



www.kia.se

SPORTAGE



Kia Sportage (t o m årsmodell 2013)

Instruktionsbok



Så här hittar du rätt sida i instruktionsboken

1. I det alfabetiska registret, som börjar på sidan 5 i den här PDF:en, letar du fram det du vill läsa om.
2. Om du t ex vill läsa om **Barnsäkra dörrlås** så finns den informationen på sidan **4-17**. Då kan du antingen skrolla fram till den sidan eller göra så här: Upptill i rutan där det står **Sök** skriver du in **4 17**. (Det ska vara ett mellanslag mellan 4:an som är kapitelnumret och 17 som är sidan i kapitlet).
3. Tryck därefter på **Enter** så kommer du till rätt sida.
(OBS! Du kan behöva trycka mer än en gång på enter eftersom datorn visar alla ställen i boken där det står 4-17. När du fått en markering över sidnumret längst ned på sidan, då har du kommit till rätt sida).
4. För att komma tillbaka till första sidan av instruktionsboken, för att göra en ny sökning, gör så här:
Klicka på sidan du är på, så att sökmarkeringen försvinner. Tryck sedan på **Ctrl + Home**.

Kia, företaget



Tack för att du valt en Kia.

Med en världsomfattande försäljning av bilar som är prisvärda och håller hög kvalitet har Kia Motors också ambitionen att erbjuda service som motsvarar mycket högt ställda krav.

Kia-verkstäderna strävar därför efter att ta hand om bilen på bästa sätt. Internationellt kallas det "**Family-Like Care**" och i Sverige kallas konceptet Kia Premium Service.

Om instruktionsboken

Uppgifterna i boken bygger på information som fanns tillgänglig när den trycktes. På en löpande produktutveckling förbehåller sig Kia rätten att när som helst införa ändringar i specifikationer och utförande.

Den här instruktionsboken beskriver all utrustning som kan förekomma i de olika modellerna. Det betyder att det kan finnas information om utrustningsdetaljer som inte finns i den bil du köpt.



FÖRORD

Lär känna din bil genom att läsa igenom instruktionsboken.

Instruktionsboken beskriver bilens olika funktioner och säkerhetsutrustningen samt hur du ska utföra kontroller av oljenivåer och underhåll m m. Du måste också läsa Service- och garantiboken, så att du är informerad om de omfattande garantierna och de villkor som gäller samt vilka serviceintervaller som är aktuella för just din bil.

Om du behöver några tillbehör till din Kia, så finns det ett stort urval hos t ex den Kia-återförsäljare där du köpt din bil. Det är också till återförsäljaren du ska vända dig till om du har några frågor som gäller bilen.

Du hittar också mycket information på återförsäljarens hemsida samt på www.kia.se.

Vi hoppas att du kommer att vara nöjd med din Kia.

© 2013 Kia Motors Slovakia s.r.o.

All reproduktion av denna handbok, såväl elektronisk som mekanisk, inklusive kopiering, lagring i något informationshanteringssystem eller översättning av hela eller delar av dokument är förbjuden såvida inte Kia Motors Slovakia s.r.o. har gett skriftligt tillstånd till detta.

4WD / fyrhjulsdrift, funktion och körtips5-27

A

A/C - 2-zons automatisk klimatanläggning4-98

A/C - luftkonditionering, manuellt system4-90

ABS, låsningsfria bromsar5-37

Air Bag, bortkoppling/passagerarsida3-40

Air Bags

överblick3-32

systembeskrivning3-36, 3-45

underhållsfria3-50

utlöser/utlöser inte3-45

varningslampor3-35

Antenn4-118

Antisladdsystem

ESP5-35

avancerat - VSM5-40

Armstöd

i baksätet3-10

med förvaringsfack4-109

Automatisk farthållare5-44

Automatisk växellåda, funktion5-21

AUX-ingång och USB-port4-120

Avgaser, varning5-2

Avgasreningsystem, beskrivning7-68

B

Backkamera4-75

Backkamera, displayen i backspegel4-35

Backspegel

inre4-34

automatiskt avbländningsbar4-34

med display för backkamera4-35

Backspeglar

elektriskt fällbara4-37

elmanövrerade4-36

eluppvärmda4-89

manuellt fällbara4-36

Backvarnare/parkeringshjälp4-60

Bagagenät och fästöglor4-115

Bagagerumslampa4-87

Bakluckan4-18

nödöppning inifrån4-19

Bakrutedefroster4-89

Bakrutetorkare/-spolare4-85

Baksäte, fällning3-11

Baksäten, eluppvärmda3-10

Barnsäkerhet3-24

Barnsäkra dörrlås4-17

Batteri, underhåll7-28

Batteribyte

i fjärrkontroll,4-6

i Smart Key,4-10

Belysning, yttre	4-76
Bilbarnstolar	3-25
Bilvård	
exteriör	7-63
interiör	7-67
Blinkers - Ett tryck - tre blinkningar	4-79
Blinkers, reglage	4-79
Bogsera igång bilen, läs varning	6-5
Bogsering/bärgning	6-22
Bogserögla, montering	6-23
Broms-/kopplingsvätska, nivåkontroll	7-18
Bromsar	
teknisk beskrivning	5-34
varning för slitna bromsbelägg	5-35
Bromshjälp i branta backar - DBC	5-41
Bränslefilter, dränering / luftning (diesel)	7-20
Bränslefilterinsats, byte (diesel)	7-21
Bränslemätare	4-40
Bränslerekommendation	1-3
Bälten	3-13
Bälten, 3-punkts säkerhetsbälten	3-15
Bältessträckare	3-19
Bältesvarnare/-påminnare	3-14
Bärgning/bogsering	6-22

C

CD-skivor, allmän information	4-122
Chassinummer	8-7
Cruise Control / farthållare	5-44

D

DBC - bromshjälp i branta backar	5-41
Defroster	
för bakrutan	4-89
för vindrutan, elektrisk	4-89
Dimbakljus, reglage	4-80
Dimljus, reglage	4-80
Dimmer för instrumentpanelbelysning	4-39
Display med textmeddelanden/varningar	4-58
Domkraft	6-7
Dragkrok	5-58
Dragvikter	5-63
Dryckeshållare	4-112
Däck och hjul, utförlig information	7-31
Däcken	
lufttryck och dimensioner	8-3
lufttryck, dekal	8-8
Däcktrycket är för lågt, varning	6-17
Dörrar, stölskyddslåsning	4-16
Dörrlås, barnsäkra	4-17
Dörrlås/centrallåsning	4-14

Dörrlåsning, automatisk när bilen körs	4-17
Dörrupplåsning, automatisk vid krock	4-17

E

ECO-knapp för ekonomisk körning	5-48
Eko-funktion på gaspedalen	5-5
Ekonomikörning - ECO-knapp	5-48
Elektriska fönsterhissar	4-20
Elektriskt	
justerbara backspeglar	4-36
fällbara backspeglar,	4-37
Elektriskt manövrerbar taklucka	4-28
Elektroniskt antisladdsystem	
ESP	5-38
VSM	5-40
Elektroniskt stöldskydd	4-4
Eluppvärmd	
bakruta	4-89
vindruta, reglage	4-89
backspeglar, reglage	4-89
Eluppvärmda	
framsäten	3-7
baksäten,	3-10
Eluttag	4-113
ESP, antisladdsystem,	5-35
ESS - Panikkbromsljus	5-43

F

Farthållare	5-44
Fjärrkontroll för centrallås	4-5
Fjärrkontroll, batteribyte	4-6
Fordonsdatadecal	8-7
Framsäten	
manuell justering	3-4
eluppvärmda	3-7
Fyrhjulsdrift / 4WD, funktion och körtips	5-27
Fälgar och däck, utförlig information	7-31
Färdator/vägmätare/trippmätare/	4-41
Fönsterhiss, förarrutans klämskydd	4-22
Fönsterhissar, elektriska	4-20
Förvaringsfack	4-109
i främre armstödet	4-109
under bagageutrymmet	4-111
Förvaringsfickor på framsätenas ryggstöd	3-8

G

Garantivillkor, se separat häfte	
Gaspedal med ekonomi-körnings-funktion	5-5
Glastak, elektriskt manövrerbart	4-28
Glödlampbyten	7-54
Glödlampor, typer och watt-tal	8-2
Golv mattor, fästkrokar	4-114
"Gunga" loss bilen	5-50

H

HAC -Hjälp vid start i backe	5-41
Halkvarnare	4-55
Halvljusautomatik/varselljus	4-81
Handbroms	
funktion	5-36
funktionskontroll	7-18
Handskfack/kylfack	4-110
Handskfacksbelysning	4-88
Hastighetsmätare	4-39
Helljus-/halvljus, omkoppling	4-78
Helljusblink	4-79
Hjul och däck, utförlig information	7-31
Hjulbyte	6-8
Hjälpstart med startkablar	6-4
Huven, öppna	4-24

I

Immobilizer/Startspärr	4-4
Inbrottslarm	4-12
Inkörning av bilen	1-5
Innerbelysning	4-86
Instruktionsboken, allmänt	1-2
Instrumentpanel, överblick	2-3
Instrumentpanelbelysning, dimmer	4-39
Insynsskydd	4-115

Interiör, överblick	2-2
iPod och MP3-anslutning	4-120
iPod, allmän information	4-135
Isofix-fästen för barnstolar	3-30

K

Kamera, hjälp vid backning	4-75
Kartläsarlampor	4-86
Katalysator, viktigt!	7-69
Klimatanläggning	
manuell	4-90
2-zons automatisk	4-98
Klocka	4-113
Klädkrokar	4-114
Klämskydd	
förarens sidoruta	4-22
taklucka	4-30
Komfortdetaljer	4-109
Kontroll- och varningslampor	4-45
Kopplings-/bromsvätska, nivåkontroll	7-18
Krockgardiner	3-43
Krockkuddar / krockgardiner, överblick	3-32
Krockkuddar	
varningslampor	3-35
systembeskrivning	3-36, 3-45
bortkoppling/passagerarsida	3-40
utlöser/utlöser inte	3-45
underhållsfria	3-50

"Krävande körförhållanden", ökat servicekrav	7-10
Kupébelysning	4-86
Kupéluftfilter	
funktion	4-97
byte	7-23
Kylfack/handskfack	4-110
Kylsystemet, kontroll/påfyllning	7-15
Kylväsketemperaturmätare	4-40
Körning	
Åtgärder före	5-3
Ekonomisk	5-49
Under svåra förhållanden	5-50
"Gunga" loss bilen	5-50
I mörker	5-51
I regn	5-51
Genom vatten	5-52
I terräng/"off road" (ej tillåtet i Sverige)	5-52
I hög hastighet	5-52
I vinterväglag	5-53
Med snökedjor	5-54
Med släp	5-68
Körriktningsvisare, regler	4-79

L

Lampbyten	7-54
Lampor, typer och watt-tal	8-2
Lastbågar, fästen	4-117

Lastnät och fästöglor	4-115
Ljuskontrollfunktioner för yttre belysning	4-76
Ljustuta	4-79
Luftfilter för kupén, byte	7-23
Luftkonditionering	
manuellt system	4-90
2-zons automatisk	4-98
Luftrenare för motorn, filterbyte	7-21
Lufttryck i däck	
tabell	8-3
dekal	8-8
Lufttrycksvarnare/lågt lufttryck i däck	6-17
Lyse, yttre belysning	4-76
Lågt lufttryck i däck, varning	6-17
Låsningfria bromsar, ABS	5-37
Läslampor fram	4-86

M

Makeup-spegel med belysning	4-88
Manuell växellåda, funktion	5-18
Mobiltelefonanslutning, allmän info	4-138
Motorhuv, öppna	4-24
Motorluftrenare, filterbyte	7-21
Motorn överhettad	6-6
Motornummer	8-8
Motorolja och oljefilter, kontroll/byte	7-14
Motorolja, viskositetstabell	8-6

Motorum, översikt för alla motorer	7-2
Motorstopp?	6-2
Motortemperaturmätare	4-40
Mugghållare	4-112
Mått	8-2
Mätare, varnings- och kontrollampor	4-38
Mörkerkörning	5-51

N

Nackskydd	
framsätet	3-5
baksätet	3-8
Nycklar	4-3

O

Olja för motorn, viskositetstabell	8-6
Olje- och vätskespecifikationer	8-4
Oljenivåkontroll, motorolja	7-14

P

Panikbromsljus - ESS	5-43
Panoramaglastak, elektriskt manövrerbart	4-28
Parkeringsbroms	
funktion	5-36
funktionskontroll	7-19

Parkeringshjälp	
fram och bak	4-60
"Smart" - bilen styr själv	4-65
Parkeringsljus	4-77
Partikelfilter (diesel), viktigt	7-70
Pisksnärskador/whiplashskydd	3-7
Pollenfilter, funktion	4-97
Punktering när du kör?	6-2
Punktering	
bil med reparationsatts	6-12
bil med reservhjul/hjulbyte	6-7

R

Radio med CD-spelare/-växlare	4-123,
Radiofrekvens, CE-godkännande	8-9
Radiomottagning, allmän information	4-120
Radioreglage på ratten	4-119
Ratt, justerbar i höjd och längdled	4-32
Ratt-/tändningslås	5-4
Rattreglage	
för radion	4-119
för telefon	4-139
Regsensor för vindrutetorkare	4-83
Reostat för instrumentbelysningen	4-39
Reservhjul	6-7
Rulla eller skjut igång bilen, läs varning	6-5
Rutor, öppna med fönsterhissar	4-20

S

Service- och garantibok, se separat häfte	
Service och underhåll	7-6
Service som kan utföras av bilägaren	7-8
Serviceprogram, information	7-10
Serviceåtgärder, information	7-11
Sidockrockkuddar	3-42
Sidorutor, öppna med fönsterhissar	4-20
Signalhorn	4-33
Skjut eller rulla igång bilen, läs varning	6-5
Släpvagnskoppling/dragkrok	5-58
Släpvagnskörning	5-57
Släpvagnsvikter	5-63
Smart Key	
nyckelfri upplåsning och start	4-8
batteribyte	4-10
Smart parkeringshjälp, bilen styr själv	4-65
Sminkspegel med belysning	4-88
Snökedjor	5-54
Solglasögonfack	4-110
Solskydd med sminkspegel	4-112
Soltak, elektriskt manövrerbart	4-28
Specifikationer	8-1
Spolare och vindrutetorkare	4-82
Spolarvätska, nivåkontroll/påfyllning	7-19
Stabiliserings-/antisladdsystem	
ESP	5-38

VSM	5-40
Start/Stopp-knapp	5-8
Starta motorn	
bil med START-knapp	5-11
bil med tändningslås	5-5
Startbogsering, läs varning	6-5
Starthjälp i backe med HAC	5-41
Startkablar, hjälpstart	6-4
Startproblem, motorn startar inte	6-3
Startspärr	4-4
Stopp-/start-system (ISG)	5-14
Strålkastare	4-77
reglage	4-77
nivåreglering	4-81
Strålkastarspolare	4-81
Styrning, elektrisk styrservo	4-32
Stöldlarm	4-12
Stöldskyddslåsning av dörrarna	4-16
Säkerhetsbälten	3-13
varningslampor	3-14
3-punkts bälten	3-15
Säkringar	7-40
Säten, överblick	3-2

T

Taklast	
fästen för lastbågar	4-117
viktig information	4-117
Taklucka, elektriskt manövrerbar	4-28
Takrelingar	4-117
Tankning/taklucka/tanklock	4-26
Tekniska specifikationer	8-1
Telefon ansluten till radion	4-139
Telefonreglage på ratten	4-139
Temperaturmätare för motorn	4-40
Terrängkörning (ej tillåtet i Sverige)	5-52
Tjuvlarm	4-12
Torkarblad, underhåll och byte	7-25
Torkare och spolare	4-82
Totalvikt	8-3
Transportöglor	6-25
Trippmätare/färddator/vägmätare	4-41
Tuta	4-33
Tvätta bilen	7-63
Tändnings-/rattlås	5-4

U

Underhåll och service	7-6
Underhåll som kan utföras av bilägaren	7-8
USB-minnen, allmän information	4-131

USB-port och AUX-ingång	4-120
-------------------------	-------

V

Varnings- och kontrollampor	4-45
översikt	1-6
Varnings- och textmeddelanden i display	4-58
Varningsblinkers, användning	6-2
Varselljus/halvljusautomatik	4-81
Varvräknare	4-39
Whiplashskydd/pisksnärtskador	3-7
Vindrutedefroster, elektrisk	4-89
Vindrutetorkarblad, underhåll och byte	7-25
Vindrutetorkare och spolare	4-82
Vinterkörning	5-53
Viskositetstabell, motorolja	8-6
Volymer för oljor och vätskor	8-4
VSM, antisladdsystem,	5-40
Vägmätare/trippmätare/färddator	4-41
Värme- och ventilation	
manuellt system	4-90
automatiskt system	4-98
Vätske- och oljespecifikationer	8-4
Vätske- och oljevolymer	8-4
Växellåda	
manuell, funktion	5-18
automatisk, funktion	5-21

Y

Yttertemperaturmätare	4-44
Yttre backspeglar	4-35
Yttre belysning, reglage	4-77
Yttre belysning,	4-76

Ö

Överhettad motor	6-6
------------------------	-----

Lär känna bilen genom att läsa igenom	
instruktionsboken	1-2
Bränslerekommendation	1-3
• Bensin innehållande alkohol och metanol	1-3
• Blanda inte i metanol	1-3
• Bränsletillsatser	1-3
• Resor till andra länder	1-3
• Dieselbränsle	1-4
• Biodiesel	1-4
Instruktioner vid körning	1-5
Inkörning av bilen	1-5
Varnings- och kontrollampor	1-6

LÄR KÄNNA BILEN GENOM ATT LÄSA IGENOM INSTRUKTIONSBOKEN

Vi rekommenderar att du läser igenom instruktionsboken för att lära känna alla funktioner i bilen.

Det finns råd om körning och vad du ska göra om något händer, t ex om du får punktering eller måste starta bilen med hjälpstartkablar.

Läs också noga allting som har att göra med säkerhet och för dig som har barn är avsnittet barnsäkerhet mycket viktigt.

När du själv ska utföra service och underhåll är det viktigt att följa anvisningarna i boken, så att du undviker personskador samt skador på bilen.

Boken är visserligen uppdelad i olika kapitel, men för att hitta rätt i instruktionsboken finns ett alfabetiskt register längst bak. Det är upplagt så att man ska söka på benämningen på den funktion man vill veta mer om. För att göra det enkelt finns det ibland olika sökbegrepp för samma funktion, "Parkeringsbroms" finns t ex också som "Handbroms".

I anslutning till bokens informationstexter finns det också textstycken som kräver att du är extra uppmärksam:



VARNING

Denna rubrik innebär att det finns risk för allvarliga personskador om instruktionen inte följs.



VIKTIGT

Denna rubrik innebär att bilen eller dess utrustning kan skadas om instruktionen inte följs.

*** OBS**

Nyttig information finns under denna rubrik.

BRÄNSLEREKOMMENDATION

Bensinmotorer

Tanka endast blyfri bensin

För att motorn ska fungera optimalt ska du tanka blyfri bensin med beteckningen EN 228 och med minst 95 oktan eller bränsle med AKI (anti Knock Index) 91 eller högre.

Det går att köra bilen på bensin med oktantal mellan 91 och 94 alternativt AKI 87-90. Men det medför att motorns effekt försämras något.

! VIKTIGT

TANKA ENDAST BLYFRI BENSIN.
Blyad bensin skadar katalysatorn och orsakar fel i avgasrenings-systemet. Fel bränsle kan också medföra extra servicekostnader.

Häll inga tillsatser, som inte rekommenderas av Kia, i bränslet. Vi rekommenderar att du vänder dig till en Kia-verkstad om du har några frågor om bränslet.

! VIKTIGT

Avsluta tankningen när bensinpumpen slår ifrån första gången. Försök inte fylla på lite extra.

Kontrollera efter tankning att tanklocket är ordentligt fastskruvat.

Bensin med inblandning av etanol, alkohol och metanol

Bensinen får vara blandad med högst 10 % etanol inget annat. I annat fall kan det uppstå driftstörningar och skador i bränslesystemet.

Problem och skador som uppstår på grund av nedanstående omfattas inte av bilens garantier:

1. Inblandning av mer än 10 % etanol.
2. Inblandning av metanol.
3. Blyat bränsle.

! VIKTIGT

Tanka aldrig bränsle med metanol.

! VIKTIGT

Nybilsgarantin gäller inte för skador som uppstått i bränslesystemet eller andra problem som kan uppstå på grund av att felaktig inblandning i bensinen.

Tanka aldrig bränsle med metanol

Komponenter i bränslesystemet kan skadas och bilens prestanda försämras.

Bränsletillsatser

I Sverige ersatte E10-bensin - fr o m maj 2011 - den vanliga 95-oktaniga bensinen. Motorn i bilen är anpassad för den 10 %-iga inblandningen av etanol.

Om bilen körs på bränsle med den europeiska standarden EN228 behövs inga speciella tillsatser.

Resor till andra länder

Kontrollera att:

- Försäkringarna gäller i aktuella länder.
- Bränslet motsvarar de krav som gäller för bilen.

Dieselmotor

Dieselbränsle

Dieselmotorn får endast tankas med dieselbränsle med beteckningen EN 590. Dieselbränsle med cetantal 51 eller högre skall användas i ditt fordon. Följ nedanstående om det förekommer två typer av dieselbränsle:

- Över -5° - diesel för sommar
- Under -5° - diesel för vinter

Undvik bränslestopp. Om motorn stannar på grund av bränslebrist måste bränslesystemet luftas innan motorn kan startas.

! VIKTIGT

Om du skulle råka tanka bensin eller få vatten i tanken måste den tömmas och bränsleledningarna luftas för att förhindra att diesel-pump och motor tar skada.

! VIKTIGT

- Dieselbränsle (med partikelfilter)

Tanka endast dieselbränsle som motsvarar EN590 eller jämförbar standard i dieselfordon med DPF (dieselpartikelfilter). Om du använder diesel med hög svavelhalt (mer än 50 ppm svavel) eller otillåtna tillsatser så riskerar du att skada dieselpartikelfiltret och vit rök kan komma ur avgaserna.

Biodiesel

På marknaden förekommande biodieselblandningar med under 7 % biodiesel, vanligtvis benämnda "B7 biodiesel" kan användas om de följer EN 14214 eller motsvarande specification. (EN står för "European Norm"). Användningen av olika bibränslen som rapsmetylester (RME), fettsyre-metyl-ester (FAME), vegetabilisk olje-metyl-ester (VME) etc. eller blandning av dessa med diesel kan orsaka ökat slitage eller skada på motorn och bränslesystemet. Reparation eller utbyte av delar som är slitna eller skadade genom användande av icke godkända bränslen täcks inte av tillverkarens garantier.

Skador orsakade av att bilen körts med icke godkänt bränsle, omfattas inte av fabriksgarantin.

! VIKTIGT

- ***Använd aldrig något bränsle, diesel, B7 biodiesel eller motsvarande, som inte följer specifikationerna från bränsleindustrin.***
- ***Tillsätt aldrig additiv som inte godkänts av biltillverkaren.***

INSTRUKTIONER VID KÖRNING INKÖRNING AV BILEN

Precis som med andra fordon av denna typ, misslyckas man med att manövrera fordonet på ett korrekt sätt kan det resultera i att föraren tappar kontrollen över fordonet, en olycka sker eller att fordonet välter/rullar runt. Biltypen har på grund av sin konstruktion högre tyngdpunkt än konventionella personbilar. Biltypen är således inte konstruerad för lika höga kurvtagningshastigheter som vanliga bilar. Undvik skarpa svängar och hastiga ratt rörelser.

Åter igen, misslyckas man med att manövrera fordonet på ett korrekt sätt kan det resultera i att föraren tappar kontrollen över fordonet, en olycka sker eller att fordonet välter/rullar runt.

Läs avsnittet "Minska risken att välta bilen" i avsnitt 5 i denna instruktionsbok.

Någon egentlig inkörning behövs inte. Men följ nedanstående anvisningar tills du kört 100 mil. Då uppnår du totalt sett bra bränsleekonomi och hög tillförlitlighet.

- Rusa inte motorn.
- Överskrid inte 3 000 varv/min. Se varvräknaren.
- Kör med varierat motorvarvtal, låt inte motorn ligga på konstant samma varvtal.
- Undvik häftiga inbromsningar.
- Låt inte motorn gå på tomgång mer än 3 minuter åt gången (Följ gällande regler för tomgångskörning).
- Dra inte släp förrän bilen körts minst 200 mil.

VARNINGS- OCH KONTROLLAMPOR



Varning för öppen dörr



Varningslampa för öppen bagagelucka



Spänn fast säkerhetsbältet!



Helljus



Kontrollampa för yttre belysning



Blinkers



Dimljus - kontrollampa



Dimbakljus - kontrollampa



Fel i ABS-systemet



Fel i krockkuddesystemet



Parkeringsbromsen ansatt/låg bromsvätskenivå



Varning för hal vägban



ESP - Antisladd-system (elektronisk stabilitetskontroll)



ESP OFF



För lågt oljetryck i motorn



Varningslampa för låg oljenivå (Dieselmotor)



Fel på den elektriska styrservon (EPS)



Varningslampa för 4WD system



Kontrollampa för 4WD LOCK



Batteriet laddas inte



Motorkontrollampa



Startspärr (immobilizer)



Stopp-/start-systemet



Automatisk farthållare



Farthållning aktiverad



DBC indicator = DBC - Bromskontroll vid körning i branta nedförsbackar.



Låg bränslenivå



Växelindikator - Automatisk växellåda



Indikator för växellägen - manuell växellåda



Key out - Varning, ingen nyckel i bilen



Glödning (diesel)



Vatten i bränslefiltret (diesel)



För lågt luftryck i däcken / Fel på luftryckmätaren - TPMS



Varning för lågt luftryck

* Mer information om lamporna finns i kapitel 4.

En snabb överblick

- Överblick - Interiör 2-2
- Överblick - Instrumentpanel..... 2-3
- Motorrum 2-4

ÖVERBLICK - INTERIÖR

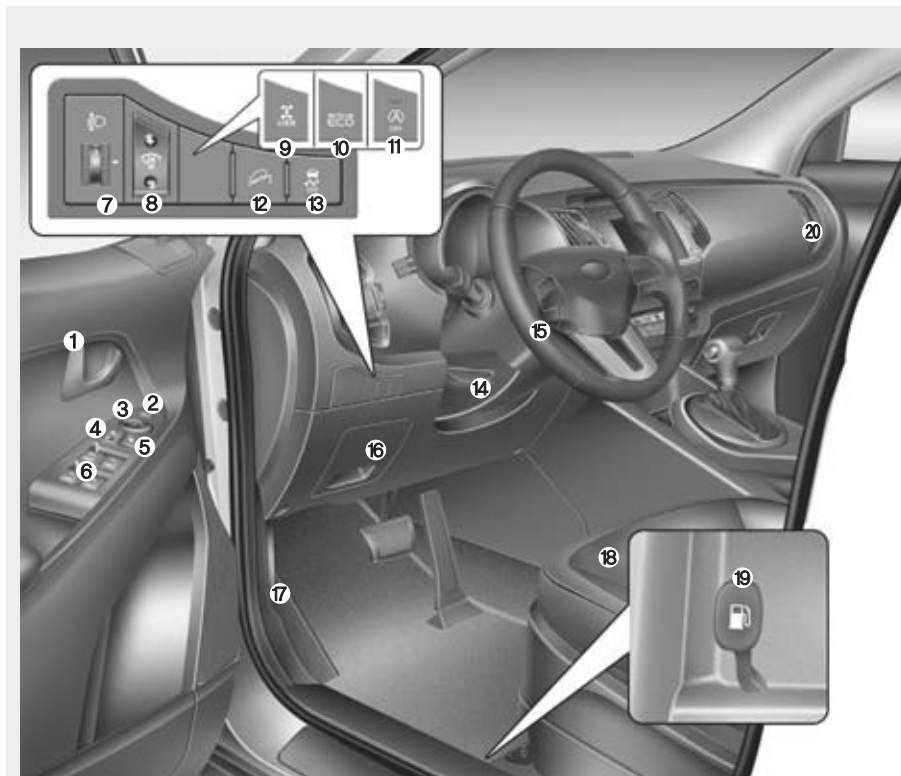

Det förekommer variationer mellan olika versioner av Sportage.
Det kan se ut på ett annat sätt i din bil.

1. Dörrhandtag4-15
2. Knapp för fällning av yttre backspeglar4-37
3. Reglage för inställning av yttre backspeglar4-36
4. Knapp för centrallåset, lås/lås upp4-15
5. Spärrknapp för fönsterhissarna.....4-23
6. Knappar för elektriska fönsterhissar, öppna/stäng.....4-21
7. Nivåreglering av strålkastare.....4-81
8. Dimmer för instrumentbelysningen4-39
9. Låsning av mellandifferentialen.....5-27
10. ECO-knapp. Se kapitel 5 för mer information5-48
11. Stopp/start-systemets OFF-knapp.....5-14
12. DBC - Bromskontroll vid körning i branta nedförsbackar5-41
13. ESP OFF - Anstisladd.....5-38
14. Reglage för justering av ratten.....4-33
15. Ratt med krockkudde4-32
16. Säkringshållare7-40
17. Reglage för huvöppning4-24
18. Säten3-2
19. Reglage för öppning av tankluckan ...4-26
20. Ventilationsmunstycke4-92, 4-102

OSL010001E

ÖVERBLICK - INSTRUMENTPANEL

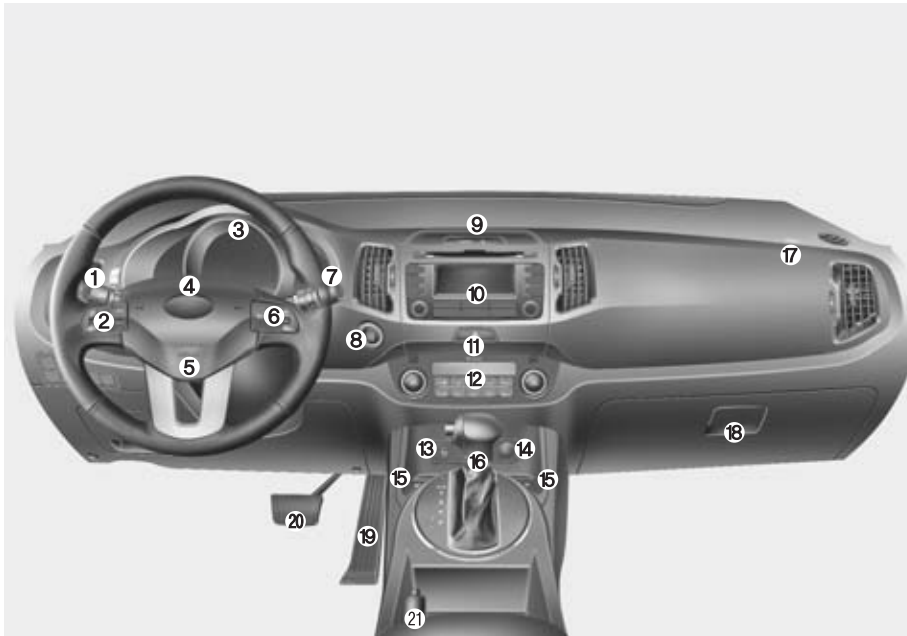

1. Reglage för yttre belysning och blinkers4-77, 4-79
2. Rattknappar för ljudanläggning4-119
3. Mätare, varnings- och kontrollampor...4-38
4. Signalhorn4-33
5. Krockkudde.....3-38
6. Reglage för farthållare.....5-44
7. Reglage för torkare och spolare.....4-82
8. Start-/stoppknapp för motorn5-8
9. Varningslampa för bortkopplad krockkudde på passagerarsidan3-35
10. Radio4-118
11. Klocka4-75, 6-2
12. Värme- och ventilation4-90, 4-98
13. Parkeringshjälp OFF eller eluttag4-60, 4-113
14. Eluttag4-113
15. Eluppvärmda säten3-7
16. Växelväljare/växelspak5-18, 5-21
17. Krockkudde.....3-38
18. Handskfack.....4-110
19. Gaspedal5-5
20. Bromspedal5-5
21. Parkeringsbromsen5-35

* Bilar med Smart Key

Det förekommer variationer mellan olika versioner av Sportage.
Det kan se ut på ett annat sätt i din bil.

OSL010002E

MOTORRUM - GENERELL BILD



1. Kylvätskebehållare7-15
2. Mätsticka för motoroljenivå7-14
3. Påfyllningshål för motorolja7-14
4. Behållare för broms-/
kopplingsvätska7-18
5. Positiv batteripol (+)7-28
6. Negativ batteripol (-)7-28
7. Säkringshållare7-40
8. Luftrenare7-21
9. Kylarlock7-17
10. Behållare för spolärvätska7-19

Se kapitel 7 för information om kontroll och påfyllning av oljor och vätskor.

Bilden är generell. Det ser olika ut beroende på motortyp. Bilder på alla motortyper finns i kapitel 7.

OLM079002

Säten och säkerhet

Säten	3-2
• Framsäten	3-4
• Baksäten	3-10
Säkerhetsbälten	3-13
• Bältessträckare	3-19
• Beträffande säkerhetsbältena	3-21
• Kontrollera/rengör säkerhetsbältena	3-23
Barnsäkerhet	3-24
• Välj rätt bilbarnstol	3-25
- Montering av bilbarnstolar	3-29
- Isofixfästen för bilbarnstolar	3-30
Krockkuddesystemet	3-32
• Så fungerar krockkuddesystemet	3-33
• Krockkuddarnas varningslampor	3-35
• Systemets olika delar	3-36
• Främre krockkuddar	3-37
• Sidokrockkuddar	3-42
• Krockgardiner	3-43
• Systemet är underhållsfritt	3-50
• Informationsdekalerna	3-51

SÄTEN

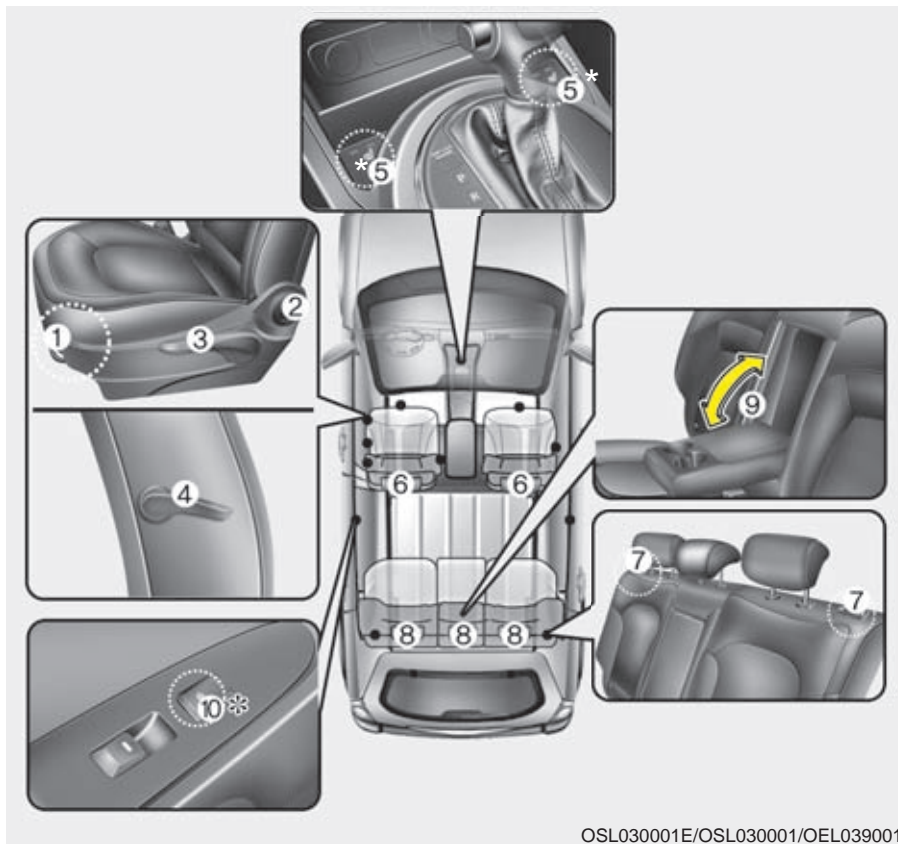

Framsäten

- (1) Framåt/bakåt
- (2) Ryggstödet lutning
- (3) Sittdynans höjd (förarsätet)
- (4) Svankstöd (förarsätet)
- (5) Sätesvärme
- (6) Nackskydd

Baksätet

- (7) Fälla ryggstöd
- (8) Nackskydd
- (9) Armstöd
- (10) Sätesvärmare

Detaljerad beskrivning finns på de följande sidorna.

OSL030001E/OSL030001/OEL039001

 VARNING - Föraren

Se till att inga lösa föremål ligger på golvet vid förarens fötter. De kan orsaka att t ex bromspedalen inte kan trampas ner. Placera inget under framsätena.

 VARNING - Räta upp sätet

Om ryggstödet varit lutat bakåt och ska rätas upp, håll i det så att det inte fjädrar framåt och smäller till någon.

 VARNING - Sitt rätt i bilen

Alla åkande i bilen ska vara fastspända och sitta i upprätt ställning. Den som sitter för mycket tillbakalutad riskerar att glida ur bältet vid en häftig inbromsning eller eventuell kollision.

 VARNING

Sitt inte på en lös filt eller annat som kan glida på sätet. Det finns risk att du glider ur bältet vid en häftig inbromsning eller kollision.

 VARNING - Förarsätet

- Justera aldrig sätet när bilen är i rörelse. Det kan medföra att du förlorar kontrollen över bilen och kan råka ut för en olycka.
- Lasta inget mot ryggstödet och påverka det inte på något sätt som kan medföra att den inte är spärrat i upprätt läge och därmed kan fällas framåt vid en häftig inbromsning eller kollision.
- Föraren ska se till att alla i bilen använder säkerhetsbältena när bilen är i rörelse. Höftdelen av bältet ska vara åtdraget över höften och diagonaldelen ska ligga tätt an mot kroppen och löpa över axeln och nära halsen. Det är också viktigt att man sitter upprätt och lutad mot ryggstödet.
- Föraren ska alltid sitta så långt från ratten som möjligt (minst 25 cm) och i upprätt ställning. Då ger krockkudden det bästa skyddet i kombination med fastspänt säkerhetsbälte.

 VARNING - Bakre ryggstöd

- Ryggstöden ska alltid vara spärrade så att de inte riskerar att fällas framåt vid en häftig inbromsning eller kollision.
- Last i bagageutrymmet ska placeras så långt fram som möjligt och med de tyngsta föremålen underst. Surra all last noga och lasta inte högre än till överkant på ryggstöden.
- Om ett ryggstöd återställs efter att ha varit nedfällt, kontrollera att det blir spärrat i uppfällt läge genom att vicka på det.
- Det heta avgassystemet värmer upp golvet under mattan så att det kan bli mycket varmt. Ta därför inte bort den värmeisolerande mattan från bagageutrymmet.

⚠ VARNING

När sätet är justerat, kontrollera att det är spärrat i önskat läge genom att försöka flytta det. Om det inte är spärrat kan det plötsligt åka framåt eller bakåt så att du tappar kontrollen över bilen.

⚠ VARNING

- Gör alla justeringar av sätet innan du spänner fast bältet. Om du t ex åker framåt med sätet när bältet är fastspänt kan bältet klämmas åt för hårt över höften.
- Se till att ingen klämmer sig när sätets inställning justeras.
- Låt aldrig en cigarettändare ligga lös på ett säte eller golvet. Den kan tändas av misstag när sätet justeras.

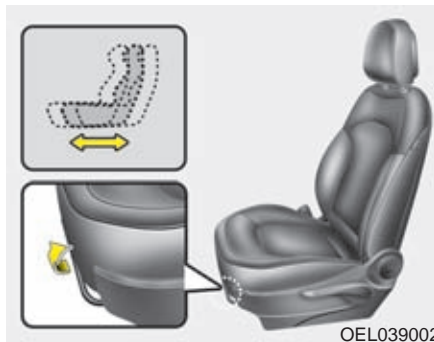

Framsäten

Justering framåt/bakåt

1. Lyft reglaget i sätets framkant.
2. Åk med sätet tills avståndet till ratt och pedaler är rätt.
3. Släpp reglaget och kontrollera att sätet är spärrat i önskat läge genom att försöka åka med det.

All justering av sätet ska göras med bilen stillastående.

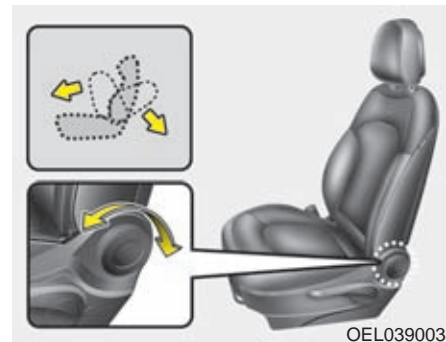

Justering av ryggstödet lutning

Vrid på ratten.

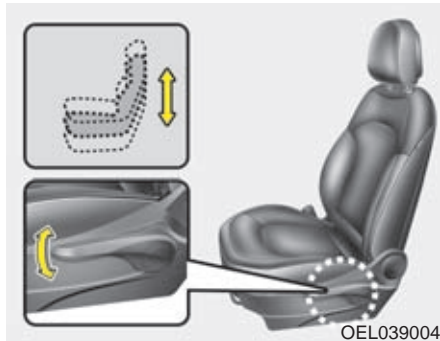

Höjjustering av förarsätet

Pumpa med spaken uppåt för att höja sätet och pumpa nedåt för att sänka det.

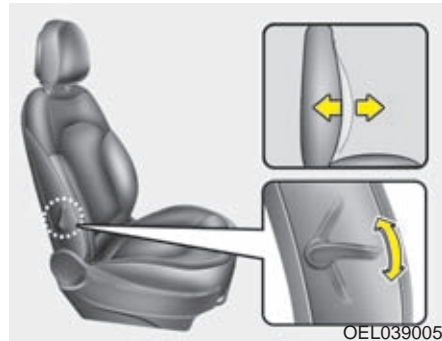

Svankstöd

Justera svankstödet med spaken på sidan av ryggstödet.

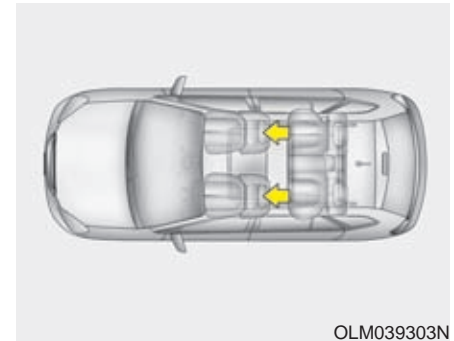

Nackskydd

Nackskydden skyddar huvud och nacke i händelse av kollision.

⚠️ VARNING

- För maximalt skydd i händelse av en olycka ska nackskyddet vara justerat i höjd så att mitten på nackskyddet är i ögonhöjd på personen i sätet. Justera även i längdled så att nackskyddet är så nära huvudet som möjligt.
- Se till att nackskydden alltid är korrekt justerade så att de ger ett effektivt skydd mot pisksnärtskador.
- Förarens nackskydd ska inte justeras när bilen är i rörelse.

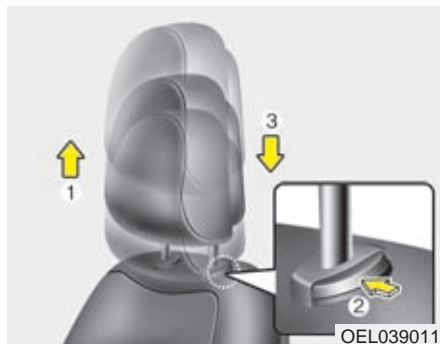

Justering av nackskyddens höjd

Lyft för att höja (1). För att nackskydden ska kunna sänkas (3) måste spärrknappen (2) tryckas in.

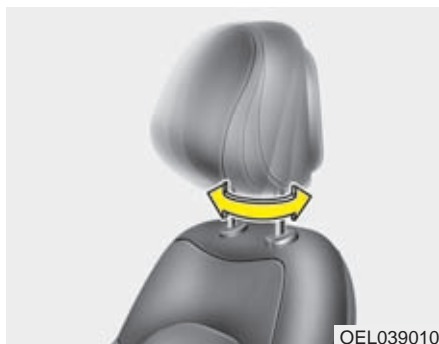

Justering av nackskyddet

Dra/skjut för att justera inställningen av den nedre delen av nackskyddet.



VARNING

Om du drar/skjuter nackskyddet överdrivet mycket kan det skadas.

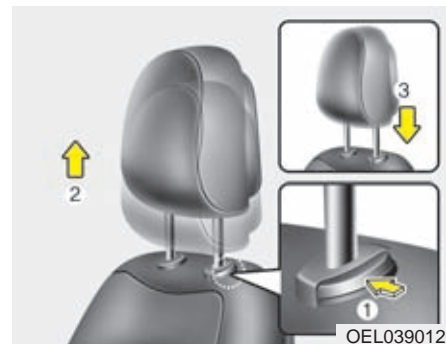

Demontering av nackskydden

Höj så mycket det går. Tryck sedan in spärrknappen (1) och lyft bort nackskyddet (2).

När nackskyddet ska sättas tillbaka, håll in knappen (1), skjut in nackskyddet och justera till lämplig höjd.



VARNING

Se till att nackskyddet låser i rätt läge efter justering.



HNF2041-1

Skydd mot nackskador vid påkörning bakifrån

Bilen är utrustad med s k aktiva nackskydd som skyddar mot pisksnärtskador. Vid påkörning bakifrån aktiveras det s k whiplashskyddet som finns i framsätena. Det trycker nackskyddet framåt för att huvudet inte ska kastas bakåt, vilket skulle kunna medföra allvarliga nackskador.

Om det uppstår några problem med nackskydden, vänd dig till en verkstad. Vi rekommenderar att du vänder dig till en Kia-verkstad.

⚠ VARNING

När du sitter i sätet eller trycker ryggstödet bakåt kan det uppstå ett mellanrum mellan knappen som frigör nackskyddet och ryggstödet överkant. Var försiktig så att ingen klämmer dig där.

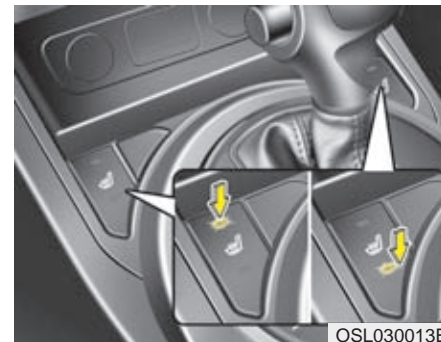

OSL030013E

Värme i framsätena

Knapparna är placerade framför växelspaken/växelväljaren. När värmen är på lyser lamporna i knapparna.

- Tryck på knappen för att stegvis ändra från hög till låg temperatur och till FRÅN.

FRÅN → HÖG(☀☀☀) → LÅG(☀)
 ↑—————|

- Värmen stängs alltid av när du stänger av tändningen.

* OBS

Temperaturen i sätena regleras av en termostat.

! VIKTIGT

- Vid rengöring av klädseln på sätena får thinner, bensen, bensin eller rengöringsmedel med alkohol inte användas.
- Filtar, kuddar och överdragskläder kan orsaka överhettning i de eluppvärmda sätena.
- Placera inga föremål med vassa kanter på sätet. De kan skada de värmeledande trådarna i sätet.

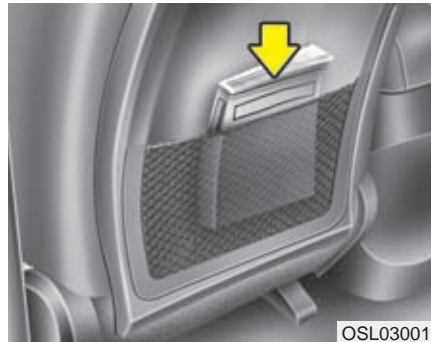

OSL030014

Fickor på framsätenas ryggstöd



! VARNING - Fickorna

Förvara inga föremål som är tunga eller har vassa kanter i fickorna.

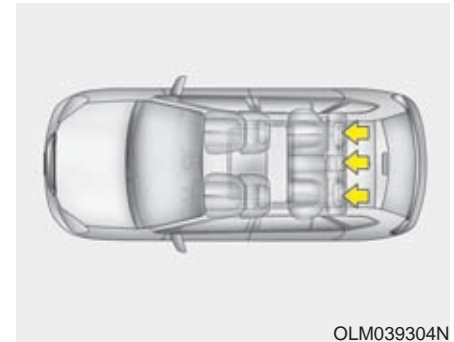

OLM039304N

Nackskydden i baksätet

Nackskydden i baksätet ska vara justerade till rätt höjd för att ge bästa tänkbara skydd.

Det är viktigt att nackskydden är rätt justerade så att de ger ett effektivt skydd. Nackskyddens mitt ska vara i höjd med öronen.

⚠ VARNING

- Nackskyddens överkant ska vara i nivå med överkanten på öronen för att ge effektivt skydd mot pisksnärtskador (whiplash). Det är idealiskt om avståndet till bakhuvudet är ungefär som en knuten näve.
- Nackskydden ska alltid vara rätt inställda på de platser där åkande sitter.

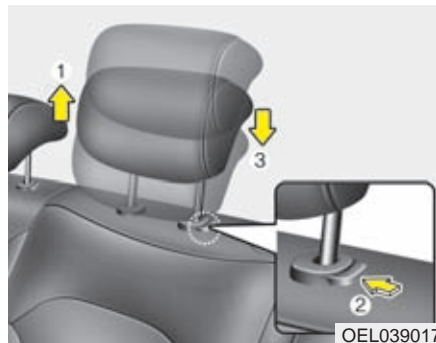
**Justering av nackskydden i höjd**

Dra uppåt för att höja nackskyddet. Tryck och håll in spärrknappen (2) för att sänka nackskyddet.

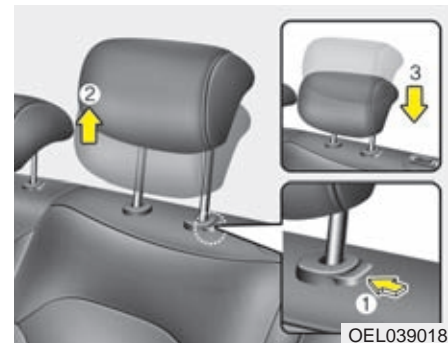
**Demontering/montering av nackskydden**

Demontera nackskyddet genom att dra det uppåt. Tryck på spärrknappen (1) för att få loss det från ryggstödet (2). Montera nackskyddet genom att sticka in stagen (3) i hålen och håll in spärrknappen för att skjuta ner det. Justera därefter till rätt höjd.

⚠ VARNING

Kontrollera att nackskydden är spärrade i rätt läge.

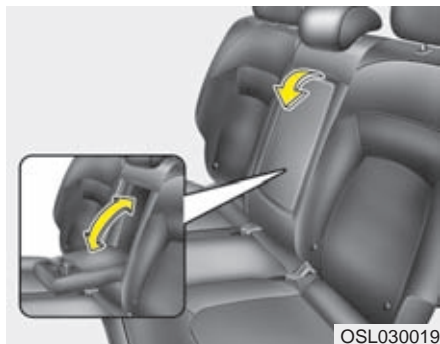

Fällbart armstöd i baksätet

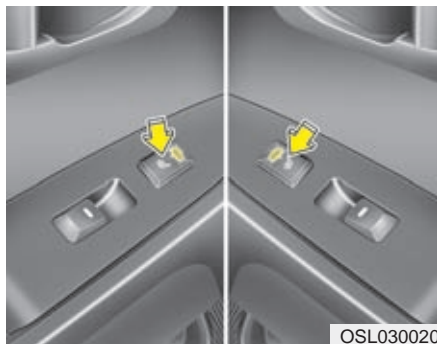

Eluppvärmda baksäten

Reglagen för värmen i baksätets två delar är placerade på armstöden på bakhöjarna. Värmen kan endast kopplas på när tändningen är på.

* OBS

Temperaturen i sätena regleras av en termostat.

! VIKTIGT

- Vid rengöring av klädseln på sätena får thinner, bensen, bensin eller rengöringsmedel med alkohol inte användas.
- Filtar, kuddar och överdragsklädsel kan orsaka överhettning i de eluppvärmda sätena.
- Placera inga föremål med vassa kanter på sätet. De kan skada de värmeledande trådarna i sätet.

Fällning av baksätets ryggstöd för ökat lastutrymme

1. Stoppa först undan säkerhetsbältena enligt anvisningarna på sidorna 3-17 - 3-19. I annat fall kan klädseln skadas. Tänk på att mittbältet ska delas och en del ska rullas upp i facket i taket.
2. Tryck ner nackskydden helt.
3. Om framsätena är skjutna för långt bakåt kanske de måste skjutas fram en bit så att det finns plats att fälla det bakre ryggstödet.

VARNING

Lasta de tyngsta föremålen längst fram och underst och surra all last ordentligt så att den inte kastas framåt och orsakar personskador vid en häftig inbromsning eller kollision.

Lasta inte högre än till överkant på framsätenas ryggstöd.

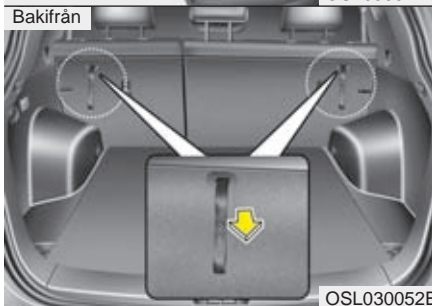
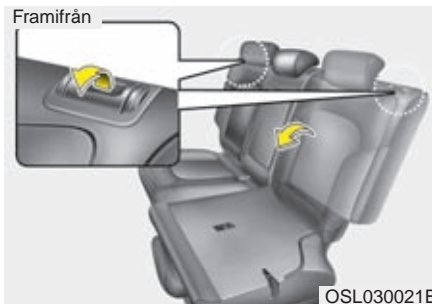

4. För att fälla ner ryggstödet.

Framifrån: Lyft spärreglaget i ryggstödet överkant.

Bakifrån: Dra i stropparna.

När du åter fäller upp baksätets ryggstöd var noga med att kontrollera att ryggstödet har låst fast i önskat läge.



Fäll upp ryggstödet

1. Lyft ryggstödet och tryck det bakåt tills det låser fast med ett klick. Kontrollera att det är spärrat i uppfällt läge.
2. Återställ säkerhetsbältena
3. Kontrollera att det inte syns någon röd markering vid ryggstödet spärreglage.

 **VARNING**

Tänk på följande när baksätena återställs:

Se upp så att bältena inte kommer i kläm och skadas.

Kontrollera att ryggstöden är låsta i upprätta lägen. I annat fall kan de fällas framåt i samband med en häftig inbromsning eller kollision. Om det då finns bagage i bilen kan det kastas framåt och skada de åkande.

 **VARNING - Räta upp sätet**

Om ryggstödet varit lutat bakåt och ska fällas upp, håll i det så att det inte fjädrar framåt och smäller till någon.

 **VIKTIGT - Akta bälteslåsen och klädseln**

Innan du fäller ner baksätets ryggstöd ska du stoppa in bälteslåsen i fickorna som finns mellan ryggstödet och sittdynan. I annat fall kan klädseln och/eller bälteslåsen skadas. Se sidan 3-19.

 **VIKTIGT - Bakre bältena**

Återställ säkerhetsbältena så att de är klara att använda när baksätena är i upprätt läge.

 **VARNING - Last i bilen**

Med bakre ryggstöden fällda:

Lasta de tyngsta föremålen längst fram och underst och surra all last ordentligt så att den inte kastas framåt och orsakar personskador vid en häftig inbromsning eller kollision. Lasta inte högre än till överkant på framsätenas ryggstöd.

Last på baksätets sittdyna:

Surra tungt bagage eller använd säkerhetsbältena för att säkra det.

 **VARNING - Lastning**

När du ska lasta bilen ska du för säkerhet skull stänga av motorn, lägga i 1:ans växel eller backen (P för automat) och sätta an parkeringsbromsen.

SÄKERHETSÅLÅTEN

VARNING

- Enligt lag måste alla åkande använda säkerhetsbälten när bilen är i rörelse.
- Alla åkande i bilen ska sitta i upprätt ställning. Den som sitter för mycket tillbakalutad riskerar att glida ur bältet vid en häftig inbromsning eller eventuell kollision.
- Varje bälte ska vara åtdraget över höften och diagonaldelen ska löpa tätt intill kroppen och nära halsen.
- Bältena får inte vara snodda. Då finns risk att de inte ger rätt skydd.
- Om ett bälte är skadat på minsta vis ska det bytas ut.
- Det är lag på att barn kortare än 135-140 cm ska sitta i särskild barnsäkerhetsutrustning.

VARNING

Säkerhetsbältet ger effektivast skydd när: Den åkande sitter upprätt i sätet och lutad mot ryggstödet. Bältet är åtdraget över höften och diagonaldelen löper tätt intill kroppen och nära halsen. Benen är riktade rakt fram och fötterna är på golvet. Bältet ger optimalt skydd när det är ligger an mot kroppen.

VARNING

- Gör inga försök att modifiera, reparera eller utföra service på säkerhetsbältena.
- Du får aldrig koppla ihop ett bälte med fel bälteslås. Det medför att bältet inte ger rätt skydd.
- Lossa inte och spänn inte fast ett bälte när bilen är i rörelse. Bältet ska spännas fast innan bilen startar och inte lossas förrän bilen stannat. Detta gäller speciellt föraren som kan distraheras under körningen.
- Se till att bältet löper som det ska över kroppen och att det inte trycker mot några hårda eller ömtåliga föremål i kläderna.
- Kontrollera alltid att bältet är fastspänt genom att dra i det.



OAM039043L-Q

Bältespåminnare: Varningsskylt och varningsljud för glömt säkerhetsbälte Fram

Varningsskyltarna för bältena i framsätet lyser i 6 sekunder varje gång tändningen slås på.

- Varningsskyltarna för säkerhetsbältena (1 = föraren och 2 = framsätesspassageraren) tänds och lyser i ca 6 sekunder varje gång tändningen slås på oavsett om bältena är fastspända eller inte.
- Om ett bälte i framsätet inte späns fast eller lossas när tändningen är i läge ON kommer varningsskylten för det bältet att lysa tills bältet är fastspänt.

- Om den åkande inte är fastspänd när hastigheten överstiger 9 km/tim börjar lampan blinka. Den övergår till fast sken om farten sjunker till 6 km/tim.
- Om föraren eller passageraren inte är fastspänd när bilen körs i mer än 20 km/tim blinkar lampan och en varningssignal ljuder i ca 1 1/2 minut.

VARNING

Varningar för ej fastspända bälten fungerar som de ska endast om de åkande i bilen sitter på ett korrekt sätt på sina respektive platser. Följ instruktionerna som finns här i boken.

* OBS

- Även om ingen sitter i höger framsäte lyser/blinkar lampan 6 sekunder varje gång tändningen är i läge ON.
- Om du placerar något bagage på höger framsäte kan det medföra att lampan lyser/blinkar.

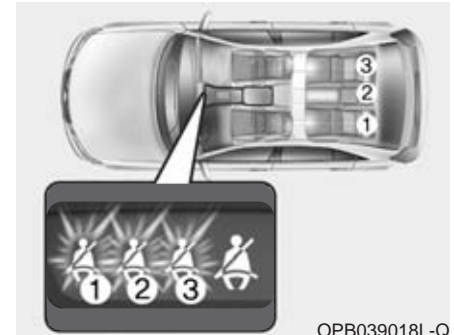

OPB039018L-Q

Bältespåminnare för baksätet

När tändningen slås på (motorn behöver inte vara igång) och någon av passagerarna i baksätet inte har spänt fast säkerhetsbältena, kommer aktuell lampa att lysa i 35 sekunder.

Aktuell lampa lyser också om:

- Motorn startas och bältet inte är fastspänt.
- Hastigheten kommer upp i 9 km/tim eller högre och bältet inte är fastspänt.
- Bältet lossas när hastigheten är lägre än 20 km/tim.

Om bältet är fastspänt slocknar lampan direkt.

Om bältet lossas när hastigheten är 20 km/tim eller högre blinkar aktuell lampa och samtidigt hörs ett varningsljud i 35 sekunder.

Men om ett bälte i baksätet kopplas/lossas två gången inom 9 sekunder, efter att det inledningsvis spänts fast, kommer varningslampan inte att tändas.

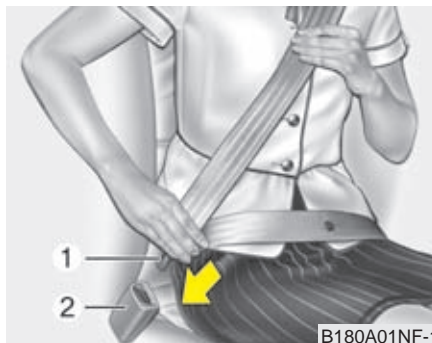

3-punkts rullbälte

Ta tag i delen med låstungen (1) och dra långsamt ned bältet över axeln. Stick in låstungen i låset (2) så att det hörs ett klick. Kontrollera att bältet inte är snott och att det är låst.

Rullbältet ger en viss rörelsefrihet men låses direkt om den åkande kastas framåt.

* OBS

Om bältet inte går att dra ut, släpp efter och dra sedan försiktigt i det.

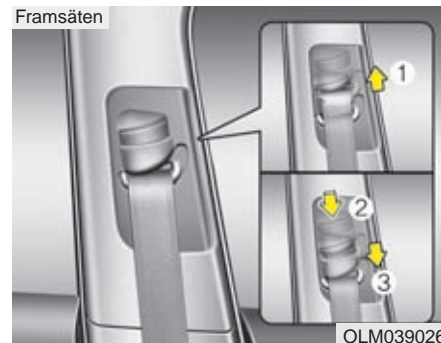

Höjdjustering (Fram)

För att bältet ska sitta bekvämt och göra bäst nytta är det övre fästet justerbart i höjd i 4 olika lägen.

Bältet ska löpa så vågrätt som möjligt från fästet och över axeln.

Höj genom att skjuta fästet uppåt (1). Sänk fästet genom att trycka ner spärknappen (2) och samtidigt skjuta fästet nedåt. Släpp spärknappen och kontrollera att fästet är låst i önskat läge.



VARNING

- Kontrollera att bältesfästet har låst i önskat läge efter höjdjusteringen.
- Om bältena varit utsatta för belastning i samband med en kollision ska de bytas omgående, även om de inte har några synliga skador.

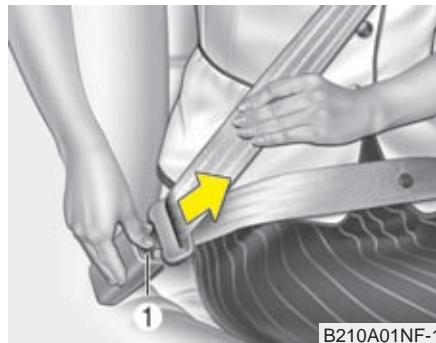
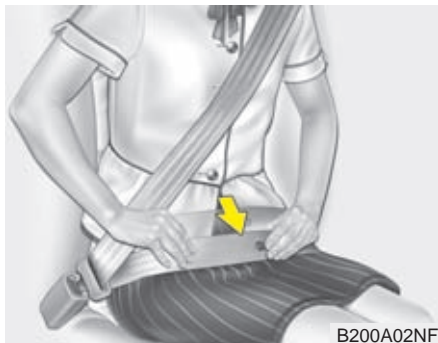

VARNING

Det är viktigt att du skjuter ner bältet så att midjedelen sitter lågt över höften. Dra diagonaldelen uppåt så att den smiter åt mot kroppen och löper över axeln nära halsen.

Lossa bältet så här:

Tryck på den röda knappen (1) på bälteslåset och håll i bältet så att det rullas tillbaka långsamt och se till att det inte snor sig.

Mittbältet i baksätet

Om bältet inte ska användas kan det vara upprullat i taket.

När det ska användas, gör så här:

1. Dra loss låstungen från fästet i taket och dra långsamt ut bältet.

VIKTIGT - Last i bilen

Om bakre ryggstödet är nedfällt och du har last i bilen, se till att surra lasten så att den inte kan åka framåt vid inbromsning. Se också till att mittbältet är upprullat och fasthakat i taket.

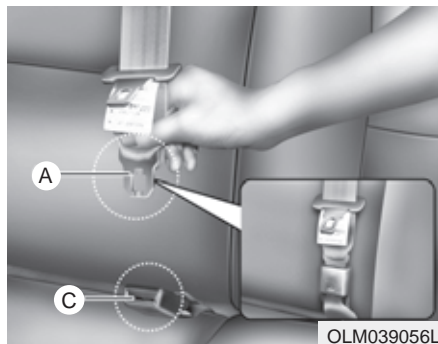

2. Tryck fast låstungen A i bälteslåset C. Den ska fästa med ett klick.

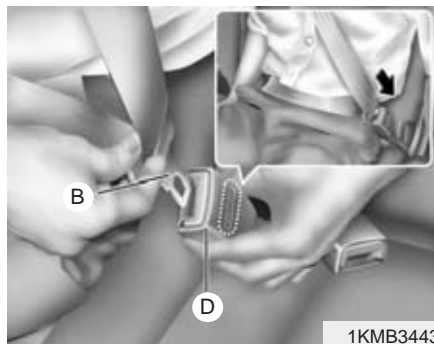

3. När bältet är kopplat som föregående bild visar, är det klart för mittpassageraren att använda.

! VIKTIGT

Låstungen på mittbältet får bara kopplas ihop med bälteslåset som är märkt CENTER.

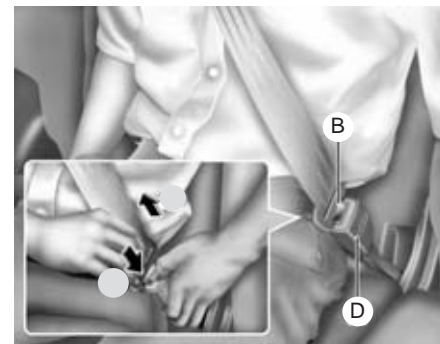

4. När passageraren ska späna fast bältet ska låstungen B tryckas fast i låset D. Ett klick markerar att bältet är låst.

VARNING

Bältet måste användas exakt enligt anvisningarna för att det ska fungera på rätt sätt.

När bältet inte ska användas

1. Om bältet ska lossas och vara klart att användas igen, tryck på den röda spärrknappen på låset D och dra loss låstungen B.

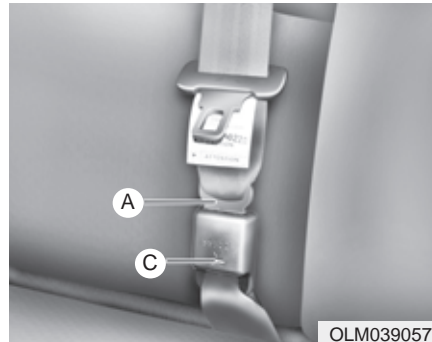

2. För att kunna rulla upp mittbältet i taket måste du lossa låstungen A från bälteslåset. Tryck in spärrknappen vid C med ett smalt föremål, t ex en nyckel. Sedan låter du bältet rullas upp i taket.



3. Stick in låstungen i hållaren intill bältesrullen.

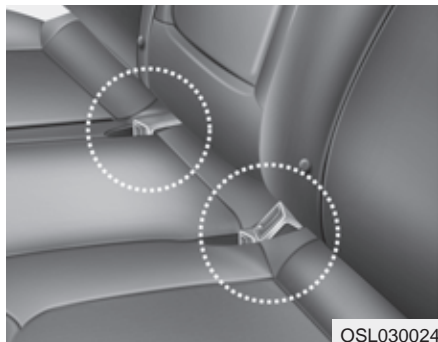

* Det kan eventuellt se lite annorlunda ut i din bil.

När bältena inte ska användas

När bältena inte ska användas, för att de bakre ryggstöden ska fällas ner, ska bältenas låsdelar stoppas ner i fickorna som bilden visar. Annars kan bälteslåsen skada klädseln.

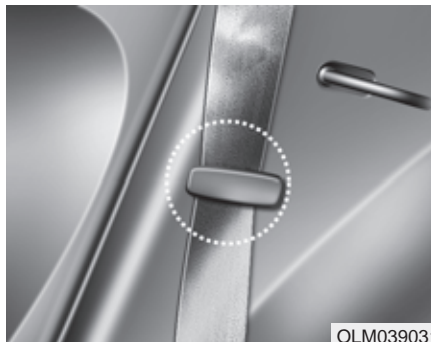

Haka också fast bältena i de fästen som finns på sidan av sätena, så att de inte kommer i kläm när sätena fälls. Efter att ha satt säkerhetsbältet i sin hållare, sträck bältet genom att dra det uppåt.

! VIKTIGT

När bältet ska användas. Lossa det försiktigt från hållaren, innan du drar ut de, så att hållaren inte skadas.



Bältessträckare

Bältena i framsätet är försedda med bältessträckare som stramar åt bältena vid en eventuell kollision, för att föraren och framsätesspassageraren inte ska kastas framåt. Bältessträckarna utlöser separat eller tillsammans med de främre krockkuddarna, beroende på hur kraftig en kollision är. En åtstramningsbegränsare gör att bältena inte dras åt för hårt.

*** OBS - Om bilen är utrustad med sensor som känner av om bilen slår runt**

Bältessträckarna aktiveras inte bara vid frontalkollisioner utan också om bilen blir påkörd från sidan eller slår runt. Detta gäller bilar med sidokrockkuddar och krockgardiner.

*** OBS - Om bilen inte är utrustad med sensor som känner av om bilen slår runt**

Bältessträckarna aktiveras inte bara vid frontalkollisioner utan också om bilen blir påkörd från sidan. Detta gäller bilar med sidokrockkuddar och krockgardiner.

⚠ VARNING

Sitt upprätt och se till att bältet är spänt över höften och bröstet samt att det inte är snott.

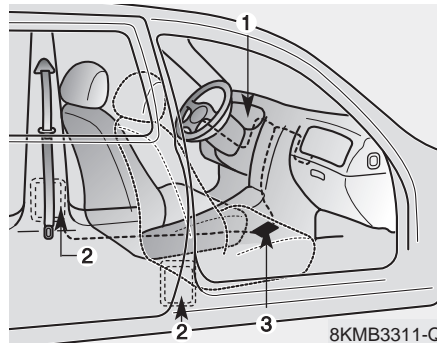

Systemet med bältessträckarna:

1. Varningslampa (samma som för krockkuddarna).
2. Bältessträckaren är hopbyggd med bältets rullmekanism.
3. Kontrollenhet som utlöser krockkuddar och/eller bältessträckarna.

⚠ VARNING

1. Bältessträckarna och krockkuddarna ger effektivt skydd endast om säkerhetsbältet används på rätt sätt. Läs noga information om säkerhetsutrustningen på de följande sidorna.
2. Alla åkande ska alltid vara fastspända när bilen är i rörelse. Det är lag på att barn kortare än 135-140 cm ska sitta i särskild barnsäkerhetsutrustning.

*** OBS**

- Det hörs en knall och bildas rök om bältessträckarna utlöses. Det är normal och inte farligt.
- Röken innehåller partiklar som kan irritera huden och den bör inte andas in under en längre period. Tvätta bort eventuella partiklar från huden.

*** OBS**

Bältessträckarna styrs av samma kontrollenhet som krockkuddarna och har samma varningslampa (). Den ska lysa eller blinka i ca 6 sekunder efter att tändningen är i läge ON och sedan slockna.

! VIKTIGT

Om det uppstått något fel på bältessträckarna tänds lampan även om det inte är något fel på krockkuddarna. Om lampan inte tänds när tändningen är i läge ON eller om den fortsätter att lysa efter de 6 sekunderna eller om den tänds under körning har det sannolikt uppstått ett fel på bältessträckarna eller krockkuddarna. Kontakta i så fall en verkstad omgående. Vi rekommenderar att du vänder dig till en Kia-verkstad.

! VARNING

- Bältessträckarna kan bara utlösas en gång. Om de löst ut måste hela bältesenheten bytas ut. Alla bälten som varit utsatta för belastning i samband med krock måste bytas.
- Enheten med bältessträckarna blir mycket het när den utlöses. Rör den inte förrän den svalnat.
- Gör inga ingrepp i bältesenheterna och försök inte att själv byta ut dem. Allt sådant arbete måste utföras av utbildade mekaniker. Vi rekommenderar därför att du vänder dig till en Kia-verkstad.
- Försök inte utföra någon typ av reparation i systemet för bältessträckarna.
- Slå inte på bältesrullarna/bältessträckarna.
- Gör inga försök att modifiera, reparera eller utföra service på bältessträckarna.
- Kontakta en verkstad om en bältesträckare ska skrotas. Vi rekommenderar att du vänder dig till en Kia-verkstad.

Beträffande säkerhetsbältena**! VARNING**

Enligt lag måste alla åkande använda säkerhetsbältena på ett korrekt sätt när bilen är i rörelse. Säkerhetsbältena är den viktigaste säkerhetsutrustningen i bilen. Om man sitter på rätt sätt och använder bältena rätt hindras man också från att träffas av krockkuddarna om de utlöses.

Detta gäller för barn i bilen

Det är lag på att barn kortare än 135-140 cm ska sitta i särskild barnsäkerhetsutrustning.

! VARNING

Alla i bilen ska alltid ha bältena fastspända när bilen är i rörelse. Barn får aldrig färdas i knät på en vuxen. Ingen är stark nog att hålla ens ett litet barn om en krock skulle inträffa.

* OBS

Den säkraste platsen för ett litet barn är i en bakåtvänd monterad stol i framsätet och med passagerarens krockkudde bortkopplad. Kontrollera att lampan för bortkopplad kudde lyser. Montera stolen enligt tillverkarens anvisningar och se till att monteringsanvisningen finns tillsammans med stolen i bilen. Om stolen monteras med bilens säkerhetsbälten, kontrollera, genom att dra i bältet, att den är ordentligt fastspänd.

Sätet ska skjutas så långt bakåt som möjligt. Barn som är stora noga att färdas framlänges bör sitta i baksätet.

Anpassa utrustningen efter barnets längd och vikt

Barn som är äldre än 5 år kan färdas framåtvända och lämpligen i baksätet. Varje barn ska dock ha sin egen säkerhetsutrustning. Barn som är lite större kan använda en bilkudde.

Barn som är minst 135-140 cm behöver ingen specialutrustning utan kan använda bilens ordinarie bälten.

Kontrollera med jämna mellanrum under färden att barnet sitter på rätt sätt och inte har lossat bältet.

Om barn ska färdas i framsätet ska sätet skjutas så långt bakåt som möjligt. Krockkudden ska vara bortkopplad oavsett om barnet färdas fram- eller baklänges.

Om bilens bälte används för att spänna fast barnet, kontrollera att det inte ligger an mot barnets hals. Om så är fallet, flytta barnstolen mot mitten av sätet.



VARNING - Barn och säkerhet

- Se till att säkerhetsbältet inte ligger an mot barnets hals.
- Se till att barnet alltid har rätt säkerhetsutrustning med tanke på längd och vikt.

Gravida kvinnor

Det är viktigt att midjedelen av bältet skjuts ner lågt över höften.

Diagonaldelen ska löpa över axeln men inte över magen.



VARNING - Gravida kvinnor

Gravida kvinnor ska aldrig placera höftbandet till säkerhetsbältet på eller ovanför magen, eftersom trycket från bältet kan skada fostret vid en eventuell krock.

Endast en person får vara fastspänd i respektive bälte

Färdas aldrig liggande

Säkerhetsbältet ger effektivast skydd när de åkande sitter i upprätt ställning och lutade mot ryggstöden samt har bältena spända över bröstet och höfterna.

 **VARNING**

Med för mycket lutning finns det risk att man glider ur bältet vid en eventuell kollision. Då skyddar varken bälten eller krockkuddar som de ska. Sitt därför upprätt, lutad mot ryggstödet och använd bältena på ett korrekt sätt.

Att tänka på för bältena

Åtgärda ingenting på bältena och se till att de inte skadas genom att klämmas i dörrar eller på annat sätt.

 **VARNING**

När du återställer baksäten som varit nedfällda ska du se till att du inte får bältena i kläm så att de skadas. Ett säkerhetsbälte med skadat band eller lås kanske inte fungerar som det ska vid en kollision eller plötsligt stopp, vilket kan resultera i allvarlig skada. Byt ut dem omgående om de är skadade.

Regelbunden kontroll

Undersök regelbundet att bältena inte är skadade på något sätt. Dra ut bältesbanden helt och undersök om de är fransiga, hårt slitna eller har några skador. Trasiga bälten måste bytas ut.

Håll bältena torra och rena

Om bältena är smutsiga, rengör med en mild tvållösning och låt bältena torka i skugga eller inomhus helt utdragna ur rullarna.

Använd aldrig några starka rengöringsmedel eller blekmedel på bältena, materialet kan försvagas så att bältena brister i en kollision.

När bälten måste bytas

Bälten som utsatts för belastning i samband med en kollision måste bytas även om de inte har några synliga skador. Har du några frågor om säkerhetsbältenas funktion, kontakta en verkstad. Vi rekommenderar att du vänder dig till en Kia-verkstad.

BARNSÄKERHET

Alla i bilen ska använda säkerhetsutrustningen för att få optimalt skydd om en olycka skulle inträffa.

För barn tillkommer speciell barnsäkerhetsutrustning som ska användas av barn som är kortare än 135-140 cm.

Barn har huvuden som är proportionellt större än hos vuxna. Påfrestningen på ett barns kropp blir större vid en eventuell kollision och därför krävs speciell utrustning.

Barnstolar ska fästas enligt anvisningar från tillverkaren, antingen med bilens säkerhetsbälten eller i Isofix-fästena.

Tänk på följande när barn ska färdas i bilen:

1. Den säkraste platsen för ett litet barn är i en bakåtvänd monterad stol i framsätet. När stolen placeras fram på passagerarsidan måste passagerarkrockkudden vara bortkopplad och sätet tillbakaskjutet så långt som möjligt. Kontrollera att lampan för bortkopplad kudde lyser.
2. Montera stolen enligt tillverkarens anvisningar och se till att monteringsanvisningen finns tillsammans med stolen i bilen.
3. Om stolen monteras med bilens säkerhetsbälten, kontrollera, genom att dra i bältet, att den är ordentligt fastspänd.
4. Barn som är äldre än 5 år kan färdas framåtvända och i baksätet.
5. Varje barn ska dock ha sin egen säkerhetsutrustning.
6. Om bilens bälte används, kontrollera att det inte ligger an mot barnets hals.
7. Kontrollera med jämna mellanrum under färden att barnet sitter på rätt sätt och inte har lossat bältet.
8. Barn får aldrig färdas i knät på en vuxen. Ingen är stark nog att hålla ens ett litet barn om en krock skulle inträffa.

9. Om en barnstol varit utsatt för en krock bör den bytas.

! VIKTIGT - Varma metalldelar

Om bilen har stått i direkt solljus med dörrarna stängda, kan säkerhetsbälten och säten bli så varma att ett barn kan bränna sig på dem. Känn först på klädseln och spännen om de är varma innan du sätter barnet i till exempel bilbarnstolen.

*** OBS**

Vi rekommenderar att barn upp till ca 5 års ålder färdas i bakåtvänd monterad stol. När stolen placeras i framsätet måste krockkudden vara bortkopplad.

Den europeiska standarden (ECE-R44) delar upp barnsäkerhetsutrustningen i fem grupper:

Grupp 0	0 - 10 kg
Grupp 0+	0 - 13 kg
Grupp 1	9 - 18 kg
Grupp 2	15 - 25 kg
Grupp 3	22 - 36 kg

Lägg märke till att grupperna överlappar varandra. Det finns också säkerhetsutrustning som uppfyller kraven för mer än en grupp.

All barnsäkerhetsutrustning ska vara godkänd och ha en märkning som anger det. Den märkningen får inte tas bort.

Barn som är längre än ca 135-140 cm kan använda bilens ordinarie säkerhetsbälten.

VARNING

Vi rekommenderar att barn upp till ca 5 års ålder färdas i bakåtvänd monterad stol. Om stolen placeras i framsätet måste krockkudden vara bortkopplad.

Placera aldrig en bakåtvänd monterad barnstol i framsätet i en bil med aktiverad krockkudde på passagerarsidan. En kudde som utlöses krossar barnstolen.

Se "Bortkoppling av krockkudde" längre fram i detta kapitel. Justera också framsätet till dess bakersta läge.

Barn som är ca 5 år och äldre kan åka framåtvända i baksätet.

VIKTIGT - Välj rätt bilbarnstol!

Alla stolar med E-godkännande kanske inte är tillräckligt säkra. Om man vill vara säker på att få en riktigt säker bilbarnstol ska man välja en stol som klarat Plus Test.



Grupp 0 och 0+

Barn som väger upp till ca 13 kg ska alltid färdas i bakåtvänd monterad stol.

Den typ av stol som visas i bilden monteras med bilens ordinarie säkerhetsbälten. Var noga med att följa stoltillverkarens anvisningar vid monteringen.

VIKTIGT

Det förekommer barnstolar som är klassade både för grupp 0 och 1. De kan vara konstruerade för att fästas med bilens bälten och att barnet spänns fast med stolens bälte. Om du använder en sådan stol, följ noga tillverkarens anvisningar för montering.



Grupp 1

Denna grupp avser stolar för barn mellan 9 och 18 kg. Dessa stolar kan monteras både framåt- och bakåtvända.

Vi rekommenderar att barn färdas i bakåtvänt monterade stolar upp till ca 5 års ålder. Om barnet är placerat i framsätet ska krockkudden kopplas bort.



Grupp 2

För barn som väger mellan 15 och 25 kg finns stolar som ger bra stöd i sidled och för nacken samt gör att barnet kommer i rätt läge för att kunna spännas fast med bilens säkerhetsbälte.



Grupp 3

För barn från 22 till 36 kg är en bälteskudde oftast tillräcklig för att barnet ska komma i rätt läge för att spännas fast med ett av bilens säkerhetsbälten.

Följ alltid stoltillverkarens anvisningar för montering.

Barn som är längre än 135-140 cm behöver ingen speciell utrustning.

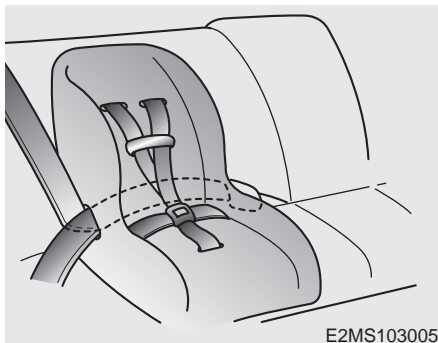

E2MS103005

Montering av framåtvänd bilstol med bilens 3-punktsbälte

Montera barnstolar i baksätet så här:

1. Placera stolen på sätet.
2. Dra bältet genom stolen enligt stoltillverkarens anvisningar.

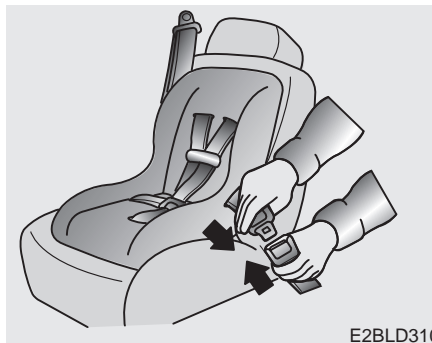

E2BLD310

3. Se till att låstungen fäster med ett klick i bälteslåset.



MMSA3030

4. Spänn fast stolen så att den sitter stadigt genom att dra i bältet, mot bältesrullen, som bilden visar. Kontrollera därefter att stolen inte kan vicka framåt eller åt sidorna.

Placering av bilbarnstolar

Bilen uppfyller direktiven 2000/3/EC för användning och placering av barnstolar. Tabellen anger lämplig typ av bilbarnstol och rekommenderad placering.

Grupp	Barnets vikt	Framsäte	Ytterplatser i baksätet	Mittplats i baksätet
Grupp 0, 0+	Upp till 13 kg	OK*	OK**	OK
Grupp 1	9 - 18 kg	OK*	OK**	OK
Grupp 2	15 - 25 kg	OK*	OK**	OK
Grupp 3	22 - 36 kg	OK*	OK**	OK

OK = Lämplig placering av bilbarnstol enligt European Standard ECE-R44 för respektive grupp.

* Passagerarens krockkudde måste kopplas bort, sätet skjutas så långt bakåt som möjligt och ryggstödet ska vara upprätt. Det gäller oavsett om stolen monteras fram- eller baklänges. Om bilen har höjdbar passagerarsäte ska det höjas maximalt.

**Här kan stolar med Isofix-fästen monteras.



VARNING

När en barnstol monteras i framsätet ska krockkudden kopplas bort och sätet skjutas så långt bakåt som möjligt oavsett om barnstolen monteras fram- eller baklänges.

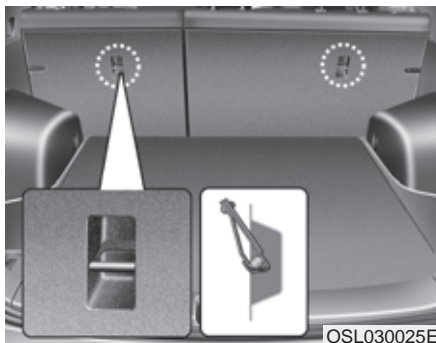

OSL030025E

Fästen för barnstolar

Bakre fästpunkter för bilbarnstolar finns på baksidan av baksätets ryggstöd.



OSL030026

1. Dra fästbandet för barnstolen mitt under det justerbara nackskyddet, som bilden visar.
2. Haka fast det i fästet på baksidan av ryggstödet och spänn det.

⚠ VARNING

Se till att stolen sitter fast ordentligt så att den inte lossnar vid en häftig inbromsning eller kollision. Följ stoltillverkarens monteringsanvisningar.

⚠ VARNING - Fästena för montering

Endast en barnstol får spännas fast i respektive fäste på baksidan av ryggstöden.

⚠ VARNING - Kontrollera att stolen sitter stadigt

Vicka på stolen i alla riktningar för att kontrollera att den blivit ordentligt fastspänd, så att barnet sitter säkert.

⚠ VARNING - Belastningen på barnstolsfästena

- Varje fäste är dimensionerat för en barnstol. De får inte användas för att t ex fästa spännband och att förankra bagage.
- Fästband på barnstolar bör inte hakas fast på några andra ställen än i de speciella fästena på ryggstödet baksida.

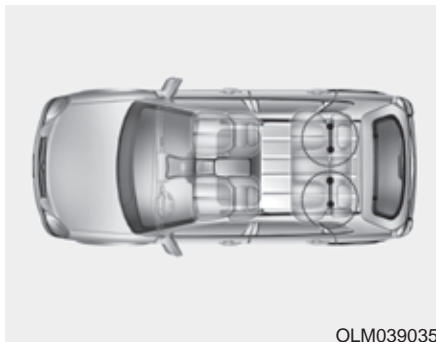

Isofix-fästen för barnstolar

ISOFIX är en standard för att fästa barnstolar, denna infästningsstandard tillåter en säkrare montering samt gör det enklare och snabbare att montera barnstolar.

En ISOFIX-bilbarnstol skall endast monteras om stolen har en bilspecifik eller universalt godkännande som möter ECE-R 44.

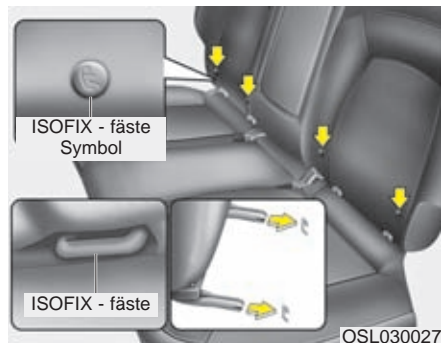

Det finns symboler för barnstolsfästena nedtill på höger och vänster sida på ryggstöden i baksätet. De markerar fästpunkterna för barnstolarna.

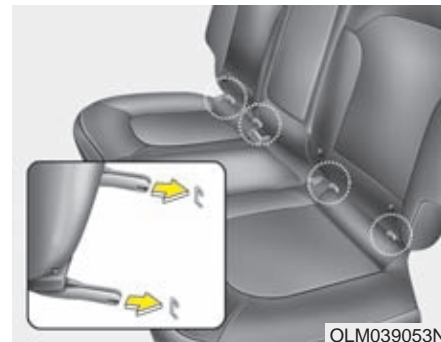

På de yttre platserna i baksätet finns Isofix-fästen för barnstolar. Följ noga anvisningarna för monteringen.

⚠ VARNING

- Om en barnstol monteras i ISOFIX-fästen ska bältet på den platsen kopplas ihop (låstungen ska vara intryckt i låset) och bältet ska placeras inklämt mellan barnstolen och ryggstödet.
- Se till att bältena i baksätet inte kommer i kläm när en barnstol med ISOFIX-fästen monteras.

Montering i ISOFIX-fästen:

1. Rikta in stolens fästen mot de två byglarna och tryck fast den. Det ska höras ett tydligt klick när stolen fäster i bägge byglarna.

⚠ VIKTIGT

Se till att bältena i baksätet inte kommer i kläm när en barnstol med ISOFIX-fästen monteras.

2. Spänn fast stolen med bandet i fästet på baksidan av ryggstödet.
3. Kontrollera att stolen sitter fast i Isofix-fästena. Stolens inbyggda säkerhetsmekanism gör att den inte ska kunna låsas fast i bara den ena bygeln.

⚠ VARNING

- Gör inga försök att montera en stol med ISOFIX-fästen på mittplatsen. Där kan en stol inte monteras.
- Varje fäste, på baksidan av ryggstödet, är dimensionerat för endast en barnstol.
- Barnstolar med ISOFIX-fästen kan endast monteras på ytterplatserna i baksätet.
- Var alltid noga med att följa stoltillverkarens anvisningar vid montering av barnstolen.

KROCKKUDDESYSTEMET

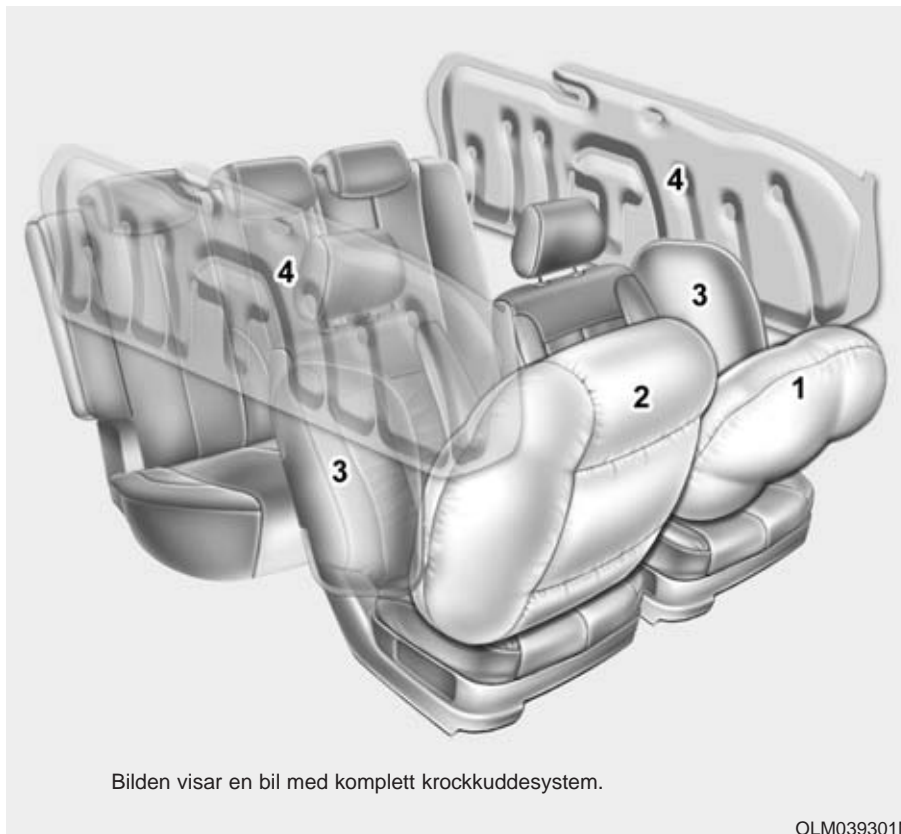

Bilden visar en bil med komplett krockkuddesystem.

OLM039301N

- (1) Krockkudde i ratten
- (2) Passagerarkrockkudde
- (3) Sidokrockkuddar i framsätena
- (4) Krockgardiner

VARNING

Det är lag på att alla i bilen ska vara fastspända med säkerhetsbältena när bilen är i rörelse. Bältena ger det bästa skyddet. Krockkuddarna, som inte utlöser inte i alla situationer, är ett komplement till säkerhetsbältena.

Så här fungerar systemet för krockkuddarna

- Kuddarna och krockgardinerna kan endast utlösas när tändningen är i läge ON.
- Kuddarna och krockgardinerna utlöses endast när sensorerna mäter att en kollision är tillräckligt kraftig för att de ska ge något extra skydd.
- Det är många faktorer som avgör om krockkuddarna ska utlösas eller inte, bl a hastighet och krockvinkel samt om objektet man kolliderar med är stumt eller eftergivligt.

* OBS - Om bilen är utrustad med sensor som känner av om bilen slår runt

För att skydda de åkande optimalt stramar bältessträckarna åt bältena i framsätet och alla krockkuddar och krockgardiner utlöses om bilen slår runt.

- Kuddarna och krockgardinerna töms direkt efter att de utlösts och blåsts upp. Det går så snabbt att man bara hinner uppfatta en smäll och sedan se de tomma kuddarna.

- För att skyddet ska bli effektivt går uppblåsningen på tusendelar av en sekund. En utlösande krockkudde kan orsaka större skador än skrapsår eftersom den utlöser med stor kraft. Det är därför viktigt att använda säkerhetsbältet för att inte slå i krockkudden.
- **En förare som sitter för nära ratten kan skadas av en utlösande krockkudde eftersom kudden kanske inte har tillräckligt utrymme att expandera mellan ratten och föraren.**

VARNING

- **Föraren ska alltid sitta så långt från ratten som möjligt (minst 25 cm) och i upprätt ställning. Då ger krockkudden det bästa skyddet i kombination med fastspänt säkerhetsbälte och föraren riskerar inte att skadas av krockkudden.**
- **Framsätesspassageraren ska skjuta sätet så långt bakåt som möjligt och sitta i upprätt ställning samt lutad mot ryggstödet.**
- **Det kan hända att en kudde orsakar mindre skrapskador i ansiktet, t ex om föraren sitter för nära ratten när kudden utlöser. Glasögon kan också gå sönder vid kontakt med krockkudden.**

Utlösande krockkuddar smäller och släpper ut rök

Det är en normal följd av uppblåsningen. Efter att kuddarna utlösts kan det kanske kännas lite tungt att andas på grund trycket från säkerhetsbältet eller kontakten med kudden.

Den rök som uppstått kan också irritera. **Därför ska du försöka öppna dörrar och/eller rutor så snart som möjligt efter att en krockkudde har utlöst. Då vädrar du ut de irriterande rökgaserna.**

Röken är inte giftig men kan irritera halsen, huden och ögonen. Om så är fallet tvätta med vatten och kontakta en läkare om problemet därefter kvarstår.

⚠ VARNING

När krockkuddarna utlöser upphettas vissa delar i ratten, instrumentpanelen, ryggstöden och i taket. Rör därför inte de utrymmen där kuddarna varit monterade. Det finns risk för brännskador.

Se till att barn som sitter i baksätet inte lutar sig ut mot sidorna av bilen, de kan skadas av krockgardiner som utlöses.



Det är absolut förbjudet att montera en barnstol på främre passagerarplats när krockkudden är aktiverad.

Framsätet är en säker plats under förutsättning att krockkudden kopplas bort. Sätet bör skjutas så långt bakåt som möjligt.

Främre passagerarkrockkudden kan, om det behövs, kopplas bort om bilen är utrustad med reglage för detta. Se sid 3-40 för utförlig information.

⚠ VARNING

- **NÄR EN BARNSTOL PLACERAS I FRAMSÄTET MÅSTE KROCKKUDDEN KOPPLAS BORT!**
- Oavsett om en barnstol monteras framåt- eller bakåtvänd ska krockkudden kopplas bort och sätet skjutas så långt bakåt som möjligt.
- Var alltid noga med att montera barnstolen enligt stoltillverkarens anvisningar.
- Om bilen är utrustad med sidokrockkuddar/krockgardiner och ett barn är placerat på en ytterplats är det viktigt att försöka placera barnet så långt in mot mitten som möjligt. En utlösande krockkudde/krockgardin kan annars skada barnet.

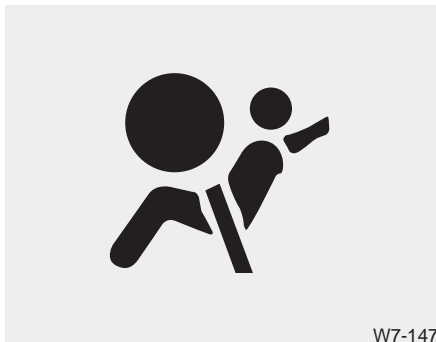

Krockuddesystemets varningslampa

Lampan tänds om det uppstått något fel i systemet.

Lampan ska dock tändas och lysa eller blinka i ca 6 sekunder när tändningen är i läge ON och sedan slockna.

Vi rekommenderar att du låter en Kia-verkstad kontrollera systemet om:

- Lampan inte tänds när nyckeln vrids till ON.
- Lampan lyser längre än 6 sekunder eller inte slocknar när motorn startats.
- Lampan tänds under körning.
- Lampan blinkar när tändningen är på.



Varningslampa för krockkudden på passagerarsidan



Passagerarens krockkudde är inkopplad!

Lampan lyser i ca 4 sekunder när tändningen slås på som en kontroll att den är hel.

Lampan lyser i ca 1 minut när krockkudden aktiveras efter att ha varit bortkopplad och tändningen är på.

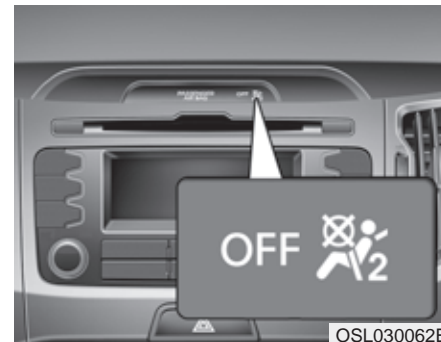

Passagerarens krockkudde bortkopplad



Lampan ska lysa ca 4 sekunder med tändningen i läge ON eller tills motorn startats.

Om krockkudden är bortkopplad med reglaget på sidan av instrumentpanelen ska lampan lysa för att markera att passagerarens krockkudde är bortkopplad.

! VIKTIGT

Om det är något fel på reglaget för bortkoppling av kudden kommer OFF-lampan inte att lysa. (ON-lampan tänds och slocknar efter ca en minut). Det innebär att krockkudden kan utlösas i samband med en krock, även om reglaget för bortkoppling är i läge OFF.

Kontakta i så fall omgående en verkstad för kontroll av reglaget och krockkuddesystemet. Vi rekommenderar att du vänder dig till en Kia-verkstad.

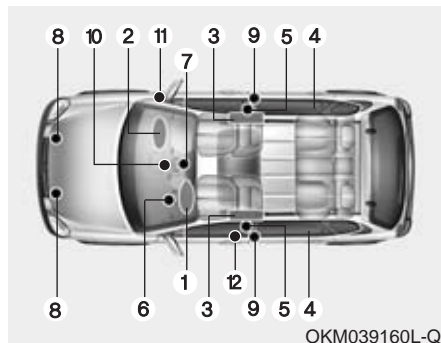

Systemet med krockkuddar

1. Krockkudde i ratten
2. Passagerarkrockkudde
3. Sidokrockkuddar i framsätena
4. Krockgardiner
5. Bältessträckare
6. Varningslampa för krockkuddesystemet
7. Kontrollenhet för krockkuddarna / Sensor som känner av om bilen slår runt
8. Sensorer för frontalkrock
9. Sensorer för påkörning från sidan
10. Varningslampa för bortkopplad passagerarkrockkudde
11. Reglage för bortkoppling av passagerarkrockkudden
12. Bältessträckare/rullmekanism

AIRBAG-styrdonet kontrollerar kontinuerligt alla komponenter i AIRBAG-systemet när tändningen är tillslagen för att kunna bedöma hur allvarlig en krock är och om krockkuddar samt bältessträckare skall utlösas eller ej. Varningslampan kommer att blinka i ungefär 6 sekunder när tändningen slås på, därefter skall lampan slockna.

VARNING

Vi rekommenderar att du snarast låter en Kia-verkstad kontrollera systemet med krockkuddarna om:

- Lampan inte lyser en kort stund med tändningen i läge ON.
- Lampan fortsätter att lysa mer än 6 sekunder.
- Lampan tänds under körning.
- Lampan blinkar när tändningen är tillslagen.

Krockkudden i ratten (1)



B240B01L

De bägge främre krockkuddarna utlöses vid en kollision rakt eller snett framifrån, om kontrollenheten känner att krocken är så kraftig att det extra skyddet, som krockkuddarna ger, behövs.

Krockkudden i ratten (2)

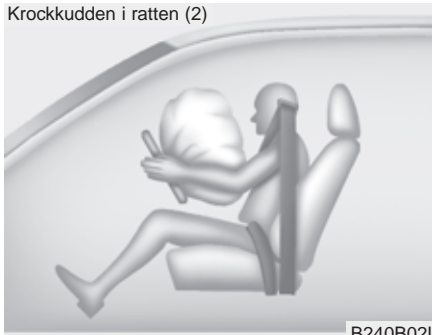

B240B02L

Krockkuddarna spräcker klädseln i rattcentrum och på instrumentpanelen när de utlöser.

Krockkudden i ratten (3)

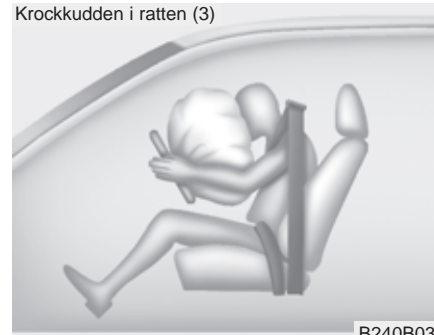

B240B03L

Tillsammans med korrekt använda säkerhetsbälten ger krockkuddarna ett bra skydd för huvud och överkropp vid en eventuell kollision.

Kuddarna töms direkt efter att de blåsts upp. Det gör att bilen kan köras om den inte blivit allvarligt skadad och är i trafiksäkert skick.

Passagerarkrockkudden



B240B05L

VARNING

- Placera inget föremål eller tillbehör och klistra inga dekaler ovanpå instrumentpanelen där kudden är monterad. Det kan orsaka skador om kudden utlöses.
- Om du ska ha en behållare med doftmedel eller liknande, placera den inte nära mätartavlan eller någonstans på instrumentpanelen. Sådana detaljer kan lossna och skada de åkande om en krockkudde utlöses.

VARNING

- När en krockkudde utlöses hörs en knall och det bildas rök. Det är normalt och inte farligt. Partiklarna från krockkudden kan i vissa fall irritera huden och ögonen samt orsaka andningsproblem för personer med astma. Tvätta bar hud med tvål och vatten och skölj ögonen med vatten.
- Krockkuddarna utlöser endast när tändningen är i läge ON.
- Om varningslampan air bag fortsätter att lysa mer än 6 sekunder när tändningen är i läge ON eller efter att motorn startats eller om den tänds under körning, kontakta omgående en verkstad för kontroll av systemet. Vi rekommenderar att du vänder dig till en Kia-verkstad.
- Före ett säkringsbyte och innan en batterikabel lossas ska tändningen vara i läge LOCK och nyckeln tas ur låset. Om du inte gör så kan varningslampan AIR BAG tändas.

Krockkudde i ratten

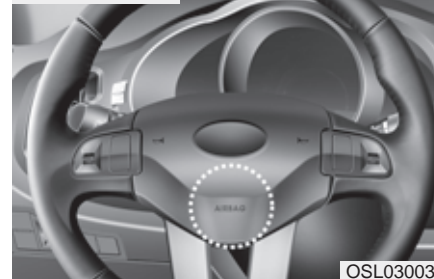

OSL030037

Passagerarkrockkudden

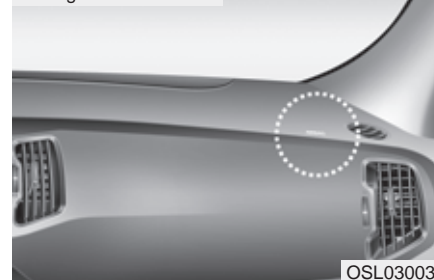

OSL030038

Märkning markerar krockkuddarnas placering

Bilen har dubbla krockkuddar fram. Texten AIR BAG är präglad på ratten och till höger på instrumentpanelen där kuddar är monterade.

De främre krockkuddarna kan inte ersätta säkerhetsbältena. De är ett komplement, som inte utlöser vid lättare kollisioner. Därför ska säkerhetsbältena alltid användas när bilen är i rörelse.

VARNING

Säkerhetsbältena ska alltid användas och barn ska alltid sitta i speciella bilbarnstolar! Bältena håller de åkande på plats så att de inte slår emot de främre krockkuddarna om de utlöses, vilket de i så fall gör med stor kraft och på några millisekunder.

- Sitt alltid upprätt i sätena och aldrig lutad åt ena eller andra sidan.
- Främre passagerarsätet ska skjutas så långt bakåt som möjligt.
- Föraren ska alltid sitta så långt från ratten som möjligt (minst 25 cm) och i upprätt ställning.
- Om en vuxen passagerare färdas i framsätet ska höger krockkudde vara aktiverad.

(forts)

(forts)

- Placera inget föremål eller tillbehör och klistra inga dekaler ovanpå instrumentpanelen där kudden är monterad. Det kan orsaka skador om kudden utlöses.
- Täck inte framsätena med överdragskläder, filtar eller annat som kan påverka krockkuddarna på utsidan av ryggstöden.
- Åtgärda ingenting som har med krockkuddarna att göra. Det kan medföra att de utlöses oväntat eller inte utlöser i samband med en krock.
- Om varningslampan air bag tänds under körning måste du låta en verkstad kontrollera systemet för krockkuddarna. Vi rekommenderar att du vänder dig till en Kia-verkstad.
- Krockkuddar kan bara utlösa en gång. Vi rekommenderar att du vänder dig till en Kia-verkstad om de måste ersättas.
- De främre krockkuddarna utlöser endast vid kraftigare kollisioner rakt framifrån eller vid högst 30° vinkel snett framifrån.

(forts)

(forts)

- De utlöser inte vid påkörning från sidan. Använd därför alltid säkerhetsbälte!
- När en barnstol monteras i framsätet ska krockkudden kopplas bort och sätet skjutas så långt bakåt som möjligt.
- Barn som är längre än 135-140 cm kan använda bilens ordinarie bälten och bör sitta i baksätet.
- Alla åkande ska alltid vara korrekt fastspända när bilen är i rörelse. Sitt så långt från alla krockkuddar som möjligt.
- Alla i bilen ska sitta i upprätt ställning och inte lutade åt någon sida. Fötterna ska vara på golvet med undantag för mindre barn i barnstolar.
- Den som inte sitter enligt ovanstående anvisningar kan skadas av en utlösande krockkudde eller krockgardin.



Reglage för bortkoppling av passagerarens krockkudde

Om ett barn ska åka i framsätet ska krockkudden kopplas bort (OFF) oavsett om barnet sitter i en bakåtvänd monterad stol eller åker framlänges.

Kudden kan lämpligen också kopplas bort om ingen ska färdas i passagerarsätet.



Passagerarkudden ON eller OFF:

I läge ON är höger krockkudde inkopplad och utlöser vid en eventuell krock. Den här (⊗) varningslampan lyser i panelen. Därför får inget barn placeras i framsätet, varken framåt- eller bakåtvänt.

När höger krockkudde är bortkopplad (läge OFF) ska den här lampan (⊗/2) lysa i panelen. Barn kan placeras i framsätet i godkänd barnsäkerhetsutrustning.

⚠ VARNING

Använd tändningsnyckeln eller något liknande för att vrida reglaget för bortkoppling av passagerarens krockkudde. Kontrollera att kontroll-lampan för bortkopplad kudde lyser när kudden bortkopplad.

*** OBS**

- När reglaget är i läge ON kan krockkudden utlösas vid en kollision. Om en barnstol då är monterad i framsätet krossas den av krockkudden.
- Kontrollera alltid att reglaget är i läge OFF om ett barn ska färdas i framsätet.

! VIKTIGT

- Om reglaget inte fungerar som det ska kommer varningslampan AIR BAG (🚗) att tändas.
- Kontrolllampan för bortkopplad krockkudde (OFF) (🚗) kommer inte att lysa. Däremot kommer lampan för inkopplad kudde (ON) att lysa i ca 60 sekunder när tändningen slås på. Systemet för krockkuddarna aktiverar den högra krockkudden. Det betyder att den utlöser vid en kollision, även om reglaget för bortkoppling är vridet till OFF.
- Om varningslampan för krockkuddarna blinkar eller inte tänds när tändningen slås på eller tänds under körning, låt en verkstad kontrollera krockkuddesystemet snarast möjligt. Vi rekommenderar att du vänder dig till en Kia-verkstad.

⚠ VARNING

- Föraren är ansvarig för att reglaget är i rätt läge.
- Tändningen ska vara i läge LOCK och det får inte sitta någon nyckel i tändningslåset när reglaget ställs om mellan ON och OFF eller omvänt. I annat fall kan det uppstå ett fel i kontrollenheten som medför att krockkuddar och krockgardinerna inte utlöser eller inte fungerar som de ska vid en eventuell kollision.
- När en barnstol monteras i framsätet ska krockkudden kopplas bort och sätet skjutas så långt bakåt som möjligt. En utlösande krockkudde krossar en bakåtvänt monterad barnstol i framsätet.
- Kudden kan lämpligen också kopplas bort om ingen ska färdas i passagerarsätet.
- Barn som är längre än 135-140 cm kan använda bilens ordinarie bälten och bör sitta i baksätet.

⚠ VARNING

- Passagerarkudden är större än den i ratten och utlöser med mycket större kraft. Det är därför viktigt att alltid skjuta sätet så långt bakåt som det är praktiskt möjligt.
- Alla i bilen ska alltid använda säkerhetsbälte så fort bilen är i rörelse. Det gäller även den allra kortaste körsträcka.
- En framsätesspassagerare som inte har säkerhetsbältet fastspänt kastas framåt om föraren panikbromsar. Om en kollision då inträffar och utlöser krockkudden kommer kudden att träffa den åkande med stor kraft så att skadorna kan bli mycket allvarliga.
- Framsätesspassageraren ska alltid sitta upprätt och lutad mot ryggstödet samt hålla fötterna på golvet och händerna borta från instrumentpanelen.

(forts)

(forts)

- Gravida kvinnor och personer med dålig fysik bör färdas i baksätet för att inte riskera kontakt med krockkudden.
- Placera inget föremål eller tillbehör och klistra inga dekaler ovanpå instrumentpanelen där kudden är monterad. Det kan orsaka skador om kudden utlöses.
- Fäst heller inget på vindrutan och montera ingenting på den inre backspeglarna.
- Åk aldrig med en pipa eller något annat i munnen. Det finns mycket stor risk för allvarliga skador om krockkudden utlöses.

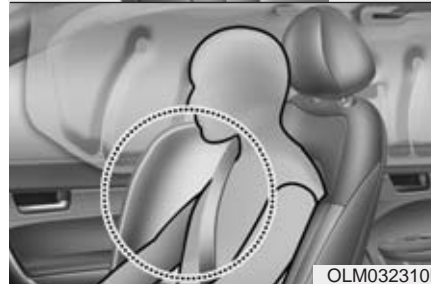
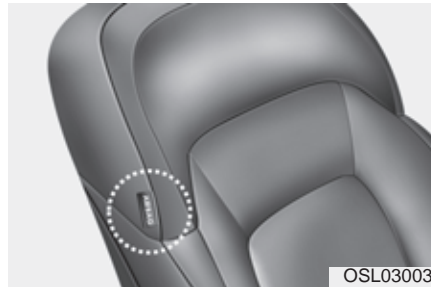

Sidokrockkudde

Krockkuddarna är placerade i de främre sätenas ryggstöd på utsidan. De utlöser endast på den sida där bilen blir påkörd.

- Sidokrockkuddarna är konstruerade att endast utlösa vid en viss typ av sidokrockar, beroende på hur kraftig krocken är, vinkel, hastighet och var krocken träffar på bilen.

*** OBS - Om bilen är utrustad med sensor som känner av om bilen slår runt**

Om bilen skulle slå runt när den blir påkörd från sidan utlöser sannolikt bägge sidokrockkuddarna.

VARNING

Ingen i bilen får luta sig mot dörrarna, hålla armarna uppe mot eller sticka ut armar genom sidorutorna. Det får inte heller finnas några föremål, som t ex vanliga kuddar mellan de åkande och sidorutorna.

⚠ VARNING

- Sidokrockkuddarna är ett komplement till förarens och den främre passagerarens säkerhetsbälten. Säkerhetsbältena ska därför alltid, enligt lag, användas när bilen är i rörelse. Sidokrockkuddarna utlöser normalt endast vid vissa typer av sidokrockar och eventuellt om bilen slår runt*¹ efter att ha blivit påkörd från sidan.
- För att få bäst skydd av sidokrockkuddarna samt att minimera riskerna att skadas när sidokrockkuddarna utlöses så skall förare samt passagerare i främre passagerarstol sitta upprätt med säkerhetsbältet ordentligt fastsatt. Förarens händer skall vara placerade på ratten vid 9.00 samt 15.00. Passagerarens armar och händer skall vara placerade i deras knä.

(forts)

*¹ Gäller bilar med sensor som känner av om bilen slår runt.

(forts)

- Ingenting får placeras på utsidan av ryggstöden där krockkuddarna är monterade.
- Sätt ingen överdragsklädsel på ryggstöden i framsätet.
- Montera inga tillbehör intill sidokrockkuddarna.
- Stoppa inte paraplyer eller annat mellan de främre ryggstöden och bilens sida. Sådana föremål kan orsaka skador om krockkuddarna utlöser.
- Se till att sensorerna för sidokrockkuddarna inte utsätts för stötar när tändningen är i läge ON.
- Om ett säte eller klädseln skadas, rekommenderar vi att du vänder dig till en Kia-verkstad för kontroll och reparation. Informera om att bilen har sidokrockkuddar.

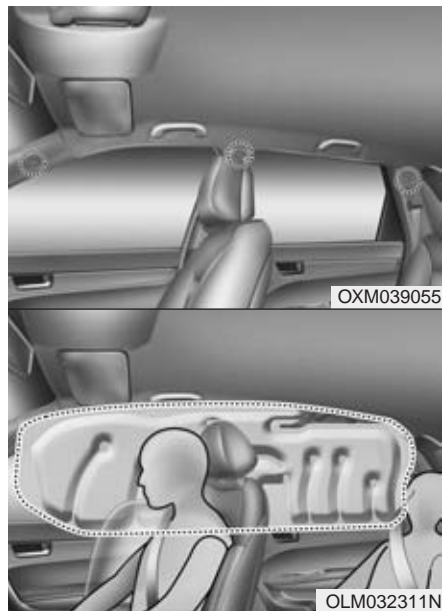
**Krockgardiner**

De är monterade under klädseln ovanför dörrarna och är till för att skydda de åkandes huvuden i fram- och baksätet om bilen blir påkörd från sidan.

Krockgardinerna utlöser endast på den sida där bilen blir påkörd och om kollisionen är kraftig. De utlöser normalt inte vid frontalkollisioner, påkörning bakifrån eller om bilen slår runt.

- Sidokrocksgardinen är konstruerade att utlösa vid viss typ av sidokrock beroende på hur kraftig krocken är, vinkel, fart och var krocken träffar på bilen.
- Sidokrockgardinen utlöser inte endast på sidan där krocken inträffar utan även på motsatt sida.

* OBS - Om bilen är utrustad med sensor som känner av om bilen slår runt

Båda sidor av sidokrockgardinen kommer att utlösa vid viss typ av olycka där bilen rullar runt.

- Sidokrockgardingerna är inte konstruerade att utlösa vid all typ av sidokrock.

VARNING

- För att sidokrockkuddarna och krockgardinerna ska ge optimalt skydd ska de åkande i framsätet och på de yttre platserna i baksätet sitta upprätt och använda säkerhetsbältena.
 - Passagerare (barn och vuxna) som åker i framsätet eller på ytterplatser i baksätena får inte luta sig mot bilens dörrar eller sidor eller sticka ut armar genom sidorutorna. De får inte heller ha några föremål på utsidan av sig.
 - Gör aldrig några ingrepp i eller försök att reparera några komponenter i krockkuddesystemet. Allt sådant arbete måste utföras av specialutbildade tekniker. Därför rekommenderar vi att du vänder dig till en Kia-verkstad.
- Om inte ovanstående anvisningar följs kan krockkuddarna utlösas oavsiktligt och orsaka allvarliga skador eller medföra att de inte utlöser som de ska i samband med en kollision.

I vissa situationer kanske krockkuddarna inte utlöses

Exempel: Vid påkörning bakifrån, om bilen blir påkörd en andra och en tredje gång, om farten är låg vid kollisionstillfället.

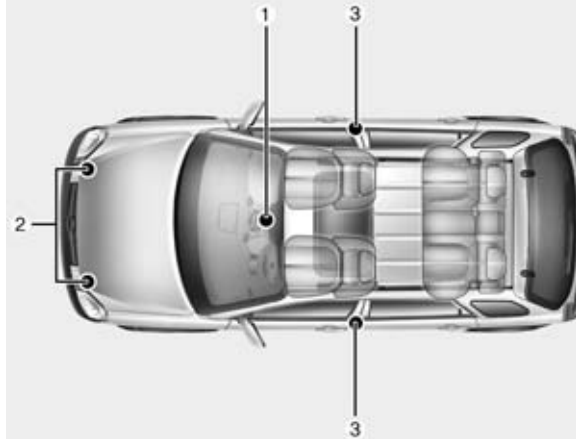

Komponenter i krockkuddesystemet

- (1) Kontrollenhet för sensor som känner av om bilen slår runt
- (2) Sensorer för frontalkrock
- (3) Sidokrocksensor

OSL030028/OSL030040/OSL030041/OSL030042

VARNING

- De olika komponenterna i krockkuddesystemet får inte utsättas för slag. Det finns risk att krockkuddarna utlöses.
- Sensorerna får inte flyttas eller riktas om. Det kan medföra att krockkuddarna utlöses oavsiktligt och orsakar allvarliga skador eller medför att de inte utlöser som de ska i samband med en kollision. Utför därför inget underhåll eller några reparationer på eller nära intill någon av krockkuddesystemets komponenter. Vi rekommenderar att du vänder dig till en Kia-verkstad om något måste åtgärdas.
- Problem kan uppkomma om vinkeln som sensorerna sitter monterats ändras pga deformation av främre stötfångare, kaross och C-stolpe där sidokrocksensorerna sitter monterat. Vid fel se till att få bilen kontrollerad och reparerad av en verkstad. Vi rekommenderar att du vänder dig till en Kia-verkstad.

(forts)

(forts)

- Montering av olika tillbehör i fronten kan påverka hur krockkuddarna utlöses. Vi rekommenderar därför att du alltid väljer Kia original tillbehör. Då kan du vara säker på att funktionen för krockkuddarna inte påverkas.

VARNING - Om bilen är utrustad med sensor som känner av om bilen slår runt

Om din bil är utrustad med sidokrockkuddar samt sidokrockgardiner var noga med att tändningen står på i avslaget läge (OFF) eller radioläge (ACC) när den blir bogserad/bärgad.

Sidokrockkuddarna och sidokrockgardinerna kan utlösa om tändningen om tändningen är på (ON) och bilen slår runt.



När utlöser de främre krockkuddarna?

De utlöser vid en kollision rakt eller snett framifrån och om sensorerna känner av att kollisionen är kraftig. Om kollisionen inte är våldsam utlöser i vissa fall endast bältessträckarna.



OVQ036018N



OLM032312N

När utlöser sidokrockkuddar och krockgardiner?

De utlöser när sidokrocksensorerna, på den sida av bilen som blir påkörd, känner av att kollisionen är kraftig nog att utlösa sidokrockkudden och/eller krockgardinen.

De främre krockkuddarna är konstruerade för att endast aktiveras vid en frontalkrock. De kan dock utlösas även vid andra kollisioner om frontalkrocksensorerna utsätts för tillräckligt stort krockvåld.

Sidokrockkuddarna och/eller krockskyddsgardinerna har konstruerats för att endast aktiveras vid sidokollisioner. De kan dock utlösas även vid andra typer av kollisioner om sensorerna utsätts för kraftig påverkan.

Om bilen utsätts för en mycket kraftig smäll, t ex om den kör ner i en grop eller med för hög fart över en s k vägbula, kan krockkuddarna utlösas. Kör därför försiktigt på dåliga vägar.

* OBS - Om bilen är utrustad med sensor som känner av om bilen slår runt

Även sidokrockkuddar och sidokrockgardinerna ska utlösas om sensorn känner att bilen är på väg att slå runt.



1VQA2086

Situationer då krockkuddarna normalt inte utlösas

- Vid lindrigare kollisioner, som t ex körockar ger säkerhetsbältet tillräckligt skydd och därför utlösas inte krockkuddarna. Bältessträckarna kan däremot utlösas.



Skydd mot nackskador vid påkörning bakifrån

• Vid påkörning bakifrån utlöses inga krockkuddar. Däremot aktiveras det s k whiplashskyddet som finns i framsätena. Det trycker nackskyddet framåt för att huvudet inte ska kastas bakåt, vilket skulle kunna medföra allvarliga nackskador.



• Främre krockkuddarna utlöser eventuellt inte vid en sidokrock på grund av att dessa ej skulle ge något extra skydd vid viss typ av sidokrock.

• Däremot så kan främre krockkuddarna utlösa om bilen är utrustad med sidokrockkuddar och sidokrockgardiner beroende på hastighet samt i vilken vinkel krocken inträffar.

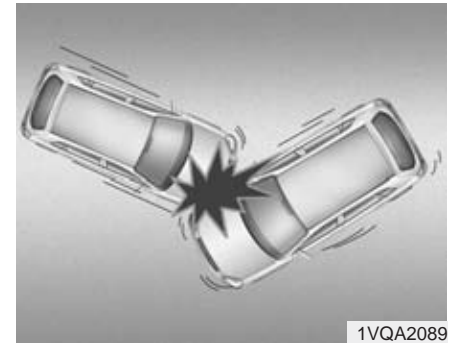

• När en kollision sker med en vinkel, som bilden visar, kanske inga krockkuddar utlöses.

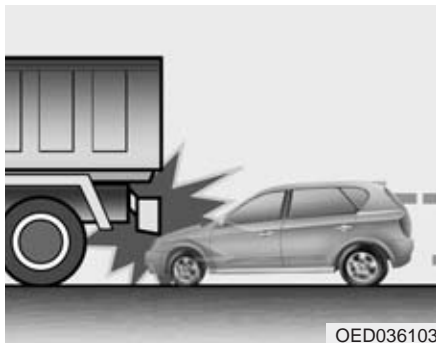

- Om bilen reflexmässigt bromsas kraftigt och därefter pressas in under t ex ett bilflak kanske kollisionen inte blir så häftig att krockkuddarna utlöses.

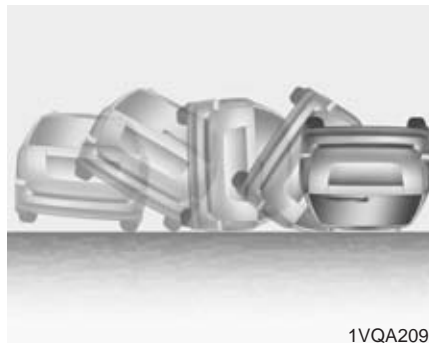

*** OBS - Om bilen är utrustad med sensor som känner av om bilen slår runt**

För att skydda de åkande optimalt stramar bältessträckarna åt bältena i framsätet och alla krockkuddar och krockgardiner utlöses om bilen blir påkörd från sidan och slår runt.

*** OBS - Om bilen inte är utrustad med sensor som känner av om bilen slår runt**

However, side and/or curtain air bags may inflate when the vehicle is rolled over by a side impact collision, if the vehicle is equipped with side impact air bags and curtain air bags.

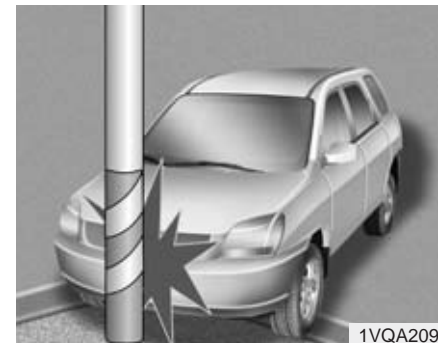

- Krockkuddarna utlöses normalt inte vid lindrigare kollisioner med stolpar eller träd eller om de ger efter eller om hastigheten är låg.

Krockkuddesystemet är underhållsfritt

Det ingår inga komponenter som kräver service. De enda tillfällen när något måste åtgärdas är om varningslampan tänds för att det uppstått ett fel eller om den inte tänds i samband med att bilen startas. Då måste en verkstad kontrollera systemet. Vi rekommenderar att du vänder dig till en Kia-verkstad.

VARNING

- Gör inga försök att modifiera, reparera eller utföra service på några komponenter i krockkuddesystemet. Det kan medföra att det inte fungerar som det ska eller att en kudde oavsiktligt utlöses.
- Rengöring av materialen som täcker krockkuddarna ska ske med mjuka trasor, torra eller lätt fuktade. Använd ingen form av rengöringsmedel.
- Placera inga föremål eller tillbehör och klistra inga dekaler där krockkuddarna är monterade. Det kan orsaka skador om kudden utlöses.
- Om en krockkudde har löst ut ska den bytas. Det är ett arbete som måste utföras av en specialutbildad Kia-mekaniker.
- Lossa inga anslutningar för krockkuddesystemet. Det kan medföra att det inte fungerar som det ska eller att en kudde oavsiktligt utlöses.

(forts)

(forts)

- Komponenterna i krockkuddesystemet måste omhändertas på ett speciellt sätt när bilen slutligen ska skrotas. Det ansvarar Kia-återförsäljaren för.
- Om bilen har översvämmats eller om det av annan anledning kommit in vatten i bilen, sätt inte ens in nyckeln i tändningslåset/rör inte START-knappen. Bärga bilen till en verkstad för kontroll och eventuell reparation. Vi rekommenderar att du anlitar en Kia-verkstad.

Med tanke på de åkandes säkerhet

- Alla i bilen ska vara fastspända och sitta i upprätt ställning samt ha fötterna på golvet när bilen är i rörelse.
- Om passagerare ska byta plats i bilen, stanna först innan bältena lossas.
- Endast en person får vara fastspänd i respektive säkerhetsbälte.
- Spänn inte fast någonting på själva bältena.
- Åk aldrig med en pipa eller något annat i munnen och ha aldrig något hårt i knäet. Det finns mycket stor risk för allvarliga skador om krockkudden utlöses.
- Passagerare ska alltid sitta upprätt och lutade mot ryggstöden samt hålla fötterna på golvet och händerna borta från de ställen där krockkuddarna är monterade.
- Placera inget och klistra inga dekaler där krockkuddarna är monterade. Funktionen för kuddarna kan påverkas.
- Utför inga modifieringar på framsätena. Sidokrockkuddarnas funktion kan påverkas.

VARNING

- **Den som sitter för mycket tillbaka lutad riskerar att glida ur bältet vid en häftig inbromsning eller eventuell kollision.**
- **Alla åkande i bilen ska vara fastspända och sitta i upprätt ställning lutade mot ryggstöden samt ha fötterna på golvet.**

Gör inga modifieringar på bilen

Förändringar av chassit, karossen, stötfångarna eller frigångshöjden kan påverka krockkuddarnas funktion.

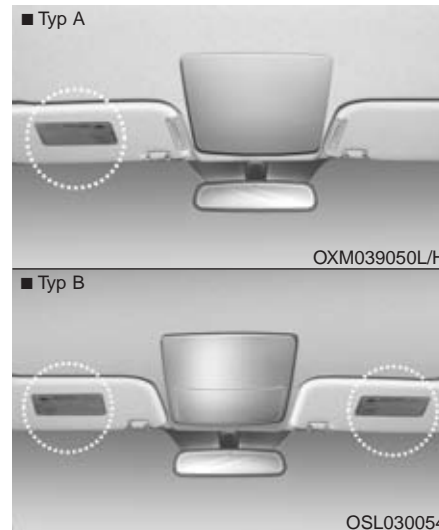

Dekaler med information om krockkuddarna

Dekalerna innehåller första hand varningar för de risker som krockkuddarna utgör för barn. Allt man ska tänka på när det gäller krockkuddarna är utförligt beskrivet på tidigare sidor här i boken.

Lär känna bilen

Nycklar	4-3	Backspeglar	4-34
• Nyckelnummer	4-3	• Inre backspegel	4-34
• Nyckeltyper	4-3	• Yttre backspeglar	4-36
Fjärrkontroll för centrallås och larm	4-5	Mätare, varnings- och kontrollampor	4-38
• Lås/lås upp	4-5	• Dimmer för instrumentbelysningen	4-39
• Att tänka på för fjärrkontrollen	4-6	• Mätare	4-39
• Batteribyte i fjärrkontrollen	4-6	• Varnings- och kontrollampor	4-45
Smart Key	4-8	Parkeringshjälp (fram/bak)	4-60
• Lås/lås upp	4-8	• Så fungerar den	4-61
• OBS - Allmänt om Smart Key	4-9	• Felindikation	4-62
• Batteribyte	4-10	Smart Parkeringshjälp	4-65
Stöldlarm	4-12	Backkamera	4-75
Dörrlåsen	4-14	Varningsblinkers	4-75
• Lås/lås upp utifrån	4-14	Yttre belysning	4-76
• Lås/lås upp inifrån	4-15	• Batterisparfunktion	4-79
• Knappar för centrallåset	4-15	• Fördröjd släckning av strålkastarna	4-76
• Barnsäkra dörrlås	4-17	• Tänd strålkastarna med fjärrkontrollen	4-76
Bakluckan	4-18	• Reglaget	4-77
Elektriska fönsterhissar	4-20	• Helljusomkoppling	4-78
Motorhuvn	4-24	• Blinkersfunktioner	4-79
Tanklucka och tanklock	4-26	• Dimljus	4-80
Panoramaglastak	4-28	• Varselljus	4-81
Styrning	4-32		
• Elektrisk styrservo (EPS)	4-32		
• Justering av ratten	4-33		
• Signalhorn	4-33		

Vindrutetorkare och spolare	4-82
Inre belysning	4-86
• Läslampor	4-86
• Taklampa	4-86
• Tändning med Smart Key	4-87
• Bagagerumslampa	4-87
• Handskfackslampa	4-88
• Lampa vid makeup-spegel	4-88
Bakrutedefroster	4-89
Manuell klimatanläggning	4-90
Automatisk 2-zons klimatanläggning	4-98
Inställning för att ta bort imma och is från vindrutan	4-107
Förvaringsfack	4-109
• Mittarmstöd med förvaringsfack	4-109
• Handskfack	4-110
• Handskfack/kylfack	4-110
• Fack för solglasögon	4-110
• Fack under bagagerumsgolvet	4-111
Komfortdetaljer	4-112
• Dryckeshållare	4-112
• Solskydd med makeup-spegel	4-112
• Eluttag	4-113
• Klocka	4-113
• Klädkrokar	4-114
• Fästkrokar för golvmattor	4-114
• Lastöglor i bagageutrymmet	4-115
• Insynsskydd	4-115

Exteriör utrustning	4-117
• Takrelingar	4-117
Radio	4-118
• Antenn	4-118
• Radioreglage på ratten	4-123
• AUX-, USB- och iPod-anslutning	4-120
• Bluetooth-ansluten mobiltelefon	4-139

NYCKLAR



Nyckelnumret finns stansat på en liten metallbricka som medföljer vid leverans av bilen.

Ta för säkerhet skull bort brickan med nyckelnumret från nycklarna, men slarva inte bort den.

Anteckna också numret på en lapp och förvara den på ett säkert ställe. Du måste kunna uppge numret om du ska beställa nya nycklar från en Kia-verkstad.

■ Typ A



OYN049001

■ Typ B



OAM049096L

■ Typ C



OLM049210L

Nyckel med transponder

- Används för att starta bilen med.
- Används för att låsa samt låsa upp dörrarna.
- Används för att låsa samt låsa upp handsfacket.

Typ B

Tryck in den blanka knappen för att lossa spärren så att nyckelaxet kan fällas in. Infällt ax fälls ut automatiskt när du trycker in knappen. Akta fingrarna när det viks ut!

! VIKTIGT

Försök inte att fälla ihop nyckeln utan att trycka på knappen för nyckelns utfällningsmekanism, det kan skada nyckeln.

Typ C

Håll in knappen A när nyckelaxet B ska lossas från fjärrkontrollen.

VARNING

- Bilens fjärrkontroll/nyckel

Låt inte nyckeln vara kvar i bilen om barn lämnas ensamma i den.

VARNING

Endast originalnycklarna och eventuella nya nycklar som är beställda från en Kia-verkstad kan användas för att starta bilen.

Startspärr

Startspärren är ett elektroniskt stöldskydd som bara tillåter att bilen startas med rätt nyckel.

Systemet består av transponderar i nyckelgreppen, en sändare i kupén och en mottagare som känner av om rätt nyckel används för att starta motorn.

Om en felaktig nyckel används kan motorn inte startas.

Startspärren aktiveras

Startspärren aktiveras automatiskt när tändningen är i läge OFF.

Startspärren stängs av

Det sker automatiskt när en nyckel som är programmerad för bilen används för att starta motorn.

VARNING

För att förhindra stöld ska du inte förvara någon av bilens nycklar eller stöldskyddskoden, som är unik för varje fordon, i bilen.

* OBS

När bilen ska startas får det inte finnas andra nycklar med transponderar i närheten av bilens nyckel. Det kan medföra att motorn inte startar.

VIKTIGT

Ha inte metallföremål i närheten av bilens nyckel eller tändningslås.

Metallföremål kan påverka transponderns signal så att det inte går att starta motorn.

* OBS

Nya nycklar kan endast beställas från auktoriserade Kia-verkstäder.

VIKTIGT

Transpondern i nyckeln kräver inget underhåll och ska normalt fungera problemfritt i många år. Den kan dock sluta fungera om den utsätts för hårda stötar, statisk elektricitet, hög värme eller starkt solljus och fukt.

! VIKTIGT

Gör inga ingrepp eller modifieringar i systemet för startspärren. Allt arbete måste utföras av auktoriserade Kia-verkstäder.

Fel som uppstått på grund av felaktiga ingrepp omfattas inte av nybilsgarantin.

FJÄRRKONTROLL FÖR CENTRALLÅS OCH LARM

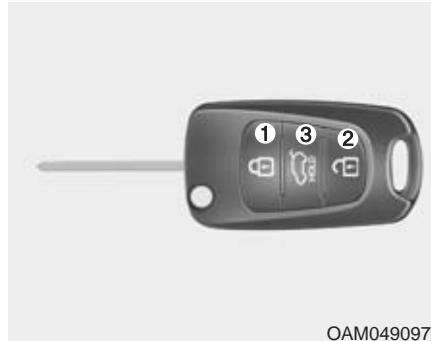

OAM049097L

* Typen av nyckel varierar beroende på bilens utrustning.

Lås/lås upp

Lås (1)

Alla dörrarna (bakluckan) låses samtidigt när du trycker på knappen.

Om alla dörrarna (bakluckan) är helt stängda blinkar alla blinkerslampor en gång för att markera att bilen blivit låst.

Lås upp (2)

Alla dörrarna (bakluckan) låses upp samtidigt.

Alla blinkerslamporna blinkar två gånger för att markera att bilen är olåst.

Om ingen dörr öppnas inom 30 sekunder kommer dörrarna (bakluckan) att låsas automatiskt igen.

Lås upp bakluckan (3)

Håll knapp 3 intryckt i minst 1 sekund. Alla blinkerslamporna blinkar två gånger för att markera att luckan är olåst.

Om inte luckan öppnas inom 30 sekunder kommer den att låsas automatiskt igen.

Varje gång luckan stängs låses den automatiskt.

Anm. Texten HOLD, som finns på knappen under symbolen med bakluckan, är en påminnelse om att knappen ska hållas in minst 1 sekund när bakluckan ska låsas upp.

Att tänka på för fjärrkontrollen

* OBS

Fjärrkontrollen fungerar inte i följande fall:

- Om det sitter en nyckel i tändningslåset.
- Avståndet till bilen är för långt (mer än ca 10 m).
- Batteriet i fjärrkontrollen är för svagt.
- Andra fordon eller föremål kan störa signalen.
- Den störs av en radiosändare som finns i närheten.

Om fjärrkontrollen inte fungerar som den ska, lås upp och lås bilen med nyckelaxet i dörrlåsen och kontakta en Kia-verkstad för att få problemet löst.

- Om din fjärrkontroll är nära din mobiltelefon kan signalen störas av telefonen. Det kan förekomma speciellt när du samtalar i den, skickar SMS m m.

Se till att du inte har telefonen och fjärrkontrollen i samma ficka eller intill varandra i en väska.

! VIKTIGT

Fjärrkontrollen är känslig för vatten och andra vätskor. Fuktskador omfattas inte av nybilsgarantin.

! VIKTIGT

Modifiering av fjärrkontrollen kan innebära att utrustningen inte fungerar. Felfunktion beroende på ingrepp täcks inte av tillverkarens garanti.



Batteribyte i fjärrkontrollen

I fjärrkontrollen finns ett 3 volts litiumbatteri som normalt räcker i flera år. När det är dags att byta, gör så här:

1. Bryt isär de två halvorna med en spårskruvmejsel eller liknande.
2. Byt till ett batteri av samma typ (CR2032) och kontrollera att + vänds åt rätt håll.
3. Återmontera täckkåpan och testa funktionen.

Om en fjärrkontroll måste bytas, vänd dig till en Kia-verkstad.

! VIKTIGT

- *Fjärrkontrollen ska normalt fungera problemfritt i många år. Den kan dock sluta fungera om den utsätts för hårda stötar, statisk elektricitet, hög värme, starkt solljus eller fukt. Om det uppstår något fel på fjärrkontrollen eller om du behöver hjälp med batteribyte, kontakta en verkstad. Vi rekommenderar att du anlitar en Kia-verkstad.*
- *Se till att det nya batteriet är av exakt samma typ som originalet.*

! VIKTIGT

Felaktig kassering av förbrukat batteri kan vara skadligt både för miljö och hälsa. Returnera ditt förbrukade batteri enligt gällande lokala föreskrifter.

SMART KEY - NYCKELFRI UPPLÅSNING AV DÖRRARNA OCH START AV MOTORN



En Smart Key behöver man inte plocka fram när man ska låsa upp dörrarna eller bakluckan eller starta motorn.

Den fungerar också som en vanlig fjärrkontroll för dörrlåsen och bakluckans lås. Se en tidigare sida. Se följande avsnitt för mer detaljerad information.

Lås/lås upp

Lås (1)

Alla dörrarna (bakluckan) låses samtidigt när du trycker på knappen.

Om alla dörrarna (bakluckan) är helt stängda blinkar alla blinkerslampor en gång för att markera att bilen blivit låst.

Lås upp (2)

Alla dörrarna (bakluckan) låses upp samtidigt.

Alla blinkerslamporna blinkar två gånger för att markera att bilen är olåst.

Om ingen dörr öppnas inom 30 sekunder kommer dörrarna (bakluckan) att låsas automatiskt igen.

Lås upp bakluckan (3)

Håll knapp 3 intryckt i minst 1 sekund. Alla blinkerslamporna blinkar två gånger för att markera att luckan är olåst.

Om inte luckan öppnas inom 30 sekunder kommer den att låsas automatiskt igen.

Varje gång luckan stängs låses den automatiskt.

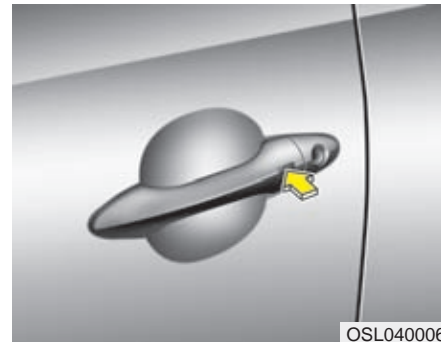

Automatisk låsning

När alla dörrarna och bakluckan har stängts helt kan du låsa bilen utifrån genom att trycka på knappen på ett av framdörrarnas handtag. Blinkerslamporna blinkar en gång för att markera låsningen. Du kan kontrollera på spärrknappen på insidan av dörren om dörrarna är låsta eller prova med att öppna dörren utan att trycka på knappen på handtaget.

Det går inte att låsa med knappen på dörrhandtaget om:

- Det finns en Smart Key i bilen
- Någon dörr eller bakluckan inte är helt stängd.

Automatisk upplåsning av dörrarna

När du närmar dig dörren och har nyckeln i fickan eller en väska (högst ca 0,7 m från bilen) behöver du bara ta tag i dörrhandtaget och sätta ett finger på knappen, som pilen i bilden på föregående sida visar. Då låses alla dörrarna samt bakluckan upp och blinkerlamporna blinkar två gånger.

Automatisk upplåsning av bakluckan

När du har med dig bilens Smart Key och är högst 0,7 m från bakluckan kan du låsa upp den separat när du tar tag i bakluckans handtag.

Blinkerslamporna blinkar två gånger för att markera att bakluckan har låsts upp. När bakluckan stängs låses den automatiskt.

Anm. Texten HOLD, som finns på knappen under symbolen med bakluckan, är en påminnelse om att knappen ska hållas in minst 1 sekund när bakluckan ska låsas upp.

Start av bilen med Smart Key beskrivs i kapitel 5.

*** OBS**

- Om du tappar bort din Smart Key kan du inte starta bilen. Den måste bogseras till en auktoriserad Kia-verkstad.
- Det går att ha högst 2 sådana här nycklar till bilen. Skaffa omgående en ny om du tappar bort den ena. Vänd dig till en Kia-verkstad.
- En Smart Key kanske inte fungerar i dessa fall:
 - Den kan störas av en radiostation eller radiosändare på t ex en flygplats.
 - Den är nära en mobiltelefon eller kommunikationsradio.
 - Det finns en annan Smart Key nära.
- Om din Smart Key inte fungerar på grund av störningar, använd nyckelaxet för dörrlåsen. Om nyckeln inte fungerar, kontakta en Kia-verkstad.
- Om din fjärrkontroll är nära din mobiltelefon kan signalen störas av telefonen. Det kan förekomma speciellt när du samtalar i den, skickar SMS m m.
Se till att du inte har telefonen och fjärrkontrollen i samma ficka eller intill varandra i en väska.

! VIKTIGT

Se till att din Smart Key inte kommer i kontakt med vatten eller andra vätskor. En fuktskada täcks inte av nybilsgarantin.



Lås handskfacket för obehöriga

Om någon annan ska köra bilen och du inte vill att handskfacket inte ska gå att öppna, gör så här:

1. Tryck på spärknappen 1 och lossa nyckelaxet 2 från fjärrkontrollen.
2. Lås handskfacket med nyckelaxet.
3. Lämna ifrån dig din Smart Key utan nyckelax.



Batteribyte i Smart Key

I fjärrkontrollen/Smart Key finns ett 3 volts litiumbatteri som normalt räcker i flera år. När det är dags att byta, gör så här:

1. Bryt försiktigt isär de två halvorna med ett litet mynt eller en skruvmejsel i spåret som finns på kortsidan.
2. Byt till ett batteri av samma typ (CR2032) och kontrollera att + vänds åt rätt håll.
3. Återmontera täckkåpan och testa funktionen.

Om du behöver en ny Smart Key, rekommenderar vi att du vänder dig till en Kia-verkstad.

! VIKTIGT

- *Fjärrkontrollen ska normalt fungera problemfritt i många år. Den kan dock sluta fungera om den utsätts för hårda stötar, statisk elektricitet, hög värme, starkt solljus eller fukt. Om det uppstår något fel på fjärrkontrollen eller om du behöver hjälp med batteribyte, kontakta en verkstad. Vi rekommenderar att du anlitar en Kia-verkstad.*
- *Se till att det nya batteriet är av exakt samma typ som originalet.*

! VIKTIGT

Felaktig kassering av förbrukat batteri kan vara skadligt både för miljö och hälsa. Returnera ditt förbrukade batteri enligt gällande lokala föreskrifter.

STÖDLARM

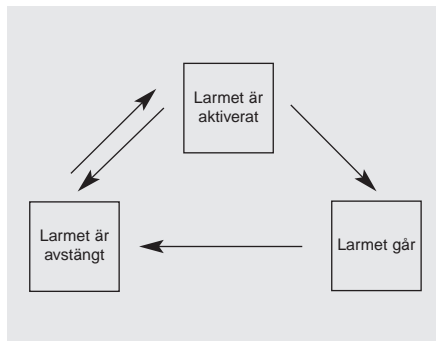

Larmet aktiveras automatiskt när låsknappen på fjärrkontrollen trycks in och ingen nyckel sitter i tändningslåset eller ingen Smart Key finns i bilen samt alla dörrar, huven och bakluckan är stängda. Om larmet utlöses hörs en siren och blinkerlamporna börjar blinka.

Aktivera larmet med fjärrkontrollen

1. Ta nyckeln ur tändningslåset.
2. Kontrollera att alla dörrar och bakluckan samt motorhuven är helt stängda.
3. Lås dörrarna med fjärrkontrollen. Blinkerslamporna kommer att blinka en gång för att markera att larmet är aktiverat.

Om någon dörr, motorhuven eller bakluckan inte stängts helt kommer ingen blinkning och larmet kommer inte att aktiveras.

Aktivera larmet med Smart Key i fickan

Tryck på knappen på dörrhandtaget.

Alla blinkerslampor blinkar en gång för att bekräfta att larmet är aktiverat.

Om inte alla dörrarna bakluckan samt motorhuven är helt stängda sker ingen blinkning. När allt är stängt blinkar alla blinkerslampor en gång.

Aktivera inte larmet förrän alla lämnat bilen. Om larmet aktiveras när någon är kvar i bilen kommer det att utlösas när de kliver ur. Om en dörr, bakluckan eller motorhuven öppnas inom 30 sekunder efter att larmet aktiverats kommer larmet att stängas av.

Larmet utlöses

- Om ett dörr öppnas utan att ha blivit upplåst med fjärrkontrollen.
- Bakluckan öppnas utan att fjärrkontrollen använts.
- Motorhuven öppnas.

Sirenen kommer att ljuda och blinkerslamporna kommer att blinka i ca 27 sekunder om larmet inte är avstängt.

Larmet stängs av när dörrarna låses upp med fjärrkontrollen.

Larmet stängs av***Bil med nyckel typ B med fjärrkontroll***

- När du trycker på lås-opp-knappen.
- 3 sekunder efter att motorn startats.
- Tändningen är i läge ON i 30 sekunder eller mer.

Bil med nyckel typ C - Smart Key

- Du låser upp bilen med knappen på fjärrkontrollen.
- Du låser upp bilen med knappen på dörrhandtaget och din Smart Key finns inom räckhåll.
- 3 sekunder efter att motorn startats.

När dörrarna låsts upp blinkar blinkerslamporna två gånger för att markera att bilen är olåst.

Om du inte öppnar någon dörr eller bakluckan inom 30 sekunder låses bilen automatiskt.

*** OBS - Startspärren**

- Om du inte kopplar bort startspärren med fjärrkontrollen, så kopplas den bort när du startar motorn.
- Om du tappar bort en nyckel, vänd dig till en Kia-verkstad.

! VIKTIGT

Gör inga ingrepp i bilens larm-system, det kan medföra att larmet inte fungerar som det ska. Vänd dig till en Kia-verkstad om det uppstår något fel.

Fel som uppstår genom felaktigt ingrepp eller modifiering omfattas inte av bilens nybilsgaranti.

DÖRRLÅSEN

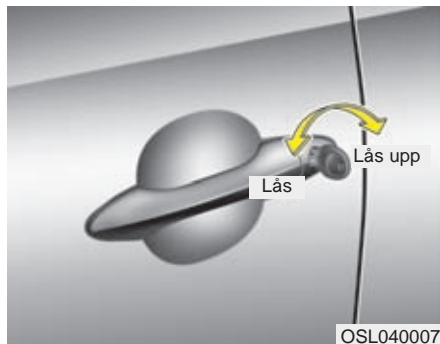

Lås/lås upp dörrarna utifrån

- Vrid nyckeln mot bilens bakdel för att låsa upp och mot fronten för att låsa.
- När du låser upp förardörren låses alla de andra dörrarna upp samtidigt.
- Dörrarna kan också låsas/låsas upp med fjärrkontrollen / Smart Key.
- När dörrarna är olåsta, öppna med handtagen.
- När dörrarna stängs, se till att de går igen helt.

* OBS

- I sträng kyla finns det en viss risk att låsmekanismerna fryser.
- Om centrallåsningen skulle aktiveras genom låsning/upplåsning snabbt och många gånger i tät följd kan systemet automatiskt kopplas bort några minuter för att skyddas mot överbelastning.
- Ta alltid ur nyckeln, lås dörrarna, sätt an parkeringsbromsen och stäng alla rutor när du lämnar bilen.

VARNING

- **Om du inte stänger dörren helt finns det risk att den öppnas under körning.**
- **Se till att ingen klämmer sig när en dörr stängs.**

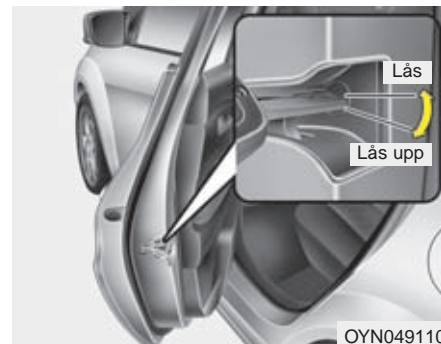

I en nödsituation

Om låsen inte fungerar elektriskt kan dörrarna låsas utifrån med nyckeln.

Dörrar utan yttre dörrlås låser du så här:

1. Öppna dörren.
2. Stick in nyckeln i nödlåsningsslåset och vrid den till horisontellt läge för att låsa.
3. Stäng dörren ordentligt.

Om den elektriska låsningen inte fungerar så kan bakluckan inte låsas/låsas upp.



Lås/lås upp inifrån bilen

Om dörrarna är låsta, låser du upp alla dörrarna genom att dra en gång i handtaget i förardörren.

För att öppna dörren, dra en gång till i handtaget.

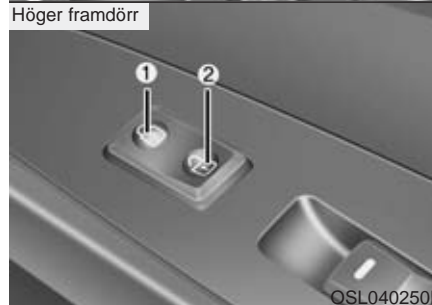
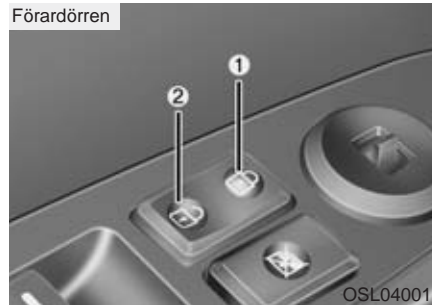

Knappar för centrallåset

Dörrarna går att låsa/låsa upp med låsknapparna i framdörrarnas armstöd.

- Tryck i framkanten (1) på knappen för att låsa alla dörrarna och i bakkanten (2) för att låsa upp.

Bil med tändningslås:

- Om nyckeln sitter i tändningslåset och någon av framdörrarna är öppen går det inte att låsa med knappen.

Bil med Smart Key:

- Om din Smart Key finns i bilen och någon av dörrarna är öppen går det inte att låsa med knappen.

VARNING - Fel på dörrlåsen

Om det uppstår något fel på dörrlåsen och du befinner dig i bilen, gör så här:

- Försök på samma sätt med alla dörrarna.
- Öppna sidorutan fram och lås upp dörren med nyckeln i dörrlåset.
- Bakluckan kan öppnas inifrån bagageutrymmet.

VARNING - Dörrarna

- Se till att dörrarna alltid är ordentligt stängda när bilen är i rörelse.
- Se upp bakåt innan en dörr öppnas så att den inte skadar någon cyklist, motorcyklist eller gående.

VARNING - Olåst bil

Ta alltid ur nyckeln ur bilen, sätt an parkeringsbromsen, stäng alla rutor och lås bilen när du lämnar den.

VARNING - Överhettad kupé

En solig dag kan bilen bli mycket varm invändigt. Undvik därför att lämna barn och husdjur ensamma i bilen. De kan då bli uttorkade och i värsta fall dö.

Stöldskyddslåsning

Vissa modeller är utrustade med stöldskyddslåsning, som innebär att det inte går att öppna dörrarna med handtagen på insidan av dörrarna. Detta försvårar för en tjuv, som t ex slagit sönder en ruta, att komma in i bilen.

Om bilen har den här utrustningen aktiverar du stöldskyddslåsningen genom att trycka en gång till på låsknappen på fjärrkontrollen, efter att du låst bilen. När du låser upp bilen med låsupp-knappen eller öppnar en dörr när du har din Smart Key med dig avaktiverar du stöldskyddslåsningen.

VARNING

Lås inte dörrarna med Smart Key eller fjärrkontroll om personer befinner sig i bilen. Passagerarna kan inte låsa upp dörrarna inifrån.

Krocksensor låser upp dörrarna

Dörrlåsen låses automatiskt upp om krockkuddarna utlöses vid en krock.

Automatisk dörrlåsning när bilen körs

Alla dörrar låses automatiskt när hastigheten är högre än 15 km/tim. Alla dörrar låses upp automatiskt när motorn stängs av och när nyckeln tas ur bilen/tändningslåset

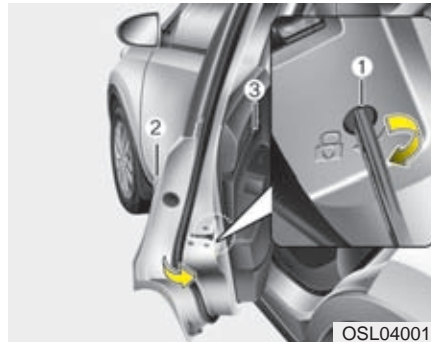

Barnsäkra dörrlås

För att göra bakdörrarna barnsäkra, gör så här:

1. Öppna bakdörrarna.
2. Tryck reglagen på bägge dörrarna mot symbolen för spärrade lås ().
3. Stäng dörrarna.

Bakdörrarna ska nu bara kunna öppnas med handtaget på utsidan (2).

Kontrollera att de inte kan öppnas med handtagen på dörrarnas insidor.

För att koppla bort spärren, tryck reglagen bort från låssymbolen.

 **VARNING - Bakdörrarnas lås**

Om ett barn av misstag öppnar en bakdörr när bilen är i rörelse finns det risk att det kan ramla ur bilen.

BAKLUCKAN



Öppna

- Bagageluckan låses och låses upp när övriga dörrar låses eller låses upp med en fjärrkontroll eller knappen för centrallåset på förardörren.
- När luckan är olåst, ta tag i handtaget och lyft luckan.
- Det går att låsa upp endast bakluckan. Tryck på fjärrkontrollens knapp med symbolen för bakluckan.

* OBS

I sträng kyla finns det en viss risk att låsmekanismen fryser.

VARNING

Se till att ingen står i vägen för luckan när den öppnas.

VIKTIGT

Om luckan inte är helt stängd under körning kan lyftfjädrarna och låsmekanismen skadas.



Stäng

Sänk ner luckan, tryck igen den och kontrollera att den är helt stängd.

VARNING

Se till att ingenting kommer i kläm när bakluckan stängs.

VIKTIGT

Se till att inget föremål finns i närheten av låsbygeln när bakluckan skall stängas. Det kan skada låsmekanismen.

⚠ VARNING - Avgaser

Om bakluckan inte är helt stängd kan giftiga avgaser sugas in i bilen. Om luckan måste vara öppen, kör kupéfläkten på högsta hastighet och ventileras genom kupén.

⚠ VARNING - Last

Lasta de tyngsta föremålen längst fram och underst och surra all tung last. Lasta aldrig högre än till överkant av ryggstöden.

**Bakluckan kan nödöppnas inifrån**

1. Peta bort luckan som den övre infällda bilden visar.
2. Skjut den blanka låsspärren åt höger som den nedre infällda bilden visar.

⚠ VARNING

- Se till att alla som åker i bilen känner till att bakluckan kan öppnas inifrån med nödöppningsreglaget.
- Använd reglaget endast i nödsituationer.

ELEKTRISKA FÖNSTERHISSAR

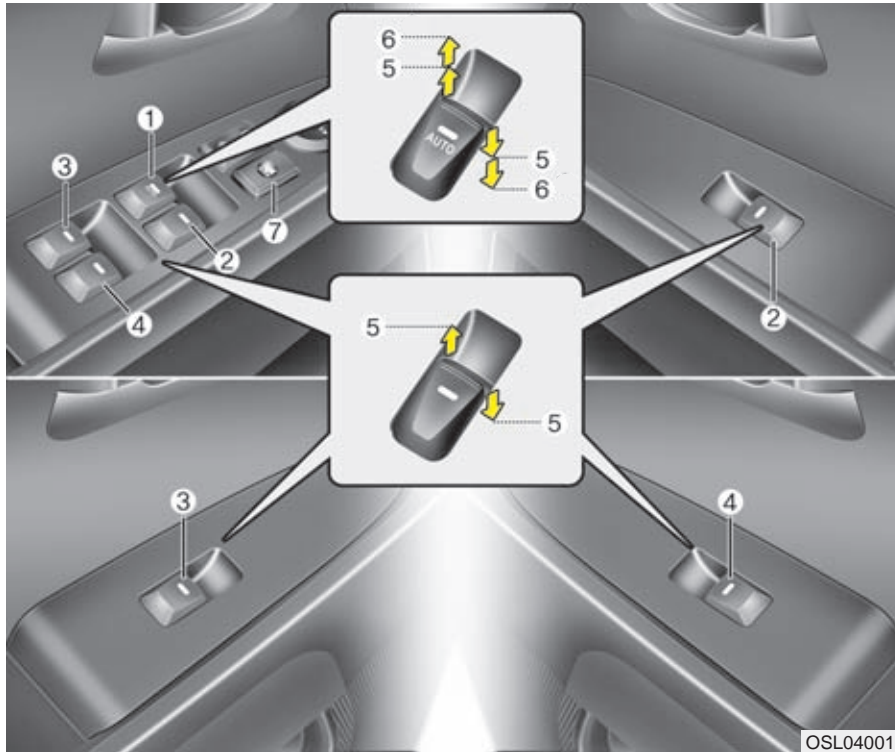

- (1) Förarens sidoruta
- (2) Rutan på höger framdörr
- (3) Rutan på vänster baddörr
- (4) Rutan på höger baddörr
- (5) Öppna/stäng
- (6) Ett-tryck-öppning/-stängning
(Endast förarens sidoruta)
- (7) Knapp som spärrar reglagen på alla dörrar utom på förardörren

* OBS

I sträng kyla finns det en viss risk att hissmechanismerna fryser.

OSL040015

Elektriska fönsterhissar

Tändningen ska vara i läge ON för att fönsterhissarna ska fungera.

På förardörren finns reglage för att öppna/stänga alla rutor och för att spärra reglagen på de övriga dörrarna . På övriga dörrar finns ett reglage för respektive ruta.

Fönsterhissarna fungerar i max 30 sekunder efter att tändningen slagits av (OFF) eller till ACC-läget. Men inte om en dörr öppnas under de 30 sekunderna.

* OBS

Om du kör med en bakre sidoruta öppen eller bägge bakre sidorutorna öppna kan det uppstå pulserande vindstötar i bilen. Öppna i så fall de främre sidorutorna ett par centimeter. Om en öppen taklucka orsakar vindstötar kan du prova att stänga luckan något.

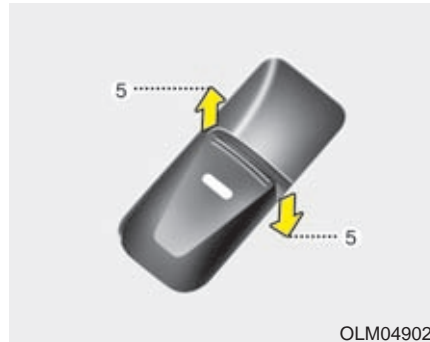

Öppna/stäng sidorutor

Typ A

Alla rutor kan öppnas/stängas med reglagen på förardörren. Övriga rutor öppnas/stängs med separata reglage (5) på respektive dörr.

Pil uppåt = Stäng

Pil nedåt = Öppna



Typ B - Bilar med enkel "ett-tryck-funktion" (för förarens ruta)

Pil uppåt = Stäng

Pil nedåt = Öppna

När knappen trycks ner förbi spärrläget (5) och till (6) går rutan hela vägen när man släppt knappen.

Rutans rörelse går dock att stoppa genom att man lyfter på knappen.



Typ C - Bilar med dubbel "ett-tryck-funktion" (förarens ruta)

Pil uppåt = Stäng

Pil nedåt = Öppna

När knappen trycks ner eller lyfts förbi spärrläget (5) och till ändläget (6) går rutan hela vägen ner alternativt upp när man släppt knappen.

Rutans rörelse går dock att stoppa genom att man trycker på knappen (om rutan är på väg upp) och lyfter (om den är på väg ner).

Om batteriet har varit urladdat eller bortkopplat måste systemet för fönsterhissarna återställas. Gör så här:

1. Slå på tändningen (ON).
2. Stäng förarens sidoruta och håll knappen lyft i minst 1 sekund när rutan är helt stängd.

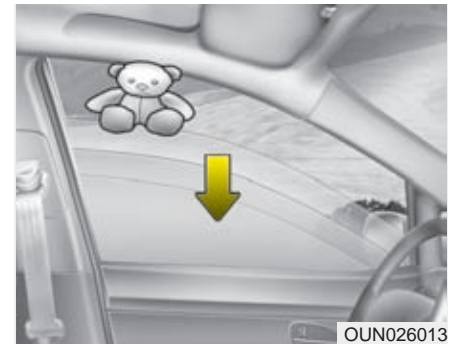

Klämskydd för förarens sidoruta

Om något kommer i kläm, när rutan är på väg att stängas med ett-tryck-funktionen, stoppas rörelsen automatiskt och rutan sänks ca 30 cm.

Om något kommer i kläm när knappen hålls lyft stannar rutan också samt sänks ca 2,5 cm.

Om knappen hålls lyft igen inom 5 sekunder efter att den stoppats kommer klämskyddet inte att fungera.

*** OBS**

Klämskyddet för förarens sidoruta fungerar bara när ett-tryck-funktionen för ett-tryck-stängning används.

⚠ VARNING

- Klämskyddet fungerar endast för förarens ruta och när den stängs med "ett-tryck-funktionen". Skyddet fungerar inte heller de sista 4 mm innan rutan stängts.
- Kontrollera alltid så att ingen kommer i kläm när en ruta ska stängas.



Knapp för att spärra fönsterhissarna
Föraren kan spärra reglagen för fönsterhissarna på bakdörrarna genom att trycka ner knappen, som pilen visar. När knappen är nedtryckt:

- Med förarens reglage kan bara rutorna på framdörrarna öppnas och stängas.
- Med reglaget på höger framdörr kan endast den rutan öppnas/stängas.
- Reglagen på bakdörrarna är spärrade.

! VIKTIGT

- För att det inte ska uppstå några skador på fönsterhissarna och riskera att säkringen brinner av bör bara en ruta i taget manövreras.
- Manövrera inte samma ruta åt motsatt håll med knappen på förardörren och en annan knapp.

⚠ VARNING

- Lämna aldrig nyckeln kvar i bilen.
- Lämna inte barn ensamma i bilen samt se till att de inte leker med fönsterhissarna och klämmer sig. Tryck ner spärrknappen så att reglagen på dörrarna inte kan användas när barn färdas i bilen.
- Kontrollera alltid så att ingen kommer i kläm när en ruta ska stängas.
- Se till att ingen sticker ut en arm när en ruta är öppen och bilen är i rörelse.

MOTORHUVEN



Öppna huven

1. Dra i handtaget för att öppna motorhuven. Den öppnas då lite grann.

VARNING

När du ska öppna huven bör bilen stå plant och motorn vara avstängd. Lägg i 1:ans växel eller backen (P för automat) och sätt an parkeringsbromsen.



2. Lyft huven något och lyft låsspärren (1) under huvens mitt samt lyft upp huven (2).

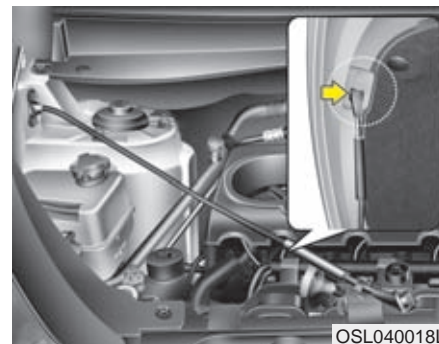

3. Lossa huvstaget från clipset på sidan av motorrummet.
4. Stick in det i hålet (inringat) för att stötta huven.

VARNING

- Risk för brännskador

Ta tag i den del av huvstaget som är isolerad. Den isolerade delen kan vara varm om bilen körts en längre sträcka.

Stäng huven

1. Kontrollera först i motorrummet:
 - Att alla påfyllningslock och mätstickor är på plats.
 - Att inget ligger löst i motorrummet, tex trasor eller verktyg.
2. Tryck fast huvstaget i clipset.
3. Sänk huven tills öppningen är ca 30 cm. Släpp huven och kontrollera att den är ordentligt låst.

VARNING

- Innan huven stängs, kontrollera att alla påfyllningslock är ordentligt fastskruvade och att inga verktyg, arbetshandskar, trasor eller annat brännbart material finns i motorrummet.
- Se till att inget ligger i vägen när huven ska stängas. Den kan skadas.

VARNING

- Kontrollera noga att huven är ordentligt låst innan bilen körs. Annars finns det risk att den blåser upp och blockerar sikten helt.
- Se till att huvstödet sitter som det ska innan du lutar dig in i motorrummet. Då kan motorhuven inte falla ner och orsaka skada.
- Kör aldrig bilen när huven stöttad av huvstaget.

TANKLUCKA OCH TANKLOCK

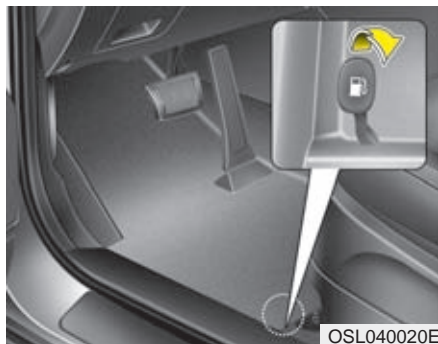

Öppna tankluckan

Lift reglaget som är placerat på golvet innanför förarens dörr.

* OBS

Vintertid kan luckan eventuellt frysa fast. Knacka i så fall försiktigt på den för att spräcka sönder isen. Använd eventuellt avisningsprej eller kör in bilen i ett varmgarage. Bryt aldrig på luckan.

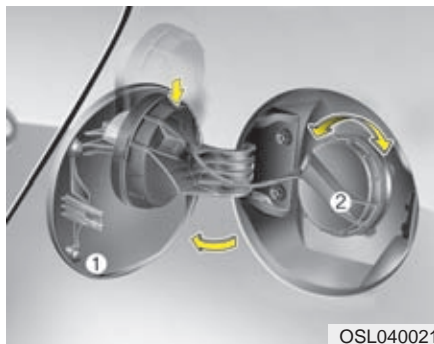

Tankning

1. Stanna motorn.
2. Drag i öppningsreglaget öppna tankluckan (1).
3. Lossa tanklocket (2).
4. Häng locket på luckan som bilden visar.
5. Tanka endast rekommenderat bränsle.

Efter tankningen

1. Skruva fast locket så att det hörs ett ljudligt klick.
2. Tryck igen luckan och kontrollera att den är låst.

⚠ VARNING - Tankning

- Det kan förekomma ett visst övertryck i tanken. Lossa därför tanklocket sakta och låt övertrycket pysa ut innan du skruvar loss det helt.
- Avsluta tankningen helt när pumpen slår ifrån första gången.
- Kontrollera att tanklocket är ordentligt åtdraget efter tankningen.

⚠ VARNING - Tankning

Bilbränslet är eldfarligt. Följ därför nedanstående anvisningar i samband med tankning.

- Följ anvisningarna på bensinstationen.
- Eliminera risken för statisk elektricitet genom att vidröra bilen innan du lyfter av munstycket från pumpen.
- Kliv inte in i bilen när den tankas så att det uppstår statisk elektricitet när du tar i eller sätter dig i sätet. Om du måste in i bilen vidrör först en metalldel på den.
- Om du ska fylla en reservdunk, placera den på marken, låt den inte stå kvar i bilen. Använd endast godkänd reservdunk och se till att den sedan blir ordentligt surrad i bilen.
- Tala inte i mobiltelefon i samband med tankning.
- Motorn ska alltid vara avstängd i samband med tankning och tanklocket ska vara ordentligt åtskruvat innan motorn startas efter tankning.

(forts)

(forts)

- Rökning och öppen eld eller något som kan orsaka gnistbildning får inte förekomma i samband med tankning.
- Om brand skulle uppstå i samband med tankning, se till att komma bort från bilen.

! VIKTIGT

- *Var noga med att endast tanka bilen med det bränsle som är angivet under "Bränslerekommendation" i kapitel 1.*
- *Om tanklocket måste bytas, rekommenderar vi att du väljer ett Kia originallock i annat fall kan det uppstå problem med bränslesystemet eller avgasreningen.*
- *Om du spillar bränsle på lacken, tvätta omgående bort det så att det inte blir några lackskador.*
- *Efter tankningen, skruva fast locket tills det hörs ett ljudligt klick så att bränsle inte kan läcka ut.*

PANORAMAGLASTAK



OED036064

Den främre sektion glasluckan kan öppnas helt genom att den skjuts bakåt. Den kan också vinklas upp i bakkant.

1. Luckan glider bakåt
2. Luckan vinklas upp i bakkant
3. Luckan stängs

Tändningen måste vara i läge ON när glasluckan manövreras med knappen i takpanelen.

Solskyddet skjuts manuellt.

Varningssignal för öppen taklucka

Om föraren tar nyckeln ur tändningslåset eller stänger av motorn i bilar med Smart Key och öppnar förardörren när takluckan inte är helt stängd, då ljuder en varningssignal i ca 7 sekunder.

Om en Smart Key sitter i sitt fack i bilen kommer ingen signal att ljuda.

Stäng alltid takluckan helt när du lämnar bilen!

* OBS

- Glasluckan kan inte vinklas uppåt i bakkant när den skjuts bakåt, men den kan skjutas bakåt när den vinklats upp i bakkant.
- Vintertid finns det risk att luckan fryser fast.
- Om du ska öppna luckan efter att bilen tvättats eller efter ett regn, se till att det är torrt på taket.

! VIKTIGT

- **Släpp knappen när luckan nått sitt ändläge, annars kan elmotorn skadas.**
- **Se till att takluckan är helt stängd när du lämnar bilen och inte har den under uppsyn. Regn och snö kan annars läcka in och skada inredningen. Du riskerar också inbrott i bilen.**

*** OBS**

Om du vill vinkla upp luckan i bakkant när den är öppnad bakåt måste du först stänga den och tvärtom.

⚠ VARNING

- Föraren bör av trafiksäkerhetsskäl inte manövrera glasluckan under körning.
- Öppna inte glasluckan om du har last på taket.
- Lasta inget tungt på taket ovanför glasluckan.

**Öppna/stäng glasluckan**

Skjut alltid solskyddet bakåt när luckan ska manövreras. Se instruktion på en följande sida.

Luckan glider upp bakåt när du trycker på knapp 1 och stängs när du trycker på knapp 3.

Öppna glasluckan helt med ett knapptryck

Håll in knapp 1 i mer än 1/2 sekund och släpp den sedan. Luckan kommer inte att stanna förrän det nått sitt bakre ändläge.

Du kan stoppa luckans rörelse genom att trycka snabbt på någon av de tre knapparna.

*** OBS**

När du kör med luckan helt eller delvis öppen kan det uppstå ett pulserande ljud. Det är normalt, men kan i viss mån avhjälpas genom att du minskar öppningen.

Stäng glasluckan med ett knapptryck

Håll in knapp 3 i mer än 1/2 sekund och släpp den sedan. Luckan kommer inte att stanna förrän den är helt stängd.

Du kan stoppa luckans rörelse genom att trycka snabbt på någon av de tre knapparna.

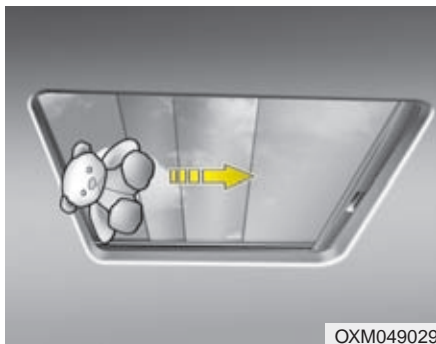

Takluckans klämskydd

Om något kommer i kläm när luckan håller på att stängas stannar den automatiskt och öppnas en bit.

Klämskyddet fungerar inte för smala föremål som kommer mellan luckan och kanten eller t ex ett finger.

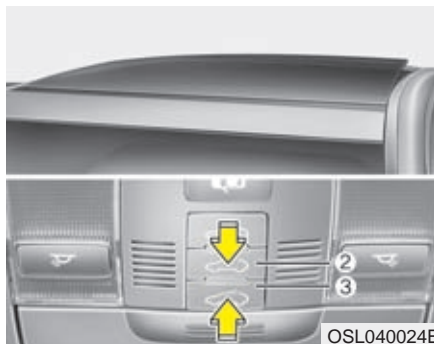

Vinkla upp luckans bakkant

Skjut alltid solskyddet bakåt när luckan ska manövreras. Se instruktion på en följande sida.

För att vinkla upp luckans bakkant, tryck på knapp 2.

För att stänga luckan, tryck på knapp 3.

! VARNING - Glasluckan

- Stick inte ut en arm eller huvudet genom luckan när bilen är i rörelse.
- Se till att ingen klämmer sig när luckan stängs.

! VIKTIGT

- *Håll inte någon knapp intryckt när luckan är helt öppen eller stängd. Luckans elmotor kan skadas.*
- *Rengör lite då och då skenor som takluckan löper i.*
- *Om det är minusgrader kan luckan frysa fast. Försök inte att öppna den i så fall eftersom elmotorn för luckan kan skadas.*
- *Solskyddet måste alltid vara skjutet bakåt när luckan är öppen.*

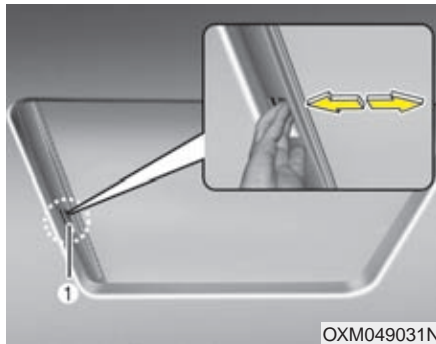

Solskydd

Solskyddet sitter under glasluckan och manövreras manuellt. Dra undan solskyddet innan du öppnar takluckan.

! VIKTIGT

Solskyddet kan skadas om du försöker öppna eller stänga det på annat sätt än med handtaget (1).

* OBS

Solskyddet skrynklas när det dras bakåt. Det är normalt.

Återställning av takluckans funktion

Om batteriet varit bortkopplat eller urladdat måste takluckans funktioner återställas. Gör så här:

1. Tändningen ska vara i läge ON.
2. Skjut det främre solskyddet bakåt.
3. Stäng luckan med knappen i taket.
4. Släpp knappen.
5. Håll in knapp 3 i ca 10 sekunder tills du ser att luckan rör sig en aning. Då släpper du knappen.
6. Håll in knapp 3 till luckan gör på följande sätt:

VINKLAS UPP I BAKKANT →
ÖPPNAS BAKÅT → STÄNGS

7. Släpp knappen.

Nu ska takluckans funktion vara återställd.

STYRNING

Elektrisk styrservo

Servon fungerar endast när motorn är igång. Det går dock att styra bilen om motorn inte går eller om det uppstår fel på servon, men det krävs mer kraft. Servoeffekten är störst vid låg hastighet och avtar när farten ökar. Bilen blir därmed lättstyrd vid parkeringsmanövrer och körkänslan blir bättre högre hastigheter.

Om styrningen inte känns normal, vänd dig till en verkstad för kontroll. Vi rekommenderar att du anlitar en Kia-verkstad.

* OBS

Följande kan hända under normala omständigheter:

- EPS varningslampan tänds inte.
- Styrningen känns trögare när tändningen är på. Det kan bero på att systemet gör en självdiagnos. När den är avslutad ska styrningen kännas normal igen.
- Ett klickljud hörs när tändningens läge ändras till ON eller LOCK.
- Ett visst ljud från servons elmotor kan höras i låg fart och när bilen står stilla.
- Styrningen kan plötsligt bli trögare om styrservon kopplas bort för att det finns risk att det kan uppstå ett fel som upptäcks genom självdiagnosen.
- När det är kallt ute kan det höras vissa ljud från servostyrningen. Det är normalt och ljuden ska försvinna när motorn blivit varm.

! VIKTIGT

Om den elektriska styrservon inte fungerar som den ska tänds varningslampan i instrumentpanelen. Du kommer också att märka det genom att bilen blir tungstyrd. Kontakta i så fall en verkstad. Vi rekommenderar att du anlitar en Kia-verkstad.

Ratten är justerbar både i höjd- och längdled

Justera ratten så att körställningen blir bekväm och att det går lätt att se alla mätare och kwwontrollampor.

Du kan också höja ratten maximalt för att lättare kunna kliva in i och ur bilen.

VARNING

- Justera aldrig ratten när bilen är i rörelse. Det kan medföra att du tappar kontrollen över den.
- Efter justering, kontrollera att ratten är låst i önskat läge. Testa genom att försöka höja/sänka ratten.

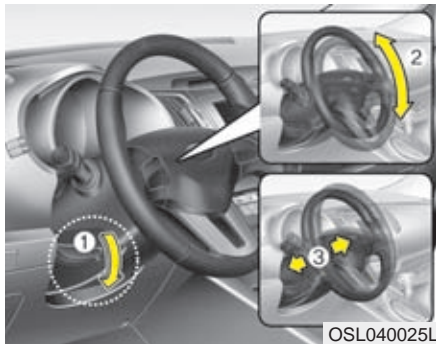

Ratten kan justeras både i höjd- och längdled:

1. Tryck ner spärrhandtaget (1).
2. Justera ratten i höjd (2) och i längdled (3).
3. Lås ratten i rätt läge genom att dra upp spärrhandtaget (1).



Signalhorn

Tryck på någon av symbolerna på ratten för att signalera.

Kontrollera regelbundet att signalhornet fungerar.

* OBS

Signalhornet fungerar endast när du trycker på eller intill symbolen.

! VIKTIGT

Slå inte på ratten för att signalera och tryck inte med något vasst på den.

BACKSPEGLAR

Manuellt avbländningsbar inre backspegel

Justera alltid backspegeln innan du börjar köra.

VARNING - Bakåtsikt

Lasta inte baktill så att du inte har fri sikt genom bakrutan.

VARNING - Bakåtsikt

Av säkerhetsskäl ska du justera alla speglar innan du kör iväg och inte under körning.

VARNING

Gör inga modifieringar på den inre backspegeln och montera inte en vidvinkelbackspegel. Den kan orsaka skador vid en eventuell olycka eller om krockkuddarna utlöser.

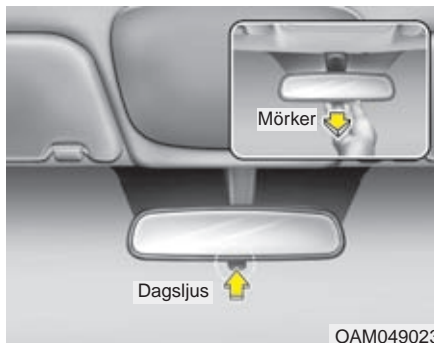

Avbländning

Med den lilla spaken nedtill på spegeln justerar du den för dagsljus eller mörkerkörning. Normalt ska spaken vara tryckt framåt. Om du bländas av ljuset från bakomvarande fordon, dra spaken bakåt.

Tänk på att sikten genom backspegeln försämras i mörkerläget.

Automatiskt avbländningsbar inre backspegel

När motorn är igång mäter en sensor ljusstyrkan som träffar spegeln och en kemisk reaktion dämpar spegelns reflexion om ljuset är så starkt att föraren riskerar att bli bländad.

När backväxeln läggs i sker ingen dämpning av ljuset. Föraren får optimal sikt med backspegeln.

VIKTIGT

Vid rengöring av spegeln, fukta en mjuk trasa eller mjukt papper med fönsterputsmedel. Spreja aldrig direkt på spegeln.

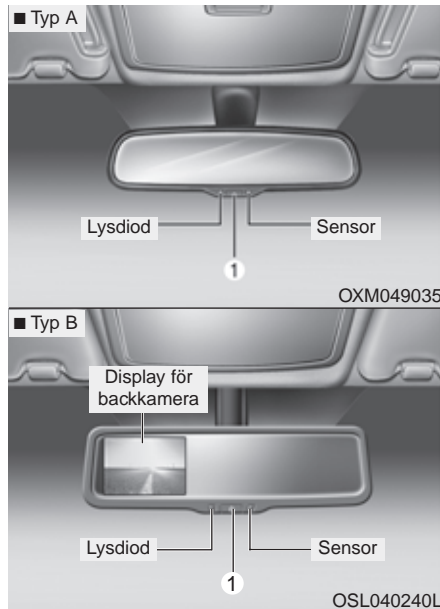

Avbländningsfunktionen ON/OFF

- När tändningen slås på (ON) aktiveras alltid funktionen för automatisk avbländning och markeras av en lysdiod. Backkameran beskrivs längre fram i detta kapitel.
- Tryck på ON/OFF-knappen (1) för att aktivera alternativt stänga av funktionen för avbländning.

Yttre backspeglar

Kontrollera alltid före körning att backspeglarna är korrekt inställda.

Fäll in speglarna om bilen parkeras på en smal gata eller en trång parkeringsplats.

VARNING - Bakåtsikt

- Backspeglarna har konvexa glas vilket medför att bakomvarande fordon ser ut att vara längre bort än de är.
- För att kunna bedöma avståndet korrekt, titta i den inre backspeglarna eller bakåt.

VIKTIGT

Spegelglaset är repkänsligt. Skrapa därför inte bort is.

Om spegeln frusit fast, tvinga den inte till ett annat läge. Använd en avisningsspray eller varmt vatten.

VARNING

Gör inga justeringar av speglarna när bilen är i rörelse.



Reglage för inställning

Elektriskt justerbara backspeglar

Vicka den lilla spaken (1) mot den spegel som ska justeras.

Tryck sedan på reglaget runt om spaken för att justera spegeln uppåt-nedåt-höger-vänster.

Återställ spaken till mittläget efter justeringen.

! VIKTIGT

- *Speglarna stannar när de nått sina ändlägen men motorn fortsätter att arbeta så länge reglaget hålls nedtryckt. Släpp därför reglaget när spegeln stannat, så att elmotorn inte överbelastas.*
- *Justera inte spegeln manuellt, den kan skadas.*

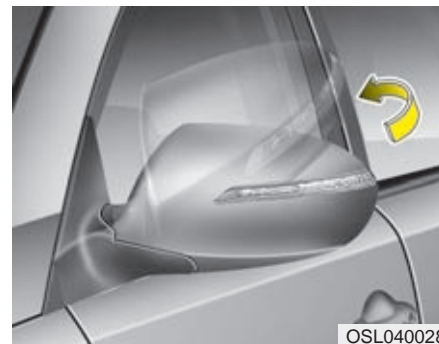

Manuellt fällbara speglar

Vik in de yttre backspeglarna vid passage genom trånga portar eller om bilen parkeras på en smal gata eller trång parkeringsplats.



Elektriskt fällbara backspeglar

Fäll in/vik ut spegeln med knappen vid pilen.

! VIKTIGT

Speglarna kan justeras även med när tändningen är av. Tänk dock på att de förbrukar ström eftersom batteriet inte laddas när motorn inte är igång.

! VIKTIGT

Fäll inte in spegeln manuellt, det kan skada elmotorn i den.

MÄTARE, VARNINGS- OCH KONTROLLAMPOR

■ Typ A



1. Varvräknare
2. Kontrollampor för blinkers
3. Hastighetsmätare
4. Kylvätsketemperaturmätare
5. Varnings- och kontrollampor
6. Växelindikator
7. Vägmatrare
8. Färdator
9. Bränslemätare

■ Typ B



- * Mätartavlorna varierar mellan olika modeller.
Det kan se lite annorlunda ut i din bil.

OSL040065E-Q/OSL040064E

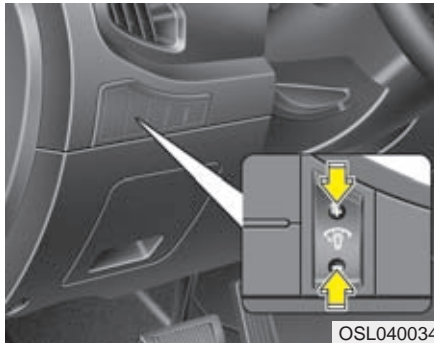

Dimmer för instrumentbelysningen

Typ A

Ljusstyrkan i instrumentbelysningen kan justeras med reglaget till vänster om ratten när den yttre belysningen är tänd och tändningen är i läge ON.

Typ B

Ljusstyrkan i instrumentbelysningen kan justeras med reglaget till vänster om ratten när tändningen är i läge ON.

■ Typ A



■ Typ B



■ Typ C



OSL040036/OSL040036C/OSL040036N

Mätare

Hastighetsmätare

• Bensin



• Diesel



Varvräknare

Mätaren visar motorns varvtal/minut.

Ta den till hjälp för att göra upp- och nedväxlingar vid rätta varvtalen.

När en dörr öppnas eller om motorn inte startas inom en minut så kan varvräknarens nål röra sig lite även trots att motorn är avstängd. Denna rörelse är normal och påverkar inte varvräknarens noggrannhet när väl motorn är igång.

! VIKTIGT

Varva inte motorn så att nålen kommer in i den röda zonen. Det kan medföra motorskador.



Mätare för kylvätsketemperaturen

Temperaturen visas när tändningen är i läge ON.

! VIKTIGT

Om indikeringen på mätaren närmar sig termometersymbolen finns risk för överhettning och motorskador. Stanna bilen och se avsnittet "Överhettad motor".

! VARNING

Lossa aldrig kylarlocket eller locket på kylvätskebehållaren när motorn är varm. Övertryck i systemet medför att ånga kan strömma ut och orsaka brännskador.

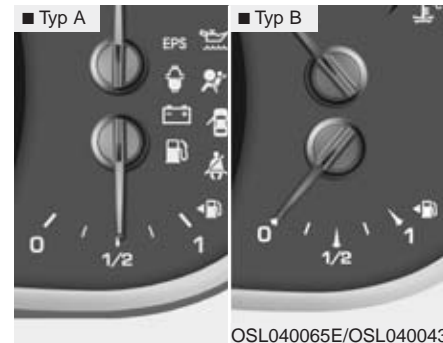

Bränslemätare

Mätaren visar ungefär hur mycket bränsle som finns i tanken som rymmer 53 liter.

En varningslampa i instrumentpanelen tänds när det återstår bränsle för några mils körning.

I sluttningar och kurvor kan bränslemätaren visa fel och varningslampan för låg bränslenivå kan tändas för tidigt. Det beror på att bränslet skvimpar i tanken.

Pilen vid pumpsymbolen visar att tanklocket sitter på vänster sida.

**⚠ VARNING - Låg
bränslenivå**

Du kan råka ut för en olycka om motorn stannar under körning på grund av att bränslet tar slut.

! VIKTIGT

Tanka i god tid så att du aldrig riskerar att köra slut på bränslet. Om bränslet tar slut kan det resultera i att motorn misständer, vilket kan medföra allvarliga skador på katalysatorn.

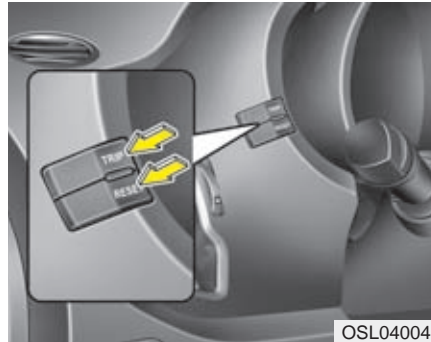

Väg-/trippmätare/Färddator

Färddatorn visar trippmätare, återstående körsträcka med bränslet som finns i tanken, snitthastighet, körtid, genomsnittlig bränsleförbrukning och momentan bränsleförbrukning. Lagrad information nollställs om batteriet kopplas bort.

Färddatorn visar alltid mätarställningen tills displayen stängs av.

Tryck på TRIP-knappen för att stegvis komma fram till önskad visning:

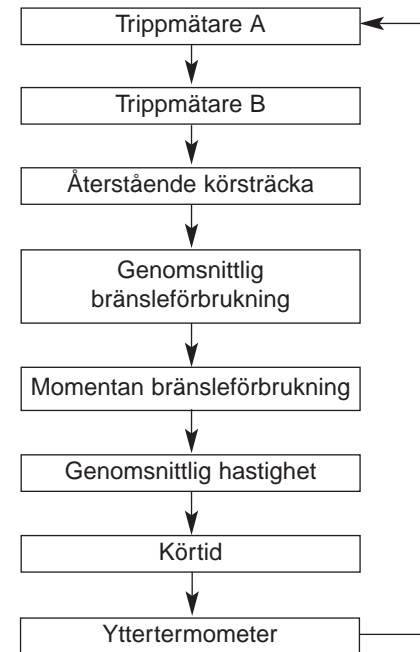

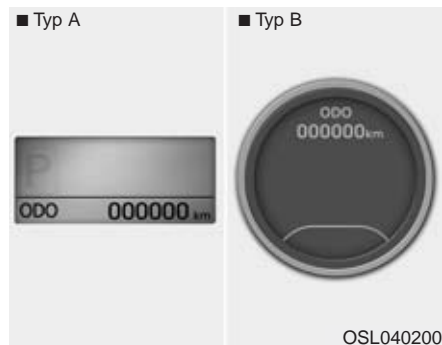

Vägmätaren

Vägmätaren visar bilens totala körsträcka i km alternativt miles. Siffrorna visas tills displayen släcks.

Se i Service- och garantiboken vid vilka körsträckor bilen ska till service.

* OBS

Om du manipulerar/ändrar vägmätarsfällningen påverkas garantiåtagandet. Eventuellt byte av vägmätare ska noteras i Service- och garantiboken.

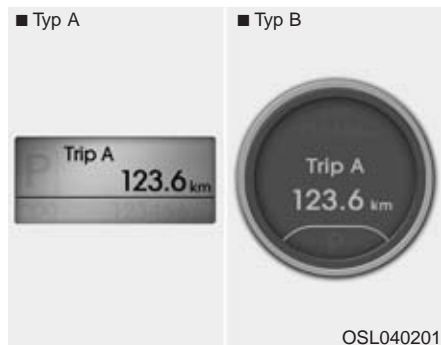

Trippmätare

De finns två trippmätare A och B. Växla mellan dem med TRIP-knappen.

Trippmätaren visar körsträckan efter senaste nollställningen. Den visar max 999,9 km.

Du nollställer den trippmätare som visas genom att hålla in RESET-knappen mer än 1 sekund.

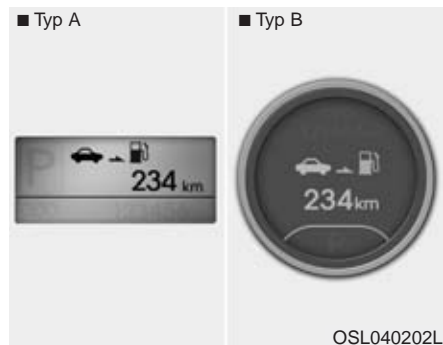

Återstående körsträcka med det bränsle som finns i tanken

Siffran visar den beräknade återstående körsträckan med det bränsle som finns i tanken. När det återstår bränsle för ca 5 mil visas --- och symbolen börjar blinka.

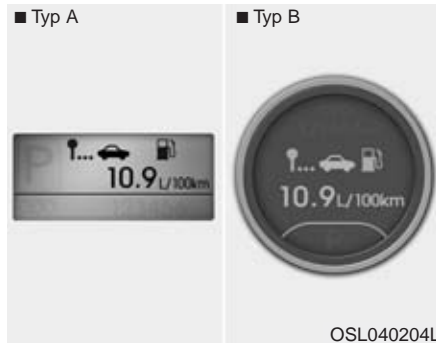

Genomsnittlig bränsleförbrukning (l/100 km eller MPG)

Mätningen sker från det att mätaren nollställts. Exakt visning sker inte förrän bilen körts minst 50 m.

Du nollställer mätningen av den genomsnittliga förbrukningen genom att hålla in RESET-knappen mer än 1 sekund.

När du startar bilen efter att ha tankat minst 6 liter kommer mätningen att nollställas automatiskt.

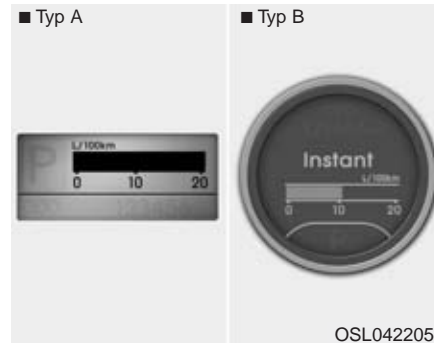

Momentan bränsleförbrukning (l/100 km eller MPG)

Momentan bränsleförbrukning mäts när bilen körs och beräknas varje sekund. Momentan förbrukning kan ändras från liter/100 km till miles per gallon (MPG).

* OBS

- Om bilen körs i backar eller om strömmen brutits kanske visningen inte blir korrekt.
- För att färddatorn ska kunna uppdateras i samband med tankning måste mer än 6 liter fyllas på.
- Den beräknade återstående körsträckan kan ändras (förlängas eller kortas) om körförhållandena förändras.
- Tänk också på att återstående körsträcka är en beräkning och alltså inte exakt.

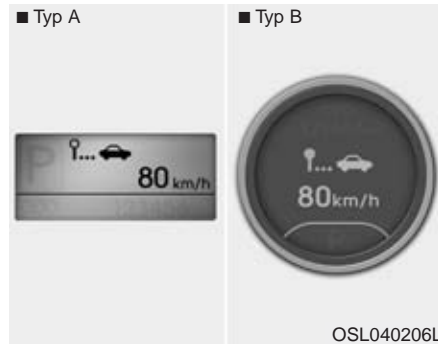

Genomsnittshastighet

Beräknad genomsnittlig hastighet efter senaste nollställningen. Beräkningen av genomsnittshastigheten pågår även när bilen står stilla och motorn är igång.

Du nollställer mätningen genom att hålla in RESET-knappen mer än 1 sekund.

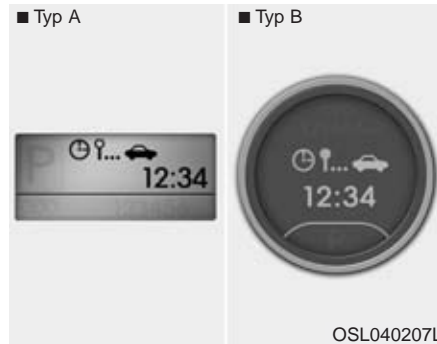

Körtid

Total tid efter senaste nollställning visas. Tiden beräknas även när bilen står stilla om motorn är igång. Total tid som kan mätas är 99 timmar och 59 minuter.

Du nollställer tidmätningen genom att hålla in RESET-knappen mer än 1 sekund.

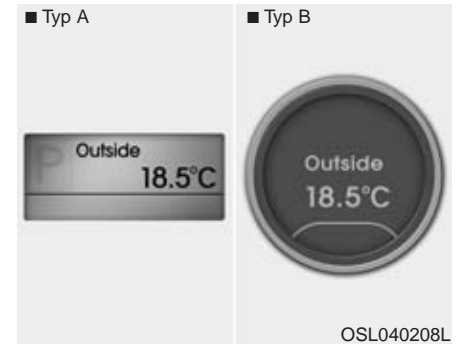

Yttertermometer

Temperaturer mellan -40° och $+75^{\circ}$ visas av termometern.

För att ändra mätenhet mellan $^{\circ}\text{C} \leftrightarrow ^{\circ}\text{F}$ håll RESET knappen intryckt mer än 5 sekunder i detta läge. Temperaturvisningen kanske inte ändras omedelbart vid hastiga temperaturväxlingar som en konventionell termometer.

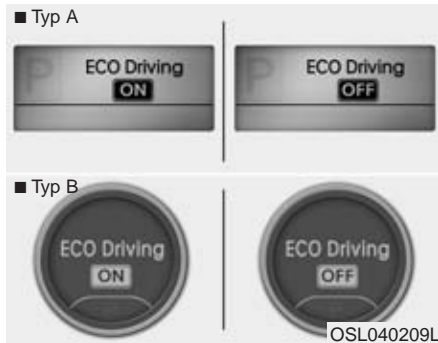

ECO ON/OFF

När du ser texten ECO Driving i displayen kan välja om du ska ha funktionen på (ON) eller av (OFF).

Om du håller in TRIP-knappen mer än 1 sekund när du har valt ON kommer OFF att visas och ECO-indikationen kommer inte att visas när du kör

Om du vill välja ON håller du in TRIP-knappen i mer än en sekund när OFF visas.

Om du trycker snabbt på TRIP-knappen när du val ECO ON kommer trippmätaren att visas.

Varnings- och kontrollampor

Funktionskontroll: Om någon av lamporna inte tänds när tändningen slås på (ON), kontakta en verkstad för kontroll. Vi rekommenderar att du anlitar en Kia-verkstad.

När motorn startas ska lamporna slockna efter ett par sekunder såvida det inte uppstått något fel som markeras av en tänd lampa.

Undantag: Lampan för parkeringsbromsen ska lysa tills bromsen är helt frigjord och varningslampan för låg bränslenivå ska lysa om nivån i tanken är låg.

Ekonomi-indikator

ECO

ECO ON/OFF

ECO-lampan hjälper dig köra bränslesnålt.

- Den gröna ECO-lampan lyser när du kör bilen så att den drar lite bränsle och med ECO ON.

Om du inte vill ha hjälp med ekonomisk körning, stäng av funktionen med TRIP-knappen.

- Körförhållandena och ditt körsätt påverkar bränsleförbrukningen.
- ECO-indikatorn tänds inte i P-läge, N-läge eller R-läge.

VARNING

Lär dig att kontrollera ECO-lampan med ditt indirekta seende så att du kan vara koncentrerad på trafiken.

Aktiv EKO-funktion finns endast i bilar med 2,0 liters dieselmotor och automatisk växellåda.

Mer information finns i kapitel 5.

Varning för fel i systemet för krockkuddarna



Lampan ska lysa ca 6 sekunder varje gång tändningen slås på (ON). Om lampan fortsätter att lysa eller tänds under körning, kan det ha uppstått ett fel på krockkuddarna. Kontakta omgående en verkstad. Vi rekommenderar att du anlitar en Kia-verkstad.

Varningslampa för låsningsfria bromsar



Lampan ska tändas och lysa i ca 3 sekunder när tändningen slås på (ON). Den ska sedan slockna om det inte är något fel i systemet.

Om lampan fortsätter att lysa eller tänds under körning kan det vara något fel i systemet. Kontakta en verkstad. Vi rekommenderar att du anlitar en Kia-verkstad.

Bilens bromssystem i övrigt fungerar som det ska. Det är bara ABS-funktionen som kan ha upphört att fungera.

Varningslampa för den elektro-niska bromskraft-fördelningen (EBD)



Om dessa båda lampor tänds samtidigt under körning har det uppstått problem med ABS- och EBD-systemen.

Vänd dig till en verkstad så snart som möjligt. Vi rekommenderar att du anlitar en Kia-verkstad.



VARNING

Om båda lamporna lyser fungerar inte bromssystemet som det ska. Det finns risk att bakhjulen låses vid en inbromsning och att bilen får sladd. Vänd dig till en verkstad så snart som möjligt. Vi rekommenderar att du anlitar en Kia-verkstad.

*** OBS**

Om ABS eller EBD bromsvarningslampan tänds och fortsätter att vara tänd så kanske inte hastighetsmätaren/TRIP-datorn fungerar. EPS-varningslampan kan tändas och det kan krävas mer kraft för att styra. Skulle detta hända, se till att bilen snarast blir kontrollerad av en verkstad. Vi rekommenderar att du anlitar en Kia-verkstad.

Varning för ansatt parkeringsbroms och låg bromsvätskenivå

**Ansatt parkeringsbroms**

Lampan lyser när parkeringsbromsen är ansatt och tändningen på. De slocknar när bromsen frigörs.

En varningssignal hörs om parkeringsbromsen är ansatt och bilen kommit upp i ca 5-10 km/tim.

Låg bromsvätskenivå

Om lampan lyser när motorn är igång gör så här:

1. Parkera bilen på en säker plats.
2. Stanna motorn och kontrollera bromsvätskenivån. Fyll på vätska om nivån är för låg. Kontrollera också att det inte förekommer något läckage från bromsledningar eller anslutningar.
3. Om du hittar något läckage, lampan fortsätter att lysa eller om bromsarna inte känns som de ska, se till att bilen blir bärgad till en verkstad. Vi rekommenderar att du anlitar en Kia-verkstad.

Bilen har två separata bromskretsar vilket innebär att det finns bromseffekt på två hjul om det uppstår något fel i den ena bromskretsen. Om bromsarna på bara två hjul fungerar krävs det mer kraft för att bromsa och pedalen sjunker närmare golvet. Dessutom förlängs bromssträckan avsevärt. Om du får bromsbortfall under körning, växla ner och stanna bilen så snart som möjligt.

Om varningslampan är hel ska den lysa när parkeringsbromsen är ansatt och tändas när tändningen slås på (ON).

**VARNING**

Om lampan lyser under körning, kontrollera först om parkeringsbromsen helt frigjord. Om den är frigjord och du har följt anvisningarna ovan och lampan ändå fortsätter att lysa bör bilen bärgas till en verkstad. Vi rekommenderar att du anlitar en Kia-verkstad.

Spänn fast säkerhetsbältet!



Framsätet

Varningslamporna för bältena i framsätet lyser i 6 sekunder varje gång tändningen slås på.

- Varningslamporna för säkerhetsbältena (1 = föraren och 2 = framsätesspassageraren) tänds och lyser i ca 6 sekunder varje gång tändningen slås på oavsett om bältena är fastspända eller inte.
- Om ett bälte i framsätet inte spänns fast eller lossas när tändningen är i läge ON kommer varningslampan för det bältet att lysa tills bältet är fastspänt.
- Om den åkande inte är fastspänd när hastigheten överstiger 9 km/tim börjar lampan blinka. Den övergår till fast sken om farten sjunker till 6 km/tim.
- Om föraren eller passageraren inte är fastspänd när bilen körs i mer än 20 km/tim blinkar lampan och en varningssignal ljuder i ca 1 1/2 minut.

Baksätet

När tändningen slås på (motorn behöver inte vara igång) och någon av passagerarna i baksätet inte har spänt fast säkerhetsbältena, kommer aktuell lampa att lysa i 35 sekunder.

Aktuell lampa lyser också om:

- Motorn startas och bältet inte är fastspänt.
- Hastigheten kommer upp i 9 km/tim eller högre och bältet inte är fastspänt.
- Bältet lossas när hastigheten är lägre än 20 km/tim.

Om bältet är fastspänt slocknar lampan direkt.

Om bältet lossas när hastigheten är 20 km/tim eller högre blinkar aktuell lampa och samtidigt hörs ett varningsljud i 35 sekunder.

Men om ett bälte i baksätet kopplas/lossas två gången inom 9 sekunder, efter att det inledningsvis spänts fast, kommer varningslampan inte att tändas.

Helljuset tätt



Lampan lyser när helljuset är tätt och när du använder helljusblinken.

Indikeringslampan för yttre belysning



Lampan lyser när halvljuset är tätt.

Dimljus

Lampan lyser när dimljusen är tända.

Dimbakljus

Kontrolllampan visar att dimbakljusen är tända.

Varningslampan för lågt oljetryck

Om lampan tänds under körning:

1. Parkera bilen på en säker plats.
2. Stanna motorn och kontrollera oljenivån. Fyll på motorolja om nivån är för låg.

Om lampan fortfarande lyser när oljenivån är korrekt, kontakta en verkstad. Vi rekommenderar att du anlitar en Kia-verkstad.

! VIKTIGT

Motorn kan få allvarliga skador om du inte stannar den när lampan tänds.

! VIKTIGT

Motorn kan få allvarliga skador om varningslampan för lågt oljetryck lyser när motorn är igång.

Lampan ska bara lysa en kort stund innan motorn startas.

Om lampan tänds under körning parkera bilen på en säker plats så snart det är möjligt. Stanna motorn och kontrollera oljenivån. Fyll på om det behövs. Om lampan fortsätter att lysa när du startar motorn med korrekt oljenivå, stäng av den direkt och kontakta en verkstad. Vi rekommenderar att du anlitar en Kia-verkstad.

Varningslampan för låg oljenivå



När varningslampan för låg oljenivå tänds ska oljenivån kontrolleras omgående. Fyll på om nivån är för låg. Fyll endast på med rekommenderad motorolja (se kapitel 8)

Var noga med att oljenivån inte kommer över F-markeringen oljemätstickan.

* OBS

- När du fyllt på olja och kört ca 5-10 mil och motorn är varm ska varningslampan slockna.
- Om du vill att varningslampan ska slockna direkt efter att du fyllt på olja, då växlar du tändningen mellan OFF och ON 3 gånger inom 10 sekunder. Men om du gjort som ovan (för att släcka varningslampan), utan att först ha fyllt på olja, kommer lampan att tändas igen efter 5-10 mils körning och motorn är varm.

! VIKTIGT

Om du fyllt på olja och lampan lyser efter att du kört 5-10 mil och motorn är varm, då bör du omgående vända dig till en verkstad för att få bilen kontrollerad. Vi rekommenderar att du anlitar en Kia-verkstad.

Även om lampan inte tänds så skall alltid oljenivån kontrolleras och vid behov justeras regelbundet.

Indikator för växellägen (bilar med automatisk växellåda)

P

Aktuellt växelläge visas i displayen framför föraren.

Växlingsindikator för ekonomisk körning (bilar med manuell växellåda)

■ Typ A

■ Typ B



Växla upp eller ner till den växel som visas.

▲↔: Siffran + pilen vänd uppåt är en uppmaning att växla upp till den högre växel, som siffran visar. I detta fall från 2:an till 3:an.

▼↔: Siffran + pilen vänd nedåt är en uppmaning att växla ned till en lägre växel. I detta fall från 4:an till 3:an.

* OBS

När det är något fel i systemet så visas inte upp/nedväxlingsindikatorn eller vilken växel som är vald.

Varning för öppen dörr

Lampan lyser när någon dörr eller flera av dörrarna inte är helt stängda.

Bakluckan är öppen

Lampan lyser när bakluckan inte är helt stängd.

Startspärr (immobilizer)**Bilar som inte har Smart Key**

Lampan tänds när nyckeln sticks i tändningslåset och vrids till ON. Det indikerar att motorn kan startas. Lampan slocknar när motorn startats.

Om lampan blinkar när nyckeln är i ON-läget, vänd dig till en Kia-verkstad för kontroll av startspärrsystemet.

Bilar med Smart Key

Om något av följande inträffar i ett fordon utrustad med Smart Key så kommer lampan till startspärren att tändas, blinka eller slockna.

- Lampan lyser i ca 30 sekunder om det finns en Smart Key i bilen och tändningen är i läge ACC eller ON. Det betyder att du kan starta bilen. Om det inte finns någon Smart Key i bilen och du trycker på startknappen kommer lampan att blinka för att markera att motorn inte kan startas.
- Om lampan lyser i bara 2 sekunder och sedan slocknar när det finns en Smart Key i bilen och tändningen är i läge ON, be en Kia-verkstad kontrollera systemet.
- Om du trycker på startknappen och Smart Key-batteriet är för svagt, kommer lampan att blinka och motorn kan inte startas. Stoppa då in din Smart Key i hållaren så kan du starta bilen. Lampan blinkar också om det är något fel i startsystemet.

Motorkontrollampa

Lampan ska lysa en kort stund i samband med att motorn startas och sedan slockna. Om lampan tänds under körning kan detta indikera att ett fel har uppstått i motorns avgasreningssystem. Om detta inträffar eller om lampan inte alls tänds i samband med start av motorn, ska du omgående vända dig till en verkstad för att få systemet kontrollerat. Vi rekommenderar att du anlitar en Kia-verkstad.

! VIKTIGT

Om du fortsätter att köra med motorkontrolllampan lysande kan det skada avgasreningssystemet och påverka prestanda och bränsleekonomi.

! VIKTIGT - Bensinmotorer

Om motorkontrolllampan blinkar under körning så finns det risk att katalysatorn skadas och som resultat av detta orsaka effektbortfall.

Se till att få motorn kontrollerad av en verkstad. Vi rekommenderar att du anlitar en Kia-verkstad.

! VIKTIGT - Dieselmotorer

Om motorkontrolllampan blinkar under körning så är det ett fel relaterat till bränslesystemet, detta kan orsaka effektbortfall, misstänningar och dålig avgasrening. Se till att få motorn kontrollerad av en verkstad. Vi rekommenderar att du anlitar en Kia-verkstad.

! VIKTIGT - Dieselmotor (med partikelfilter)

Om motorkontrolllampan börjar blinka har det samlats för mycket sot i partikelfiltret. Du kan förbränna sotet och få lampan att slockna om du gör så här: Kör bilen i högre hastighet än 60 km/tim eller på 2:ans växel och med motorn inom varvtalsområdet 1 500 - 2 000 varv/min i ca 25 min.

Om lampan inte slocknar när du kört enligt ovan, vänd dig till en verkstad för att få partikelfiltret kontrollerat. Vi rekommenderar att du anlitar en Kia-verkstad.

Om du kör bilen en längre sträcka när lampan blinkar kan partikelfiltret skadas och dessutom kan bränsleförbrukningen öka.

ESP - Antisladd-system (Elektronisk stabilitetskontroll)



Lampan ska lysa i ca 3 sekunder när tändningen slagits på och sedan slockna. Lampan ska blinka när ESP-systemet aktiveras vid körning på halt eller löst underlag som t ex grus.

Vid fel i ESP-systemet lyser lampan konstant.

ESP-Systemet bortkopplat



Lampan ska lysa i ca 3 sekunder när tändningen slagits på och sedan slockna. Tryck på ESP-knappen för att koppla bort systemet och ESP OFF tänds i panelen.

DBC*-lampan



Lampan lyser när systemet för bromshjälp är aktiverat av föraren.

*DBC betyder Downhill Brake Control, vilket innebär att föraren får hjälp med automatisk bromsning i branta nedförsbackar. Se beskrivning av systemet i kapitel 5.

Om lampan lyser när systemet inte är aktiverat har det uppstått något fel. Vi rekommenderar att du i så fall vänder dig till en Kia-verkstad

Automatisk farthållare



Kontrolllampan lyser när farthållaren är aktiverad.

Farthållaren beskrivs i kapitel 5.

Farthållning aktiverad



Kontrolllampan lyser när en viss hastighet är inställd.

Varning för lågt lufttryck i däcken (TPMS - Tire Pressure Monitoring System)

Varningslampa -
lufttryckssensorer



Varningslampor för lågt lufttryck i däcken



Lamporna lyser i ca 3 sekunder när tändningen slagits på. Det är en kontroll som visar att lamporna är hela.

Den översta lampan tänds om det uppstått något fel på systemet med lufttryckssensorerna.

Den nedre varningslampan markerar om det är för lågt lufttryck i ett eller flera däck. Fyll i så fall på med luft.

Om det uppstår något fel i systemet, kontakta en verkstad. Vi rekommenderar att du anlitar en Kia-verkstad.

Se beskrivning av TPMS-systemet i kapitel 6.



VARNING - Lågt lufttryck

För lågt lufttryck medför att bilens köregenskaper försämras. Ett däck med för lågt lufttryck kan också överhettas och värsta fall explodera.



VARNING - Stanna säkert

- **Systemet kan inte varna för snabb lufttrycksminskning som kan uppstå vid en punktering.**
- **Om bilen verkar instabil, släpp gasen och bromsa försiktigt och parkera på en trafiksäker plats.**

Stopp-/start-systemets kontrollampa



Lampan lyser med konstant sken när motorn stannats av stopp-/start-systemet.

Lampan blinkar i ca 5 sekunder när motorn startas automatiskt.

Hur stopp-/start-systemet fungerar beskrivs i kapitel 6.

*** OBS**

När motorn startas automatiskt av systemet kan varningslamporna för ABS, ESP, ESP OFF, ESP och varningslampan för parkeringsbromsen lysa en kort stund.

Det händer om batteriet har dålig laddning och beror inte på fel i systemet.

Varningslampa för elektrisk styrervo (EPS)**EPS**

Lampan tänds, som en kontroll av att den är hel, när tändningen slås på. Den slocknar när motorn startat.

Om lampan tänds under körning har det uppstått något fel på styrservon. Kontakta så fall en verkstad. Vi rekommenderar att du anlitar en Kia-verkstad.

Varning för hal vägbanor

Varningslampan tänds när yttre-temperaturen ligger mellan +5° och -4°.

Om varningslampan tänds när du kör finns det risk för halka, sänk därför hastigheten och öka avståndet till framförvarande fordon. Undvik häftiga svängar och inbromsningar.

Glödning (diesel)

Lampan lyser vid förvärmning när tändningsnyckeln vridits till ON. När den slocknar kan motorn startas. Förvärmningen beror på motor- och lufttemperaturen samt batteriets kondition.

*** OBS**

Om motorn inte startats inom 10 sekunder efter att glödningen är avslutad, vrid nyckeln till LOCK och vänta 10 sekunder innan du åter vrider till ON. Vänta tills lampan för glödning slocknat och vrid därefter nyckeln till START.

! VIKTIGT

Om lampan för glödning blinkar eller lyser när förvärmningen är klar eller under körning, låt en verkstad kontrollera systemet så snart som möjligt. Vi rekommenderar att du anlitar en Kia-verkstad.

Vatten i bränslefilteret (diesel)

Lampan ska lysa ca 3 sekunder när tändningen slagits på (ON). Den tänds också när det är dags att tappa vatten ur bränslefilteret. Se anvisningar i kapitel 7.

! VIKTIGT

Om varningslampan lyser kan motoreffekten och tomgångsvarvet sjunka. Kör därför inte med bilen om lampan lyser. Motorn och insprutningssystemet kan skadas. Om det inträffar, vänd dig till en verkstad för att få bilen kontrollerad. Vi rekommenderar att du anlitar en Kia-verkstad.

4WD-varningslampa

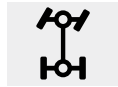

Fel i 4-hjulsdriftsystemet

Lampan ska tändas när tändningen slås på (ON) och slockna efter ett par sekunder..

Om den tänds under körning har det blivit något fel i systemet för 4-hjulsdrivningen. Kontakta i så fall en verkstad så snart som möjligt. Vi rekommenderar att du anlitar en Kia-verkstad.

4WD LOCK-lampa



4WD-LOCK-lampan tänds när 4WD-LOCK-knappen är intryckt. Då låses mellandifferentialen så att kraftfördelningen blir 50/50 mellan fram- och bakaxel. Det medför mycket bra framkomlighet på de flesta underlag samt bra dragkraft om bilen drar släp.

4WD-locklampan släcks när du trycker på knappen igen

! VIKTIGT

Använd inte 4WD-lock på torr asfalt eller motorväg det kan orsaka oljud, vibrationer och/eller skada på 4WD-systemet.

Blinkers

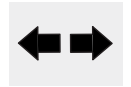

Pilarna markerar på vilken sida som blinkerslamporna blinkar. Om en pil lyser med fast sken, blinkar snabbare än normalt eller inte tänds alls kan det bero på att en glödlampa är trasig eller ett annat fel. Kontakta en verkstad om du behöver hjälp med lampbytet. Vi rekommenderar att du anlitar en Kia-verkstad.

Kontrolllamporna blinkar när varningsblinkers är på.

Batteriet laddas inte

Det kan bero på fel i laddningssystemet eller på generatoren.

Om lampan tänds under körning:

1. Parkera bilen på en säker plats.
2. Stanna motorn och kontrollera om drivremmen till generatoren är hel och spänd.
3. Om remmen är hel och spänd är det sannolikt ett fel i laddningssystemet. Kontakta snarast en verkstad. Vi rekommenderar att du anlitar en Kia-verkstad.

Låg bränslenivå

Lampan tänds när det endast återstår några liter bränsle i tanken. Tanka så snart som möjligt. Om du kör slut på bränslet kan motorn börja misstända och katalysatorn skadas.

**Indikator för Smart Key
- Ingen nyckel i bilen****KEY
OUT**

Nyckeln ska finnas i bilen när motorn ska startas. Den kan t ex placeras i det speciella facket under mittarmstödet lock.

När START/STOPP-knappen är i läge ACC eller ON och någon dörr är öppen söker bilens system efter nyckeln (Smart Key). Om nyckeln inte finns i bilen blinkar KEY OUT-lampan. Om alla dörrarna är stängda hörs också en ljudsignal i ca 5 sekunder (i vissa modeller).

Lampan lyser inte när motorns startats och bilen rör sig.

**Nyckeln kvar i tändningslåset! -
Varningsljud**

Om nyckeln sitter kvar i tändningslåset när förardörren öppnas hörs ett varningsljud. Ljudet upphör när nyckeln tas ur låset eller när förardörren stängs.

LCD varningsdisplay

Ingen Smart Key i bilen

« Key not in vehicle »

Varningen visas om det inte finns någon Smart Key i bilen och någon av dörrarna öppnas eller stängs när tändningen är i läge ACC, ON eller START.

En ljudsignal hörs om det inte finns någon Smart Key i bilen när dörren stängs.

Föraren måste alltid ha med en Smart Key i bilen.

Starspärren får ingen kontakt med Smart Key « Key not detected »

Varningen visas om du försöker starta bilen när den inte får kontakt med en Smart Key. Samtidigt blinkar lampan för startspärren och hållaren för Smart Key.

För svagt batteri i Smart Key

« Low key battery »

Varningen visas om batteriet i Smart Key är för svagt så att tändningen slås av. Samtidigt ljuder en varnings-signal. Byt omgående Smart Key-batteriet.

Trampa på bromsen för att starta motorn

« Press brake pedal to start engine »

Texten till vänster visas om du trycker på start-knappen minst två gånger och tänd-ningen övergår i ACC-läge. Du måste trampa på bromsen för att kunna starta bilen.

Trampa ner kopplingspedalen

« Press clutch pedal to start engine »

Texten till vänster visas om du trycker på start-knappen minst två gånger och tänd-ningen övergår i ACC-läge. Du måste trampa ner kopplingspedalen för att kunna starta bilen.

Ta ut Smart Key ur hållaren

« Remove key »

Ovanstående text visas för att påminna dig att ta ut Smart Key ur hållaren när motorn stannat.

Lossa Smart Key från hållaren genom att trycka den inåt.

Sätt in Smart Key i hållaren

« Insert key »

Ovanstående text visas om bilens system inte får kontakt med en Smart Key på grund av att det inte finns någon i bilen eller för att batteriet i den är för svagt.

Samtidigt blinkar lampan för startspärren.

För spaken till P-läget

« Shift to "P" position »

Texten visas om du försöker stänga av motorn med START-/STOPP-knappen utan att först ha fört växelväljaren till P-läget. Tändningen övergår till ACC-läge vid första tryckningen och till ON-läge vid andra tryckningen.

Det hörs också en varningssignal.

Kontrollera säkringen för

bromsljuslampan

« Check stop lamp fuse »

Om säkringen för bromsljuset är trasig visas ovanstående varning i displayen.

Ersätt den trasiga säkringen med en ny. I annat fall kan du inte starta motorn om du inte gör så här:

Håll in START-knappen i 10 sekunder med tändningen i ACC-läget.

Tryck på START/STOPP-knappen igen
« Press start button again »

Ovanstående text visas om det är något problem med startsystemet. Det hörs också en ljudsignal.

Tryck en gång till på START-knappen. Ljudsignalen upphör om startsystemet börjar fungera som de ska eller om du aktiverar stöldlarmet.

Om ovanstående text visas varje gång du trycker på START-knappen, vänd dig till en verkstad för kontroll av startsystemet. Vi rekommenderar att du anlitar en Kia-verkstad.

Växla till "P" eller "N" för att starta motorn

« Shift to "P" or "N" to start engine »

Om du försöker starta motorn med växelväljaren i annat växelläge än P (Parkering) eller N (Neutral) visas ovanstående text.

Vi rekommenderar att du startar bilen med växelväljaren i P-läget.

Tryck på START/STOPP-knappen samtidigt som du vrider ratten

« Press start button while turn steering »

Ovanstående text visas om rattlåset inte frigörs när du trycker på START-knappen. Samtidigt hörs en ljudsignal och startknappen blinkar i 10 sekunder.

Vrid ratten lite åt båda sidorna samtidigt som du trycker på START-knappen.

Kontrollera rattlåset

« Check steering wheel lock »

Om rattlåset av någon anledning inte skulle låsa efter att tändningen har växlat till OFF-läge så kommer ovanstående text att visas och en varningssignal kommer att ljuda i 3 sekunder och START/STOPP-knappen blinkar i 10 sekunder.

Låg spolarvätskenivå

« Low washer liquid »

Varningstexten visas när spolarvätskan är nästan slut. Fyll på så snart som möjligt.

Varning - Hjulen är för mycket vridna
« Align Steering Wheel (right aligned) »

Om framhjulen är vridna mer än 45 grader åt höger eller vänster, när du startar motorn, visas en varning i displayen i 5 sekunder (Align steering wheel). Varningen försvinner när hjulen är vridna mindre än 30 grader.

Information - Hjulets riktning OK

« Complete »

Om du vrider på ratten så att hjulen är vridna max 30 grader visas ett meddelande (Complete) som betyder att hjulets riktning är OK.

Takluckan är öppen « Sunroof open »

Om du slår av tändningen (OFF) och öppnar förardörren när takluckan inte är helt stängd, visas ett varningsmeddelande i displayen. Ett varningsljud hörs också i ca 7 sekunder.

PARKERINGSHJÄLP (FRAM/BAK)

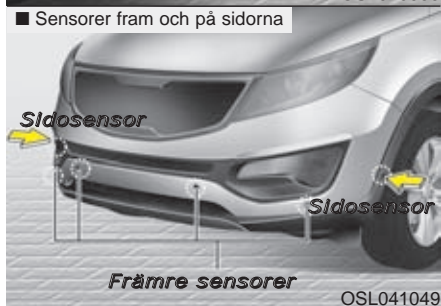
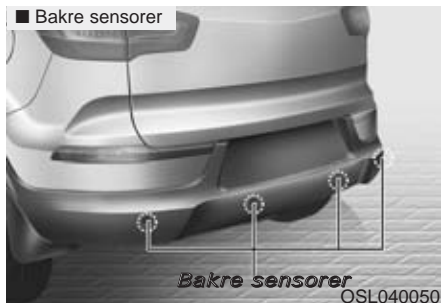

Systemet för parkeringshjälp har sensorer fram och bak, som registrerar föremål på ett avstånd upp till 120 cm och varnar föraren genom en föränderlig ljudsignal.

Tänk på att parkeringshjälpen endast är ett hjälpmedel. Var lika uppmärksam på vad som finns runt om bilen som vid manövrer med en bil som inte är utrustad med parkeringshjälp.

Tänk också på att sensorerna bara känner av föremål på ett begränsat avstånd.

⚠ VARNING

Parkeringshjälpen är endast ett hjälpmedel. Systemet kan också påverkas av faktorer som gör att det i vissa situationer inte fungerar 100%-igt. Föraren är alltid ansvarig för alla manövrer med bilen och bör vara extremt försiktig i samband med backning.

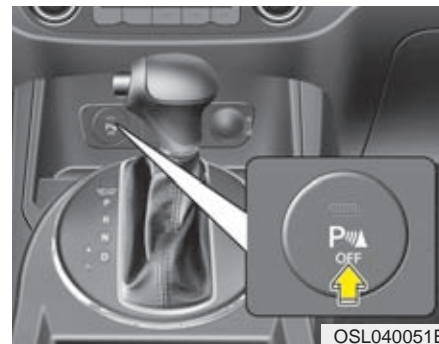

Parkeringshjälp vid backning

De bakre sensorerna kopplas in automatiskt när du lägger i backen. Du kan koppla bort dem genom att trycka på knappen som visas i bilden ovan.

 **VARNING**

Backvarnaren är endast ett hjälpmedel. Systemet kan påverkas av faktorer som gör att det i vissa situationer inte fungerar 100%-igt. Föraren är alltid ansvarig för alla manövrer med bilen och bör vara extremt försiktig i samband med backning.

Så här fungerar den

- De bakre sensorerna aktiveras när bilen backas i högst 10 km/tim.
- Systemet kan känna av föremål på upp till 1,2 meters avstånd.
- Om sensorerna känner av två föremål samtidigt mäts avståndet till det närmaste.
- Det går att stänga av sensorerna med knappen P-OFF. Att sensorerna är avstängda markeras av att lampan i knappen lyser.

Varningsljuden

- Lång intervall mellan varningsljuden: 120 - 81 cm mellan hinder och bakre stötfångaren.
- Kort intervall mellan varningsljuden: 80 - 41 cm mellan hinder och bakre stötfångaren.
- Fast signal: Upp till 40 cm till hindret.

Parkeringshjälpen fungerar kanske inte om:

1. Is eller snö täcker sensorerna.
2. Sensorerna täcks av sand, lera eller annat.
3. Backningen sker på mycket ojämnt underlag eller i en lutning.
4. Störning av höga ljudfrekvenser från signalhorn, högvarviga motorer eller tryckluftbromsar på tunga fordon.
5. Kraftigt regn och vattenkaskader.
6. Fjärrkontroller, mobiltelefoner och annan kommunikationsutrustning kan störa sensorerna.
7. När släp är kopplat till bilen kopplas backvarnarna bort.
8. Det är extremt varmt eller kallt.
9. Hindret är belyst av fluorecerande ljus.

Sensorerna kanske inte upptäcker:

1. Smala stolpar, rep och kedjor.
2. Mjuka och svampiga material samt snö.
3. Föremål som är mindre än 1 m och under 14 cm diameter.

Försiktighetsåtgärder beträffande parkeringshjälp

- Backvarnarens signal kan ha olika intervall beroende på bilens hastighet och formen på det upptäckta föremålet.
- Backvarnarens funktion kan påverkas av att stötfångarens höjd eller sensorernas läge har ändrats. Tillbehör som monterats och som inte är Kia original kan också störa sensorernas funktion.
- Det kan hända att sensorerna inte registrerar föremål som är närmare än 40 cm eller ger felaktig avståndskänning. Var försiktig.
- Om sensorerna är täckta av snö, is eller smuts, rengör med vatten och en svamp eller mjuk trasa.
- Se till att sensorerna inte skadas genom att de repas, utsätts för tryck eller slag.

*** OBS**

Sensorerna känner endast av ett begränsat område bakom bilen.

Små föremål, smala stolpar och föremål som hamnar mellan sensorerna kanske inte upptäcks av sensorerna. Kontrollera alltid bakom bilen i samband med backning.

Alla som kör bilen ska känna till sensorernas funktion och begränsningar.

⚠ VARNING

Kontrollera i samband med backning att lekande barn eller gångtrafikanter inte finns bakom bilen. Tänk på att vissa föremål kanske inte upptäcks av sensorerna på grund av avstånd, format eller material. Se alltid upp för hinder oavsett i vilken riktning bilen ska köras.

Felindikation

Om inget varningsljud hörs eller om det kommer i intervaller när backen läggs i kan det ha uppstått ett fel på backvarnaren. Kontakta i så fall en verkstad. Vi rekommenderar att du anlitar en Kia-verkstad.

⚠ VARNING

Fabriksgarantin täcker inte skador som uppstått på grund av att backvarnaren inte varnat. Var alltid mycket försiktig i samband med backning.

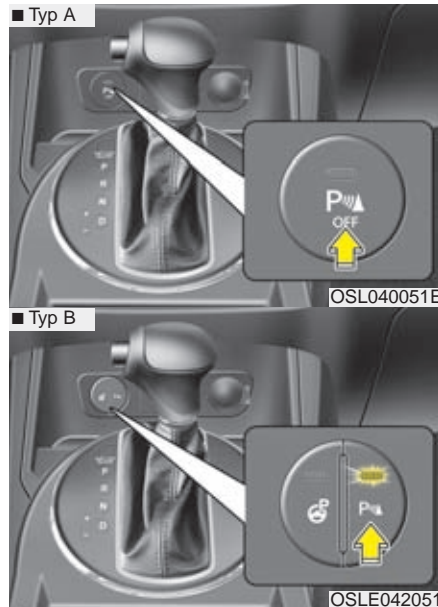

Parkeringshjälp fram och bak

Typ A

Bil med sensorer för parkeringshjälp

Typ B

Bil med sensorer för parkeringshjälp samt Smart Parkeringshjälp, som beskrivs längre fram i boken

Här beskrivs parkeringshjälpen (P))

- Systemet är aktiverat när lampan i knappen lyser. Den fungerar när tändningen är i läge ON och med en växel i samt i neutralläget.
- Systemet aktiveras automatiskt när du lägger i backen (R). Det koppas bort om du backar med högre hastighet än 10 km/tim.
- Om sensorerna känner av mer än två hinder samtidigt visas alla hindren.
- Ljdsignalen som varnar föraren gäller det hinder som är närmast bilen.
- Om du backar och en främre och en bakre sensor känner av ett hinder på samma avstånd, varnas du först för det bakre.
- Även sidosensorerna fram är aktiverade när du backar.

Föränderlig varningssignal när du kör framåt

- Varningsljudet kommer med tätare intervaller när avståndet till hindret är 60 - 31 cm.
- När avståndet är 30 cm eller mindre hörs ett konstant varningsljud.

Föränderlig varningssignal när du kör backar eller har växeln i neutralläget

- När avståndet är 100 - 61cm från hindret får du en pulserande varningssignal.
- Varningsljudet pulserar snabbare när avståndet till hindret är 60 - 31 cm.
- När avståndet är 30 cm eller mindre hörs ett konstant varningsljud.

! VIKTIGT

- *Systemet kan bara känna av föremål inom området för sensorernas räckvidd; Sensorerna kan kanske inte känna av t ex en smal stolpe som finns mittemellan två sensorer. Föraren måste därför ha full uppsikt runt bilen i samband med alla manövrer.*
- *Förare som inte är vana vid bilen ska informeras om systemets funktioner och begränsningar.*

⚠ VARNING

Kontrollera i samband med backning att lekande barn eller gångtrafikanter inte finns bakom bilen. Tänk på att vissa föremål kanske inte upptäcks av sensorerna på grund av avstånd, format eller material. Se alltid upp för hinder oavsett i vilken riktning bilen ska köras.

Felindikation

Om det uppstått något fel på parkeringshjälpen, så hörs tre varningssignaler när det aktiveras. Samtidigt blinkar lampan i knappen och en varning blinkar i displayen framför föraren. Några signaler från sensorerna kommer inte att höras.

Om du får någon felindikation, vänd dig till en verkstad så snart som möjligt. Vi rekommenderar att du anlitar en Kia-verkstad.

⚠ VARNING

Nybilsgarantin täcker inte skador på bilen som orsakats av att parkeringshjälpen inte varnat föraren. Föraren är alltid ansvarig för alla manövrer.

SMART PARKERINGSHJÄLP

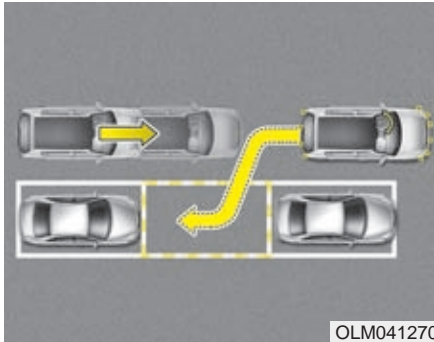

Om bilen är utrustad med Smart Parkeringshjälp kan sensorerna (fram, på sidorna och bak) hjälpa till vid fickparkering. D v s när du ska backa in i mellan parkerade bilar, som bilden ovan visar, tas styrningen av bilen över automatiskt.

Systemet hjälper till med ljudsignaler och anvisningar i displayen.

Det går bara att ta hjälp av den Smarta Parkeringshjälpen vid s k parallell parkering, som visas i bilden. D v s det ska finnas en lucka mellan två bilar för att systemet ska fungera.

Du kan koppla bort systemet om du vill styra bilen själv.

VARNING

- Tänk på att systemet bara är till hjälp. Föraren måste hela tiden ha kontroll på alla manövrer.
- Om det är något fel på bilens hjulinställning kanske systemet inte fungerar normalt. Kontakta i så fall en verkstad. Vi rekommenderar att du anlitar en Kia-verkstad.
- Byte till andra däck än de som är original för bilen kan påverka systemet så att det inte fungerar som det ska.

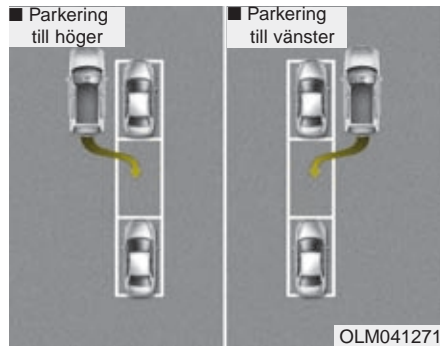

Förutsättningar för att utnyttja den Smarta Parkeringshjälpen

- Fickan ska vara mellan två bilar och längs med gatan
- Det måste vara en raksträcka
- Det ska finnas ett tillräckligt utrymme mellan de parkerade bilarna

Den Smarta Parkeringshjälpen fungerar inte:

- Om platsen är i en kurva
- I sluttningar
- Om bilen har last som sticker ut på sidorna och/eller baktill
- Vid snedparkering
- Om det är skräp, högt gräs eller annat på parkeringsytan
- Om det är kraftigt snö- eller regnväder
- Om det finns någon smal stolpe i vägen
- Om bilen tillfälligtvis har snökedjor eller nödreservhjul monterat
- Lufttrycket i däcken är för högt eller för lågt
- Släp är kopplat till bilen
- Om marken är hal eller snötäckt
- Om sensorerna är täckta av smuts, snö eller annat
- Det har bildats is på sensorerna
- Om det står en 2-hjulning på parkeringsplatsen
- Om det finns en papperskorg eller en mur eller ett räcke vid parkeringsplatsen
- Om det blåser kraftigt

- Om bilen är utrustad med en däckdimension som inte överensstämmer med helbilsgodkännandet
- Om hjulinställningen inte är korrekt
- Om parkeringsplatsen är nära intill en blomsterplantering eller buskar

⚠ VARNING

Med tanke på risk för skador, använd inte den Smarta Parkeringshjälpen under följande förhållanden.

1. Parkering i backar

OLM041290

Eftersom föraren ska sköta gas, broms (och kopplingen i manuellt växlad bil) kan det vara säkrare att parkera utan parkeringshjälpen.

(forts)

(forts)
2. Parkering i snöoväder

OLM041292

Snöandnet kan påverka sensorerna så att känsligheten försämras och dessutom finns det risk att bilen glider på halt underlag.

(forts)

(forts)
3. Parkering på trånga gator

OSL040144

Om bilar på motsatta sidan står för nära kanske det är svårt att komma in i en parkeringsficka.

(forts)

(forts)
4. Snedparkering

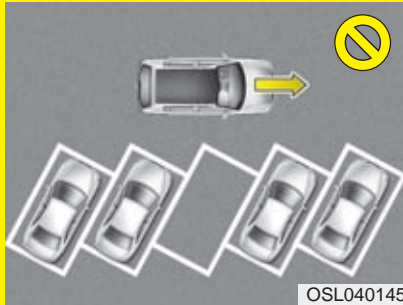

Det går inte att använda systemet för Smart Parkeringshjälp vid snedparkering.

(forts)

(forts)
5. Parkering på ojämnt underlag



Om bilen inte följer exakt som föraren styr eller gasar eller om något hjul slirar kan systemet kopplas bort.

(forts)

(forts)
6. Parkering bakom en lastbil



Om lastbilens bakre påkörnings-skydd sitter högt kanske sensorerna inte kan känna av det.

(forts)

(forts)

7. Om det finns något hinder i parkeringsfickan

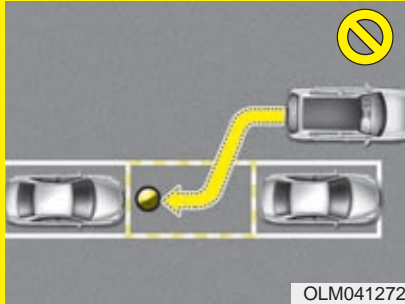

OLM041272

Det finns risk att sensorerna inte känner av ett mindre hinder som finns i parkeringsfickan.

Föraren måste alltid kontrollera att utrymmet runt bilen är fritt och inte lita blint på den Smarta Parkeringshjälpen.

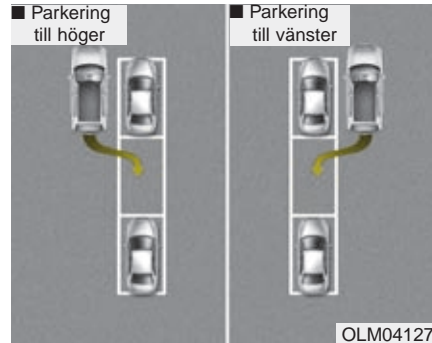

OLM041271

När du ska använda den Smarta Parkeringshjälpen

Kontrollera att förutsättningarna är de rätta. Se anvisningarna på föregående sidor.

Kör upp på sidan om bilen som du ska parkera bakom. Se bilden ovan.

Avståndet mellan bilarnas sidor ska vara 50 - 150 cm.

När du kopplar in/bort systemet för den Smarta Parkeringshjälpen ska du alltid hålla foten på bromsen.



OSLE042300

1. Välj Smart Parkeringshjälp

Håll foten på bromsen och för växelväljaren till läge N eller D.

Tryck på knappen (P) som pilen visar. Lampan tänds och instruktioner på engelska visas i displayen.

Du kopplar bort systemet genom att hålla knappen intryckt i minst 2 sekunder.



2. Välj parkering åt höger eller vänster (Park Assist Mode)

Systemet är inställt för högerparkering varje gång du trycker på knappen (P). Om du ska parkera till vänster gör så här: Håll in knappen (P) tills inställningen växlar för parkering till vänster.



3. Sök efter en lucka för parkering (Searching...)

Kör utanför de parkerade bilarna med ett avstånd på 50 - 150 cm och systemet söker efter en ledig plats på höger eller vänster sida.

Om du kör över 30 km/tim får du ett varningsmeddelande. Kör du fortare än 40 stängs sökningen av.



! VIKTIGT

Sökningen fungerar inte:

- 1) Om det inte står några bilar parkerade på sidan.
- 2) Om sensorerna är täckta av is, snö eller smuts.
- 3) Om det är häftigt snö- eller regnväder.

■ Parkering till höger



■ Parkering till vänster



OSLE042134

4. Parkeringsplats hittad

Du hör en ljudsignal när systemet har hittat en ledig plats. Därefter får du instruktioner i displayen: Shift to "R" = lägg i backen (R).

Med växeln backläge tar systemet över styrningen av bilen. Se nästa spalt.

! VIKTIGT

- **Backa långsamt och låt foten vila på bromspedalen.**
- **Om det inte finns plast att parkera avbryts manövern.**



OSLE042135

5. Steering in Auto Mode / Watch for Obstacles = Bilen styrs automatiskt / Se upp för hinder Håll händerna borta från ratten när bilen styrs automatiskt.

Om du tar ett kraftigt tag i ratten stoppar du den automatiska styrningen.

När du släpper upp bromsen ska bilen börja röra sig bakåt. Om den inte rör sig, gasa försiktigt. Du ska också vara beredd att bromsa om det skulle behövas.

Se till att det inte går fortare än 7 km/tim för då kopplas automatiken bort.

! VIKTIGT

- *Om du hör det konstanta varningsljudet är avståndet till en parkerad bil mycket nära, stanna bilen.*
- *Bromsa bilen om du tycker att hastigheten är för hög.*

Avbryt parkeringen

Tryck på knappen för Smart Parkeringshjälp (SP) eller vrid på ratten åt något håll.

■ Automatisk växellåda



OSLE042136

■ Manuell växellåda



OSLE042251

Automatisk växellåda

Shift to "D" = Körläge D

Shift to "R" = R-läget (backen)

Manuell växellåda

Shift to "1st" gear = 1:an (manuell)

Shift to "R" = Backen

VARNING

Håll noga reda på hur mycket utrymme det finns framför och bakom bilen när den manövreras.

5-1. Växlingar när bilen parkeras!

Växla när du hör en signal och får en anvisning i displayen.



OSLE042137

6. Park Assist Complete = Parkeringsmanövrer avslutade

När den Smarta Parkeringshjälpen har gjort sitt kanske du behöver justera bilens läge genom att styra och flytta bilen lite framåt eller bakåt.



OSLE042252

Övrig information som kan visas i displayen

Park Assist Cancelled / Park Manually = Ingen automatisk parkeringshjälp, parkera själv.

Reduce Speed = Sänk farten

! VIKTIGT

I följande fall fungerar inte den Smarta Parkeringshjälpen:

1. Vid sökning efter P-plats

- När ABS/ESP-systemen är aktiverade
- När hastigheten är över 40 km/tim
- Om du trycker på knappen och stänger av systemet
(Det stänger normalt inte av parkeringssensorerna)

2. I samband med

parkeringsmanövrer då bilen styrs automatiskt

- När ABS/ESP-systemen är aktiverade
- När hastigheten är över 7 km/tim
- Om du trycker på knappen och stänger av systemet
(Det stänger normalt inte av parkeringssensorerna)
- Om du tar ett kraftigt tag i ratten



Park Assist System Malfunktion = Fel i systemet för Smart Parkeringshjälp

Om ovanstående meddelande visas samtidigt som tre ljudsignaler hörs har det uppstått något fel i systemet. Kontakta i så fall en verkstad. Vi rekommenderar att du anlitar en Kia-verkstad.

BACKKAMERA



Backkameran aktiveras när tändningen är på, du lagt i backen och backlampan lyser.

Displayen visar det område bakom bilen som kameran täcker.

Backkameran kan stängas av genom att trycka på ON/OFF-knappen (1) på spegeln, när kameran är aktiverad.

För att aktivera kameran igen, tryck på ON/OFF-knappen när tändningen är på och växelväljaren är i läge R (Backväxel). Kameran aktiveras när tändningen slås av och på.

VARNING

- Backkameran är ett extra hjälpmedel som bara visar ett litet område bakom bilen. Föraren måste försäkra sig om att det går att backa utan risk.
- Håll alltid kameran ren så att kameran kan fungera normalt.

VARNINGSBLINKERS



Tryck på knappen i mitten på instrumentbrädan för att sätta på och tryck igen för att stänga av varningsblinkers.

Använd varningsblinkers för att varna andra trafikanter om bilen står placerad så att den kan utgöra en hinder och/eller en trafikfara.

YTTRE BELYSNING

Batterisparfunktion

- Om föraren glömt släcka parkeringsljuset släcks det automatiskt när nyckeln tagits ur tändningslåset (tändningen är OFF med Smart Key) och förardörren öppnas.
- Om parkeringsljuset ska vara tänt, gör så här:
 - 1) Öppna förardörren.
 - 2) Vrid på spaken så att parkeringsljuset släcks och tänds. D v s vrid yttre delen av spaken till läge 1 och sedan till läge 2 så kommer parkeringsljuset att vara tända.

Fördröjd släckning av strålkastarna

Strålkastarna kan vara tända ca 5 minuter efter att nyckeln vridits till läge ACC eller LOCK eller tagits ur låset. Ljuset slocknar dock efter 15 sekunder om förardörren eller bakluckan öppnas och stängs.

Strålkastarna kan släckas genom att du trycker två gånger på lås-knappen på fjärrkontrollen (Smart Key) eller genom att du vider reglaget till läge 1 (symbolen O).

! VIKTIGT

Om föraren inte öppnar förardörren utan i stället går ut genom passagerardörren, kommer den automatiska släckningen av strålkastarna inte att fungera. Den fördröjda släckningen av strålkastarna fungerar inte heller. Batteriet laddas ur snabbt om strålkastarna är tända under en längre tid. Lämna därför inte bilen utan att släcka strålkastarna.

Tänd strålkastarna med fjärrkontrollen

När reglaget för strålkastarna är i läge 3 och alla dörrarna samt bakluckan stängts och låsts tänds strålkastarna och lyser i ca 15 sekunder när du trycker på lås-upp-knappen på fjärrkontrollen (Smart Key).

Om du trycker en andra gång på lås-upp-knappen eller på lås-knappen släcker du strålkastarna direkt.



OBK049045N

* Reglagen kan variera något beroende på bilens utrustning.

Reglaget för yttre belysning

Vrid på yttre delen av spaken.

- (1) All belysning släckt (halvljus-automatiken tändes strålkastarna när bilen startas).
- (2) Parkeringsljusen tända.
- (3) Strålkastarna lyser och omkoppling mellan hel- och halvljus kan göras.
- (4) Finns ej på bilar som säljs i Sverige.



OBK049046N

Parkeringsljus (P)

Parkeringsljusen, nummerskylt- och instrumentbelysningen lyser.



OBK049047N

Strålkastare (D)

Parkeringsljusen, nummerskylt- och instrumentbelysningen samt strålkastarna lyser i detta läge. Omkoppling mellan hel- och halvljus kan göras.

* OBS

Tändningen måste vara i läge ON.

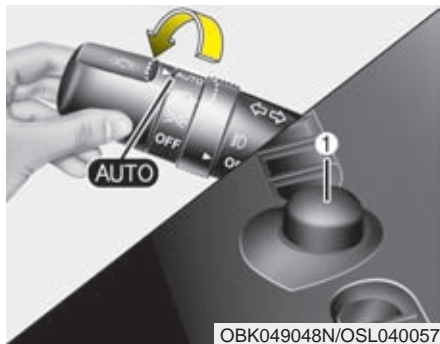

Sensorstyrd tändning av strålkastare

Finns ej på bilar som säljs i Sverige.

! VIKTIGT

- Bil med sensorstyrd tändning av strålkastare (ej normal utrustning i Sverige)

- *Lägg inget på sensorn (1) så att funktionen störs.*
- *Använd inte något rengöringsmedel på sensorn. Det kan lämna en hinna som stör funktionen.*
- *Solfilm på vindrutan kan störa sensorns funktion.*



Omkoppling till helljus

Den yttre delen av spaken måste vara i läge (3).

Koppla om till helljus genom att trycka spaken mot instrumentpanelen. Den blå kontrollampen tänds i panelen.

Dra spaken bakåt för att koppla om till halvljus.

Ha inte strålkastarna tända när motorn inte är igång. Batteriet laddas ur.

VARNING

För att inte blända förare i mötande fordon ska du koppla om till halvljus när strålkastarkägglan möter ljuset från ett mötande fordon.



OBK049049N

Helljusblink

För att blinka med helljuset, dra spaken mot ratten.

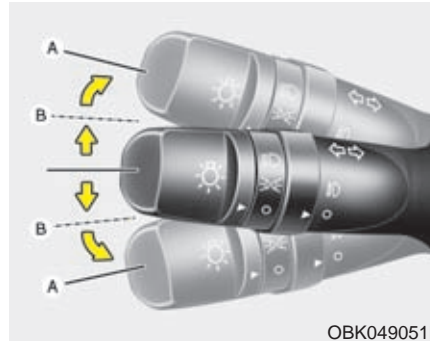

OBK049051N

Blinkers

Blinkers fungerar med tändningen i läge ON.

Signalera för sväng

För spaken förbi spärrläget till A. När bilen körs rakt fram igen återgår blinkersspaken automatiskt till neutral-läget.

Signalera för filbyte

För spaken till spärrläget B. När du släpper spaken återgår den till neutralläget.

Gröna pilar i instrumentpanelen blinkar när blinkers är aktiverade.

Ett tryck - Tre blinkningar

Vissa modeller har ett system som gör att blinkerslamporna blinkar 3 gånger när du trycker spaken till det första spärrläget. Det är en praktisk funktion att använda vid t ex avkörningar från motorvägar och filbyten.

Dra reglaget mot dig (när strålkastarna är tända) så spolras strålkastarglasen.



OYN049200

Dimljus fram

Sätt på parkeringsljuset och vrid på ringen (1) på spaken så att pilen på ringen pekar mot symbolen för dimljus.

Anm. I Sverige får dimljusen inte vara tända samtidigt som halvljuset.

! VIKTIGT

Tänk på att dimljusen förbrukar mycket ström. Stäng därför av dem om motorn inte är igång.



■ Typ A

OED040806



■ Typ B

OAM049046L

Dimbakljus

Reglagen är olika i bilar med eller utan dimljus fram. Tänk på att dimljus och dimbakljus bara kan tändas när tändningen är på.

Typ A - Bilar med dimljus och dimbakljus

1. Vrid den yttre delen av spaken så att den är i läge för parkeringsljus eller tända strålkastare.
2. Vrid ringen (1) till markeringen för dimljus så tänds dimljusen.
3. Vrid ringen ytterligare ett steg för att tända även dimbakljusen. Ringen fjädrar tillbaka till läget för dimljus när du släpper den.
4. Om du vill att bara dimbakljusen ska vara tända ska du vrida ringen till O efter att du vridit den enligt ovan.
5. Släck dimbakljusen genom att vrida ringen ända upp till det fjädrande läget och sedan tillbaka till O.

Typ B - Bilar med endast dimbakljus

1. Vrid den yttre delen av spaken så att den är i läge för parkeringsljus eller tända strålkastare.
2. Vrid ringen (1) till symbolen för dimbakljus.
3. Släck genom att vrida ringen tillbaka till O.

Varselljus

Bilen är utrustad med varselljus med lysdioder (LED) eller halvljusautomatik med glödlampor.

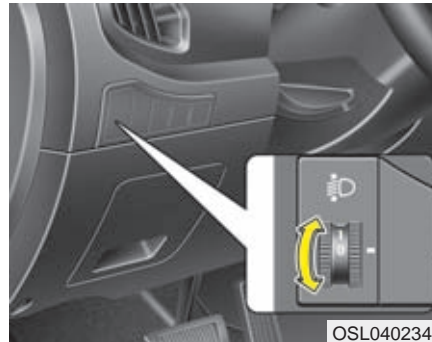

OSL040234L

Nivåreglering av strålkastarna

Strålkastarna ska justeras i höjd, beroende på hur bilen är lastad, för att inte andra trafikanter ska bländas. Se tabellen.

Last i bilen	Reglagets läge
Endast förare	0
Med passagerare fram	0
Åkande på alla platser i bilen	1
Åkande på alla platser i bilen + Max last	2
Förare och full last	3

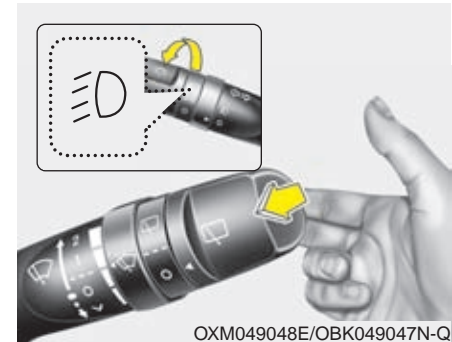

OXM049048E/OBK049047N-Q

Strålkastarspolare

Dra reglaget mot dig (när strålkastarna är tända) så spolars strålkastarglasen.

* OBS

Kontrollera regelbundet att spolarmunstyckena inte är igensatta. På vintern finns det risk att spolärvätskan i munstyckena fryser om den inte är anpassad för sträng kyla.

VINDRUTETORKARE OCH SPOLARE

Spakens lägen/vindrutespolare

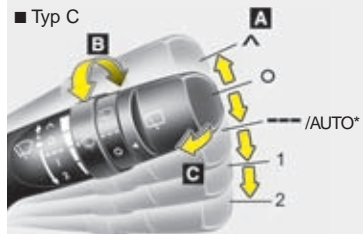
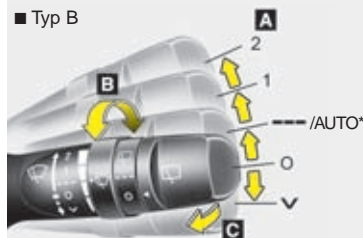
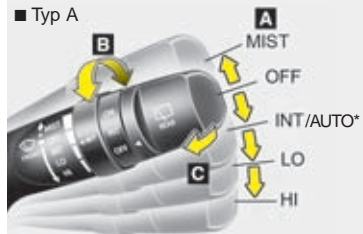

Bakrutetorkare/ spolare

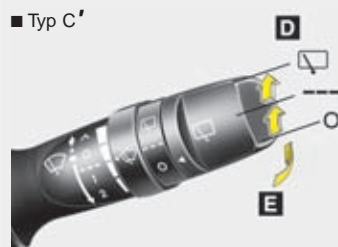
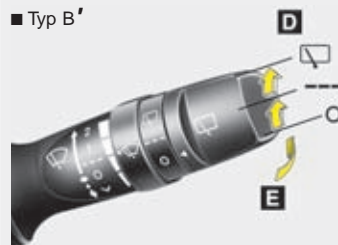
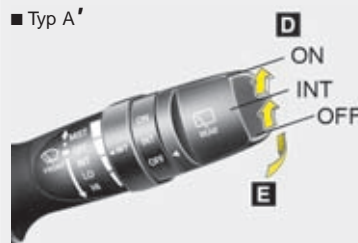

A : Vindrutetorkare

- MIST / \ / – Enstaka slag
- OFF / O – Från
- INT / --- – Intervalltorkare alternativt AUTO* – Automatiska vindrutetorkare
- LO / 1 – Normal hastighet
- HI / 2 – Hög hastighet

B : Justering av intervalltorkning

C : Spolning med ett par torkarslag (Dra spaken bakåt)

D : Bakrutetorkarel

- ON / □ – Torkarna går kontinuerligt
- INT / --- – Intervalltorkning
- OFF / O – Från

E : Tryck framåt spaken för att spola bakrutan.

OXM049231L/OXM049230L/OXM049232L/OAM049048N/OAM049048L/OAM049048G

Spakens lägen

MIST / \ / : För enstaka torkarslag, tryck spaken uppåt. Torkarna sveper över vindrutan tills du släpper spaken.

OFF / O : Allt avstängt.

INT / --- : Intervalltorkning som kan justeras steglöst med ringen.

LO / 1 : Normal torkarhastighet.

HI / 2 : Snabb torkarhastighet.

* OBS

Sopa bort snö och skrapa bort is från rutan innan torkarna startas annars kan torkarmotorn skadas.

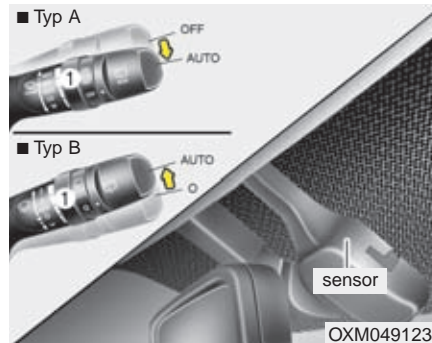

Vindrutetorkare med regnsensor

Koppla funktionen på/av genom att vrida på ringen (1).

Regnsensorn är placerad upptill på vindrutan, framför backspeglén. Den känner av om det kommer fukt (regn eller snö) på rutan och startar då torkarna samt anpassar hastigheten efter mängden.

Du kan manuellt justera torkarintervallerna genom att vrida på ringen (1).

När reglaget är i AUTO-läget och tändningen på sveper torkarna över rutan en gång som en kontroll av att systemet fungerar. Vrid reglaget till läge O om torkarna inte behövs.

! VIKTIGT

När tändningen är i läge ON och sensorns reglage i läge AUTO, tänk på följande.

- Vidrör inte den del av vindrutan där sensorn är monterad.
- Torka inte av rutans överkant med en fuktig svamp eller trasa.
- Tryck inte mot vindrutan.

! VIKTIGT

Se till att reglaget är i läge OFF (O) när bilen ska tvättas i annat fall kan torkarna skadas.

Lossa inte på kåpan som är placerad över sensorn. Om du är oförsiktig och skadar några komponenter i sensorenheten, omfattas de skadorna inte av nybilsgarantin.

När bilen startas vintertid bör torkarna inte vara i AUTO-läget. Gör också ren rutan från snö och is innan du använder vindrutetorkarna.

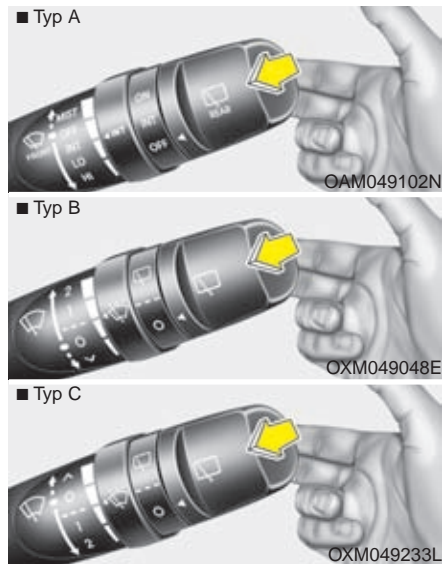

Vindrutespolare

Dra spaken mot ratten för att spola vindrutan.

Om torkarna är avstängda kommer de att svepa tre gånger över rutan när du slutat spola och sedan stanna.

Om torkarna är igång fortsätter de torka när du släpper spaken.

Om spolaren inte fungerar, kontrollera först om det finns spolärvätska i behållaren och fyll på om det behövs.

! VIKTIGT

Spolarens pumphotor kan skadas om du försöker spola när det inte finns vätska i behållaren.

! VARNING

Om det är minusgrader, spola inte vindrutan förrän den är uppvärmd. I annat fall riskerar du att få isbildning på rutan så att sikten skymms.

! VIKTIGT

- *Torkarna kan skadas om du låter dem svepa över rutan när den är torr.*
- *Tvätta inte torkarbladen med bensin, fotogen, thinner eller något lösningsmedel, de kan skadas.*
- *För inte torkarna manuellt över rutan, de kan skadas.*



Bakrutetorkare/-spolare

Vrid pilen på den yttre delen av spaken mot de olika symbolerna:

ON / - Normal toarkarhastighet

INT / --- - Intervalltorkare

OFF / O - Från

Tryck reglaget mot instrumentpanelen för att spola bakrutan och starta torkaren. När du släpper spaken upphör spolningen medan torkaren fortsätter med att slå 1-3 slag.

INRE BELYSNING

! VIKTIGT

Tänk på att inte ha innerbelysningen tänd för lång tid om motorn inte är igång. Batteriet laddas ur.

⚠ VARNING

Ha inte innerbelysningen tänd vid mörkerkörning. Ljuset försämrar mörkerseendet.



OSL040058E

Läslampor fram

(1) Tryck på glaset för att tända och släcka kartläsarlampan. Lampan projicerar en ljusstråle som är praktisk som kartläsarlampa för förare och passagerare nattetid.

(2) Knappen öppen-dörr-symbol

Lampan tänds när någon av dörrarna öppnas eller när tändningen stängs av. Ljuset slocknar gradvis efter ca 30 sekunder när alla dörrarna är stängda. Om dörrarna låses eller om tändningen slås på släcks ljuset direkt.



OED036051

Innerbelysning

Tryck på knapp1 för att tända/släcka lampan.

(2) Knappen öppen-dörr-symbol:

Innerbelysningen när någon dörr eller bagageluckan öppnas. När bilen låses upp med fjärrkontrollen är belysningen tänd i ca 30 sek för att därefter tonas ner om dörrarna är stängda. Om tändningen slås på eller dörrarna låses slocknar belysningen omedelbart. Om en dörr öppnas när tändningen är i ACC- eller LOCK-läge förblir belysningen tänd i ca 20 minuter. Om en dörr är öppen med tändningen tillslagen förblir belysningen tänd.

Innerbelysningen tänds med fjärrkontrollen/Smart Key

När knapp 2 (symbolen med öppen dörr) är intryckt och alla dörrar samt bakluckan är stängda och låsta tänds innerbelysningen i 30 sekunder enligt nedan:

Bil med tändningslås:

- När du trycker på lås-upp-knappen på fjärrkontrollen.

Bil med Smart Key

- När du trycker på lås-upp-knappen på fjärrkontrollen.

- När du trycker på knappen på yttre dörrhandtaget.

- När Smart Key finns inom 1 m från det yttre dörrhandtaget.

Om du trycker på fjärrkontrollens lås-knapp slocknar innerbelysningen direkt.

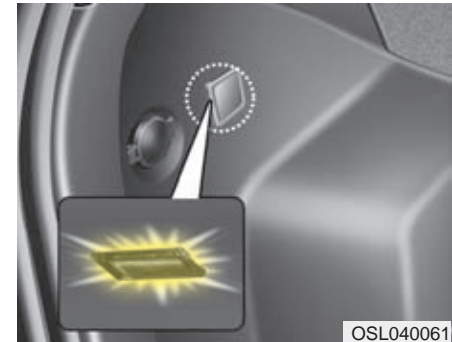

OSL040061

Bagagerumslampa

Lampan i bagageutrymmet tänds när bakluckan öppnas och släcks när den stängs

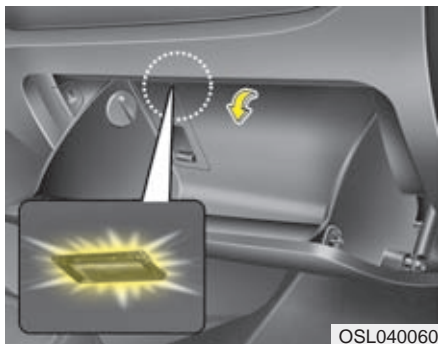



Lampa i handskfacket

Lampan tänds när luckan öppnas och släcks när den stängs.

Yttre belysningen måste vara tänd med spaken på ratten för att lampan ska tändas.



Make up-spegel med belysning

-  : Tryck på knappen för att tända lampan
-  : Tryck på knappen för att släcka lampan

* OBS

Om lampan är tänd under en längre tid och motorn inte är igång kan batteriet laddas ur

BAKRUTEDEFROSTER

! VIKTIGT

Rengör aldrig bakrutan med något annat än mjuka trasor eller en svamp och torka utmed värmetrådarna så att de inte skadas. Använd ett vanligt fönsterputsmedel.

* OBS

För att avfrosta vindrutan, se längre fram i detta kapitel.

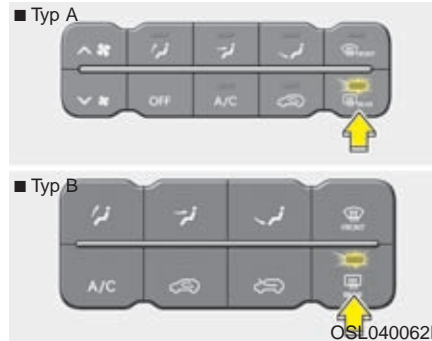

Bakrutedefroster

Defrosteren fungerar endast när motorn är igång. Kontrolllampan i knappen visar när den är på.

Om bakrutan är täckt av snö och is bör du först sopa av och skrapa ren den.

Bakrutedefrosteren stängs automatiskt av efter ca 20 minuter eller när du stannar motorn.

Eluppvärmda yttre backspeglar

Knappen för bakrutedefrosteren kopplar även på värmen i backspeglarna.

Uppvärmning av vindrutans underkant

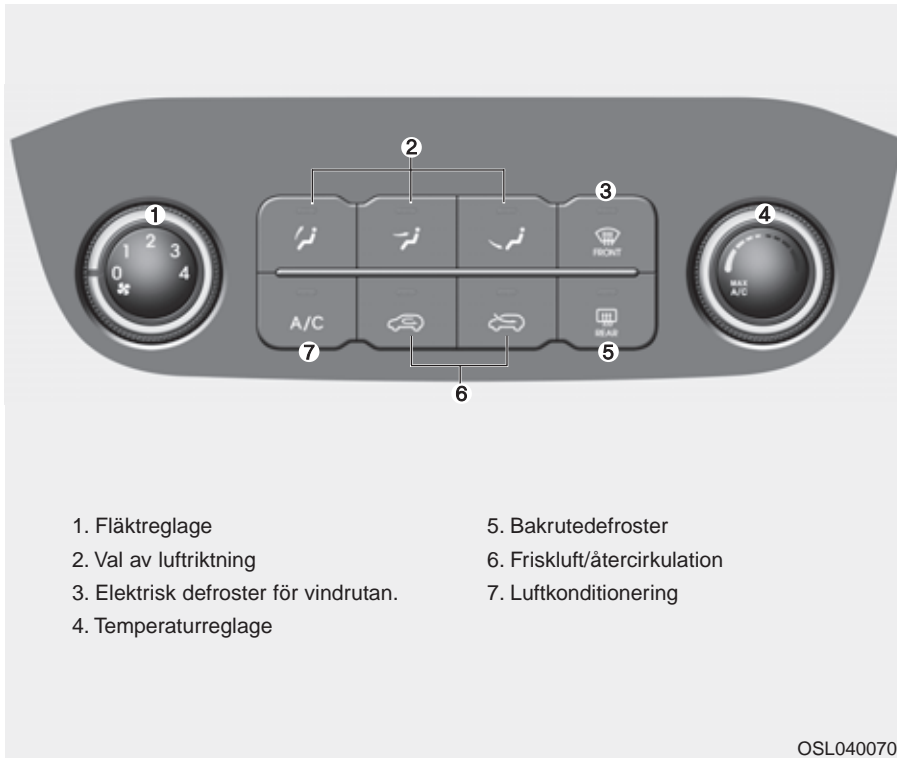

Sätt knappen på/stäng av med knappen FRONT.

MANUELL KLIMATANLÄGGNING



- | | |
|---------------------------------------|------------------------------|
| 1. Fläktreglage | 5. Bakrutedefroster |
| 2. Val av luftriktning | 6. Friskluft/återcirkulation |
| 3. Elektrisk defroster för vindrutan. | 7. Luftkonditionering |
| 4. Temperaturreglage | |

Värme och luftkonditionering

1. Starta motorn.
2. Välj luftriktning.
För optimal värme alternativt kyla;
- Varmt : 
- Kallt: 
3. Välj temperatur.
4. Välj friskluft.
5. Justera fläkthastigheten.
6. Starta luftkonditioneringen om kupén behöver kylas eller om luften behöver avfuktas.

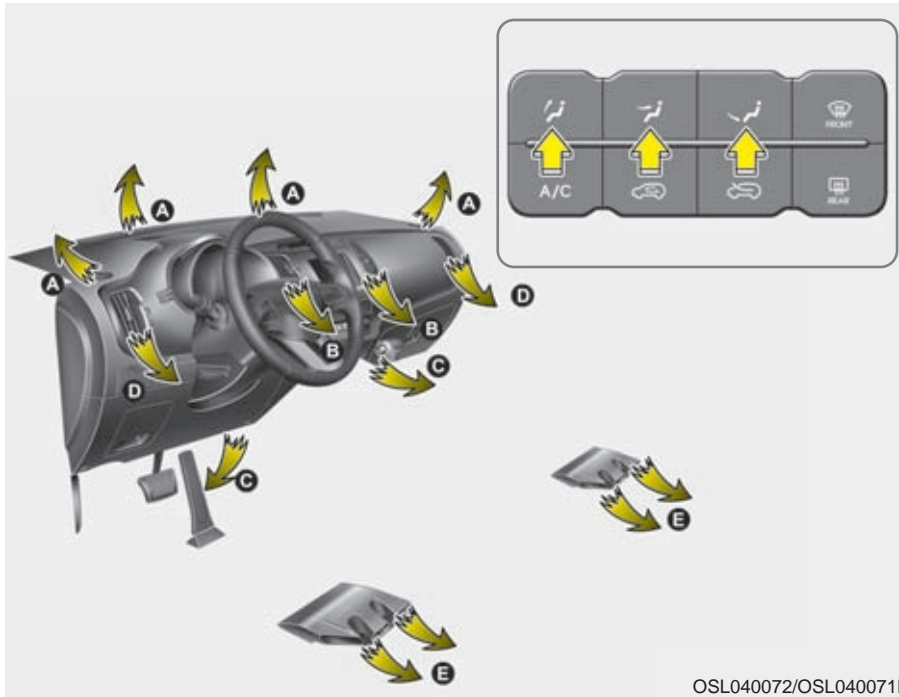

Bokstäverna inom parentes hänvisar till munstyckena som luften strömmar in i kupén genom.

 **Luft mot golvet**
(C, E, A och D)

Huvuddelen av luften strömmar mot golvet i fram- och baksätet genom munstyckena C och E. En mindre del luft strömmar genom munstyckena A och D.

 **Luft mot huvudet (B och D)**

Huvuddelen av luften strömmar genom de justerbara munstyckena B och D. Du kan rikta luftströmmarna som du vill mot huvud och överkropp.

En mindre mängd luft strömmar mot golvet genom munstyckena C och E.

 **Defroster (A och D)**

Huvuddelen av luften strömmar mot vindrutan genom munstyckena A.

En mindre del luft strömmar genom sidorutornas munstycken D.

Val av luftriktning

Välj med knapparna.

Tryck på en knapp för att rikta/stänga av luftströmmen.

- A. Defrostermunstycken
- B. Justerbara munstycken
- C. Luftkanaler mot golvet
- D. Justerbara munstycken
- E. Luftkanaler mot golvet i baksätet

OSL040072/OSL040071E

Inställningsmöjligheter:

- huvud (فرد) + golv (فرد)
- huvud (فرد) + defroster (فرد)
- golv (فرد) + defroster (فرد)
- huvud (فرد) + golv (فرد) + defroster (فرد)



Max vindrutedefroster

När du trycker på knappen görs följande inställningar automatiskt:

- Luftkonditioneringen kopplas på.
- Friskluft väljs.

Stäng av genom att trycka en gång till på knappen. Lampan i knappen slocknar.

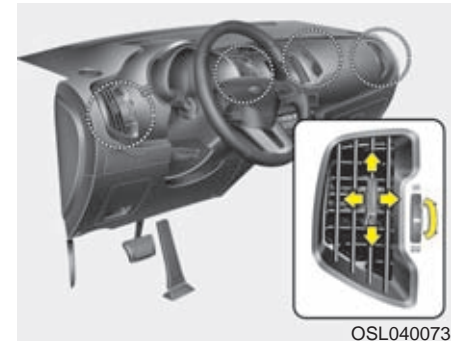

Ventilationsmunstyckena B och D i instrumentpanelen

Varje munstycke går att justera individuellt. Med reglaget i mitten i går det att rikta luftströmmarna som pilarna visar.

Med reglaget i på sidan kan luftmängden regleras eller stängas av så ingen luft kommer genom munstycket.



OSL040074

Temperaturreglage

Vrid reglaget för att ställa in önskad temperatur.

Om du väljer läget **MAX A/C** startar luftkonditioneringen och inställning för återcirkulation av kupélufven sker automatiskt.

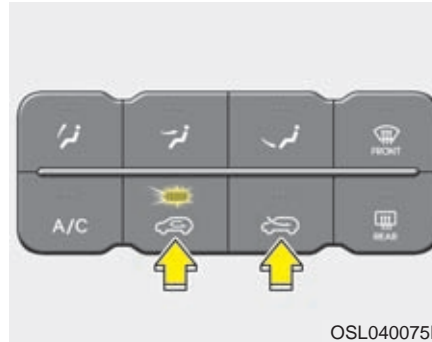

OSL040075E

Friskluft/återcirkulation

Tryck på knappen för att välja friskluft eller att låta kupélufven återcirkulera.

Återcirkulation



När återcirkulation är vald så återcirkuleras kupélufven genom systemet och värms upp eller kyls av beroende på temperaturval.

Friskluft



När friskluftsläge är valt tas luften utifrån och värms upp eller kyls beroende på temperaturval.

* OBS

Välj inte inställningen för återcirkulation för en längre period. Det finns risk för imma på rutorna och dessutom blir luften efter en tid unken. Den blir också mycket torr eftersom luftkonditioneringen avfuktar luften.

⚠ VARNING

- Långvarig inställning för återcirkulation kan orsaka att rutorna immar igen.
- Långvarig inställning för återcirkulation orsakar trötthet eftersom kupéluften blir syrefattig. Välj därför återcirkulation endast under kortare tid, t ex i tunnlar och i samband med körning i köer.



Fläktrörelse

Tändningen måste vara på.
Vrid på reglaget för att ändra fläkthastigheten.
Stäng av fläkten genom att vrida till 0.



Stäng av fläkten

Vrid reglaget till 0.



Luftkonditionering



Tryck på knappen för att koppla in luftkonditioneringen. Lampan i knappen tänds. Tryck en gång till för att stänga av (lampan slocknar).

Inställningar för värme, ventilation och kyla

Ventilation

1. Välj luftriktning mot huvudet .
2. Välj friskluft.
3. Ställ in önskad temperatur.
4. Välj fläkthastighet.

Värme

1. Välj luftriktning mot golvet .
2. Välj friskluft.
3. Ställ in önskad temperatur.
4. Välj fläkthastighet.
5. Om luften behöver avfuktas, starta luftkonditioneringen.
 - Om vindrutan blir immig justera luftriktningen till  eller .

Några tips

För att undvika att damm och dålig luft sugas in i kupén, välj återcirkulation en kort stund och koppla sedan över till friskluft.

- Håll ventilationsgallren framför vindrutan rena från löv, skräp och snö så att frisk luft kan ledas in i kupén.
- För att undvika imma på vindrutan, välj friskluft och luftriktning genom defrostermunstyckena samt sätt på luftkonditioneringen. Justera sedan temperatur och fläkthastighet.

Luftkonditionering

Kylmedlet för luftkonditioneringen är av typen R-134a, som inte är skadligt för ozonskiktet.

1. Starta motorn och tryck på knappen för luftkonditioneringen.
 2. Välj luftriktning mot huvudet .
 3. Välj friskluft eller återcirkulation.
 4. Justera fläkthastighet och temperatur.
- För att få maximal kylning, vrid temperaturreglaget helt till vänster = MAX A/C. Ställ sedan in fläkten på högsta hastighet.

* OBS

- **Håll ett öga på motorns temperaturmätare om ytttemperaturen är hög och du har luftkonditioneringen på samt kör i branta uppforsbackar, tät trafik eller drar släp. Luftkonditioneringen kan orsaka att motorn överhettas. Om det händer, stäng av luftkonditioneringen.**
- **Rutorna ska vara stängda när luftkonditioneringen är igång. Om du har luftkonditioneringen på och öppnar sidorutorna när det är hög luftfuktighet finns det risk för kondens i bilen som i värsta fall kan skada elektroniken.**

Att tänka på för luftkonditioneringen

- Om bilen stått parkerad i solen så att kupén är kraftigt uppvärmd, öppna dörrarna och vädra ur bilen innan du kör iväg.
- Luftkonditioneringen avfuktar och motverkar imbildning när det är fuktigt i luften.
- In- och urkoppling av luftkonditioneringens kompressor gör att motorns varvtal kan variera något vid tomgångskörning.
- Kör luftkonditioneringen minst 5-10 minuter varje månad för att hålla den i trim.
- När du kört bilen med luftkonditioneringen på bildas det en vattenpöl under motorrummet. Det är kondensvatten från systemet.
- Om du väljer återcirkulation och kylning för en längre stund blir luften i kupén unken.
- Ibland kan man uppleva att det kommer in fuktig luft i bilen. Det är normalt vid snabb nedkylning av kupén.

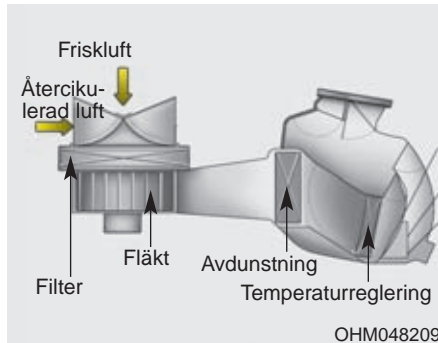

Kupéluftfilter

Filtret, som är placerat innanför handskfacket fångar upp pollen, sot och andra partiklar som kan sugas in i bilen via kupéfläkten.

Om filtret börjar bli alltför smutsigt minskar luftströmmarna till kupén vilket kan medföra imbildning på rutorna. Då måste filtret bytas.

* OBS

- Kupéluftfiltret ska bytas enligt anvisningarna i serviceprogrammet. Om bilen körs under skrävande förhållanden, t ex på dammiga vägar behöver filtret kontrolleras/bytas oftare.
- Om luftflödet till kupén försämras kan filtret vara igensatt. Kontakta i så fall en verkstad för kontroll av filtret. Vi rekommenderar att du anlitar en Kia-verkstad.

Kontroll av kylmedel i systemet och smörjning av kompressorn

Om det inte är tillräckligt med kylmedel i systemet fungerar kylningen dåligt. Med för mycket kylmedel blir effekten också dålig.

* OBS

Rätt kyl- och smörjmedel måste användas för att luftkonditioneringen ska fungera på rätt sätt och för att kompressorn inte ska skadas.

VARNING

Service av luftkonditioneringen kräver specialutrustning. Vänd dig därför till en verkstad om systemet inte fungerar. Vi rekommenderar att du anlitar en Kia-verkstad.

AUTOMATISK 2-ZONS KLIMATANLÄGGNING



OSL040078E



OSL040079E

I AUTO-läge sköts alla inställningar automatiskt

1. Tryck på AUTO-knappen så sköter systemet inställningarna för luftriktning, fläkthastighet, friskluft/ återcirkulering och in- och urkoppling av luftkonditioneringen för att uppnå önskad temperatur.

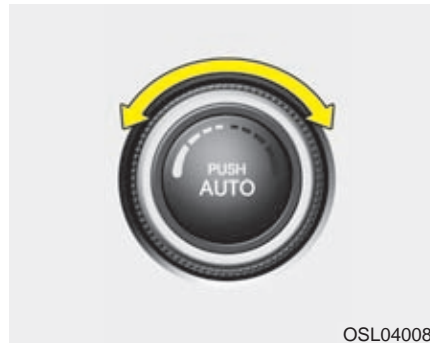

OSL040083

2. Vrid på temperaturvredet för önskad temperatur. Om lägsta temperatur väljs (Lo) kommer AC-systemet att arbeta kontinuerligt.

* OBS

- Stäng av den automatiska temperaturregleringen genom att trycka/vrida på valfri knapp/ratt för:
 - Val av luftriktning
 - Luftkonditionering
 - Vindrutedefroster
 - Fläkttreglage
 Den valda funktionen regleras manuellt medan övriga inställningar sköts automatiskt.
- För din egen bekvämlighet och bästa effektivitet, ställ in önskad temperatur och tryck sedan på AUTO-knappen.

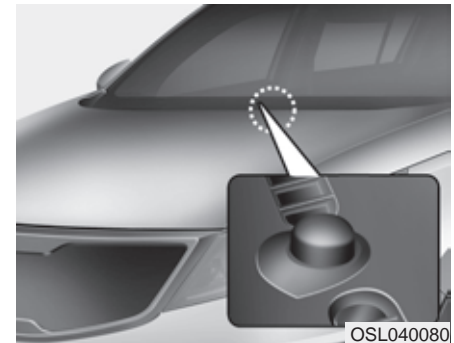



OSL040080

* OBS

Täck inte över sensorn som finns innanför vindrutan. Den styr temperaturregleringen.

Växla mellan AUTO och manuella inställningar

Klimatanläggningen kan justeras helt manuellt efter tycke och smak istället för att använda AUTO-knappen. I det fallet så kommer klimatanläggningen att arbeta helt efter hur man valt via knapparna i panelen.

1. Starta motorn.
2. Välj luftriktning knapparna.
För att öka effektiviteten på värme och kyla;
-Värme : 
-Kyla : 
3. Välj temperaturinställning.
4. Välj friskluft.
5. Välj fläkthastighet.
6. Om du behöver kylning eller avfuktning, starta luftkonditioneringen.
Tryck på AUTO-knappen för att återgå till automatisk kontroll av systemet.

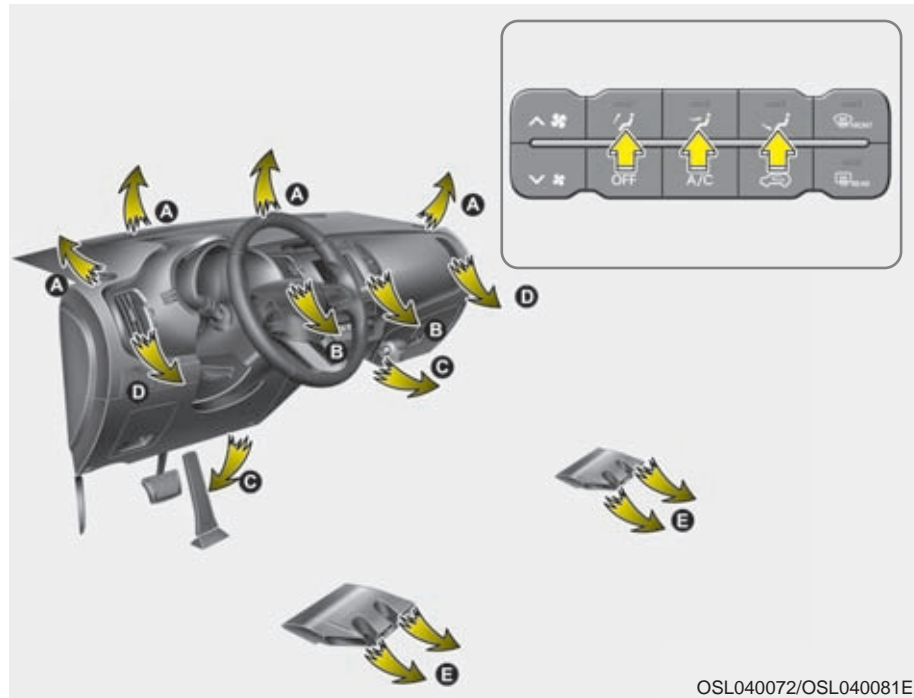

OSL040072/OSL040081E

Val av luftriktning

Välj med knapparna.

Tryck på en knapp för att rikta/stänga av luftströmmen.

Bokstäverna inom parentes hänvisar till munstyckena som luften strömmar in i kupén genom.

 **Luft mot golvet (C, E, A och D)**

Huvuddelen av luften strömmar mot golvet i fram- och baksätet genom munstyckena C och E. En mindre del luft strömmar genom munstyckena A och D.

 **Luft mot huvudet (B och D)**

Huvuddelen av luften strömmar genom de justerbara munstyckena B och D. Du kan rikta luftströmmarna som du vill mot huvud och överkropp.

En mindre mängd luft strömmar mot golvet genom munstyckena C och E.

 **Defroster (A och D)**

Huvuddelen av luften strömmar mot vindrutan genom munstyckena A.

En mindre del luft strömmar genom sidorutornas munstycken D.

Inställningsmöjligheter:

- huvud (فرد) + golv (فرد)
- huvud (فرد) + defroster (فرد)
- golv (فرد) + defroster (فرد)
- huvud (فرد) + golv (فرد) + defroster (فرد)



Max vindrutedefroster

När du trycker på knappen görs följande inställningar automatiskt:

- Luftkonditioneringen kopplas på.
- Friskluft väljs.
- Fläkten går med hög hastighet.

Tryck på knappen en gång till för att stänga av funktionen. Lampan slocknar.

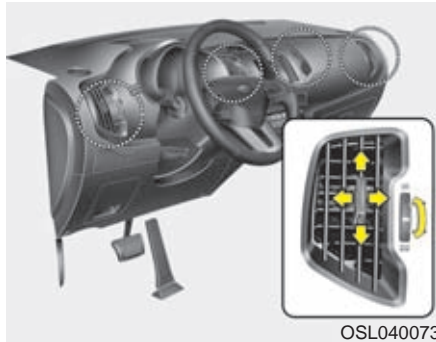

Ventilationsmunstyckena B och D i instrumentpanelen

Med reglaget i mitten riktar du luftströmmen. Med reglaget på sidan öppnar och stänger du samt reglerar luftmängden.



Temperaturreglaget

Temperaturen kan ställas in i steg om halva grader.

Vrid reglaget maximalt åt vänster för lägsta temperatur (Lo) och till höger för högsta temperatur (Hi).

När inställningen är Lo kommer luftkonditioneringen att vara igång hela tiden.



Individuell justering av temperaturen för förare och främre passagerare

1. Tryck på DUAL-knappen för att kunna justera förar- och passagerarsidan individuellt. Man kan även aktivera DUAL-inställningen genom att vrida på passagerarens temperaturreglage.
2. För att justera temperaturen på förarsidan, vrid vänstra temperaturvredet. För att justera temperaturen på passagerarens sida, vrid högra temperaturvredet.

När förarsidan temperatur justeras till max värme (Hi) eller max kyla (Lo) avaktiveras DUAL-mode för att kunna uppnå max värme eller kyla.

Samtidig reglering av temperaturen för förare och främre passagerare

1. Tryck ytterligare en gång på DUAL-knappen för att avaktivera DUAL-mode. Passagerarsidans temperatur kommer då automatiskt att ställas in till samma som förarens.
2. Vid justering av förarens temperaturvred så justeras båda sidor till samma temperatur.

Ändring av temperaturskala

Du kan ändra temperaturskala mellan Celsius och Fahrenheit :

Håll in OFF-knappen samtidigt som du trycker in AUTO-knappen i 3 sek eller mer. Displayen ändrar från Celsius till Fahrenheit eller från Fahrenheit till Celsius. Om batteriet skulle laddas ur eller kopplas ur så återgår temperaturvisningen automatiskt till Celsius.

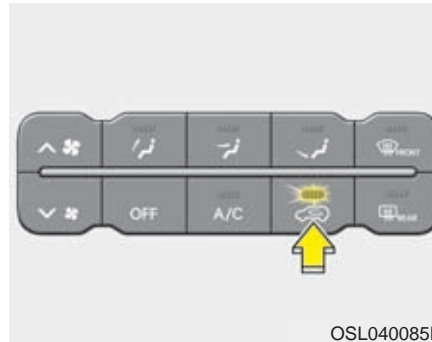

Friskluft/återcirkulation

Tryck på knappen för att välja mellan friskluft och att kupélufte återcirkulerar.

Återcirkulation



När återcirkulation är vald så återcirkuleras kupélufte genom systemet och värms upp eller kyls av beroende på temperaturval.

Friskluft



När friskluftsläge är valt tas luften utifrån och värms upp eller kyls beroende på temperaturval.

* OBS

Välj inte inställningen för återcirkulation för en längre period. Det finns risk för imma på rutorna och dessutom blir luften efter en tid unken. Den blir också mycket torr eftersom luftkonditioneringen avfuktar luften.

⚠ VARNING

- Långvarig inställning för återcirkulation kan orsaka att rutorna immar igen.
- Långvarig inställning för återcirkulation ger unken luft och orsakar trötthet eftersom kupéluften blir syrefattig. Välj därför återcirkulation endast under kortare tid, t ex vid körning i tunnlar och i samband med körning i köer.



OSL040086E

Fläkttreglaget

Öka fläkthastigheten genom att trycka på (^), eller tryck på (v) för att minska fläkthastigheten.

Stäng av fläkten med OFF-knappen.

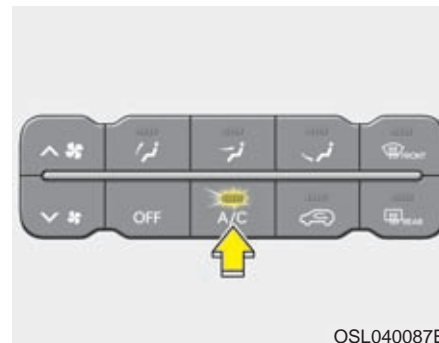

OSL040087E

Luftkonditioneringen

Tryck på A/C-knappen för att sätta på luftkonditioneringen. Kontrolllampan tänds.

Tryck en gång till på knappen för att stänga av.

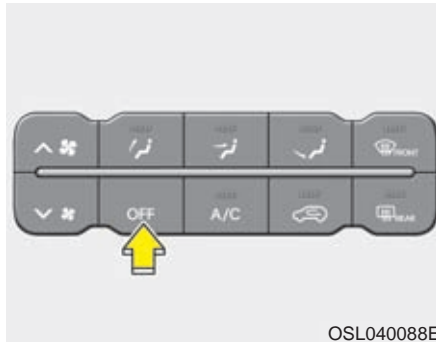

OSL040088E

OFF-knappen

Tryck på knappen för att stänga av automatiken om du vill göra alla inställningar själv.

Några tips

För att undvika att damm och dålig luft sugts in i kupén, välj återcirkulation en kort stund och koppla sedan över till friskluft.

- Håll ventilationsgallren framför vindrutan rena från löv, skräp och snö så att frisk luft kan ledas in i kupén.
- För att undvika imma på vindrutan, välj friskluft och luftriktning genom defrostermunstyckena samt sätt på luftkonditioneringen. Justera sedan temperatur och fläkthastighet.

Beträffande luftkonditioneringen

Kylmedlet för luftkonditioneringen är av typen R-134a, som inte är skadligt för ozonskiktet.

- Om bilen stått parkerad i solen så att kupén är kraftigt uppvärmd, öppna dörrarna och vädra ur bilen innan du kör iväg.
- Luftkonditioneringen avfuktar och motverkar imbildning när det är fuktigt i luften.
- In- och urkoppling av luftkonditioneringens kompressor gör att motorens varvtal kan variera något vid tomgångskörning.
- Kör luftkonditioneringen minst 5-10 minuter varje månad för att hålla den i trim.
- När du kört bilen med luftkonditioneringen på bildas det en vattenpöl under motorrummet. Det är kondensvatten från systemet.
- Om du väljer återcirkulation och kylning för en längre stund blir luften i kupén unken.
- Ibland kan man uppleva att det kommer in fuktig luft i bilen. Det är normalt vid snabb nedkylning av kupén.

* OBS

- Håll ett öga på motorns temperaturmätare om yttertemperaturen är hög och du har luftkonditioneringen på samt kör i branta uppforsbackar, tät trafik eller drar släp. Luftkonditioneringen kan orsaka att motorn överhettas. Om det händer, stäng av luftkonditioneringen.
- Rutorna ska vara stängda när luftkonditioneringen är igång. Om du har luftkonditioneringen på och öppnar sidorutorna när det är hög luftfuktighet finns det risk för kondens i bilen som i värsta fall kan skada elektroniken.

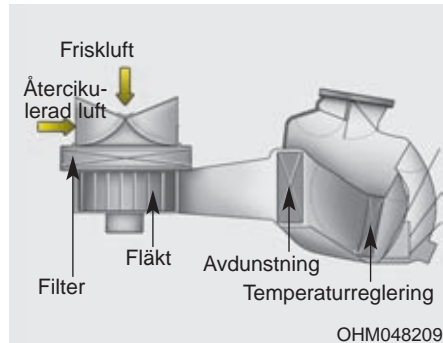

Kupéluftfilter

Filtret, som är placerat innanför handskfacket fångar upp pollen, sot och andra partiklar som kan sugas in i bilen via kupéfläkten.

Om filtret börjar bli alltför smutsigt minskar luftströmmarna till kupén vilket kan medföra imbildning på rutorna. Då måste filtret bytas.

* OBS

- Kupéluftfiltret ska bytas enligt anvisningarna i serviceprogrammet. Om bilen körs under skrävande förhållanden, t ex på dammiga vägar behöver filtret kontrolleras/bytas oftare.
- Om luftflödet till kupén försämras kan filtret vara igensatt. Kontakta i så fall en verkstad för kontroll av filtret. Vi rekommenderar att du anlitar en Kia-verkstad.

Kontroll av kylmedel i systemet och smörjning av kompressorn

Om det inte är tillräckligt med kylmedel i systemet fungerar kylningen dåligt. Med för mycket kylmedel blir effekten också dålig.

* OBS

Rätt kyl- och smörjmedel måste användas för att luftkonditioneringen ska fungera på rätt sätt och för att kompressorn inte ska skadas.



VARNING

Service av luftkonditioneringen kräver specialutrustning. Vänd dig därför till en verkstad om systemet inte fungerar. Vi rekommenderar att du anlitar en Kia-verkstad.

INSTÄLLNING FÖR ATT TA BORT IMMA OCH IS FRÅN VINDRUTAN

VARNING

- Vindrutedefroster

Välj inte  i samband med kylning av kupén och om det är mycket fuktigt i luften. Temperaturskillnaden mellan vindrutans ut- och insida kan medföra att det blir imma på utsidan med försämrad sikt som resultat. Om det finns risk för imma på utsidan av vindrutan, välj denna inställning  och sänk fläkthastigheten.

- Med max fläkthastighet och värme får du bästa defrostereffekten.
- Om du vill ha värme vid golvet samtidigt som imma och is tas bort, välj defroster och värme mot golvet.
- Sopa alltid bort all snö och skrapa samtliga rutor helt rena innan du kör. Skrapa försiktigt ren de yttre backspeglarna. Men tänk på att spegelglasen är ömtåliga och lätta att repa.
- Sopa också bort snö från motorhuven och luftintaget framför vindrutan. Det motverkar imbildning på rutorna.

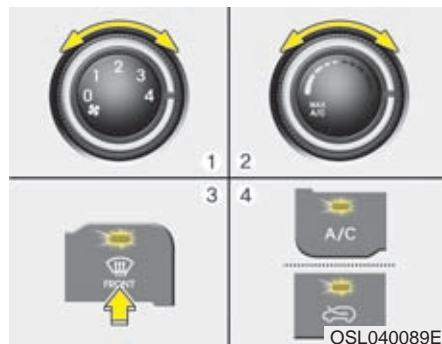

Manuell klimatanläggning

Ta bort is från insidan

1. Sätt igång fläkten.
2. Välj temperatur.
3. Välj luftriktning för defroster och tryck på defrosterknappen (☸).
4. Friskluftsläge väljs automatiskt. Om friskluftsläget är valt så kommer även luftkonditioneringen att gå igång automatiskt.

Om friskluft och luftkonditionering inte väljs automatiskt, tryck in knapparna.

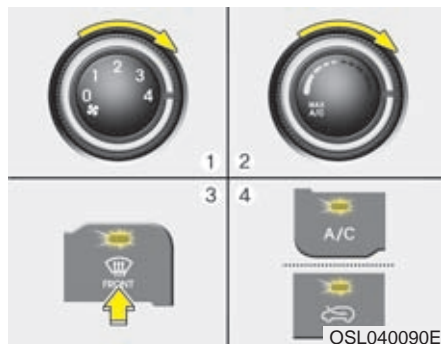

Smält is på utsidan

1. Kör fläkten med högsta hastighet.
2. Ställ in för hög värme.
3. Tryck på defrosterknappen (☸).
4. Automaten väljer friskluft och startar luftkonditioneringen om det behövs.

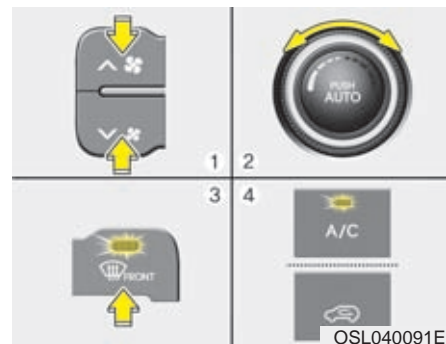

Automatisk klimatanläggning

Ta bort is från insidan

1. Välj önskad fläkthastighet.
2. Välj önskad temperatur.
3. Tryck på defrosterknappen (☸).
4. Luftkonditioneringen ska starta för att justera till inställd temperatur. Friskluft väljs och fläkthastigheten regleras automatiskt.

Om detta inte sker, justera enligt önskemål.

Om defrosterläge (☸) väljs justeras fläkthastigheten automatiskt till högre hastighet.

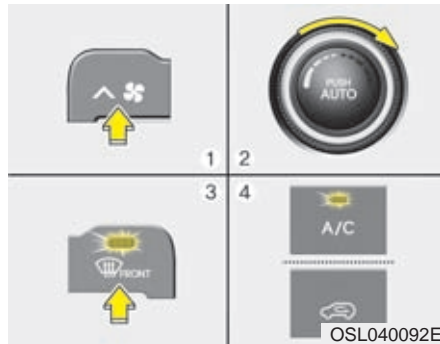

OSL040092E

Smält is på utsidan

1. Kör fläkten med högsta hastighet.
2. Ställ in för max värme - HI.
3. Tryck på defrosterknappen .
4. Automaten väljer friskluft och startar luftkonditioneringen om det behövs.

FÖRVARINGSFACK**! VIKTIGT**

- *Lämna aldrig värdesaker i bilen.*
- *Ha alltid alla fack stängda när bilen är i rörelse. Fyll inte förvaringsfacken så att de inte går att stänga igen.*

⚠ VARNING - Brandrisk

Förvara aldrig cigarettändare eller någon form av gasbehållare i bilen. De kan explodera om bilen står parkerad i solen och kupétemperaturen blir hög.

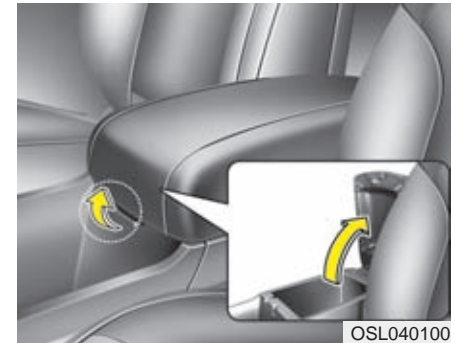

OSL040100

Mittarmstöd med förvaringsfack

Öppna facket genom att ta tag i framkant och lyfta locket.

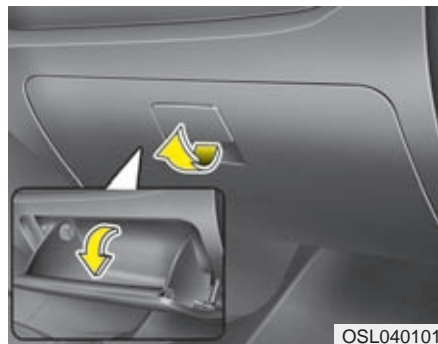

Handskfack

Öppna handskfacket genom att lyfta handtaget.

VARNING

Luckan ska alltid vara stängd under färd. I annat fall kan framsätesspassageraren skadas av den vid en eventuell kollision.

VARNING

Förvara inte färskvaror i handskfacket under en längre tid.

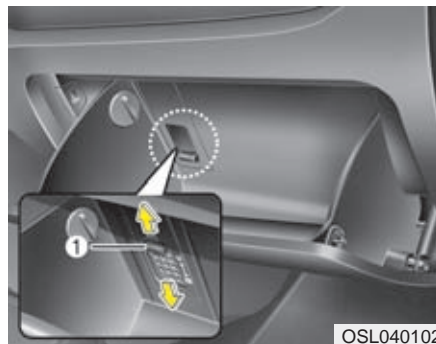

Handskfacket som kylfack

Med luftkonditioneringen kan du kyla handskfacket. Gör så här:

1. Sätt igång luftkonditioneringen.
 2. Öppna ventilen (1) inne i handskfacket.
- När du inte behöver kyla i handskfacket, stäng med reglaget på (⊙).

* **OBS**

Se till att ventilen inte täpps till av något föremål i handskfacket. Då blir kylningen sämre.

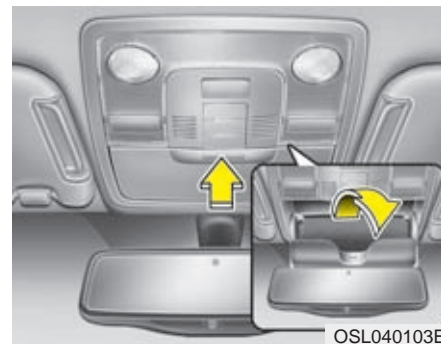

Fack för t ex solglasögon

Facket finns i taket bakom backspeglarna. Tryck på locket så öppnas det långsamt. Placera solglasögonen med glasen mot dig. Tryck på locket för att stänga.

⚠ VARNING

- Facket är enbart avsett för lätta små föremål som solglasögon. Stoppa inga tunga föremål i det.
- Föraren ska koncentrera sig på körningen och bör inte lägga i och ta ur solglasögonen när bilen är i rörelse. Dessutom kan den inre backspejeln skymmas.
- Försök aldrig pressa in ett par solglasögon i facket. De kan gå sönder med risk för skador. Var försiktig när du försöker öppna facket och ett par solglasögon fastnat och spärrar luckan. De kan gå sönder med risk för skador.

**Fack under golvet**

I utrymmet kan du förvara t.ex. första förband, varningstriangel och verktyg. Öppna genom att lyfta i handtaget.

! VIKTIGT

När du har last i bagageutrymmet, surra alltid tunga föremål och föremål med vassa kanter så att ingenting skadas.

KOMFORTDETALJER

Dryckeshållare

⚠ VARNING - Varma drycker

- Ha aldrig muggar med heta drycker och utan lock i hållarna när bilen är i rörelse.
- Se till att flaskor, burkar, muggar etc sitter ordentligt fast i dryckeshållarna.

⚠ VARNING

Förvara inte flaskor och burkar i direkt solljus i bilen eller om kupén värms upp kraftigt av t ex solljus. Det finns risk för att flaskor och burkar exploderar.

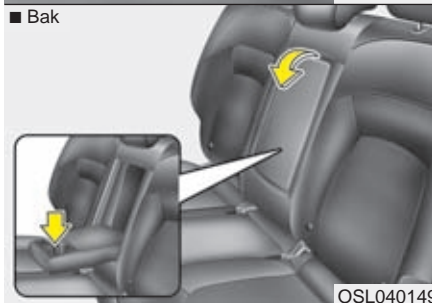
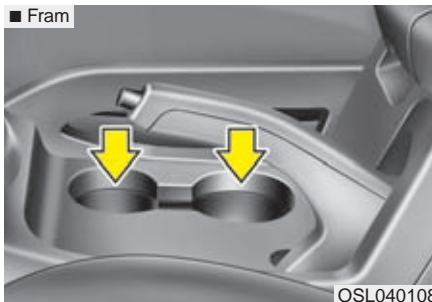

Det finns två dryckeshållare mellan framsätena och två i det nedfällbara armstödet i baksätet.

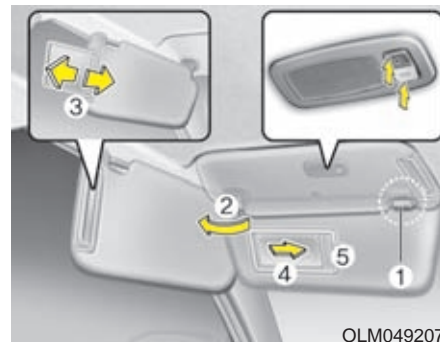

Solskydd med make up-spegel

Solskyddet kan även vinklas ut mot sidorutorna (2) om det viks ner och hakas loss från det inre fästet (1).

Justera solskyddets förlängning fram eller tillbaka (3).

Men bara när solskyddet är vikt mot sidorutan.

Make up-spegeln täcks av en lucka (4).

Det finns också en biljetthållare (5) på solskyddet.

⚠ VARNING

Justera solskyddet så att det inte stör sikten.

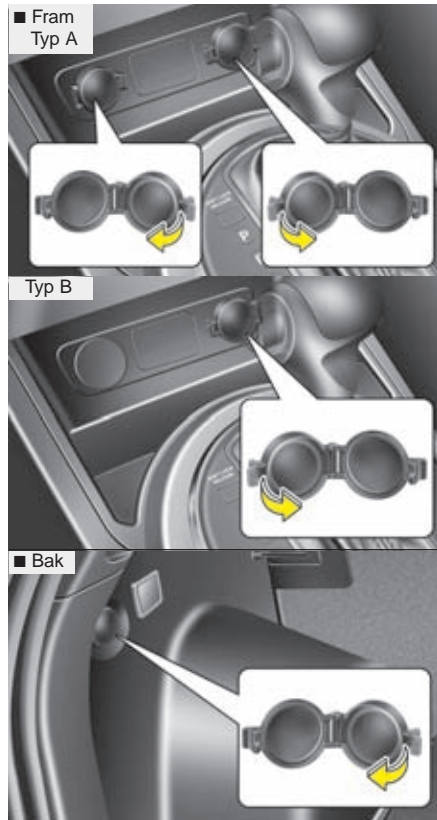

OSL040109L/OSL040109E/OSL040110

Eluttag

Anslut endast mobiltelefoner och andra tillbehör på 12 volt och max 10 A.

! VIKTIGT

- *Motorn ska vara igång när tillbehör är anslutna.*
- *Anslut tillbehör på 12 volt och max 10 A.*
- *Minimera användningen av luftkonditioneringen när ett eluttag används.*
- *Om ett tillbehör är anslutet under en lång tid när bilen står parkerad kan batteriet laddas ur.*
- *Stäng kåpan när eluttaget inte används.*
- *Använd inte elektriska tillbehör som riskerar att störa radion eller skada bilens elektronik.*

VARNING

Stoppa inte in fingrar eller främmande föremål i eluttaget och rör det inte med fuktiga händer.



SL_PA710SLE_CDP

Klocka

Om batteriet har varit bortkopplat eller om säkringen brunnit av måste klockan åter ställas in på rätt tid.

Information om hur du ställer in tiden finns i radioavsnittet som ligger längst bak i det här kapitlet.

VARNING

Föraren ska ställa in rätt tid endast om bilen är stillastående.



Klädkrok

! VIKTIGT

Belasta inte kroken med flera plagg.

⚠ VARNING

För att undvika skador på de åkande ska du inte hänga något annat mjuka kläder på krokarna.

* Utseendet kan variera beroende på bilens utrustning.

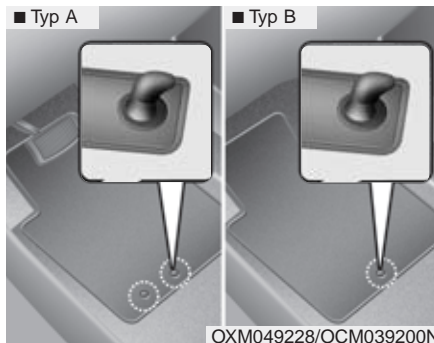

Extra golvmattor fram

Haka fast mattorna i golvfästena så att de inte glider framåt.

⚠ VARNING

Tänk på följande när du lägger in extra golvmattor i bilen.

- Mattorna måste vara fasthakade i krokarna.
- Lägg inte in golvmattor som inte går att förankra i krokarna.
- Det får bara ligga en matta på golvet. Lägg t ex inte en gummimatta ovanpå en lös textilmatta.

VIKTIGT: Bilen är fabriksutrustad med krokarna för golvmattor på golvet på förarsidan. Krokarna är till för att hålla mattan på plats så att den inte ska kunna glida in under pedalerna och hindra att de trycks ner.

Vi rekommenderar att du endast använder Kia original golvmattor. Då kan du vara säker på att de passar och kan fästas på ett säkert sätt.



OSL040113



OSL040114

Öglor för lastförankring och lastnät

De fyra blanka öglorna (inringade på bilden) kan användas för att surra bagage i bagageutrymmet. Du kan bara använda öglorna när den hårda golvskivan är i det nedersta läget.

Anm. Surra inget bagage i de svarta öglorna nedtill bakom ryggsstödet. De är endast till för att fästa barnstolar med. Lastnät finns att köpa som tillbehör hos Kia-återförsäljare.

! VIKTIGT

Använd nät eller surra alltid bagage så att det inte glider omkring och skadas eller skadar inredningen.

! VARNING

Om du spänner nätet hårt och tappar greppet om det, kan du få en smäll i ansiktet och i värsta fall i ögonen.

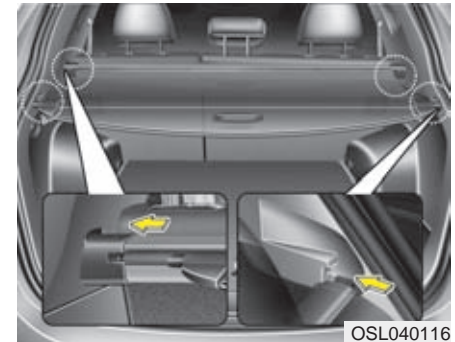

OSL040116

Insynsskydd

Skyddet döljer effektivt last som finns i bagageutrymmet.

För att använda insynsskyddet, dra bakåt i handtaget och haka fast ändarna i urfasningen.

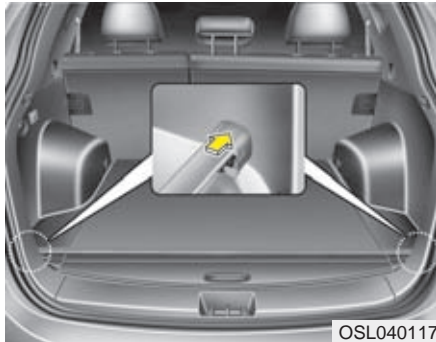

OSL040117

Skyddet kan placeras nedtill intill bakluckan när det inte ska användas.

Lossa insynsskyddet genom att trycka in den fjädrande sidan som den infällda bilden visar. Lägga det på golvet och spänn fast det.

VARNING

- Placera inga föremål ovanpå insynsskyddet. De kastas framåt vid en häftig inbromsning eller kollision och kan skada de åkande.
- När du lastar i bagageutrymmet, placera den tyngsta föremålen längst fram och underst. Surra allt bagage nogga.

VIKTIGT

Lägg aldrig något tungt på insynsskyddet medan du lastar. Det kan skadas.

EXTERIÖR UTRUSTNING

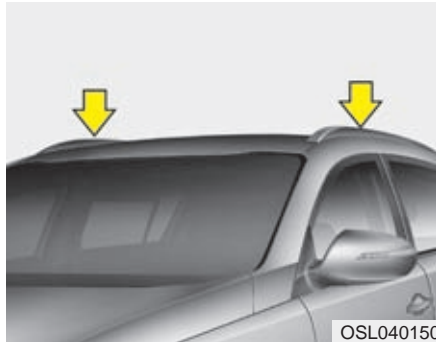

Takrelingar

Om bilen är utrustad med takrelingar kan du komplettera med lastbågar för att kunna lasta på taket.

Lastbågar finns att köpa hos närmaste auktoriserade Kia-verkstad eller återförsäljare.

! VIKTIGT

- *Se till att taket inte skadas om du ska frakta något på taket.*
- *Låt aldrig någon del av lasten sticka ut framför, bakom eller på sidorna av bilen.*

⚠ VARNING

- Följande specifikation är maxlast för last på taket.
Fördela lasten så jämt som möjligt över taklastbågarna och säkra lasten ordentligt.

TAKLAST	Max 100 kg Jämnt fördelad
---------	------------------------------

- Bilens tyngdpunkt blir högre med taklast. Undvik därför snabba manövrar så att du inte riskerar att tappa kontrollen över bilen.

(forts.)

(forts.)

- Kör sakta och ta kurvorna försiktigt när du kör med last på taket. Sidvind eller passerande bilar kan orsaka att bilen får oförutsedda kast. Var extra försiktig om du fraktar platta föremål som till exempel skivmaterial eller madrasser. Vinden kan slita loss taklasten och orsaka skador.
- För att undvika skador eller att du tappar lasten, ska du med jämna mellanrum kontrollera att den sitter ordentligt fast.

RADIO

* OBS

Om du måste byta ut en trasig Xenonlampa ska du se till att byta till en Kia original i annat fall riskerar du att få störningar på radion och eventuellt annan elektronik.

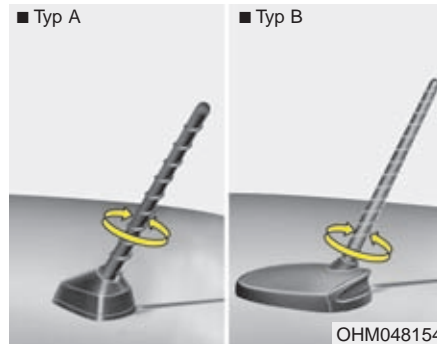

Antenn

Takantenn

Skruva loss antennen när bilen ska köras genom en automattvätt. Skruva fast antennen ordentligt när den åter monteras.

! VIKTIGT

- *Skruva loss antennen om du ska köra in genom en låg port eller i en automattvätt, annars kan den skadas.*
- *Vik ner eller ta bort antennen före infart där den fria höjden är begränsad.*
- *Om du har last på taket, placera den inte direkt intill antennen. Mottagningen kan påverkas.*

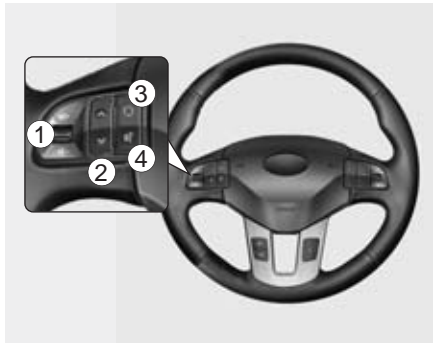

Radioreglage på ratten

1. Volymknapp.
2. Sök/byt kanal, låt, skiva m m.
3. Växla mellan olika ljudkällor.
4. Mute = Stäng av ljudet.

! VIKTIGT

Tryck bara på en knapp taget.

1) Volymknapp (⏮/+ / ⏭-)

- Höj volymen genom att trycka i överkant på knappen (⏮+).
- Sänk volymen genom att trycka i nedtill på knappen (⏭-).

2) Flerfunksknapp (⏮ / ⏭)

Knappen används på olika sätt:

Radion

Tryck på knappen för att söka efter radiostationer på högre eller lägre frekvenser.

CD/USB/iPod

Du kan använda knappen för att söka framåt/bakåt bland låtarna på den anslutna enheten.

Om du håller in knappen mer än 1 sekund fungerar det på följande sätt:

Radion

Då fungerar den som för knapparna 1-6 för det snabbvalsknapparna för inprogrammerade stationer.

CD/USB/iPod

Sök föregående nästa låt i den anslutna enheten.

3) Växla mellan olika ljudkällor (⏮)

Tryck på knappen för att stegvis komma fram till önskad ljudkälla i den här ordningen:

FM1→FM2→FMA→AM→AMA→CD→USB
AUX(iPod)→FM...

4) MUTE (⏮) = Stäng av ljudet

- Tryck på knappen för att tillfälligt stänga av ljudet.
 - Tryck på knappen för att stäng av mikrofonen under ett telefonsamtal.
- Mer information finns.



AUX-, USB- och iPod-anslutningar

Bilen kan vara utrustad för anslutning av en eller flera typer av externa ljudkällor.

* OBS

Om du ansluter t ex en MP3-spelare till eluttaget kan det uppstå störningar. För att undvika störningar, använd spelarens interna batterier istället.

* iPod® är av Apple Inc. registrerat varumärke.

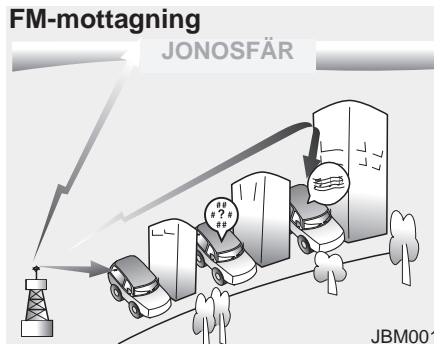

Radiosändningar

Om signaler är svaga kan det bero på att det är långt till sändaren eller att det finns byggnader eller berg som skärmar av signalen.

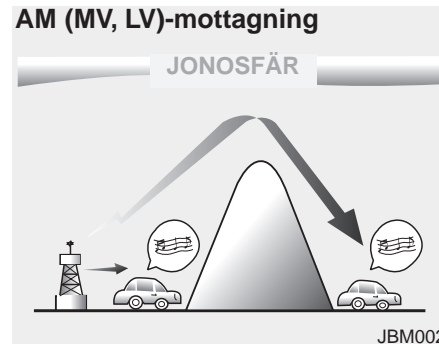

AM-mottagning

Signalerna sänds på låga frekvenser. Det medför att sändaren kan finnas längre bort än för en FM-station. AM-signaler hindras inte heller av byggnader eller berg lika mycket som FM-signaler.

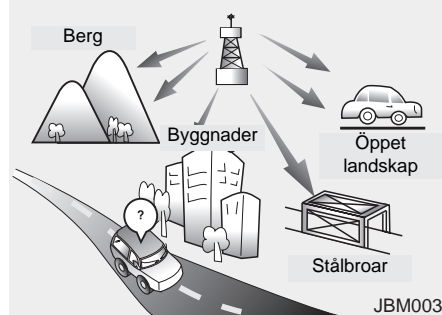
FM-radiostation**FM-mottagning**

Signalerna från en FM-sändare skickas rakt ut atmosfären vilket innebär att de inte kan tas emot på långt avstånd från sändaren. De kan också störas om det finns byggnader eller berg som skärmar av signalen.

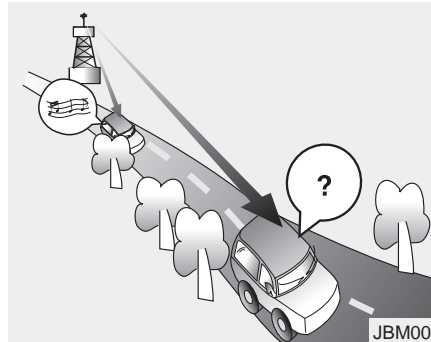

- Försämrad mottagning - Med ökat avstånd till sändaren blir signalen sämre. Sök så fall efter en annan station.
- Svajigt ljud - Svag signal på FM-bandet eller störningar orsakade av byggnader eller berg som skärmar av signalen kan medföra att ljudet blir svajigt. Eventuellt kan det hjälpa om du minskar diskanten.

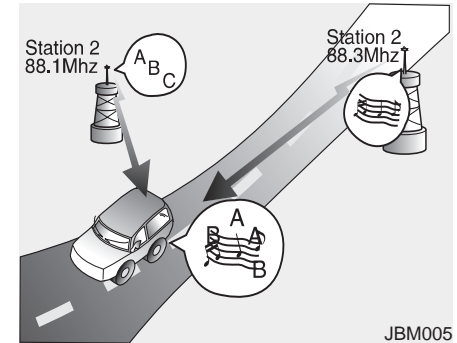

- Stationsbyte - När en FM-signal blir svagare kan en annan station på en närliggande frekvens höras i radion. Det beror på att radion söker efter den starkaste signalen. Välj en annan station om du önskar.
- Blandad mottagning - Samtidig mottagning från två eller flera stationer med närliggande frekvenser orsakar störningar. Välj så fall en station, som hörs klart och tydligt, tills problemet är över.

Mobiltelefon och kortvågsradio bilen

När du talar mobiltelefon eller använder en kortvågsradio kan det störa radiomotagningen. Det är fullt normalt.

! VIKTIGT

Vi rekommenderar att du låter montera en separat antenn för din mobiltelefon och/eller kommunikationsutrustning. I annat fall finns det risk att bilens elektronik påverkas med driftstörningar som följd.

⚠ VARNING

Om du inte har mobiltelefon med hands free bör du inte tala telefon under körning.

Hantering av CD-skivor

- Om kupétemperaturen är extremt hög, kyl ner kupén innan du använder CD-spelaren.
- Det är olagligt att kopiera och spela MP3/WMA-filer.
- Använd aldrig kemiska produkter vid rengöring av CD-skivor (sprayer, antistatmedel, thinner, etc). Skivan kan skadas.
- Håll alltid i kanten av CD-skivan och ta aldrig på den blanka ytan.
- Torka noga bort fingeravtryck och damm från CD-skivorna med en mjuk, torr trasa. Torka från centrum och utåt.
- Repa inte den inspelade (den blanka) sidan av en CD-skiva och klistra inte någon etikett eller skriv på den.
- Stick aldrig in någon annat än en CD-skiva spelaren.
- Efter användning ska du omedelbart lägga tillbaka CD-skivan i fodralet så att den inte blir repig och smutsig med risk för att inte spelas av rätt.
- Om du har en CD-skiva som är kopierad kanske den inte fungerar. Det varierar beroende på vilken typ av CD det är. I så fall kan den också orsaka skador på CD-spelaren om du fortsätter att försöka spela den.

*** OBS - Inkompatibla, kopieringsskyddade CD-skivor**

Vissa kopieringsskyddade skivor, som inte överensstämmer med den internationella standarden (Red Book), kan kanske inte spelas. Det beror så fall inte på något fel på CD-spelaren. Om du måste byta ut en trasig Xenonlampa ska du se till att byta till en Kia original i annat fall riskerar du att få störningar på radion och eventuellt annan elektronik.

■ Radio med CD-spelare : PA710SLE



■ Radio med CD-växlare : PA760SLE



*  Bluetooth Märket markerar att radion är Bluetooth-kompatibel.

SL_PA710SLE_CDP / SL_PA760SLE_CDC



Radiofunktioner

1. **FM/AM**-knappen

Med den växlar du stegvis mellan de olika frekvensbanden så här:

FM1→FM2→FMA→AM→AMA→FM1...

2. **TA**-knappen

När du valt TA (trafikinformation) bryts radiomottagningen från RDS-stationer och de olika ljudkällorna om det kommer ett trafikmeddelande.

3. **POWER & VOL** - knappen (PÅ/AV - och volym)

- Tryck på knappen för att sätta på/stänga radion.

- Vrid för att ändra volymen.
- Beroende på modell och när tändningen inte är i läge ON eller ACC kommer batterivarningsmeddelande "Battery discharge" att visas i LCD-displayen 10 sekunder efter att radios startats. Varningsmeddelandet försvinner efter 1 timma.

4. **SEEK**-knappen

- Tryck på **SEEK** (nedåtpil) för att gå till en 50 kHz lägre frekvens för att söka efter stationer. Radion återgår till den föregående frekvensen om ingen station hittas.
- Tryck på **SEEK** (upåtpil) för att gå till en 50 kHz högre frekvens för att söka efter stationer. Radion återgår till den föregående frekvensen om ingen station hittas.

5. **SCAN**-knappen

- Tryck på knappen så söker radion automatiskt uppåt på frekvensskalan efter hörbara radiostationer.
- Radion stannar 5 sekunder på varje kanal den finner och söker sedan vidare.
- Du kan stoppa sökningen, för att lyssna på en kanal, genom att trycka på knappen en gång till.

6. **AST**-knappen (Automatisk stationslagring)

När du trycker på knappen söker radion efter stationer med bra mottagning och lagrar dem så att du kan välja station med snabbvalsknapparna 1 - 6. Stationen lagrad på knapp 1 spelas. Om inga stationer hittas/lagras återgår radion till den senast inställda stationen.

- Sparas endast till någon av förvalda stationerna (1)-(6) i FMA eller AMA i vissa modeller.



7. Förvalda stationer

- Tryck snabbt på någon av knapparna **1** ~ **6** för att lyssna på den station som är programmerad på den knappen.
- Om du lagra den station som du lyssnar på, håll in den av knapparna **1** ~ **6** som du vill ha stationen på. Programmeringen är klar när du hör ett pip.



8. **PTY** -knappen

- Sök nedåt **▽PTY** på skalan efter vissa typer av program.
- Sök uppåt **PTY^** på skalan efter vissa typer av program.

9. **DARK** -knappen

Släck och tänd belysningen i displayen med den här knappen.

10. **SETUP** -knappen

Tryck på knappen om du vill göra några inställningar. Om du inte gör något kommer radion att återgå till den senaste inställningen.

■ CD-spelare : PA710SLE

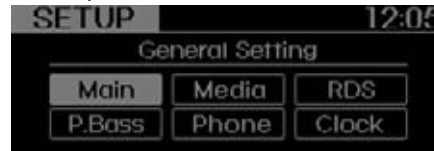

■ CD-växlare : PA760SLE

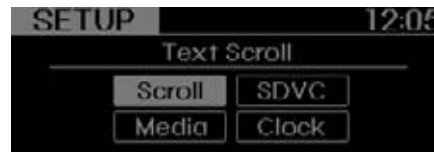

I SETUP-läge vrider du på knappen för att komma till den funktion du önskar. Sedan trycker och vrider du på knappen för att göra önskad inställning.

• MAIN

Via MAIN kan du välja mellan Scroll och SDVC.



• SCROLL

Du kan välja om långa filnamn ska scrollas löpande (On) eller bara en gång (Off).

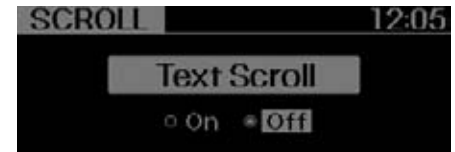

• SDVC

(ljudvolymen anpassas efter bilens hastighet)
Du väljer om du vill ha funktionen på (On) eller av (Off).



• MEDIA

Du väljer via menyn MP3 play vilken information du vill ha om låtar som spelas: Folder/file eller Artist/Title.

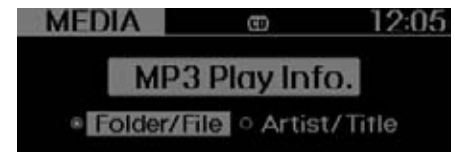

- RDS

Du kan välja stegvis mellan News / AF / TA Vol / Region.



- NEWS

Välj ON eller OFF för automatiska nyhetsmeddelanden.

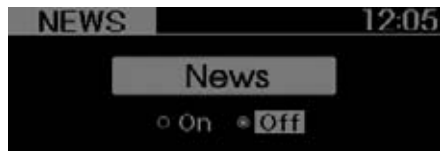

- AF

Du kan välja alternativa frekvenser ON eller OFF.

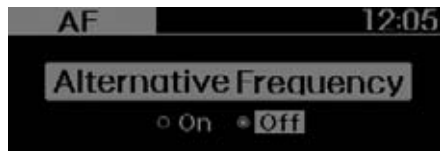

- TA VOL

Justering av ljudvolymen för trafikmeddelanden.

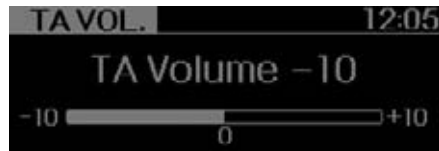

- REGION

Välj (ON) eller (OFF) för REGION när du valt inställningen AF. Om du valt AUTO väljs också AF automatiskt.

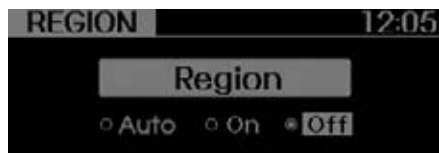

- CLOCK/KLOCKA

Du väljer inställningar under Time Format:

- 12/24 Hr = 12 eller 24 timmars visning.

- Auto = Automatisk tid enligt radions RDS-signaler

- Time

Manuell inställning av tid: Ställ in rätt timme och tryck sedan på **ENTER** -knappen. Ställ in rätt minut och tryck på **ENTER** igen. Då lämnar du också tidsinställningen.

Om du trycker på **SETUP**-knappen när radion inte är på kan du göra inställningar av tiden direkt.



- PHONE

När du valt PHONE kan du para en mobiltelefon med Bluetooth med bilens system samt göra olika inställningar. För mer information, se avsnittet för BLUETOOTH



- P.BASS alternativt PowerBass

Med denna funktion kan du stegvis göra justeringar för basljudet enligt nedan.

Off → Low → Mid → High → Off...

* Anm. Gäller inte AM (AMA)

* Funktionen finns inte i radio med CD-växlare.



SL_PA710SLE_RADIO

11. Stationssökning och ljudinställningar

Vrid på knappen för att komma till en högre eller lägre frekvens.

Vrid på knappen för att gå till en högre eller lägre frekvens.

Genom att trycka på knappen går det att göra inställningar för BASS, MIDDLE, TREBLE, FADER och BALANCE TUNE

- BASS Control (basljud)

När valt alternativ visas i displayen vrid du knappen för att ändra inställning.

- MIDDLE Control (mellanregister)

När valt alternativ visas i displayen vrid du knappen för att ändra inställning.

- TREBLE Control (diskant)

När valt alternativ visas i displayen vrid du knappen för att ändra inställning.

- FADER Control (balans mellan främre och bakre högtalare)

När valt alternativ visas i displayen vrid du knappen för att ändra inställning.

- BALANCE Control (balans mellan höger och vänster högtalare)

När valt alternativ visas i displayen vrid du knappen för att ändra inställning.



CD-spelarens funktioner

1. **CD/AUX**-knappen

Om en CD är inmatad i spelaren väljer radion inställning för CD. Om ingen skiva är inmatad visas No Media i 3 sekunder därefter återgår radion till föregående inställning.

2. **1**-knappen (RANDOM = Slumpmässig spelordning)

Tryck snabbt på knappen för att spela låtar i slumpmässig ordning (RDM). Håll in knappen för spela att alla låtarna (ALL RDM) Tryck en gång till på knappen för att avsluta.

- RDM: Låtarna i en fil eller på en CD-skiva spelas i slumpmässig ordning.

- ALL RDM (endast MP3/WMA): Alla filer spelas i slumpmässig ordning.

3. **2**-knappen (REPEAT = Repetera)

Tryck snabbt på knappen för att aktivera RPT och håll in knappen för att aktivera FLD RPT.

- RPT - En låt repeteras.
- FOLDER RPT (endast MP3/WMA) - Låtar i en folder repeteras.
- ALL RPT - Låtar på en CD repeteras.

4. **TRACK**-knappen

- Tryck snabbt på **TRACK** knappen för att repetera spåret som spelas.
- Tryck snabbt på **TRACK** knappen två gånger för att spela föregående spår.
- Håll in **TRACK** knappen ca en sekund för att söka bakåt bland spåren.
- Tryck snabbt på **TRACK** knappen för att gå till nästa spår.
- Håll in **TRACK** knappen ca en sekund för att söka framåt bland spåren.

5. **SCAN**-knappen

Tryck på knappen så spelas 10 sekunder av varje låt som finns på skivan. Tryck på knappen en gång till så upphör sökningen.



6. **DISC**-knappen (CD-växlare : PA760)

Tryck på knappen **3** för att gå till föregående skiva i CD-växlaren och på **4** för att gå till nästa skiva.

7. **FOLDER**-knappen

- Tryck på **FOLDER**-knappen får att komma till underfoldern i den aktuella foldern och för att se första låten i den. Tryck på **TUNE**-knappen för att gå till foldern som visas. Första låten i foldern spelas.
- Tryck på **FOLDER**-knappen för att gå till huvudfoldern och se första låten i foldern. Tryck på **TUNE**-knappen för att gå till foldern som visas.



8. **INFO**-knappen

Tryck på knappen för att se information om den låt som spelas.

- CD: Skivans titel/artist, spårets namn/artist, alla spåren.
- MP3-CE: Filnamn, titel, artist, album, mapp, alla filer .

Om inget visas finns informationen inte på CD:n.

9. **TUNE & ENTER**-knapp för SÖK/SPELA/INSTÄLLNINGAR

Vrid på knappen för att se föregående och följande låtar.

- För att lyssna på en låt som visas, tryck på knappen.
- Tryck in knappen för att ändra ljudinställningen för det som visas: BASS (bas), MIDDLE (mellanregister), TREBLE (diskant), FADER (balans fram/bak) och BALANCE TUNE (balans höger/vänster)



10. Utmatning (eject)

Tryck  på knappen för att mata ut skivan. Det kan göras även om tändningen inte är på.

- För CD-växlare: Håll in knappen för att mata ut alla skivor som finns i CD-växlaren.

11. CD-slits

Endast 12 cm skivor kan spelas. Textsidan ska vara uppåt. Stick in skivan försiktigt. Den spelas automatiskt när den matas in. Om du matar in en skiva som inte kan spelas visar displayen "Reading Error" och skivan matas ut.

12. **LOAD**-knappen (CD-växlare : PA760)

Tryck på **LOAD**-knappen för att mata in en skiva i ett fack i magasinet, som rymmer 6 skivor. Håll in **LOAD**-knappen för att mata in skivor i flera fack. När du är klar spelas den sist inmatade skivan efter en fördröjning på ca 10 sekunder.

OBS!

Spelordning för filer (mappar):

1. Spelordningsföljd ① - ⑭.

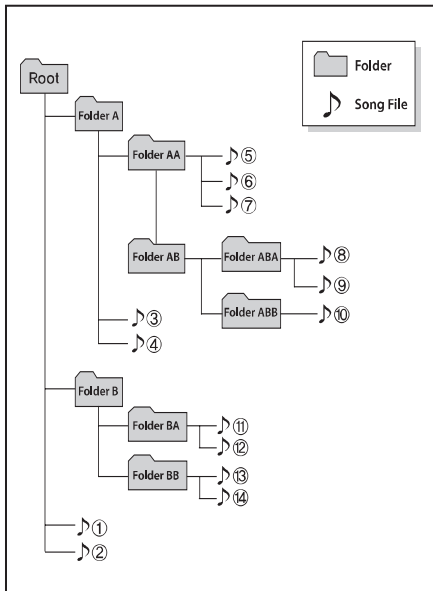

2. Spelordning för mappar:

*** Mappar som inte innehåller några filer med låtar visas inte.**

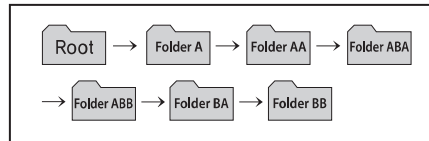

! VIKTIGT BETRÄFFANDE USB-MINNEN

- Ett USB-minne får inte anslutas just när motorn startas eller stängs av!
- Om USB-minnet är monterat när motorn startas/stängs av kan det skadas!
- Bara äkta MP3- och WMA-filer kan spelas.
 - 1) Endast MP3-filer med kompression 8 Kbps-320 Kbps kan spelas.
 - 2) Endast WMA-musikfiler med kompression 8 Kbps-320 Kbps kan spelas.
- Var försiktig så att det inte uppstår någon statisk elektricitet när du ansluter ett USB-minne.
- En kodad MP3-spelare kan inte användas.

(forts)

(forts)

- Om ett USB-minne inte är i gott skick kanske det inte fungerar.
- USB-minnen ska vara formaterade antingen till 512 BYTE eller 2048 BYTE.
- Använd endast USB-minnen formaterade FAT 12/16/32.
- Bara USB-minnen med USB IF-verifikation kan användas.
- Peta inte på USB-porten med fingrarna eller något annat.
- Var försiktig när du ansluter ett USB-minne så att du inte skadar porten.
- Det är normalt att det hörs ett speciellt ljud när du ansluter ett USB-minne.

(forts)

(forts)

- Om du tar loss ett USB-minne när en låt spelas kan det skadas. Det bästa är att ansluta/lossa USB-minnet när motorn inte är igång.
- Beroende på USB-minnets kapacitet och typ kan det ta olika lång tid innan låtarna som finns på det kan spelas.
- Anslut endast USB-minnen med musikfiler!
- Anslut inga USB-tillbehör!
- Anslut USB-minnen direkt i bilens USB-port, aldrig via någon extra sladd eller annat.

(forts)

(forts)

- *Om den musik som är lagrad i USB-minnet är uppdelat på något sätt kanske bara musikfiler med högsta prioritet kan spelas.*
- *MP3-spelare, mobiltelefoner, digitalkameror kan inte anslutas till USB-porten.*
- *USB-minnen som har annat hölje än av metall kanske inte fungerar.*
- *USB-minneskortläsare för CF, SD, micro SD, etc kanske inte fungerar.*
- *Musikfiler skyddade av DRM (DIGITAL RIGHTS MANAGEMENT) går inte att spela.*
- *Det finns en liten risk att data på USB-minnen raderas när de används i ljudanläggningen. Vi rekommenderar att du alltid tar säkerhetskopior.*

(forts)

(forts)

- *Använd inte USB-minnen som sitter på nyckelringar eller används på annat sätt. De kan vara skadade och orsaka skador på USB-porten. USB-minnen som ansluts ska se ut enligt bilden nedan.*





SL_PA710SLE_USB

Att använda USB-minnen

1. **CD/AUX** -knappen

När du trycker på knappen och en extern ljudkälla (USB) är ansluten till radion växlar den till USB-inställning, för att spela låtar som finns på USB-minnet.

Om ingen extern ljudkälla är ansluten visas No Media i 3 sekunder och radion återgår till föregående inställning.

2. **1** -knappen (Slumpmässig spelordning - Random)

- Tryck på knappen så spelas låtarna i en folder i slumpmässig ordning. Tryck en gång till för att spela låtarna i den ordning de ligger i foldern.

- Håll in knappen i ca en sekund för att spela alla låtarna, som finns i USB-minnet, i slumpmässig ordning.
- Tryck en gång till på knappen för att återgå till vanlig spelordning.

3. **2** -knappen (REPETERA)

Tryck snabbt på knappen för att repetera låten som spelas.

Håll in knappen ca en sekund för att börja från början i aktuell folder.

4. **TRACK** -Spela en låt från början, nästa låt

- Tryck snabbt på **TRACK** -knappen för att repetera låten som spelas. Tryck snabbt på **TRACK** -knappen två gånger för att spela föregående låt. Håll in **TRACK** -knappen ca en sekund för att söka bakåt bland låtarna.
- Tryck snabbt på **TRACK** -knappen för att gå till nästa låt. Håll in knappen ca en sekund för att söka framåt bland låtarna.



SL_PA710SLE_USB

5. **SCAN** -knappen

Tryck på knappen så spelas 10 sekunder av varje låt som finns i USB-minnet.

Tryck på knappen en gång till så upphör sökningen.

6. **FOLDER** -knappen

- Tryck på **FOLDER** -knappen får att komma till underfoldern i den aktuella foldern och för att se första låten i den. Tryck på **TUNE** -knappen för att gå till foldern som visas. Första låten i foldern spelas.
- Tryck på **FOLDER** -knappen för att gå till huvudfoldern och se första låten i foldern. Tryck på **TUNE** -knappen för att gå till foldern som visas.



7. **INFO** -knappen

Tryck på knappen för att se information om vad som finns i filerna

FILE NAME → TITLE → ARTIST →
ALBUM → FOLDER → TOTAL FILE →
NORMAL DISPLAY → FILE NAME...

(Det visas inget om ingen information om låtarna är lagrad).

8. Knapp för **SÖK/ SPELA/ INSTÄLLNINGAR**

- Vrid knappen medurs för att söka efter låtar efter den som visas eller vrid moturs för att söka låtar före den aktuella. Tryck på knappen för att spela den låt som visas.
- Om du trycker på knappen utan att vrida kommer du till inställningar för ljudet.

* ATT TÄNKA PÅ BETRÄFFANDE iPod

- Med tanke på den tekniska utvecklingen kanske vissa modeller av iPod inte kan anslutas till bilens system för att spela musik. I samband med att den här boken trycktes var följande iPod-modeller kompatibla med bilens system:
 - iPod Mini
 - iPod generation 4:e (Photo) - 6:e (Classic)
 - iPod Nano generation 1-4
 - iPod Touch generation 1-2
- Sökvägarna till låtar i iPod kan vara annorlunda än sökvägarna i bilens ljudsystem.
- Om det uppstår något problem med en iPod, gör en reset (återställning) enligt iPod-manualen.
- Om batteriet i en iPod är dåligt laddat kanske den inte fungerar.
- Vissa iPod-modeller och iPhone kan anslutas via *Bluetooth*® Wireless Technology. Det går då att spela sparade låtar men det går inte att välja via bilens system.

! VIKTIGT BETRÄFFANDE iPod

- *Det behövs en speciell kabel för att ansluta en iPod och söka i den med radions knappar. Kabeln finns att köpa som tillbehör hos Kias återförsäljare. Det går inte att ansluta en iPod med en standard iPod-USB-kabel.*
- *Se till att specialkabeln trycks fast ordentligt när du ansluter din iPod, så att den fungerar störningsfritt.*
- *När du samtidigt justerar ljudeffekterna från en iPod och bilens ljudsystem kan det uppstå en viss förvrängning och försämring av ljudkvalitén.*
- *Stäng av equalizer-funktionen i din iPod när du justerar ljudanläggningens volym och gör omvänt när du justerar din iPod.*

(forts)

(forts)

- *Om du låter iPod-kabeln sitta kvar när du tagit loss din iPod kan det medföra störningar när du lyssnar på en annan ljudkälla.*
- *Lossa iPod-kabeln samtidigt som du tar loss din iPod.*



Ansluta iPod®

iPod® är av Apple Inc. registrerat varumärke.

1. **CD/AUX**-knappen (iPod)

Tryck på knappen och radion kommer att växla till iPoden och spela låtarna som finns i den.

Om anslutningen inte fungerar visar displayen No Media i ca tre sekunder och återgår sedan till senast föregående inställning.

2. **1**-knappen (RANDOM - Slumpmässig spelordning)

- Tryck på knappen så spelas låtarna i en viss kategori i slumpmässig ordning.
- Håll in knappen i ca en sekund för att spela alla låtarna, som finns i hela albumet i din iPod, i slumpmässig ordning.
- Tryck en gång till på knappen för att återgå till vanlig spelordning.

3. **2**-knappen (Repetera)

Tryck på knappen för att repetera en låt som spelats.

4. **TRACK**-knappen

- Tryck snabbt på **TRACK**-knappen för att repetera den låt som spelas. Tryck snabbt två gånger på knappen för att gå till föregående låt. Håll in knappen ca 1 sekund för att söka bakåt efter låtar.
- Tryck snabbt på **TRACK**-knappen för att gå till nästa låt. Håll in knappen ca 1 sekund för att söka framåt efter låtar.



5. **SCAN**-knappen

Tryck på knappen och första låten spelas 10 sekunder, sedan nästa låt och nästa...

Avbryt sökningen genom att trycka på knappen igen.

6. **6**-knappen (MENU)

Tryck på knappen för att gå till den övre i den nyss spelade kategorin.

Tryck på knappen för att spela låtar i den kategori som visas i displayen.

Du kan också söka igenom lägre kategorier i den valda kategorin.

Ordningsföljden för kategorier i iPod är SONGS → ALBUMS → ARTISTS → GENRES → iPod



SL_PA710SLE_USB

7. **INFO**-knappen

Tryck på knappen för att stegvis se information om låten som spelas
 TITLE → ARTIST → ALBUM → NORMAL
 DISPLAY → TITLE... (Om inget visas finns ingen information om låten i filen.)

8. **TUNE** & **ENTER**-knapp för SÖK/SPELA/INSTÄLLNINGAR

Vrid knappen medurs för att söka efter låtar efter den som visas eller vrid moturs för att söka låtar före den aktuella. Tryck på knappen för att spela den låt som visas.

Tryck in knappen för att ändra ljudinställningen för det som visas: BASS (bas), MIDDLE (mellanregister), TREBLE (diskant), FADER (balans fram/bak) och BALANCE TUNE (balans höger/vänster). Vrid sedan på knappen för att ändra inställning.

**! VIKTIGT OM
MOBILTELEFONER**

- *Gör inga inställningar och para inte telefonen när du kör.*
- *Alla telefoner är inte kompatibla med bilens system.*
- *Du kan behöva läsa manualen för telefonen i samband med att den ska paras med bilens system.*
- *Parningen sker via Bluetooth® Wireless Technology.*
- *När telefonen är parad med bilen gäller i princip samma mottagningsförhållanden som när du använder den utanför bilen.*
- *Om mottagningen är dålig eller om det är bullrigt i bilen kan det bara bättre att använda hörlurar till telefonen.*
- *Metallföremål intill telefonen kan störa mottagningen.*
- *Batteriet i telefonen kan laddas ur snabbare om den är ansluten till bilens system.*
- *Vissa mobiltelefoner kan störa ljudåtergivningen i bilens ljudanläggning. Prova i så fall att flytta telefonen längre från radion.*

Bluetooth® Wireless Technology - ANSLUTEN TELEFON

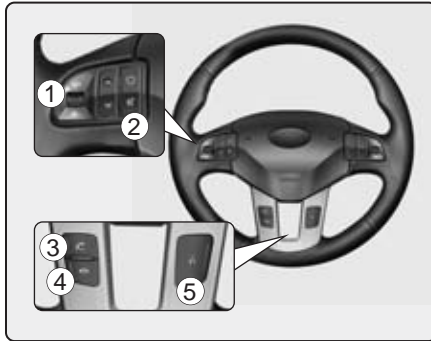

1. **VOLUME** -knappen : Volymknapp.
2. **MUTE** : Stäng av ljudet.
3. **CALL** -knappen : Ring upp/ta emot samtal.
4. **END** -knappen : Avslutar samtal eller funktioner.
5. **TALK** -knappen: Ring upp/ta emot samtal.

■ Bluetooth® Wireless Technology

Bluetooth® är en teknik för trådlös överföring av information på kort avstånd. T ex för mobiltelefoner, stereohörlurar m m.

Mer information finns på www.Bluetooth.com

■ Radio för blåttand

- Om bilens radio är märkt med Bluetooth®-märket kan bilens system paras med mobiltelefoner.
 - HAND FREE-funktionen gör att det går att ringa via röstkommandon.
 - STEREO HEADSET-funktionen gör att det går att överföra musik trådlöst från mobilen (A2DP).
- Språkversioner för röstkommandon:
 - Franska
 - Tyska
 - Brittisk engelska
 - Spanska
 - Holländska
 - Italienska
 - Danska
 - Ryska
 - Polska
 - Svenska

* OBS

- Telefoner som ska användas måste paras med bilens system.
- Bara en telefon åt gången kan vara ansluten till bilens system.
- Alla telefoner är inte kompatibla med bilens system. Prova om just din telefon kan paras med bilens system.
- Bluetooth® Wireless Technology och symboler är registrerade varumärken som ägs av Bluetooth SIG, Inc och används enligt licens av Kia. Bara telefoner med Bluetooth kan anslutas till bilens system.

■ Val av språk

Du kan välja vilket språk du vill använda i systemet.

1. Sätt på radion och vrid upp volymen så att du hör systemet röst bra.
2. Håll in -knappen på ratten tills du hör "Please Wait".
 - Systemet svarar på det senast valda språket att det byter till nästa språk. Det sker stegvis i följande ordning: FRANSKA / TYSKA / BRITTISK ENGELSKA / SPANSKA / HOLLÄNDSKA / ITALIENSKA / DANSKA / RYSKA / POLSKA / SVENSKA.
3. När du är klar återgår radions display till normalinställningen.
4. Repetera steg 2 och 3 för att välja nästa språk.

OBS!

Du måste para din telefon på nytt om du byter språk.

- Håll inte tummen eller något annat finger på -knappen så att du av misstag ändrar språk.



■ Aktivering av röstigenkänningen

- Systemet är igång när du tryckt på knappen  och hört ett pipjud.
- Aktiv ljudmottagning

Systemet är igång en stund när det väntar på ett svar.

- Systemet kan bara känna igen siffrorna 0 - 9 inga andra tal.
- Om bilens system inte förstår ett röstkommando säger det till på det språk du valt - på engelska "Pardon".- eller så händer ingenting.

Röstigenkänningen stängs av:

- När du trycker på -knappen och säger CANCEL. Det följs av ett pip.
- Om du trycker på -knappen utan att ha ett samtal på gång.
- När röstigenkänningen har misslyckats 3 gånger i rad.
- Om du när som helst säger HELP visar systemet vilka kommandon som kan användas.

■ Menyträd

Nedan finns alternativen för röstkommandon.

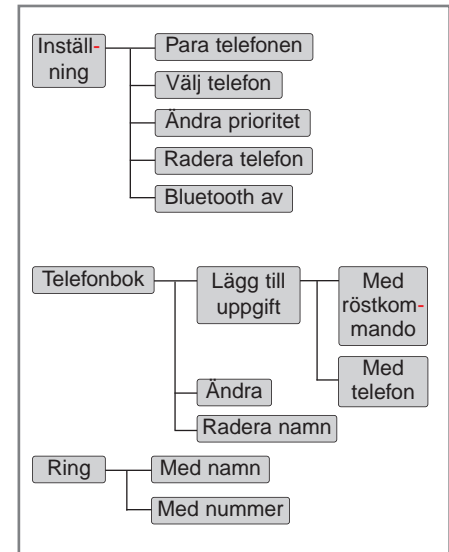

■ Röstkommandon - Några tips

Systemet fungerar bäst när...

...det är så tyst som möjligt i kupén.
Stäng därför alla sidorutorna.

...du ger ditt kommando inom 5 sekunder efter att du hört ett pip ljud. Annars tas det inte emot korrekt.

...du pratar på ett normalt sätt utan långa pauser mellan orden.

■ Displayen visar:

<Telefonsamtal>

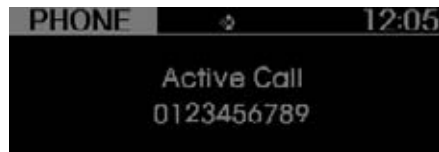
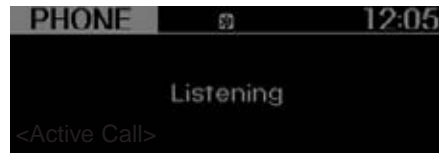

<Röstigenkänning>



Ikonen för *Bluetooth*® Wireless Technology visas i displayens överkant.

■ Telefonsamtal

Allt som kan göras via Bluetooth® kan också göras manuellt.

- Med röstkommando

Tryck på knappen  för att aktivera röstigenkänningen.

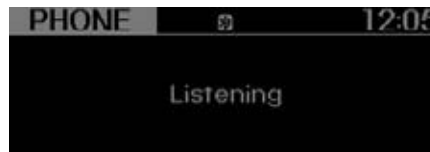

- Manuellt

1) Tryck på TUNE-knappen för att välja SETUP

2) Vrid på TUNE-knappen så att PHONE markeras. Tryck då på knappen.

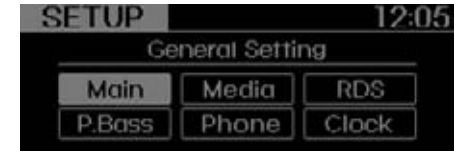

3) Välj bland alternativen och tryck på knappen.



• PARA TELEFONEN



Innan en telefon är parad med bilens system kan den inte användas. Totalt kan 5 olika telefoner paras med bilens system.

Anm:

Proceduren för parning varierar mellan olika telefoner. Läs i instruktionsboken för din telefon.

Anm:

En parning med bilen system är permanent och behöver inte upprepas såvida den inte raderats från bilens system eller om information om bilens system raderats ur telefonen. Se även avsnittet om radering.

1. Tryck på -knappen.
2. Säg Set up
 - Systemet svarar med användbara kommandon.
 - För att ta bort informationsmeddelandet tryck på -knappen igen och du hör ett pip ljud.
3. Säg Pair Phone.
4. Gå vidare ett steg.
5. Säg namnet på din telefon när du får den uppmaningen.
 - Använd en unik benämning på din telefon.
 - Använd ett komplett namn för identifiering av din telefon.
 - Använd inte ett för kort namn eller något som liknar röstkommandon.
6. Bilens system repeterar det namn du sagt.
7. Bekräfta genom att säga Yes.
8. Displayen visar searching ---- passkey: 0000 och ber dig påbörja parningen.

9. Sök i din telefon efter funktionen för *Bluetooth®* Wireless Technology. När din telefon visar bilmodellen/bilmärket i listan påbörjar du parningen.
10. När parningen är avslutad överförs telefonboken till radions system.
 - Det kan ta mer än 10 minuter beroende på vilken modell av telefon du har och hur många nummer du har i telefonboken.
11. Manuell parning
 - Välj PAIR i PHONE menu och följ anvisningarna från punkt 5.



Anm:

- När Transfer Complete visas i radions display kan du använda telefonen i bilen.
- Det går inte att överföra telefonboken från alla telefonmodeller.

Anm:

Om telefonen av någon anledning är parad med mer än en bils system och bägge bilarna är av samma märke och modell kan det uppstå problem. I så fall måste du ändra det namn som visas i din telefon. T ex från Sportage till Sportage1 och Sportage2. Se instruktionsboken för din telefon eller kontakta din telefonleverantör.

• Anslutning av telefon

När telefoner är parade med bilens system ansluts den som senast var ansluten automatiskt till bilens system. Om du vill att en annan telefon ska vara ansluten till bilens system, gå till menyn Select Phone.

Bara en telefon i taget kan vara ansluten till bilens system.

1. Tryck på -knappen.
2. Säg Set up
3. Säg Select Phone
 - Displayen visar alla telefoner som är parade med bilens system.
4. Säg namnet på den telefon som ska anslutas.
5. Bekräfta genom att säga Yes.
6. Manuellt:
 - Välj SELECT i PHONE menu och välj den telefon som ska anslutas.



• Radera ansluten telefon

När en telefon raderas från bilens system raderas samtidigt telefonboken och övrig information. (Om du ångar dig och vill använda telefonen i bilen måste den paras en gång till).

1. Tryck på -knappen.
2. Säg Set up.
3. Säg Delete Phone på uppmaning.
 - Displayen visar alla parade telefoner.
4. Säg namnet på den telefon som ska raderas.
5. Bekräfta genom att säga Yes.
6. Manuellt:
 - Välj DELETE i PHONE menu och välj sedan telefon från listan.

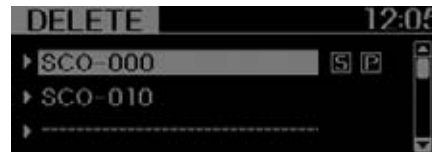

• Ändra prioritet

Om flera telefoner är parade med bilens system ansluts de normalt i den här ordningen:

- 1) Priority checked phone
- 2) Senast ansluten telefon.
- 3) Uppger automatisk anslutning.

1. Tryck på -knappen.
2. Säg Set Up.
3. Säg Change Priority.
 - Displayen visar alla parade telefoner.
4. Säg namnet på telefonen.
5. Bekräfta genom att säga yes.
6. Manuellt:
 - Välj PRIORITY och välj sedan telefon från listan.



• BT SETUP

1. Ljudet för *Bluetooth®* Wireless Technology-anslutningen kan justeras separat, men endast manuellt.

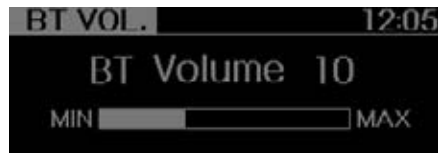

- Välj BT Vol i PHONE menu och justera genom att vrida på TUNE-knappen. Bekräfta inställningen genom att trycka in knappen.

2. Välj språk för röstkommandona.

Välj BT Voice Recognition Language i PHONE menu genom att vrida på TUNE-knappen och bekräfta genom att trycka in knappen.

- Språkalternativ:

Franska / Tyska / Brittisk engelska / Spanska / Holländska / Italienska / Danska / Ryska / Polska / Svenska.

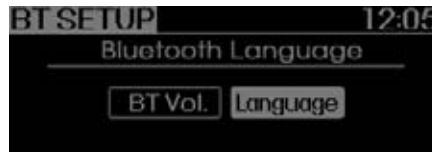

Anm:

Om du byter till ett annat språk måste parade telefoner paras om.

• Undvik att hålla "prata-knappen" intryckt. Det kan medföra att du oavsiktligt byter språk.

• *Bluetooth®* Wireless Technology ON/OFF

Så här gör du för att stänga av *Bluetooth®*-funktionen:

1. Tryck på -knappen
2. Säg Set Up.
3. Säg Bluetooth Off. efter svar.
4. Bekräfta genom att säga Yes.
5. Manuellt:



- Välj BT Off i PHONE menu och efter det bekräftar du genom att säga Yes.



■ Telefonboken i bilen

Telefonnummer och röstkommandon kan läggas in. Adresser i telefonen kan föras över.

• Tala in/spara en kontakt

1. Tryck på -knappen.
2. Säg Phonebook.
 - Systemet svarar med alla befintliga kommandon.
 - Ta bort informationsmeddelandet genom att trycka på -knappen en gång till.
3. Säg Add entry.
4. Säg By Voice.
5. Säg namnet som ska sparas.
6. Säg Yes för att bekräfta.
7. Säg telefonnumret som hör ihop med namnet.
8. Säg Store när du är klar med numret.
9. Säg hur numret ska sorteras.
Alternativen är: Home, Work, Mobile, Other eller Default.
10. Säg Yes för att spara kontakten.
11. Säg Yes om du vill spara kontakten på något mer sätt eller säg Cancel för att avsluta.

* OBS

- Systemet kan bara känna igen siffrorna 0 till 9, inga andra tal.
- Du kan ta siffror för siffror eller gruppera dem önskade kombinationer.
- Det går fortare att läsa in numret om du gör det i siffergrupper.
- En rekommendation är att gruppera ett telefonnummer t ex så här: 995 / 734 / 0000
- Siffrorna visas på displayen vartefter du säger dem, som nedan:
Inläsningsexempel:
1. Säg: Nine, nine, five.
→ Displayen visar: "995"
2. Säg: Seven, three, four.
→ Displayen visar: "995734"

• Lägg till en kontakt med telefonen

1. Tryck på -knappen.
2. Säg Phonebook.
3. Säg Add Entry.
4. Säg By Phone för att forställa.
5. Bekräfta med Yes.
6. Din telefon börjar överföra kontakterna till bilens system. Det kan ta mer än 10 minuter beroende på vilken modell av telefon du har och hur många nummer du har i telefonboken.
7. Vänta tills Transfer Complete visas i displayen.

• Ändra namn

Du kan ändra ett sparad namn.

1. Tryck på -knappen.
2. Säg Phonebook.
3. Säg Change Name.
4. Säg namnet som är sparad.
5. Bekräfta med Yes.
6. Säg det nya namnet.

• Ta bort

Namn i telefonboken kan raderas

1. Tryck på -knappen.
2. Säg Phonebook.
3. Säg Delete Name.
4. Säg det sparade namnet.
5. Bekräfta med Yes.

■ Ring ett samtal

Genom att säga ett namn som är sparad i systemet.

1. Tryck på -knappen.
2. Säg Call.
3. Säg Name.
4. Säg namnet på den du vill ringa till.
5. Säg något av alternativen Home, Work, Mobile, Other eller Default.
6. Bekräfta med Yes.

Exempel på en snabb metod

1. Säg Call Name.
2. Säg Call<John>
3. Säg Call <John>at<home>

• Ring ett nummer

Systemet kan bara känna igen siffrorna 0 till 9, inga andra tal.



1. Tryck på -knappen.
2. Säg Call
3. Säg Number.
4. Säg telefonnumret siffra för siffra eller grupperat.
5. Säg Dial som avslutning och telefonen ringer upp.

Exempel på en snabb metod

1. Säg Dial Number
2. Say Dial <digits>

■ Ta emot ett samtal

När det ringer i bilen hörs det i bilen högtalare och radion går över till telefon. Inkommande samtal visas som ett meddelande och numret för den som ringer.

- Besvara samtalet
 - Tryck på -knappen på ratten.
- Avvisa samtalet
 - Tryck på -knappen på ratten.
- Justera ringvolymen
 - Använd knapparna på ratten.
- Överför samtalet till mobilen (sekretessamtal)
 - Håll in -knappen till bilens system har fört över samtalet.

■ Tala i telefonen

När du talar i telefonen visar displayen vem du talar med och eventuellt visas också telefonnumret.

- Stäng ljudet från mikrofonen
 - Tryck på **MUTE**-knappen på ratten.
- Avsluta samtalet
 - Tryck på -knappen på ratten.

* OBS

I följande fall kan det bli dålig ljudkvalitet:

1. Om ni pratar i mun på varandra. Tala därför en i taget.
2. Ha inte för hög *Bluetooth*[®] Wireless Technology-volym. Det kan uppstå distorsion.
3. Vid körning på dåliga vägar.
4. När hastigheten är hög.
5. Om en sidoruta är öppen.
6. När kupéfläkten blåser luft mot mikrofonen.
7. När kupéfläkten går med hög hastighet.

■ *Bluetooth*[®] Wireless Technology Musik-streaming



Radions system stödjer *Bluetooth*[®] A2DP (Audio Advanced Distribution Profile) och AVRCP (Audio Video Remote Control Profile).

Med ovanstående profiler går det att streama musik via parade telefoner. För att lyssna på musik från mobiltelefonen följer du anvisningarna i telefonens manual och trycker på **CD/AUX**-knappen på radion tills "MP3 play" visas i displayen. Radion ska visa "MP3 MODE".

Anm:

- Förutom att streama MP3-filer kan all musik och alla ljudfiler i din telefon spelas upp via radion.
- *Bluetooth*[®] Wireless Technology-telefonen måste stödja A2DP och AVRCP.
- Vissa telefoner med A2DP och AVRCP kanske inte kan spela musik via radion direkt. De kanske först måste få streamingen aktiverad, t ex så här:
I.E : Menu→Filemanager→Music→Option→Play via Bluetooth
- För mer information, se manualen för telefonen. För att avsluta streamingen från telefonen, stäng av telefonen eller växla till en annan ljudkälla, t ex FM, CD, eller iPod.

■ Telefonens funktioner

Nr	KNAPP	Parad telefon	Bortkopplad	Ansluten		Inkommande samtal	Utgående samtal	Pågående samtal	Samtal 2	
				Normalläge	BT inställningsmeny					
1		KORT	Inte parad	Ingen anslutning	-	-	Ta emot samtal	-	Samtal 2 Samtal 1 väntar Samtal 2 pågår	Samtal 2 Samtal 2 väntar Samtal 1 pågår
		LÅNG	-	-	-	-	-	-	Koppla över till telefonen	
2		KORT	Stäng VR MODE	Stäng VR MODE	Stäng VR MODE	Stäng VR MODE	Avvisa samtalet	Avsluta samtalet	Avsluta samtalet	Avsluta samtalet
		LÅNG (10 sek)	-	-	Ljudanpassning (Endast engelska)	Ljudanpassning (Endast engelska)	-	-	-	-
3		KORT	Pågår	Pågår	Pågår	Pågår	-	-	-	-
		LÅNG (10 sek)	Byt språk	Byt språk	Byt språk	Byt språk	-	-	-	-

Tips för körning

Åtgärder före körning	5-3	Tips för körning	5-50
Tändnings-/rattlås	5-4	• Svåra körförhållanden	5-50
START-/STOPP-knapp	5-8	• "Gunga" loss bilen	5-50
• Belysning i knappen	5-8	• Smidig kurvtagning	5-51
• Tändningslägen	5-8	• Mörkerkörning	5-51
Stopp-/start-system (ISG)	5-14	• Körning i regn	5-51
Manuell växellåda	5-18	• Körning genom vatten	5-52
• Funktion	5-18	• Terrängkörning	5-52
Automatisk växellåda	5-21	• Körning i hög hastighet	5-52
• Funktion	5-21	Vinterkörning	5-53
Fyrhjulsdrift (4WD)	5-27	Körning med släp	5-57
Bromssystemet	5-34		
• Servo	5-34		
• Parkeringsbroms	5-35		
• Låsningfritt system (ABS)	5-37		
• ESP-systemet	5-38		
• Avancerat antisladdsystem (VSM)	5-40		
• Hjälp vid start i backe (HAC)	5-41		
• Utförkörningskontroll (DBC)	5-41		
• Panikbromsljus	5-43		
Automatisk farthållare	5-44		
Ekonomikörningssystem	5-48		
Ekonomisk körning	5-49		

VARNING - GIFTIGA AVGASER!

Om du misstänker att det strömmar in avgaser i bilen, öppna rutorna och vädra ur bilen.

- **Inandas inte avgaser.**

Avgaser innehåller koloxid som är giftig, färglös och luktar inte.

- **Kontrollera att avgassystemet inte läcker.**

Kontrollera avgassystemet när bilen är lyft för oljebyte eller annan typ av service. Om du märker någon förändring av avgasljudet, eller om du kör över något som tar i under bilen, se till att få avgassystemet kontrollerat så snart som möjligt. Vi rekommenderar att du vänder dig till en Kia-verkstad.

- **Ha inte motorn igång i ett stängt utrymme längre tid än det tar att köra in eller ut.**

Det gäller även om dörrar står öppna.

- **Sitt inte någon längre stund i en parkerad bil med motorn igång.**

Om du måste ha motorn igång utomhus när bilen står stilla, kör fläkten på hög hastighet och ställ in ventilationen så att friskluft sugas in i bilen.

Om du måste köra med bakluckan öppen:

1. Stäng alla sidorutor.
2. Öppna alla ventilationsmunstycken i instrumentpanelen helt.
3. Ställ in luftriktningen mot huvud/fötter och välj friskluft samt kör fläkten på hög hastighet.

Kontrollera att luftintaget framför vindrutan är fritt från snö, löv och skräp, så att luftflödet in till kupén är fritt.

ÅTGÄRDER FÖRE KÖRNING

Utanför bilen

- Kontrollera att alla rutor, yttre backspeglar samt lampglas är rena.
- Kontrollera att all belysning fungerar.
- Kontrollera däckens kondition.
- Se efter under bilen om det förekommer något läckage.
- Kontrollera att det är fritt bakom bilen om du ska backa.

Under huven

Kontrollera alla olje- och vätskenivåer. Se kapitel 7.

VARNING

Som förare ska du vara utvilad och avspänd när du sätter dig bakom ratten. I annat fall ökar risken för att du gör ett misstag som kan leda till en olycka. Vi rekommenderar att du använder handsfree mobiltelefon och att du inte använder någon annan utrustning som kan försämma din uppmärksamhet under körningen.

Innan du startar motorn

- Stäng alla dörrar.
- Justera säten, ratt och backspeglar.
- Kontrollera alla mätare.
- Kontrollera att alla varningslampor lyser med tändningen i läge ON.
- Innan du kör iväg, kontrollera att parkeringsbromsen är helt frigjord och att varningslampan slocknat.

Se till att du känner din bil väl och är förtrogen med hur all utrustning fungerar.

VARNING

Alla i bilen måste använda säkerhetsbälten när bilen är i rörelse. Barn ska ha särskild barnsäkerhetsutrustning.

VARNING

Kontrollera att det är fritt framför alternativt bakom bilen innan du lägger i en växel och ska köra iväg.

VARNING - Alkohol och mediciner

Alkoholförtäring och bilkörning hör inte ihop. Det är olagligt att köra med alkohol i kroppen. Även den minsta mängd alkohol påverkar reaktionsförmågan.

Vissa mediciner kan också påverka omdömet och reaktionsförmågan.

VARNING

- Om bilen står stilla med motorn igång måste den gå på tomgång. Om motorvarvet är högre kan motorn och avgassystemet överhettas och orsaka brand. Följ gällande regler för tomgångskörning!
- Vid en häftig inbromsning eller sväng kan lösa föremål, som ligger i bilen, glida ner på golvet vid förarens fötter och hamna under pedalerna. Det medför en risk att t ex bromspedalen inte trampas ner vid inbromsning.
- Kör aldrig bil om du är uttröttad eller irriterad. Se också till att du inte störs av ljud och rörelser i bilen.

TÄNDNING-/RATTLÅS

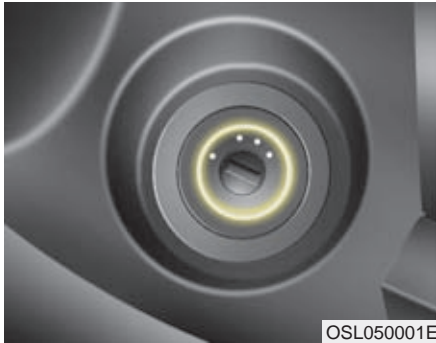

Belyst tändningslås

Belysningen runt låset tänds varje gång en dörr öppnas. Ljuset slocknar ca 30 sekunder efter att förardörren stängts eller när nyckeln vridits till läge ON.

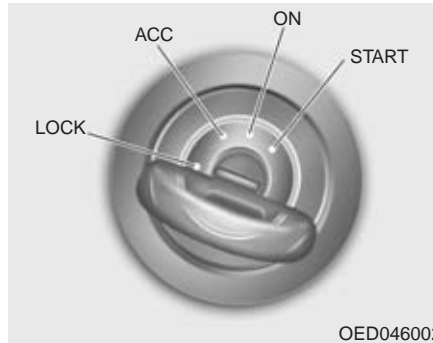

Låsets olika lägen

LOCK

Ratten är låst för att stöldskydda bilen. När nyckeln ska vridas tillbaka till LOCK från ACC måste den tryckas in. Endast från läge LOCK kan nyckeln tas ur låset.

ACC

Ratten kan vridas och vissa elektriska funktioner är inkopplade.

*** OBS**

Om det är problem att vrida om nyckeln när rattlåset är i ingrepp, vrid ratten till höger och vänster för att avlasta spärren, samtidigt som du vrider på nyckeln.

ON

När nyckeln vrids till detta läge lyser alla varnings- och kontrollampor en stund så att det går att se om de är hela.

Ha inte nyckeln i detta läge när motorn inte är igång, batteriet laddas ur.

START

Startmotorn går. Släpp nyckeln direkt när motorn startat. Bromsvarningslampan kan kontrolleras med nyckeln i detta läge.

⚠ VARNING - Tändningslåset

- Vrid aldrig nyckeln till ACC eller LOCK när bilen är i rörelse. Styr- och bromsservo upphör att fungera i ACC-läget. I LOCK-läget spärras dessutom ratten så att bilen inte kan styras.
- Rattlåset ersätter inte parkeringsbromsen. Sätt alltid an parkeringsbromsen och lägg i 1:an eller backen (P-läget för automat) innan du lämnar bilen.
- Stick aldrig en arm genom ratten för att nå några reglage när bilen är i rörelse. Det kan medföra att du tappar kontrollen över bilen.
- Se till att inga lösa föremål finns på golvet på förarsidan. De kan hindra pedalernas rörelse så att bilen t ex inte kan bromsas.

⚠ VARNING

Avgassystemet är mycket varmt när du kört bilen så att motorn blivit varm. Parkera därför aldrig över torrt gräs eller annat som är lättantändligt. Det finns risk för brand.

Demontera inte värmeskölden som finns under avgassystemet och se till att det inte kommer underredsmassa eller annat på avgassystemet, med tanke på brandrisken

**Starta motorn -
Bil med tändningsnyckel****⚠ VARNING**

Föraren ska alltid ha skor som är anpassade för bilkörning, så att det är enkelt att manövrera pedalerna. Undvik t ex högklackat och grova vinterkängor.

*** OBS - Gaspedal med eko-
körnings-funktion**

Om bilen är utrustad med gaspedal för ekonomikörning blir den trögare när du trampat ner den 80 %. Det är för att du inte ska ge för mycket gas i onödan. Om du måste gasa på för fullt, t ex för att göra en snabb omkörning, är det bara att trycka ner gaspedalen så mycket som behövs.

Bensinmotor

1. Kontrollera att parkeringsbromsen är ansatt.

2. Manuell växellåda.

Trampa ner kopplingspedalen helt och lägg växeln i neutralläge (N). Håll ner både kopplings- och brompedalen.

Automatisk växellåda

Växelväljaren ska vara i läge P eller N. Trampa på bromsen.

3. Släpp nyckeln direkt när motorn startat eller efter 10 sekunder om motorn inte startat.

4. Om temperaturen är lägre än -18° eller om bilen stått i flera dagar, låt motorn gå på tomgång en kort stund innan du kör iväg.

*** OBS**

Rör inte gaspedalen i samband med start av motorn, vare sig motorn är varm eller kall.

! VIKTIGT
- Bil med automatisk växellåda

Om du får motorstopp när bilen rullar, lägg i N-läget och starta motorn. Lägg aldrig i P-läget, det kan medföra att växellådan skadas allvarligt och att bilen sladdar.

! VIKTIGT

Låt startmotorn gå max 10 sekunder. Om bilen inte startat, vänta 5-10 sekunder före nästa startförsök annars kan startmotorn skadas.

Dieselmotor

1. Kontrollera att parkeringsbromsen är ansatt.

2. Manuell växellåda

Håll kopplingspedalen nedtryckt, lägg växeln i neutralläget. Vrid nyckeln till ON-läget och vänta tills lampan för glödningen (förvärmningen) har slocknat.

Automatisk växellåda

Växelväljaren ska vara i läge P eller N. Trampa på bromsen, vrid nyckeln till ON-läget och vänta tills lampan för glödningen (förvärmningen) har slocknat.

Kontrolllampa för glödning (förvärmning)

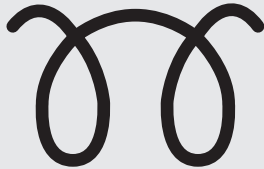

W-60

3. Vrid nyckeln till START-läget och släpp den direkt när motorn startat eller efter 10 sekunder om motorn inte startat.
4. Om temperaturen är lägre än -18° eller om bilen stått i flera dagar, låt den gå på tomgång en kort stund innan du kör iväg.

* OBS

Om motorn inte startat inom 10 sekunder efter att glödningen är avslutad, vrid nyckeln till LOCK och vänta 10 sekunder innan du åter vrider till ON. Vänta tills lampan för glödning slocknat och vrid därefter nyckeln till START.

Viktigt med tanke på turbon

1. Varva inte upp motorn direkt efter start. Om motorn är kall, låt den gå på tomgång några sekunder så att turbon får rätt smörjning.
2. Om bilen körts hårt eller en längre sträcka ska motorn gå på tomgång ca 1 minut innan du stänger av den, för att turbon ska få rätt smörjning.

! VIKTIGT

Om bilen körts hårt eller en längre sträcka får du inte stänga av motorn direkt utan måste låta den gå på tomgång ca 1 minut för att turbon inte ska skadas.

START-/STOPP-KNAPP



OSL050004

Knappen har belysning

När förardörren öppnas tänds belysningen i knappen och lyser i 30 sekunder efter att dörren stängts.

Belysningen slocknar också direkt när bilens startspärr aktiveras.

Precis som i bilar med tändningslås finns det flera lägen: OFF, ACC, ON och START. De olika lägena markeras genom att belysningen i knappen ändrar färg. Se beskrivning i respektive avsnitt som följer här:

OFF



Lyser inte

- **Med manuell växellåda**

Stanna motorn genom att trycka på knappen (när motorn är igång). I OFF-läget är nästan alla funktioner avstängda.

- **Med automatisk växellåda**

Lägg växeln i P-läget och tryck på knappen för att komma till OFF-läget. Om du trycker på knappen när spaken inte är i P-läget går systemet över till ACC-läget (se nästa sida).

I läge OFF aktiveras det elektriska rattlåset när du tar nyckeln (Smart Key) ur nyckelfacket i bilen eller när du öppnar förardörren.

Om rattlåset inte aktiveras när du öppnar förardörren hörs en varningssignal. Prova då att ta med din Smart Key ur bilen och stänga dörren utifrån. Om det inte löser problemet, kontakta en verkstad. Vi rekommenderar att du anlitar en Kia-verkstad.

Om du öppnar förardörren innan du trycker på knappen för att komma till läge OFF, kommer en varningssignal att höras eftersom rattlåset inte låses. Stäng i så fall dörren. Då ska varningssignalen upphöra och ratten låsas.

*** OBS - START-/STOPP-knappen fungerar inte!**

Om rattlåset förblir låst kommer startknappen inte att fungera. Gör då så här: **Håll in START-/STOPP-knappen och vrid samtidigt ratten lite åt höger och vänster för att avlasta spärren i rattlåset.**

! VIKTIGT

Bilen ska stå stilla när du stänger av motorn.

I en nödsituation kan du trycka på START-/STOPP-knappen, för att stänga av motorn, när bilen rullar. Håll in knappen mer än tre sekunder eller tryck snabbt på den tre gånger.

Om bilen fortfarande rullar kan du starta motorn med växeln i neutral-läge (N).

ACC (vissa elektriska funktioner är inkopplade)



Lyser orange

- **Med manuell växellåda**

För att komma till ACC-läget när tändningen är avstängd (OFF), tryck på START-/STOPP-knappen, men trampa inte på kopplingspedalen samtidigt.

- **Med automatisk växellåda**

För att komma till ACC-läget när tändningen är avstängd (OFF), tryck på START-/STOPP-knappen, men trampa inte på bromspedalen.

Rattlåset låses upp och vissa elektriska funktioner är inkopplade. Efter en timme i ACC-läge övergår inställningen automatiskt till OFF för att batteriet inte ska laddas ur.

ON (tändningen är påslagen)



Lyser grön

- **Med manuell växellåda**

I ACC-läge, tryck på START-/STOPP-knappen för att slå på tändningen (ON). Rör inte kopplingspedalen!

- **Med automatisk växellåda**

I ACC-läge, tryck på START-/STOPP-knappen för att slå på tändningen (ON). Rör inte bromspedalen!

Varningslamporna kan kontrolleras i detta läge innan motorn startas.

Se till att inte ON-läget är på för länge, eftersom batteriet laddas ur om motorn inte är igång.

START- och KÖR-läge



Lampan släckt

* OBS

Läs också informationen "Starta motorn" på nästa sida.

• Med manuell växellåda

Starta motorn: Lägg växeln i neutralläge (N), trampa ner kopplingspedalen och tryck sedan på START-/STOPP-knappen.

* OBS

Om du inte trampar ner kopplingspedalen när du trycker på START-/STOPP-knappen startar inte motorn och ändring sker så här:
OFF → ACC → ON → OFF eller ACC.

• Med automatisk växellåda

Starta motorn: Växelväljaren ska vara i P- eller N-läge, trampa på bromspedalen och tryck sedan på START-/STOPP-knappen.

* OBS

Om du inte trampar ner bromspedalen när du trycker på START-/STOPP-knappen startar inte motorn och ändring sker så här:
OFF → ACC → ON → OFF eller ACC.

* OBS

Se till att inte ACC- och ON-lägena är på för länge, för då riskerar du att batteriet laddas ur när motorn inte är igång.

VARNING

- Tryck inte på START-/STOPP-knappen när bilen rullar. Om motorn stannar krävs det mer kraft för att bromsa.
- Innan du lämnar bilen ska du se till att parkeringsbromsen är ansatt.
- Sträck inte handen genom ratten för att trycka på START-/STOPP-knappen när bilen är i rörelse.
- Se till att det inte finns något på golvet på förarsidan som kan glida in under pedalerna och hindra att du trycker ner bromspedalen.

Starta motorn - Bil med Smart Key

VARNING

Vid bilkörning är skor med tunn sula bäst. Undvik att köra med vinterskor och höglackat.

* OBS - Gaspedal med ekokörnings-funktion

Om bilen är utrustad med gaspedal för ekonomikörning blir den trögare när du trampat ner den 80 %. Det är för att du inte ska ge för mycket gas i onödan.

Om du måste gasa på för fullt, t ex för att göra en snabb omkörning, är det bara att trycka ner gaspedalen så mycket som behövs.

Bensinmotor

1. Nyckeln (Smart Key) måste finnas i bilen.
2. Kontrollera att parkeringsbromsen är ansatt.
3. **Manuell växellåda**
Trampa ner kopplingspedalen helt och lägg växeln i neutralläge (N). Håll ner både kopplings- och brompedalen.
- Automatisk växellåda**
Växelväljaren ska vara i läge P eller N. Trampa på bromsen.
4. Tryck på START-/STOPP-knappen.

Dieselmotor

1. Nyckeln (Smart Key) måste finnas i bilen.
2. Kontrollera att parkeringsbromsen är ansatt.
3. **Manuell växellåda**
Trampa ner kopplingspedalen helt och lägg växeln i neutralläge (N). Håll ner både kopplings- och brompedalen.
- Automatisk växellåda**
Växelväljaren ska vara i läge P eller N. Trampa på bromsen.

Kontrollampa för glödning (förvärmning)



W-60

4. Håll START-/STOPP-knappen intryckt tills kontrollampen för glödning slocknat. Det tar ibland upp till 5 sekunder.
5. Motorn startar när lampan har slocknat.

* OBS

Det kan hända att motorn startar om du trycker en andra gång på START-/STOPP-knappen när förvärmningen pågår.

Viktigt med tanke på turbon

1. Varva inte upp motorn direkt efter start. Om motorn är kall, låt den gå på tomgång några sekunder så att turbon får rätt smörjning.
2. Om bilen körts hårt eller en längre sträcka ska motorn gå på tomgång ca 1 minut innan du stänger av den, för att turbon ska få rätt smörjning.

! VIKTIGT

Om bilen körts hårt eller en längre sträcka får du inte stänga av motorn direkt utan måste låta den gå på tomgång ca 1 minut för att turbon inte ska skadas.

- Även om nyckeln (Smart Key) är i bilen får den inte vara för långt från instrumentpanelen om motorn ska startas.
- Om någon dörr öppnas när tändningssystemet är i något av lägena ACC eller OFF söker bilens system kontakt med nyckeln. Om nyckeln inte finns i bilen så kommer kontrollampen "KEY OUT" blinka eller texten "Key is not in vehicle" tänds i LCD-displayen och när alla dörrar har stängts kommer varningssignalen att ljuda i ytterligare 5 sek. Kontrollampen eller varningssignalen kommer sluta när bilen börjar rulla. Ha alltid smart key på dig.

WARNING - Smart Key

Bilen kan bara startas om nyckeln finns i bilen och inte för långt från instrumentpanelen.

Låt inte barn, eller personer som inte förstår sig på hur START-/STOPP-knappen fungerar, röra knappen.

! VIKTIGT

Om du skulle råka få motorstopp under körning lägg växeln i neutralläge (N). I bilar med automatisk växellåda får du inte föra spaken till P-läget. Tryck sedan på START-/STOPP-knappen för att försöka starta motorn.

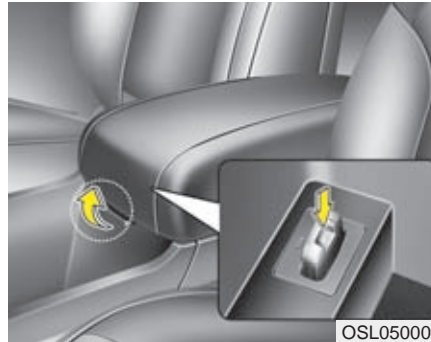
*** OBS**

Om batteriet i nyckeln (Smart Key) är svagt eller om nyckeln inte fungerar som den ska, öppna locket på förvaringsfacket mellan sätena och stick in nyckeln i det speciella facket. För att ta ut nyckeln, tryck den nedåt så lossnar den.

! VIKTIGT - Om bilen inte startar

Om säkringen för bromsljuset bränts av går det inte att starta motorn på vanligt sätt förrän du satt dit en ny säkring.

Om du inte har en ny säkring, starta bilen så här: Med systemet i ACC-läge, håll in START-/STOPP-knappen i 10 exakt sekunder.

Bilen kan i detta fall startas utan att du trampar på bromsen, men vi rekommenderar att du alltid trampar på bromsen när du ska starta bilen.

STOPP-/START-SYSTEM (ISG*)

I bilar som är utrustade med stopp-/start-system sjunker bränsleförbrukningen när bilen körs i tät trafik eftersom motorn stängs av automatiskt varje gång bilen stannar.

Systemet aktiveras varje gång motorn startas.

* OBS

När motorn startas automatiskt av systemet kan varningslamporna för ABS, ESP, ESP OFF, EPS och varningslampan för parkeringsbromsen lysa en kort stund.

Det händer om batteriet har dålig laddning och beror inte på fel i systemet.

**ISG betyder Idle Stop and Go, d v s Tomgång Stopp och Kör*



OSL051060E

Stanna motorn automatisk

1. Sänk farten till under 5 km/tim.
2. Trampa ner kopplingen och lägg växeln i neutralläge.
3. Släpp upp kopplingen helt.

Motorn stannar och den gröna symbolen ((A)) och AUTO STOP visas i displayen.



OSL051061E

* OBS

- Du måste köra i minst 10 km/tim för att stopp-/start-funktionen ska aktiveras efter ett stopp där motorn stannat.
- Om du lossar säkerhetsbältet eller öppnar förardörren (eller motorhuven) när systemet är aktiverat kommer lampan i OFF-knappen att tändas. Det betyder att systemet är avstängt.

I bilar med display enligt ovan visas texten som betyder "Automatisk start inte aktiverad. Starta på vanligt sätt".

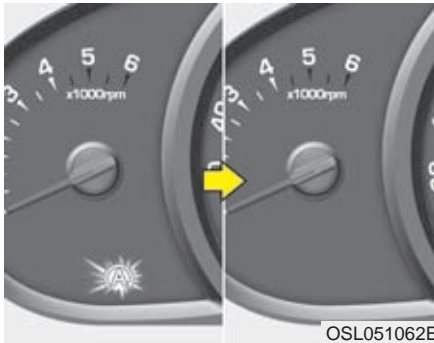

Automatisk start

Trampa ner kopplingen med växeln i neutralläge. Motorn startar automatiskt och den gröna symbolen ((A)) i instrumentpanelen slocknar.



Motorn kan i vissa fall starta automatisk även om föraren inte trampar på kopplingspedalen

Det sker om luftkonditioneringen är igång och fläkten är inställd på:

- 4 eller högre med manuellt system.
- 7 eller högre med automatiskt system.
- Klimatanläggningen varit igång en längre stund.
- Defrosterläge är valt.
- För lågt vakuumtryck i bromssystemet.
- Batteriet är dåligt laddat.
- Bilens hastighet är högre än 5 km/tim.

Den gröna symbolen ((A)) blinkar i 5 sekunder i instrumentpanelen och i bilar med display visas också texten AUTO STOP.

Stopp-/start-systemet är aktiverat när:

- Föraren har spänt fast säkerhetsbältet.
- Förardörren och motorhuven är helt stängd.
- Vakuumtrycket i bromssystemet är tillräckligt högt.
- Batteriet har tillräcklig laddning.
- Yttertemperaturen ligger mellan +2 och +35.
- Motorn har kommit upp i en viss temperatur (för att det inte ska bli onödiga kallstarter).



*** OBS**

- Om inte alla kraven är uppfyllda kommer stopp-/start-systemet inte att aktiveras. Lampan i OFF-knappen kommer att lysa och ovanstående text visas i bilar med display.
- Om lampan ofta tänds och meddelandet ofta visas, försök kontrollera vad det beror på.



Om du vill stänga av systemet

- Tryck på OFF-knappen. Lampan i knappen tänds och i bilar med display visas meddelandet enligt ovan.
- Tryck en gång till på knappen för att aktivera systemet.



OSL051066E

Fel i stopp-/start-systemet

Om det uppstår något fel kommer den gula symbolen ((A)) att först blinka i 5 sekunder och därefter lysa med fast sken. Lampan i OFF-knappen kommer att tändas. I bilar med display visas ovanstående meddelande.

* OBS

- Om OFF-knappen inte fungerar som den ska eller om stopp-/start-systemet inte fungerar, kontakta en verkstad så snart som möjligt. Vi rekommenderar att du anlitar en Kia-verkstad.
- Om OFF-knappen börjar lysa kan det bero på att batteriet är för dåligt laddat eller att motorn inte är uppvärmd. Genom att köra bilen i ca 80 km/tim i max två timmar med knappen för kupéfläkten på lägsta hastighet laddas batteriet och motortemperaturen stiger.

Om lampan i knappen fortfarande lyser när du gjort enligt ovan, rekommenderar vi att du kontaktar en Kia-verkstad så snart som möjligt.

VARNING

Innan du utför några kontroller eller arbeten i motorrummet ska tändningen vara i läge LOCK eller OFF. Annars kan motorn starta om någon t ex kommer åt kopplingspedalen.

MANUELL VÄXELLÅDA

■ Typ A

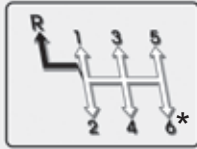

⇨ Fritt att föra spaken mellan växlar 1-6.

➡ Spaken måste lyftas, annars går det inte att lägga i backen.

OSL050008L

■ Typ B



Fritt att föra spaken mellan växlar 1-6 och backen.

OSL050008E

Manuell växellåda, funktion

Växellägena framgår av bilden till vänster.

Kopplingen ska tryckas ner helt i samband med växlingar.

Om bilen har ett ratt-/tändningslås måste du trampa ner kopplingen för att kunna starta motorn.

Bilen måste stå stilla när backväxeln (R) ska läggas i. I vissa modeller finns också en spärr (1) under växelspaxknoppen som måste lyftas när backen ska läggas i.

Varva aldrig upp motorn på någon växel så att nålen i varvräknaren kommer in i den röda markeringen.

! VIKTIGT

- Vid växling från 5:an till 4:an får spaken inte föras så långt till vänster att 2:an av misstag läggs i. Det kan medföra motorskador om motorn varvas upp för mycket, så att nålen i varvräknaren kommer in i det röda fältet.
- Hoppa över högst en växel vid nedväxling om motorvarvet är 5000 eller högre. I annat fall kan motorn skadas på grund av övervarvning.

- Vid växling till backen, ska bilen stå stilla och spaken hållas i neutralläget i ca 3 sekunder innan den förs till R-läget.
- Om det är svårt att lägga i backen, för spaken till neutralläget och släpp upp kopplingen, trampa sedan ner kopplingen och lägg i backen.
- När det är kallt kan växlingarna gå lite trögt innan oljan i växellådan värmts upp.

! VIKTIGT

- *Håll aldrig foten på kopplingspedalen mellan växlingstillfällena. Slira inte heller på kopplingen för att hålla bilen stilla i backar.*
- *Vila inte handen på växelspaken under körning. Det kan medföra onödigt slitage på komponenter i växellådan.*

VARNING

- **Sätt alltid an parkeringsbromsen och lägg i 1:an (i uppförslut) eller backen (i nedförslut) när du lämnar bilen.**
- **Om bilen är utrustad med manuell växellåda, ska kopplingen trampas ned när motorn startas. Bilen kan annars fara iväg och orsaka skada om växeln inte är i neutralläget.**

Kopplingen

Kopplingspedalen ska alltid trampas ner helt vid varje växlingstillfälle. Släpp upp den långsamt vid start. Vila aldrig foten på kopplingspedalen mellan växlingstillfällena det medför onödigt slitage. Slira inte heller på kopplingen för att hålla bilen stilla i backar. Trampa på fotbromsen eller använd parkeringsbromsen. Pumpa aldrig snabbt på kopplingspedalen.

Nedväxling

Växla alltid ned innan motorvarvet är för lågt så att du riskerar motorstopp. Bilen kan också accelerera snabbare om varvtalet inte är för lågt.

Växla alltid ned vid körning i branta nedförslut för att utnyttja motorbromsen. Då minskar slitaget på bromsarna och de riskerar inte att överhettas.

God körteknik

- Växla aldrig till neutralläget när bilen t ex rullar nedför en backe.
- Bromsa inte konstant i långa, branta nedförbackar. Det kan medföra överhettning av bromsarna, snabb förslitning av bromsbeläggen och förlängd bromssträcka. Växla ner och motorbromsa.
- Sänk farten före nedväxlingar för att undvika att motorn övervarvas och skadas.
- Sänk farten om det är blåsigt.
- Se till att bilen står helt stilla när backen ska läggas i. Annars kan växellådan skadas. Lägg i backen genom att först föra spaken till neutralläget och vänta ca 3 sekunder innan backen läggs i.
- Kör extra försiktigt när det är halt. Bromsa mjukt och växla utan att det uppstår ryck, accelerera långsamt samt undvik tvära svängar för att undvika att få sladd.

VARNING

- **Alla i bilen måste använda bilbälte när bilen är i rörelse. Barn måste sitta i speciell barnsäkerhetsutrustning.**
- **Undvik hög hastighet i kurvor.**
- **Gör inga häftiga girar eller filbyten.**
- **Anpassa farten efter rådande trafik- och vägförhållanden.**
- **Håll bilen på vägen så att inte hjulen skär ner på sidan av vägbanan.**
- **Om du skulle råka köra av vägen, vrid försiktigt på ratten för att komma upp på vägen igen utan att få sladd.**
- **Följ gällande hastighetsbestämmer.**

AUTOMATISK VÄXELLÅDA

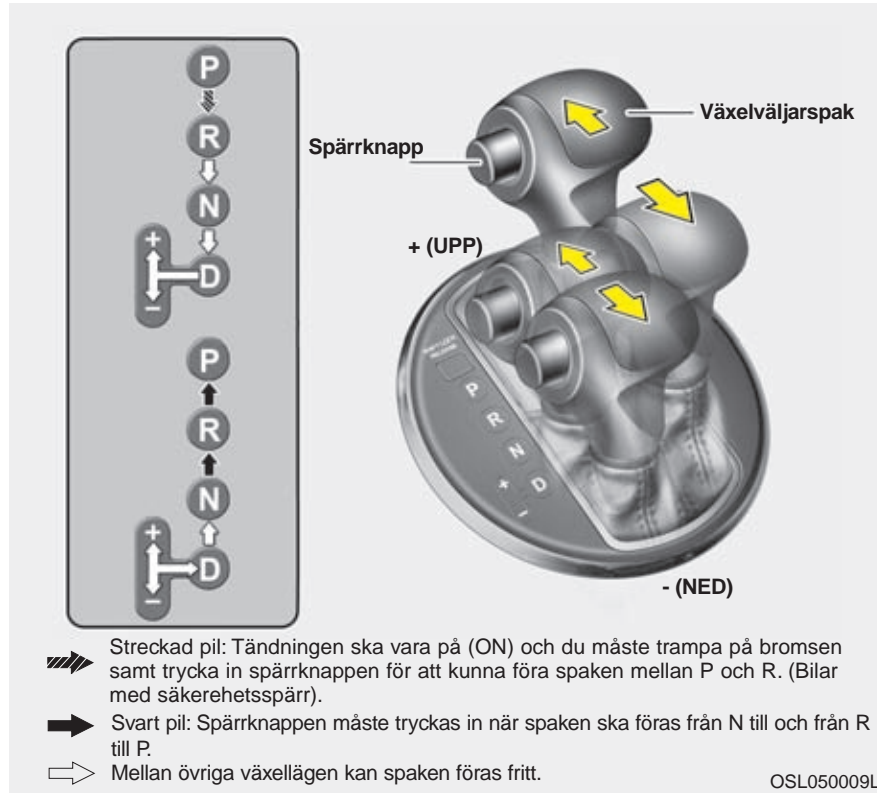

Körning med automatisk växellåda

Den automatiska växellådan är 6-stegad och väljer automatiskt rätt växel beroende på hastighet och belastning. Det går också att växla manuellt/sekventiellt som i sportvagnar. Se information om "Manuella växlingar".

* OBS

Om batteriet varit bortkopplat kan det hända att de första fem växlingarna blir ryckiga. Det är normalt och justeras efter några växlingscykler av styrenheten för växellådan eller kontrollenheten för motorn.



VARNING - Automatisk växellåda

- Kontrollera att det är fritt framför alternativt bakom bilen innan du väljer en växel och ska köra.
- Sätt alltid an parkeringsbromsen först och lägg sedan i P-läget när du ska lämna bilen. Stanna därefter motorn.



VIKTIGT

- *Gasa och bromsa aldrig samtidigt när växelväljarspaken är i läge D eller R, växellådan kan skadas.*
- *Vid ett tillfälligt stopp i uppførsbackar, håll inte bilen stilla med gasen. Trampa på bromsen.*
- *Motorn får inte ha högre varv än tomgång när spaken förs mellan de olika växellägena.*

Växellägena

När tändningen är i läge ON visas aktuellt växelläge i displayen framför föraren.

P - Parkeringsläge

Framhjulen är låsta. Bilen måste stå stilla när spaken förs till P-läget.



VARNING

- Växla aldrig till P-läget om bilen inte står stilla. Bilen tvärbromsas och växellådan kan skadas allvarigt.
- P-läget ersätter inte parkeringsbromsen, som bör sättas an innan du lägger i P-läget.
- Lämna inte barn ensamma i bilen.



VIKTIGT

Bilen måste stå helt stilla när spaken förs till P-läget annars kan växellådan skadas.

R - Backen

Håll foten på bromspedalen när spaken förs till R-läget.



VIKTIGT

Bilen måste stå helt stilla när spaken förs till och från R-läget annars kan växellådan skadas. Undantag kan göras när du ska "gunga" loss bilen om du kört fast. Se anvisningar längre fram i detta kapitel.

N - Neutralläge

Växellådan är frikopplad från hjulen. Om bilen inte bromsas kan den rulla om marken lutar.

D - Körläge

Detta är det vanliga växelläget för körning framåt. Växellådan väljer automatiskt rätt växel beroende på hastighet och belastning.

*** OBS**

Bilen måste stå stilla när du för spaken till D-läget.

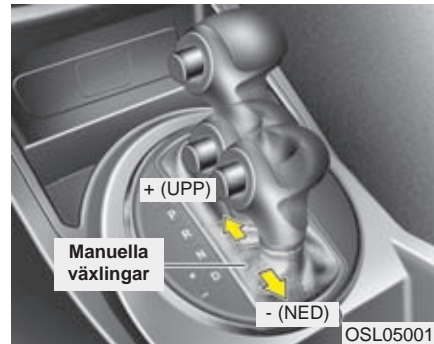
**Manuella växlingar**

När växelväljaren är i D-läget kan föraren när som helst välja att föra spaken till det vänstra spåret i växlingskulissen. (Det syns inte p g a damasken runt växelväljarspaken). Då kan upp- och nedväxlingar göras manuellt.

Till skillnad mot manuella växellådor kan växling ske med gaspedalen nedtrampad.

Uppväxling (+) : För spaken framåt för närmast högre växel.

Nedväxling (-) : För spaken bakåt för närmast lägre växel.

*** OBS**

- Om du väljer att växla manuellt måste se till att inte övervarva motorn. Växla upp när varvräknarnålen kommer till den röda markeringen.
- Nedväxlingar sker automatiskt om föraren inte växlar när bilens hastighet sjunker och motorvarvet är för lågt för vald växel. När bilen stannar väljs 1:an automatiskt.
- I det manuella läget måste föraren växla upp när nålen i varvräknaren närmar sig den röda zonen.
- Ingen växling sker om föraren försöker göra en växling som skulle kunna skada växellådan eller motorn.
- Vid start på halt underlag, tryck spaken framåt för att välja 2:an att starta på för att undvika hjulspinn.

Vissa modeller har en säkerhetsspärr i den automatiska växellådan

Av säkerhetsskäl är den automatiska växellådan utrustad med en spärr som gör att det inte går att föra växelväljarspaken från P-läget utan att trampa på bromsen.

1. Trampa på bromsen.
2. Tryck in spärrknappen (2) och flytta spaken.

Om du trampar på bromsen upprepade gånger när spaken är i P-läget hörs ett skrammelljud. Det är normalt.

⚠ VARNING

Trampa på bromsen innan spaken förs från P-läget annars kan bilen röra på sig.

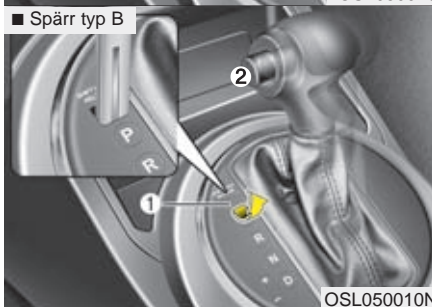
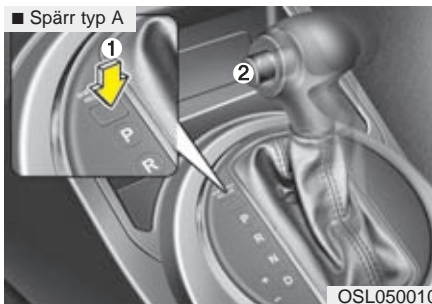

Upphäv säkerhetsspärren

Om det inte går att föra spaken från P eller N till R när du trampar på bromspedalen, håll foten kvar på bromsen och gör så här:

Typ A

1. Tryck på frigörningsmekanismen (1) till växelförarspärren.
2. Tryck in spärrknappen (2) och flytta spaken.
3. Se till att omgående få bilen kontrollerad av en verkstad. Vi rekommenderar att du anlitar en Kia-verkstad.

Typ B

1. Håll foten kvar på bromspedalen och peta försiktigt bort den lilla kåpan (1) som pilen i bilden visar.
2. Tryck med en skruvmejsel eller nyckel i hålet för att frigöra säkerhetsspärren.
3. Tryck in spärrknappen (2) och flytta spaken.
4. Vänd dig till en verkstad för att få växellådsspärren kontrollerad. Vi rekommenderar att du anlitar en Kia-verkstad.

Spärrsystem för tändningsnyckeln

Det går bara att ta nyckeln ur tändningslåset när växelväljaren är i läge P. Även om nyckeln vridits till LOCK-läget.

Allmänna tips för körning med automatisk växellåda

- Växelväljaren får bara flyttas från P eller N när motorn går på tomgång.
- Lägg aldrig i P-läget när bilen rullar.
- Bilen ska stå helt stilla när du lägger i backen (R) eller (D).
- Låt aldrig bilen rulla utför en backe med växellådan i neutralläget.
- Växla ner i utförsbackar och utnyttja motorbromsen för att undvika att bromsarna överhettas.
- Om du valt att växla manuellt, sänk farten vid nedväxling, så att du får i den lägre växeln.
- Sätt alltid an parkeringsbromsen när bilen parkeras och växelväljaren är i läge P.
- Kör extra försiktigt när det är halt. Bromsa mjukt och accelerera långsamt samt undvik tvära svängar för att undvika att få sladd.
- Kör mjukt utan häftiga accelerationer och inbromsningar så uppnår du bästa bränsleekonomi.

VARNING

- Alla i bilen måste använda bilbälte när bilen är i rörelse. Barn måste sitta i speciell barnsäkerhetsutrustning.
- Undvik hög hastighet i kurvor.
- Gör inga häftiga girar eller filbyten.
- Anpassa farten efter rådande trafik och vägförhållanden.
- Håll bilen på vägen så att inte hjulen skär ner på sidan av vägbanan.
- Om du skulle råka köra av vägen, vrid försiktigt på ratten för att komma upp på vägen igen utan att få sladd.
- Följ gällande hastighetsbestämmer.

VARNING - "GUNGA" loss bilen

Om du kört fast i snö, lera eller sand kan du försöka "gunga" loss bilen. Gör så här:

Vrid ratten lite åt båda hållen. Flytta sedan spaken mellan D och R och gasa så att bilen kommer i gungning utan alltför mycket hjulspinn. Se till att ingen står i vägen för bilen om den plötsligt kommer loss.

Om du inte kommer loss efter några försök, se till att du får bogserhjälp.

Start i backe

Trampa på fotbromsen och för spaken till D-läget. Frigör parkeringsbromsen och trampa försiktigt på gaspedalen samtidigt som du släpper upp bromspedalen långsamt.

Se även information om "Hjälp vid start i backe" längre fram i detta kapitel.

FYRHJULSDRIFT (4WD)

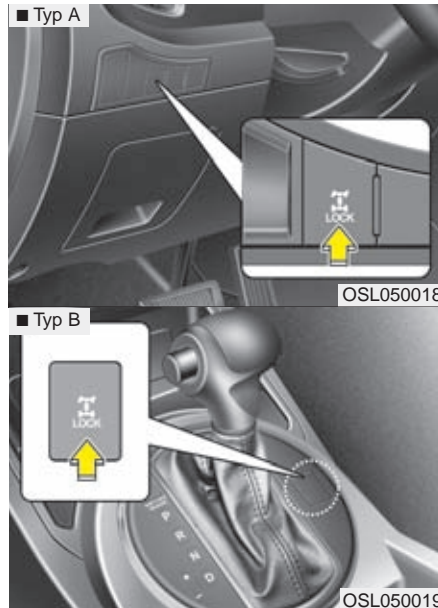

Bilen driver normalt på framhjulen. Men med 4-hjulsdriften aktiverad förs även kraft över till bakhjulen om framhjulen börja spinna. Maximalt kan 50 % av kraften överföras till bakhjulen.

Tänk på att den här bilen inte är ett terrängfordon. 4-hjulsdriften är enbart till för att öka framkomligheten.

På de följande sidorna beskrivs hur om hur 4-hjulsdriften fungerar.

⚠ VARNING - Terrängkörning

Terrängkörning är inte tillåten i Sverige med undantag för speciella banor. Den här bilen är inte heller konstruerad för att köras i svår terräng. Däremot tar sig bilen fram bra på dåliga vägar och på halt och löst underlag tack vare bra markfrigång och 4-hjulsdrift.

⚠ VARNING





Om varningslampan för 4-hjulsdriften (🚗) tänds innebär det att det uppstått något fel i systemet.

Kontakta snarast en verkstad. Vi rekommenderar att du anlitar en Kia-verkstad.

⚠ VIKTIGT - 4WD

Vid tvära svängar på asfalt, när däcken har bra fäste och 4WD LOCK är aktiverat så kan det kännas ett extra motstånd i ratten. Det beror på att fram- och bakhjulen inte följer samma spår i en kurva och att skillnaden i hastighet mellan fram- och bakhjul gör att bilen strävar efter att gå rakt fram.

Fyrhjulsdrift (4WD)

Inställning	Knappen	Kontrolllampan	Hur drivningen fungerar
Automatisk 4-hjulsdrift		 Lampan är släckt	Bilen driver normalt bara på framhjulen. Men om de börjar slira överförs upp till 50 % av drivkraften till bakhjulen så länge det behövs för att förbättra framkomligheten.
4WD LOCK Maximal kraftfördelning mellan fram- och bakhjul är 50/50		 Lampan lyser	<ul style="list-style-type: none"> När bilen körs i lägre fart än 30 km/tim är kraftfördelningen till fram- och bakhjul 50/50. Den här inställningen ger maximal dragkraft och framkomlighet i snö, sand och lera. Mellan 30 och 40 km/tim minskar kraften till bakhjulen. När hastigheten är över 40 km/tim fungerar det som i beskrivningen ovan med automatisk inkoppling av bakhjulen endast när framhjulen slirar.

* OBS

- När du kör på torra och bra vägar ska du välja den automatiska 4-hjulsdriften (lampan ska vara släckt). Då spar du bränsle och bilen går tystare. Det finns också risk att det uppstår skador på transmissionen om du kör med läge LOCK (lampan lysande) på bra vägar.
- Det kan rycka till lite i bilen när du kopplar bort 4-hjulsdriften (LOCK-läget). Det är normalt.

⚠ VARNING - Körning med 4WD

Vid körning med 4-hjulsdrift på underlag som sand, lera och i viss mån snö samt om du drar släp ökar påfrestningarna på bilen. Kör därför långsamt för att inte utsätta bilen för onödigt stora påfrestningar.

- Kör inte genom djupt vatten eller mjuk lera, det kan medföra att avgasröret täpps till och att du får motorstopp.
- Undvik att köra nedför branta backar om underlaget är dåligt.



- Vid körning upp- och nedför branta backar ska du köra så rakt som möjligt. Försök aldrig vända bilen i en brant backe. Då riskerar du att den välter.



⚠ VARNING - Körning snett uppför/nedför

Om du kör bilen snett upp- eller nedför en backe måste du ta det mycket lugnt och vara försiktig så att du inte svänger bilen så att den får för kraftig lutning. Då kan det hända att du inte hinner korrigera riktningen innan bilen välter. Bara en liten vridning på ratten kan få allvarliga konsekvenser.

- Tänk på att en högbyggd 4-hjulsdriven bil inte har samma köregenskaper som en 2-hjulsdriven personbil. Kör därför långsammare i kurvor.
- När du kör på dåliga vägar ska du köra försiktigt så att du inte skadar bilen på stenar, rötter och annat som kan finnas i vägen.

VARNING - Biltypen

En högbyggd 4-hjulsdriven bil har högre tyngdpunkt än vanliga personbilar. Risken att välta i en kurva är därför större.



VARNING

- Akta tummarna

Håll alltid tummarna utanför rattkranen om du kör på dåliga vägar. Då riskerar du inte att få en smäll på tummarna om ratten plötsligt snurrar till, om du t ex kör på en sten.

- Håll alltid stadigt i ratten när du kör på dåliga vägar. Men håll tummarna utanför rattkranen.
- Oavsett var man kör ska samtliga som färdas i bilen vara fastspända i säkerhetsbältena.

VARNING - Sidvindar

En högbyggd bil är känslig för sidvindar. Sänk därför farten om det är blåsigt.

- Om du tvingas köra genom vatten. Stanna först och mät vattendjupet. Du bör inte köra genom vatten som är djupare än upp till underredet. Kör max 8 km/tim.

VARNING

- Körning genom vatten

Om du kör för fort genom vattensamlingar kan vatten stänka in i motorrummet och orsaka vattenskador på tändsystemet med motorstopp som följd.

*** OBS**

- Kör inte genom vatten som är djupare än upp till underredet (max 50 cm).
- Kontrollera bromsarna om du kört genom vatten eller lera. Bromsa lätt upprepade gånger tills du känner att bromsarna fungerar som de ska.
- Om bilen ofta körs på dåliga och grusiga vägar, d v s under krävande förhållanden gäller andra serviceintervaller. Hör med Kia-verkstaden.
- Spola rent bilen undertill om du kört på leriga och grusiga vägar.
- Det är viktigt att en 4-hjulsdriven bil har däck av samma typ och dimension på alla fyra hjulen.
- En 4-hjulsdriven bil får inte bogseras. Den ska transporteras på en flakbärgare.

**VARNING****- Körning med 4WD**

- Kör försiktig i kurvor.
- Undvik hastiga ratt rörelser.
- Det finns risk att bilen välter om du kör för fort i kurvor.
- Alla i bilen ska alltid vara fastspända och barn ska sitta i särskild barnsäkerhetsutrustning.
- Om du kommer utanför vägbanan med två av hjulen ska du sänka farten och försiktigt styra upp bilen på vägen utan någon häftig ratt rörelse.

**VIKTIGT - Körning i snö och lera**

Om ett av framhjulen börjar slira i snö eller lera, öka gaspådraget lite så börjar även bakhjulen driva. Kör inte med för högt varvtal under någon längre stund, det ska skada 4WD-systemet.

Undvik att välta med bilen

Eftersom bilen är högbyggd och har stor markfrigång har den också en högre tyngdpunkt. Det gör att den lättare kan välta än en vanlig personbil om man kör för fort genom en kurva.

En fördel är att bilen kan ta sig fram på vägar som vanliga bilar inte klarar. En annan fördel är att föraren sitter högre och har bra överblick i trafiken.

Tänk alltså på att sänka farten inför kurvor och att inte göra några hastiga ratt rörelser vid t ex undanmanövrer och filbyten.

Om du lastar på taket så höjs tyngdpunkten ytterligare. Så kör extra försiktigt med last på taket.

Gör inga modifieringar på bilen som kan påverka köregenskaperna.

VARNING - Vältningsrisk

- Tänk på att bilar som är högbyggda också kan välta lättare än vanliga personbilar.
- Högre tyngdpunkt ökar risken för vältning.
- Köregenskaperna skiljer sig från vanliga bilar, kör därför långsammare i kurvor.
- Undvik hastiga ratt rörelser och tvära svängar.
- Om alla i bilen är ordentligt fastspända i säkerhetsbältena minskar risken för skador om bilen skulle slå runt.

VARNING

Bilen levereras med däck som är anpassade för den här bilen. Om du byter däck och eventuellt följer måste du se till att alla fyra däcken är av samma typ och dimension. Om du är tveksam om vilka däck och följer du ska välja, rekommenderar vi att du vänder dig till en Kia-verkstad.

VARNING - Om du lyft bilen med domkraften

Starta aldrig motorn när du har lyft bilen. Det finns risk att bilen glider av domkraften.

- Fyrhjulsdrivna fordon får endast testas på rullande landsväg avsedd för fyrhjulsdrivna bilar.

* OBS

Sätt aldrig an parkeringsbromsen under dessa tester.

- Fyrhjulsdrivna fordon skall aldrig testas på en rullande landsväg avsedd för tvåhjulsdrivna fordon. Om en rullande landsväg av tvåhjulstyp ändå skall användas så måste följande åtföljas:

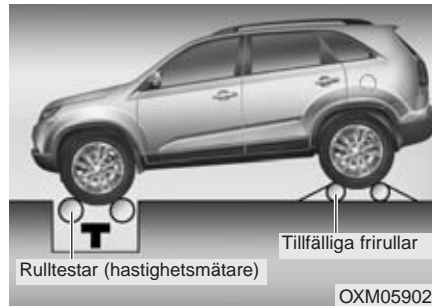

1. Kontrollera och justera till korrekt däcktryck.
2. Placera framhjulen på rullande landsvägens rullar.
3. Släpp parkeringsbromsen
4. Placera bakhjulen på tillfälliga frirullar som visas på bilden.



VARNING - Rullande landsväg

Stå inte framför bilen när den testas. Om den plötsligt skulle åka av rullarna kan du bli påkörd.

BROMSSYSTEMET

Bilen har bromsservo och självjusterande bromsar

Om servoeffekten försvinner p g a att motorn stannar eller beroende på något fel krävs det mer kraft för att bromsa bilen. Räkna därför med att bromssträckan förlängs.

När motorn inte är igång avtar servoeffekten stegvis varje gång bromspedalen trycks ner.

Om det blir fel på bromsarna

Om fotbromsen inte fungerar går det att få stopp på bilen med parkeringsbromsen. Men tänk på att den verkar endast på bakhjulen. Det medför att bromssträckan blir lång.

VARNING

- Vila inte en fot på bromspedalen under körning. Det medför överhettning av bromsarna, snabb förlitning av bromsbeläggen och förlängd bromssträcka.
- Växla ner i utförsbackar och utnyttja motorbromsen för att undvika att bromsarna överhettas.
- Om det kommer vatten på bromsskivorna försämras bromsverkan och bilen kan dra snett vid inbromsning. Om du kört genom vatten, bromsa lätt så att bromsskivorna blir torra och kan fungera normalt.

Om du råkar ut för bromsbortfall

Nödbromsa försiktigt med parkeringsbromsen annars kan bilen få sladd. Tänk också på att bromssträckan blir ovanligt lång.

VARNING - Parkeringsbromsen

Om du bromsar hårt med parkeringsbromsen när bilen har hög hastighet riskerar du att bilen får sladd.

VIKTIGT

Bromsa aldrig med parkeringsbromsen under körning, såvida det inte är en nödsituation. Det kan vara svårt att kontrollera bilen eftersom endast bakhjulen bromsas.

Varningsljud för slitna bromsbelägg

När bromsbeläggen är nedslitna och behöver bytas hörs en gnislande ljud från fram- eller bakhjulen när bilen bromsas.

Under vissa förhållanden kan ljudet uppstå tillfälligt även om beläggen inte är slitna. Det är normalt.

! VIKTIGT

- **Undvik dyra reparationer genom att byta bromsbeläggen innan de är helt nedslitna.**
- **Byte av bromsbelägg ska alltid göras samtidigt på bägge framalternativt bakhjulen.**

! VARNING

Varningsljudet innebär att bromsbeläggen måste bytas. Om du kör för länge med de slitna beläggen kan bromsarna sluta fungera.

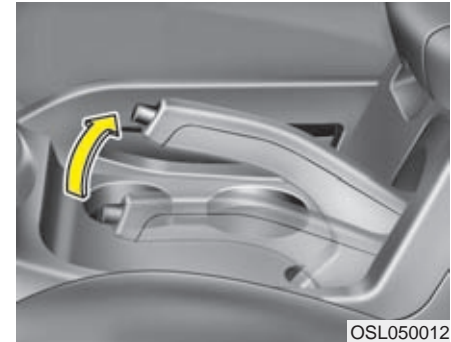
**Parkeringsbromsen**

Trampa på bromsen när du ska sätta an parkeringsbromsen och sätt an den ordentligt så att bilen inte kan rulla.

När du parkerar bilen i en backe ska du också lägga i 1:an i uppførsbackar och backen i nedførsbackar. Med automatisk växellåda P-läget.

! VIKTIGT

Kör aldrig med parkeringsbromsen ansatt. Det medför kraftigt slitage på både bromsbeläggen och bromsskivorna.

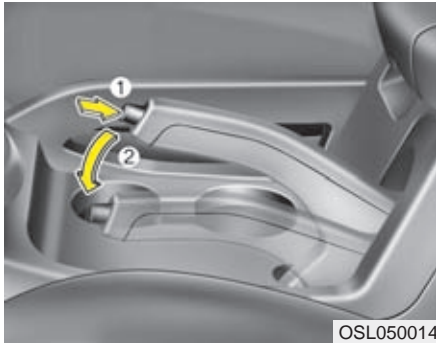

Frigör parkeringsbromsen

Trampa på bromsen när du ska frigöra parkeringsbromsen. Lyft sedan spaken en aning och tryck in spärknappen (1). Sänk ner spaken (2) helt.

Om parkeringsbromsen inte fungerar som den skall, få bilen kontrollerad av en auktoriserad verkstad. Vi rekommenderar att du vänder dig till en Kia-verkstad.

⚠ VARNING

- Sätt alltid an parkeringsbromsen när bilen parkeras. Lägg också i 1:an om bilen står i en uppförsläge eller backen om det lutar utför (P-läget i bilar med automatisk växellåda).
- Se till att parkeringsbromsen inte frigörs av misstag av t ex barn i bilen.
- Sätt alltid an parkeringsbromsen när bilen parkeras, så att den inte kommer i rullning.



Kontrollera att bromsvarningslampan tänds när tändningen går över till ON-läget och innan motorn startas.

Lampan lyser när parkeringsbromsen är ansatt och när tändningen är i läge ON eller START.

Om lampan fortsätter att lysa när parkeringsbromsen är helt frigjord kan det ha uppstått ett fel i bromssystemet. Undvik i så fall att köra bilen eller ta dig försiktigt till en verkstad så snart som möjligt. Vi rekommenderar att du vänder dig till en Kia-verkstad.

Låsning fria bromsar - ABS

VARNING

ABS-bromsar kan inte kompensera vårdslös körning. Föraren ska alltid anpassa hastigheten efter gällande körförhållanden. Håll alltid ett säkert avstånd till framförvarande fordon.

Sänk hastigheten när det är halt eller när vägbanan är våt och det finns risk för vattenplaning.

ABS-bromsar kan förkorta bromssträckan vid de flesta tillfällena. Den kan dock ibland bli lite längre jämfört med ett bromssystem utan ABS, t ex på:

- Löst grus och i lös snö.
- Om snökedjor är monterade på bilen.
- Gropiga, ojämna vägar.

Kör aldrig för fort genom kurvor bara för att bilen har ABS-bromsar. De är till för att höja säkerheten vid normal körning.

ABS-systemet känner kontinuerligt av hjulens rotationshastighet. Om ett hjul tenderar att låsas vid en inbromsning minskas bromstrycket för det hjulet.

När ABS-systemet griper in hörs ett tickande ljud och bromspedalen pulserar. Det är fullt normalt.

För att få optimal effekt av ABS-systemet ska du hålla foten kvar på bromspedalen. Du kan aldrig trampa för hårt eftersom bromstrycket regleras automatiskt.

* OBS

Ett klickande ljud kan höras från motorrummet när du startat motorn och kör iväg. Det är normalt och innebär att ABS-systemet fungerar som det ska.

- Även om bilen är utrustad med ABS-bromsar ska du alltid hålla ett säkert avstånd till framförvarande fordon.
- Sänk farten i kurvor. ABS-systemet kan inte kompensera för vårdslös körning.
- På grus och i lös snö kan bromssträckan i vissa fall bli längre med ABS-bromsar.



W-78

! VIKTIGT

- *Om varningslampan tänds kan det ha uppstått ett fel i ABS-systemet. Det går dock att bromsa bilen på samma sätt som vanligt, men utan den extra säkerhet som ABS-systemet medför.*
- *Varningslampan ska lysa i ca 3 sekunder när tändningen är i läge ON. Under den tiden gör systemet en självdiagnos och lampan slocknar om allt är OK. Om lampan fortsätter att lysa kan det vara ett fel i systemet. Kontakta i så fall en verkstad så fort som möjligt. Vi rekommenderar att du vänder dig till en Kia-verkstad.*

! VIKTIGT

- Vid körning på halt underlag och ABS-bromsarna får gripa in ofta kan det hända att varningslampan tänds. Kör i så fall åt sidan på en säker plats och stanna motorn.
- Om lampan inte lyser när du åter startar motorn fungerar systemet som det ska. Om inte, kontakta snarast en verkstad. Vi rekommenderar att du vänder dig till en Kia-verkstad.

* OBS

Om bilen startas med hjälp av startkablar, på grund av att batteriet är urladdat, kan motorn gå lite ojämnt till att börja med och varningslampan kan lysa. Det beror på låg batterispanning och inte på att det är något fel i ABS-systemet.

- Pumpbromsa aldrig.
- Ladda batteriet innan bilen körs.

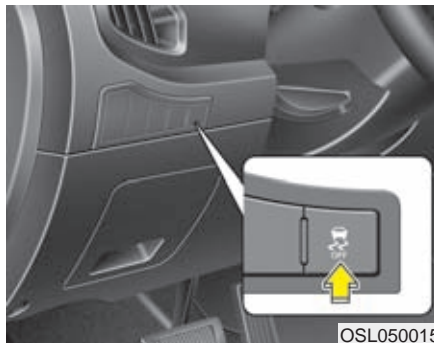

ESP - Elektronisk stabiliseringskontroll - Antisladdsystem

ESP-systemet hämtar information från olika sensorer i bilen och känner av om bilen t ex har en tendens att avvika från den kurvlinje som föraren tänkt sig. Om så är fallet griper systemet in på tusendelar av en sekund och bromsar ett eller flera hjul och/eller minskar gaspådraget. Bilen följer då kurvlinjen på det sätt föraren tänkt sig.

⚠ VARNING

Kör aldrig för fort genom kurvor bara för att bilen har ett ESP-system. Systemet kan inte kompensera vårdslös körning. Föraren ska alltid anpassa hastigheten efter gällande körförhållanden för att undvika vattenplaning och sladd på halt underlag.

ESP-system är till för att höja säkerheten vid normal körning.

ESP-systemet är endast till för att öka säkerheten. Det kan inte kompensera för vårdslös körning. Kör mjukt och accelerera inte när lampan blinkar och det är halt väglag.

När ESP-systemet griper in, för att korrigera bilens färdriktning, kan du höra ett klickande ljud från bromsarna.

* OBS

Ett klickande ljud kan höras från motorrummet när du startat motorn och kör iväg. Det är normalt och innebär att ESP-systemet fungerar som det ska.

ESP kopplas in automatiskt



- Med tändningen i ON-läget kommer kontrolllamporna för ESP ON respektive ESP OFF att lysa i ca 3 sekunder. ESP-systemet kopplas automatiskt in varje gång motorn startas.
- När systemet startas gör systemet en funktionskontroll och då hörs ett tickande ljud.

Lampan blinkar när ESP-systemet aktiveras



- När systemet griper in för att stabilisera bilen kan man känna en viss pulsering, som beror på kontrollerade bromsningar.
- Om du gasar på när det är mycket halt kommer du att märka att motorvarvet inte ökar i motsvarande grad som gaspedalen trycks ner.

ESP-systemet bortkopplat



- Om du vill koppla bort systemet, håll in ESP OFF-knappen minst 1/2 sekund (lampan ESP OFF tänds). Tryck en gång till på knappen för att koppla in systemet.
- ESP-systemet kopplas automatiskt in nästa gång motorn startas.

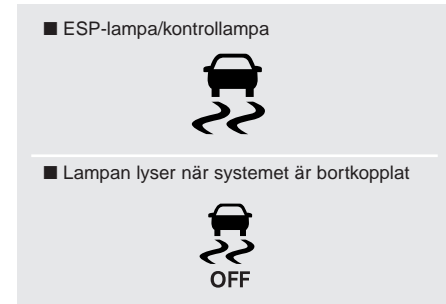

Kontrolllamporna

Bägge lamporna ska lysa i ca 3 sekunder när tändningen är i ON-läget.

ESP-lampan blinkar när systemet är aktiverat och lyser med fast sken om det uppstått ett fel.

ESP OFF-lampan lyser när systemet är frånkopplat.

VIKTIGT

Bilen måste vara utrustad med däck av samma dimension och typ på samtliga hjul för att ESP-systemet ska fungera.

VARNING

ESP-systemet kan inte kompensera vårdslös körning. Föraren ska alltid anpassa hastigheten efter gällande körförhållanden. Accelerera inte när ESP-lampan blinkar och när vägbanan är hal.

När kan ESP kopplas bort?

- I princip bör systemet ständigt vara inkopplat men det kan kopplas bort vid körning på torr och slät asfalt.
- När bilen ska "gungas" loss om du kört fast.

VARNING

Koppla aldrig bort systemet när det är aktiverat (ESP-lampan blinkar). Det kan medföra att bilen sladdar.

* OBS

- Om bilen ska köras på en rullande landsväg för test ska ESP-systemet kopplas bort för att ge korrekta mätvärden.
- ABS-systemet påverkas inte av att ESP-systemet är bortkopplat.

Avancerat antisladdsystem (VSM - Vehicle stability management)

Systemet ger säkrare köregenskaper på halt underlag genom att det direkt känner av och jämför friktionen mellan hjulen på höger och vänster sida när bilen bromsas.

Så här fungerar VSM-systemet

När antisladdfunktionen aktiveras kan du känna en viss pulsering i bilen. Det är normalt och en effekt av systemets bromskontroll. Samtidigt blinkar lampan () för antisladdsystemet

VSM-systemet aktiveras inte:

- När bilen lutar i sidled eller i nedförslut
- När du backar
- När lampan () lyser i panelen
- När lampan EPS lyser i panelen

Stäng av/aktivera VSM-systemet

Tryck på knappen ESP OFF så stängs ESP- och VSM-systemen av. Samtidigt tänds lampan () i panelen.

Aktivera systemet genom att trycka på knappen igen och lampan slocknar.

VSM-systemet kan stängas av automatiskt

Det sker om det uppstått något fel i antisladdsystemet (ESP) eller den elektriska styrservon (EPS).

Om ESP-lampan () eller EPS-lampan lyser konstant vänd dig till en verkstad för att få felet avhjälpt. Vi rekommenderar att du vänder dig till en Kia-verkstad.

* OBS

Det avancerade antisladdsystemet VSM fungerar:

- i kurvor i hastigheter över 15 km/tim.
- vid inbromsningar i hastigheter över 30 km/tim och om friktionen är olika för hjulen på höger och vänster sida.

VARNING

- VSM-systemet kompenserar inte vid vårdslös körning utan är ett kompletterande säkerhetssystem.
- Det är förarens ansvar att anpassa hastigheten till gällande körförhållanden och att hålla ett säkert avstånd till framförvarande fordon.
- Bilen ska vara utrustad med däck med samma dimension och typ på alla fyra hjulen för att det inte ska uppstå något fel i VSM-systemet.

Hjälp vid start i backe (HAC - Hill Assist Control)

Systemet hjälper föraren att hålla bilen stilla vid start i uppførsbackar.

HAC-systemet låser bromsarna i 2 sekunder när bromspedalen släpps. Det gör att föraren hinner flytta foten till gaspedalen och gasa innan bilen börjar rulla baklänges.

VARNING

Vid start i uppførsbackar ska du flytta foten snabbt från bromsen till gaspedalen eftersom HAC-systemet bara bromsar bilen i 2 sekunder.

* OBS

För automatisk växellåda: HAC-systemet fungerar bara när du valt en växel; D, 3, 2 eller 1. Systemet är inte aktivt när växelväljarspaken står i P- eller N-läget.

Om det uppstått ett fel i antisladdsystemet (ESP) fungerar inte HAC-systemet.

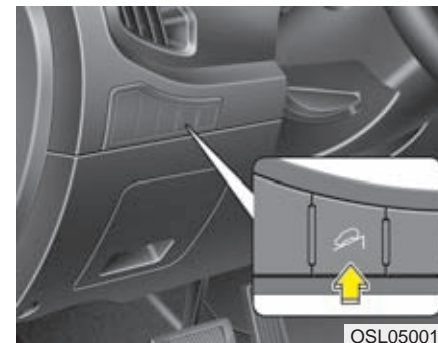

OSL050016





DBC* - Automatisk bromshjälp vid körning nedför branta backar

Vid körning nedför branta backar kan föraren koncentrera sig på att styra bilen och inte röra gaspedalen.

När DBC-systemet är aktiverat bromsas bilen automatiskt så att farten inte överstiger 8 km/tim.

Systemet måste aktiveras av föraren.

*Descent Brake Control

Systemet	Kontrolllampan	Bromsfunktion
Aktiverat	 Lyser	Föraren måste aktivera systemet genom att trycka på knappen. Hastigheten får vara max 40 km/tim.
Ingriper	 Blinkar	När systemet är aktiverat ingriper det automatiskt och bromsar bilen i branta nedförsbackar om hastigheten är lägre än 35 km/tim och lutningen på backen minst 8 %.
Aktiverat	 Lyser	Systemet kopplas tillfälligt bort om: <ul style="list-style-type: none"> • Backen inte är brant. • Föraren trampar på gasen eller bromsen.
Från	 Släckt	Systemet kopplas från: <ul style="list-style-type: none"> • Om knappen trycks in igen. • Bilen körs i mer än 60 km/tim.

* OBS

DBC-systemet...

- går inte att aktivera med växelväljarspaken i P-läge.
- kan kopplas från om ESP-systemet aktiveras.
- låter lite när det ingriper genom att använda ABS-bromsarna
- tänder bromsljuset när det ingriper.
- kopplas tillfälligt bort om du trampar på bromsen eller gasar.
- ska vara FRÅN under normala körförhållanden. I annat fall kan det ingripa t ex om du kör över ett farthinder.
- får inte vara aktiverat när du kör på 3:an eller en högre växel (manuell växellåda).

VARNING

Om den röda DBC-lampan tänds kan systemet vara överhettat eller ett fel uppstått och DBC-systemet kommer inte att fungera. Om den röda DBC-lampan fortsätter att lysa trots att systemet har kylts ned, se till att få bilen kontrollerad av en verkstad. Vi rekommenderar att du vänder dig till en Kia-verkstad.

Att tänka på beträffande bromsarna

VARNING

Sätt alltid an parkeringsbromsen när bilen parkeras och innan du för växelväljaren till läge P.

- När du startar bilen efter att den varit parkerad, kontrollera att parkeringsbromsen är helt frigjord och att bromsvarningslampan har slocknat.
- Om du kört genom vatten eller tvättat bilen kan bromsarna ha blivit blöta. Då är bromsverkan försämrad och bilen kan dra snett vid inbromsning. Bromsa i så fall lätt så att bromsskivorna blir torra och kan fungera normalt. Om bromsarna efter det inte fungerar som de ska, vänd dig till en verkstad. Vi rekommenderar att du vänder dig till en Kia-verkstad.
- Rulla aldrig nedför en backe med växeln i neutralläget. Använd både bromsarna och motorbromsen för att sänka farten i nedförsbackar.
- Vila inte foten på bromspedalen. Det medför ökat slitage och bromsarna kan överhettas med försämrad bromsverkan som följd.
- Om du får punktering under körning, bromsa försiktigt och försök köra så rakt framåt som möjligt. Kör till en plats där du kan stanna bilen utan att den utgör en trafikfara.
- Om bilen har automatisk växellåda "kryper" den, även om motorn går på tomgång, när du har växeln i D- eller R-läget och om du inte trampar på bromsen.
- Vid parkering i uppförsbackar där det finns kantsten: Kör nära kanten och vrid sedan hjulen utåt så att framhjulet går mot kantstenen om bilen skulle börja rulla. I nedförsbackar: Kör nära kanten och vrid sedan hjulen inåt så att framhjulet går mot kantstenen om bilen skulle börja rulla. Sätt an parkeringsbromsen och lägg i 1:an (uppför) eller backen (nedför) alternativt P-läget för automat. Om ingen kantsten finns, lägg block vid hjulen.
- När det är kallt och det samlats snö och/eller bildats is intill bakbromsarna kan det hända att parkeringsbromsen kan att frysa fast när den sätts an. Sätt i så fall bara an den tillfälligt medan du lägger i 1:an eller backen (P för automat) samt lägger block vid bakhjulen.
- Vid ett tillfälligt stopp i uppförsbackar, håll inte bilen stilla med gasen. Trampa på bromsen.

Panikbromsljus (ESS - Emergency Stop Signal)

Panikbromsljuset motverkar att bilen blir påkörd bakifrån, om föraren gör en häftig inbromsning.

Systemet, som gör att bromsljusen blinkar, aktiveras om hastigheten är högre än 55 km/tim och föraren bromsar så kraftigt att...

- retardationen (fartminskningen) överstiger 7 m/s².
- ABS-systemet aktiveras.

När farten sjunkit under 40 km/tim och ABS-systemet inte är aktiverat samt bilen saktat in slutar bromslamporna att blinka. Istället tänds bilens varningsblinkers. De slocknar när bilen kommit upp i 10 km/tim efter att bilen har stannat. De slocknar också om bilen körs långsamt en stund. Blinkningarna kan stängas av med knappen för varningsblinkers.

VIKTIGT

Panikbromsljuset aktiveras inte om varningsblinkers redan är tända.

AUTOMATISK FARTHÅLLARE



1. Farthållaren aktiverad.
2. Viss hastighet inställd.

Farthållningen fungerar i hastigheter över ca 40 km/tim.

VARNING

- Stäng av farthållaren (☹️-lampan släckt) när den inte ska användas, så att den inte aktiveras oavsiktligt och att bilen t ex plötsligt accelererar.
- Använd farthållaren endast på bra vägar och aldrig när det är halt.
- Använd inte farthållaren i trafik som inte tillåter att du håller jämn fart och på slingriga vägar samt i uppförsbackar med stigningar på mer än 6 %.
- Om bilen har manuell växellåda och du växlar utan att trampa ner kopplingen riskerar du att motorn övervarvas.

VIKTIGT

Växla aldrig till neutralläget, utan att trampa ner kopplingen, för att temporärt koppla bort farthållningen i bil med manuell växellåda. Annars riskerar du att motorn övervarvas. Du kan också trycka på ON/OFF-knappen för att koppla bort farthållningen.

* OBS

Det tar ungefär 3 sekunder för systemet att kopplas in och ur när du trycker på knappen efter att ha bromsat.

* OBS

För att aktivera farthållaren, trampa på bromsen minst en gång med tändningen i ON-läget eller starta motorn. Det ska göras för att kontrollera att bromsljuskontakten fungerar eftersom den har en viktig funktion för farthållaren.



OSL050030E

* Eventuellt kan det se annorlunda ut i din bil.

Ställ in önskad hastighet

1. Tryck på -knappen för att sätta på farthållaren. -lampan tänds i instrumentpanelen.
2. Accelerera tills bilen nått önskad hastighet (lägst 40 km/tim).

* OBS - Manuell växellåda

Trampa på bromsen minst en gång för när du startat bilen för att ställa in farthållaren efter att motorn startats.



OSL050031E

3. Tryck därefter på SET- för att programmera hastigheten och ta samtidigt bort foten från gaspedalen. SET-lampan tänds i panelen.

I uppförs- och nedförsbackar kan farten ibland avvika från den inställda.



OSL050032E

Öka den inställda hastigheten

Du kan göra på två sätt:

- Håll knappen RES+ intryckt tills bilen nått den önskade högre hastigheten.
- Öka hastigheten i små steg (2 km/tim) genom att trycka upprepade gånger på RES+ knappen.



Sänk den inställda hastigheten

Du kan göra på två sätt:

- Håll knappen SET- intryckt tills bilen nått den önskade lägre hastigheten.
- Sänk hastigheten i små steg (2 km/tim) genom att trycka upprepade gånger på SET- knappen.

Öka farten vid omkörning

Trampa bara på gasen och släpp upp pedalen när omkörningen är avslutad. Då återgår bilen automatiskt till den programmerade hastigheten.

Anm. Om bilen är utrustad med en gaspedal med eko-körnings-funktion blir det ett motstånd i pedalen när pedalen trampats ner 80 %. Trampa hårdare om du måste gasa på för fullt.

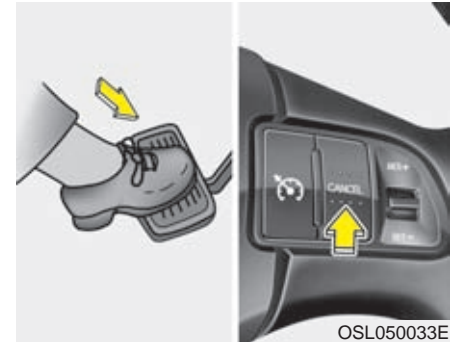

Stäng av farthållningen tillfälligt

- Trampa på bromsen.
- Trampa ner kopplingspedalen (manuellt växlad bil).
- Lägg växeln i neutralläge (automatväxlad bil).
- Tryck på CANCEL-knappen.
- Sänk farten så att den ligger mer än 20 km/tim under den programmerade.
- Sänk farten till under 40 km/tim.

Samtliga alternativ medför att farthållningen tillfälligt kopplas bort och att SET-lampan slocknar. För att återgå till programmerad hastighet, tryck på RES+ knappen.



Återgå till inställd hastighet

Om den inställda hastigheten tillfälligt varit bortkopplad, efter t ex en inbromsning eller om kopplingen trampats ner, återgår du till inställd hastighet genom att trycka på knappen RES+.

Det krävs dock att bilens hastighet är lägst 40 km/tim.



Stäng av farthållaren helt

- Tryck på -knappen så att kontrollampen i panelen slocknar.
- Stäng av tändningen.

För att sätta på farthållaren igen, se anvisningarna på föregående sidor.

EKONOMIKÖRNINGSSYSTEM

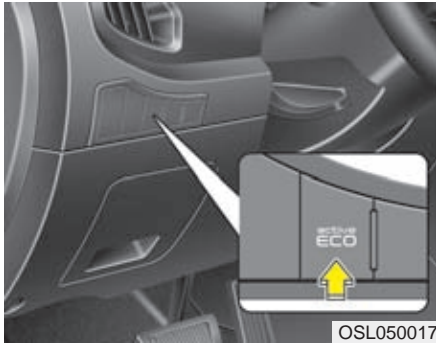

EKO-funktionen

När du aktiverar EKO-funktionen övervakar systemet motorn, kraftöverföringen och luftkonditioneringen för att hålla ner bränsleförbrukningen. Men det är trots allt förarens körsätt och körförhållandena som mest påverkar förbrukningen.

När systemet är aktiverat...

- lyser den gröna ECO-lampan.
- stängs det inte av om motorn stannats och startats. Du måste själv stänga av funktionen genom att trycka på ECO-knappen.

Med aktiverat EKO-system...

- kan ljudnivån i bilen bli högre än normalt.
- kan farten sänkas automatiskt.
- luftkonditioneringens kylning minskar.

EKO-systemet fungerar inte till 100 % om...

- kylvätskan har låg temperatur.
- bilen körs i uppförsbackar.
- om du valt att växla manuellt.

EKONOMISK KÖRNING

Bränsleförbrukningen beror till stor del på ditt körsätt, var du kör och om du ofta kör korta sträckor.

För att uppnå god bränsleekonomi, och minimera reparationskostnaderna följ nedanstående råd:

- Kör iväg direkt när motorn startat och går jämnt. Accelerera långsamt och kör inte ryckigt. Håll stort säkerhetsavstånd till framförvarande fordon så slipper du tvära inbromsningar. Du sliter mindre på bromsbeläggen och kan köra mjukt utan att accelerera snabbt.
- Bränsleförbrukningen ökar med hastigheten. Kör därför i lugn jämn fart, speciellt på motorvägar, så håller du nere bränsleförbrukningen.
- Vila inte foten på kopplings- eller bromspedalen. Det medför extra bränsleförbrukning och ökat slitage. Bromsarna kan överhettas med försämrad bromsverkan som följd.
- Se till att lufttrycket i däcken alltid är korrekt. Både för högt och för lågt lufttryck orsakar snabb förslitning. Kontrollera lufttrycket minst en gång i månaden.
- Felaktig hjulinställning, som kan orsakas av att du kör emot en trottoarkant, medför onödigt däckslitage och ökad bränsleförbrukning.
- Se till att bilen får regelbunden service hos en verkstad enligt aktuellt program. Det medför både optimal bränsleekonomi och låga underhålls- och reparationskostnader. För att den 7-åriga nybilsgarantin säkert ska gälla rekommenderar vi att du alltid vänder dig till en Kia-verkstad.
- Håll bilen ren. Det är speciellt viktigt att spola och tvätta bort lera, snö och is som kan sitta fast under bilen och orsaka rost. Den extra vikten ökar också bränsleförbrukningen.
- Ha ingen onödig last i bilen. En tung bil förbrukar mer bränsle.
- Låt inte bilen gå på tomgång i onödan. Stanna motorn vid längre stopp vid t ex broöppningar och järnvägsövergångar.
- Motorn behöver inte värmas upp innan du kör iväg. Det räcker med att den får gå på tomgång i 20-30 sekunder och något längre om det är mycket kallt.
- Kör inte för sakta på en växel så att motorn ansträngs och övervarva inte heller motorn. Växla vid rekommenderade varvtal.

- Koppla in luftkonditioneringen endast när den behövs.
- Om du kör med öppna rutor i hög fart ökar luftmotståndet och därmed bränsleförbrukningen.
- Spar bränsle genom att sänka farten i sid- och motvind.

Se till att bilen får service enligt gällande serviceprogram. Se Service- och garantiboken. För att den förlängda 7-åriga nybilsgarantin ska gälla, rekommenderar vi att du vänder dig till en Kia-verkstad vid varje servicetillfälle.

VARNING

Rulla aldrig utför en backe med motorn avstängd. Servon för bromsar och styrning fungerar inte och bilen blir tungstyrd och svår att bromsa. Växla i stället ner och motorbromsa.

Med tändningen i läge LOCK kan bilen inte styras.

TIPS FÖR KÖRNING

Svåra körförhållanden

När det är regnigt, snö och is på marken eller om du kör i lös sand eller lera, tänk på följande:

- Ta det lugnt och se till att du har gott om tid att bromsa.
- Undvik tvära svängar och häftiga inbromsningar och accelerationer.

VARNING - ABS

Eftersom din bil har ABS-bromsar ska du alltid hålla bromsen konstant nedtryckt vid inbromsningar.

- Om det är halt och svårt att komma iväg, gasa försiktigt för att undvika att hjulen spinner loss. Ibland kan det vara en fördel att starta på 2:ans växel. Det går även att göra med automatisk växellåda.
- Vintertid kan det vara klokt att ha en liten säck eller låda med sand i bilen.

VARNING - Nedväxlingar

Gör inga häftiga nedväxlingar så att du får kraftig motorbroms. Det kan medföra att bilen får sladd.

"Gunga" loss bilen om du kört fast

Om du kört fast och måste gunga loss bilen, vrid först ratten åt höger och vänster för att rensa området kring hjulen från snö, sand eller det som du kört fast i. Försök få bilen i gungning fram och tillbaka genom att växelvís köra framåt och bakåt med hjälp av backväxeln och 1:ans växel (manuell växellåda) samt D- och R-lägena (automat). Varva inte upp motorn så högt och försök att spinna så lite som möjligt med hjulen. Om bilen fortfarande sitter fast efter ett par försök, skaffa hjälp att dra loss bilen för att undvika att överhettas motorn eller skada transmissionen.

VIKTIGT

Om du "gungar" bilen alltför länge riskerar du överhettning och skador på motor och växellåda. Även däckena kan ta skada.

VARNING - Hjulspinn

Hjulen får inte spinna loss så att de roterar med en hastighet högre än motsvarande 55 km/tim. Det kan medföra att däckena slits sönder.

* OBS

Koppla bort ESP-systemet om du ska "gunga" loss bilen.

VARNING

Om du kört fast och ska försöka komma loss genom att "gunga" bilen genom att göra framåt-bakåt. Tänk då på att ingen ska befinna sig framför eller bakom bilen, eftersom den plötsligt kan börja röra sig snabbt framåt eller bakåt.



Smidig kurvtagning

Inbromsning och nedväxling ska alltid ske före en kurva, aldrig i kurvan. Detta är speciellt viktigt om vägbanan är hal eller våt. Håll jämn fart genom kurvor och accelerera mjukt när hjulen är riktade rakt framåt.



Mörkerkörning

Det är alltid mer riskfyllt att köra när det är mörkt. Följ därför dessa råd:

- Sänk farten och se till att avståndet till framförvarande fordon är stort.
- Justera eventuellt backspeglarna till avbländat läge.
- Se till att stråkastarglasen är rena och att stråkastarna är rätt höjjusterade.
- Titta inte rakt in i strålkastarljuset från mötande bilar. Mörkerseendet försämras.



Körning i regn

- Kraftigt regn försämrar sikten och medför förlängd bromssträcka.
- Se till att torkarbladen är i bra skick. Byt dem när de lämnar ränder på rutan.
- Slitna däck ökar risken för vattenplaning. Minsta godkända mönsterdjup för sommardäck är 1,6 mm.
- Sänk farten om du ska köra genom vattensamlingar, så att du inte råkar ut för vattenplaning. Tänk också på att bromsarna kan bli blöta och att bromseffekten försämras.
- Torka bromsarna genom att köra långsamt och samtidigt bromsa lätt.

Körning genom vatten

Kör inte genom vatten som går upp längre än till nedkanten av hjulnaven. Håll låg fart och tänk på att bromsarna blir blöta så att bromssträckan förlängs. Efter att du kört i vatten, kör långsamt och håll samtidigt foten på bromspedalen så att bromsarna får torka.

Körning i terräng

Terrängkörning är inte tillåten i Sverige. Men vi vill påminna dig om att köra försiktigt om du befinner dig på sidan om allmänna vägar, så att du inte skadar bilen om du kör över stenar och rötter, som kan skada underredet.



Körning i hög hastighet

Däcken

Se till att däcken har rätt lufttryck. Kontrollera också att däcken inte har några skador.

* OBS

Lufttrycket får aldrig överskrida det som finns angivet på däckets.

VARNING

- För högt lufttryck medför sämre åkkomfort och köregenskaper samt att däcken slits onormalt mycket mitt i slitbanan. Däcken kan också lätt skadas av föremål på vägbanan. För lågt lufttryck medför sämre köregenskaper, snabbare däckslitage, högre bränsleförbrukning och risk för däckexplosion.
- Att köra med nedslitna däck är farligt och olagligt. Mönsterdjupet ska vara minst 1,6 mm (sommardäck) eller 3 mm (vinterdäck). Läs mer om däcken i kapitel 7.

Bränsle, kylvätska och motorolja

Hög fart ökar förbrukningen. Kontrollera därför oljor och vätskor regelbundet.

Drivremmar

Skadade eller för löst spända drivremmar kan medföra att motorn överhettas.

VINTERKÖRNING



Här följer information om vinterkörning.

Snö och halka

Vinterdäcken till bilen ska vara av den dimension som finns angiven i registreringsbeviset. Alla fyra däcken ska vara av samma typ. Välj mellan friktionsdäck och dubbdäck.

Kör extra försiktigt när det är halt. Bromsa mjukt och växla utan att det uppstår ryck, accelerera långsamt samt undvik tvära svängar för att undvika att få sladd. Håll också stort avstånd till framförvarande fordon. Använd snökedjor om de behövs för att förbättra framkomligheten.

Vinterdäck

I Sverige är det lag på att bilen ska vara utrustad med vinterdäck mellan 1 december och 31 mars om den ska köras när det är vinterväglag.

Vinterdäcken ska ha ett mönsterdjup på minst 3 mm på det mest slitna stället.

Om du är tveksam om vilken typ av däck du ska välja, vänd dig till en Kia- eller gummiverkstad.

Fr o m vintern 2009-2010 gäller nya regler för dubbdäck. De får bara användas under perioden 1 oktober - 15 april, om det inte råder vinterväglag. Lokala bestämmelser medför att man inte alls får köra med dubbdäck på vissa gator.

* OBS

Vinterdäcken måste ha en dimension som gör att de går fria i hjulhusen och det ska vara samma dimension och typ av däck på alla hjulen.

Om du avser att åka utomlands och har valt dubbade däck ska du kontrollera vilka regler som gäller för dubbdäck i det land du ska besöka. I vissa länder är det inte tillåtet att köra med dubbdäck.



Snökedjor

Snökedjor bör användas endast under extrema förhållanden och de får endast monteras på framhjulen.

Montera aldrig snökedjor på hjul med aluminiumfälgar och använd endast den typ som består av vajrar med en tjocklek på max 15 mm.

Skador som uppstått på bilen, på grund av att felaktiga kedjor använts, omfattas inte av några garantier.

Snökedjor får endast monteras på framhjulen.

! VIKTIGT

- **Kedjorna ska vara S-certifierade / SAE-klassade. Fel typ av snökedjor kan orsaka skador på bilens hjulhus och hjulupphängning. Det är skador som inte täcks av några garantier. Kedjorna kan slitas loss om de hakar i någon del av karossen eller komponenter i chassit.**
- **Kontrollera redan efter körda 500 m till 1 km att kedjorna är ordentligt spända. Efterspänn om det behövs.**

Följ tillverkarens anvisningar vid montering och kör sakt

Om du hör att kedjorna går emot någonstans, sänk farten. Om de ändå går emot stanna omgående och spänn åt kedjorna.

Demontera kedjorna direkt när du kommer till barmark.



VARNING - Montering

Montera kedjorna när bilen inte utgör en trafikfara och den står på plant underlag.

Sätt an parkeringsbromsen och lägg i 1:an eller backen (P för automat).

Om andra trafikanter behöver varnas, sätt på varningsblinkers och placera eventuellt ut varningstriangeln.

VARNING - Körning med kedjor

- Tänk på att köregenskaperna förändras med kedjor monterade.
- Kör inte fortare än 30 km/tim eller långsammare om det är tillverkarens rekommendation.
- Undvik att köra ner i gropar, över trottoarkanter och sväng inte tvärt och bromsa inte hårt.
- Felaktiga eller felaktigt monterade kedjor kan skada bilens bromsledningar, hjulupphängning, kaross och hjul.

VIKTIGT

Stanna omgående och spänn kedjorna om de tar i karossen.

Kylvätskans kvalitet

Vid leverans från fabriken är kylsystemet fyllt med kylvätska av hög kvalitet som motverkar korrosion och smörjer vattenpumpen. Om påfyllning behövs, fyll på med samma vätska. Se anvisningar i kapitel 7. Kontrollera också frysskyddet inför vintern.

Kontrollera batteriet och kablarna

Inför vintersäsongen bör du kontrollera batteriet enligt anvisningarna i kapitel 7. Låt också kontrollera batteriets kondition.

Se till att motorn har rätt olja inför vintern

Rekommendationer finns i kapitel 8. Om du behöver hjälp, vänd dig till en verkstad. Vi rekommenderar att du vänder dig till en Kia-verkstad.

Kontrollera tändstiften och tändsystemet

Kontrollera och byt tändstiften enligt serviceschemat. Kontrollera också att tändkablarna inte är nötta eller skadade.

Skydda låsen från frysning

Under vinter är det lämpligt att använda låsolja som gör att låsen inte fryser. Det enklaste sättet att tina upp ett lås som frusit är att fylla en plastpåse med varmt vatten och hålla den mot låset.

Blanda spolarvätskan beroende på temperaturen

Blanda koncentrerad spolarvätska och vatten i proportioner som gör att den inte fryser. Läs på förpackningen.

Parkeringsbromsen kan frysa

När det är kallt och det samlats snö och/eller bildats is intill bakbromsarna kan det hända att parkeringsbromsen kan frysa fast när den sätts an. Sätt i så fall bara an den tillfälligt medan du lägger i 1:an eller backen (P för automat) samt lägger block vid bakhjulen.

Håll underredet rent

Kontrollera vintertid att det inte fastnat is och snö i hjulhusen och under bilen. Spola i så fall bort det så att inte styrningen och hjulupphängningarna påverkas.

Vinterutrustning i bilen

Det är bra att ha en borste, isskrapa, ficklampa, snöskyffel, startkablar, arbetshandskar och en säck eller låda sand i bilen. Eventuellt också bogserlina, filter, liggunderlag och samt snökedjor.

KÖRNING MED SLÄP

Vi rekommenderar att du vänder dig till en Kia-verkstad eller annan expert för montering av dragkrok.

VARNING - Körning med släp

Överlasta aldrig släpet och/eller tänk på att belastningen på dragkulan ska räknas in i bilens totallast.

Bilens köregenskaper förändras kraftigt när den drar släp. Bilen blir svårare att manövrera och bromssträckan förlängs.

VARNING - Max släpvagnsvikt

Överskrid aldrig totalvikten för släpet och dra aldrig tyngre släp än som anges i bilens registreringsbevis och i tabellen längre fram i detta avsnitt.

VIKTIGT

Läs igenom detta avsnitt noga. Här finns många värdefulla tips för dig som ska dra släp med bilen.

Följer du råden i det här avsnittet så riskerar du inte skador på bilen eller släpet.

När du drar släp ökar belastningen på motor, växellåda, bakaxel samt hjul och däck. Det innebär bl a att motorn kan bli varmare än normalt. Genom den ökade vikten och större luftmotstånd ökar också bränsleförbrukningen.

Vänster sida

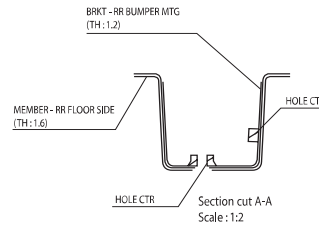
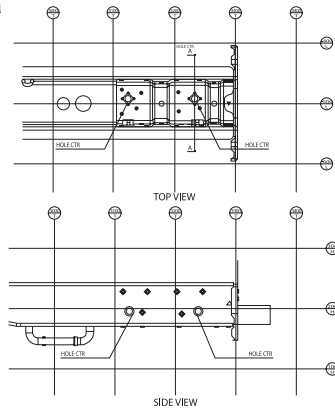

Höger sida

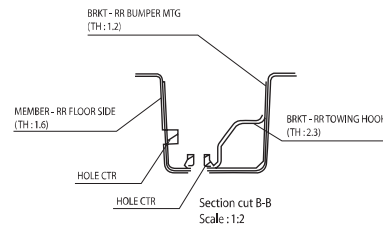
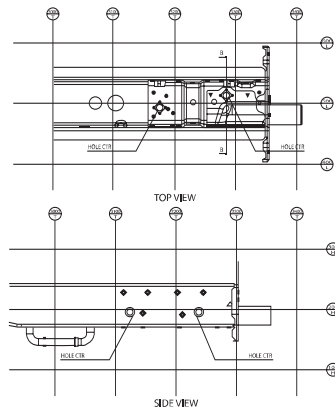

Dragkrok

Vi rekommenderar att du låter en Kia-verkstad eller annan expert montera dragkroken.

Om dragkroken demonteras är det viktigt att eventuella alla borrhål tätas med underredsmassa för att motverka rostbildning och att avgaser tränger in i bilen.

OSL050040L/OSL050040R

Säkerhetsvajer

Följ dragkrokstillverkarens anvisningar för hur vajern ska fästas. Ett tips är att dra den under dragstången så att den fångas upp om släpets koppling skulle släppa.

Släpets bromsar

I Sverige förekommer huvudsakligen bromsade släp som är utrustade med skåpskjutsbromsar. Det är dock tillåtet att dra släp utan bromsar i 80 km/tim men då är totalvikten högst 750 kg för den här bilen.

Släpets lampor

Varje gång du ansluter släpets strömkabel till bilen, kontrollera att alla lampor lyser och tänds som de ska.

Extra backspeglar

Om du drar ett brett släp, t ex en husvagn, måste du montera extra yttre backspeglar som gör att du kan ha uppsikt bakåt.



VARNING

Se till att släpet sitter fast ordentligt på dragkroken. Testa genom att försöka lyfta av det från dragkroken.

Körning med släp

Öva gärna lite på en trafikfri plats innan du ger dig ut i trafiken. Det krävs speciell färdighet för att köra med släp. Tänk på att ta ut svängarna lite eftersom ekipaget är avsevärt längre än bara bilen.

Före körning ska du kontrollera att lasten är ordentligt surrad. Använd alltid kraftiga rep eller spännband.

Kontrollera att eventuellt stödhjul inte tar i marken, att elanslutningen och säkerhetsvajern är kopplad samt att lamporna fungerar, att lufttrycket i däcken är korrekt och de yttre backspeglarna är rätt justerade. Glöm inte att frigöra släpets parkeringsbroms innan du kör iväg.

Kontrollera med jämna mellanrum att lasten är ordentligt säkrad på släpet.

Håll ett säkert avstånd till framförvarande fordon

Bromssträckan med släp blir längre än utan. Därför är det viktigt att hålla ett extra långt avstånd till framförvarande fordon.

Omkörningar går långsammare

Planera eventuella omkörningar noga. Bilen accelererar långsammare när den drar släp. Dessutom behövs en längre omkörningssträcka eftersom ekipaget är långt.

Träna att backa med släp

Det krävs en speciell teknik för att backa med släp. Eftersom man måste vrida ratten åt motsatt som släpet ska svänga, så kan det underlätta att ta tag i ratten nedtill (klockan 6). Då för man handen åt det håll som släpet ska svänga.

Svänga med släp

Ta ut svängarna så att inte släpets hjul tar i kantstenar eller ginar utanför vägganten. Tänk också på att köra mjukt och inte göra några hastiga filbyten eller bromsa häftigt.

Blinkers på släpet

Om en av bilens blinkerslampor går sönder märks det genom att en kontrollampa blinkar långsamt eller extra snabbt. Om en lampa på släpet inte fungerar varnas föraren inte på samma sätt. Kontrollera därför regelbundet att släpets blinkerslampor fungerar.



VARNING

Se till att de elektriska kontaktorna på bilen och släpet hålls rena och fria från oxidation, så att belysningen på släpet fungerar.

Körning i branta backar

Vid körning nedför, växla ner för att motorbromsa så att bilens bromsar inte överbelastas.

Vid körning uppför långa backar, växla ner och kör högst 70 km/tim för att undvika att motor och växellåda överhettas.

Om bilen har manuell växellåda, kör på 4:an eller lägre växel om backen är brant. Om bilen har automatisk växellåda, rekommenderar vi att du väljer att växla manuellt och välja växel med tanke på ekipagets vikt och hur brant backen är. Låt motorn arbeta på ett mellanvarvtal uppför och utnyttja motorbromsning nedför.

! VIKTIGT

- **Håll ett öga på temperaturmätaren om stigningen är mer än 6 %. Det kan finnas risk för överhettning av motorn. Speciellt om det är varmt, släpet är tungt och luftkonditioneringen är igång. Om varningslampan för hög motortemperatur tänds, sänk farten och parkera på en trafiksäker plats. Stäng inte av motorn utan låt den gå på tomgång tills den nått normal temperatur. Stäng av luftkonditioneringen om den är på. Låt sedan motorn gå på tomgång så att temperaturen sjunker. När motortemperaturen är normal kan du fortsätta köra.**
- **För att inte överhätta motor och växellåda, anpassa farten uppför efter hur tungt lastat släpet är och hur brant backen är.**

Parkering i backar

Undvik att parkera bilen i backar om den drar släp. Om ekipaget kommer i rullning kan det orsaka allvarliga skador.

**VARNING**

Det finns risk att bilens och släpets parkeringsbromsar inte kan hålla ekipaget i en backe om släpet är tungt lastat.

Om du parkerar i en backe, gör så här:

1. I uppførsbackar ska du vrida framhjulerna utåt och i nedførsbackar inåt, så att de går mot trottoarkanten om bilen rör sig nedför.
2. I bilar med manuell växellåda, lägg i neutralläget. I bilar med automatisk växellåda, lägg i P-läget.
3. Sätt an parkeringsbromsen och stäng av motorn.
4. Placera block bakom släpets hjul i uppførsbackar och framför hjulen i nedførsbackar.

5. Trampa på bromsen, starta motorn och lägg i neutralläget. Frigör bilens parkeringsbroms och släpp sakta bromspedalen och låt bilen rulla samt känn efter när släpets hjul stoppas av blocken.
6. Trampa på bromsen och sätt an parkeringsbromsen igen. På manuellt växlad bil lägger du i backen och i automatväxlad P-läget.
7. Stanna motorn och släpp upp bromspedalen.

VARNING

Cliv inte ur bilen förrän parkeringsbromsen är hårt ansatt, motorn avstängd och du lagt i en växel enligt ovan.

När du ska köra iväg från backen i uppförsbacke, gör så här:

1. Håll foten på bromsen och starta motorn med växeln i neutralläget.
2. Lägg i 1:an alternativt ett D-läge.
3. Frigör parkeringsbromsarna på släpet och i bilen.
4. Släpp bromsen och kör framåt/uppför.
5. Se till att eventuella hjulblock blir upplockade.

I nedförsbacke, gör så här:

1. Håll foten på bromsen och starta motorn med växeln i neutralläget.
2. Lägg i backen.
3. Frigör parkeringsbromsarna på släpet och i bilen.
4. Släpp bromsen och backa en aning så att det går att ta bort hjulblocken. Alternativt kör framåt och låt släpet köra över blocken och se till att de sedan blir upplockade.

Om bilen ofta drar släp krävs mer service

Följ det serviceprogram som gäller för krävande körning. Hör med Kia-verkstaden vad som gäller.

Se till att även släpet får föreskriven service. Gör också dagliga kontroller i samband med att släpet används.

* OBS

Kontroller av motoroljenivån, oljan i växellådan, kylvätskan ska göras ofta när bilen drar släp.

VIKTIGT - Överlast

Släpets totalvikt får inte överskridas och tänk på att taklast och släpets belastning på dragkulan ska räknas in i bilens last.

Tänk på följande när du drar släp

- Låt eventuellt montera en krängningsdämpare på släpet.
- Bilen bör ha körts minst 200 mil innan du drar släp första gången.
- 100 km/tim är högsta tillåtna hastighet med släp rent tekniskt.
- I Sverige är högsta tillåtna hastighet 80 km/tim.
- Kör inte fortare än 70 km/tim i långa uppførsbackar.
- Överskrid inte vikterna som anges här:

 VARNING
 Montera ingen typ av nivåreglerande stötdämpare eller annat system på bilen. Det kan medföra ökad belastning och skador på chassi och fästpunkter.

		Bensinmotorer			Dieselmotor		
		1,6 liter	2,0 liter		1,7 liter	2,0 liter	
		Manuell	Manuell	Automat	Manuell	Manuell	Automat
Max släpvagnsvikt	Obromsat släp	750 kg					
	Bromsat släp	1 200 kg	1 900 kg	1 600 kg	1 200 kg	2 000 kg	1 600 kg
Max vikt på dragkulan		80 kg					
Rekommenderat avstånd från centrum av bakaxeln till dragkulans mitt		983 mm					

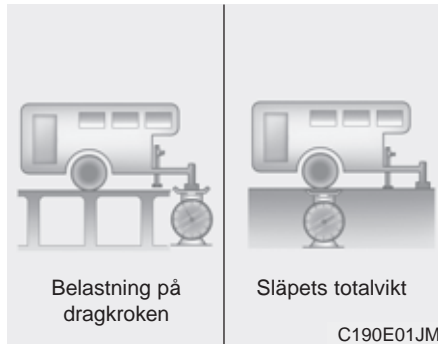

Släpvagnsvikten

Släpets totalvikt får inte överskridas (se registreringsbeviset och tabellen på föregående sida). Tänk också på att taklast och släpets belastning på dragkulan ska räknas in i bilens last.

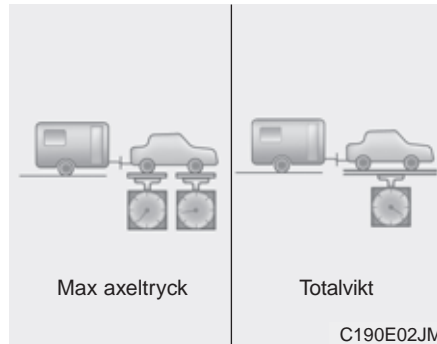

Belastningen på dragkroken

Lasta släpet så att den tillåtna belastningen på dragkulan inte överskrids. Se tabellen på föregående sida.

Tänk på att belastningen på dragkroken ska räknas som last i bilen.

Lasta släpet så att belastningen på dragkroken blir 5 % eller högst 10 % eller max 75 kg.

⚠ VARNING

- Släpet ska lastas så att ca 60 % av vikten ligger framför hjulaxeln.
- Överlasta aldrig släpet och överskrid aldrig den totala maxlasten för bil + släp (tågvikten).
- Ett överlastat och/eller felaktigt lastat släp kan medföra att du tappar kontrollen över bilen.

Om något händer

Varningsblinkers	6-2
Problem under körning	6-2
• Om bilen stannar på ett farligt ställe	6-2
• Om du får punktering	6-2
• Om du får motorstopp	6-3
Motorn startar inte	6-3
• Om startmotorn snurrar långsamt eller inte går alls	6-3
• Om startmotor går som den ska, men motorn startar inte	6-3
Starthjälp med startkablar	6-4
Överhettad motor	6-6
Om du får punktering (bil med reservhjul)	6-7
Reparationssats för punkterat däck	6-12
Lufttryckvarnare/däcktryckkontroll	6-17
Bärgning/bogsering	6-22

VARNINGSBLINKERS



Tryck på knappen i mitten på instrumentbrädan och sätt på varningsblinkers om du måste parkera bilen där den kan utgöra en trafikfara för andra trafikanter. Tryck en gång till för att stänga av.

Varningsblinkers kan också användas i samband med att bilen bogseras.

PROBLEM UNDER KÖRNING

Om motorn stannar på ett trafikfarligt ställe

- Om motorn stannar på ett trafikfarligt ställe, lägg växeln i neutralläge och skjut undan bilen till en säker plats.
- Om bilen har manuell växellåda, försök att flytta den genom att lägga i 2:ans eller 3:ans växel och köra på startmotorn med kopplingen uppsläppt.

Om du får punktering

1. Lätta på gasen och styr rakt fram tills du kan svänga av från vägen. Bromsa försiktigt och stanna på en plats där bilen inte utgör en trafikfara. Hjulbyte ska alltid ske på en plats där det kan ske utan risk för att bilen och du själv blir påkörd. Se till att bilen står plant och att underlaget för domkraften är fast.
2. Sätt an parkeringsbromsen och lägg i backen (P för automat). Sätt eventuellt på varningsblinkers.
3. Ingen får befinna sig i bilen. Passagerare ska förflytta sig till en säker plats en bit ifrån den.
4. Följ anvisningarna för hjulbyte alternativt reparation av det punkterade däck, beroende hur bilen är utrustad.

Om du får motorstopp

1. Trampa ner kopplingen eller lägg i neutralläget för automat och se till att bilen kommer så mycket som möjligt åt sidan från vägen. Rulla om möjligt till en plats där bilen inte utgör en trafikfara.
2. Sätt på varningsblinkers.
3. Försök att starta bilen. Om det inte går, kontakta en bärgare om du inte kan komma på vad felet beror på.

MOTORN STARTAR INTE**Om startmotorn snurrar långsamt eller inte går alls**

1. Sätt an parkeringsbromsen och lägg växeln i neutralläge (P eller N för automat).
2. Kontrollera att batteriets anslutningar är rena och åtdragna.
3. Tänd innerbelysningen. Om den lyser svagt eller slocknar när du vrider på tändningen är batteriet urladdat.
4. Kontrollera att el-anslutningarna till startmotorn är åtdragna.
5. Försök att hjälpsstarta med startkablar.

 **VARNING**

Du får inte skjuta eller bogsera igång bilen. Oförbränt bränsle kan komma in i katalysatorn och skada den så allvarligt att den inte kan repareras.

Bilar med automatisk växellåda går tekniskt sett inte att bogsera igång.

Om startmotorn går som den ska, men motorn ändå inte startar

1. Kontrollera att det finns bränsle i tanken.
2. Med tändningen i läge LOCK, kontrollera alla anslutningar till tändningen, tändspolar och tändstift. Anslut eventuella lösa ledningar.
3. Kontrollera bränsleledningen i motorrummet.
4. Om du inte finner något fel som du kan rätta till för att kunna starta motorn, kontakta en verkstad. Vi rekommenderar att du vänder dig till en Kia-verkstad.

STARTHJÄLP MED STARTKABLAR

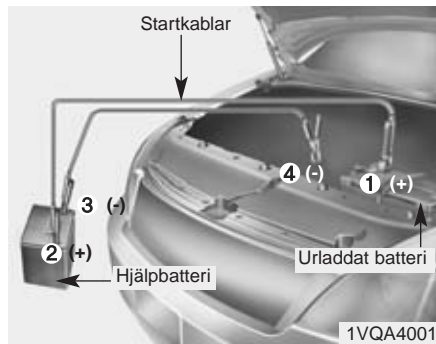

Koppla in kablarna i nummerordning och koppla ur i omvänd ordning.

Starthjälp

Var försiktig i samband med att du ansluter kablarna, så att du inte får en stöt. Om du är osäker på hur du ska gå tillväga, anlita en kunnig person.

! VIKTIGT

Hjälpbatteriet ska vara på 12 volt och bör ha minst samma kapacitet som batteriet i din bil.

VARNING - Batteriet

- Batteriet avger en explosiv gas. Öppen eld, rökning och gnistor får därför inte förekomma i närheten av ett batteri.

Om du är osäker på hur du ska gå tillväga, när du ska koppla kablarna vid hjälpstart, vänd dig till en kunnig tekniker eller kontakta en verkstad. Annars kan du skada dig själv eller orsaka skador på bilens elektroniksystem.

Tänk också på att batteriet innehåller frätande syra. Var därför försiktig så att du inte får syra i ögonen, på huden eller på kläderna. Vi rekommenderar att du använder skyddsglasögon vid arbete med batteriet.

- Gör inga försök att hjälpstarta om batteriet är fruset eller om vätskenivån i batteriet är för låg.

! VIKTIGT - Bilar med stopp-start-system (ISG) är utrustade med underhållsfria batterier av en speciell typ (AGM)

- *Du bör därför vända dig till en verkstad för eventuella kontroller eller service på batteriet. Vi rekommenderar att du vänder dig till en Kia-verkstad. Om du själv tänker ladda det måste du använda en laddare som är elektronikkyddad. Den ska klara av att ladda med bägge batterikablarna anslutna så att batteriets sensor inte påverkas.*
- *Vid byte av batteri i bilar med stopp-start-system måste även det nya batteriet vara av samma typ som originalet.*
- *På batterier med pluggar, skruva inte loss dem. Det kan läcka ut frätande batterivätska.*
- *Om bilens specialbatteri (AGM) för stopp-start-systemet har varit bortkopplat ett blivit utbytt kommer systemet inte att fungera direkt. Batterisensorn måste först kalibreras. Det sker automatiskt när bilen står med tändningen från i ca 4 timmar.*

När du ska ansluta kablarna:

1. Stäng av alla strömförbrukare i bägge bilarna.
2. Se till att bilarna inte har kontakt med varandra.
3. Luta dig inte över batterierna när du ansluter den röda kabeln till plus (+) på bägge batterierna (1) och (2).
4. Anslut sedan den svarta kabelns ena ände till minus (-) på hjälpbatteriet (3).

! VIKTIGT

Anslut aldrig till minus på det urladdade batteriet!

5. Anslut slutligen den andra änden till en oisolerad metall-del (4) i motorrummet, t ex motorn, växellådan eller ett fjäderben. Se till att du inte vidrör några andra delar med kabelklämmorna!
6. Starta motorn i bilen med hjälpbatteriet och låt den gå på ca 2 000 varv/min.
7. Starta motorn i bilen med det urladdade batteriet.
8. Lossa kablarna i omvänd ordning när motorn går.

Om motorn inte startat efter några försök, kontakta en verkstad. Vi rekommenderar att du vänder dig till en Kia-verkstad.

Försök inte starta motorn genom bogsering

Om du har bil med manuell växellåda, ska du inte försöka skjuta igång den, då detta kan skada avgasreningssystemet.

Bilar med automatisk växellåda går tekniskt sett inte att bogsera igång. Använd startkablarna.



! VARNING - Batteriet

Försök inte starta motorn genom skjuta på, bogsera bilen eller genom att rulla nedför en backe. Oförbränt bränsle kan komma in i katalysatorn och skada den.

ÖVERHETTAD MOTOR

Om motorn överhettas märks det genom att den tappar effekt och/eller att det hörs ett knackande ljud. Gör i så fall så här:

1. Sänk farten och stanna bilen på en trafiksäker plats så fort som möjligt.
2. Sätt an parkeringsbromsen och lägg växeln i neutralläge (för automat P eller N).
3. Stäng av luftkonditioneringen.
4. Om det tränger ut ånga från motorrummet, stanna motorn och låt huven vara stängd tills motorn svalnat. Om det inte kommer någon ånga. Låt motorn gå på tomgång, öppna huven och kontrollera att motorkylfläkten går. Om fläkten inte går, stanna motorn och vänta tills motorn svalnat.

5. Kontrollera att drivremmen till vattenpumpen är hel. Om den är hel, kontrollera att den är spänd så att den inte slirar.
6. Kontrollera om det läcker från kylaren, slangar eller anslutningar eller från vattenpumpen.
(Om luftkonditioneringen varit igång är det normalt att det droppar kondensvatten under bilen).



VARNING

Håll fingrarna borta från röliga delar i motorrummet när motorn är igång.

7. Om drivremmen till vattenpumpen är trasig eller du upptäcker något läckage, stanna motorn och kontakta en verkstad. Vi rekommenderar att du vänder dig till en Kia-verkstad.



VARNING

Lossa inte kylarlocket när motorn är het. Det sprutar ut ånga som kan orsaka brännskador.

8. Om du inte hittar någon orsak till överhettningen, vänta tills motorn svalnat och fyll på kylvätska i behållaren om det behövs. Se anvisningarna i kapitel 7.
9. Kör sedan försiktigt och kontrollera på temperaturmätaren om bilen överhettas igen. Kontakta i så fall en verkstad för att få felet avhjälpt. Vi rekommenderar att du vänder dig till en Kia-verkstad.



VIKTIGT

Om motorn ofta överhettas/och eller kylvätskenivån sjunker p g a läckage. Vänd dig till en verkstad för att få kylsystemet kontrollerat. Vi rekommenderar att du vänder dig till en Kia-verkstad.

OM DU FÅR PUNKTERING (BIL MED RESERVHJUL)

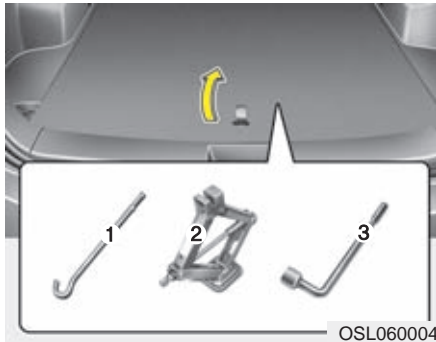

Verktyg för hjulbyte

Lyft på luckan i bagageutrymmet och ta fram verktygen för hjulbyte.

- (1) Domkraftens vevarm
- (2) Domkraft
- (3) Hjulmutternyckel

Domkraften

Domkraften som medföljer bilen är enbart avsedd för hjulbyte. Följ anvisningarna för hur den ska användas, så att ingen skadar sig.

Se till att den är förvarad i sitt fack, när den inte används, så att den inte skramlar under körning.

VARNING

- Hjulbyte ska alltid ske på en plats där det kan ske utan risk för att du eller bilen blir påkörd.
- Se till att bilen står plant och att underlaget för domkraften är fast. Lägga eventuellt en planka under domkraften.
- Domkraften får endast placeras under de markerade lyftpunkterna under dörrtrösklarna.
- Kryp inte under bilen när den är lyft av enbart domkraften. Det finns alltid risk att bilen glider av domkraften.
- Starta aldrig motorn när bilen är lyft.
- Ingen får befinna sig i bilen när den ska lyftas.
- Passagerare ska förflytta sig till en säker plats en bit från bilen.



Att ta loss och återmontera reservhjulet

Lossa hylsan om den finns.

Lossa den stora plastmuttern som håller reservhjulet.

När du lägger tillbaka hjulet ska du skruva fast det så att det inte ligger och skramlar.

Se också till att domkraften och verktygen sitter fast.

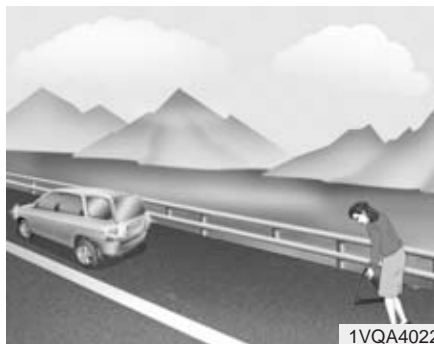

Byt hjul så här

1. Se till att bilen står på plant och fast underlag.
2. Sätt an parkeringsbromsen och lägg i backen (P för automat).
3. Sätt på varningsblinkers om de behövs för att varna andra trafikanter.
4. Placera ut varningstriangeln om den behövs för att varna andra trafikanter. Den bör stå 150 - 250 m från bilen.



5. Ta fram reservhjulet, domkraften och verktygen för hjulbytet.
6. Lägg block framför och bakom hjulet som är diagonalt mot det punkterade.
7. Om bilen har heltäckande hjulsidor, bryt försiktigt bort hjulsidan.

VARNING - Hjulbyte

- Det är viktigt att parkeringsbromsen är hårt ansatt och att det finns block vid ett hjul.
- Ingen får befinna sig i bilen i samband med hjulbytet.



OLM069006

8. Lossa alla hjulbultarna ett varv med hjulmutternyckeln, inte mer.

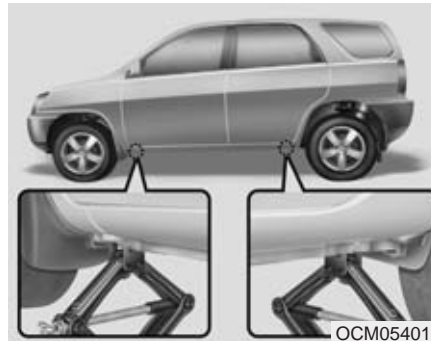

OCM054013

9. Skjut in domkraften under lyftpunkten intill det hjul som ska bytas. De fyra lyftpunkterna är markerade med flänsar och en upphöjd punkt.



OCM054012

10. Haka fast vevarmens krok i öglan på domkraften och använd hjulmutternyckeln som hävstång för vrida runt. Lyft bara så mycket att hjulet går fritt från marken, ca 3 cm.

⚠ VARNING

Domkraften får endast placeras under de markerade lyftpunkterna.

11. Lossa alla hjulmuttrarna helt och lyft av hjulet. Om det är en aluminiumfälg kan du behöva rycka lite i hjulet för att få loss det.
12. Rengör anliggningsytorna på fälgen och navet innan du sätter dit reservhjulet.
13. Dra fast muttrarna lätt med hjulmutternyckeln, i den ordning som visas i bilden.
14. Sänk ner bilen och dra fast muttrarna slutgiltigt, i den ordning som visas i bilden.

VARNING

- Se upp så att du inte skadar dig på reservhjulet eller hjulsidan i samband med hjulbytet.
- Rengör anliggningsytorna på fälgen och navet innan du sätter dit reservhjulet. Annars finns det risk att hjulet lossnar.



OLM069007

Åtdragningsmomentet ska vara 88-107 Nm. Om du är osäker på om du dragit åt rätt, vänd dig till en Kia- eller gummiverkstad för kontroll.

Om muttrarna inte är tillräckligt hårt åtdragna kan det märkas genom att hjulet vibrerar vid inbromsning.

Om du är osäker på att du dragit åt muttrarna på ett korrekt sätt, rekommenderar vi att du vänder dig till en Kia- eller gummiverkstad.

I samband med hjulbyte, kontrollera lufttrycket direkt när hjulet är monterat. Det är viktigt att det är rätt lufttryck.

Se till att ventilhatten inte kommer bort så att det kommer smuts i ventilen. Den kan orsaka att ventilen blir otät och att luft läcker ut.

Återställ alltid domkraften och verktygen efter hjulbytet samt se till att de inte ligger och skramlar.

! VIKTIGT

Hjulmuttrarna har mm-gänga. Om du byter till andra fälgar och skaffar nya muttrar måste du se till att få exakt samma gänga. I annat fall kommer gängorna i muttern och på pinnbulten att förstöras. Det betyder att hjulet kan lossna.

Köper du muttrarna från en Kia-verkstad kan du vara säker på att få rätt typ.



VARNING - Pinnbultarna
Om pinnbultarna blir skadade finns det risk att hjulet kan lossna.

För att domkraften och verktygen inte ska ligga och skramla i bagageutrymmet, se till att spänna fast dem i golvfacket.



VARNING - Lufttrycket
Kontrollera lufttrycket i nödreservhjulet direkt efter monteringen. Det ska vara 420 kPa (4,2 bar eller 4,3 kg/cm²). Lufttrycket för övriga hjul framgår av en dekal i dörröppningen på förarsidan och i kapitel 8 i den här boken.

REPARATIONSSATS FÖR PUNKTERAT DÄCK

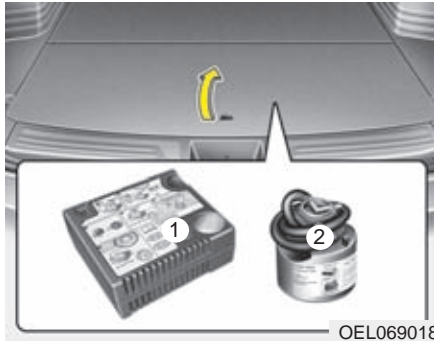

Vissa bilar är utrustade med en reparations-sats i stället för reservhjul. Läs instruktionen noga innan du använder reparations-satsen, som finns under bagagerumsgolvet.

(1) Kompressor

(2) Behållare med tätningsmedel

Se den utförliga produktbeskrivningen på nästa sida.



Allmän beskrivning

Med kompressorn och det tätningsmedel som finns i behållaren går det att laga mindre hål i däckets slitbana.

Det är en nödreparation som görs och om hålet tätas kan bilen i bästa fall köras upp till 20 mil i max 80 km/tim. Det brukar normalt räcka för att du ska kunna ta dig till en Kia- eller gummiverkstad.

Tätningsmedlet i behållaren räcker för endast ett hål.

Större hål eller skador på däcksidan kan inte tätas.

När du kör bilen efter en reparation ska du ta det mycket lugnt och inte göra några häftiga svängar eller inbromsningar.

⚠ VARNING

Har bilen hjul med sensorer för lufttrycket får reparations-satsen inte användas. Tätningsmedlet förstör sensorerna.

Endast skador i slitbanan kan tätas.

Försök inte att laga ett däck som skadats genom att du kört med det lufttomt.

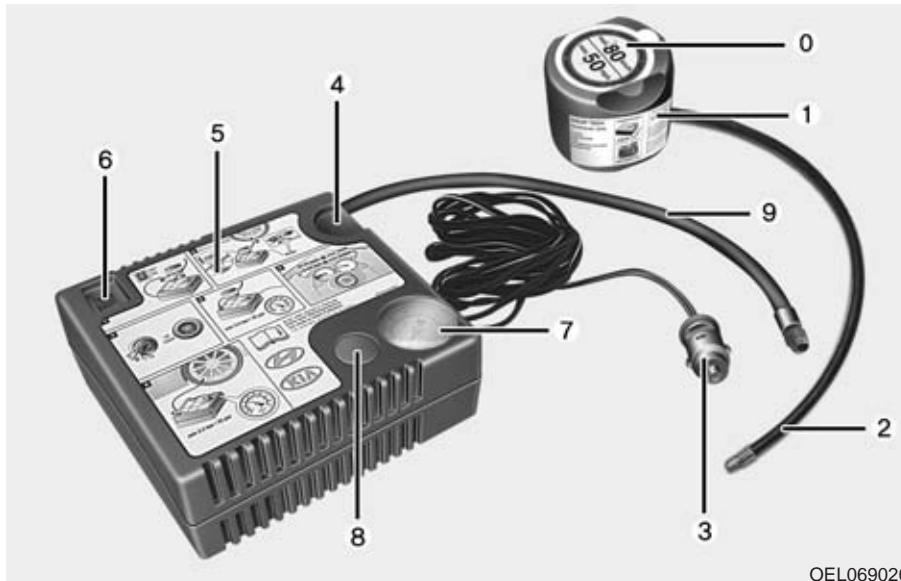

OEL069020

6. PÅ/AV-knapp.
7. Luftrycksmätare.
8. Knapp för att minska luftrycket.
9. Slangen kan kopplas till behållaren med tätningsmedel eller direkt till ventilen på hjulet om endast luft ska fyllas på.

I lådan (5) kan elkablar och slangar stoppas in.

⚠ VARNING

Följ noga instruktionerna för användning av reparationssetet och speciellt behållaren med tätningsmedel.

Notera datum för när behållaren måste bytas.

⚠ VIKTIGT

Tätningsmedlet i behållaren är en latexblandning som med luftrycket från kompressorn pressas in i däcket. Tätningsmedlet är i princip ofarligt, men kan orsaka irritation på huden om du får det på dig.

Reparationssetet

- | | |
|--|---|
| 0. Dekal att sätta på ratten när reparationssetet använts. | 3. Kabel för anslutning till eluttag i bilen. |
| 1. Behållare med tätningsmedel. | 4. Fack för behållaren. |
| 2. Slang som fästs på hjulventilen. | 5. Lådan innehåller en kompressor. |

Följ denna instruktion noga annars fungerar inte tätningssvetskan!

- 1) Ta inte bort spikar eller som sitter i däck.
- 2) Skaka behållaren.
- 3) Kontrollera att kompressorn är avstängd. Knappen i läge 0.
- 4) Skruva fast slangen från kompressorn på behållaren.
- 5) Skruva av hatten på hjulventilen.
- 6) Skruva fast slangen från behållaren på hjulventilen.
- 7) Placera behållaren med tätningssmedel i facket på lådan. Se bilden till höger.



- 8) Anslut kabeln till eluttaget i bilen.
- 9) Starta motorn och låt den gå på tomgång, så att kompressorn inte laddar ur batteriet.
- 10) Starta kompressorn med ON/OFF-knappen och låt den vara igång i ca 3 minuter så att tätningssvetskan pumpas in i däck. I detta moment är inte lufttrycket väsentligt.

- 11) Stäng av kompressorn.
- 12) Lossa slangen som sitter mellan behållaren och hjulventilen.
- 13) Om hålet i däck är större än ca 4 mm kanske det inte går att få det tätt.



VARNING

Om du utför reparationen i ett garage och har motorn igång måste de giftiga avgaserna med koloxid vädras ut effektivt.

! VIKTIGT

Om du inte kan få upp trycket till 200 kPa och däcket inte är platt, kör bilen i 3 km så att tätningssvetskan av centrifugalkraften slungas mot insidan av slitbanan och tätar hålet.

Ett hål större än ca 4 mm kanske inte kan tätas.

Om det inte går att få tillräckligt tryck i däcket så att bilen kan köras, se till att bilen bärgas till en Kia- eller gummiverkstad.

! VIKTIGT

Om du under körningen märker att bilen vibrerar eller bullrar onormalt mycket, kör åt sidan så fort du kan. Parkera bilen där den inte utgör ett hinder eller en trafikfara och ring efter en bärgare om däcket är lufttomt.

Så här fyller du på luft i däcket

- 1) När du kört ca 3 km, stanna på en trafiksäker plats.
- 2) Anslut slangen (9) från kompressorn direkt till ventilen på hjulet.
- 3) Anslut kabeln till eluttaget i bilen.
- 4) Starta motorn och låt den gå på tomgång.
- 5) Kör kompressorn en stund och stäng sedan av den och kontrollera trycket på mätaren. Starta kompressorn igen och kör den tills trycket kommit upp till 230 kPa.

Om trycket överstiger 230 kPa kan du släppa ur luft genom att trycka på knapp 8.

! VARNING

Kör kompressorn högst 10 min. Annars kan den bli överhettad.

! VARNING

Lufttrycket måste vara minst 200 kPa för att bilen ska kunna köras. Om inte måste bilen bärgas.

När du ska använda reparations-satsen för punktering

- Punktering på hjul med lufttryck-
varnare får inte nödrepareras med
tätningsvätska. Om du gör det
riskerar du att förstöra lufttryck-
sensorn så att den måste bytas ut.
- Reparations-satsen är avsedd för
personbilar, inga andra fordon.
- Gör ingen reparation om tempera-
turen är minus 30 eller kallare.
- Använd inte tätningsvätska som
passerat sista förbrukningsdatum.
- Se till att barn inte kommer i
kontakt med vätskan
- Se till att bilen står så att den inte
utgör ett hinder eller en trafikfara
och att du kan arbeta vid bilen utan
risk för att bli påkörd.
- Sätt an parkeringsbromsen.
- Om bilen utgör ett hinder eller en
trafikfara, placera ut varningstri-
angeln 100 - 250 m bakom bilen.

- Ta inte bort spikar eller som sitter i
däcket.
- Läs anvisningarna på behållaren
med tätningsvätska.
- Låt motorn gå på tomgång när du
använder kompressorn utomhus,
så att batteriet inte laddas ur.
- Kör kompressorn max 10 min.
Annars kan den överhettas.

Teknisk specifikation för reparationsutrustningen

Spänning: 12 volt

Ampere: Max 15

Temperaturområde: -30 och + 70

Max tryck: 6 bar (6 kg/cm²)

Kompressor

Mått: 168 x 150 x 68 mm

Vikt: 0,8 kg

Behållare

Mått: 104 x ø 85 mm

Volym: 0,3 liter

Behållare med tätningsvätska finns hos Kia- och gummiverkstäder. Använda behållare och behållare som passerat sista förbrukningsdatum ska lämnas in till en Kia- eller gummiverkstad alternativt deponeras som miljöfarligt avfall.

LUFTRYCKSVARNARE



- (1) Varningslampa - lufttryckssensor /
Varningslampa - fel på
lufttrycksvarnaren
- (2) Varningslampor - för respektive
hjul

Kontrollera lufttrycket i däcken minst en gång i månaden (även reservhjulet). Kontrollera när däcken är kalla. Lufttrycket anges på en dekal i förarens dörröppning. (Om bilen är utrustad med däck med annan dimension än standard, följ anvisningarna för de däcken).

Lufttrycksmätaren är en säkerhetsdetalj som varnar föraren om lufttrycket i ett eller flera däck är för lågt. Om varningen visas stanna då snart som möjligt och kontrollera lufttrycket samt fyll på luft om så krävs. Om du kör med för lågt lufttryck kan däcken överhettas och i värsta fall punkteras. Med för lågt lufttryck slits däcken snabbare, köregenskaperna försämras, bränsleförbrukningen ökar och bromssträcken förlängs.

Även om bilen har lufttrycksvarnare ska du varje månad kontrollera lufttrycket i samtliga däck. En liten minskning av trycket behöver nämligen inte innebära att du får en varning.

Varning för fel i systemet

Om det uppstått ett fel i systemet kommer varningslampan (⚠) att blinka i ca 1 minut och därefter lysa konstant. Detta upprepas sedan varje gång när bilen startas och så länge felet inte blivit åtgärdat.

När lampan lyser kan systemet sannolikt inte känna av lufttrycket i däcken och varna om det blir för lågt.

Fel kan t ex uppstå i samband med hjulbyte. Kontrollera därför om lampan lyser om du bytt ett eller flera hjul.

Om du monterar hjul utan sensorer, t ex i samband med byte till vinterdäck kommer lampan att lysa.

* OBS

Om varningslamporna inte tänds i ca 3 sekunder när tändningen är i läge ON. Eller om de fortsätter att lysa har det uppstått något fel i systemet. Vänd dig i så fall till en verkstad så snart som möjligt. Vi rekommenderar att du vänder dig till en Kia-verkstad.



Varningslampa -
lufttryckssensor



Varningslampor - för
respektive hjul

Varningslamporna tänds när lufttrycket i ett eller flera däck är för lågt och markerar i vilket eller vilka däck. Om du får en varning, sänk farten och ta det extra lugnt i kurvor och gör inga tvära inbromsningar tills du kontrollerat lufttrycket och eventuellt fyllt på luft. Om däcken är varma är trycket högre än för kalla däck.

Uppgiften för kalla däck finns på en dekal i dörröppningen för förardörren. Byt till reservhjulet om det inte går att fylla på luft.

Om hjulet med för lågt lufttryck byts mot reservhjulet slocknar varningen för lågt lufttryck. I stället tänds varningen för fel i systemet (nedre symbolen enligt ovan).

Om du får en felindikation, rekommenderar vi att du vänder dig till en Kia-verkstad för att få felet avhjälpt.

! VIKTIGT

Om du justerat lufttrycket när temperaturen varit hög kan du få en varning för lågt lufttryck när temperaturen sjunkit. Det är normalt eftersom trycket minskar i proportion till sänkt temperatur. Korrigera därför lufttrycket efter de temperaturförhållanden som bilen används i.

⚠ VARNING - Lågt lufttryck
 Om lufttrycket är mycket för lågt försämras köregenskaperna drastiskt och bromssträckan blir längre.
 Om du kör en längre sträcka med för lågt lufttryck kan också däcken överhettas och i värsta fall punkteras.



Fel på lufttrycks-sensorerna

Om lampan lyser men systemet ändå kan upptäcka för lågt lufttryck kommer bägge lamporna att lysa (⚠). Om det är fel på sensorn i vänster framhjul kan systemet inte varna för lågt lufttryck i det däcket. Men om sensorerna i övriga däck fungerar kan systemet i vissa fall varna för lågt lufttryck i de däcken.

Se till att snarast få systemet kontrollerat av en verkstad om en varningslampa lyser. Vi rekommenderar att du vänder dig till en Kia-verkstad.

⚠ VIKTIGT

- *Varningslampan för fel kan tändas om bilen körs nära en transformatorstation, annan elanläggning eller intill radio-sändare etc.*
- *Varningslampan kan också tändas om t ex en bärbar dator eller annan elektronisk utrustning används i bilen.*

Hjulbyte i bil med lufttrycksvarnare

Om du får punktering tänds en varning. Se till att snarast få punkteringen lagad på hjulet med sensor för lufttrycksvarning. Vänd dig till en Kia- eller gummiverkstad.

! VIKTIGT

För reparation av ett punkterat däck får du endast använda reparationssatser och tätningsmedel som är godkända av Kia. I annat fall finns det risk att sensorn för mätning av lufttrycket skadas.

Eventuell tätningsvätska på sensorn och fälgen ska tas bort när ett nytt däck monteras.

I varje hjul finns en sensor. Den är monterad intill ventilen på insidan av fälgen, som är anpassad för sensormontage. Vi rekommenderar att du vänder dig till en verkstad om det uppstår något fel. Vi rekommenderar att du vänder dig till en Kia-verkstad.

När du bytt hjulet med sensor för lufttrycket mot reservhjulet kommer varningslamporna (U) (S) sannolikt att tändas efter några minuter. Det beror på att reservhjulet inte har någon sensor.

När du, efter reparation av punkteringen, monterat det ordinarie hjulet med sensor ska varningslamporna (U) (S) slockna efter några minuters körning.

Om varningslamporna inte skulle slockna efter ett par minuters körning, vänd dig till en verkstad. Vi rekommenderar att du vänder dig till en Kia-verkstad.

! VIKTIGT

Om du kör med ett reservhjul monterat kanske lufttrycksvarningen fungerar som den ska eftersom reservhjulet saknar sensor. Om systemet inte fungerar efter att du monterat det ordinarie hjulet med sensor, efter reparation av punkteringen, vänd dig till en verkstad. Vi rekommenderar att du vänder dig till en Kia-verkstad.

Normalt går det inte att se på ett däck om lufttrycket är lite för lågt. Tänk också på att i varma däck är lufttrycket högre än det var när du fyllde på luft i kalla däck.

Kontrollera därför lufttrycket när bilen körts högst 1,6 km efter att ha stått i minst 3 timmar, så att däcken är kalla.

! VIKTIGT

Bil med reparationssats för punktering: För reparation av ett punkterat däck får du endast använda tätningssmedel som är godkänt av Kia. I annat fall kan sensorn, som känner av lufttrycket, förstöras. Det förstör sensorn.

VARNING

- Lufttryckvarnaren

- Lufttrycksvarnaren kan inte varna för en plötslig däckskada, t ex en explosion.
- Om bilen känns instabil, lämna vägen och parkera på en säker plats och kontrollera däcken

VARNING - Åtgärda inget i systemet

Gör inga ingrepp i systemet. Det kan medföra att det inte fungerar samt att garantiåtagandet för systemet inte gäller.

BÄRGNING

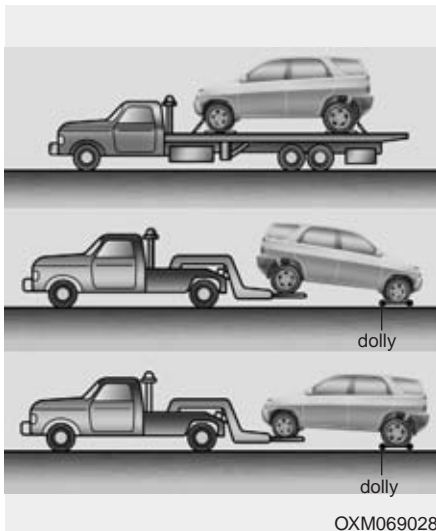

Anlita alltid en professionell bärgare eftersom bilen bör transporteras på flak. Det går också att använda en s k Dolly vid bärgning.

4-hjulsdrivna fordon skall alltid bärgas på så sätt att inga hjul har kontakt med marken, antingen med bärgare och s.k. Dolly eller på flakbärgare.

! VIKTIGT

4-hjulsdrivna fordon får inte bärgas med något hjulpar i kontakt med marken, det kan allvarligt skada transmission och 4WD-system.

Modeller som är framhjulsdrevna får bogseras med bakhjulen i marken under förutsättning att det inte är några skador på hjul och axlar.

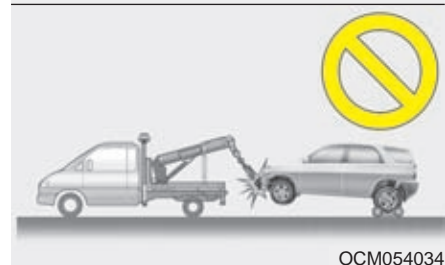
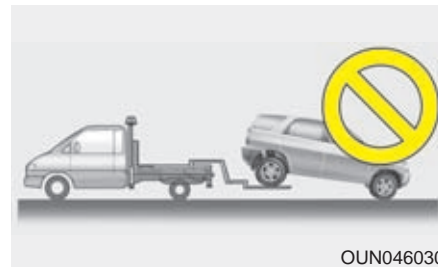

! VIKTIGT

- **Bilen kan skadas om den bärgas med framhjulen i marken.**
- **Bärgare av den typ som visas på den nedre bilden får inte anlitas.**

Nödbogsering

Om bilen måste bogseras med alla fyra hjulen i marken, gör så här:

1. Tändningen ska vara i ACC-läget.
2. Lägg växeln i neutralläge.
3. Frigör parkeringsbromsen helt.

! VIKTIGT

Växeln måste vara i neutralläge för att växellådan inte ska skadas.

! VIKTIGT

Om bilen har automatisk växellåda måste först oljenivån i växellådan kontrolleras. Om nivån ligger under HOT-markeringen på mätsticken måste olja fyllas på. Om olja inte kan fyllas på ska bilen bärgas med alla hjulen lyfta från marken.

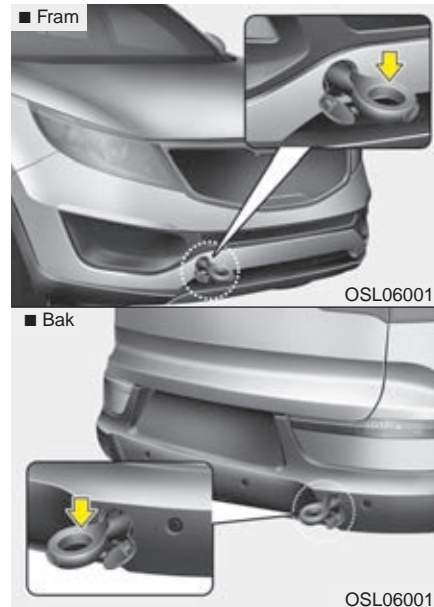
**Bogserögla**

1. Öppna bagageluckan och ta fram bogseröglan ur verktygspåsen.
2. Peta bort kåpan från stötfångaren.
3. Skruva fast bogseröglan hårt.
4. Lossa bogseröglan och sätt tillbaka kåpan efter avslutad bogsering.

Bogsering med lina

I nödfall kan bilen bogseras med en lina fäst i bogseröglan.

Bogsering bör bara ske på bra väg och det får inte vara något fel på bilens växellåda, hjul, hjulupphängningar, styrning eller bromsar.

- Använd inte bogseröglan för att dra loss bilen om den kört fast.
- Dragbilen bör inte vara lättare än bilen som bogseras.

! VIKTIGT

- *Bogserlinan får bara fästas i bogseröglan, ingen annanstans på bilen.*
- *Se till att linan inte kan lossna under bogseringen.*
- *Bogsera inte ett fordon som är tyngre än den släpvagnsvikt som finns angiven i bilens registreringsbevis.*

- Kontrollera att bogseröglan är väl fastdragen.
- Se till att ratten inte är låst när bogseringen påbörjas, tändningen ska vara i ACC-läget.
- Se till att ingen befinner sig mellan bilarna.
- Försök att dra så rakt som möjligt, belasta inte bogseröglan i sidled eller snett uppåt.
- Spänn bogserlinan för att starta dragningen mjukt.
- Se till att det inte uppstår några ryck.

VARNING

Var extremt försiktig i samband med bogsering.

- Spänn bogserlinan för att starta dragningen mjukt och håll jämn fart så att det inte uppstår några ryck som kan slita av bogserlinan och skada bogseröglan.
- Anlita en flakbärgare om bilen som ska bogseras inte rullar lätt.
- Försök att dra så rakt som möjligt.
- Se till att ingen befinner sig mellan bilarna.

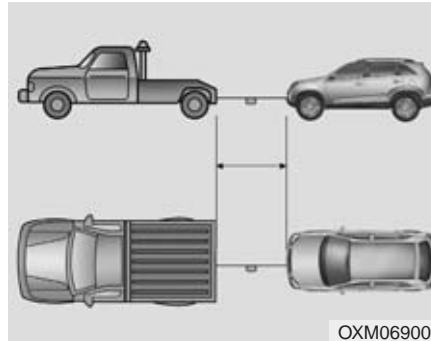

- Fäst bogserlinan så att den inte kan lossna.
- Märk linan med en varningsflagga.

När bilen nödbogseras

- Växellådan i neutralläge.
- Parkeringsbromsen ska vara helt frigjord.
- Tänk på att bilen är tungstyrd och att bromspedalen måste trampas ner mycket kraftigt eftersom servosystemen inte fungerar när motorn inte är igång.
- Om bromsning sker i en lång utförbacke kan bromsarna överhettas. Stanna i så fall och låt bromsarna kylas

VIKTIGT - Automatisk växellåda

Om bilen skall bogseras med alla fyra hjulen i marken, gör så här:

1. Tändningen ska vara i ACC-läge.
2. Lägg växeln i neutralläge.
3. Frigör parkeringsbromsen helt.
4. För att växellådan inte ska skadas, bogsera bilen max 1,5 km och kör max 15 km/tim.
5. Innan bogsering kontrollera att oljenivån i automatväxellådan är inom "hot" på oljestickan, är nivån under så skall olja fyllas på. Kan olja inte fyllas på så måste bilen bärgas på flakbärgare eller med en sk Dolly.

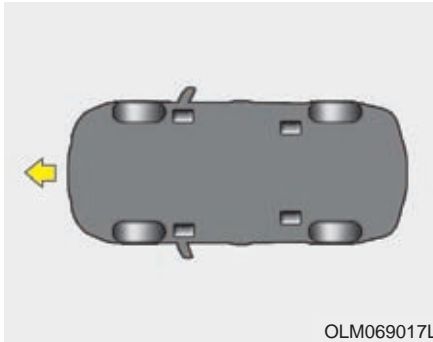

Transportöglor

⚠ VARNING

Bilen kan skadas om transportöglorna används vid bogsering. De är endast avsedda för förankring i samband med bärgning.

Service och underhåll

Motorrum - översikt	7-2	• Underhåll	7-35
Serviceanvisningar	7-6	• Däcken märkning	7-47
• Ägarens ansvar	7-6	Om en säkring brinner av	7-40
• Varning - Dieselmotor	7-7	• Kupéns säkringshållare	7-41
Kontroller utöver serviceprogrammet	7-8	• Motorrummets säkringshållare	7-42
Bilens serviceprogram	7-10	• Säkringar, beskrivning	7-44
Förklaring till serviceåtgärder	7-11	Byte av glödlampor	7-54
Olja och filter för motorn	7-14	• Lampor fram	7-54
Kylsystemet	7-15	• Sidoblinkers	7-57
Broms- och kopplingsvätska	7-18	• Lampor i bakljusenheten	7-58
Spolarvätska	7-19	• Backlampa	7-59
Parkeringsbromsen	7-19	• Högt monterat bromsljus	7-60
Bränslefilter	7-20	• Nummerskyltbelysning	7-61
Luftrenare, motor	7-21	• Innerbelysningen	7-62
Kupéluftfilter	7-23	Bilvård	7-63
Torkarblad	7-25	• Exteriör	7-63
Batteriet	7-28	• Interiör	7-67
Hjul och däck	7-31	Avgasreningssystemet	7-68
• Rekommenderat lufttryck	7-31		
• Kontrollera regelbundet	7-32		
• Hjulskifte/rotation	7-33		
• Hjulinställning och balansering	7-34		
• Dags att byta däck	7-34		
• Däckens väggrepp	7-35		

MOTORRUM - ÖVERSIKT

■ Bensinmotor (1,6L)

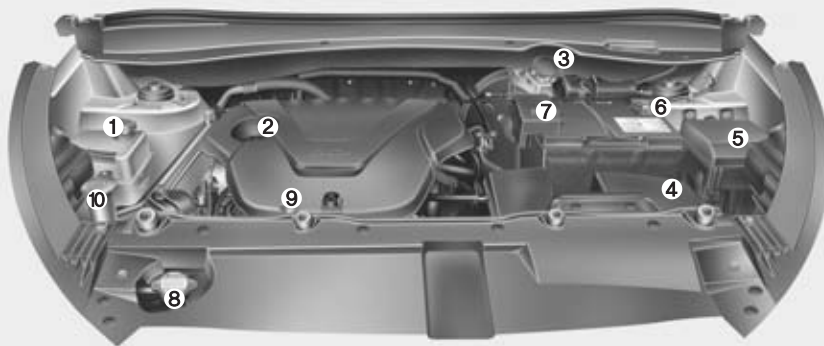

1. Behållare för kylvätska
2. Påfyllning av motorolja
3. Behållare för bromsvätska
4. Luftrenare
5. Säkringshållare
6. Minuspol, batteri
7. Pluspol, batteri
8. Kylarlock
9. Mätsticka för oljenivå i automatisk växellåda
10. Behållare för spolärvätska

* Det kan finnas vissa variationer i motorrummet mellan olika modeller.

OEL070301

■ Bensinmotor (2,0L)

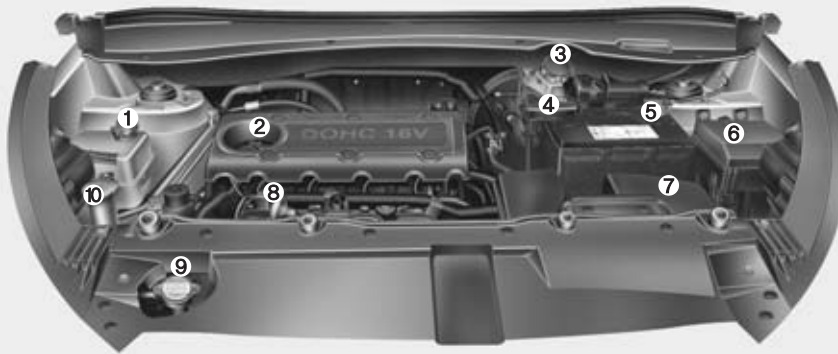

1. Behållare för kylvätska
2. Påfyllning av motorolja
3. Behållare för bromsvätska
4. Pluspol, batteri
5. Minuspol, batteri
6. Säkringshållare
7. Luftrenare
8. Mätsticka för oljenivå i automatisk växellåda
9. Kylarlock
10. Behållare för spolärvätska

* Det kan finnas vissa variationer i motorrummet mellan olika modeller.

OLM079001

■ Dieselmotor (1,7L)

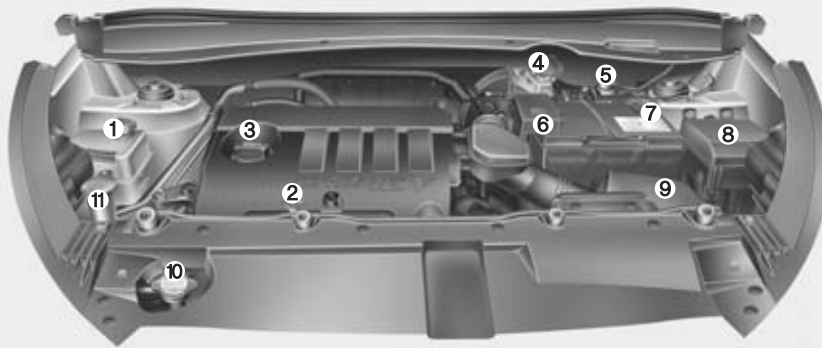

1. Behållare för kylvätska
2. Oljemätsticka
3. Påfyllning av motorolja
4. Behållare för bromsvätska
5. Bränslefilter
6. Pluspol, batteri
7. Minuspol, batteri
8. Säkringshållare
9. Luftrenare
10. Kylarlock
11. Behållare för spolärsvätska

* Det kan finnas vissa variationer i motorrummet mellan olika modeller.

OEL070302

■ Dieselmotor (2,0L)



1. Behållare för kylvätska
2. Oljemätsticka
3. Påfyllning av motorolja
4. Behållare för bromsvätska
5. Bränslefilter
6. Pluspol, batteri
7. Minuspol, batteri
8. Säkringshållare
9. Luftrenare
10. Kylarlock
11. Behållare för spolärsvätska

* Det kan finnas vissa variationer i motorrummet mellan olika modeller.

OLM079002

SERVICEANVISNINGAR

Var alltid försiktig i samband med arbeten på bilen så att du inte skadar dig. Om du är tveksam beträffande hur något arbete ska utföras rekommenderar vi att du vänder dig till en Kia-verkstad.

Auktoriserade Kia-verkstäder har välutbildade mekaniker och specialverktyg samt kan leverera Kia original reservdelar och tillbehör.

Felaktigt utfört service- eller reparationsarbete kan medföra driftproblem och skador på bilen och i värsta fall leda till en olycka.

Ägarens ansvar

* OBS

Ägaren ansvarar för att service enligt Kias rekommendationer utförs på bilen.

Kias garantiåtagande gäller endast under förutsättning av bilen fått service enligt gällande serviceprogram.

Fel som uppstått på grund av felaktiga reparationer eller justeringar omfattas inte av Kias garantier.

Vi rekommenderar därför att du vänder dig till en auktoriserad Kia-verkstad för service och reparationer.

Kia-verkstäderna har teknisk assistans från Kia Motors samt uppfyller högt ställda krav som medför god service.

* OBS

Se till att få varje servicetillfälle dokumenterat i Garanti- och Serviceboken.

När häftet är fullstämplat, bör du naturligtvis fortsätta med den regelbundna servicen. Be verkstaden om en ny servicebok.

Viktigt beträffande service och underhåll

Om inte bilen sköts på rätt sätt kan det uppstå problem. Vissa åtgärder måste vidtas även mellan servicetillfällena. På följande sidor beskrivs hur du ska gå tillväga för att göra vissa kontroller samt fylla på oljor och vätskor. Det som beskrivs kräver inga specialverktyg. Men om du ändå är tveksam om hur ett visst arbete ska utföras rekommenderar vi att du vänder dig till en verkstad. Vi rekommenderar att du vänder dig till en Kia-verkstad.

* OBS

Om bilen inte sköts enligt Kias anvisningar under garantitiden kan det innebära att eventuella garantikrav avvisas. Se även Garanti- och Serviceboken.

⚠ VARNING - Servicearbeten

- Om du inte har det rätta kunskaperna för att utföra ett visst arbete på bilen, anlita en verkstad så att du inte skadar dig. Vi rekommenderar att du vänder dig till en Kia-verkstad.
- Det innebär alltid en risk att utföra arbeten under huven när motorn är igång. Se till att du inte har löst hängande kläder, klocka eller smycken som kan haka i rörliga delar.
- Innan du stänger huven ska du kontrollera att det inte finns kvar några verktyg, trasor eller annat som kan orsaka brand eller skador i motorrummet.

Dieselmotor - När huven är öppen

- Bränsleinjektorerna (Piezo typ) arbetar under hög spänning (max 200 volt).
- Om du rör vid insprutarna eller anslutna kablar kan du få en kraftig stöt.
- Elektromagnetiska vågor från insprutarna kan påverka pacemakers.
- Följ nedanstående anvisningar när du gör kontroller i motorrummet när motorn är igång.
- Rör inte insprutarna eller anslutna kablar.
- Lossa inte någon anslutning till insprutarna.

⚠ VARNING - Dieselmotor

Åtgärda absolut ingenting på insprutningssystemet när motorn är igång och inom 30 sekunder efter att den stannat. Det är ett högt tryck i systemet och en bränslétråle kan orsaka allvarliga skador.

Personer med pacemaker bör hålla sig borta från motorrummet när motorn är igång eftersom motorns styrsystem alstrar kraftiga magnetfält.

KONTROLLER UTÖVER SERVICEPROGRAMMET

Underhåll/kontroller som kan utföras av ägaren

I det här avsnittet beskrivs enklare arbeten som ägaren själv kan utföra och som inte kräver specialutrustning.

Om du är tveksam om hur ett visst arbete ska utföras rekommenderar vi att du vänder dig till en verkstad. Vi rekommenderar att du vänder dig till en Kia-verkstad.

Om du upptäcker något fel på bilen, kontakta omgående en verkstad, om du inte anser att felet kan avhjälpas i samband med nästa service. Vi rekommenderar att du vänder dig till en Kia-verkstad.

Kontrollera i samband med tankning:

- Oljenivån i motorn.
- Spolarvätskenivån.
- Luftrycket i däcken.
- Nivån i kylvätskebehållaren.
- Att alla yttre glödlampor är hela.



VARNING

Det är övertryck i kylsystemet vilket medför att ånga kan strömma ut om du lossar locket på kylvätskebehållaren när motorn är varm.

Var uppmärksam på under körning:

- Har avgasljudet förändrats och luktar det avgaser i bilen?
- Vibrerar ratten eller känns det som den glappar eller har styrningen blivit trögare?
- Har bilen en tendens att dra åt höger eller vänster på slät väg?
- Låter det konstigt vid inbromsningar, drar bilen åt något håll, krävs det mer kraft att bromsa eller sjunker bromspedalen ovanligt djupt?
- Känns den automatiska växellådan annorlunda?
- Fungerar den automatiska växellådans P-läge.
- Fungerar parkeringsbromsen som den ska?
- Läcker det ut oljor eller vätskor under bilen? (Att det kommer kondensvatten från luftkonditioneringen är normalt).

Kontrollera/åtgärda minst en gång per månad:

- Nivån i kylvätskebehållaren.
- Att samtliga yttre lampor är hela.
- Luftrycket i däcken, inklusive reservhjulet.

Kontrollera/åtgärda nedanstående minst två gånger per år (Det kan vara lämpligt att utföra dessa kontroller höst och vår):

- Att inget läckage förekommer från kylaren samt slangar och anslutningar.
- Att torkare och spolare fungerar. Rengör torkarbladen med en ren trasa indränkt med spolärsvätska.
- Strålkastarnas inställning.
- Avgassystemet med alla klammor och värmesköldar.
- Att säkerhetsbältena löper som de ska i sina rullar och att bältena inte är fransiga eller skadade på annat sätt samt att bälteslåsen fungerar.
- Att däcken inte är skadade och att mönsterdjupet är minst 1,6 mm på mest slitna stället (vinterdäck 3 mm).
- Att alla hjulmuttrar är åtdragna.

Kontrollera/åtgärda minst en gång per år:

- Dräneringshålen i dörrarna och karossen får inte vara igensatta.
- Smörj alla lås och gångjärn.
- Smörj in alla tätningslister.
- Luftkonditioneringens funktion (Lämpligen på våren).
- Nivå i behållaren för styrservon.
- Smörj den automatiska växellådans länkage för växelväljaren.
- Rengör batteriet och polerna.
- Nivån i bromsvätskebehållaren.

BILENS SERVICEPROGRAM

Kias ständigt pågående tekniska utveckling gör att serviceprogrammet för den här bilen kan komma att ändras både beträffande intervaller och åtgärder. Därför finns inget serviceprogram i den här instruktionsboken. Vid varje servicetillfälle (se Service- och garantiboken) ska aktuellt serviceprogram följas. Alla auktoriserade Kia-verkstäder har serviceprogram för varje Kia-modell.

Det ordinarie serviceprogrammet ska följas såvida bilen inte utsätts för det som betecknas som "krävande körförhållanden", enligt punkterna i spalten till höger. Då gäller vissa andra serviceintervaller.

Tätare serviceintervaller gäller för bilar som utsätts för "krävande körförhållanden"

- Ofta korta körsträckor.
- Körning på grus och sand som medför att det dammar.
- Bromsarna används flitigt.
- Bilen körs på saltade vägar eller där andra korrosiva ämnen förekommer.
- Körning i lera och på dåliga vägar.
- Mycket körning i backar.
- Mycket tomgångskörning och körning i låg hastighet.
- Långvarig körning i kyla och/eller mycket fuktig luft.
- Kommersiell användning.
- Mer än 50 % av körtiden i tät trafik och temperaturer över 32°.

Vi rekommenderar att du vänder dig till en Kia-verkstad, om du har några frågor som gäller service.

FÖRKLARING TILL SERVICEÅTGÄRDER

Motorolja och motoroljefilter

Byte ska ske enligt anvisningarna i serviceprogrammet. Om bilen utsätts för "svåra körförhållanden" ska byte ske med tätare frekvens.

Drivremmar

Kontrollera regelbundet att de inte är skadade eller fransiga, byt i så fall. Om de inte är korrekt spända, se till att de blir justerade.

Bränslefilter (diesel)

Ett igensatt bränslefilter ger sämre prestanda, kan skada avgasreningssystemet samt göra motorn svårstartad. Om filtret snabbt blir igensatt kan det behöva bytas oftare än vad som anges i serviceprogrammet.

När ett nytt filter är monterat, kör motorn några minuter och kontrollera att inget läckage förekommer vid anslutningarna. Filter måste bytas av en kunnig montör.

Bränsleledningar och anslutningar

Kontrollera att inget läckage förekommer. Låt en kvalificerad mekaniker omgående byta eventuella skadade delar.



VARNING - Dieselmotor
Åtgärda absolut ingenting på insprutningssystemet när motorn är igång och inom 30 sekunder efter att den stannat. Det är ett högt tryck i systemet och en bränslestråle kan orsaka allvarliga skador. Personer med pacemaker bör hålla sig borta från motorrummet när motorn är igång eftersom motorns styrsystem alstrar kraftiga magnetfält.

Slangar för avdunstning och tanklock

Kontroller ska göras enligt anvisningar i serviceprogrammet. Vid byte, se till att monteringen blir korrekt.

Vakuumslangar för vevhusventilationen

Kontrollera att slangarna inte har några skador eller ansvällningar. Kontrollera extra noga de delar av slangarna som är närmast värmekällor, som t ex avgasgrenröret.

Kontrollera att slangarna inte ligger för nära någon värmekälla eller nöter mot någon metall del så att det uppstår värme- eller förslitningsskador. Kontrollera också att det är tätt vid alla klammor och kopplingar. Om det förekommer minsta skada på en slang ska den bytas omgående.

Motorluftfilter

Byt enligt anvisningarna i serviceprogrammet. Vi rekommenderar att du vänder dig till en Kia-verkstad. Då kan du också vara säker på att du får ett Kia originalfilter.

Tändstift (bensinmotorer)

Byt enligt anvisningarna i serviceprogrammet och till stift enligt specifikation.

Ventilspel (bensinmotorer)

Kontrollera ventilljud och motorvibrationer enligt anvisningarna i serviceprogrammet. Eventuell justering måste utföras av en kvalificerad mekaniker.

Kylsystemet

Kontrollera kylaren, kylvätskebehållaren, slangar och anslutningar. Det får inte förekomma något läckage eller några skador. Byt omgående skadade delar.

Kylvätska

Vätskenivån ska kontrolleras regelbundet och byte ska ske enligt anvisningarna i serviceprogrammet.

Olja i manuell växellåda

Kontrollera enligt anvisningarna i serviceprogrammet.

Automatväxellådsolja

Växellådsoljan i automatväxellådan behöver inte kontrolleras eller bytas under normala körförhållanden. Vid körning under "svåra körförhållanden" eller om bilen ofta drar släp ska olja bytas enligt anvisningarna i serviceprogrammet. Kontakta en Kia-verkstad för att kontrollera när oljbyte bör göras.

! VIKTIGT

Endast olja med specifikationen ATF SP-IV får fyllas i den automatiska växellådan.

* OBS

Automatväxellådsolja är röd till färgen, vartefter man använder bilen så kommer färgen att bli mörkare. Detta är normalt och skall inte tolkas som ett tecken på att olja bör bytas bara för att oljan blivit mörkare till färgen. Använd endast oljor med de specifikationer som anges i kapitel 8. Annars finns det risk för skador.

Bromsledningar

Kontrollera att det inte finns några nötningsskador, annan förslitning, sprickor eller läckage. Byt omgående skadade delar.

Bromsvätska

Kontrollera nivån på behållaren. Den ska ligga mellan MIN- och MAX-märkningarna. Endast vätska med beteckningen DOT 3 eller DOT 4 får fyllas på.

Parkeringsbromsen

Kontrollera spaken och vajrarna visuellt. För justering, anlita en verkstad. Vi rekommenderar att du vänder dig till en Kia-verkstad.

Bromsskivor, bromsok och belägg

Kontrollera förslitningen på skivor och belägg och om det förekommer läckage vid bromsoken.

Mer information (på engelska) om hur du kontrollerar slitna bromsbelägg (pads) finns på hemsidan:

(<http://brakemanual.kia.co.kr>)

Hjulupphängningen

Kontrollera fjädrar, stötdämpare och länkar samt infästningar. Dra åt enligt specificerade moment om så krävs.

Styrväxel, läckage, damasker och undre armens kulleder

Med motorn avstängd, kontrollera att glappet i ratten inte är för stort. Kontrollera att styrlänkarna inte är böjda och att damaskerna är hela.

Drivaxlar, damasker och klammor

Kontrollera att inget är skadat eller kraftigt förslitet. Byt omgående skadade delar och fetta in om det behövs.

Kylmedia

Kontrollera att det inte förekommer något läckage från ledningar och anslutningar.

OLJA OCH FILTER FÖR MOTORN

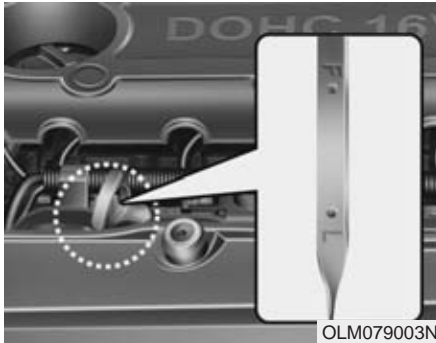

Kontroll av oljenivån

1. Motorn ska ha normal arbets-temperatur.
2. Se till att bilen står plant och stanna motorn.
3. Kontrollera nivån ca 5 minuter efter att motorn stannats, så att oljan har hunnit sjunka ner i tråget.

4. Dra upp oljemätstickan och torka av den. Sätt tillbaka den och tryck ned den helt.

VARNING

Om du får olja på huden, tvätta omgående med tvål och vatten och var försiktig så att du inte bränner dig på motorn eller varm olja.

5. Dra upp mätstickan igen och kontrollera att nivån ligger mellan markeringarna F och L.

! VIKTIGT - Dieselmotorer

- *Om du fyller på för mycket olja i dieselmotorn kan den skadas. För mycket olja orsakar skvalpning, förhöjt motorvarv, hårdare gång och omfattande vit avgasrök.*
- *Om du spillar olja på motorn i samband med påfyllningen ska du omgående torka bort spillet.*
- *Oljenivån måste kontrolleras ofta och du måste räkna med att fylla på olja mellan servicetillfällena. Om du kör med för låg oljenivå kan det uppstå allvarliga motorskador, som inte omfattas av nybilsgarantin.*



Om nivån ligger vid L, fyll på upp till F. Fyll inte på för mycket.

Använd en tratt så att du inte spillar olja på motorn.

Fyll endast på med olja enligt rekommendationen i kapitel 8.

Byte av olja och motoroljefilter

Vi rekommenderar att du vänder dig till en Kia-verkstad för byte av olja och filter och att det sker enligt aktuellt serviceprogram.

VARNING

Om du får olja på huden, tvätta omgående med tvål och vatten.

KYLSYSTEMET

Kylsystemet är från fabriken fyllt med en kylvätska med frysskydd. Nivån bör kontrolleras minst en gång per år och inför vintersäsongen bör även frysskyddet kontrolleras.

Kontrollera skicket på alla slangar och anslutningar. Skadade och/eller svällda slangar ska bytas.

Kontroll av kylvätskenivån

VARNING



Kylarlocket

- Lossa aldrig locket när motorn är igång eller varm. Du kan bränna dig på utströmmande ånga och kylsystemet kan skadas.
- Stäng av motorn och vänta till den svalnat. Även då ska du vara försiktig när du lossar locket. Använd en trasa som skydd och vrid tills det tar stopp. Vänta medan eventuell ånga pysar ut. Tryck därefter locket nedåt och ta bort det.

(forts)

(forts)

- Även om motorn inte är igång ska du inte lossa kylarlocket eller dräneringspluggen om motorn fortfarande är varm. Det kan strömma ut ånga som kan orsaka brännskador.

VARNING



Den elektriska motor- kylfläkten regleras av temperaturen på kylvätskan, trycket i systemet och bilens hastighet. Fläkten kan i vissa fall starta även om motorn inte är igång, men är varm. Om du utför arbeten under huven måste du därför vara försiktig så att du inte skadas om fläkten startar. Om kylväsketemperaturen är låg startar inte fläkten.

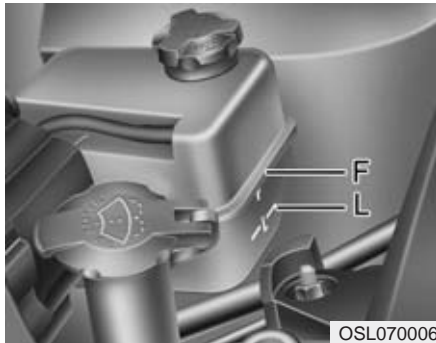

Kylvätskenivån ska ligga mellan markeringarna F och L alternativt MAX och MIN på behållarens utsida, när vätskan är kall.

Om nivån är låg, fyll på upp till F alternativt MAX med kylvätska som har rätt frysskydd. Fyll inte på för mycket.

Om du måste fylla på ofta, vänd dig till en verkstad för kontroll av kylsystemet. Vi rekommenderar att du vänder dig till en Kia-verkstad.

Kylvätskan

- Om du ska fylla på kylvätska använd destillerat vatten och blanda inte vatten som inte är absolut rent med den kylvätska som fyllts i vid tillverkningen av bilen. En felaktig kylvätskeblandning kan orsaka motorskador.
- Blanda med glykol för att skydda mot frysning och rostbildning.
- Använd inte kylvätska med metanol eller alkohol.
- Blanda som mest i 60 % frysskydd men aldrig mindre än 35 %. Se tabellen här intill.

Blandningstabell

Lägsta temperatur	Blandning	
	Glykol	Vatten
-15°C	35 %	65 %
-25°C	40 %	60 %
-35°C	50 %	50 %
-45°C	60 %	40 %

■ Typ A

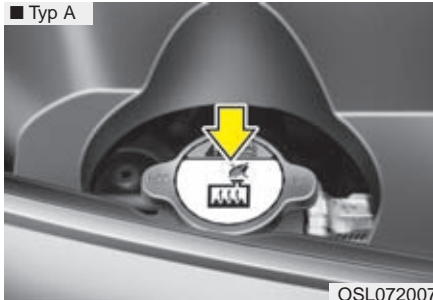

OSL072007

■ Typ B

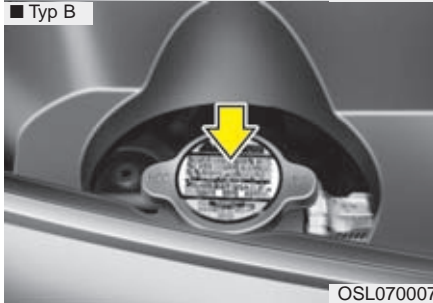

OSL070007

Byte av kylvätska

Vi rekommenderar att du vänder dig till en Kia-verkstad för byte av kylvätska och att det sker enligt aktuellt serviceprogram.

⚠ VIKTIGT

Linda en tjock trasa runt påfyllningshålet innan du fyller på kylvätska. Då minskar du risken att det rinner ner vätska på komponenter i motorrummet, t ex generatorn.

⚠ VARNING



Lossa aldrig kylarlocket när motorn är igång eller varm. Du kan bränna dig på utströmmande ånga.

⚠ VARNING

Kylvätska får inte användas som spolärsvätska. Sikten försämras och lacken skadas.

BROMS- OCH KOPPLINGSVÄTSKA

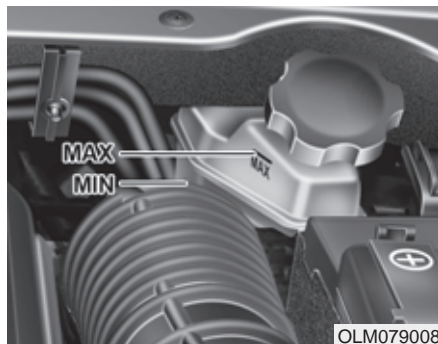

Kontroll av nivå

Nivån sjunker vartefter bromsarna slits. Läs därför regelbundet av nivån på sidan av behållaren. Den ska ligga mellan MIN och MAX.

Om nivån är låg, fyll på upp till MAX-markeringen.

Innan du skruvar av locket, torka av det noga och runt om det. Det får inte komma smuts i bromsvätskan.

Blanda aldrig olika typer av bromsvätska.

Om nivån är extremt låg, vänd dig till en verkstad för kontroll av bromssystemet. Vi rekommenderar att du vänder dig till en Kia-verkstad.

Fyll endast på med specificerad vätska. Se kapitel 8.

Blanda aldrig olika typer av vätskor.



VARNING - Om nivån sjunker snabbt

Om du ofta måste fylla på bromsvätska, låt en verkstad kontrollera bromssystemet. Vi rekommenderar att du vänder dig till en Kia-verkstad.



VARNING - Bromsvätska

Broms- och kopplingsvätska är giftig. Om du av misstag skulle spilla på huden måste du direkt tvätta med tvål och vatten och sedan skölja noga. Om du får vätska i ögonen, skölj med rikligt med vatten och kontakta omedelbart läkare.



VIKTIGT

Broms- och kopplingsvätska är korrosiv. Om du spiller på lacken ska du omgående tvätta bort den för att undvika rostskador.

Använd inte bromsvätska från en förpackning som varit öppnad ofta den kan vara förstörd.

Blanda inte olika typer av vätskor det kan medföra skador i bromssystemet.

SPOLARVÄTSKA

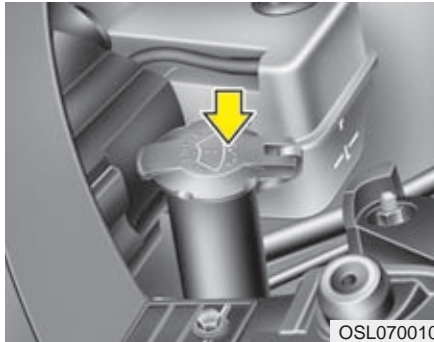

Kontroll av spolärsvätskenivån

Behållaren är genomskinlig, vilket gör att du kan kontrollera nivån utan att lyfta på locket.

Fyll på med vatten och spolärsvätska i rätta proportioner med tanke på temperaturen. Vintertid krävs en större andel koncentrerad spolärsvätska. Se anvisningar på förpackningen för att få rätt blandning.

VARNING

- Använd inget annat frysskydd än spolärsvätska.
- Vissa spolärsvätskor kan vara lättantändliga under vissa förhållanden. Se därför till att det inte förekommer öppen eld, gnistor eller rökning i samband påfyllning av spolärsvätska. Förvara inte heller någon förpackning med spolärsvätska under motorhuv.
- Spolärsvätska är giftig. Undvik att få den på huden.

PARKERINGSBROMSEN

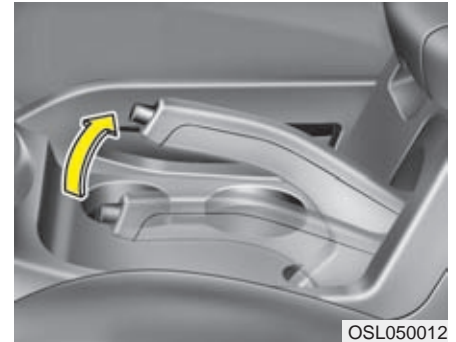

Kontroll av funktionen

Enbart parkeringsbromsen ska klara att hålla bilen i en brant backe. Kontrollera bromsen genom att räkna hur många klick som hörs innan den är helt ansatt. Det ska vara 5~7 klick med 20 kg dragkraft. Om inte, vänd dig till en verkstad för att få parkeringsbromsen justerad. Vi rekommenderar att du vänder dig till en Kia-verkstad.

BRÄNSLEFILTER (DIESEL)

Tappa vatten ur bränslefiltret

Filtret separerar och samlar upp vatten som finns i bränslet.

När det samlats en viss mängd vatten i filtret tänds varningslampan i panelen.

Då måste filtret tömmas.



När varningslampan tänds, vänd dig till en verkstad för att få vattnet dränerat och systemet kontrollerat. Vi rekommenderar att du vänder dig till en Kia-verkstad.

! VIKTIGT

Om filtret inte töms kan det uppstå skador i bränslesystemet.

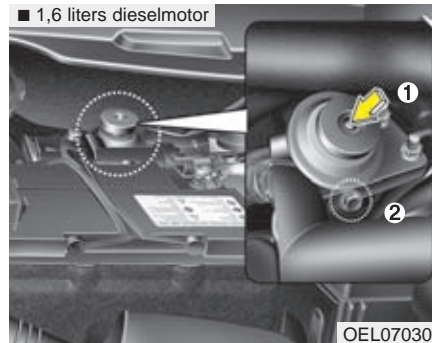

Om du kört slut på bränslet eller bytt filter måste bränslefiltret luftas

Om du inte luftar kan motorn vara svår att starta. Gör så här:

- Pumpa upp och ner (se pilen vid 1) ca 50 gånger och tills det känns stumt.
- Lossa luftningsskruven (2) med en kryssmejsel och lufta.
- Dra fast skruven och pumpa upp och ner ca 15 gånger.
- Lossa luftningsskruven igen och lufta.
- Dra fast skruven och pumpa upp och ner ca 5 gånger.

* OBS

- Håll en trasa vid luftningsskruven för att samla upp eventuellt bränsle som sprutar ut.
- Gör noga rent runt bränslefiltret och insprutningspumpen innan du startar bilen, annars finns det risk för brand.
- Kontrollera att det inte läcker runt bränslefiltret och pumpen.

LUFTRENARE

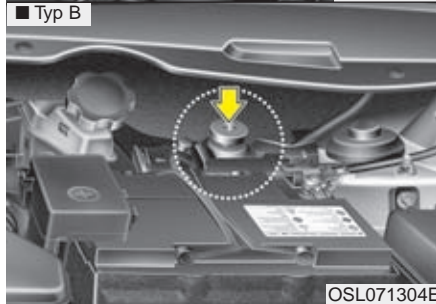
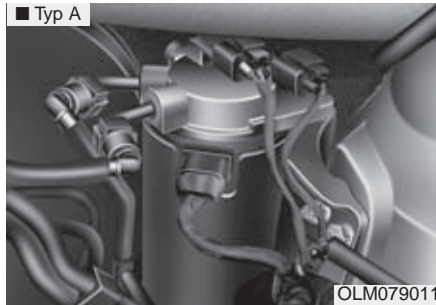

Byte av bränslefilterinsats

* OBS

Vid byte av filterinsats, rekommenderar vi att du använder ett Kia originalfilter.

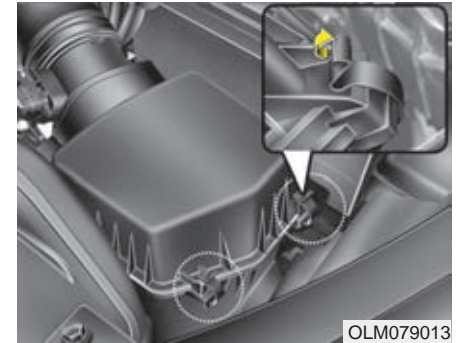
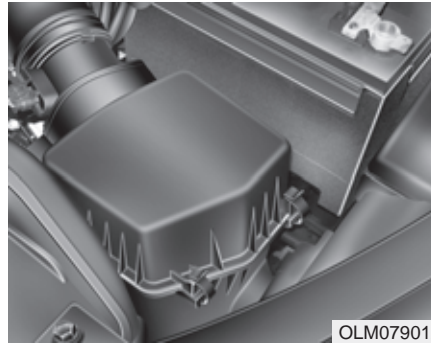

Byte luftfilter

Luftfiltret ska bytas enligt aktuellt serviceprogram.

1. Vik hållarna åt sidan för att lossa kåpan.

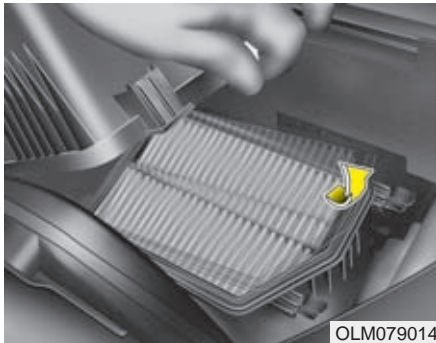

2. Ta ur filtret och torka ren insidan av kåpan med en fuktig trasa.
3. Sätt i ett nytt filter.
4. Spänn fast kåpan.

! VIKTIGT

- **Kör aldrig bilen utan luftfilter. Det medför motorskador.**
- **I samband med filterbyte får det inte komma in smuts i filterhuset.**
- **Utan filter kan baktändning orsaka brand i motorrummet.**
- **Vi rekommenderar att du använder ett Kia originalfilter. Andra filter kan orsaka skador på luftflödessensorn, turboaggregatet och motorn.**

Filtret ska bytas enligt de intervaller som anges i serviceprogrammet.

Om bilen ofta körs på dammiga vägar ska filtret bytas oftare än vad de normala serviceprogrammet anger. Se programmet för "svåra körförhållanden".

KUPÉLUFTFILTER

Byte av kupéluftfilter

Kupéluftfiltret skall bytas enligt gällande serviceschema. Om bilen används mycket på dammiga vägar eller städer med smutsig luft så skall filtret inspekteras och bytas oftare. Filtret byts på följande sätt. Var noga med att inte skada kringliggande komponenter.

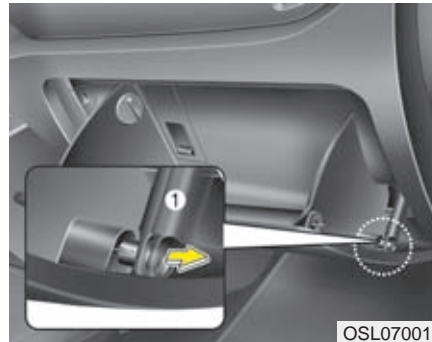

1. Öppna handsfacket och lossa dämparen (1).

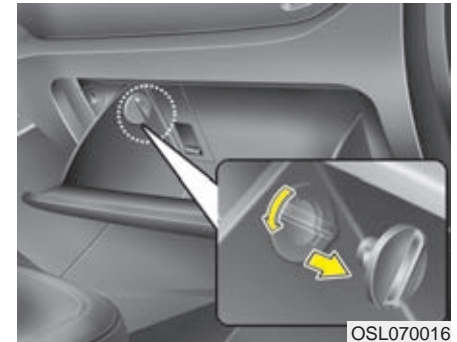

2. Med handsfacket öppet, demontera stopplackarna på båda sidorna.

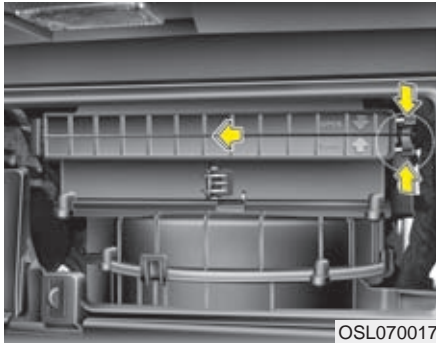

3. Lossa locket genom att klämma ihop spärrklackarna på höger sida. Dra sedan ut filtret.

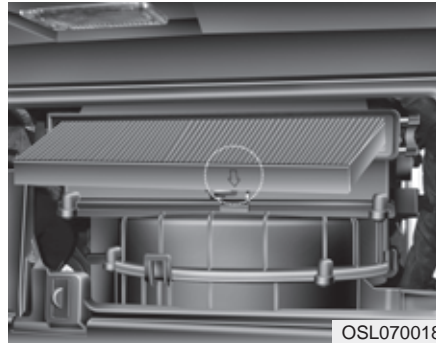

4. Byt ut friskluftsfiltret.
5. Återmontera i omvänd ordning.

* OBS

Vid byte av kupéluftfilter var noga med att montera filtret på korrekt vis annars kan det skapa oljud och effektiviteten av filtret kan reduceras. Den inringade pilen ska vara vänd nedåt.

TORKARBLAD

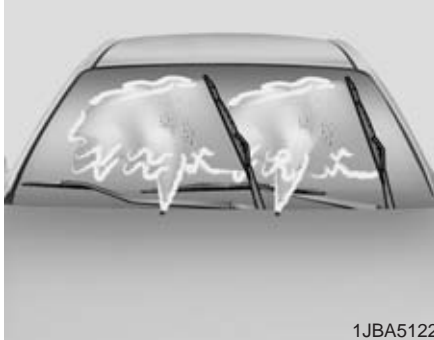

1JBA5122

Underhåll

* OBS

I vissa fall kan det vax som används i automatiska biltvättar orsaka en beläggning på vindrutan som kan vara svår att få bort. Det gäller också insekter och trädsav.

För att få torkarbladen att svepa rutan ren, rengör både rutan och gummibladen med ett mildt rengöringsmedel, t ex diskmedel och skölj noga med rent vatten.

! VIKTIGT

Använd aldrig bensin, fotogen, thinner eller något annat lösningsmedel på torkarbladen eller vindrutan.

Byte av torkarblad

När det blir ränder på rutan är det dags att byta bladen.

! VIKTIGT

Försök aldrig föra torkarna för hand över rutan. De kan skadas.

! VIKTIGT

Vi rekommenderar att du byter till Kia original torkarblad.



Byte av torkarblad fram

1. Lyft upp torkararmen från rutan.

*** OBS**

Låt inte armen falla ner och skada vindrutan.

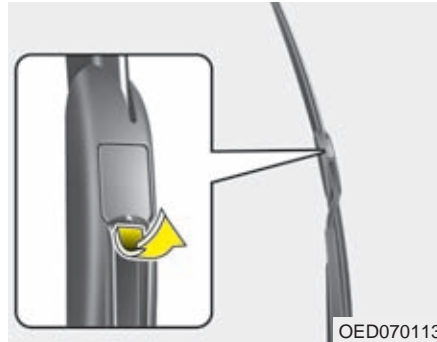

2. Peta upp den lilla luckan på armen.

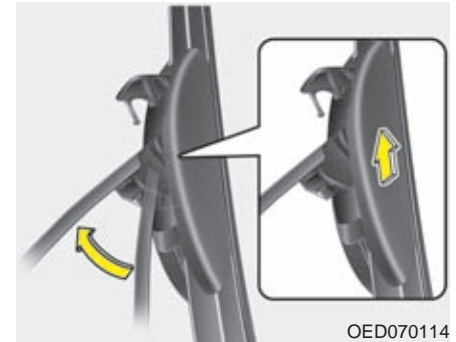

3. Kläm ihop spärrlackarna som låser torkarbladet vid armen.

4. Dra loss bladet från armen.

5. Tryck dit ett nytt blad. Det ska fästa med ett klick.

6. Tryck igen luckan och vik försiktigt ner torkaren mot rutan.

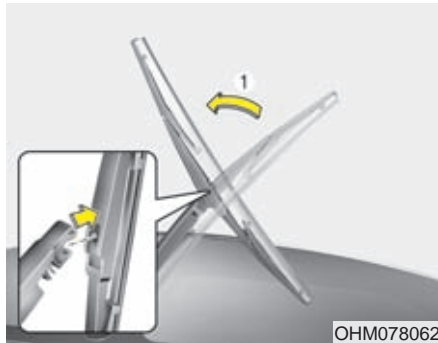

Byte av torkarblad för bakrutan

1. Vinkla torkarbladet mot så att armen det bryts loss.

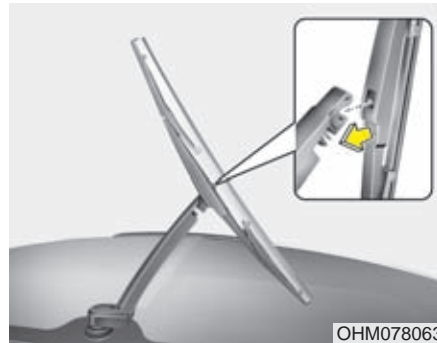

2. Passa in hålet på den nya torkarblads-enheten över änden på torkararmen och tryck fast den så att det hörs ett klick.
3. Kontrollera att den sitter fast genom att dra i den och vik ner torkararmen mot rutan.

Om du är osäker på hur du ska byta torkarblad rekommenderar vi att du vänder dig till en verkstad. Vi rekommenderar att du vänder dig till en Kia-verkstad.

BATTERIET



Batteriunderhåll

- Kontrollera att batteriet sitter fast.
- Håll batteriet rent och torrt.
- Batteripolerna ska vara rena från oxid och insmorda med vaselin eller fett.
- Tvätta omgående bort eventuell spilld batterivätska med vatten och soda.
- Om bilen ska stå parkerad en längre tid, koppla bort batterikablarna.

VARNING - Skaderisk



Läs följande instruktioner noga.



Öppen eld, gnistor och rökning får inte förekomma intill batteriet.



Batterier avger en gas, som kan explodera om den antänds.



Håll barn borta från batteriet, som innehåller frätande vätska. Se till att du inte får batterivätska på huden, i ögonen, på kläderna eller bilens lack.

(forts)

(forts)



Om du får batterivätska i ögonen, skölj med rikligt med vatten i minst 15 minuter och uppsök omgående läkare. Se till att ha ögonen fuktade med vatten tills du fått läkarvård. Om du får batterivätska på huden, tvätta med tvål och vatten. Om det gör ont eller känns som en brännskada, kontakta en läkare.



Använd skyddsglasögon när du arbetar med batteriet och se till att ventilationen är god.



Felaktig kassering av förbrukat batteri kan vara skadligt både för miljö och hälsa. Returnera ditt förbrukade batteri enligt gällande lokala föreskrifter.

(forts)

(forts)

- Om du lyfter batteriet, ta tag i kanterna och se till att det hålls vågrätt så att ingen batterivätska rinner ut. För att underlätta lyft finns det speciella bärhandtag som kan fästas i batteripolerna.
- Om batteriet ska laddas på plats i bilen ska kablarna först kopplas bort.
- Det är hög spänning i tändningssystemet. Rör därför inga elektriska komponenter när tändningen är i läge ON.

! VIKTIGT

Batteriet kan laddas ur om icke tillåtna enheter används. Använd endast godkända enheter.

Batteridekal (exempel)



OJD072039

* I bilen finns en dekal med uppgifter om batteriet. Den är placerad längst fram under huven. Texten är på engelska.

Fakta om batteriet:

1. Kias beteckning för batteriet.
2. Spänningen (normalt 12 volt)
3. Amperetimmrar
4. Nominell kapacitet vid belastning och spänning på lägst 10,5 volt.
5. Ström vid köldtest enligt SAE- och EN-norm.
6. Max ampere enligt SAE- och EN-norm.

Bilar med stopp-start-system (ISG) är utrustade med underhållsfria batterier av en speciell typ (AGM)

- Vi rekommenderar att du vänder dig till en Kia-verkstad för eventuella kontroller eller service på batteriet. Om du själv tänker ladda det måste du använda en laddare som är elektroniskskyddad. Den ska klara av att ladda med bägge batterikablarna anslutna så att batteriets sensor inte påverkas.
- Vid byte av batteri i bilar med stopp-start-system måste även det nya batteriet vara av samma typ som originalet.

 **VARNING - Vid laddning**

Tänk på följande:

- Använd skyddsglasögon när du arbetar med batteriet.
- Lyft batteriet ur bilen och placera det i ett torrt och välventilerat utrymme.
- Öppen eld, gnistor och rökning får inte förekomma intill batteriet.
- Anslut batteriladdaren till den positiva polen först.
- Håll uppsikt över batteriet och sänk laddningseffekten om batterivätskan börjar koka häftigt eller om temperaturen i någon cell överskrider 49°.
- När batteriet är laddat:
 1. Stäng av laddaren.
 2. Lossa kabeln från den negativa polen.
 3. Lossa kabeln från den positiva polen.

 **VARNING**

- Innan du utför något arbete på batteriet eller ska ladda det, stäng av alla strömförbrukare och stanna motorn.
- Minuskabeln ska alltid lossas först och anslutas sist när batteriet kopplas bort.

Om batteriet varit bortkopplat eller urladdat ska följande återställas:

- Fönsterhissarnas ett-tryck-funktion för öppning
- Takluckan
- Färddatorn
- Klimatanläggningen
- Klockan
- Radioutrustning

Anvisningar finns i kapitel 4.

HJUL OCH DÄCK

Underhåll

För säkerhets skull och för att däcken ska hålla så länge som möjligt samt medverka till god bränsleekonomi ska du se till att lufttrycket alltid är det föreskrivna. Tänk också på att inte överbelasta bilen och däcken.

Rekommenderat lufttryck

Kontrollera lufttrycket i alla däcken (även reservhjulet) i samband med att bilen tankas. Kontrollen ska göras med kalla däck, d v s bilen har stått i minst tre timmar och inte körts mer än ca 1,6 km.

Rätt lufttryck medför god bränsleekonomi och lång livslängd på däcken.

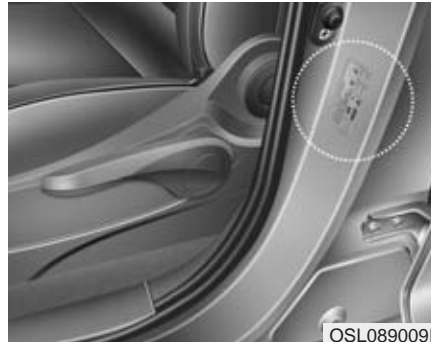

Tabeller för lufttryck finns i kapitel 8 och på en dekal i dörröppningen vid förarplatsen.

VARNING

Om lufttrycket är 70 kPa (0,7 bar eller 0,7 kg/cm²) för lågt kan däckets överhettas och explodera om bilen körs med hög hastighet.

VIKTIGT

- För lågt lufttryck medför sämre köregenskaper, snabbare däckslitage, högre bränsleförbrukning och risk för däckexplosion. Det kan också innebära att däckets inte håller tätt mot fälgen så att luften sakta pyser ut. Om du ofta måste fylla på luft, kontakta en Kia- eller gummiverkstad.
- För högt lufttryck medför sämre åkkomfort och köregenskaper samt att däckens slitbanan slits onormalt mycket mitt i slitbanan. Däcken kan också lätt skadas av föremål på vägbanan.

! VIKTIGT

- När däcken är varma stiger lufttrycket med ca 28-41 kPa (0,28 - 0,41 bar eller kg/cm²). Släpp inte ur luft för att minska trycket. Då blir det för lågt.
- Sätt alltid tillbaka ventilhatten när du fyllt på med luft. Annars kan smuts tränga ner i ventilen och medföra att den inte håller tätt. Skaffa omgående en ny ventilhatt om den tappas bort.

! VARNING - Lufttrycket

Fel lufttryck medför ökat däckslitage och försämrar köregenskaperna så att du kan råka ut för en olycka.

! VIKTIGT - Lufttrycket

- Lufttrycket ska kontrolleras när däcken är kalla d v s bilen har stått i minst tre timmar och inte körts mer än ca 1,6 km.
- Kontrollera även reservhjulet.
- Överlasta aldrig bilen.
- Om ett däck har några skador, eller om mönsterdjupet är mindre än 1,6 mm på det mest slitna stället, ska det bytas. Däck som är 6 år gamla bör också bytas eftersom de kan spricka sönder.

Kontrollera regelbundet

Kontrollera lufttrycket i däcken minst en gång i månaden och även reservhjulet.

Lufttryckskontroll

Kontrollera trycket när däcken är kalla och glöm inte att sätta tillbaka ventilhatten så att det inte kan komma in smuts i ventilen och orsaka att luft läcker ut.

⚠ VARNING

- Kontrollera regelbundet att det är rätt tryck i däcken. Se samtidigt efter att de inte har några skador och att mönsterdjupet på mest slitna stället på varje däck inte är mindre än 1,6 mm (3 mm för vinterdäck).
- För lågt och för högt lufttryck orsakar ojämn förslitning av slitbanan samt försämrar köregenskaperna. Rätt lufttryck finns i kapitlet med specifikationer samt på en dekal på förarens bakre dörrstolpe.
- Byt omgående skadade däck och däck som inte har tillräckligt (lagligt) mönsterdjup.
- Vi rekommenderar att du också kontrollerar reservhjulet samtidigt som övriga hjul.

Skifta hjulen för jämnare däckslitage

Skifta hjulen efter varje 1 200 mil eller oftare om fram- och bakdäcken slits mycket olika.

Kontrollera samtidigt att hjulen är balanserade och att de inte är skadade på något sätt.

Ojämnt slitage kan bero på obalans, fel lufttryck, häftiga inbromsningar, häftig kurvtagning och felaktig hjulinställning.

Kontrollera bromsbeläggens förslitning när hjulen är demonterade.

Dra åt hjulmuttrarna enligt anvisning i kapitel 8. Kontrollera/justera lufttrycket direkt efter hjulskiftet.

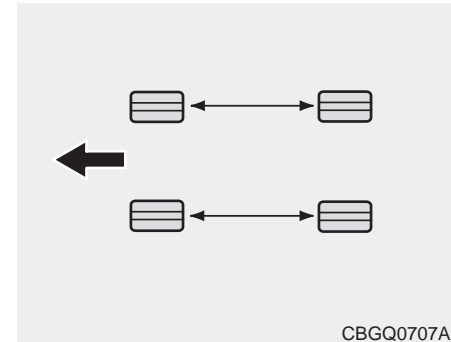
*** OBS**

Vissa däck är konstruerade för en viss rotationsriktning. De kan aldrig skiftas från höger till vänster sida eller tvärtom.

⚠ VARNING

Bilen ska vara utrustad med däck av samma typ och dimension på alla fyra hjulen.

Vid däckbyte ska alltid bägge däcken för fram- alternativt bakhjulen bytas samtidigt.

Hjulinställning och balansering

Noggranna inställningar och balanseringar är gjorda på fabriken för att ge bilen optimal prestanda och däck-längden lång livslängd.

Hjulinställningarna behöver bara justeras om du känner att bilen drar snett.

Om du lägger märke till vibrationer under körning på slät asfalt kan ett eller flera hjul behöva balanseras om.

! VIKTIGT

Om bilen är utrustad med aluminiumfälgar är det viktigt att rätt typer av vikter används för balanseringen.



Dags att byta däck

När mönsterdjupet är 1,6 mm på det mest slitna stället måste ett däck bytas ut. Ett band framträder tvärs över slitbanan för att markera att det är dags för däckbyte.

För vinterdäck måste mönsterdjupet vara minst 3 mm.

Det är olagligt att köra med däck som är mer slitna.

⚠ VARNING - Däckbyte

- Byt däck med skador, för litet mönsterdjup och som är mycket ojämnt slitna. Slitna däck ger längre bromssträcka, större risk för vattenplaning och totalt sett sämre väggrepp.
- Se till att lufttrycket är korrekt.
- Byt helst alla fyra däcken samtidigt, men alltid två däck och se till att de bästa däcken sitter på bakhjulen. Alla 4 däcken ska vara av samma typ och dimension.
- Fel fälgar och däck kan medföra att bilens köregenskaper försämras.
- Köp aldrig några lågprisdäck av tvivelaktig kvalitet.

(forts)

(forts)

- Det låsningsfria bromssystemet, ABS, jämför hjulens rotationshastighet. Däckens storlek påverkar rotationshastigheten, varför samtliga däck måste ha samma dimension. Att använda däck med olika dimension kan innebära att ABS-systemet och ESP-systemet inte fungerar som det/de ska.

Byte av fälgar

Om du byter till andra fälgar än original måste de ha specifikationer som överensstämmer med vad som är godkänt för bilen. Om du är tveksam om vad som är godkänt vänd dig till en Kia-verkstad.

VARNING

Hjul/däck av fel dimension kan negativt påverka hjullagrens livslängd, bromseffekt, väghållning, markfrigång, hjulens rörelse i hjulhusen, möjligheten att använda snökedjor, hastighets- och vägmätarvisning, strålkastarinställning och stötfångarnas höjd.

Däckens väggrepp

Däckens grepp försämras vartefter de slits. Du kan lättare råka ut för t ex vattenplaning med däck som är slitna, även om de är godkända att köra på.

Däckunderhåll

Rätt lufttryck och hjulinställningar är en förutsättning för att däcken ska hålla länge och förslitas jämnt.

Det är också viktigt att hjulen är väl balanserade. Både med tanke på slitaget och åkkomforten.

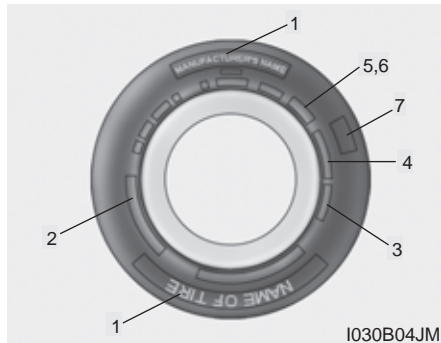

Förklaring av siffror och bokstäver på däcksidan

1. Tillverkare eller däckmärke

2. Dimension och typ av däck

Exempel på däckdimension:

P235/55R18 100H

P - Markerar fordonstyp. P avser personbil och lätt lastbil. (Alla däck har inte denna märkning).

235 - Bredden i mm.

55 - Höjden i procent av bredden.

R - Radialdäck.

18 - Fälgdiameter i tum.

100 - Siffra för belastningsindex.

H - Hastighetsmärkning.

Exempel på fälgbeteckning

7,0J x 18

7,0 - Fälgbredd i tum.

J - Profildjup - anliggningsytan för däcket.

18 - Fälgdiameter i tum.

Hastighetsmärkning

Varje däck är märkt med den maximalt tillåtna hastigheten. Se tabellen nedan.

Märkning	Maxhastighet
S	180 km/tim
T	190 km/tim
H	210 km/tim
V	240 km/tim
Z	Högre än 240 km/tim

3. Hur gammalt är däcket?

Däck är en färskvara. De blir också sämre med åren. Däck som är äldre än 6 år bör bytas ut även om de inte är utslitna. Tillverkningsdatum med flera uppgifter framgår av siffrorna och bokstäverna efter förkortningen DOT (Department of Transportation).

DOT : XXXX XXXX OOOO

De första tecknen visar i vilken fabrik som däcken kommer från, däckdimension och mönster. De sista siffrorna visar i vilken vecka och år som de tillverkats.

Exempel:

DOT XXXX XXXX 1013 visar att däcken är tillverkade den 10:e veckan år 2013.



ARNING - Däcken åldras
Däck åldras med tiden, även om de inte används. Oavsett slitage, bör däck bytas ut efter sex (6) år. Varmt klimat eller frekvent hög belastning kan påskynda åldrandet. Ett däck som havererar kan orsaka att föraren tappar kontrollen, vilket kan få allvarliga följder.

4. Däckets konstruktion

Tillverkaren måste ange antalet lager och vilka material som däcket är uppbyggt av. T ex stål, nylon, polyester m m. Bokstaven R betyder radialdäck. D betyder diagonaldäck. B betyder bältdäck.

5. Maximalt tillåtet lufttryck

Angiven siffra får inte överstigas.

6. Max tillåten belastning

Belastningen på däcket får inte överskridas. Se till att du får minst samma belastningssiffra när du byter däck.

7. Livslängd

Kvalitetsmärkningarna på däcksidan ger information om däcket.

Exempel:

TREAD wear 200

TRACTION AA

TEMPERATURE A

Tread wear

Graderingen som finns på däcksidan är baserad på standardiserade tester.

Exempel: Ett däck med graderingen 150 beräknas hålla 50 % längre än ett däck med graderingen 100.

Vad som verkligen avgör hur många mil ett däck kan rulla är det många faktorer som påverkar: Hastighet, belastning, inbromsningar, vägens beskaffenhet, temperatur m m.

Bromsegenskaper (Traction)

Följande graderingar finns: AA, A, B och C. Testerna är utförda på våt asfalt och betong. Däck som ger kortaste bromssträckan anges med AA.

 **VARNING**

Graderingen avser endast däckets egenskaper vid rak inbromsning.

Temperaturgradering

Det finns tre graderingar A (bäst), B och C som visar däckens förmåga att tåla höga temperaturer. Testerna genomförs på rullbanor i laboratorier.

I hög värme och om bilen körs i hög hastighet kan ett däck med graderingen C gå sönder.

Graderingarna A och B innebär en god säkerhetsmarginal.

 **VARNING****- Temperaturgradering**

Temperaturgraderingen avser däck med korrekt lufttryck och som inte överbelastas. Extremt hög hastighet, för lågt lufttryck och överbelastning kan medföra att ett däck överhettas och går sönder.

Lågprofildäck

Som lågprofildäck betraktas däck där däcksidans höjd är 50 % eller mindre av slitbanans bredd.

Fördelar:

- Bättre styrrespons.
- Bättre väggrepp och friktion på bra vägar.
- Bättre riktningstabiltet vid kraftig vind och körning med släp.

Nackdelar:

- Ett lågprofildäck medför ofta högre väggljud och stötigare åkkomfort än ett däck med högre profil.

! VIKTIGT

Den låga däcksidan ökar risken för skador. Följ därför nedanstående råd:

- På dåliga vägar eller utanför normala vägar är risken för skador stor även på fälgarna. Kör därför försiktigt och se upp för stenar och annat.
- Vid körning över bl a potthål, tjälskador, farthinder, luckor i vägbanan och intill kantstenar, kör försiktigt så att däcken och fälgarna inte skadas.
- Om däcken utsätts för genomslag, rekommenderar vi att du vänder dig till en Kia- eller gummiverkstad för kontroll av eventuella skador.
- Det är mycket viktigt att luftrycket aldrig är lägre än det specificerade. Kontrollera därför luftrycket ofta. Helst varje gång du tankar eller efter varje 300 körda mil.

(forts)

(forts)

- Eventuella skador på däcken kanske inte går att upptäcka. Men om du misstänker att det kan finnas någon skada på något däck, se omgående till att du får det kontrollerat och eventuellt utbytt. Tänk då på att du sannolikt måste byta däck på motsatt sida samtidigt.
- Ett däck som skadats i samband med körning över t ex potthål, tjälskador, farthinder, luckor i vägbanan eller mot kantstenar omfattas inte av någon garanti.
- På däcksidan finns viss information om däckets. Lär mer om detta på en annan sida i det här kapitlet.
- För att kompensera för ojämnt däckslitage skifta mellan fram- och bakhjul (på samma sida) efter varje 700 - 1 000 mil.

OM EN SÄKRING BRINNER AV

Flatsstiftsäkring



Hel

Trasig

Huvudsäkring



Hel

Trasig

Multisäkring



Hel

Trasig

Säkring - Generator



Hel

Trasig

OLM079051N

Säkringarna skyddar elektriska komponenter och system genom att brinna av (bryta strömmen) vid tekniskt fel eller när någon komponent inte fungerar.

Det finns två eller tre säkringshållare. En är placerad i kupén, i ytterkant av instrumentpanelen på vänster sida. Den andra finns i motorrummet. Dieselmodeller har en tredje säkringshållare, som också finns i motorrummet.

Om något inte fungerar, börja med att kontrollera säkringen för den aktuella funktionen och i första hand i säkringshållaren i instrumentpanelen.

Innan du byter en säkring, lossa minuskabeln (-) från batteriet.

Tråden i säkringen ska vara hel. Om den är avbränd, ersätt säkringen med en ny med samma amperetal.

De olika typerna av säkringar som förekommer visas i bilden till vänster.

* OBS

Säkring och reläbox kan se annorlunda ut beroende på utrustningsnivå.

VARNING

- Byt alltid till en ny säkring med samma amperetal.
- På grund av brandrisken ska du aldrig ersätta en avbränd säkring med en ny säkring som har högre amperetal.
- Du får aldrig, inte ens tillfälligt, ersätta en säkring med en metalltråd eller aluminiumfolie. Det kan medföra skador på bilens elsystem och eventuellt brand.

VIKTIGT

Använd aldrig en skruvmejsel eller ett annat metallföremål för att lossa en säkring.

! VIKTIGT

- När du byter en säkring eller ett relä, se till att den nya säkringen eller det nya reläet sitter fast ordentligt. Om det blir något glapp kan det medföra ett elfel och i värsta fall orsaka brand.
- Lossa aldrig säkringar och reläer som är fästa med muttrar eller bultar. Vi rekommenderar att du vänder dig till en Kia-verkstad för byte av den typen av säkringar och reläer. Om du inte utför bytet på rätt sätt finn det risk för brand.
- Stick aldrig in t ex en skruvmejsel eller annat föremål i säkringshållarna. Du kan orsaka ett elfel och eventuellt brand.

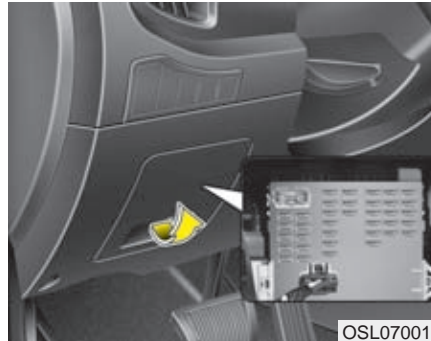

Säkringshållaren i kupén

Byte av säkring:

1. Stäng av tändningen och alla strömförbrukare.
2. Öppna luckan som bilden visar.

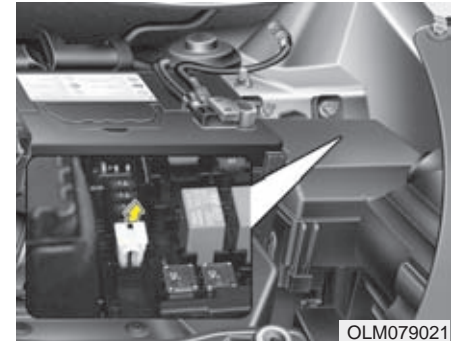

3. Använd verktyget som finns på insidan av locket för den säkringshållare som finns i motorrummet och dra loss den trasiga säkringen rakt ut. Lossa verktyget från locket som pilen visar.
4. Kontrollera säkringen och byt om den brunnit av.
5. Tryck i en ny säkring med samma amperetal och kontrollera att den sitter stadigt.

Om den sitter löst, kontakta en verkstad för att få hjälp. Vi rekommenderar att du vänder dig till en Kia-verkstad.

Reservsäkringar finns på insidan av locket i motorrummets säkringshållare.

Om strålkastarna eller någon annan elektrisk komponent inte fungerar och alla säkringarna i den här hållaren är hela, kontrollera säkringarna i motorrummet



"Transport-/parkeringssäkring" - I kupéns säkringshållare (Shunt-typ)

Om bilen ska stå en längre tid, ut dra säkringen så att batteriet inte laddas ur. Tryck in säkringen när bilen åter ska användas.

1. Stanna motorn.
2. Stäng av alla strömförbrukare.
3. Öppna luckan och ta bort säkringen.

*** OBS**

- När säkringen är utdragen fungerar inte bl a varningsljud, radion, klockan och innerbelysningen. En del av dessa funktioner måste återställas efter att säkringen tryckts in igen.
- Batteriet kan laddas ur, även när säkringen är utdragen, om den yttre belysningen tänds eller andra elektriska funktioner är på.

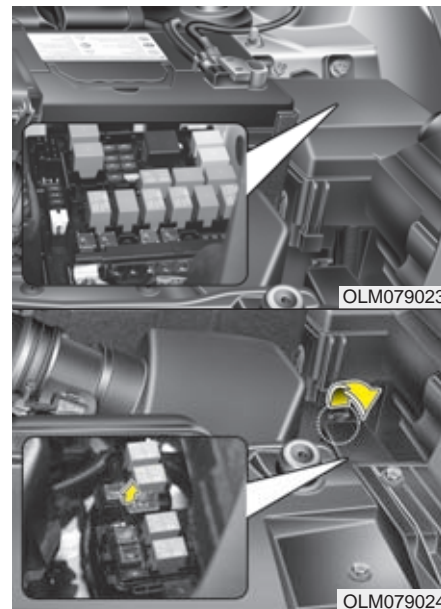

Säkringshållaren i motorrummet

Byte av säkring:

1. Tändningen ska vara från. Stäng av alla elförbrukare.
2. Lossa locket genom att trycka in låsklacken vid pilen.

- Kontrollera den säkring som du misstänker är trasig. Använd verktyget som finns i säkringshållaren för att lossa den.
- Använd verktyget också för att sätta tillbaka säkringen eller en ny om den gamla är trasig.

Om den sitter löst, kontakta en verkstad för att få hjälp. Vi rekommenderar att du vänder dig till en Kia-verkstad.

! VIKTIGT

Tryck fast locket ordentligt efter säkringsbytet. I annat fall kan vatten läcka in på säkringarna och orsaka elfel.

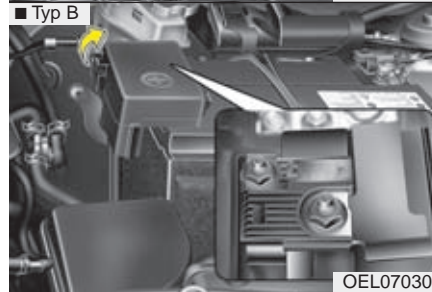
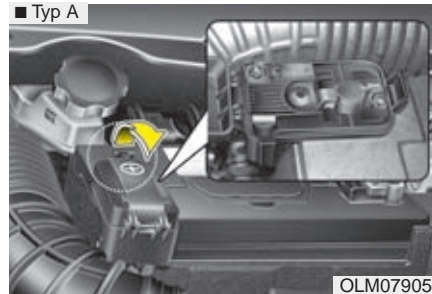

Om säkringen för generatorn brinner av

- Stanna motorn.
- Lossa minuskabeln (jordanslutningen) från batteriet.
- Vik upp locket som sitter över batteriets pluspol.
- Lossa de två muttrarna.
- Ta bort säkringen och ersätt den med en ny med samma amperetal.
- Dra fast muttrarna och sätt tillbaka locket.

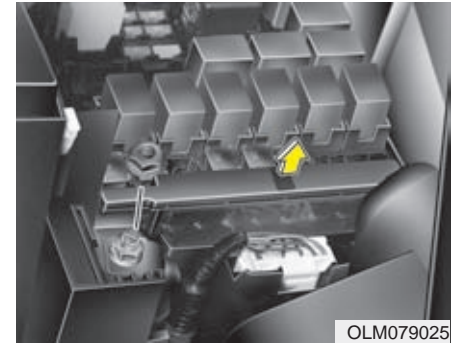

Om multisäkringen brinner av

- Stanna motorn.
- Lossa minuskabeln (jordanslutningen) från batteriet.
- Lyft av locket på säkringshållaren som finns på sidan av batteriet i motorrummet.
- Lossa muttern.
- Ta bort säkringen och ersätt den med en ny med samma amperetal.
- Dra fast muttern och sätt tillbaka locket.

* OBS

Om en multisäkring brinner av, vänd dig till en verkstad. Vi rekommenderar att du vänder dig till en Kia-verkstad.

Säkringarnas funktion (på engelska) och amperetal anges på insidan av locken

Se förklaring på svenska på följande sidor.

Säkringshållaren i kupén

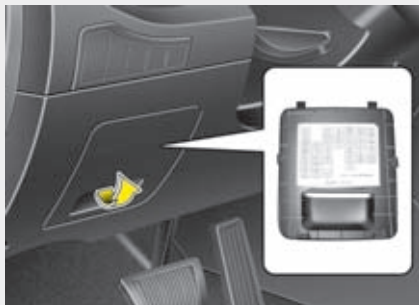

* Det kan se lite annorlunda ut i din bil.

100 A säkring (generator) vid batteriets pluspol (+)

■ Typ A

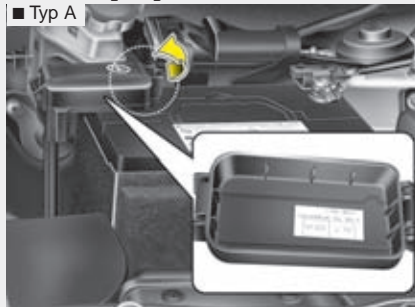

■ Typ B

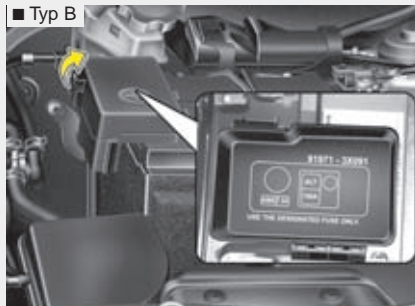

Säkringshållaren i motorrummet



Extra säkringshållare (diesel)

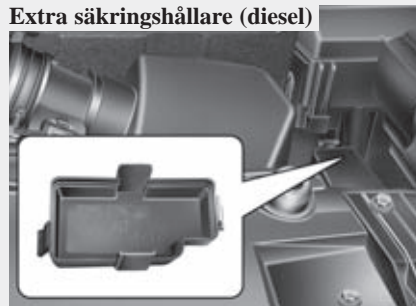











OSL070026/OLM079053N/OEL070306/OLM079027/OLM079028



* OBS





Alla säkringar som beskrivs här kanske inte finns i din bil. Vi reserverar oss också för eventuella ändringar som kan ha gjorts efter att denna bok trycktes.

Säkringshållaren i kupén









Nr	Ampere	Symbol	Benämning	Skyddade komponenter
1	20A	AUDIO	AUDIO POWER CONNECTOR	Audio/video och navigationsenhet, Radio, F13 10A (Innerbelysning)
2	7.5A	RF_ANT	RF ANTENNA POWER CONNECTOR	RF RECEIVER (fjärrmottagare)
3	20A	SAFETY 	SAFETY POWER WINDOW	Klämskydd i förardörrens ruta
4	20A	P/SEAT (DRV)	DRIVER POWER SEAT	-
5	10A	MODULE B+	MODULE B+	Serviceuttag (motorrum), Kontrollenhet för siren, diagnosuttag, varningsljud från parkeringshjälpen, reglage för yttre backspeglar, Lutningsenhet
6	15A		SUNROOF	Takluckans styrenhet
7	25A	AMP	AMP	Förstärkare
8	7.5A	ATM K/LOCK	ATM KEY LOCK	Växelväljarspär (automat)
9	10A	CORNERING LAMP	CORNERING LAMP	Motorummets reläbox (Relä 7/8 - Kurvljus vä/hö relä)
10	15A	SEAT VENT	SEAT VENTILATION	-
11	25A	RH 	POWER WINDOW RH	Reglage för fönsterhissar höger fram- och bakdörr
12	25A	LH 	POWER WINDOW LH	Reglage för fönsterhissar vänster fram- och bakdörr







Nr	Ampere	Symbol	Benämning	Skyddade komponenter
13	10A		ROOM LAMP	Huvudkontrollenhet, luftkonditioneringens kontrollenhet, IPS kontrollenhet (B+), instrument/varningslampor, lampor för makeup-speglar, belysning för tändningslåset och varning för öppen dörr, bagagerumslampa, innerbelysning, enhet för lufttrycks kontroll, läslampor, sensor för kupélarm
14	10A	PDM B	PDM B	Kontrollenhet för Smart Key, hållare för Smart Key, Start /stopp-knapp
15	15A		DOOR LOCK	Relä för dörrlåsen (lås/lås upp), relä för bakluckan, reläs för stödskyddslåsning
16	15A		HAZARD	Huvudkontrollenhet, varningsblinkers
17	10A		REAR FOG LAMP	Relä för dimbakljus
18	25A	PDM A	PDM A	Kontrollenhet för Smart Key
19	10A		START	ECM (D4FD), PCM (G4FD), Motorummets reläbox (Relä 4 - Startrelä, Relä 11 - Automatväxellådans P/N-lägen)
20	10A	MODULE IG 1	MODULE IG1	Bromsljuskontakt (G4FD/G4KD), EPS - kontrollenhet, växelväljarebelysning, kontrollenhet för parkeringshjälpen, styrenhet för 4WD, reglage för strålkastarnas nivåreglering, enhet för strålkastarnas automatiska nivåreglering, nivåjustering av strålkastare, IPS kontrollenhet (ON/START inmatning), stopp-/start-system-konverter, motorummets reläbox (Relä 14 - Nödstop)
21	20A	UH_BOX	E/R FUSE & RELAY BOX	Motorummets säkringshållare (säkringarna - F23, F24, F25)
22	10A		AIR BAG INDICATOR	Krockkuddens kontrollampa
23	10A	SMART KEY 2	SMART KEY 2	Kontrollenhet för Smart Key

Nr	Ampere	Symbol	Benämning	Skyddade komponenter
24	25A		FRONT WIPER	Vindrutetorkarmotor, reglage för torkare/spolare, regnsensor
25	15A	POWER OUTLET 1	POWER OUTLET 1	Främre eluttaget, höger
26	10A	SMART KEY 1	SMART KEY 1	Kontrollenhet för Smart Key, styrenhet kaross
27	10A	ACC	ACCESSORY	Stopp-/start-system-konverter, radio, förstärkare, reglage för elfönsterhissar, kontrollenhet för takluckan, Audio/video och navigationsenhet
28	10A	CLUSTER	CLUSTER	Varningslampor i instrumentpanelen, generator, styrenhet kaross, luftkonditioneringens kontrollenhet, Audio/video och navigationsenhet, reglage för värme i framsätena, enhet för lufttrycks kontroll, varningslampor för passagerarkrockkudde och bältespåminnare
29	10A	IG2 A	IGNITION 2A	Kontrollenhet för Smart Key, IPS kontrollenhet (ON inmatning), styrenhet kaross, ICM säkringshållare (relä för strålkastarspolare)
30	15A		REAR WIPER	ICM säkringshållare (relä för bakrutetorkare), bakre torkarmotor, reglage för torkare/spolare
31	10A	IG2 B	IGNITION 2B	Luftkonditioneringens kontrollenhet, joniseringsfilter, regnsensor, motor för takluckan, automatiskt avbländningsbar backspegel, Diesel säkringshållare extra kupévärmare reläerna 2, 3, E/R säkringshållare (Relä 1 - Fläktrelä, Relä 7/8 - Kurvljus vä/hö relä)
32	20A	POWER OUTLET 2	POWER OUTLET 2	Främre eluttaget (vänster), bakre eluttaget, cigarettändare fram
33	15A		AIR BAG	Kontrollenhet för krockkuddarna, Varningslampor för passagerarkrockkudde och bältespåminnare





Nr	Ampere	Symbol	Benämning	Skyddade komponenter
34	15A		FRONT SEAT WARMER	Eluppvärmda säten fram
35	15A		REAR SEAT WARMER	Eluppvärmda säten bak
36	7.5A		AIR CONDITIONER	Luftkonditioneringens kontrollenhet (auto)
37	7.5A		HEATED MIRROR	Eluppvärmning i backspeglar, luftkonditioneringens kontrollenhet, PCM (G4FD)

Säkringshållare i motorrummet

Nr	Ampere	Symbol	Benämning	Skyddade komponenter	
MULTI FUSE	1	80A	MDPS	MDPS	EPS - kontrollenhet för styrservon
	2	60A	¹ 	B+1	Matning av säkringshållare i kupén (Säkringarna - F15 / F16 / F17 / F19, IPS kontrollenhet - IPS 4 / IPS 5 / IPS 6 / IPS 7)
	3	40A	² 	ABS 2	EPS - kontrollenhet, ABS - kontrollenhet
	4	40A		EMS	EMS box (säkringarna - F1 / F2 / F3 / F6) - motorns styrenhet
	5	40A	¹ 	ABS 1	EPS - kontrollenhet, ABS - kontrollenhet
	6	40A		BLOWER	RLY.1 Kupéfläkt
	7	60A	³ 	B+3	Matning av säkringshållare i kupén (Säkringarna - F3/F4/F8/F9/F10/F13/F14, Power Connector - F1 / F2)
	8	60A	² 	B+2	Matning av säkringshållare i kupén (relä för fönsterhissar, säkringarna - F5 / F6 / F7, IPS kontrollenhet - IPS 0 / IPS 1 / IPS 2 / IPS 3 / IPS 8 / IPS 10)
FUSE	9	40A		COOLING FAN	Relä 3 (Motorkylfläktrelä lågfart), Relä 9 (Motorkylfläktrelä högfart)
	10	40A	RR HTD	REAR HEATED GLASS	Relä 6 (Bakrutedefroster)
	11	30A	IGN 1	HAED LAMP WASHER	ICM säkringshållare (relä för strålkastarspolare)
	12	40A	IGN 1	IGNITION 1	Med startnyckel - Tändningslås, Med Smart Key (akumulatör) - PDM Säkringshållare (IGN1 relä)
	13	40A	IGN 2	IGNITION 2	Relä 4 (Startrelä), med starnnyckel - Tändninglås, med Smart Key (akumulatör) - PDM säkringshållare (IGN2 relä)



Nr	Ampere	Symbol	Benämning	Skyddade komponenter	
FUSE	14	15A		HORN	Relä 2 (Signalhornrelä), Relä 5 (Relä för stöldlarmssiren)
	15	15A		DEICER	Relä 10 (Relä för vindrutedefroster)
	16	10A	STOP LP	STOP LAMP	Bromsljuskontakt, ICM Relay Box (DBC relä), Smart Key - kontrollenhet
	17	20A		4WD	4WD - Styrenhet
	18	20A	IGN COIL	IGNITION COIL	Tändspole 1 - 4 (G4FD), Kondensor (G4FD)
	19	7.5A		ECU 2	Relä 4 (startrelä - D4FD), relä 11 (automatväxellåda P/N-lägen - G4KD/D4HA), styrdon för motor och automatisk växellåda: G4FD/G4KD, D4FD/D4HA, sensor för luftmassemätare (D4FD/D4HA), farthållarens reglage (G4KD)
	20	7.5A		ABS	ESP kontrollenhet, ABS kontrollenhet, ICM säkringshållare (DBC-relä), flerfunktionsreglage, relä för glödning (D4HA), varningssensor i bränslefilter (D4FD/D4HA), diesel säkringshållare: Relä 4 - relä för värme i bränslefilter.
	21	7.5A		TCU 2	Styrenhet automatväxellåda, växelväljare (G4KD/D4HA)

Säkringshållare i motorrummet (EMS Box)

Nr	Ampere	Symbol	Benämning	Skyddade komponenter		
1	30A		ECU	Relä 1 (Motorstyrenhet)		
2	15A		TCU 1	Bensin	PCM - Styrenhet för motor och transmission	
				Diesel	1,7L	-
			2,0L		TCM - Styrenhet automatväxellåda	
3	10A		AIR CON-DITIONER	Relä 3 (A/C)		
4	10A	SENSOR 1	SENSOR 1	Gasoline	1,6L	Startspärr, PCM - Styrenhet för motor och transmission, Solenoid för variabelt insug, oljekontrollventil 1 och 2, kontrollsolenoidventil för kanister, sensor för motoroljenivå
					2,0L	Startspärr, Solenoid för variabelt insug, sensor för vevaxelläge, positionssensor för kamaxel #1/2, kontrollsolenoidventil för kanister, oljekontrollventil #1/2, sensor för motoroljenivå
				Diesel	1,7L	EGR kylning bypass solenoidventil, Electrsk VGT aktuator, Startspärr, Positionssensor för kamaxel, Glödstitfenhet, Oljenivåsensor, Diesel säkringshållare (Relä 1 - Relä för extra kupévärmare, #1)
					2,0L	EGR kylning bypass solenoidventil, Electrsk VGT aktuator, Oljenivåsensor, Diesel säkringshållare (Relä 1 - Relä för extra kupévärmare, #1), E/R säkringshållare (Relä 3 - Kylfläktrelä lågfart, Relä 9 - Kylfläktrelä högfart)
5	20A		ECU 1	Gasoline	1,6L	PCM - Styrenhet för motor och transmission
					2,0L/ 2,4L	Tändspolar #1/2/3/4, kondensor
				Diesel	ECM - Motorstyrenhet	

Nr	Ampere	Symbol	Benämning	Skyddade komponenter		
6	15A	F/PUMP	FUEL PUMP	Bensin	Relä 2 (Bränslepumprelä)	
				Diesel	1,7L	-
					2,0L	Relä 2 (Bränslepumprelä)
7	15A	SENSOR 4	SENSOR 4	Bensin	Relä 2 (Bränslepumprelä), Syresensor (upp) / (ner), E/R säkringshållare (Relä 3 - Kylfläktrelä lågfart, Relä 9 - Kylfläktrelä högfart)	
				Diesel	1,7L	Bränslemätare
					2,0L	Startspärr, Positionssensor för kamaxel, Relä 2 (Bränslepumprelä), Bränslemätare, Reglerventil för tryck i högtrycksröret (common rail)
8	10A	SENSOR 3	SENSOR 3	Bensin	1,6L	Relä 3 (A/C)
					2,0L	Relä 3 (A/C), insprutare #1/2/3/4
				Diesel	1,7L	Bromsljuskontakt, Lambdasensor, Relä 3 (A/C), E/R säkringshållare (Relä 3 - Kylfläktrelä lågfart, Relä 9 - Kylfläktrelä högfart)
					2,0L	Sensor för vevaxelläge, Lambdasensor, Relä 3 (A/C)
9	10A	SENSOR 2	SENSOR 2	Bensin	-	
				Diesel	1,7L	-
					2,0L	Bromsljuskontakt

Säkringshållare i motorrummet (dieselmotor)

Nr	Ampere	Symbol	Skyddade komponenter	Symbol för relä	Relä
1	50A		Extra värmare, relä 1		Ja
2	50A		Extra värmare, relä 2		Ja
3	50A		Extra värmare, relä 3		Ja
4	30A		Värmare för bränslefilter - relä		Ja
5	80A		Glödning - reläenhet	-	Ja

BYTE AV GLÖDLAMPOR

VARNING

Sätt an parkeringsbromsen, vrid tändningsnyckeln till OFF och släck all belysning innan du påbörjar ett lampbyte.

VARNING

Byt alltid till en ny lampa med samma watt-tal. Annars kan det bli fel i elsystemet och säkringen kan brännas av.

VIKTIGT

Om du inte har kunskaper och/eller verktyg för att göra lampbyten, vänd dig till en verkstad. Vi rekommenderar att du vänder dig till en Kia-verkstad. Att t ex byta lampor i strålkastarenheten kan vara komplicerat och medföra att den skadas om du inte har de rätta kunskaperna.

* OBS

När du tvättat bilen eller om du kört i kraftigt regn kan det bildas imma på insidan av glaset för strålkastare och bakljus. Det är normalt och fukten försvinner när lamporna värmt upp glaset. Om det däremot läcker in vatten, så att det bildas droppar på insidan av glaset, kontakta en verkstad. Vi rekommenderar att du vänder dig till en Kia-verkstad.



Lampor i fronten

- (1) Blinkers
- (2) Helljus
- (3) Halvljus
- (4) Parkeringsljus
- (5) Dimljus
- (6) Varselljus (LED)

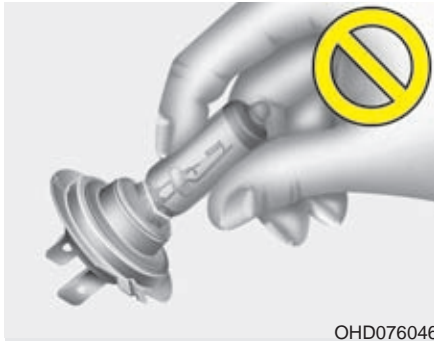

OHD076046

Strålkastarlampor

VARNING

- Halogenlampor

- Halogenlampor innehåller komprimerad gas som gör att lampan exploderar om glaset går sönder. Var därför försiktig så att det inte repas eller slås sönder.
- Vidrör aldrig glaset på en hel lampa med händerna. Om så sker, tvätta med sprit före monteringen annars kan lampan överhettas och explodera.

(forts)

(forts)

- Om glaset visar minsta skada måste lampan bytas ut.
- Alla trasiga lampor måste deponeras enligt miljöbestämmelserna. På bensinstationer finns som regel särskilda kärl för trasiga lampor.
- Vi rekommenderar att du använder skyddsglasögon i samband med lampbyten.

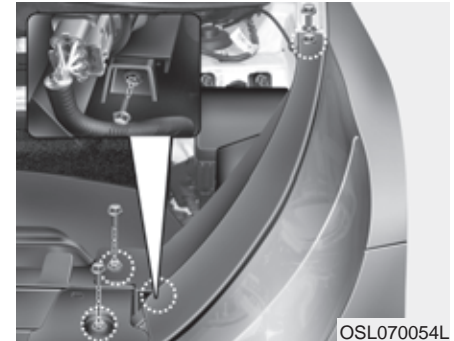

OSL070054L

Byte av lampor i strålkastarenheten

1. Öppna huvan.
2. Lossa skruvarna som fäster strålkastarenheten.
3. Lossa strålkastarenhetens elanslutning.

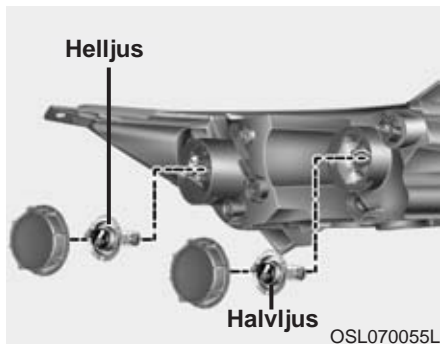

4. Lossa dammskyddet bakom strålkastarlampan.
5. Lossa elanslutningen till lampan.
6. Lossa fjäderspännena som håller lampan
7. Dra loss lampan rakt bakåt.
8. Passa in en ny lampa i reflektorn och spänn fast den med fjäderspännena.
9. Anslut elkabeln till strålkastarlampan.

10. Sätt tillbaka dammskyddet, vrid medurs.
11. Anslut elkabeln baktill på strålkastarenheten.
12. Sätt tillbaka strålkastarenheten och dra fast skruvarna.

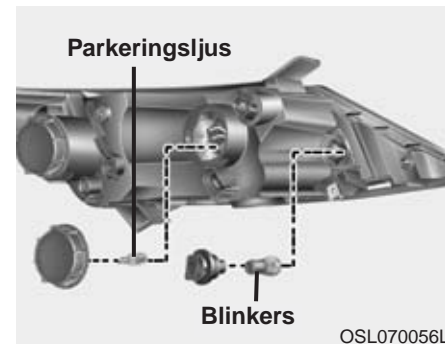

Byte av parkeringsljuslampa

1. Lossa dammskyddet bakom helljuslampan.
2. Lossa lampan och tryck dit en ny.
3. Sätt tillbaka dammskyddet.

Byte av blinkerslampa

1. Vrid loss lamphållaren.
2. Vrid loss lampan från hållaren och skruva dit en ny lampa.
3. Skruva tillbaka lamphållaren

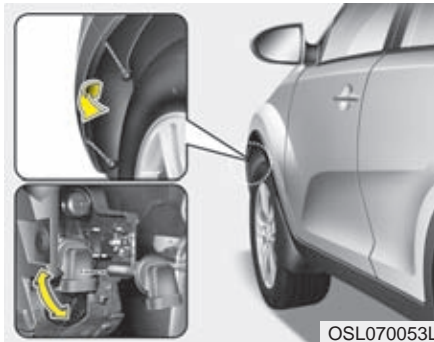

OSL070053L

Byte av dimljuslampa

Lampan byts underifrån/bakifrån stötfångaren. Om du inte klarar av att byta den själv, vänd dig till en verkstad. Vi rekommenderar att du vänder dig till en Kia-verkstad.

1. Lossa minusanslutningen till batteriet.
2. Demontera stötfångaren.
3. Lossa elanslutningen från lamp-hållaren.
4. Vrid loss lampenheten moturs.
5. Passa in en ny lampenhet i reflektorn och vrid fast den medurs.
6. Montera i omvänd ordning.

* OBS

Om strålkastarnas inställning måste justeras efter ett lampbyte, vänd dig till en verkstad. Vi rekommenderar att du vänder dig till en Kia-verkstad.

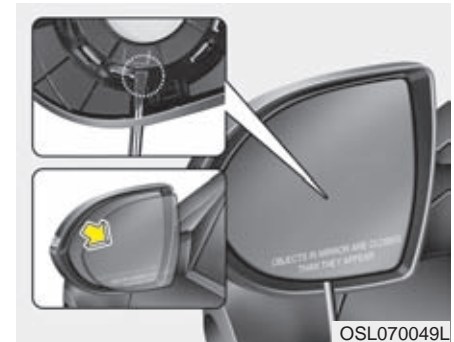

OSL070049L

Byte av blinkerslampa i backspegel

Typ A

1. Bryt försiktigt loss spegelglaset med en spårskruvmejsel.
2. Skruva loss lampenheten och lossa elanslutningen.



3. Ta bort den trasiga lampan och sätt dit en ny lampa.
4. Montera i omvänd ordning.

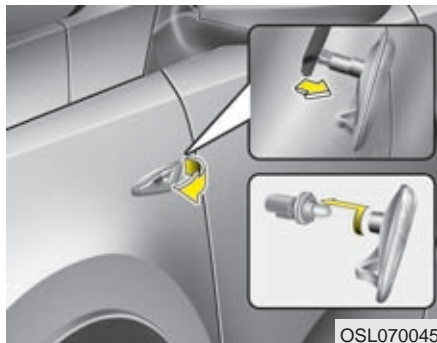

Blinkerslampa i karossidan.

1. Tryck lampenheten mot bilens front och vinkla ut den i bakkant så att den lossar från karossidan.
2. Lossa elanslutningen.
3. Vrid loss lampsockeln.
4. Dra loss lampan från sockeln.
5. Tryck i en ny lampa i sockeln.
6. Vrid fast lampsockeln i lampenheten.
7. Tryck fast elanslutningen.
8. Stick in lampenheten i karossidan med den främre delen först och tryck den sedan framåt så att du kan trycka in bakre delen så att den fastnar med ett klick.

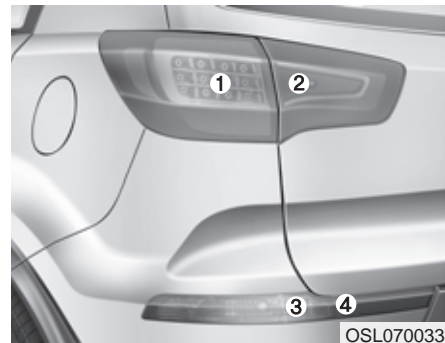

Byte lampor i bakljusenheten

- (1) Broms-/bakljus
- (2) Backlampa
- (3) Blinkers
- (4) Dimbakljus

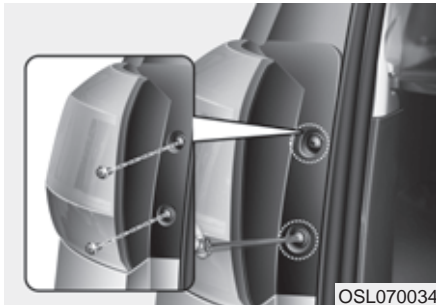

Byte av lampor för broms/bakljus

1. Öppna bakluckan.
2. Lossa skruvarna som håller bakljusenheten.
3. Lyft försiktigt ut hela bakljusenheten.
4. Vrid loss lamphållaren för den trasiga lampan.
5. Tryck in och vrid loss glödlampan.

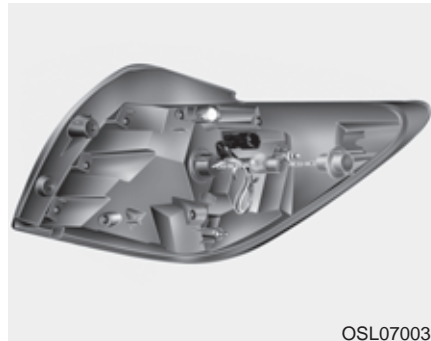

6. Skruva fast en ny lampa i lamphållaren.
7. Skruva fast lamphållaren.
8. Skruva fast bakljusenheten med de två skruvarna.

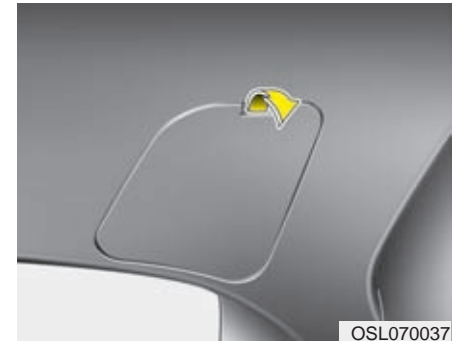

Byte av glödlampa för bakljuset

1. Öppna bakluckan.
2. Öppna luckan som pilen visar.



3. Lossa lamphållaren.
4. Lampan för backljuset trycker du in och vrider loss.
5. Montera en ny lampa i hållaren och montera i omvänd ordning.



Byte av lampor för bakre blinkers och dimbakljus

1. Använd en kryssmejsel och lossa det bakre stänkskyddet som den infällda bilden visar.
2. Stick in en hand och vrid loss lamphållaren för aktuell lampa.
3. Sätt i en ny lampa och vrid fast lamphållaren.
4. Skruva tillbaka stänkskyddet.



Högt monterat bromsljus

1. Öppna bakluckan.
2. Bryt försiktigt bort den del av inredningen som täcker bromsljuset.

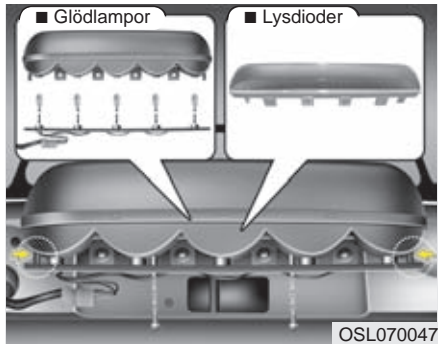

3. Lossa elanslutningen.
4. Lossa lamphållaren.
5. Lysdioder: Byt den kompletta lysdiodenheten

Glödlampor: Lossa hållaren genom att trycka på låsklackarna på sidorna och dra loss den trasiga lampan och tryck dit en ny.

6. Montera i omvänd ordning.

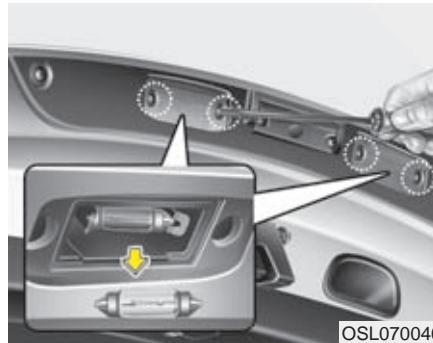

Nummerskyltbelysning

1. Lossa skruvarna med en kryssmejsel och ta bort glaset.
2. Peta loss den trasiga lampan.
3. Sätt i en ny lampa och kontrollera att den sitter stadigt.
4. Skruva fast glaset.

Läslampor



Innerbelysning

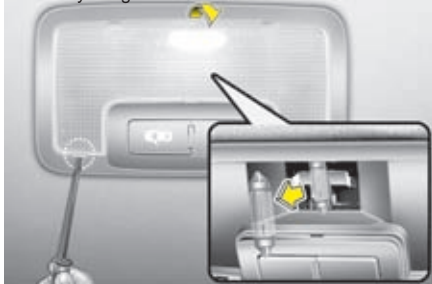

OED076046/OED076047

Lampa i handskfack

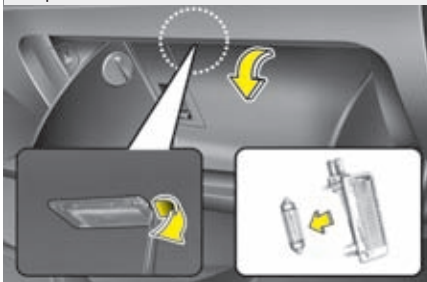

Bagagerumsampa

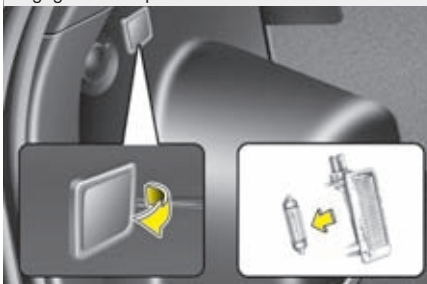

Lampa för make up-spegel (tillval)

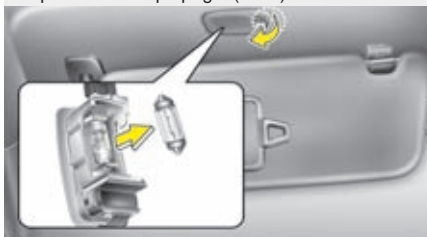

OSL070044/OSL070043/OSL070042

Lampor för innerbelysningen



VARNING

Kontrollera att lampornas kontakter är i läge OFF innan du påbörjar lampbytet, så att du inte får en stöt.

1. Bryt försiktigt bort glaset med en skruvmejsel.
2. Dra eller peta loss den trasiga lampan.
3. Tryck fast en ny lampa och kontrollera att den sitter stadigt.
4. Passa in lampglaset på ena sidan och tryck sedan fast det så att det hörs ett klick.



VIKTIGT

Se till att inte smutsa ner några delar.

BILVÅRD

Exteriören

Använd endast välkända produkter för bilvård och följ anvisningarna på förpackningarna.

Tvätt av bilen

För att bevara lackens lyster och motverka rost bör bilen tvättas minst en gång i månaden. Använd ett mildt rengöringsmedel och rikligt med ljummet eller kallt vatten samt en mjuk svamp eller trasa.

Var noga med att spola rent ordentligt i hjulhusen och under dörrtrösklarna.

Kontrollera att dräneringshål i dörrar och tröskellådor inte är igensatta.

Insekter, tjära, trädsav, fågelspillning, industrinedfall och annat som kan bita sig fast i lacken bör tvättas bort så snart som möjligt.

Det kanske inte räcker med bara vatten. Använd i så fall t ex diskmedel för att ta bort fläckar.

Efter tvätt får du inte låta något rengöringsmedel torka på bilen, skölj noga bort allt med rent kallt eller ljummet vatten. Torka karossen med tryckluft eller ett sämskskinn.

! VIKTIGT

- **Använd inga starka rengöringsmedel eller varmt vatten och tvätta aldrig bilen i direkt solljus eller när karossen är uppvärmd.**
- **Se till att alla rutor är stängda så att vatten inte kommer in i bilen. Det är speciellt viktigt om du använder högtrycksspruta.**
- **Strålkastareheternas "plastglas" är känsliga för repning och kan mattas. Tvätta därför endast med ett mildt rengöringsmedel och en ren svamp eller mjuk trasa. Använd inga starka rengöringsmedel.**



! VIKTIGT

Se upp vid motortvätt - risk för kortslutning om det kommer vatten i el-systemet.



! VARNING - Bromsarna

Provbromsa efter tvätten. Om det kommit vatten på bromsarna kan du behöva köra långsamt en bit och trycka lätt på pedalen för att torka bromsarna.

Vaxning

Bilen ska vara ren och torr när den vaxas. Använd vax av god kvalitet och följ anvisningarna på förpackningen. Vaxa även all metall som skydd och för att få lyster.

Om du tagit bort t ex fågelspillning från lacken med ett rengöringsmedel så har sannolikt även vaxet tagits bort från samma fläck. Tänk då på att vaxa just den ytan.

! VIKTIGT

- **Torka aldrig bort smuts med en torr trasa. Det kan medföra att lacken repas.**
- **Använd aldrig stålull eller liknande på lackade ytor, krom, plast eller aluminium och använd aldrig några starka kemikalier vid rengöring.**

Bättring av lackskador

Djupa repor och stenskott måste åtgärdas direkt när de uppstått. Oskyddad metall kan snabbt börja rosta och så småningom orsaka höga reparationskostnader.

* OBS

Om bilen fått sådana skador att den måste repareras, se till att rostskyddet blir återställt.

Blanka metalldelar

- För att ta bort insekter och tjära, använd t ex ett lösningsmedel för tjära. Använd inte stålull och skrapa inte med något metallföremål.
- Vaxa eller använd ett specialmedel för att skydda blanka metalldelar från rost och för att få lyster.
- Lägg på ett extra tjockt och skyddande lager inför vintersäsongen.

Bilens underrede

Salt och dammbindande medel som används på vägarna kan orsaka rostbildning på underredet, bromsledningar och avgassystemet även om dessa komponenter har ett mycket gott rostskydd.

Spola därför alltid noga ren bilen undertill i samband med att den tvättas. Detta är speciellt noga vintertid om bilen körs på saltade vägar.

Se till att det blir ordentligt rent under bilen eftersom rostangreppen kan förvärras om avlagringarna ligger kvar och är fuktiga.

Kontrollera också att dräneringshål i dörrar och tröskellådor inte är igensatta.

VARNING

Provbromsa efter tvätten. Om det kommit vatten på bromsarna kan du behöva köra långsamt en bit och trycka lätt på pedalen för att torka bromsarna.

Vård av aluminiumfälgar

- Nya fälgar har ett skyddande lager klarlack.
- Använd inte stålborste, stålull eller starka lösningsmedel för rengöring. Fälgarna repas och ytskiktet skadas.
- Tvätta inte fälgarna när de blivit uppvärmda vid körning.
- Undvik automatiska biltvättar som tvättar fälgarna med roterande borstar.
- Använd ett mildt rengöringsmedel för fälgarna och tvätta med ljummet eller kallt vatten och en svamp. För hårt smutsade fälgar finns speciella fälgrengöringsmedel.

Skydda bilen mot rost

På fabriken får alla Kia-bilar ett effektivt rostskydd. Det innebär dock inte att bilen är "rostfri". Ågaren måste medverka till att rostskyddet blir långvarigt.

De vanligaste orsakerna till rost:

Vägsalt, sand och lera som fastnar i bilens underrede.

Lacksador som orsakats av repor, stenskott eller på annat sätt och som blottlagt plåten måste åtgärdas för att det inte ska bildas rost.

Rostproblemen varierar från ort till ort

Rostangreppen är värst på vägar som är saltade och där dammbildande medel används samt intill saltvatten och där det förekommer industrinedfall och andra föroreningar.

Fukt medverkar till rostbildning

Rostbildningen är mer omfattande om luftfuktigheten är hög. Speciellt när temperaturen ligger strax ovanför nollpunkten.

Lera binder fukt under en lång tid eftersom den torkar långsamt.

Hög temperatur kan också förvärra rostangrepp på delar som inte är ventilerade. Det är därför viktigt att hålla bilen ren, speciellt undertill.

Motverka rostbildning så här:

Håll bilen ren

Var noga med att spola rent noga undertill i samband med att du tvättar bilen.

- Om bilen körs på saltade vägar och/eller intill saltvatten, där det förekommer industrinedfall eller annat som kan orsaka rost är det extra viktigt att tvätta bilen ofta, minst en gång i månaden.
- När du spolat rent under bilen är det viktigt att du får bort all smuts som finns innanför stötfångarna och på andra ställen som inte går att se om bilen inte är lyft. Om du bara fuktar smutsen kan rostangreppen förvärras. Det är därför en fördel om du använder högtryckspruta.
- När du spolat ren hjulhusen och dörrtrösklarna, kontrollera samtidigt att dräneringshålen inte är igensatta.

Parkera aldrig bilen i ett fuktigt garage

Det är speciellt viktigt om du tvättat bilen och den inte torkat eller om du kör in bilen när den är snötäckt. Även ett varmgarage kan påskynda rostbildning om det inte är väl ventilerat.

Sköt om lacken

Repor och stenskott bör du behandla så snart som möjligt för att motverka att rost bildas. Bättringsfärg finns att köpa hos Kia-återförsäljarna. Följ anvisningen på förpackningen så att bättringsjobbet blir rätt utfört. För större skador, vänd dig till en verkstad. Vi rekommenderar att du vänder dig till en Kia-verkstad.

Fågelspillning är starkt frätande. Därför bör du tvätta bort den direkt när du upptäcker den.

Rostbildning i golvet

Det kan uppstå fukt under golvmattorna som medför att det bildas rost. Risken är extra stor om du fraktar någon form av kemikalier som läcker ut i bilen.

Se noga till att eventuella flaskor, dunkar och kärl, som transporteras i bilen, är ordentligt tillslutna. Om något läcker ut, spola med rent vatten och låt torka.

Interiör bilvärd

Att tänka på

Parfym och kosmetiska produkter som oljor och handkrämer, som råkar komma på instrumentpanelen och andra interiördetaljer, måste omgående torkas bort för att inte orsaka skador och missfärgning. Eventuellt kan det behövas ett speciellt rengöringsmedel för tyg, vinyl, läder m m. Om du använder sådana produkter följ noga anvisningarna på förpackningen.

! VIKTIGT

Om bilen har en automatisk avbländningsbar backspegel måste du vara försiktig vid rengöring. Spruta inte vatten eller fönsterputsmedel direkt på spegeln. Fukta en trasa och torka ren spegeln med den.

! VIKTIGT

Vid rengörning av klädsel och inredningsdetaljer i skinn (Ratt, säten etc.), använd endast mild tvållösning eller speciellt rengöringsmedel avsett för skinn. Andra starka lösningsmedel kan missfärga eller skada ytan.

Rengöring av vinyl

Borsta bort lös smuts med en dammvippa eller använd dammsugare. Rengör med ett speciellt medel för vinyl.

Rengöring av tygklädsel

Borsta bort lös smuts med en borste eller använd dammsugare. Rengör med ett medel för tygklädsel. Eventuella fläckar bör omgående tas bort med ett speciellt fläckborttagningsmedel annars finns det risk att klädseln blir missfärgad.

! VIKTIGT

Tygets struktur och flamskyddet kan försämrans om klädseln inte sköts på rätt sätt. Använd därför endast specialprodukter av god kvalitet vid rengöring.

Rengöring av säkerhetsbälten

Rengör bältena med en mild tvållösning eller samma medel som kan användas för tygklädsel. Andra rengöringsmedel kan försvaga materialet.

Tänk på att bältena måste torka helt utdragna ur rullarna och inte i solljus.

Rengöring av rutornas insidor

Använd ett vanligt fönsterputsmedel och rena trasor.

! VIKTIGT

Vid rengöring av bakrutan, torka längs med värmetrådarna så att de inte skadas.

AVGASRENINGSSYSTEMET

Tillverkarens särskilda åtagande för bilens avgasreningssystem framgår av de garantihandlingar som följer med bilen.

Bilens har ett avgasreningssystem som motsvarar gällande lagkrav och som omfattas av:

1. Vevhusventilation.
2. Avdunstningssystem.
3. Avgaskontrollsystem.

För att vara säker på att avgasreningssystemet fungerar som det ska, rekommenderar vi att du vänder dig till en verkstad för att få service utförd enligt anvisningarna i serviceprogrammet. Vi rekommenderar att du vänder dig till en Kia-verkstad.

1. Vevhusventilationen

Systemet ser till att motverka utsläpp av vevhusgaser genom att tillföra ren, filterad luft till vevhuset via en slang. I vevhuset blandas friskluften med gasströmmar som passerar genom PCV-ventilen in i induktionssystemet.

2. Avluftning av bränsleångor

Bränsleångorna som uppstår vid tankning avleds till en kanister i stället för att släppas ut i luften.

Kanister

Bränsleångorna, som uppstår i tanken, absorberas och samlas i en kanister. När motorn är igång sugas bränsleångorna från kanistern till utjämningsbehållaren för rening via kontrollsoleonidventilen in i motorn.

Kontrollsoleonidventil

Ventilen regleras av motorns styrenhet. När motorn går på tomgång och kylvätskan är kall hålls ventilen stängd så att de uppsamlade bränsleångorna stannar kvar i kanistern. När motorn är varm öppnas ventilen så att bränsleångorna sugas in i motorn och förbränns.

3. Avgasreningsystemet

Systemet reducerar effektivt föroreningarna i avgaserna och bidrar till bibehållen motorprestanda.

Modificeringar av bilen

Bilen har ett skiljetecken för godkännande som den inte får avvika från.

Eventuella modifieringar som orsakar fel på bilen omfattas inte av nybilsgarantin.

- Användandet av ej godkända enheter kan störa ut fordonet och orsaka följskador på kablage och batteri urladdning. För er säkerhet, var försiktig så inga komponenter skadas.

Avgaserna som innehåller koloxid är farliga att inandas

- Om du tycker att det luktar avgaser i bilen, rekommenderar vi att du vänder dig till en Kia-verkstad för kontroll. Kör med rutorna öppna, ventilationen inställd för friskluft och kupéfläkten på högsta hastighet tills problemet åtgärdats.

VARNING

Avgaserna innehåller koloxid, en färglös och luktfri gas som är farlig att inandas. Följ därför följande råd.

- Ha inte motorn igång i ett stängt utrymme längre tid än det tar att köra in eller ut.
- Om bilen står och går på tomgång, se till att ventilationssystemet är inställt för friskluft.
- Sitt inte någon längre stund i en parkerad bil med motorn igång.
- Om motorn stannar eller inte vill starta, gör högst tre startförsök. Upprepade, misslyckade startförsök kan skada avgasreningsystemet.

Viktigt om katalysatorn

VARNING - Brand

- Bilens avgassystem med katalysator blir mycket varmt när bilen körts ett tag. Parkera därför inte över torra löv, torrt gräs eller annat brännbart.
- Var försiktig så att du inte bränner dig på några av delarna i avgassystemet.
- Demontera inte värmeskölden som finns på avgassystemet och täck inte underredet på något sätt.
- Det får inte komma något medel för underrederbehandling på avgassystemet.

Bilen är utrustad med avgaskatalysator. Det innebär att du måste tänka på följande:

- Tanka endast blyfritt bränsle (bensin-motor).
- Kör inte bilen om motorn misständer eller verkar ha tappat effekt.
- Rulla aldrig bilen med en växel i när motorn inte är igång.
- Varva inte upp motorn när bilen står stilla.
- Åtgärda inga komponenter som ingår i avgasreningssystemet. Allt sådant arbete måste utföras av utbildade tekniker. Vi rekommenderar därför att du vänder dig till en Kia-verkstad.
- Kör aldrig slut på bränslet och kör inte heller med låg bränslenivå. Tanka direkt när lampan för låg bränslenivå tänds. Annars riskerar du skador på katalysatorn om motorn misständer.

Om inte ovanstående anvisningar följs kan garantierna upphöra att gälla.

Bilens partikelfilter (diesel)

Filtret samlar upp sotpartiklar från avgaserna. Med vissa mellanrum, beroende på hur bilen körs, sker en automatisk förbränning av de uppsamlade partiklarna. Det sker med hjälp av hög avgastemperatur.

Om bilen körs i låga hastigheter under en längre tid kanske avgastemperaturen inte blir tillräckligt hög för att förbränna sotet. Om det då samlats för mycket sot kan motorkontrolllampan börja blinka.

Om motorkontrolllampan börjar blinka kan du förbränna sotet och få lampan att slockna om du gör så här: Kör bilen i högre hastighet än 60 km/tim eller på 2:ans växel och med motorn inom varvtalsområdet 1 500 - 2 000 varv/min i ca 25 min.

Om lampan inte slocknar när du kört enligt dessa anvisningar, vänd dig till en verkstad för att få partikelfiltret kontrollerat. Vi rekommenderar att du vänder dig till en Kia-verkstad.

Om du kör bilen en längre sträcka när lampan blinkar kan partikelfiltret skadas och dessutom kan bränsleförbrukningen öka.

! VIKTIGT - Dieselbränsle
Tanka endast dieselbränsle som motsvarar EN590 eller jämförbar standard i dieselfordon med DPF (dieselpartikelfilter). Om du använder diesel med hög svavelhalt (mer än 50 ppm) eller otillåtna tillsatser så riskerar du att skada dieselpartikelfiltret och vit rök kan komma ur avgaserna.

Specifikationer & Informationsdekaler - Fordonsdata

Glödlampor, watt-tal	8-2
Luftryck i däcken	8-3
Specifikationer för oljor och vätskor samt volymer	8-4
• Rätt viskositet är viktig	8-6
Chassinummer	8-7
Fordonsdata	8-7
Specifikation för däck samt luftryck	8-8
Motornummer	8-8
Godkända radiofrekvenser	8-9

MÅTT

Mått	mm
Längd	4440
Bredd	1855
Höjd	1635
	1645* ¹
Spårvidd fram	1618* ²
	1611* ³
	1600* ⁴
Spårvidd bak	1619* ²
	1612* ³
	1601* ⁴
Axelavstånd	2640

*¹ med takrelingar

*² med däck 215/70R16

*³ med däck 225/60R17

*⁴ med däck 235/55R18

GLÖDLAMPOR





Glödlampa	Watt	Typ
Halvjuhlampa	55 eller 35 (HID)* ¹	H7
Helljuhlampa	55	H7U
Främre blinkers	21	B21
Parkeringsljus	5 eller LED* ²	2AJ/LED
Sidoblinkers i karossidan*	5 eller LED* ²	2CP/49J/LED
Dimljus*	27	H27
Kurvlyjus	27	H27
Dimbakljus*	21	I11
Broms-/bakljus	21/5	L05
Bakre blinkers	21	H24
Backlampor	16	3J2
Högt monterat bromslyjus*	5 eller LED* ²	LED
Nummerplåtsbelysning	5	1A
Läslampor	10	9Z
Innerbelysning	8	10B
Bagagerumsbelysning*	5	1A
Lampa i handskfack*	5	1A
Lampa för make up-spegel*	5	2B

* tillval

*¹ HID/Xenonlampa

*² LED (Lysdiod)

LUFTRYCK I DÄCKEN

Däckdimension	Fälg	Luftryck i bar (psi, kPa)				Hjulmuttrarnas åtdragningsmoment
		Normal last ( + )		Max last ( + )		
		Fram	Bak	Fram	Bak	
215/70R16	6,5Jx16	2,3 (33, 230)	2,3 (33, 230)	2,6 (38, 260)	2,7 (39, 270)	88-107 Nm
225/60R17	6,5Jx17					
235/55R18	7,0Jx18					

Anm. 2,3 bar motsvarar 2,35 kg/cm³

SPECIFIKATIONER FÖR OLJOR OCH VÄTSKOR SAMT VOLYMER

Oljor och vätskor av hög kvalitet gör att motorn bibehåller sin prestanda och tillförlitlighet samt medverkar till god bränsleekonomi. Följ nedanstående rekommendationer.

Oljor och vätskor			Volym	Klassning	
Motorolja ^{*1 *2 *3} (med filterbyte) 	Bensin- motor	1,6 liter	3,3 liter	ACEA A3 eller A5	
		2,0 liter	5,8 liter		
	Diesel- motor	1,7 liter	Med DPF ^{*4}	5,3 liter	ACEA C3
			Utan DPF ^{*4}	5,3 liter	ACEA B4
		2,0 liter	Med DPF ^{*4}	8,0 liter	ACEA C3
			Utan DPF ^{*4}	8,0 liter	ACEA B4
Oljeförbrukning ^{*5}	Normala körförhållanden		Max 1 liter/150 mil	-	
	Krävande körförhållanden		Max 1 liter/100 mil	-	
Växellådsolja, manuell växellåda	Bensin- motor	2,0 liter	2,1~2,2 liter	API GL-4, SAE 75W/85	
		1,6 liter	1,8~1,9 liter		
	Diesel- motor	2,0 liter	1,8~1,9 liter		
		1,7 liter	1,9~2,0 liter		
Växellådsolja (automat)	Bensinmotor		7,1 liter	Endast: KIA genuine ATF SP-IV	
	Dieselmotor		7,8 liter		

*1 Se även tabellen med viskositetstal på sidan 8-6

*2 Anm. Motorolja med beteckningen Energy Conserving Oil bidrar till god bränsleekonomi genom att de minimerar friktionen i motorn. Det är inget som man direkt märker. Men på lång sikt bidrar sådana oljor till att hålla nere bränslekostnaderna.

*3 Använd motorolja som är rekommenderade av Kia Motors eller ta kontakt med en verkstad. Vi rekommenderar att du vänder dig till en Kia-verkstad.

*4 Dieselpartikelfilter

*5 Förbrukningen av motorolja beror på oljekvaliteten och viskositeten, yttertemperaturen samt körsättet. När bilen är ny förbrukar den en aning mer olja än när motorn gått ett antal mil och är ordentligt inkörd.

Oljor och vätskor			Volym	Klassning
Kylvätska	Bensinmotor	M/T * ⁵	6,8 liter	Etylenglykolbaserad - För motorer och kylare av aluminium
		A/T * ⁶	6,7 liter	
	Dieselmotor	M/T * ⁵	8,5 liter	
		A/T * ⁶	8,4 liter	
Broms-/kopplingsvätska			0,7 - 0,8 liter	FMVSS116 DOT-3 eller DOT-4
Bakaxelolja (4WD)			0,65 liter	HYPOLID GEAR OIL API GL-5, SAE 75W/90 (SHELL SPIRAX X eller motsvarande)
Fördelningsväxellådsolja (4WD)			0,6 liter	HYPOLID GEAR OIL API GL-5, SAE 75W/90 (SHELL SPIRAX X eller motsvarande)
Bränsle			58 liter	95 oktanic bensin rekommenderas alternativt diesel EN 590

*⁵ MT : Manuell växellåda

*⁶ AT : Automatväxellåda

Rätt viskositet är viktig

! VIKTIGT

Torka alltid rent runt alla påfyllningshål, dräneringshål och mätstickor före påfyllning och avtappning, så att det inte kommer smuts i oljorna och vätskorna. Det är speciellt viktigt om bilen körs på t ex grusvägar där det dammar mycket.

Oljans viskositet (hur trögflytande den är) ska anpassas efter temperaturen. Låg viskositet medför bättre bränsleekonomi och gör bilen mer lättstartad i kyla. Oljor med hög viskositet krävs för effektiv smörjning vid högre temperaturer.

Tabellen nedan ska följas för att motorn ska få rätt smörjning och undvika motorskador. Oljan för motorn ska anpassas till aktuell temperatur.

Viskositetstal för olika temperaturområden										
Temperatur	°C	-30	-20	-10	0	10	20	30	40	50
	(°F)	-10	0	20	40	60	80	100	120	
Motorolja för bensinmotorer		5W-30, 5W-40								
Motorolja för dieselmotorer (1,7 liter)		15W-40								
		10W-30								
		5W-30								
		0W-30								
Motorolja för dieselmotorer (2,0 liter)		15W-40								
		10W-30								
		5W-30								
		0W-30/40								

CHASSINUMMER

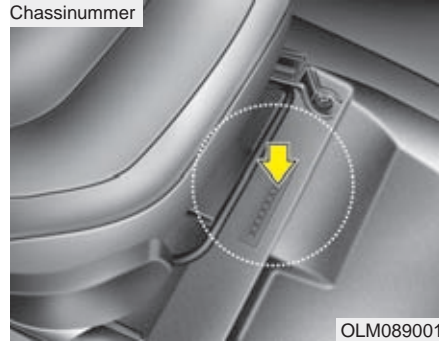

Chassinumret är bilens identifikationsnummer. Det finns också på registreringsskyltarna samt i registreringsbeviset.

Vik upp mattfliken för att se numret är stansat i golvet under höger framsäte.



Chassinumret finns också på en plåt innanför vindrutan.

FORDONSDATA

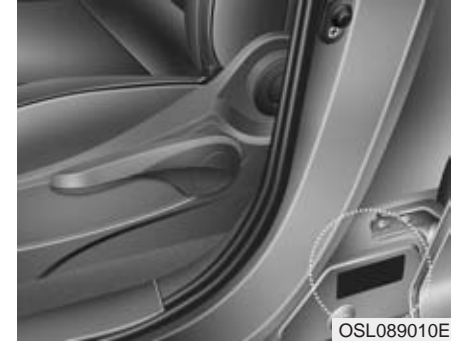

Dekalerna på dörrstolpen innehåller olika uppgifter om bilen.

SPECIFIKATION FÖR DÄCK SAMT LUFTRYCK

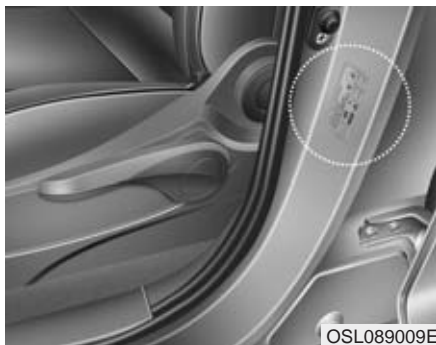

OSL089009E

På dekalen i förarens dörröppning anges vilken typ av däck samt dimension som bilen ska vara utrustad med.

Den anger också luftrycket för däck.

MOTORNUMMER

■ Bensinmotor (1,6L)

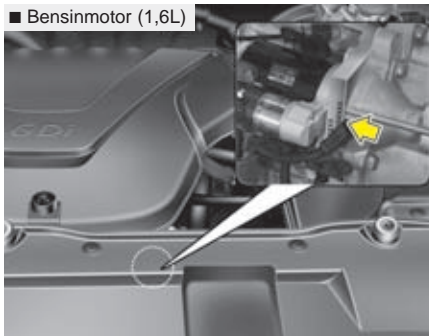

■ Dieselmotor (1,7L)

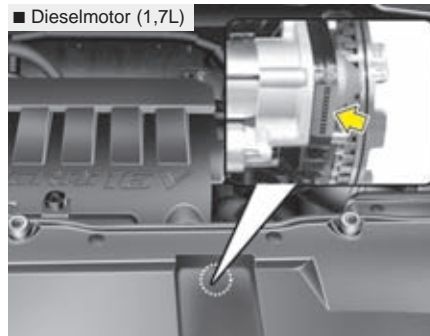

■ Bensinmotor (2,0L)

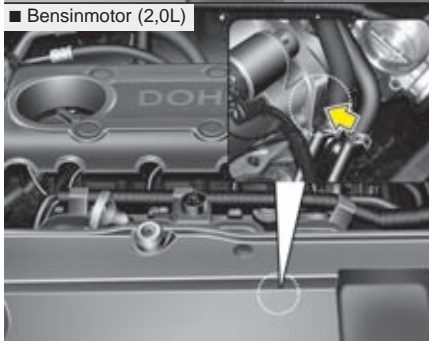

■ Dieselmotor (2,0L)

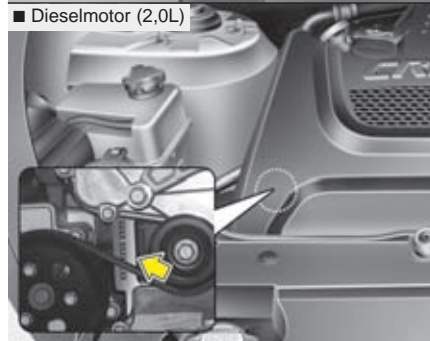

OEL08003/OLM089003

OEL08004/OLM089004

Motornumret är stansat i motorblocket. Placeringen framgår av bilden ovan.

GODKÄNDA RADIOFREKVENSER

■ Exempel



CE CE 0678

CE0678

Radiofrekvenserna i bilens utrustning uppfyller kraven enligt direktiv 1995/5/EC.

Mer information samt tillverkarens deklARATION finns på hemsidan:

<http://www.kia-hotline.com>