



[www.kia.se](http://www.kia.se)

# SORENTO



Kia Sorento  
**Instruktionsbok**



## Så här hittar du rätt sida i instruktionsboken

1. I det alfabetiska registret, som börjar på sidan 5 i den här PDF:en, letar du fram det du vill läsa om.
2. Om du t ex vill läsa om **Barnsäkra dörrlås** så finns den informationen i kapitel 4 på sidan 14 (**4-14**). Då kan du antingen skrolla fram till den sidan eller göra så här: Upptill i rutan där det står **Sök\*** skriver du in **4 14**. (Det ska vara ett mellanslag mellan 4:an som är kapitelnumret och 14 som är sidan i kapitlet). *\*Om du inte har en "Sökruta" synlig klicka på "Redigera" och sedan på "Sök" så visas rutan.*
3. Tryck därefter på **Enter** så kommer du till rätt sida. (OBS! Du kan behöva trycka mer än en gång på enter eftersom datorn visar alla ställen i boken där det står 4-14. När du fått en markering över sidnumret längst ned på sidan, då har du kommit till rätt sida).
4. För att komma tillbaka till första sidan av instruktionsboken, för att göra en ny sökning, gör så här: Klicka på sidan du är på, så att sökmarkeringen försvinner. Tryck sedan på **Ctrl + Home**.

## ***KIA, FÖRETAGET***

---



Tack för att du valt en Kia.

Vi är en stor global biltillverkare fokuserad på att tillverka bilar med hög kvalitet och som ger mycket för pengarna. Vår ambition är också att erbjuda alla Kia-ägare en service som överträffar förväntningarna.

I alla våra verkstäder kan du räkna med att få ett bra mottagande och din bil tas om hand av specialutbildade servicetekniker som ger dig Kia Premium Service det vill säga ett omhändertagande som bygger på vår internationella slogan "**Family-like Care**".

All information i den här instruktionsboken var aktuell i samband med tryckningen. Därför måste vi reservera oss för att det kan ha uppstått förändringar på grund av den tekniska utveckling som ständigt pågår.

Instruktionsboken innehåller information om all tänkbar utrustning som kan finnas på den modell du valt. Det betyder att det kan finnas avsnitt i boken som du kan hoppa över eftersom de inte gäller just din bil.

---

*Välkommen till Kias värld med "Family-like Care"*

## FÖRORD

---

Tack för att du valt en bil från Kia. Du har nu en kvalitetsbil med mycket bra garantier.

När det är dags för service rekommenderar vi att du lämnar din bil till en auktoriserad Kia-verkstad. Där har man specialutrustning och mekaniker som är utbildade att ta hand om bilen på bästa sätt.

Se till att du får servicen dokumenterad när den blivit utförd.

För att även nästa ägare ska kunna använda och sköta bilen på rätt sätt ska du se till att den här instruktionsboken följer med bilen.

Det är också viktigt att du bifogar Service- och garantiboken som, om bilen fått föreskriven service, visar att bilen sköts enligt Kias rekommendationer. Det medför också ett bättre andrahandsvärde.

Den här bilen liksom övriga Kia-modeller finns i olika versioner och med olika tillvalsutrustning. Instruktionsboken omfattar all den utrustning som var aktuell i samband med att boken trycktes. Det kan alltså förekomma beskrivningar på utrustning som inte finns på just din bil.

Det kan också ha tillkommit utrustning eller införts ändringar sedan boken trycktes. Kia förbehåller sig rätten att utan föregående varning införa förbättringar eller förändringar på bilarna.

Om du är tveksam om något som rör bilen ber vi dig vända dig till återförsäljaren.

© 2011 Kia Motors Corp.

All reproduktion av denna handbok, såväl elektronisk som mekanisk, inklusive kopiering, lagring i något informationshanteringssystem eller översättning av hela eller delar av dokument är förbjuden såvida inte Kia Motors har gett skriftligt tillstånd till detta.

Tryckt i Korea

## Alfabetiskt register

4WD / fyrhjulsdrift, funktion och körtips .....5-21

### A

ABS, låsningsfria bromsar .....5-31  
AC/luftkonditionering, manuellt system .....4-71  
Air bag, bortkoppling på passagerarsidan .....3-43  
Air bags, beskrivning .....3-36  
Antisladdsystem, ESP .....5-33  
Armstöd i baksätet .....3-12  
Armstöd med förvaringsfack .....4-90  
Askopp/cigarettändare .....4-91  
Automatisk farthållare .....5-39  
Automatisk växellåda, funktion .....5-16  
AUX-ingång och USB-port .....4-94  
Avgaser, varning .....5-2  
Avgasreningssystem, beskrivning .....7-79

### B

Backkamera  
funktion .....4-56  
display i backspegel .....4-31  
Backspegel  
inre .....4-30  
automatiskt avbländningsbar .....4-30  
med display för backkamera .....4-31  
med kompass .....4-31

Backspeglar  
elmanövrerade .....4-31  
infällbara .....4-32  
Backvarnare/parkeringshjälp .....4-53  
Bagagenät .....4-95  
Bagagerumslampa .....4-69  
Baklucka, nödöppning inifrån .....4-16  
Bakluckans lås .....4-15  
Bakrutedefroster .....4-70  
Bakrutetorkare/-spolare .....4-66  
Baksäte, fälla ryggstöd .....3-12  
Baksäten, eluppvärmda .....3-12  
Barnstolsfästen, Isofix .....3-33  
Barnsäkerhet .....3-27  
Barnsäkra dörrlås .....4-15  
Batteri, underhåll .....7-42  
Batteribyte i fjärrkontroll, .....4-5  
Belysning, yttre .....4-57  
Bilvård  
exteriör .....7-74  
interiör .....7-78  
Blinkersreglage .....4-59  
Blinkers - Ett tryck - tre blinkningar .....4-59  
Bogsera igång bilen, läs varning .....6-5  
Bogsering/bärgning .....6-19  
Bogserögla, montering .....6-20  
Broms vätska, nivåkontroll .....7-29  
Bromsar, teknisk beskrivning .....5-28

Bromsar, varning för slitna bromsbelägg .....	5-28
Bromshjälp i branta backar - DBC .....	5-36
Bränslefilter, dränering (diesel) .....	7-33
Bränslemätare .....	4-35
Bränslerekommendation .....	1-3
Bälten ej fastspända, varningslampa .....	3-18
Bälten, 3-punkts säkerhetsbälten .....	3-19
Bältessträckare .....	3-22
Bältesvarnare/-påminnare .....	3-18

**C**

Chassinummer .....	8-7
Cigarettändare/askkopp .....	4-91

**D**

DBC - bromshjälp i branta backar .....	5-36
Defroster	
för bakrutan .....	4-70
Dimbakljus .....	4-61
Dimljus, reglage .....	4-60
Dimmer för instrumentpanelbelysning .....	4-35
Domkraft .....	6-7
Dragkrok .....	5-53
Dryckeshållare .....	4-92
Däck och hjul, utförlig information .....	7-45

Däcken	
lufttryck och dimensioner .....	8-3
lufttryck, dekal .....	8-8
Däcktrycket för lågt, varning - TPMS .....	6-15
Dörrlås .....	4-11
Dörrlås, barnsäkra .....	4-14
Dörrlåsning, automatisk .....	4-14

**E**

ECO-knapp för ekonomisk körning .....	5-43
Elektriska fönsterhissar .....	4-18
Elektriskt	
fällbara backspeglar, .....	4-32
justerbara backspeglar .....	4-31
Elektriskt manövrerbar taklucka .....	4-25
Elektroniskt antisladdsystem, ESP .....	5-33
Elektroniskt stöldskydd (startspär) .....	4-3
Eluppvärmda säten, fram/bak .....	3-9
Eluttag .....	4-94
ESP - Antisladdsystem, .....	5-33
ESS - Panikbromsljus .....	5-36

**F**

Farthållare .....	5-39
Fjärrkontroll för centrallås .....	4-4

## Alfabetiskt register

Fjärrkontroll, batteribyte .....	4-5
Framsäten, eluppvärmda .....	3-9
Fyrhjulsdrift / 4WD, funktion och körtips .....	5-21
Färdator/trippmätare/vägmätare .....	4-37
Fönsterhissar, elektriska .....	4-17
Fönsterhiss (förarsidan), klämskydd .....	4-19
Förvaringsfack .....	4-90
Förvaringsfickor på framsätenas ryggstöd .....	3-10

### G

Glastak, elektriskt manövrerbart .....	4-25
Glödlampor, watt-tal .....	8-2
Glödlampsbyten .....	7-65
Golv mattor, fästkrokar .....	4-95
"Gunga" loss bilen .....	5-44

### H

HAC -Hjälp vid start i backe .....	5-36
Halv-/helljus .....	4-58
Halvljusautomatik .....	4-61
Handbroms	
funktion .....	5-30
funktionskontroll .....	7-32
Handskfack .....	4-90
Handskfacksbelysning .....	4-69

Hastighetsmätare .....	4-35
Helljusblink .....	4-58
Hjul och däck, utförlig information .....	7-45
Hjulbyte .....	6-7
Hjälpstart med startkablar .....	6-4
Hållare för lastnät .....	4-96

### I

Immobilizer (startspär) .....	4-3
Informationsdisplay med textmeddelanden .....	4-51
Inkörning av bilen .....	1-5
Innerbelysning .....	4-67
Instruktionsboken, allmänt .....	1-2
Instrumentpanel, översikt .....	2-3
Instrumentpanelbelysning, dimmer .....	4-35
Insynsskydd .....	4-96
Interiör, översikt .....	2-2
iPod och MP3-anslutning .....	4-101
Isofix-fästen för barnstolar .....	3-34

### K

Kartläsarlampor .....	4-67
Katalysator, viktigt! .....	7-81
Klimatanläggning	
automatisk .....	4-79
manuell .....	4-71
Klocka .....	4-94

Klämskydd	
fönsterhiss (förarsidan).....	4-19
taklucka .....	4-26
Komfortdetaljer.....	4-91
Kontroll- och varningslampor .....	4-41
Kopplings- och bromsvätska, nivåkontroll.....	7-29
Krockgardiner och sidokrockkuddar .....	3-45
Krockkuddar	
beskrivning .....	3-36
varningslampor .....	3-38
Krockkudde, bortkoppling på passagerarsidan.....	3-43
Kupéluftfilter	
funktion .....	4-78
byte .....	7-36
Kylsystemet, kontroll/påfyllning .....	7-26
Kylväsketemperaturmätare .....	4-36
Körning	
Åtgärder före .....	5-3
Gaspedal med ekonomi-körnings-funktion.....	5-5
Ekonomisk.....	5-43
"Gunga" loss bilen.....	5-44
I mörker .....	5-45
I regn .....	5-46
Genom vatten .....	5-46
I hög hastighet .....	5-46
I interväglag .....	5-48
Med snökedjor.....	5-49
Med släp.....	5-52

Släpvagnsvikter .....	5-58
Körriktningsvisare, reglage.....	4-59

**L**

Lampbyten .....	7-65
Lampor, watt-tal.....	8-2
Lastbågar, fästen .....	4-98
Lastnät.....	4-96
Luftfilter för kupén, byte .....	7-36
Luftkonditionering	
automatisk .....	4-79
manuellt system .....	4-71
Luftrenare för motorn, filterbyte .....	7-34
Lufttryck i däcken.....	8-3
Lufttryck i däcken, dekal .....	8-8
Lufttrycksvarnare/lågt lufttryck i däcken .....	6-15
Låsning fria bromsar, ABS.....	5-31
Läslampor fram.....	4-67

**M**

Make up-spegel.....	4-69
Manuell växellåda, funktion .....	5-13
Motorhuv, öppning .....	4-21
Motorluftrenare, filterbyte .....	7-34
Motorn överhettad .....	6-6
Motornummer .....	8-8



## Alfabetiskt register

Motorolja och motoroljefilter, kontroll/byte	7-25
Motorolja, viskositetstabell	8-6
Motorrum, översikt för alla motorer	7-2
Motorstopp?	6-3
Motortemperaturmätare	4-36
Mugghållare	4-92
Mått	8-2
Mätare, varnings- och kontrollampor	4-33
Mörkerkörning	5-45

### N

Nackskydd, baksätet	3-11
Nackskydd, framsätet	3-7
Nycklar	4-2
Nödutrustning	6-24

### O

Olja för motorn, viskositetstabell	8-6
Olje- och vätskespecifikationer	8-4
Oljenivåkontroll, motorolja	7-25

### P

Panikbromsljus - ESS	5-36
----------------------	------

Panoramaglastak, elektriskt manövrerbart	4-25
Parkeringsbroms	
funktion	5-29
funktionskontroll	7-32
Parkeringshjälp/backvarnare	4-53
Partikelfilter (diesel), viktigt	7-81
Pisksnärtskador/whiplashskydd	3-49
Pollenfilter, funktion	4-78
Punktering när du kör?	6-2
Punktering, bil med reservhjul/hjulbyte	6-7

### R

Radio med CD-spelare, instruktion	4-99
Ratt, justerbar	4-28
Ratt-/tändningslås	5-4
Regnsensor för vindrutetorkare	4-64
Reservhjul	6-8
Rulla eller skjut igång bilen, läs varning	6-5
Rutor, öppna med fönsterhissar	4-17

### S

Service och underhåll	7-4
Service som kan utföras av bilägaren	7-6
Serviceprogram, information	7-9

Sidokrockkuddar och krockgardiner .....	3-40
Sidorutor, öppna med fönsterhissar .....	4-17
Signalhorn .....	4-29
Skjut eller rulla igång bilen, läs varning .....	6-5
Släpvagnskoppling/dragkrok .....	5-53
Släpvagnskörning .....	5-52
Släpvagnsvikter .....	5-58
Smart Key	
nyckelfri upplåsning och start .....	4-6
batteribyte .....	4-8
Snökedjor .....	5-49
Soltak, elektriskt manövrerbart .....	4-25
Specifikationer .....	8-1
Spolare för vindrutan .....	4-65
Spolare och torkare .....	4-63
Spolarvätska, nivåkontroll .....	7-31
Stabiliseringskontroll/antisladdsystem, ESP .....	5-33
Start av motorn	
bil med tändningslås .....	5-4
bil med Smart Key och startknapp .....	5-10
Start i backe med HAC .....	5-36
Startbogsering, läs varning .....	6-5
Startkablar, hjälpstart .....	6-4
Startproblem, motorn startar inte .....	6-3
Startspärr .....	4-3
Strålkastare	
reglage .....	4-57
nivåreglering .....	4-61

Styrning, styrservo .....	4-28
Stöldlarm .....	4-9
Stöldskydd (startspärr) .....	4-3
Säkerhetsbälten ej fastspända, varningslampa .....	3-18
Säkerhetsbälten .....	3-19
Säkringar .....	7-53
Säten, eluppvärmda fram/bak .....	3-9
Säten, justering .....	3-2

## T

Taklast, fästen för lastbågar .....	4-98
Taklast, viktig information .....	4-98
Taklucka, elektriskt manövrerbart .....	4-25
Takrelingar .....	4-98
Tankning/tanklucka/tanklock .....	4-25
Tekniska specifikationer .....	8-1
Temperaturmätare för motorn .....	4-36
Tjuvlarm .....	4-9
Torkarblad, underhåll och byte .....	7-38
Torkare och spolare .....	4-63
TPMS - Varning för lågt lufttryck i däcken .....	6-15
Trip-knappens funktioner .....	4-37
Trippmätare/färddator/vägmätare .....	4-37
Tvätta bilen .....	7-74
Tändnings-/rattlås .....	5-4

### U

Underhåll och service	7-4
Underhåll som kan utföras av bilägaren	7-6
USB-port och AUX-ingång	4-101

### V

Varnings- och kontrollampor	4-41
översikt	1-6
Fel på krockkuddarna	4-41
Låsning fria bromsar, ABS	4-41
Elektronisk bromskraftfördelning, EBD	4-41
Bältespåminnare	4-42
Blinkers	4-42
Halvljus	4-43
Helljus	4-43
Dimljus	4-43
Dimbakljus	4-43
Lågt oljetryck	4-43
Låg bromsvätskenivå	4-42
Parkeringsbromsen är ansatt	4-42
TPMS - Lågt lufttryck i däcken	4-50
Växellägesindikator, automatisk växellåda	4-44
Växlingsindikator, manuell växellåda	4-44
Dålig laddning	4-45
Öppen dörr	4-45
Öppen baklucka	4-45

Startspärr (immobilizer)	4-45
Låg bränslenivå	4-46
Motorkontrollampa	4-46
Elektroniskt antisladdsystem, ESP	4-48
Farthållare	4-48
DBC (bromshjälp i utförsbackar)	4-48
Key Out - Ingen Smart Key i bilen	4-50
Nyckeln kvar i tändningslåset, varningsljud	4-49
Glödning (diesel)	4-49
Vatten i bränslefiltret (diesel)	4-49
Fel i systemet för 4-hjulsdrift	4-50
4-hjulsdrift - kraftfördelning fram/bak	4-50
Varningsblinkers, användning	6-2
Varselljusautomatik/halvljusautomatik	4-61
Varvräknare	4-35
Whiplashskydd	3-49
Vindrutedefroster, elektrisk	4-70
Vindrutespolare	4-65
Vindrutetorkarblad, underhåll och byte	7-38
Vindrutetorkare och spolare	4-63
Vinterkörning	5-48
Viskositetstabell, motorolja	8-6
Volymer för oljor och vätskor	8-4
Vägmätare/trippmätare/färd dator	4-37
Värme- och ventilation, manuellt system	4-71
Vätske- och oljespecifikationer	8-4
Vätskevolymer	8-4
Växellåda, automatisk, funktion	5-16

---

Växellåda, manuell, funktion.....5-13

**Y**

Yttertemperaturmätare .....4-36

Yttre belysning.....4-57

**Ö**

Överhettad motor.....6-6

# Inledning

1

Lär känna bilen och hitta rätt i  
instruktionsboken / 1-2  
Bränslerekommendation / 1-3  
Instruktioner vid körning / 1-5  
Inkörning av bilen / 1-5  
Varnings- och kontrollampor / 1-6

### LÄR KÄNNA BILEN GENOM ATT LÄSA IGENOM INSTRUKTIONSBOKEN

Vi rekommenderar att du läser igenom instruktionsboken för att lära känna alla funktioner i bilen.

Det finns råd om körning och vad du ska göra om något händer, t ex om du får punktering eller måste starta bilen med hjälpstartkablar.

Läs också noga allting som har att göra med säkerhet och för dig som har barn är avsnittet barnsäkerhet mycket viktigt.

När du själv ska utföra service och underhåll är det viktigt att följa anvisningarna i boken, så att du undviker personskador samt skador på bilen.

Boken är visserligen uppdelad i olika kapitel, men för att hitta rätt i instruktionsboken finns ett alfabetiskt register längst bak. Det är upplagt så att man ska söka på benämningen på den funktion man vill veta mer om. För att göra det enkelt finns det ibland olika sökbegrepp för samma funktion, "Parkeringsbroms" finns t ex också som "Handbroms".

I anslutning till bokens informationstexter finns det också textstycken som kräver att du är extra uppmärksam:

#### **VARNING**

**Denna rubrik innebär att det finns risk för allvarliga personskador om instruktionen inte följs.**

#### **VIKTIGT**

**Denna rubrik innebär att bilen eller dess utrustning kan skadas om instruktionen inte följs.**

#### **\* OBS**

**Nyttig information finns under denna rubrik.**

## BRÄNSLEREKOMMENDATION

### Bensinmotorer

#### *Tanka endast blyfri bensin*

Tanka endast blyfri bensin med lägst 91 oktan.

#### **! VIKTIGT**

**TANKA ENDAST BLYFRI BENSIN.**  
*Blyad bensin skadar katalysatorn och orsakar fel i avgasreningssystemet. Fel bränsle kan också medföra extra servicekostnader.*

*Håll inga tillsatser, som inte rekommenderas av KIA, i bränslet. Vänd dig till en KIAverkstad om du är tveksam.*

#### **! VIKTIGT**

*Avsluta tankningen när bensinpumpen slår ifrån första gången. Försök inte fylla på lite extra. Kontrollera efter tankning att tanklocket är ordentligt fastskruvat.*

#### *Bensin med inblandning av etanol, alkohol och metanol*

Bensinen får vara blandad med högst 10 % etanol inget annat. I annat fall kan det uppstå driftstörningar och skador i bränslesystemet.

Problem och skador som uppstår på grund av nedanstående omfattas inte av bilens garantier:

1. Inblandning av mer än 10 % etanol.
2. Inblandning av metanol.
3. Blyat bränsle.

#### **! VIKTIGT**

***Tanka aldrig bränsle med metanol.***

#### **! VIKTIGT**

***Nybilsgarantin gäller inte för skador som uppstått i bränslesystemet eller andra problem som kan uppstå på grund av att felaktig inblandning i bensinen.***

#### *Tanka aldrig bränsle med metanol*

Komponenter i bränslesystemet kan skadas och bilens prestanda försämras.

#### *Miljövänlig bensin*

För att bidra till minskade utsläpp rekommenderar KIA bensin med renande tillsatser. Den motverkar också avlagringar i motorn.

#### *Resor till andra länder*

Kontrollera att:

- Försäkringarna gäller i aktuella länder.
- Bränslet motsvarar de krav som gäller för bilen.

### Dieselmotor

#### *Dieselbränsle*

Använd endast dieselbränsle som uppfyller Europa norm 590. Användande av icke godkänt bränsle eller bränsleadditiv innebär begränsning i fabriksgarantin.

Dieselbränsle med cetantal 51 eller högre skall användas i ditt fordon. Följ nedanstående om det förekommer två typer av dieselbränsle:

- Över -5° - diesel för sommar
- Under -5° - diesel för vinter

Undvik bränslestopp. Om motorn stannar på grund av bränslebrist måste bränslesystemet luftas innan motorn kan startas.

#### **! VIKTIGT**

***Om du skulle råka tanka bensin eller få vatten i tanken måste den tömmas och bränsleledningarna luftas för att förhindra att dieselpump och motor tar skada.***

#### **! VIKTIGT - Dieselbränsle (tillval,DPF)**

***Tanka endast dieselbränsle som motsvarar EN590 eller jämförbar standard i dieselfordon med DPF (dieselpartikelfilter).***

***Om du använder diesel med hög svavelhalt (mer än 50 ppm svavel) eller otillåtna tillsatser så riskerar du att skada dieselpartikelfiltret och vit rök kan komma ur avgaserna.***

### *Biodiesel*

På marknaden förekommande biodieselblandningar med under 7% biodiesel, vanligtvis benämnda "B7 biodiesel" kan användas om de följer EN 14214 eller motsvarande specification. (EN står för "European Norm"). Användningen av olika bibränslen som rapsmetylester (RME), fettsyre-metylester (FAME), vegetabilisk olje-metylester (VME) etc. eller blandning av dessa med diesel kan orsaka ökat slitage eller skada på motorn och bränslesystemet. Reparation eller utbyte av delar som är slitna eller skadade genom användande av icke godkända bränslen täcks inte av tillverkarens garantier.

#### **! VIKTIGT**

- ***Använd aldrig något bränsle, diesel, B7 biodiesel eller motsvarande, som inte följer specifikationerna från bränsleindustrin.***
- ***Tillsätt aldrig additiv som inte godkänts av biltillverkaren.***



## INSTRUKTIONER VID KÖRNING INKÖRNING AV BILEN

Precis som med andra fordon av denna typ, misslyckas man med att manövrera fordonet på ett korrekt sätt kan det resultera i att föraren tappar kontrollen över fordonet, en olycka sker eller att fordonet välter/rollar runt. Biltypen har på grund av sin konstruktion högre tyngdpunkt än konventionella personbilar. Biltypen är således inte konstruerad för lika höga kurvtagningshastigheter som vanliga bilar. Undvik skarpa svängar och hastiga ratt rörelser.

Åter igen, misslyckas man med att manövrera fordonet på ett korrekt sätt kan det resultera i att föraren tappar kontrollen över fordonet, en olycka sker eller att fordonet välter/rollar runt.

**Läs avsnittet "Minska risken att välta bilen" i avsnitt 5 i denna instruktionsbok.**

Någon egentlig inkörning behövs inte. Men följ nedanstående anvisningar tills du kört 100 mil. Då uppnår du totalt sett bra bränsleekonomi och hög tillförlitlighet.

- Rusa inte motorn.
- Vid körning, håll motorvarvtalet kring 3000 varv/min.
- Kör med varierat motorvarvtal, låt inte motorn ligga på konstant samma varvtal.
- Undvik häftiga inbromsningar.
- Låt inte motorn gå på tomgång mer än 3 minuter åt gången (Följ gällande regler för tomgångskörning).
- Dra inte släp förrän bilen körts minst 200 mil.

## VARNINGS- OCH KONTROLLAMPOR



Varning för öppen dörr



Varningslampa för öppen bagagelucka



Varningslampa för öppen dörr/lucka\*



Spänn fast säkerhetsbältet!



Helljus



Kontrollampa för körljus\*



Blinkers



Dimljus\*



Dimbakljus\*



Fel i ABS-systemet



Fel i krockkuddesystemet



Parkeringsbromsen ansatt/låg bromsvätskenivå



ESP\*  
(elektronisk stabilitetskontroll)



ESP OFF\*



För lågt oljetryck i motorn



Varningslampa för 4WD system\*



Kontrollampa för 4WD LOCK\*



Låg spolarvätskenivå\*



Batteriet laddas inte



Motorkontrollampa\*



Startspärr (immobilizer)\*



Automatisk farthållare\*



Farthållning aktiverad\*



DBC indikator\*



Låg bränslenivå



Växellindikator\*



Växellindikator\*



Varningslampa för nyckel ur\*



Glödning (diesel)



Vatten i bränslefilteret (diesel)



För lågt lufttryck i däcken\*/  
Fel på lufttrycksmätaren - TPMS\*



För lågt lufttryck i markerat däck\*

\* tillval

\* Mer information om lamporna finns i kapitel 4.

## En snabb överblick

2

**Interiören / 2-2**

**Instrumentpanelen / 2-3**

**Motorrymmet / 2-4**

## ÖVERBLICK - INTERIÖR

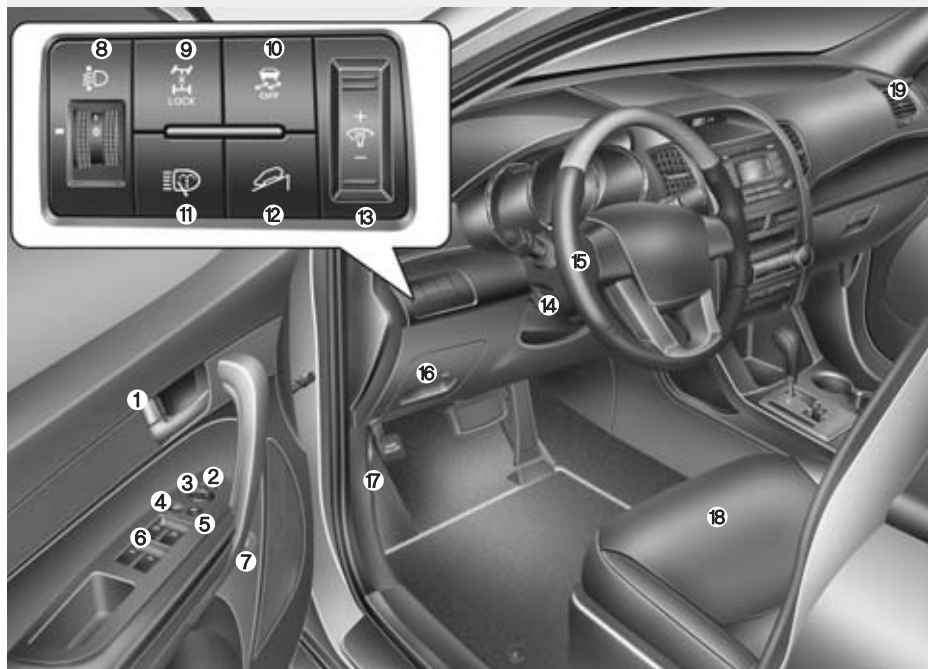

- 1. Låsknapp för dörren .....4-11
- 2. Knapp för fällning av yttre  
bakspeglar\* .....4-32
- 3. Reglage för inställning av yttre  
bakspeglar .....4-31
- 4. Knapp för centrallåset, lås/lås upp\* 4-12
- 5. Spärrknapp för fönsterhissarna\* . ....4-20
- 6. Knappar för elektriska fönsterhissar,  
öppna/stäng .....4-17
- 7. Öppningsknapp för tanklucka .....4-23
- 8. Reglage för justering av  
strålkastarna\* .....4-61
- 9. 4WD lock knapp\* .....5-22
- 10. ESP OFF\* .....5-33
- 11. Knapp för strålkastarpolning\* .....4-62
- 12. DBC-knapp\* .....5-39
- 13. Justerknapp för  
instrumentbelysning\* .....4-35
- 14. Reglage för justering av ratten\* ....4-29
- 15. Ratt med krockkudde .....4-29
- 16. Säkringshållare .....7-53
- 17. Reglage för huvöppning .....4-21
- 18. Säten .....3-2
- 19. Luftutblås .....4-74

\* tillval

OXM019001L

## ÖVERBLICK - INSTRUMENTPANEL



1. Mätare, varnings- och kontrollampor.....4-33
  2. Rattknappar för ljudanläggning\* ....4-100
  3. Reglage för yttre belysning och blinkers .....4-57
  4. Signalhorn .....4-29
  5. Reglage för farthållare\* .....5-34
  6. Reglage för torkare och spolare. ....4-63
  7. Krockkudde .....3-41
  8. Tändningslås\* eller START/STOP-knapp\* .....5-4, 5-8
  9. Varningsblinkers .....4-56, 6-2
  10. Radio\* .....4-99
  11. Klocka .....4-94
  12. Värme- och ventilation\* .....4-71, 4-79
  13. Eluttag\* .....4-94
  14. Cigarettändare\* .....4-91
  15. Växelspak .....5-7
  16. AUX, USB och iPod uttag\* .....4-101
  17. Eluppvärmda säten\* .....3-9
  18. Parkeringsbromspedal\* .....5-29
  19. Bromspedal .....5-28
  20. Gaspedal .....5-5
  21. Krockkudde .....3-41
  22. Handskfack .....4-90
- \* tillval

OXM019002

## MOTORRUM



- 1. Kylvätskebehållare .....7-26
- 2. Påfyllningshål för motorolja.....7-25
- 3. Bränslefilter .....7-33
- 4. Behållare för bromsvätska .....7-29
- 5. Luftrenare.....7-34
- 6. Säkringshållare .....7-53
- 7. Negativ batteripol.....7-42
- 8. Positiv batteripol.....7-42
- 9. Kylarlock.....7-28
- 10. Mätsticka för motoroljenivå .....7-25
- 11. Behållare för styrservovätska .....7-30
- 12. Behållare för spolärvätska .....7-31

\* Motorkåpan kan ha ett annat utseende än den på bilden.

OXM019003

**Säten / 3-2**  
**Säkerhetsbälten / 3-18**  
**Barnsäkerhet / 3-28**  
**Krockkuddesystemet / 3-36**

## Säten och säkerhet

3

## SÄTEN

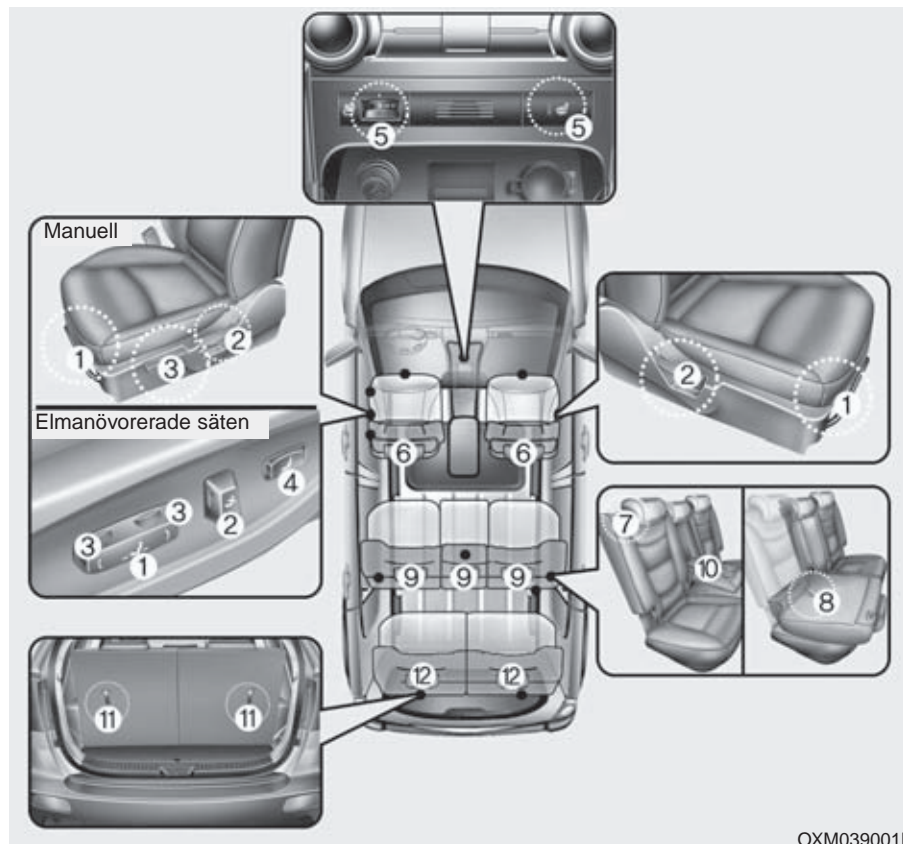

### Framsäten

- (1) Framåt/bakåt
- (2) Ryggstödet lutning
- (3) Sittdynans höjd (förarsätet)
- (4) Svankstöd (förarsätet)\*
- (5) Sättsvärmare\* / Sättsvärmare (med ventilation på förarsidan)\*
- (6) Nackskydd

### Andra sätesraden

- (7) Justering samt fällfunktion av ryggstödet
- (8) Dubbel fällfunktion\*
- (9) Nackstöd
- (10) Armstöd

### Tredje sätesraden\*

- (11) Fälla ryggstöd
- (12) Nackstöd

\*Tillval

OXM039001L



**⚠ VARNING - Föraren**

Se till att inga lösa föremål ligger på golvet vid förarens fötter. De kan orsaka att t ex bromspedalen inte kan trampas ner. Placera inget under framsätena.

**⚠ VARNING - Räta upp sätet**

Om ryggstödet varit lutat bakåt och ska rätas upp, håll i det så att det inte fjädrar framåt och smäller till någon.

**⚠ VARNING - Sitt rätt i bilen**

Alla åkande i bilen ska vara fastspända och sitta i upprätt ställning. Den som sitter för mycket tillbakalutad riskerar att glida ur bältet vid en häftig inbromsning eller eventuell kollision.

**⚠ VARNING**

Användning av sittdyna som minskar friktionen mellan passagerare och säte får aldrig användas. Passageraren kan glida ned och fram genom säkerhetsbältets midjedel vid olycka eller plötsligt stop. Allvarliga skador kan uppstå då säkerhetsbältet inte skyddar som det är tänkt.

**⚠ VARNING - Förarsätet**

- Justera aldrig sätet när bilen är i rörelse. Det kan medföra att du förlorar kontrollen över bilen och kan råka ut för en olycka.
- Lasta inget mot ryggstödet och påverka det inte på något sätt som kan medföra att den inte är spärrat i upprätt läge och därmed kan fällas framåt vid en häftig inbromsning eller kollision.
- Föraren ska se till att alla i bilen använder säkerhetsbältena när bilen är i rörelse. Höftdelen av bältet ska vara åtdraget över höften och diagonaldelen ska ligga tätt an mot kroppen och löpa över axeln och nära halsen. Det är också viktigt att man sitter upprätt och lutad mot ryggstödet.
- Föraren ska alltid sitta så långt från ratten som möjligt (minst 25 cm) och i upprätt ställning. Då ger krockkudden det bästa skyddet i kombination med fastspänt säkerhetsbälte.

### **VARNING - Bakre ryggstöd**

- Ryggstöden ska alltid vara spärrade så att de inte riskerar att fällas framåt vid en häftig inbromsning eller kollision.
- Last i bagageutrymmet ska placeras så långt fram som möjligt och med de tyngsta föremålen underst. Surra all last noga och lasta inte högre än till överkant på ryggstöden.
- Om ett ryggstöd återställs efter att ha varit nedfällt, kontrollera att det blir spärrat i uppfällt läge genom att vicka på det.

### **VARNING**

När sätet är justerat, kontrollera att det är spärrat i önskat läge genom att försöka flytta det. Om det inte är spärrat kan det plötsligt åka framåt eller bakåt så att du tappar kontrollen över bilen.

### **VARNING**

- Vidtag stor försiktighet för att förhindra att händer eller andra objekt fastnar i sätesmekanismen vid justering av säte.
- Placera aldrig en cigarett tändare på golvet eller i säte då gas kan komma ut och orsaka brand.

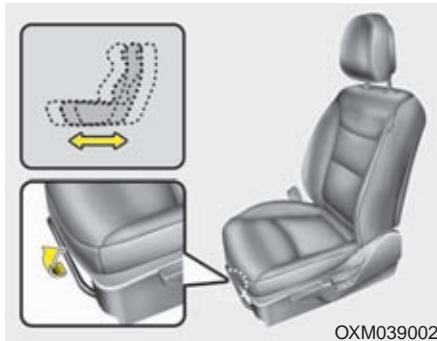

### Framsätets justering framåt/bakåt-manuell (tillval)

1. Dra och håll upp justerspaken.
2. Åk med sätet tills avståndet till ratt och pedaler är rätt.
3. Släpp reglaget och kontrollera att sätet är spärrat i önskat läge genom att försöka åka med det.

All justering av sätet ska göras med bilen stillastående.

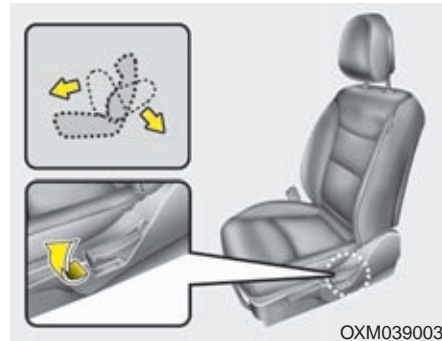

### Justering av ryggstödet lutning

1. Luta dig lätt framåt och frigör justerspaken till ryggstödet.
2. Luta dig sedan bakåt mot ryggstödet och ställ in den önskade lutningen.
3. Släpp spaken och kontrollera att sätet är spärrat i önskat läge.

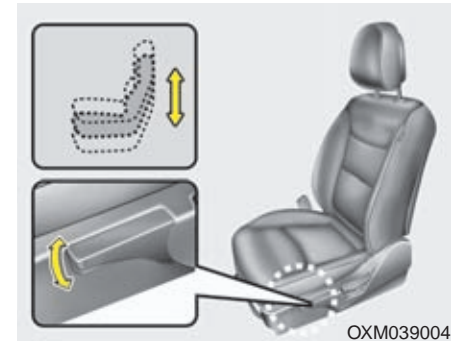

### Höjjustering av förarsätet (förarsätet)

Pumpa med spaken uppåt för att höja sätet och pumpa nedåt för att sänka det.

### Elektriskt justerbara framsäten (tillval)

Justering av sätena görs med reglagen på utsidan av sittdynan.

All justering för korrekt körställning ska göras med bilen stillastående.

#### VARNING

Det går att justera sätena även när tändningen inte är på (tändningsnyckeln i läge OFF) vilket medför att batteriet kan laddas ur.

Lämna därför inte barn ensamma i bilen. De kan leka med justeringarna av sätena.

#### VIKTIGT

- Gör inga onödiga justeringar av sätet så att de elektriska motorerna blir överbelastade.
- Tänk också på att sätena förbrukar mycket ström och att batteriet kan laddas ur om sätena justeras när motorn inte är igång.
- Justera bara en inställning i taget så att de elektriska komponenterna i sätet inte överbelastas.



OXM039006

#### Justering framåt/bakåt

Skjut reglaget på utsidan av sätet framåt eller bakåt tills sätet har rätt läge.

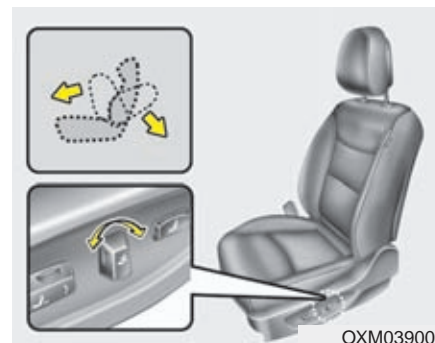

OXM039007

#### Justering av ryggstödet lutning

Vicka reglaget framåt eller bakåt för att justera ryggstödet lutning.

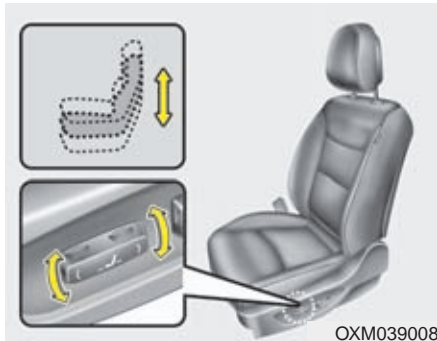

**Justering av höjd och vinkel på förarsätets sittdyna (förarsätet)**

Sittdynan kan höjas och sänkas samt vinklas upp och ned i fram- och bakkant för att ge en idealisk körställning. Se pilarna i de infällda bilderna.

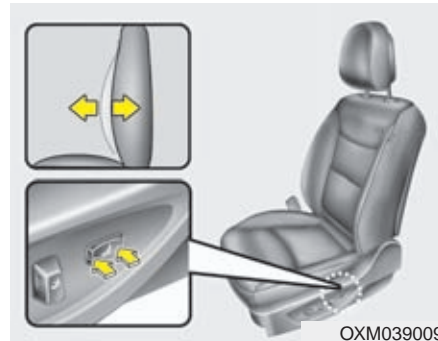

**Svankstöd på förarsätet (förarsätet)**

Svankstödet kan justeras via knappen/spaken.

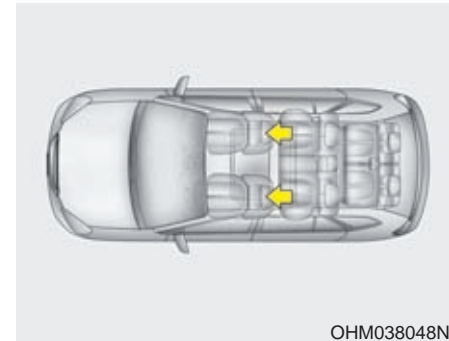

**Nackskydd**

Nackskydden ger komfort för föraren och framsätesspassageraren och skydd för huvud och nacke i händelse av kollision.

### VARNING

- För maximalt skydd i händelse av en olycka ska nackskyddet vara justerat i höjd så att mitten på nackskyddet är i ögonhöjd på personen i sätet. Justera även i längdled så att nackskyddet är så nära huvudet som möjligt.
- Se till att nackskydden alltid är korrekt justerade så att de ger ett effektivt skydd mot pisksnärtskador.
- Förarens nackskydd ska inte justeras när bilen är i rörelse.

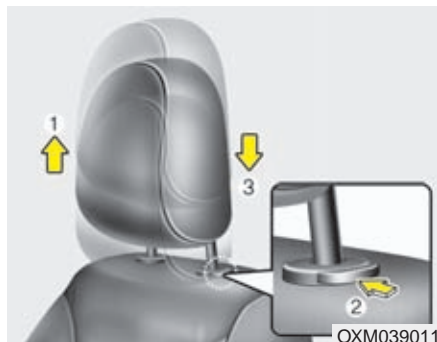

#### Justering av nackskyddens höjd

Lyft för att höja (1). För att nackskydden ska kunna sänkas (3) måste spärrknappen (2) tryckas in.

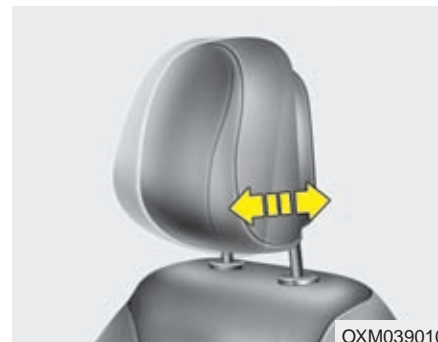

#### Justering av vinkeln

Nackstödet kan justeras genom att trycka eller dra i underkant på nackstödet.

Justera nackstödet så det stödjer huvud och nacke på ett korrekt vis.

### VIKTIGT

*Använd inte onödigt mycket kraft vid justering, det kan skada nackstödet.*

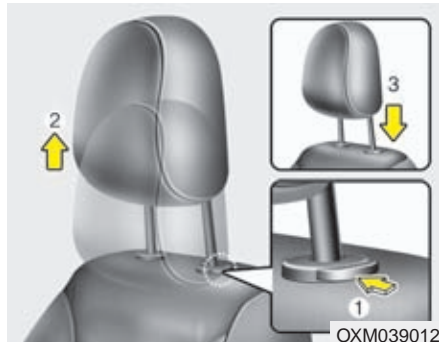

OXM039012

### Demontering av nackskydden (förutom modell med aktiva nackstöd)

Höj så mycket det går. Tryck sedan in spärknappen (1) och lyft bort nackskyddet (2).

När nackskyddet ska sättas tillbaka, håll in knappen (1), skjut in nackskyddet och justera till lämplig höjd.

#### **WARNING**

Se till att nackskyddet låser i läge efter justering.



HNF2041-1

### Skydd mot nackskador vid påkörning bakifrån (tillval)

Bilen är utrustad med s k aktiva nackskydd som skyddar mot pisksnärtskador. Vid påkörning bakifrån aktiveras det s k whiplashskyddet som finns i framsätena. Det trycker nackskyddet framåt för att huvudet inte ska kastas bakåt, vilket skulle kunna medföra allvarliga nackskador.

#### **WARNING**

En glipa kan uppstå på spärren till nackstödet när man sitter i sätet eller när man trycker eller drar i sätet. Var försiktigt så du inte fastnar med ett finger etc. i glipan.

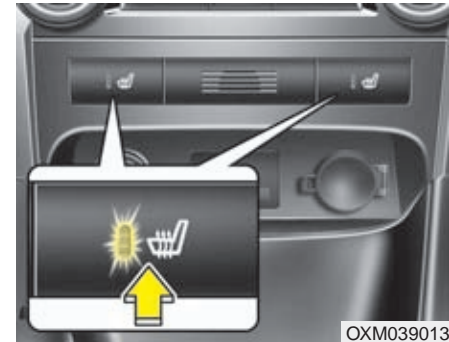

OXM039013

### Eluppvärmda framsäten (tillval)

#### Typ A

Sätesvärmarna är till för att värma sätena vid kall väderlek. Sätesvärmerna kan aktiveras när tändningen är tillslagen och tryck därefter på knappen för passagerar eller förarstolens sätesvärmeknapp.

Vid milt väder när sätesvärmerna ej behövs, se till att strömställaren för sätesvärmerna är avslagen.

#### \* OBS

Temperaturen i sätena regleras av en termostat.



### Typ B (med luftventilation, tillval)

Sätetsvärmens justeras enligt följande:

- För varmare säte, vrid reglaget till höger (röd färg)
- För svalare säte, vrid reglaget till vänster (blå färg)
- Om man vill stänga av sätetsvärmens, ställ reglaget på 0.

### ! VIKTIGT

- Vid ned- eller uppfällning av baksätet, så måste framsätet skjutas fram helt, för att frigöra tillräckligt med utrymme för baksätets ryggstöd vid fällningen. Tvinga inte ned ryggstödet då detta kan skada baksätets nackskydd.
- Innan användning av säkerhetsbältet lossa det från hållaren. Om du drar ut bältet medans det sitter i hållaren så kan bältet eller hållaren skadas.
- Använd inte bälteshållaren om någon sitter i baksätet eller om du behöver fälla ned baksätet.



Fickor på framsätenas ryggstöd



### ! VARNING - Fickorna

Förvara inga föremål som är tunga eller har vassa kanter i fickorna.





### Justering av ryggstödet lutning

#### Justering av ryggstödet i baksätet (andra sätesraden)

För att justera ryggstödet gör du så här:

1. Dra i frigöringsspaken
2. Justera ryggstödet till önskad vinkel
3. Släpp frigöringsspaken och kontrollera att ryggstödet har låsts (frigöringsspaken måste återgå till ursprungsläget för att ryggstödet skall låsas i sitt läge)

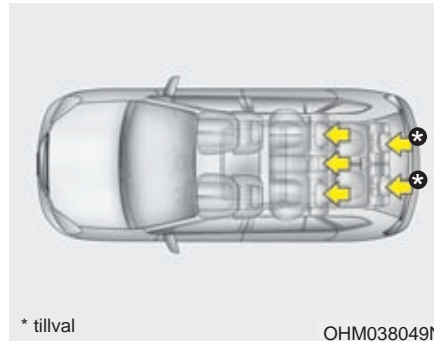

### Nackskydd

Nackskydden i baksätet ska vara justerade till rätt höjd för att ge bästa tänkbara skydd.

Det är viktigt att nackskydden är rätt justerade så att de ger ett effektivt skydd. Nackskyddens mitt ska vara i höjd med öronen.

### VARNING

- Nackskyddens överkant ska vara i nivå med överkanten på öronen för att ge effektivt skydd mot pisksnärtskador (whiplash). Det är idealiskt om avståndet till bakhuvudet är ungefär som en knuten näve.
- Nackskydden ska alltid vara rätt inställda på de platser där åkande sitter.

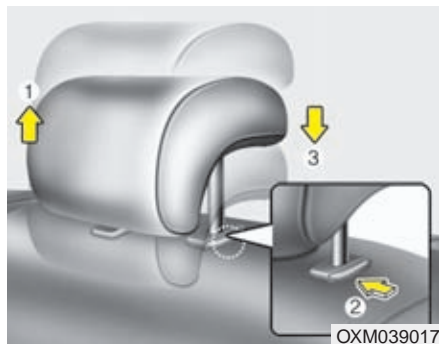

### Justering av nackskydden i höjd

Dra uppåt för att höja nackskyddet. Tryck och håll in spärrknappen (2) för att sänka nackskyddet.

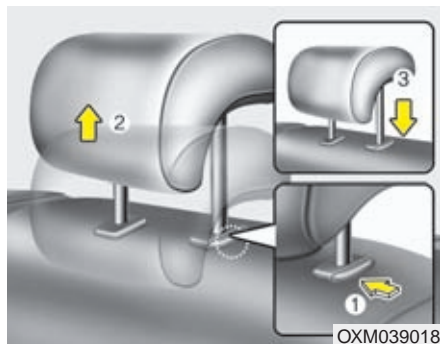

### Demontering av nackskydden

Demontera nackskyddet genom att dra det uppåt. Tryck på spärrknappen (1) för att få loss det från ryggstödet (2). Montera nackskyddet genom att sticka in stagen (3) i hålen och håll in spärrknappen för att skjuta ner det. Justera därefter till rätt höjd.

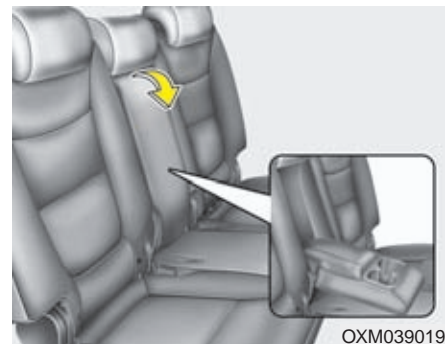

### Fällbart armstöd (andra sätesraden)

### **⚠ VARNING**

Kontrollera att nackskydden är spärrade i rätt läge.

**Fällning av baksätet**

Sittdynan kan tippas framåt och ryggstödet fälls ner så att det bildas en stor plan lastyta.

 **VARNING**

Lasta de tyngsta föremålen längst fram och underst och surra all last ordentligt så att den inte kastas framåt och orsakar personskador vid en häftig inbromsning eller kollision.

Lasta inte högre än till överkant på framsätenas ryggstöd.

**Andra sätesraden**

1. Stoppa in bälteslåset mellan sitt och ryggdyna samt sätt säkerhetsbältet i sin hållare för att undvika att bältet skadas när baksätet skall fällas.
2. Justera upp ryggstödet i upprätt läge och skjut fram på båda framstolarna.
3. Justera baksätets nackstöd till nedersta läget.

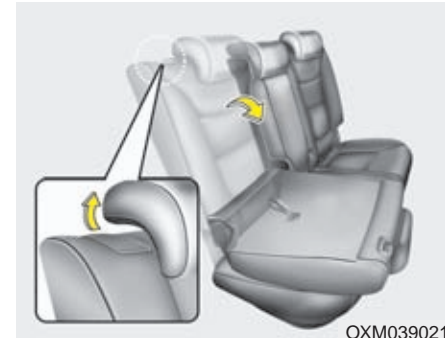

4. Dra i frigöringsspaken och fäll sedan fram baksätets ryggstöd. När du åter fäller upp baksätets ryggstöd var noga med att kontrollera att ryggstödet har låst fast i önskat läge.

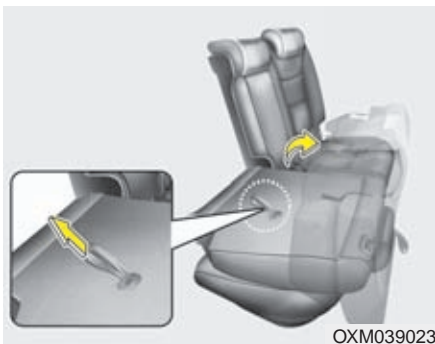

### 5. Dubbel fällfunktion (Andra sätesraden tillval)

Fäll fram ryggstödet enligt beskrivningen i "Andra sätesraden" dra sedan i frigöringsspaken för dubbelfällfunktion och fäll sedan fram den hopfällda stolen. När stolen återställts till sitt ursprungsläge, var noga med att kontrollera att stolen låst fast i sitt läge.

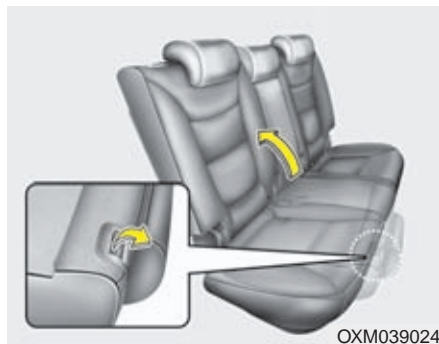

6. Fäll tillbaka ryggstödet enligt beskrivningen i "andra sätesraden".
7. Återställ säkerhetsbältet till normal position.

### VARNING

Tänk på följande när baksätena återställs:

Se upp så att bältena inte kommer i kläm och skadas.

Kontrollera att ryggstöden är låsta i upprätta lägen. I annat fall kan de fällas framåt i samband med en häftig inbromsning eller kollision. Om det då finns bagage i bilen kan det kastas framåt och skada de åkande.

**Tredje sätesrad (tillval)**

1. Placera bälteslåsen i sin ficka placerad mellan sittdyna och ryggstöd, fixera säkerhetsbältet i dess hållare för att undvika att det blir skadat.
2. Justera andra sätesradens ryggstöd till upprätt läge.
3. Justera nackstöden till lägsta position.

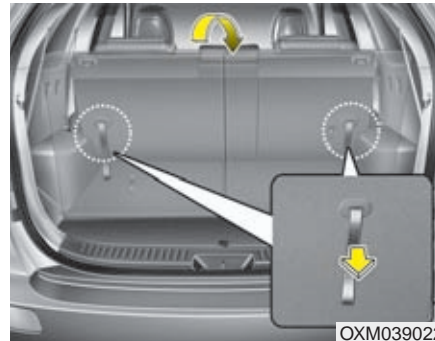

4. Dra i spaken och fäll stolen framåt. När du åter fäller upp baksätets ryggstöd var noga med att kontrollera att ryggstödet har låst fast i önskat läge.



5. För att använda bakersta sätesraden, dra och lyft ryggstödet i handtaget. Var noga med att kontrollera så att ryggstödet har låst fast i sitt läge.
6. Återställ säkerhetsbältet till normal position.

### VARNING

Tänk på följande när baksätena återställs:

Se upp så att bältena inte kommer i kläm och skadas.

Kontrollera att ryggstöden är låsta i upprätta lägen. I annat fall kan de fällas framåt i samband med en häftig inbromsning eller kollision. Om det då finns bagage i bilen kan det kastas framåt och skada de åkande.

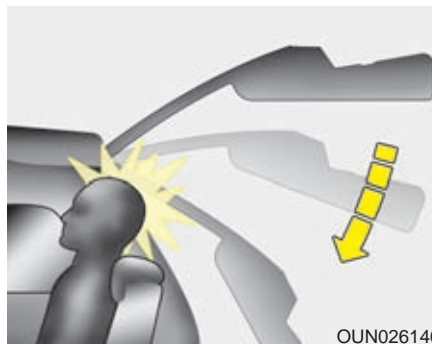

### VARNING

Om någon sitter i 3:e sätesraden är det viktigt att nackskyddets mitt är i höjd med öronen. Om nackskyddet är för lågt finns det risk att en passagerares huvud slår i bakrutan när bakluckan stängs.

### VARNING - Räta upp sätet

Om ryggstödet varit lutat bakåt och ska fällas upp, håll i det så att det inte fjädrar framåt och smäller till någon.

### VIKTIGT - Akta bälteslåsen och klädseln

*När ni fäller bakre sätesrygg (andra eller tredje sätesraden) var noga med att placera bälteslåset i sin ficka mellan sätesdyna och ryggstöd för att förhindra att bälteslåset skadas när ni fäller ned ryggstödet.*

**! VIKTIGT - Bakre bältena**

*Återställ säkerhetsbältena så att de är klara att använda när baksätena är i upprätt läge.*

**⚠ VARNING - Last i bilen**

Med last i bagageutrymmet ska de tyngsta föremålen placeras längst fram och underst. All last ska surras ordentligt så att den inte kastas framåt och orsakar personskador vid en häftig inbromsning eller kollision.

Lasta inte högre än till överkant på framförvarande sätens ryggstöd.

**⚠ VARNING - Lastning**

Var noga med att motorn är avstängd, växelföraren är i växelläge P (parkeringsläge) på automatväxlade bilar och 1:an och R på manuellt växlade bilar samt att parkeringsbromsen är fullt åtdragen när man lastar i och ur bagage. Följer man inte dessa steg så finns det risk att fordonet flyttar sig om växelföraren skulle flyttas ur sin position.

## SÄKERHETSBLÄTEN

### VARNING

- Enligt lag måste alla åkande använda säkerhetsbälten när bilen är i rörelse.
- Alla åkande i bilen ska sitta i upprätt ställning. Den som sitter för mycket tillbakalutad riskerar att glida ur bältet vid en häftig inbromsning eller eventuell kollision.
- Varje bälte ska vara åtdraget över höften och diagonaldelen ska löpa tätt intill kroppen och nära halsen.
- Bältena får inte vara snodda. Då finns risk att de inte ger rätt skydd.
- Om ett bälte är skadat på minsta vis ska det bytas ut.
- Det är lag på att barn kortare än 135 cm ska sitta i särskild barnsäkerhetsutrustning.

### VARNING

Säkerhetsbältet ger effektivast skydd när: Den åkande sitter upprätt i sätet och lutad mot ryggstödet. Bältet är åtdraget över höften och diagonaldelen löper tätt intill kroppen och nära halsen. Benen är riktade rakt fram och fötterna är på golvet. Bältet ger optimalt skydd när det är ligger an mot kroppen.

### VARNING

- Gör inga försök att modifiera, reparera eller utföra service på säkerhetsbältena.
- Vid fastsättning av säkerhetsbältet, var försiktig så du inte sätter bältet i fel bälteslås. Säkerhetsbältet skyddar eventuellt inte som det är tänkt om det fästs i fel bälteslås.
- Undvik att knäppa fast eller loss säkerhetsbältet medans du kör, detta kan orsaka att man tappar kontroll över fordonet vilket kan resultera i en olycka som orsakar allvarlig skada på person eller egendom.
- Vid fastsättning av säkerhetsbältet, se till att säkerhetsbältet inte korsar objekt som är hårda eller enkelt kan gå sönder.
- Var noga med att inget föremål hamnat i bälteslåset, det kan förhindra att säkerhetsbältet låser fast i bälteslåset ordentligt.

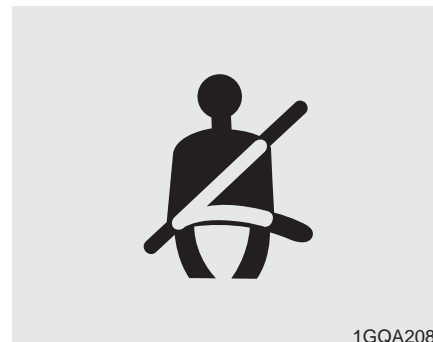

1GQA2083

*Bältespåminnare: Varningslampa och -signal för glömt säkerhetsbälte*

#### Typ A

Lampan blinkar i ca 6 sekunder varje gång tändningen slås på och oavsett om bältet är fastspänt eller inte. Om föraren inte spänner fast bältet, när tändningen är på, blinkar lampan sedan ytterligare ca 6 sekunder samtidigt hörs en varningssignal också i ca 6 sekunder.



**Typ B**

(1) Varningslampa för säkerhetsbälte på förarsida

(2) Varningslampa för främre passagerares säkerhetsbälte (tillval)

Som påminnelse så kommer varningslamporna för förare och främre passagerare att blinka i 6 sekunder oavsett om dessa satt på sig säkerhetsbältet eller ej.

Om förare och/eller främre passagerare inte har satt på sig säkerhetsbältena när tändningen är tillslagen så kommer Varningslampan lysa ända tills det att man satt på sig säkerhetsbältena.

Om man fortsätter utan säkerhetsbälte och kör över 9 km/h kommer varningslampan att börja blinka.

Om man fortsätter utan säkerhetsbälte och kör över 20 km/h kommer varningssignal att ljuda i ca 100 sekunder tillsammans med blinkande varningslampa.

**\* OBS**

- Du finner varningslampan för främre passagerares säkerhetsbälte i mittre del av instrumentbrädan.
- Även om ingen sitter i främre passagerarsätet så kommer varningslampan att blinka eller lysa i 6 sekunder.
- Bältesvarningslampan för främre passageraren kan lysa om man placerar packning/väska på passagerarsätet.

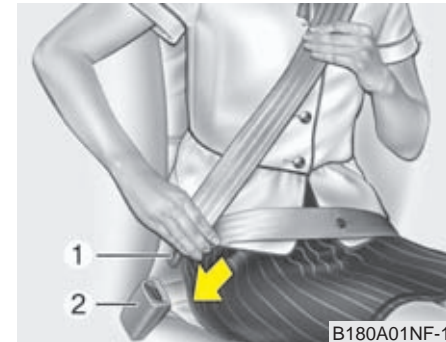
**3-punkts rullbälte**

Ta tag i delen med låstungen (1) och dra långsamt ned bältet över axeln. Stick in låstungen i låset (2) så att det hörs ett klick. Kontrollera att bältet inte är snott och att det är låst.

Rullbältet ger en viss rörelsefrihet men låses direkt om den åkande kastas framåt.

**\* OBS**

Om bältet inte går att dra ut, släpp efter och dra sedan försiktigt i det.

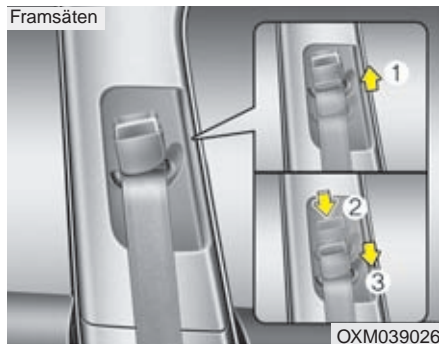

### Höjjustering

För att bältet ska sitta bekvämt och göra bäst nytta är det övre fästet justerbart i höjd i 4 olika lägen.

Bältet ska löpa så vågrätt som möjligt från fästet och över axeln.

Höj genom att skjuta fästet uppåt (1). Sänk fästet genom att trycka ner spärknappen (2) och samtidigt skjuta fästet nedåt. Släpp spärknappen och kontrollera att fästet är låst i önskat läge.

### VARNING

- Kontrollera att bältesfästet har låst i önskat läge efter höjjusteringen.
- Om bältena varit utsatta för belastning i samband med en kollision ska de bytas omgående, även om de inte har några synliga skador.

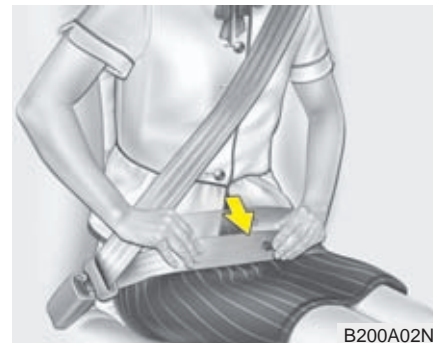

### VARNING

Det är viktigt att du skjuter ner bältet så att midjedelen sitter lågt över höften. Dra diagonaldelen uppåt så att den smiter åt mot kroppen och löper över axeln nära halsen.

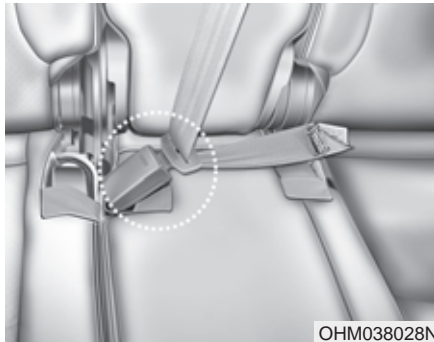

Låstungen på mittbältet får bara kopplas ihop med bälteslåset som är märkt CENTER. (tillval)

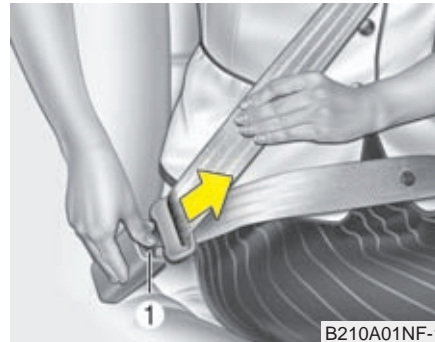

**Lossa bältet så här:**

Tryck på den röda knappen (1) på bälteslåset och håll i bältet så att det rullas tillbaka långsamt och se till att det inte snor sig.

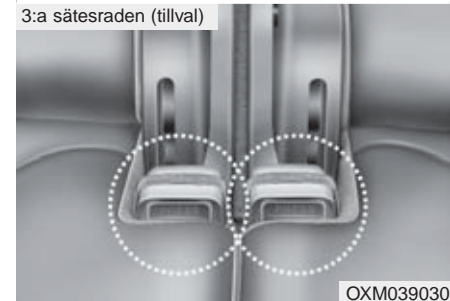
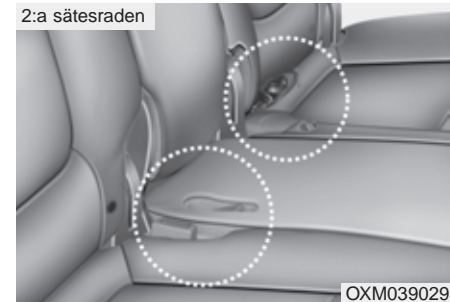

**När bältena inte ska användas**

- När bältena inte ska användas, t ex när sätena ska fällas, ska låsdelarna stoppas ner i fickor som bilderna ovan visar.

2:a sätesraden

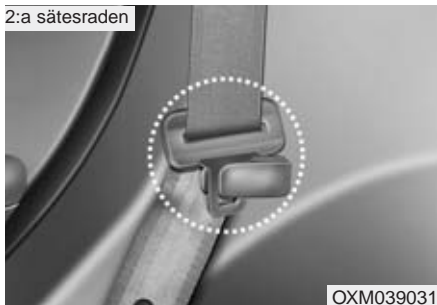

OXM039031

3:a sätesraden (tillval)

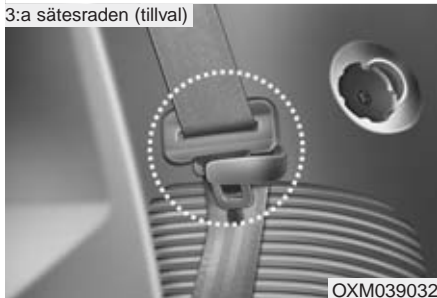

OXM039032

- Haka också fast bältena i de fästen som finns på sidan av sätena, så att de inte kommer i kläm när sätena fälls. Efter att ha satt säkerhetsbältet i sin hållare, sträck bältet genom att dra det uppåt.

### ! VIKTIGT

*För att undvika att skada säkerhetsbältet eller dess hållare tag försiktigt ut säkerhetsbältet ur sin hållare innan man tar på sig detta.*

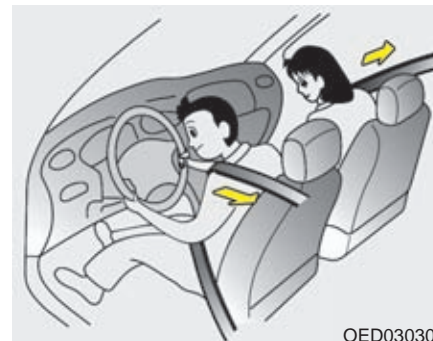

OED030300

### Bältessträckare (tillval)

Ditt fordon är utrustad med bältessträckare för förare och främre passagerare. Syftet med bältessträckarna är att se till att säkerhetsbältena sitter tätt emot kroppen i samband med vissa typer av frontalkrockar. Bältessträckarna utlöses endast vid krockar där krockvåldet beräknas vara stort nog.

**\* OBS**

Bältessträckarna kommer att appliceras även vid sidokollision och om bilen rullar runt när bilen är utrustad med sidokrockkuddar eller sidokrockgardiner.

**⚠ VARNING**

För din säkerhet, se till att säkerhetsbältets väv inte är skadad eller vriden på sätet du färdas i.

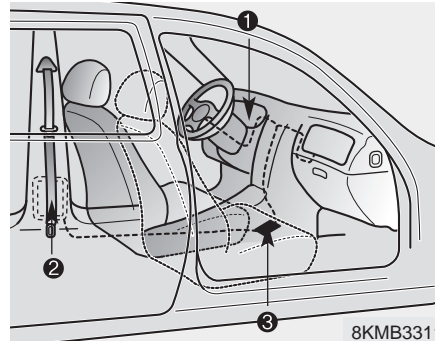

Systemet med bältessträckarna:

1. Varningslampa (samma som för krockkuddarna).
2. Bältessträckaren är hopbyggd med bältets rullmekanism.
3. Kontrollenhet som utlöser krockkuddar och/eller bältessträckarna.

**⚠ VARNING**

1. Bältessträckarna och krockkuddarna ger effektivt skydd endast om säkerhetsbältet används på rätt sätt. Läs nog informationen om säkerhetsutrustningen på de följande sidorna.

2. Alla åkande ska alltid vara fastspända när bilen är i rörelse. Det är lag på att barn kortare än 135 cm ska sitta i särskild barnsäkerhetsutrustning.

**\* OBS**

- Det hörs en knall och bildas rök om bältessträckarna utlöses. Det är normal och inte farligt.
- Röken innehåller partiklar som kan irritera huden och den bör inte andas in under en längre period. Tvätta bort eventuella partiklar från huden.

### \* OBS

- Bältessträckarna styrs av samma kontrollenhet som krockkuddarna och har samma varningslampa (⚠). Den ska lysa eller blinka i ca 6 sekunder efter att tändningsnyckeln vridits till ON och sedan slockna.

### ! VIKTIGT

*Om det uppstått något fel på bältessträckarna tänds lampan även om det inte är något fel på krockkuddarna. Om lampan inte tänds när nyckeln vrids till ON eller om den fortsätter att lysa efter de 6 sekunderna eller om den tänds under körning har det sannolikt uppstått ett fel på bältessträckarna eller krockkuddarna. Kontakta i så fall en KIA-verkstad omgående.*

### ⚠ VARNING

- Bältessträckarna kan bara utlösas en gång. Om de löst ut måste hela bältesenheten bytas ut. Alla bälten som varit utsatta för belastning i samband med krock måste bytas.
- Enheten med bältessträckarna blir mycket het när den utlöses. Rör den inte förrän den svalnat.
- Gör inga ingrepp i bältesenheterna och försök inte att själv byta ut dem. Allt sådant arbete måste utföras av utbildade KIA-mekaniker.
- Försök inte utföra någon typ av reparation i systemet för bältessträckarna.
- Slå inte på bältesrullarna / bältessträckarna.
- Gör inga försök att modifiera, reparera eller utföra service på bältessträckarna.
- Kontakta en auktoriserad KIA-verkstad om en bältesträckare ska skrotas.

### Beträffande säkerhetsbältena

### ⚠ VARNING

Enligt lag måste alla åkande använda säkerhetsbältena på ett korrekt sätt när bilen är i rörelse. Säkerhetsbältena är den viktigaste säkerhetsutrustningen i bilen. Om man sitter på rätt sätt och använder bältena rätt hindras man också från att träffas av krockkuddarna om de utlöses.

**Detta gäller för barn i bilen**

Det är lag på att barn kortare än 135 cm ska sitta i särskild barnsäkerhetsutrustning.

 **VARNING**

Alla i bilen ska alltid ha bältena fastspända när bilen är i rörelse. Barn får aldrig färdas i knät på en vuxen. Ingen är stark nog att hålla ens ett litet barn om en krock skulle inträffa.

**\* OBS**

Barn bör sitta i bakåtvänt monterade barnstolar upp till ca 4 års ålder. Den säkraste platsen för ett litet barn är i en bakåtvänd monterad stol i baksätet. Om stolen placeras fram på passagerarsidan måste passagerarkrockkudden vara bortkopplad och sätet tillbakaskjutet så långt som möjligt. Kontrollera att lampan för bortkopplad kudd lyser. Barn som är stora nog att färdas framlänges bör sitta i baksätet.

**\* OBS**

Montera stolen enligt tillverkarens anvisningar och se till att monteringsanvisningen finns tillsammans med stolen i bilen. Om stolen monteras med bilens säkerhetsbälten, kontrollera, genom att dra i bältet, att den är ordentligt fastspänd.

**Anpassa utrustningen efter barnets längd och vikt**

Barn som är äldre än 4 år kan färdas framåtvända och lämpligen i baksätet. Varje barn ska dock ha sin egen säkerhetsutrustning. Barn som är lite större kan använda en bilkudde.

Barn som är minst 135 cm behöver ingen specialutrustning utan kan använda bilens ordinarie bälten.

Kontrollera med jämna mellanrum under färden att barnet sitter på rätt sätt och inte har lossat bältet.

Om barn ska färdas i framsätet ska sätet skjutas så långt bakåt som möjligt. Krockkudden ska vara bortkopplad oavsett om barnet färdas fram- eller baklänges.

Om bilens bälte används för att spärra fast barnet, kontrollera att det inte ligger an mot barnets hals. Om så är fallet, flytta barnstolen mot mitten av sätet.

 **VARNING - Barn och säkerhet**

- Se till att säkerhetsbältet inte ligger an mot barnets hals.
- Se till att barnet alltid har rätt säkerhetsutrustning med tanke på längd och vikt.

### **Gravida kvinnor**

Det är viktigt att midjedelen av bältet skjuts ner lågt över höften. Diagonaldelen ska löpa över axeln men inte över magen.



#### **VARNING - Gravida kvinnor**

Gravida kvinnor ska aldrig placera höftbandet till säkerhetsbältet på eller ovanför magen, eftersom trycket från bältet kan skada fostret vid en eventuell krock.

### **Skadade personer**

Även personer med skador ska använda bälte. Kontakta eventuellt läkare för rådgivning.

*Endast en person får vara fastspänd i respektive bälte*

### **Färdas aldrig liggande**

Säkerhetsbältet ger effektivast skydd när de åkande sitter i upprätt ställning och lutade mot ryggstöden samt har bältena spända över bröstet och höfterna.



#### **VARNING**

Med för mycket lutning finns det risk att man glider ur bältet vid en eventuell kollision. Då skyddar varken bälten eller krockkuddar som de ska. Sitt därför upprätt, lutad mot ryggstödet och använd bältena på ett korrekt sätt.

### **Att tänka på för bältena**

Åtgärda ingenting på bältena och se till att de inte skadas genom att klämmas i dörrar eller på annat sätt.



#### **VARNING**

När du återställer baksäten som varit nedfällna ska du se till att du inte får bältena i kläm så att de skadas. Skador på ett bälte kan medföra att det slits av i samband med en kollision.



### ***Regelbunden kontroll***

Undersök regelbundet att bältena inte är skadade på något sätt. Dra ut bältesbanden helt och undersök om de är fransiga, hårt slitna eller har några skador. Trasiga bälten måste bytas ut.

### ***Håll bältena torra och rena***

Om bältena är smutsiga, rengör med en mild tvällösning och låt bältena torka i skugga eller inomhus helt utdragna ur rullarna.

Använd aldrig några starka rengöringsmedel eller blekmedel på bältena, materialet kan försvagas så att bältena brister i en kollision.

### ***När bälten måste bytas***

Bälten som utsatts för belastning i samband med en kollision måste bytas även om de inte har några synliga skador. Har du några frågor om säkerhetsbältenas funktion, kontakta en KIA-verkstad.

### BARNSÄKERHET

Alla i bilen ska använda säkerhetsutrustningen för att få optimalt skydd om en olycka skulle inträffa.

För barn tillkommer speciell barnsäkerhetsutrustning som ska användas av barn som är kortare än 135 cm.

Barn har huvuden som är proportionellt större än hos vuxna. Påfrestningen på ett barns kropp blir större vid en eventuell kollision och därför krävs speciell utrustning.

Barnstolar ska fästas enligt anvisningar från tillverkaren, antingen med bilens säkerhetsbälten eller i Isofix-fästena.



#### **VARNING**

- Efter eventuell olycka, se till att få infästningarna för barnstol kontrollerade.
- Om det inte finns tillräckligt med plats bakom förarstolen att placera barnstolen, placera istället barnstolen bakom passagerarstolen.

#### **Tänk på följande när barn ska färdas i bilen:**

1. Den säkraste platsen för ett litet barn är i en bakåtvänd monterad stol i baksätet. Om stolen placeras fram på passagerarsidan måste passagerarkrockkudden vara bortkopplad och sätet tillbakaskjutet så långt som möjligt. Kontrollera att lampan för bortkopplad kulle lyser.
2. Montera stolen enligt tillverkarens anvisningar och se till att monteringsanvisningen finns tillsammans med stolen i bilen.
3. Om stolen monteras med bilens säkerhetsbälten, kontrollera, genom att dra i bältet, att den är ordentligt fastspänd.
4. Barn som är äldre än 4 år kan färdas framåtvända och i baksätet.
5. Varje barn ska dock ha sin egen säkerhetsutrustning.
6. Om bilens bälte används, kontrollera att det inte ligger an mot barnets hals.
7. Kontrollera med jämna mellanrum under färden att barnet sitter på rätt sätt och inte har lossat bältet.
8. Barn får aldrig färdas i knät på en vuxen. Ingen är stark nog att hålla ens ett litet barn om en krock skulle inträffa.

9. Om en barnstol varit utsatt för en krock bör den bytas.

#### **! VIKTIGT - Varma metalldelar**

*Om bilen har stått i direkt solljus med dörrarna stängda, kan säkerhetsbälten och säten bli så varma att ett barn kan bränna sig på dem. Känn först på klädseln och spännen om de är varma innan du sätter barnet i till exempel bilbarnstolen.*

#### **\* OBS**

Vi rekommenderar att barn upp till ca 4 års ålder färdas i bakåtvänd monterad stol. Om stolen placeras i framsätet måste krockkudden vara bortkopplad.

Den europeiska standarden (ECE-R44) delar upp barnsäkerhetsutrustningen i fem grupper:

Grupp 0	0 - 10 kg
Grupp 0+	0 - 13 kg
Grupp 1	9 - 18 kg
Grupp 2	15 - 25 kg
Grupp 3	22 - 36 kg

Lägg märke till att grupperna överlappar varandra. Det finns också säkerhetsutrustning som uppfyller kraven för mer än en grupp.

All barnsäkerhetsutrustning ska vara godkänd och ha en märkning som anger det. Den märkningen får inte tas bort.

Barn som är längre än ca 135 cm kan använda bilens ordinarie säkerhetsbälten.

### VARNING

**Vi rekommenderar att barn upp till ca 4 års ålder färdas i bakåtvänd monterad stol. Om stolen placeras i framsätet måste krockkudden vara bortkopplad.**

Placera aldrig en bakåtvänd monterad barnstol i framsätet i en bil med aktiverad krockkudde på passagerarsidan. En kudde som utlöses krossar barnstolen.

Se "Bortkoppling av krockkudde" längre fram i detta kapitel. Justera också framsätet till dess bakersta läge.

Barn som är ca 4 år och äldre kan åka framåtvända i baksätet.



### Grupp 0 och 0+

Barn som väger upp till ca 13 kg ska alltid färdas i bakåtvänd monterad stol.

Den typ av stol som visas i bilden monteras med bilens ordinarie säkerhetsbälten. Var noga med att följa stoltillverkarens anvisningar vid monteringen.

### VIKTIGT

**Det förekommer barnstolar som är klassade både för grupp 0 och 1. De kan vara konstruerade för att fästas med bilens bälten och att barnet spänns fast med stolens bälte. Om du använder en sådan stol, följ noga tillverkarens anvisningar för montering.**



### Grupp 1

Denna grupp avser stolar för barn mellan 9 och 18 kg. Dessa stolar kan monteras både framåt- och bakåtvända.

***Vi rekommenderar att barn färdas i bakåtvänt monterade stolar upp till ca 4 års ålder. Om barnet är placerat i framsätet ska krockkudden kopplas bort.***



### Grupp 2

För barn som väger mellan 15 och 25 kg finns stolar som ger bra stöd i sidled och för nacken samt gör att barnet kommer i rätt läge för att kunna spännas fast med bilens säkerhetsbälte.



### Grupp 3

För barn från 22 till 36 kg är en bälteskudde oftast tillräcklig för att barnet ska komma i rätt läge för att spännas fast med ett av bilens säkerhetsbälten.

Följ alltid stoltillverkarens anvisningar för montering.

Barn som är längre än 135 cm behöver ingen speciell utrustning.

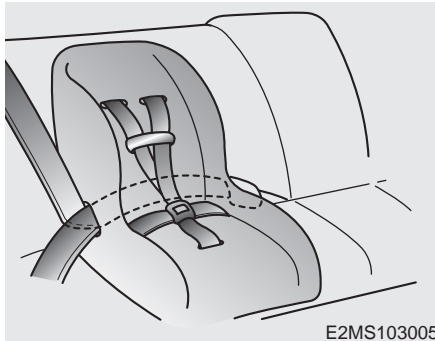

**Montering av framåtvänd bilstol med bilens 3-punktsbälte**

Montera barnstolar i baksätet så här:

1. Placera stolen på sätet.
2. Dra bältet genom stolen enligt stoltillverkarens anvisningar.

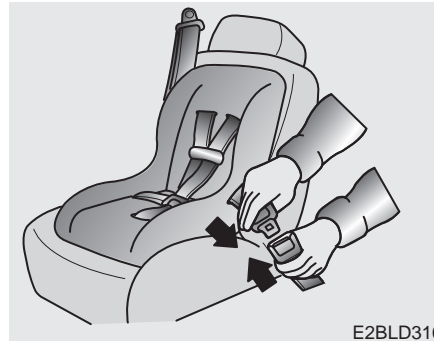

3. Se till att låstungen fäster med ett klick i bälteslåset.



4. Spänn fast stolen så att den sitter stadigt genom att dra i bältet, mot bältesrullen, som bilden visar. Kontrollera därefter att stolen inte kan vicka framåt eller åt sidorna.

### Placering av bilbarnstolar

Bilen uppfyller direktiven 2000/3/EC för användning och placering av barnstolar. Tabellen anger lämplig typ av bilbarnstol och rekommenderad placering.

Grupp	Barnets vikt	Framsäte	Ytterplatser i baksätet	Mittplats i baksätet
Grupp 0, 0+	Upp till 13 kg	OK*	OK**	OK
Grupp 1	9 - 18 kg	OK*	OK**	OK
Grupp 2	15 - 25 kg	OK*	OK**	OK
Grupp 3	22 - 36 kg	OK*	OK**	OK

OK = Lämplig placering av bilbarnstol enligt European Standard ECE-R44 för respektive grupp.

\* Passagerarens krockkudde måste kopplas bort, sätet skjutas så långt bakåt som möjligt och ryggstödet ska vara upprätt. Det gäller oavsett om stolen monteras fram- eller baklänges. Om bilen har höjjusterbart passagerarsäte ska det höjas maximalt.

\*\*Här kan stolar med Isofix-fästen monteras.



### **VARNING**

När en barnstol monteras i framsätet ska krockkudden kopplas bort och sätet skjutas så långt bakåt som möjligt oavsett om barnstolen monteras fram- eller baklänges.

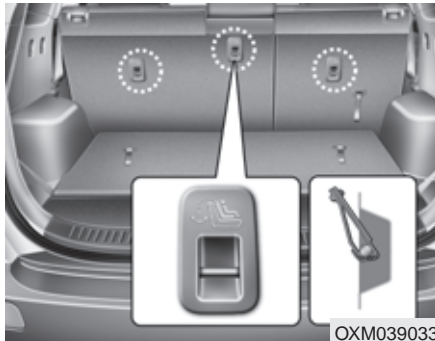

OXM039033

#### **Fästen för barnstolar (tillval)**

Bakre fästpunkter för bilbarnstolar finns på baksidan av baksätets ryggstöd.

I vissa modeller finns endast de två yttre fästena.

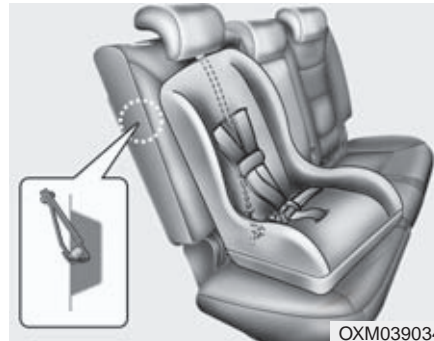

OXM039034

1. Dra fästbandet för barnstolen mitt under det justerbara nackskyddet, som bilden visar.
2. Haka fast det i fästet på baksidan av ryggstödet och spänn det.

#### **⚠ VARNING**

Se till att stolen sitter fast ordentligt så att den inte lossnar vid en häftig inbromsning eller kollision. Följ stoltillverkarens monteringsanvisningar.

#### **⚠ VARNING - Fästena för montering**

Endast en barnstol får spännas fast i respektive fäste på baksidan av ryggstöden.

#### **⚠ VARNING - Kontrollera att stolen sitter stadigt**

Vicka på stolen i alla riktningar för att kontrollera att den blivit ordentligt fastspänd, så att barnet sitter säkert.

### **VARNING - Belastningen på barnstolsfästena**

- Varje fäste är dimensionerat för en barnstol. De får inte användas för att t ex fästa spännband och att förankra bagage.
- Fästband på barnstolar bör inte hakas fast på några andra ställen än i de speciella fästena på ryggstödet baksida.

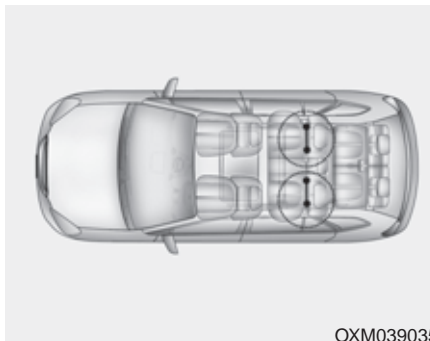

### *ISOFIX-fästen för barnstolar*

ISOFIX är en standard för att fästa barnstolar, denna infästningsstandard tillåter en säkrare montering samt gör det enklare och snabbare att montera barnstolar.

En ISOFIX-bilbarnstol skall endast monteras om stolen har en bilspecifik eller universalt godkännande som möter ECE-R 44.

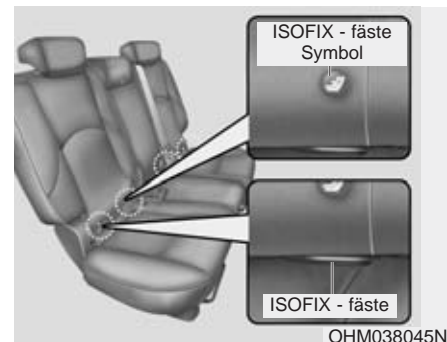

Det finns symboler för barnstolsfästena nedtill på höger och vänster sida på ryggstöden i baksätet. De markerar fästpunkterna för barnstolarna.



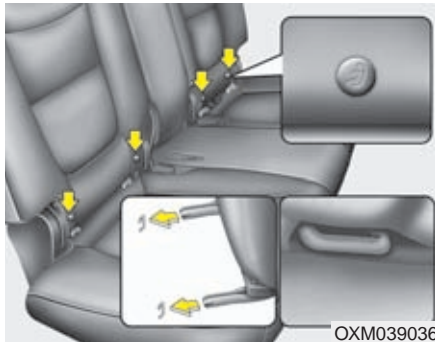

Båda bakre yttre sittplatser är utrustade med ISOFIX-fästen både övre och nedre. De nedre ISOFIX-fästena är placerade mellan sittdyna och ryggstöd märkt med ISOFIX-ikon, den övre ISOFIX-fästena sitter på baksidan av ryggstödet. Vid installation av CRS ISOFIX-infästningar var noga med att lyssna efter ett klick ljud, kontrollera även att spärrarna låst och dubbelkolla genom att dra i låsmekanismen.

CRS med universalt godkännande enligt ECE-R 44 måste fästas med en övre infästningsrem mot infästningen på baksidan av ryggstödet.

Installation och användande av bilbarnstol måste följa installationsmanualen som medföljer ISOFIX-bilbarnstolen.

### **⚠ VARNING**

Montera barnstolen bak mot ryggstödet med en lutning på 2 steg från helt upprätt position.

### **⚠ VARNING**

- Om en barnstol monteras i ISOFIX-fästen ska bältet på den platsen kopplas ihop (låstungen ska vara intryckt i låset) och bältet ska placeras inklämt mellan barnstolen och ryggstödet.
- Placera ingenting kring nedre infästningarna. Se även till att inte säkerhetsbältet fastnat i de nedre fästena.

#### Montering i ISOFIX-fästen:

1. Rikta in stolens fästen mot de två byglarna och tryck fast den. Det ska höras ett tydligt klick när stolen fäster i bägge byglarna.

### **! VIKTIGT**

*Se till att bältena i baksätet inte kommer i kläm när en barnstol med ISOFIX-fästen monteras.*

2. Spänn fast stolen med bandet i fästet på baksidan av ryggstödet.
3. Kontrollera att stolen sitter fast i Isofix-fästena. Stolens inbyggda säkerhetsmekanism gör att den inte ska kunna låsas fast i bara den ena bygeln.

### **⚠ VARNING**

- Gör inga försök att montera en stol med ISOFIX-fästen på mittplatsen. Där kan en stol inte monteras.
- Varje fäste för band, på baksidan av ryggstödet, är dimensionerat för endast en barnstol.
- Barnstolar med ISOFIX-fästen kan endast monteras på ytterplatserna i baksätet.
- Var alltid noga med att följa stoltillverkarens anvisningar vid montering av barnstolen.

## KROCKKUDESYSTEMET (TILLVAL)

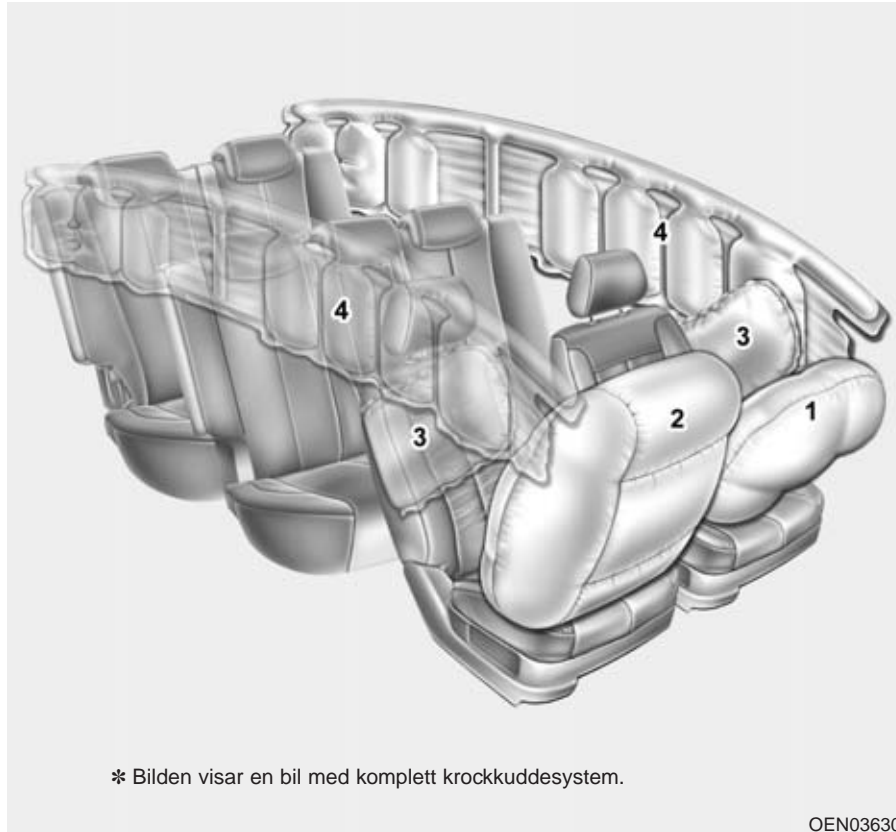

- (1) Krockkudde i ratten
  - (2) Passagerarkrockkudde\*
  - (3) Sidokrockkuddar i framsätena\*
  - (4) Krockgardiner\*
- \* tillval

### VARNING

Se till att du och dina medpassagerare alltid använder säkerhetsbältena, även om fordonet är utrustat med krockkuddar, eftersom de minskar risken för allvarliga skador vid en eventuell krock eller om bilen vältar.

### Så här fungerar systemet för krockkuddarna

- Kuddarna och krockgardinerna kan endast utlösas när tändningsnyckeln är i läge ON eller START.
- Kuddarna och krockgardinerna utlöses endast när sensorerna mäter att en kollision är tillräckligt kraftig för att de ska ge något extra skydd.

### \* OBS

Krockkuddarna utlöser direkt vid en olycka där bilen rullar runt (om bilen är utrustad med sidokrockkuddar samt sidokrockgardiner) för att hjälpa till att skydda passagerarna samt föraren från fysisk skada.

- Det är många faktorer som avgör om krockkuddarna ska utlösas eller inte, bl a hastighet och krockvinkel samt om objektet man kolliderar med är stumt eller eftergivligt.
- Kuddarna och krockgardinerna töms direkt efter att de utlösts och blåsts upp. Det går så snabbt att man bara hinner uppfatta en smäll och sedan se de tomma kuddarna.

- För att skyddet ska bli effektivt går uppblåsningen på tusendelar av en sekund. En utlösande krockkudde kan orsaka större skador än skrapsår eftersom den utlöser med stor kraft. Det är därför viktigt att använda säkerhetsbältet för att inte slå i krockkudden.
- En förare som sitter för nära ratten kan skadas av en utlösande krockkudde eftersom kudden kanske inte har tillräckligt utrymme att expandera mellan ratten och föraren.

### VARNING

- Föraren ska alltid sitta så långt från ratten som möjligt (minst 25 cm) och i upprätt ställning. Då ger krockkudden det bästa skyddet i kombination med fastspänt säkerhetsbälte och föraren riskerar inte att skadas av krockkudden.
- Framsättespassageraren ska skjuta sätet så långt bakåt som möjligt och sitta i upprätt ställning samt lutad mot ryggstödet.
- Det kan hända att en kudde orsakar mindre skrapskador i ansiktet, t ex om föraren sitter för nära ratten när kudden utlöser. Glasögon kan också gå sönder vid kontakt med krockkudden.

### **Utlösande krockkuddar smäller och släpper ut rök**

Det är en normal följd av uppblåsningen. Efter att kuddarna utlösts kan det kanske kännas lite tungt att andas på grund trycket från säkerhetsbältet eller kontakten med kudden.

Den rök som uppstått kan också irritera. **Öppna i så fall dörrar eller sidorutor och ventilerar ut röken.**

Röken är inte giftig men kan irritera halsen, huden och ögonen. Om så är fallet tvätta med vatten och kontakta en läkare om problemet därefter kvarstår.

#### **⚠ VARNING**

När krockkuddarna utlöser upphettas vissa delar i ratten, instrumentpanelen, ryggstöden och i taket. Rör därför inte de utrymmen där kuddarna varit monterade. Det finns risk för brännskador.

Se till att barn som sitter i baksätet inte lutar sig ut mot sidorna av bilen, de kan skadas av krockgardiner som utlöses.

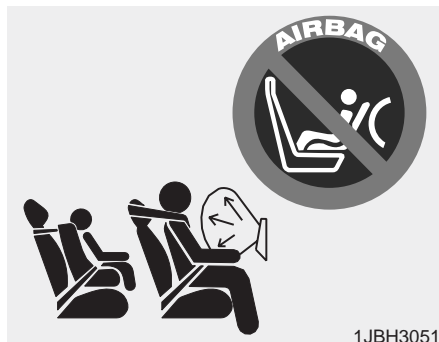

*Det är absolut förbjudet att montera en barnstol på främre passagerarplats när krockkudden är aktiverad.*

Framsätet är en säker plats under förutsättning att krockkudden kopplas bort. Sätet bör skjutas så långt bakåt som möjligt.

Främre passagerarkrockkudden kan, om det behövs, kopplas bort om bilen är utrustad med reglage för detta.

Se sid 3-42 för utförlig information.

#### **⚠ VARNING**

- När små barn placeras i bakåtvända stolar i framsätet måste krockkudden kopplas bort. Kontrollera att lampan för bortkopplad kudde lyser. Placera aldrig en bakåtvänd monterad barnstol i framsätet i en bil med aktiverad krockkudde på passagerarsidan. En kudde som utlöses krossar barnstolen. Läs noga avsnittet "Barnsäkerhet" på tidigare sidor i detta kapitel.
- Se till att barn inte sitter lutade mot bilens sidor. De kan skadas av utlösande sidokrockkuddar och/eller krockgardiner.



W7-147

### Krockuddesystemets varningslampa

Lampan tänds om det uppstått något fel i systemet.

Lampan ska dock tändas och lysa eller blinka i ca 6 sekunder när tändningsnyckeln vridits till ON och sedan slockna.

Låt en KIA-verkstad kontrollera systemet om:

- Lampan inte tänds när nyckeln vrids till ON.
- Lampan lyser längre än 6 sekunder eller inte slocknar när motorn startats.
- Lampan tänds under körning.
- Lampan blinkar när tändningen är på.

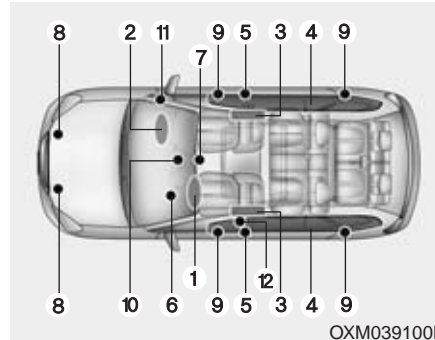

OXM039100L

### Systemet med krockuddar

1. Krockkudde i ratten
2. Passagerarkrockkudde\*
3. Sidokrockuddar i framsätena\*
4. Krockgardiner\*
5. Bältessträckare\*
6. Varningslampa för krockkudde-systemet
7. Kontrollenhet för krockkuddarna / Rolloversensor\*
8. Sensorer för frontalkrock
9. Sensorer för påkörning från sidan\*
10. Varningslampa för bortkopplad passagerarkrockkudde\*
11. Reglage för bortkoppling avpassagerarkrockkudden\*
12. Bältessträckare förarsida

12. Bältessträckare förarsida

\* tillval

AIRBAG-styrdonet kontrollerar kontinuerligt alla komponenter i AIRBAG-systemet när tändningen är tillslagen för att kunna bedöma hur allvarlig en krock är och om krockuddar samt bältessträckare skall utlösas eller ej. Varningslampan kommer att blinka i ungefär 6 sekunder när tändningen slås på, därefter skall lampan slockna.

### VARNING

Vänd dig snarast till en KIA-verkstad för att få systemet med krockkuddarna kontrollerat om:

- Lampan inte lyser en kort stund när tändningsnyckeln vrids till ON.
- Lampan fortsätter att lysa mer än 6 sekunder.
- Lampan tänds under körning.
- Lampan blinkar när tändningen är tillslagen.

Krockkudden i ratten (1)



B240B01L

De bägge främre krockkuddarna utlöses vid en kollision rakt eller snett framifrån, om kontrollenheten känner att krocken är så kraftig att det extra skyddet, som krockkuddarna ger, behövs.

Krockkudden i ratten (2)

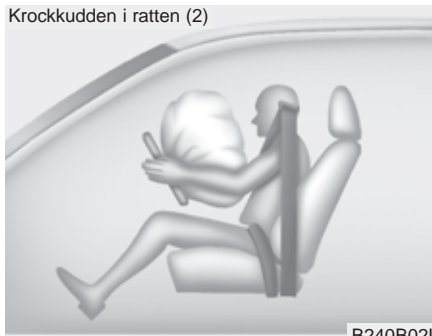

B240B02L

Krockkuddarna spräcker klädseln i rattcentrum och på instrumentpanelen när de utlöser.

Krockkudden i ratten (3)

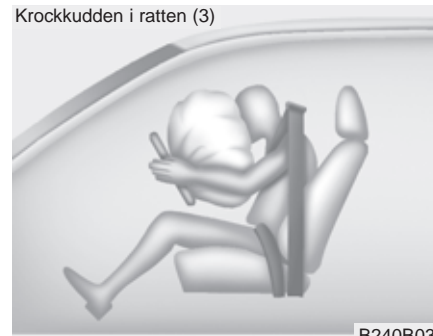

B240B03L

Tillsammans med korrekt använda säkerhetsbälten ger krockkuddarna ett bra skydd för huvud och överkropp vid en eventuell kollision.

Kuddarna töms direkt efter att de blåsts upp. Det gör att bilen kan köras om den inte blivit allvarligt skadad och är i trafiksäkert skick.

Passagerarkrockkudden (tillval)



B240B05L

### VARNING

- Placera inget föremål eller tillbehör och klistra inga dekaler ovanpå instrumentpanelen där kudden är monterad. Det kan orsaka skador om kudden utlöses.
- Om du ska ha en behållare med doftmedel eller liknande, placera den inte nära mätartavlan eller någonstans på instrumentpanelen. Sådana detaljer kan lossna och skada de åkande om en krockkudde utlöses.

### VARNING

- När en krockkudde utlöses hörs en knall och det bildas rök. Det är normalt och inte farligt. Partiklarna från krockkudden kan i vissa fall irritera huden och ögonen samt orsaka andningsproblem för personer med astma. Tvätta bar hud med tvål och vatten och skölj ögonen med vatten.
- Krockkuddarna utlöser endast när tändningsnyckeln är i läge ON.
- Om varningslampan air bag fortsätter att lysa mer än 6 sekunder när tändningsnyckeln vrids till ON eller efter att motorn startats eller om den tänds under körning, kontakta omgående en KIA-verkstad för kontroll av systemet.
- Före ett säkringsbyte och innan en batterikabel lossas ska tändningsnyckeln vridas till LOCK och nyckeln tas ur låset. Om du inte gör så kan varningslampan AIR BAG tändas.

Krockkudde i ratten

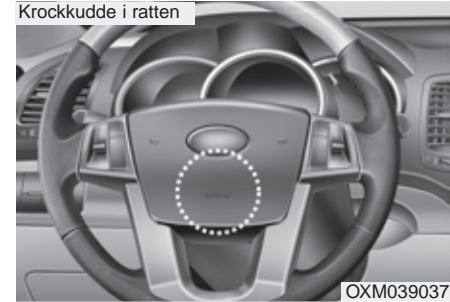

OXM039037

Passagerarkrockkudden (tillval)



OXM039038

### Märkning markerar krockkuddarnas placering

Bilen har dubbla krockkuddar fram. Texten AIR BAG är präglad på ratten och till höger på instrument-panelen där kuddar är monterade.

De främre krockkuddarna kan inte ersätta säkerhetsbältena. De är ett komplement, som inte utlöser vid lättare kollisioner. Därför ska säkerhetsbältena alltid användas när bilen är i rörelse.

### **VARNING**

Säkerhetsbältena ska alltid användas och barn ska alltid sitta i speciella bilbarnstolar! Bältena håller de åkande på plats så att de inte slår emot de främre krockkuddarna om de utlöses, vilket de i så fall gör med stor kraft och på några millisekunder.

- Sitt alltid upprätt i sätena och aldrig lutad åt ena eller andra sidan.
- Främre passagerarsätet ska skjutas så långt bakåt som möjligt.
- Föraren ska alltid sitta så långt från ratten som möjligt (minst 25 cm) och i upprätt ställning.
- Om en vuxen passagerare färdas i framsätet ska höger krockkudde vara aktiverad.
- Placera inget föremål eller tillbehör och klistra inga dekaler ovanpå instrumentpanelen där kudden är monterad. Det kan orsaka skador om kudden utlöses.

(forts)

(forts)

- Täck inte framsätena med överdragsklädsel, filter eller annat som kan påverka krockkuddarna på utsidan av ryggstöden.
- Åtgärda ingenting som har med krockkuddarna att göra. Det kan medföra att de utlöses oväntat eller inte utlöser i samband med en krock.
- Om varningslampan air bag tänds under körning måste du låta en KIA-verkstad kontrollera systemet för krockkuddarna.
- Krockkuddar kan bara utlösa en gång. Vänd dig till en KIA-verkstad om de måste ersättas.
- De främre krockkuddarna utlöser endast vid kraftigare kollisioner rakt framifrån eller vid högst 30° vinkel snett framifrån.
- De utlöser inte vid påkörning från sidan eller om bilen slår runt. Använd därför alltid säkerhetsbälte!

(forts)



(forts)

- När en barnstol monterats i framsätet ska krockkudden kopplas bort och sätet skjutas så långt bakåt som möjligt.
- Barn som är längre än 150 cm kan använda bilens ordinarie bälten och bör sitta i baksätet.
- Alla åkande ska alltid vara korrekt fastspända när bilen är i rörelse. Sitt så långt från alla krockkuddar som möjligt.
- Alla i bilen ska sitta i upprätt ställning och inte lutade åt någon sida. Fötterna ska vara på golvet med undantag för mindre barn i barnstolar.
- Den som inte sitter enligt ovanstående anvisningar kan skadas av en utlösande krockkudde eller krockgardin.



OXM039059L

#### *Reglage för bortkoppling av passagerarens krockkudde (tillval)*

Om ett barn ska åka i framsätet ska krockkudden kopplas bort (OFF) oavsett om barnet sitter i en bakåtvänd monterad stol eller åker framlänges.

Kudden kan lämpligen också kopplas bort om ingen ska färdas i passagerarsätet.



OXM039052L

#### **Passagerarkudden ON eller OFF:**

Använd huvudnyckeln för att vrida reglaget mellan ON och OFF. I läge OFF (bortkopplad) ska kontrolllampan lysa i instrumentpanelen. I läge ON ska lampan vara släckt.

#### **⚠ VARNING**

**Använd tändningsnyckeln eller något liknande för att vrida reglaget för bortkoppling av passagerarens krockkudde. Kontrollera att kontrolllampan för bortkopplad kudde lyser när kudden bortkopplad.**

### \* OBS

- När reglaget är i läge ON kan krockkudden utlösas vid en kollision. Om en barnstol då är monterad i framsätet krossas den av krockkudden.
- Kontrollera alltid att reglaget är i läge OFF om ett barn ska färdas i framsätet.

### ! VIKTIGT

- *Om reglaget inte fungerar som det ska kommer varningslampan AIR BAG att tändas.*
- *Kontrolllampan för bortkopplad krockkudde kommer inte att lysa. Det betyder att krockkudden kan utlösas vid en kollision även om reglaget är vridet till OFF.*
- *Om reglaget inte verkar fungera eller om varningslampan AIR BAG inte tänds när tändningsnyckeln vrids till ON eller om den tänds under körning, vänd dig snarast till en KIA-verkstad för att få reglaget, systemet för krockkuddarna samt bältessträckarna kontrollerade.*

### VARNING

- Föraren är ansvarig för att reglaget är i rätt läge.
- Det får inte sitta någon nyckel i tändningslåset när reglaget ställs om mellan ON och OFF eller omvänt. I annat fall kan det uppstå ett fel i kontrollenheten som medför att krockkuddar och krockgardinerna inte utlöser eller inte fungerar som de ska vid en eventuell kollision.
- När en barnstol monteras i framsätet ska krockkudden kopplas bort och sätet skjutas så långt bakåt som möjligt. En utlösande krockkudde krossar en bakåtvänt monterad barnstol i framsätet.
- Kudden kan lämpligen också kopplas bort om ingen ska färdas i passagerarsätet.
- Barn som är längre än 150 cm kan använda bilens ordinarie bälten och bör sitta i baksätet.

### VARNING

- Passagerarkudden är större än den i ratten och utlöser med mycket större kraft. Det är därför viktigt att alltid skjuta sätet så långt bakåt som det är praktiskt möjligt.
- Alla i bilen ska alltid använda säkerhetsbälte så fort bilen är i rörelse. Det gäller även den allra kortaste körsträcka.
- En framsätesspassagerare som inte har säkerhetsbältet fastspänt kastas framåt om föraren panikbromsar. Om en kollision då inträffar och utlöser krockkudden kommer kudden att träffa den åkande med stor kraft så att skadorna kan bli mycket allvarliga.
- Framsätesspassageraren ska alltid sitta upprätt och lutad mot ryggstödet samt hålla fötterna på golvet och händerna borta från instrumentpanelen.

(forts)

(forts)

- Gravida kvinnor och personer med dålig fysik bör färdas i baksätet för att inte riskera kontakt med krockkudden.
- Placera inget föremål eller tillbehör och klistra inga dekaler ovanpå instrumentpanelen där kudden är monterad. Det kan orsaka skador om kudden utlöses.
- Fäst heller inget på vindrutan och montera ingenting på den inre backspegeln.
- Åk aldrig med en pipa eller något annat i munnen. Det finns mycket stor risk för allvarliga skador om krockkudden utlöses.

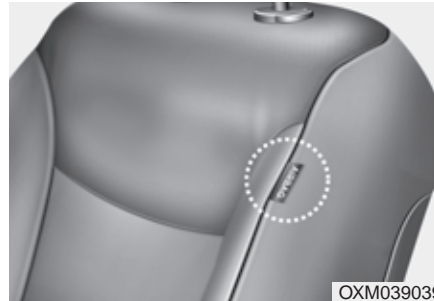

OXM039039

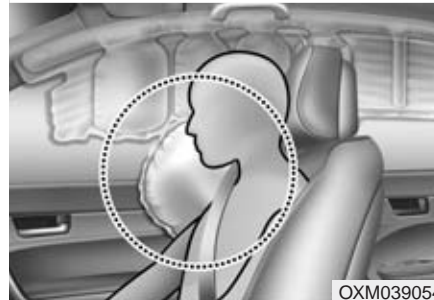

OXM039054

### Sidokrockkudde (tillval)

Krockkuddarna är placerade i de främre sätenas ryggstöd på utsidan. De utlöser endast på den sida där bilen blir påkörd.

- Sidokrockkuddarna är konstruerade att endast utlösa vid en viss typ av sidokrockar, beroende på hur kraftig krocken är, vinkel, hastighet och vart krocken träffar på bilen.
- Sidokrockkuddarna utlöser inte endast på sidan där krocken inträffar utan även på motsatt sida.

### \* OBS

Om man vid olycka skulle rulla runt med bilen så utlöser sidokrockkuddarna på båda sidorna.

- Sidokrockkuddarna är inte konstruerade att utlösa vid alla typer av sidokrockar.

### VARNING

Förhindra att passagerare lutar sina kroppar eller huvuden emot dörrarna, sträcker ut armarna ut genom fönster eller placerar objekt mellan dörr och passagerare när de färdas på plats utrustad med sidokrockkuddar och/eller sidokrockgardiner.

### VARNING

- Sidokrockkuddarna är ett komplement till förare och främre passagerarens säkerhetsbälten. Säkerhetsbältena skall därför alltid användas när fordonet nyttjas. Sidokrockkuddarna utlöses endast vid viss typ av sidokrock eller när bilen rullar runt\*<sup>1</sup> till exempel vid krockvåld som beräknas kunna skada personerna som färdas i bilen.
- För att få bäst skydd av sidokrockkuddarna samt att minimera riskerna att skadas när sidokrockkuddarna utlöses så skall förare samt passagerare i främre passagerarstol sitta upprätt med säkerhetsbältet ordentligt fastsatt. Förarens händer skall vara placerade på ratten vid 9.00 samt 15.00. Passagerarens armar och händer skall vara placerade i deras knä.

(forts)

(forts)

- Ingenting får placeras på utsidan av ryggstöden där krockkuddarna är monterade.
- Sätt ingen överdragsklädsel på ryggstöden i framsätet.
- Montera inga tillbehör intill sidokrockkuddarna.
- Stoppa inte paraplyer eller annat mellan de främre ryggstöden och bilens sida. Sådana föremål kan orsaka skador om krockkuddarna utlöser.
- Se till att sensorerna för sidokrockkuddarna inte utsätts för stötar när tändningsnyckeln är i läge ON.
- Om ett säte eller klädseln skadas, vänd dig till en KIA-verkstad för kontroll och reparation. Informera om att bilen har sidokrockkuddar.

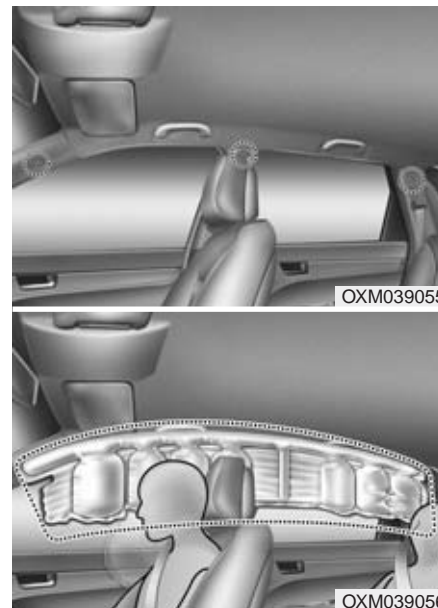

### Krockgardiner (tillval)

De är monterade under klädseln ovanför dörrarna och är till för att skydda de åkandes huvuden i fram- och baksätet om bilen blir påkörd från sidan.

\*1: Endast för fordon i Europa utrustade med sidokrockkuddar och sidokrockgardiner.

Krockgardinerna utlöser endast på den sida där bilen blir påkörd och om kollisionen är kraftig. De utlöser normalt inte vid frontalkollisioner, påkörning bakifrån eller om bilen slår runt.

- Sidokrocksgardinen är konstruerade att utlösa vid viss typ av sidokrock beroende på hur kraftig krocken är, vinkel, fart och vart krocken träffar på bilen.
- Sidokrockgardinen utlöser inte endast på sidan där krocken inträffar utan även på motsatt sida.

### \* OBS

**Båda sidor av sidokrockgardinen kommer att utlösa vid viss typ av olycka där bilen rullar runt.**

- Sidokrockgardinerna är inte konstruerade att utlösa vid all typ av sidokrock.

### VARNING

- För att sidokrockkuddarna och krockgardinerna ska ge optimalt skydd ska de åkande i framsätet och på de yttre platserna i baksätet sitta upprätt och använda säkerhetsbältena.
- Passagerare (barn och vuxna) som åker i framsätet eller på ytterplatser i baksätena får inte luta sig mot bilens dörrar eller sidor eller sticka ut armar genom sidorutorna. De får inte heller ha några föremål på utsidan av sig.
- Gör aldrig några ingrepp i eller försök att reparera några komponenter i krockkudde-systemet. Allt sådant arbete måste utföras av specialutbildade KIA-tekniker.

Om inte ovanstående anvisningar följs kan krockkuddarna utlösas oavsiktligt och orsaka allvarliga skador eller medföra att de inte utlöser som de ska i samband med en kollision.

### I vissa situationer kanske krockkuddarna inte utlöses

Exempel: Vid påkörning bakifrån, om bilen blir påkörd en andra och en tredje gång, om farten är låg vid kollisionstillfället eller om bilen slår runt.



OXM039040/OXM039041/OXM039042/OXM039043/OXM039044

### Komponenter i krockkuddesystemet

- |  |                               |
|--|-------------------------------|
| (1) Kontrollenhet / Rolloversensör (tillval) | (3) Sidokrocksensör (tillval) |
| (2) Sensor för frontalkrock                  | (4) Sidokrocksensör (tillval) |

**⚠ VARNING**

- De olika komponenterna i krockkuddesystemet får inte utsättas för slag. Det finns risk att krockkuddarna utlöses.
- Sensorerna får inte flyttas eller riktas om. Det kan medföra att krockkuddarna utlöses oavsiktligt och orsakar allvarliga skador eller medför att de inte utlöser som de ska i samband med en kollision. Utför därför inget underhåll eller några reparationer på eller nära intill någon av krockkuddesystemets komponenter.
- Problem kan uppkomma om vinkeln som sensorerna sitter monterats ändras pga deformation av främre stötfångare, kaross och C-stolpe där sidokrocksensorerna sitter monterat. Vid fel se till att få bilen kontrollerad och reparerad av en auktoriserad KIA verkstad.

(forts)

(forts)

- Montering av olika tillbehör i fronten kan påverka hur krockkuddarna utlöses. Vi rekommenderar därför att du alltid väljer KIA original tillbehör. Då kan du vara säker på att funktionen för krockkuddarna inte påverkas.

**⚠ VARNING**

Om din bil är utrustad med sidokrockkuddar samt sidokrockgardiner var noga med att tändningen står på i avslaget läge (OFF) eller radioläge (ACC) när den blir bogserad/bärgad.

Sidokrockkuddarna och sidokrockgardinerna kan utlösa om tändningen står i påslaget läge (ON) eftersom rolloversensorerna kan detektera situationen som att bilen voltar/rullar runt.



1VQA2084

**När utlöser de främre krockkuddarna?**

De utlöser vid en kollision rakt eller snett framifrån och om sensorerna känner av att kollisionen är kraftig. Om kollisionen inte är våldsam utlöser i vissa fall endast bältessträckarna.



OVQ036018N

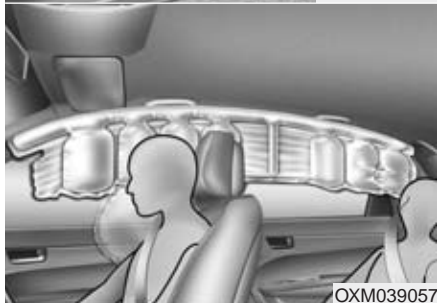

OXM039057

### När utlöser sidokrockkuddar och krockgardiner?

De utlöser när sidokrockssensorerna, på den sida av bilen som blir påkörd, känner av att kollisionen är kraftig nog att utlösa sidokrockkudden och/eller krockgardinen.

De främre krockkuddarna är konstruerade för att endast aktiveras vid en frontalkrock. De kan dock utlösas även vid andra kollisioner om frontalkrockssensorerna utsätts för tillräckligt stort krockvåld.

Sidokrockkuddarna och/eller krockskyddsgardinerna har konstruerats för att endast aktiveras vid sidokollisioner. De kan dock utlösas även vid andra typer av kollisioner om sensorerna utsätts för kraftig påverkan.

Om bilen utsätts för en mycket kraftig smäll, t ex om den kör ner i en grop eller med för hög fart över en sk vägkupa, kan krockkuddarna utlösas. Kör därför försiktigt på dåliga vägar.

### \* OBS

Även sidokrockkuddar och sidokrockgardinerna skall utlösas när rolloversensorerna detekterat att bilen rullar runt/voltar.



1VQA2086

### Situationer då krockkuddarna normalt inte utlöses

- Vid lindrigare kollisioner, som t ex körockar ger säkerhetsbältet tillräckligt skydd och därför utlöses inte krockkuddarna. Bältessträckarna kan däremot utlösas.





### Skydd mot nackskador vid påkörning bakifrån

- Vid påkörning bakifrån utlöses inga krockkuddar. Däremot aktiveras det s k whiplashskyddet som finns i framsätena. Det trycker nackskyddet framåt för att huvudet inte ska kastas bakåt, vilket skulle kunna medföra allvarliga nackskador.



- Främre krockkuddarna utlöser eventuellt inte vid en sidokrock på grund av att dessa ej skulle ge något extra skydd vid viss typ av sidokrock.
- Däremot så kan främre krockkuddarna utlösa om bilen är utrustad med sidokrockkuddar och sidokrockgardiner beroende på hastighet samt i vilken vinkel krocken inträffar.

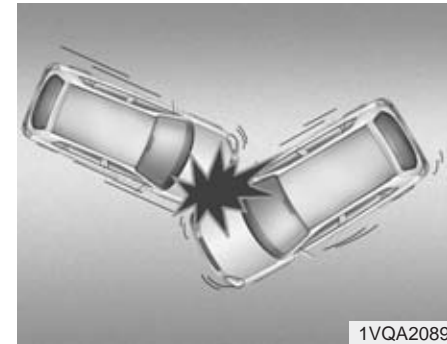

- När en kollision sker med en vinkel, som bilden visar, kanske inga krockkuddar utlöses.



- Om bilen reflexmässigt bromsas kraftigt och därefter pressas in under t ex ett bilflak kanske kollisionen inte blir så häftig att krockkuddarna utlöses.

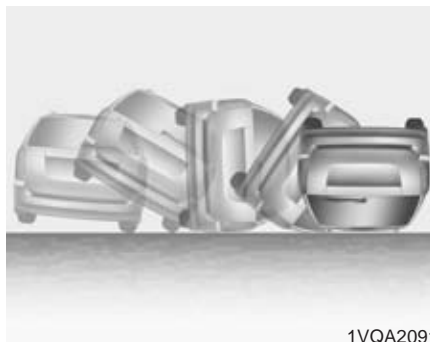

- Om bilen slår runt kan eventuellt sidokrockkuddar och krockgardiner utlösas om bilen rullar runt på grund av att den blivit påkörd från sidan.

### \* OBS

Däremot så kan främre krockkuddarna utlösa om bilen är utrustad med sidokrockkuddar och sidokrockgardiner när rolloversensorn detekterat att bilen rullar runt/voltar.

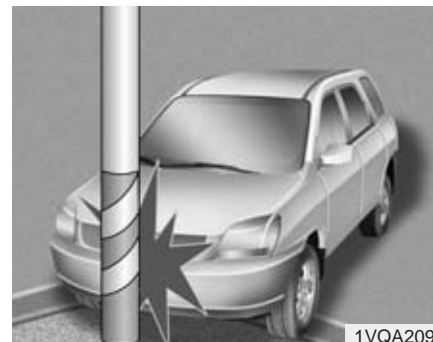

- Krockkuddarna utlöser normalt inte vid lindrigare kollisioner med stolpar eller träd eller om de ger efter eller om hastigheten är låg.

### Krockkuddesystemet är underhållsfritt

Det ingår inga komponenter som kräver service. De enda tillfällen när något måste åtgärdas är om varningslampan tänds för att det uppstått ett fel eller om den inte tänds i samband med att bilen startas. Då måste en KIA-verkstad kontrollera systemet.

Allt arbete med ratten och i krockkuddesystemet måste utföras av en specialutbildad KIA-tekniker.

### VARNING

- Gör inga försök att modifiera, reparera eller utföra service på några komponenter i krockkuddesystemet. Det kan medföra att det inte fungerar som det ska eller att en kudde oavsiktligt utlöses.
- Rengöring av materialen som täcker krockkuddarna ska ske med mjuka trasor, torra eller lätt fuktade. Använd ingen form av rengöringsmedel.
- Placera inga föremål eller tillbehör och klistra inga dekalor där krockkuddarna är monterade. Det kan orsaka skador om kudden utlöses.
- Om en krockkudde har löst ut ska den bytas. Det är ett arbete som måste utföras av en specialutbildad KIA-mekaniker.
- Lossa inga anslutningar för krockkuddesystemet. Det kan medföra att det inte fungerar som det ska eller att en kudde oavsiktligt utlöses.

(forts)

(forts)

- Komponenterna i krockkuddesystemet måste omhändertas på ett speciellt sätt när bilen slutligen ska skrotas. Det ansvarar KIA-återförsäljaren för.
- Om bilen har översvämmats eller om det av annan anledning kommit in vatten i bilen, sätt inte ens in nyckeln i tändningslåset. Bärga bilen till en KIA-verkstad för kontroll och eventuell reparation.

### Med tanke på de åkandes säkerhet

- Alla i bilen ska vara fastspända och sitta i upprätt ställning samt ha fötterna på golvet när bilen är i rörelse.
- Om passagerare ska byta plats i bilen, stanna först innan bältena lossas.
- Endast en person får vara fastspänd i respektive säkerhetsbälte.
- Spänn inte fast någonting på själva bältena.
- Åk aldrig med en pipa eller något annat i munnen och ha aldrig något hårt i knäet. Det finns mycket stor risk för allvarliga skador om krockkudden utlöses.
- Passagerare ska alltid sitta upprätt och lutade mot ryggstöden samt hålla fötterna på golvet och händerna borta från de ställen där krockkuddarna är monterade.
- Placera inget och klistra inga dekaler där krockkuddarna är monterade. Funktionen för kuddarna kan påverkas.
- Utför inga modifieringar på framsätena. Sidokrockkuddarnas funktion kan påverkas.

### VARNING

- Den som sitter för mycket tillbakalutad riskerar att glida ur bältet vid en häftig inbromsning eller eventuell kollision.
- Alla åkande i bilen ska vara fastspända och sitta i upprätt ställning lutade mot ryggstöden samt ha fötterna på golvet.

### Gör inga modifieringar på bilen

Förändringar av chassit, karossen, stötfångarna eller frigångshöjden kan påverka krockkuddarnas funktion.

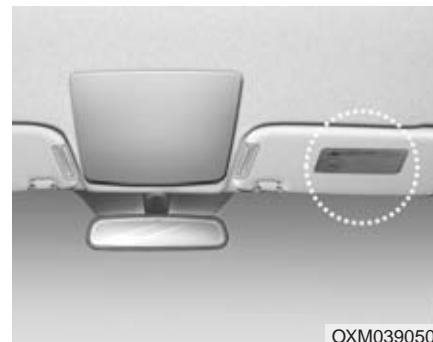

### Dekaler med information om krockkuddarna

Dekalerna innehåller första hand varningar för de risker som krockkuddarna utgör för barn. Allt man ska tänka på när det gäller krockkuddarna är utförligt beskrivet på tidigare sidor här i boken.

Nycklar / 4-2  
Fjärrkontroll för centrallås och larm / 4-4  
Smart key / 4-6  
Stöldlarm / 4-9  
Dörrlås / 4-11  
Baklucka / 4-15  
Sidorutor / 4-17  
Motorhuv / 4-21  
Tanklucka / 4-23  
Taklucka av Panorama typ/ 4-25

## Lär känna bilen

4

Ratt / 4-28  
Bakspeglar / 4-30  
Mätare, varnings- och kontrollampor/ 4-33  
Parkeringshjälp/Backvarnare / 4-53  
Backkamera / 4-56  
Varningsblinkers / 4-56  
Yttre belysning / 4-57  
Torkare och spolare / 4-63  
Inre belysning / 4-67  
Defroster / 4-70  
Klimatanläggning, manuell / 4-71  
Klimatanläggning, automatisk / 4-79  
Inställning för att ta bort imma och is från vindrutan / 4-87  
Förvaringsfack / 4-90  
Komfortdetaljer/ 4-91  
Exteriördetaljer / 4-98  
Radioutrustning / 4-99

### NYCKLAR



Nyckelnumret finns stansat på en liten metallbricka som medföljer vid leverans av bilen.

Ta för säkerhet skull bort brickan med nyckelnumret från nycklarna, men slarva inte bort den.

Anteckna också numret på en lapp och förvara den på ett säkert ställe. Du måste kunna uppge numret om du ska beställa nya nycklar från en KIA-verkstad.

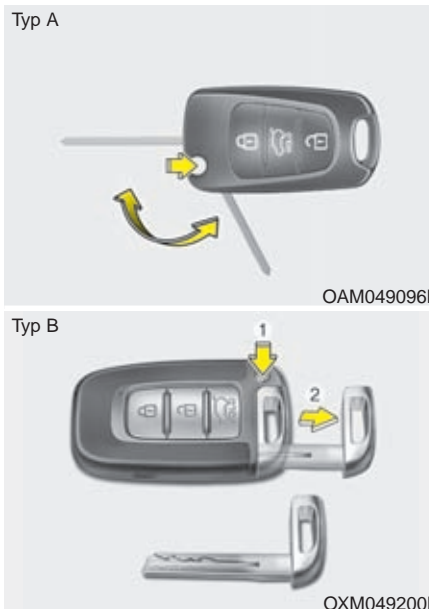

#### Nyckel med transponder

- Används för att starta bilen med.
- Används för att låsa samt låsa upp dörrarna.
- Används för att låsa samt låsa upp handsfacket. (tillval)

#### Typ A

För att fälla ut nyckeln, tryck på knappen för nyckelns utfällningsmekanism och nyckeln fälls ut automatiskt.

För att fälla in nyckeln, tryck på knappen för nyckelns utfällningsmekanism och fäll in nyckeln manuellt.

#### ! VIKTIGT

**Försök inte att fälla ihop nyckeln utan att trycka på knappen för nyckelns utfällningsmekanism, det kan skada nyckeln.**

#### Typ B

För att frigöra nyckelämnet, tryck in och håll spärren nedtryckt medans du tar loss nyckelämnet.

För att återmontera nyckelämnet, tryck tillbaka nyckeln i dess hål till man hör ett klickande ljud.

**⚠ VARNING - Tändningslåset**  
**Låt inte nyckeln vara kvar i bilen om barn lämnas ensamma i den.**

**⚠ VARNING**

Endast originalnycklarna och eventuella nya nycklar som är beställda från en KIA-verkstad kan användas för att starta bilen.

**Startspärr (tillval)**

Startspärren är ett elektroniskt stöldskydd som bara tillåter att bilen startas med rätt nyckel.

Systemet består av transpondrar i nyckelgreppen, en sändare i tändningslåset och en mottagare som känner av om rätt nyckel används för att starta motorn.

Om en felaktig nyckel används kan motorn inte startas.

**Startspärren aktiveras**

Startspärren aktiveras automatiskt när tändningsnyckeln vrids till OFF.

**Startspärren stängs av**

Det sker automatiskt när en nyckel som är programmerad för bilen används för att starta motorn.

**⚠ VARNING**

För att förhindra stöld ska du inte förvara någon av bilens nycklar eller stöldskyddskoden, som är unik för varje fordon, i bilen.

**\* OBS**

När bilen ska startas får det inte finnas andra nycklar med transpondrar i närheten av tändningslåset. Det kan medföra att motorn inte startar.

**⚠ VIKTIGT**

*Ha inte metallföremål i närheten av tändningsnyckel eller tändningslås. Metallföremål kan påverka transponderns signal så att det inte går att starta motorn.*

**\* OBS**

Nya nycklar kan endast beställas från auktoriserade KIA-verkstäder.

**⚠ VIKTIGT**

*Transpondern i nyckeln kräver inget underhåll och ska normalt fungera problemfritt i många år. Den kan dock sluta fungera om den utsätts för hårda stötar, statisk elektricitet, hög värme eller starkt solljus och fukt.*

**⚠ VIKTIGT**

*Gör inga ingrepp eller modifieringar i systemet för startspärren. Allt arbete måste utföras av auktoriserade KIA-verkstäder. Fel som uppstått på grund av felaktiga ingrepp omfattas inte av nybilsgarantin.*

### FJÄRRKONTROLL FÖR CENTRALLÅS OCH LARM (TILLVAL)

Typ A



OAM049097L

Typ B



OXM049001L

#### Lås/lås upp

##### Lås (1)

Alla dörrarna (bakluckan) låses samtidigt när du trycker på knappen.

Om alla dörrarna (bakluckan) är helt stängda blinkar alla blinkerslampor en gång för att markera att bilen blivit låst.

##### Lås upp (2)

Alla dörrarna (bakluckan) låses upp samtidigt.

Alla blinkerslamporna blinkar två gånger för att markera att bilen är olåst.

Om ingen dörr öppnas inom 30 sekunder kommer dörrarna (bakluckan) att låsas automatiskt igen.

##### Lås upp bakluckan (3)

Håll knapp 3 intryckt i minst 1 sekund. Alla blinkerslamporna blinkar två gånger för att markera att luckan är olåst.

Om inte luckan öppnas inom 30 sekunder kommer den att låsas automatiskt igen.

Varje gång luckan stängs låses den automatiskt.

#### Att tänka på för fjärrkontrollen

##### \* OBS

Fjärrkontrollen fungerar inte i följande fall:

- Om det sitter en nyckel i tändningslåset.
- Avståndet till bilen är för långt (mer än ca 10 m).
- Batteriet i fjärrkontrollen är för svagt.
- Andra fordon eller föremål kan störa signalen.
- Den störs av en radiosändare som finns i närheten.

Om fjärrkontrollen inte fungerar som den ska, lås upp och lås bilen med nyckeln och kontakta en KIA-verkstad för att få problemet löst.



**! VIKTIGT**

*Fjärrkontrollen är känslig för vatten och andra vätskor. Fuktskador omfattas inte av nybilsgarantin.*

**! VIKTIGT**

*Att ändra eller modifiera systemet på ett sätt som inte uttryckligen är godkänt kan sätta systemet ur spel. Skulle fjärrkontrollerna sluta att fungera på grund av att man ändrat eller modifierat något av systemet komponenter så täcks reparationskostnaderna inte av tillverkarens garanti.*



OED039003A

**Batteribyte i fjärrkontrollen**

I fjärrkontrollen finns ett 3 volts litiumbatteri som normalt räcker i flera år. När det är dags att byta, gör så här:

1. Bryt försiktigt isär de två halvorna med ett litet mynt eller en skruvmejsel i spåret som finns på kortsidan av fjärrkontrollen.
2. Byt ut batteriet mot ett nytt (batterimodell: CR2032). När du byter batteriet var noga med att installera batteriet med "+" symbolen uppåt.
3. Återmontera täckkåpan och testa funktionen.

Om en fjärrkontroll måste bytas, vänd dig till en KIA-verkstad.

**! VIKTIGT**

- *Fjärrkontrollen ska normalt fungera problemfritt i många år. Den kan dock sluta fungera om den utsätts för hårda stötar, statisk elektricitet, hög värme, starkt solljus eller fukt. Om det uppstår något fel på fjärrkontrollen eller om du behöver hjälp med batteribyte, kontakta en KIA-verkstad.*
- *Se till att det nya batteriet är av exakt samma typ som originalet.*
- *Fjärrkontrollen kan skadas om du tappar den, om den blir fuktig eller utsätts för hög värme och starkt solljus.*

**! VIKTIGT**

*Felaktig kassering av förbrukat batteri kan vara skadligt både för miljö och hälsa. Returnera ditt förbrukade batteri enligt gällande lokala föreskrifter.*

### SMART KEY (TILLVAL)



Med denna smart key kan du låsa upp dörrar (och bagagelucka) även starta bilen utan att sätta nyckeln i tändningslåset. (läs avsnittet "fjärrstyrt centrallås" i detta avsnittet)

#### Smart key funktioner

Om du bär med dig denna smart key kan du låsa upp dörrar (och bagagelucka) även starta bilen utan att sätta nyckeln i låset. Se följande avsnitt för mer detaljerad information.



#### Låsa

Lås samtliga dörrar genom att trycka på knappen på någon av framdörrarnas ytterdörrhandtag eller på bagageluckshandtaget med alla dörrar och luckor stängda. Varningsblinkers kommer att blinka en gång för att visa att alla dörrar nu är låsta.

Knappen på ytterdörrhandtagen kommer endast fungera om smart key är inom 0,7m från dörrhandtaget. Om du vill vara säker på att dörrarna är låsta så kan du antingen kontrollera låsknappen på insidan av dörrarna alternativt dra i ytterdörrhandtaget.

Dörrarna kommer inte att låsas i följande fall (varningssignal kommer att ljuda):

- Smart key är inuti bilen
- Tändningen är i radioläge (ACC) eller påslagen (ON).
- Om någon dörr står öppen (bortsett från bagageluckan).

#### Låsa upp

Lås upp samtliga dörrar genom att trycka på knappen på någon av framdörrarnas ytterdörrhandtag eller på bagageluckshandtaget när alla dörrar och luckor stängda. Varningsblinkers kommer att blinka två gånger för att visa att alla dörrar nu är upplåsta. Knappen på ytterdörrhandtagen kommer endast fungera om smart key är inom 0,7 m från dörrhandtaget.

När systemet känt av att nyckeln finns inom 0,7 m från bilen kan även andra personer öppna dörrarna utan att ha nyckeln i sin ägo.

**Låsa upp bagageluckan separat**

När du befinner dig inom 0,7 m från bagageluckans ytterhandtag med nyckeln så kommer bagageluckan att låsas upp när du trycker på knappen som sitter på ytterhandtaget.

Varningsblinkers blinkar två gånger för att verifiera att bagageluckan är upplåst. Efter det att bagageluckan är öppnad och stängd igen så kommer den att låsas automatiskt.

**Starta bilen**

Du kan starta bilen utan att behöva sätta nyckeln i tändningslåset. För detaljerad information referera till avsnittet "Starta motorn med smart key" i avsnitt 5.

**Smart key****\* OBS**

- Om du av någon anledning skulle förlora din smart key så kommer du inte att kunna starta din bil. Har du inte tillgång till en extra smart key så måste du få bilen bärgad till närmsta auktoriserade KIA verkstad.
- Man kan ha 2st smart keys registrerade till ett och samma fordon. Om du förlorar en av dina två smart keys så skall du omgående besöka din auktoriserade KIA verkstad med din bil för att förebygga stöld av bilen.
- Din smart key kommer inte fungera om följande inträffar:
  - om smart key är nära en radiosändare som exempel kan vara en radiostation eller flygplats som då kan störa dess funktion.
  - om smart key är nära en mobil tvåvägs radio eller mobiltelefon.
  - om en annan smart key används i närheten av ditt fordon

Om smart key inte fungerar ordentligt, öppna dörren med den manuella nyckeln. Om du har problem med din smart key kontakta din auktoriserade KIA verkstad.

**! VIKTIGT**

*Var noga med att inte utsätta smart key för vatten eller vätska av något slag. Om fjärrdosa eller smart key inte fungerar på grund av att denna utsatts för vatten eller vätska så täcks kostnaden för reparation ej av tillverkarens garanti.*



### Begränsad användning av nycklar

För att förhindra att personer skall kunna ta sig in i handskfacket när du lämnar ifrån dig nycklarna vid t.ex. parkeringsservice eller motsvarande gör enligt följande:

1. Tryck och håll ned frigöringsknappen (1) och ta loss nyckelämnet från resten av nyckeln.
2. Stäng och lås handskfacket med hjälp av nyckelämnet.
3. Lämna endast smart key till parkeringsservice, handskfacket kan inte öppnas utan nyckelämnet.



### Batteribyte

Batteriet i smart key skall hålla i flera år men om smart key inte fungerar tillfredställande så kan man testa att byta batteri. Om du är osäker på hur man använder sig av smart key eller hur man byter batteri i denna vänligen kontakta din auktoriserade KIA verkstad.

### \* OBS

Kretsarna inuti smart key kan ta skada om de blir utsatta för fukt eller statisk elektricitet. Om du är osäker på hur man använder sig av smart key eller hur man byter batteri i denna vänligen kontakta din auktoriserade KIA verkstad.

1. Bänd försiktigt upp täckkåpan på smart key
2. Byt ut batteriet mot ett nytt (batterimodell: CR2032). När du byter batteriet var noga med att installera batteriet med "+" symbolen uppåt.
3. Återmontera täckkåpan och testa funktionen.

### \* OBS

- Du riskerar att skada smart key om du installerar fel typ av batteri, var noga med att montera rätt typ.
- Kretsarna inuti smart key kan ta skada om de blir utsatta för stötar, fukt eller statisk elektricitet.
- Om du misstänker att din smart key tagit skada eller att den inte fungerar korrekt, vänligen kontakta din auktoriserade KIA verkstad.

### ! VIKTIGT

*Felaktig kassering av förbrukat batteri kan vara skadligt både för miljö och hälsa. Returnera ditt förbrukade batteri enligt gällande lokala föreskrifter.*

## STÖDLARM (TILLVAL)

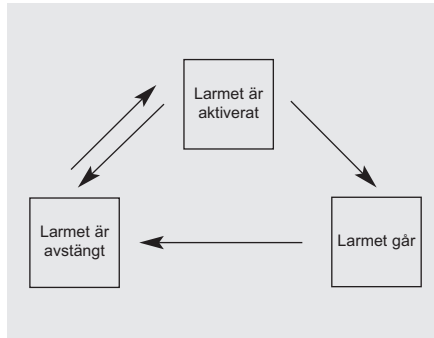

Larmet aktiveras automatiskt när låsknappen på fjärrkontrollen trycks in och ingen nyckel sitter i tändningslåset samt alla dörrar, huven och bakluckan är stängda. Om larmet utlöses hörs en siren och blinkerlamporna börjar blinka.

### Aktivera larmet

1. Ta nyckeln ur tändningslåset.
2. Kontrollera att alla dörrar och bakluckan samt motorhuven är helt stängda.
3. Lås dörrarna med fjärrkontrollen. Alla blinkerslampor blinkar en gång för att bekräfta att larmet är aktiverat.

Om inte alla dörrarna bakluckan samt motorhuven är helt stängda sker ingen blinkning. När allt är stängt blinkar alla blinkerslampor en gång.

### \* OBS

**Möjlighet till att larma på och av larmet via nyckel i dörrlåset kan aktiveras av din KIA-verkstad.**

**Om du vill ha möjlighet till detta, kontakta din KIA-verkstad.**

**Aktivera inte larmet förrän alla lämnat bilen. Om larmet aktiveras när någon är kvar i bilen kommer det att utlösas när de kliver ur. Om en dörr, bakluckan eller motorhuven öppnas inom 30 sekunder efter att larmet aktiverats kommer larmet att stängas av.**

### Larmet utlöses

- Fram eller bakdörr öppnas utan att använda fjärrkontroll eller smart key.
- Bakluckan öppnas utan att använda fjärrkontroll (eller smart key).
- Motorhuven öppnas.

Signalhornet kommer ljuda samt att varningsblinkers kommer blinka i ungefär 30 sekunder. För att stänga av larmet, lås upp dörrarna med fjärrkontroll (eller smart key).

### Stäng av larmet

Systemet kommer att avaktiveras vid följande fall:

#### *Fjärrkontroll*

Systemet kommer att stängas av när du:

- Trycker på lås upp knappen.
- Startar motorn (inom 3 sekunder).
- Slår på tändningen mer än 30 sekunder.

#### *Smart key*

- Trycker på lås upp knappen.
- Trycker på knappen på någon av dom yttre främre dörrhandtagen med smart key är inom 0,7 m.
- Startar motorn (inom 3 sekunder).

För att markera att larmet är avstängt blinkar alla blinkerslampor 2 gånger.

Om ingen dörr öppnas inom 30 sekunder aktiveras larmet automatiskt igen.

### \* OBS

- Om det inte går att stänga av larmet med fjärrkontrollen, sätt nyckeln i tändningslåset och starta motorn.
- Om du tappar bort en nyckel, vänd dig till en KIA-verkstad.

### ! VIKTIGT

*Utför inga reparationer eller förändringar i bilens stöldskyddssystem då detta kan förorsaka att systemet inte fungerar tillfredställande. Reparationer i systemet skall alltid utföras av auktoriserad KIA-verkstad. Fel orsakat av felaktiga reparationer eller modifieringar täcks inte av fabriksgarantin.*

## DÖRRLÅSEN

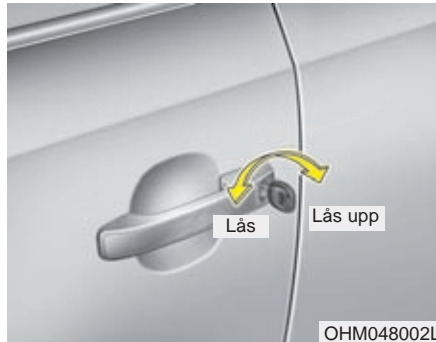

### Lås/lås upp dörrarna utifrån

- Vrid nyckeln framåt för att låsa och bakåt för att låsa upp.
- Alla dörrar låses/låses upp samtidigt.
- Dörrarna kan också låsas/låsas upp med fjärrkontrollen (eller smart key). (tillval)
- När dörrarna är olåsta, öppna med handtagen.
- När dörrarna stängs, se till att de går igen helt.

### \* OBS

- I sträng kyla finns det en viss risk att låsmekanismerna fryser.
- Om centrallåsningen skulle aktiveras genom låsning/upplåsning snabbt och många gånger i tät följd kan systemet automatiskt kopplas bort några minuter för att skyddas mot överbelastning.

### VARNING

- Om dörren inte stängs ordentligt så kan den öppnas igen.
- Var försiktigt så ingen klämmer sig i dörren när denna stängs.

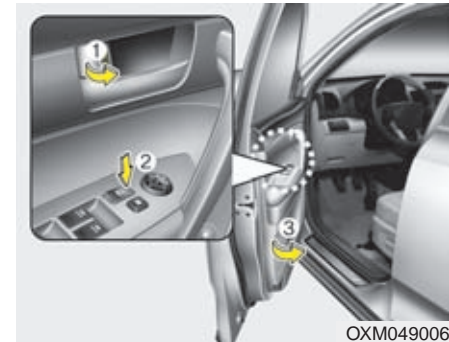

- Dörrarna kan låsas/låsas upp med spärknapparna (1) på dörrarna.
- Om knappen för centrallåset (2) används påverkas alla dörrarna samtidigt.

### \* OBS

Ta alltid ur tändningsnyckeln, sätt an parkeringsbromsen och lås alla dörrarna när du lämnar bilen.

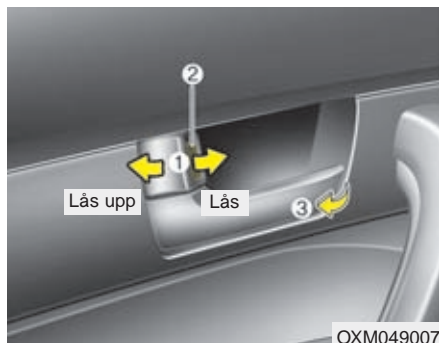

### Lås/lås upp inifrån bilen

#### Låsknappen på dörren

- Tryck knappen (1) som pilen visar för att låsa upp. Den röda markeringen (2) på knappen syns.
- Tryck knappen (1) som pilen visar för att låsa. Den röda markeringen på knappen syns inte.
- Öppna dörren med handtaget (3).

- Om innerdörrhandtaget på förar eller främre passagerardörr öppnas när dörren är låst så kommer dörren automatiskt att öppnas.
- Framdörrarna kan inte låsas om nyckeln sitter i tändlåset (eller om smart key finns inuti bilen)

### **⚠ VARNING - Fel på dörrlåsen**

Om det uppstår något fel på dörrlåsen och du befinner dig i bilen, gör så här:

- Skjut spärknappen vid dörrhandtaget framåt/bakåt flera gånger eller tryck på centrallåsknappen upprepade gånger samtidigt som du drar i dörrhandtaget.
- Försök på samma sätt med alla dörren.
- Öppna sidorutan fram och lås upp dörren med nyckeln i dörrlåset.
- Bakluckan kan öppnas inifrån bagageutrymmet.



Passagerardörr

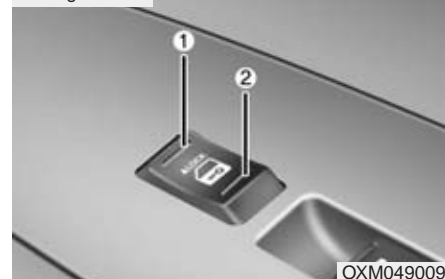

### Knappar för centrallåset

Dörrarna går att låsa/låsa upp med låsknapparna i framdörrarnas armstöd.



- Tryck i framkanten (1) på knappen för att låsa alla dörrarna och i bakkanten (2) för att låsa upp.
- Om nyckeln sitter i tändningslåset (eller om smart key finns inuti bilen) och någon av framdörrarna är öppen går det inte att låsa dörrarna med låsknapparna.

 **VARNING - Dörrarna**

- Se till att dörrarna alltid är ordentligt stängda när bilen är i rörelse.
- Se upp bakåt innan en dörr öppnas så att den inte skadar någon cyklist, motorcyklist eller gående.

 **VARNING - Olåst bil**

Ta alltid ur tändningsnyckeln, sätt an parkeringsbromsen, stäng alla rutor och lås bilen när du lämnar den.

 **VARNING - Överhettad kupé**

En solig dag kan bilen bli mycket varm invändigt. Undvik därför att lämna barn och husdjur ensamma i bilen. De kan då bli uttorkade och i värsta fall dö.

**Automatisk upplåsning vid krock (tillval)**

Dörrlåsen låses automatiskt upp om krockkuddarna utlöses vid en krock.

### Hastighetsberoende autolås (tillval)

#### Typ A

Alla dörrar låses automatiskt när fordonet överskrider 40km/h. Alla dörrar låses upp automatiskt när motorn stängs av och tändningsnyckeln tas ur tändningslåset (tillval).

#### Typ B

Alla dörrar låses automatiskt när fordonet överskrider 15km/h. Alla dörrar låses upp automatiskt när motorn stängs av och tändningsnyckeln tas ur tändningslåset (tillval).

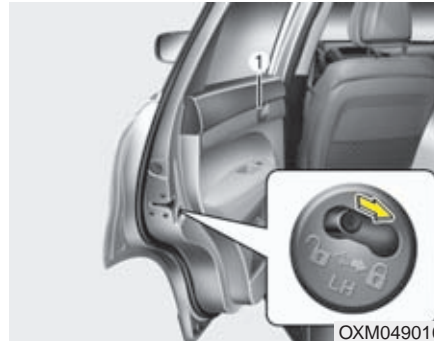

### Barnsäkra dörrlås

För att göra bakdörrarna barnsäkra, gör så här:

1. Öppna bakdörrarna.
2. Tryck reglagen på bägge dörrarna mot symbolen för spärrade lås (  ).
3. Stäng dörrarna.

Bakdörrarna ska nu bara kunna öppnas med handtaget på utsidan.

Kontrollera att de inte kan öppnas med handtagen på dörrarnas insidor.

För att koppla bort spärren, tryck reglagen mot symbolen (  ).

### VARNING - Bakdörrarnas lås

Se alltid till att bakdörrarna inte går att öppna inifrån när barn ska färdas i bilen. Då kan de av misstag inte öppna en dörr och riskera att falla ur bilen.

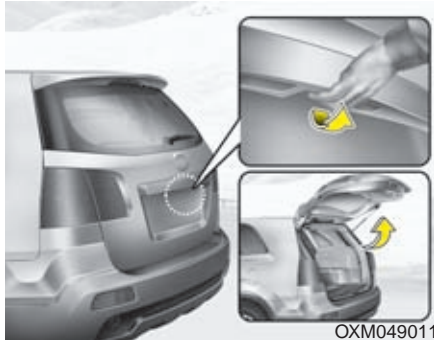
**BAKLUCKAN****Öppna**

- Bagageluckan låses och låses upp när övriga dörrar låses eller låses upp med nyckel, fjärrsändare (eller smart key) eller centrallåsknappen.
- För att låsa upp bakluckan separat, använd fjärrkontrollen eller smart key. När luckan stängs låses den automatiskt.
- När luckan är olåst, ta tag i handtaget och lyft luckan.

**\* OBS**

I sträng kyla finns det en viss risk att låsmekanismen fryser.

**⚠ VARNING**

Se till att ingen står i vägen för luckan när den öppnas.

**⚠ VIKTIGT**

Om luckan inte är helt stängd under körning kan lyftfjädrarna och låsmekanismen skadas.

**Stäng**

Sänk ner luckan, tryck igen den och kontrollera att den är helt stängd.

**⚠ VIKTIGT**

Se till att inget föremål finns i närheten av låsbygeln när bakluckan skall stängas. Det kan skada låsmekanismen.

### **VARNING - Avgaser**

Om bakluckan inte är helt stängd kan giftiga avgaser sugas in i bilen. Om luckan måste vara öppen, kör kupéfläkten på högsta hastighet och ventileras genom kupén.

### **VARNING**

Se till att händer, fötter och andra delar av kroppen är inom säkert avstånd när bagageluckan skall stängas.

### **VARNING - Last**

Lasta de tyngsta föremålen längst fram och underst och surra all tung last. Lasta aldrig högre än till överkant av ryggstöden.

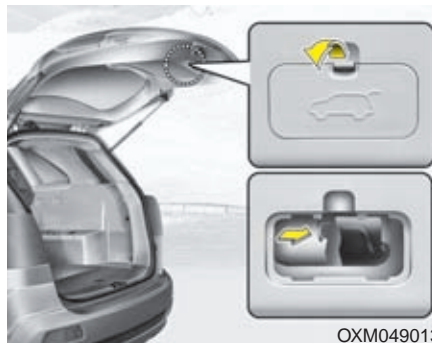

### **Bakluckan kan nödöppnas inifrån**

Dra i reglaget som pilen visar.

### **VARNING**

- Se till att alla som åker i bilen känner till att bakluckan kan öppnas inifrån med nödöppningsreglaget.
- Använd reglaget endast i nödsituationer.

## SIDORUTOR

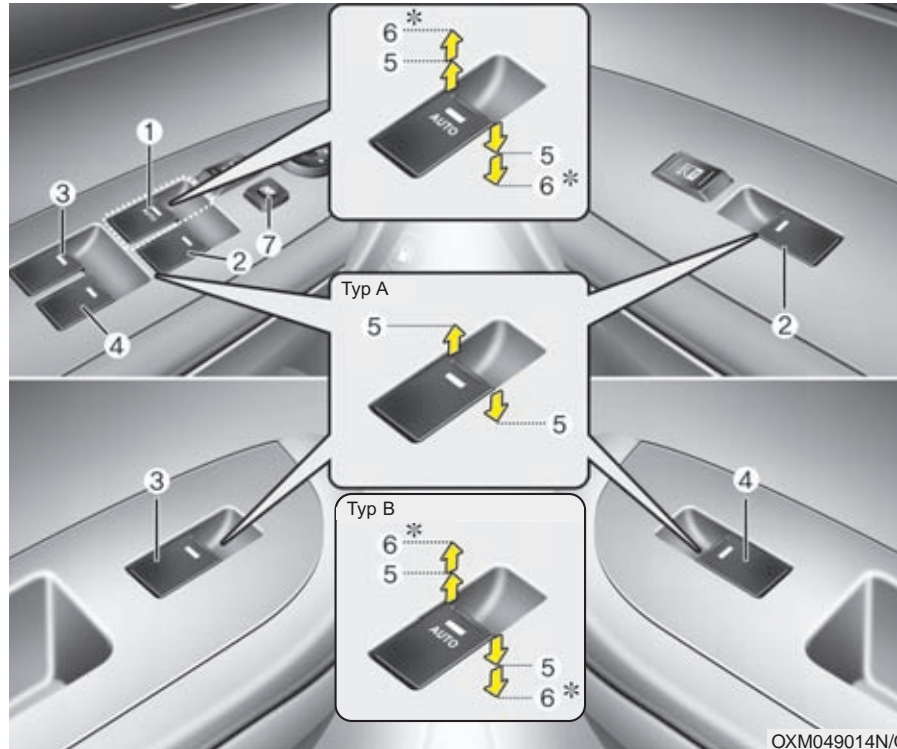

- (1) Förarens sidoruta
- (2) Rutan på höger framdörr
- (3) Rutan på vänster bakdörr
- (4) Rutan på höger bakdörr
- (5) Öppna/stäng
- (6) Ett-tryck-öppning\*/-stängning\*
- (7) Knapp som spärrar reglagen på alla dörrar utom på förardörren

\* tillval

### \* OBS

I sträng kyla finns det en viss risk att hissmekanismerna fryser.

OXM049014N/Q

### Elektriska fönsterhissar

Tändningsnyckeln måste vara läge ON för att fönsterhissarna ska fungera. Fönsterhissarna fungerar med tändningsnyckeln i lägen ON. Varje dörr har ett reglage för respektive ruta. Förardörren har en knapp för att spärra öppning och stängning av de bakre sidorutorna. De elektriska fönsterhissarna fungerar i max 30 sekunder efter att tändningen har slagits av eller till radioläge (ACC), men skulle någon av framdörrarna öppnas så avbryts 30 sekundersgränsen omedelbart.

### \* OBS

Om du kör med en bakre sidoruta öppen eller bägge bakre sidorutorna öppna kan det uppstå pulserande vindstötar i bilen. Öppna i så fall de främre sidorutorna ett par centimeter. Om en öppen taklucka orsakar vindstötar kan du prova att stänga luckan något.



### Öppna/stäng sidorutor (tillval)

#### Typ A

Alla rutorna kan öppnas/stängas med reglagen på förardörren. Övriga rutor öppnas/stängs med separata reglage (5) på respektive dörr.

Pil uppåt = Stäng

Pil nedåt = Öppna



### Typ B - Bilar med enkel "ett-tryck-funktion"(tillval)

Pil uppåt = Stäng

Pil nedåt = Öppna

Tryck ner knappen förbi spärrläget (6) så går rutan direkt hela vägen ner. Rutans rörelse går dock att stoppa genom att man lyfter på knappen.



### Typ C - Bilar med dubbel "ett-tryck-funktion" (tillval)

Pil uppåt = Stäng

Pil nedåt = Öppna

Om du trycker ner knappen eller lyfter knappen förbi spärrläget (6) så går rutan direkt hela vägen ner alternativt upp.

Rutans rörelse går dock att stoppa genom att man trycker på knappen (om rutan är på väg upp) och lyfter (om den är på väg ner).

Om batteriet har varit urladdat eller bortkopplat måste systemet för fönsterhissarna återställas. Gör så här:

1. Vrid tändningsnyckeln till ON-läget.
2. Lyft elfönsterhissknappen och fortsätt att hålla i knappen ytterligare en sekund efter det att fönstret är helt stängt.

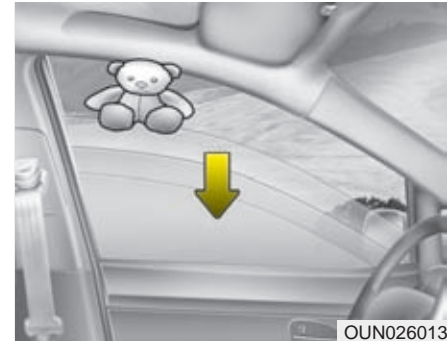

### Klämskydd för förarens sidoruta

Om något kommer i kläm, när rutan är på väg att stängas med ett-tryck-funktionen, stoppas rörelsen automatiskt och rutan sänks ca 30 cm.

Om något kommer i kläm när knappen hålls lyft stannar rutan också samt sänks ca 2,5 cm.

Om knappen hålls lyft igen inom 5 sekunder efter att den stoppats kommer klämskyddet inte att fungera.

### \* OBS

Sidorutans klämskydd är endast aktivt vid "AUTO upp" används. Klämskyddet är inte aktivt när sidorutan hissas upp på normalt vis med elfönsterhissknappen halvvägs uppåt.

#### VARNING

- Klämskyddet fungerar endast för förarens ruta och när den stängs med "ett-tryck-funktionen". Skyddet fungerar inte heller de sista 4 mm innan rutan stängts.
- Kontrollera alltid så att ingen kommer i kläm när en ruta ska stängas.



#### *Knapp för att spärra fönsterhissarna (tillval)*

- Förardörren har en knapp för att spärra öppning och stängning av de bakre sidorutorna.
- När knappen är nedtryckt kan inte föraren öppna eller stänga de bakre sidorutorna.

#### VIKTIGT

- För att det inte ska uppstå några skador på fönsterhissarna och riskera att säkringen brinner av bör bara en ruta i taget manövreras.
- Manövrera inte samma ruta åt motsatt håll med knappen på förardörren och en annan knapp.

#### VARNING

- Lämna aldrig tändningsnyckeln kvar i bilen.
- Lämna inte barn ensamma i bilen samt se till att de inte leker med fönsterhissarna och klämmer sig. Tryck ner spärrknappen så att reglagen på dörrarna inte kan användas när barn färdas i bilen.
- Kontrollera alltid så att ingen kommer i kläm när en ruta ska stängas.
- Se till att ingen sticker ut en arm när en ruta är öppen och bilen är i rörelse.



## MOTORHUVEN

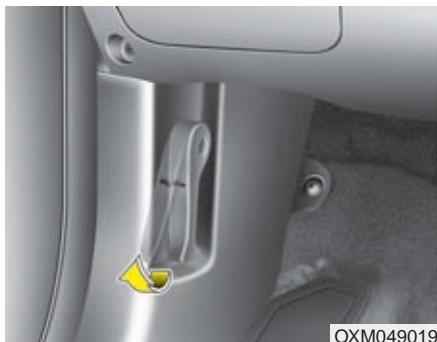

OXM049019

### Öppna huven

1. Dra i handtaget för att öppna motorhuven. Den öppnas då lite grann.

#### VARNING

Öppna motorhuven efter att parkerat bilen på slätt underlag och stängt av motorn. Växelföraren skall stå i växelläge P (parkeringsläge) på automatväxlade bilar och 1:an alternativt backen på manuellt växlade bilar samt att parkeringsbromsen är fullt åtdragen



OXM049020

### Stäng huven

1. Kontrollera först i motorrummet:
  - Att alla påfyllningslock och mätsticker är på plats.
  - Att inget ligger löst i motorrummet, t ex trasor eller verktyg.
2. Sänk ned huven halvvägs och släpp sedan huven från det avståndet för att säkerställa att huven går ordentligt i lås.
3. Lyft huven något och skjut låsspärren (1) under huvens mitt åt sidan och lyft upp huven (2).
3. När du lyfter upp huven så kommer den att åka upp av sig självt när du passerat halvvägs ungefär.

### **VARNING**

- Innan huven stängs, kontrollera att alla påfyllningslock är ordentligt fastskruvade och att inga verktyg, arbetshandskar, trasor eller annat brännbart material finns i motorrummet.
- Se till att inget ligger i vägen när huven ska stängas. Den kan skadas.

### **VARNING**

- Kontrollera noga att huven är ordentligt låst innan bilen körs. Annars finns det risk att den blåser upp och blockerar sikten helt.
- Kör aldrig bilen när huven stöttad av huvstaget.

## TANKLUCKA OCH TANKLOCK



### Öppna tankluckan

Tryck på knappen på insidan av förardörren.

### \* OBS

Vintertid kan luckan eventuellt frysa fast. Knacka i så fall försiktigt på den. Använd eventuellt avisningsprej eller kör in bilen i ett varmgarage. Bryt aldrig på luckan.

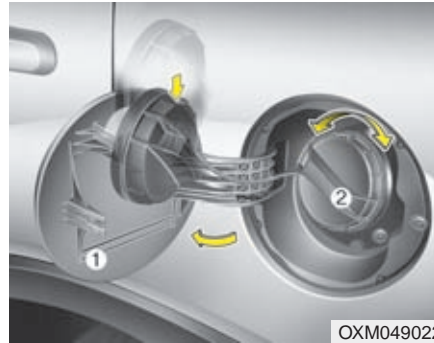

### Tankning

1. Stanna motorn.
2. Tryck på knappen på insidan av förardörren och vik ut tankluckan (1).
3. Lossa tanklocket (2).
4. Tanka endast rekommenderat bränsle.

### Efter tankningen

1. Skruva fast locket så att det hörs ett ljudligt klick.
2. Tryck igen luckan och kontrollera att den är låst.

### **⚠ VARNING - Tankning**

- Det kan förekomma ett visst övertryck i tanken. Lossa därför tanklocket sakta och låt övertrycket pysa ut innan du skruvar loss det helt.
- Avsluta tankningen helt när pumpen slår ifrån första gången.
- Kontrollera att tanklocket är ordentligt åtdraget efter tankningen.



### **VARNING - Tankning**

Bilbränslet är eldfarligt. Följ därför nedanstående anvisningar i samband med tankning.

- Följ anvisningarna på bensenstationen.
- Eliminera risken för statisk elektricitet genom att vidröra bilen innan du lyfter av munstycket från pumpen.
- Kliv inte in i bilen när den tankas så att det uppstår statisk elektricitet när du tar i eller sätter dig i sätet. Om du måste in i bilen vidrör först en metalldel på den.
- Om du ska fylla en reservdunk, placera den på marken, låt den inte stå kvar i bilen. Använd endast godkänd reservdunk och se till att den sedan blir ordentligt surrad i bilen.
- Tala inte i mobiltelefon i samband med tankning.
- Motorn ska alltid vara avstängd i samband med tankning och tanklocket ska vara ordentligt åtskruvat innan motorn startas efter tankning.

(forts)

(forts)

- Rökning och öppen eld eller något som kan orsaka gnistbildning får inte förekomma i samband med tankning.
- Om brand skulle uppstå i samband med tankning, se till att komma bort från bilen.

### **! VIKTIGT**

- *Var noga med att endast tanka bilen med det bränsle som är angivet under "Bränslerekommendation" i kapitel 1.*
- *Om tanklocket måste bytas får det endast ersättas med ett KIA originallock i annat fall kan det uppstå problem med bränsle- eller avgasreningssystemen.*
- *Om du spiller bränsle på lacken, tvätta omgående bort det så att det inte blir några lackskador.*
- *Efter tankningen, skruva fast locket tills det hörs ett ljudligt klick så att bränsle inte kan läcka ut.*

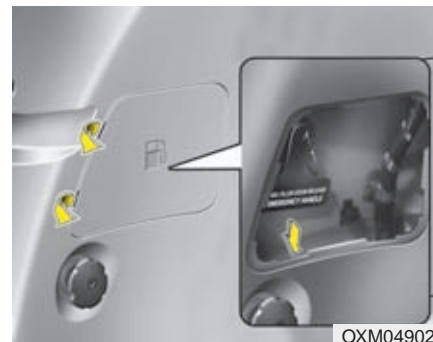

OXM049026

### **Nödöppning av tankluckan**

Om tankluckan inte öppnar via knappen på insidan av förardörren så kan du öppna den manuellt enligt följande:

- Demontera täckpanelen i bagageutrymmet
- Dra försiktigt i handtaget

### **! VIKTIGT**

**Ta inte i hårt för att öppna luckan.**

## TAKLUCKA AV PANORAMA TYP (TILLVAL)



OXM049027

Luckan kan öppnas helt genom att den skjuts bakåt. Den kan också vinklas upp i bakkant.

Tändningsnyckeln måste vara i läge ON, när luckan manövreras med reglagen i takpanelen.

### \* OBS

- Vintertid finns det risk att luckan fryser fast.
- Om du ska öppna luckan efter att bilen tvättats eller efter ett regn, se till att det är torrt på taket.

### Varningssignal för öppen taklucka (tillval)

Om nyckeln tas ur tändningslåset eller motorn stängs av (Smart Key) samt förardörren öppnas, när takluckan inte är helt stängd, kommer det att höras en varningssignal i ca 7 sekunder. Men om en Smart Key sitter i sin hållare hörs ingen signal.

Tänk på att alltid stänga takluckan helt när du lämnar bilen.

### ! VIKTIGT

- **Släpp knappen när luckan nått sitt ändläge, annars kan elmotorn skadas.**
- **Var noga med att stänga takluckan om du lämnar bilen oöppnad eller om det finns risk för regn eller snö.**

### \* OBS

Om du vill vinkla upp luckan i bakkant när den är öppen bakåt måste du först stänga den och tvärtom.

### ⚠ VARNING

- Föraren bör inte manövrera takluckan under körning.
- Vid användning av takräcke för att frakta saker, öppna inte takluckan.
- Vid frakt av tunga saker på takräcket, lasta inte tunga saker precis ovanför taklucka eller glastaklucka.
- Alla som färdas i bilen måste använda säkerhetsbältet. Säkerhetsbältet reducerar skadorna avsevärt i samband med en olycka eller plötsligt stop.



### Öppna takluckan till ett visst läge

Innan du öppnar takluckan, skjut undan solskyddet.

Dra reglaget i takkonsolen bakåt för att öppna och skjut det framåt för att stänga luckan. Släpp reglaget när luckan nått önskat läge.

### Öppna takluckan helt :

Dra reglaget bakåt ca 1 sekund och släpp för att öppna luckan helt bakåt.

### Stäng takluckan :

Skjut reglaget framåt ca 1 sekund och släpp för att stänga luckan helt.

Stanna luckan genom att peta till på reglaget när den är i rörelse.

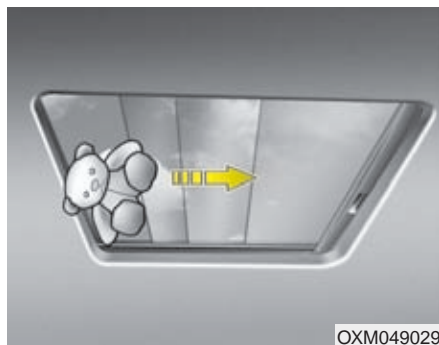

### Takluckans klämskydd

Om något kommer i kläm när luckan håller på att stängas stannar den automatiskt och öppnas en bit.

Klämskyddet fungerar inte för smala föremål som kommer mellan luckan och kanten.



### Vinkla upp luckans bakkant

Innan du öppnar takluckan, skjut undan solskyddet.

Tryck reglagets bakkant uppåt för att vinkla upp luckan helt i bakkant.

Peta till på reglaget för att stanna luckan när den är i rörelse.

Stäng luckan genom att dra reglaget nedåt.

**⚠ VARNING**

- Se till att ingen klämmer sig när luckan stängs.
- Ingen i bilen får sticka ut någon del av kroppen genom luckan när bilen är i rörelse.

**⚠ VIKTIGT**

- *Håll inte någon knapp intryckt när luckan är helt öppen eller stängd. Luckans elmotor kan skadas.*
- *Rengör lite då och då skenorna som takluckan löper i.*
- *Om det är minusgrader kan luckan frysa fast. Försök inte att öppna den i så fall eftersom elmotorn för luckan kan skadas.*
- *Solskyddet ska alltid vara öppet när luckan är öppen.*

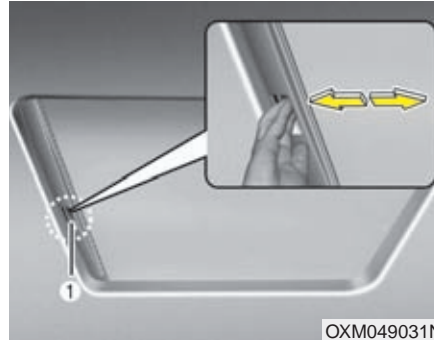
**Solskyddet under takluckan**

Solskyddet följer automatiskt med luckan när den öppnas bakåt.

Solskyddet under takluckan öppnar och stänger du manuellt med handtaget (1).

Det måste alltid stängas manuellt.

**⚠ VIKTIGT**

*Solskyddet kan skadas om du försöker öppna eller stänga det på annat sätt än med handtaget (1).*

**\* OBS**

Det är normalt att det uppkommer rynkor i materialet på grund av materialets egenskap.

**Återställa takluckan**

Om batteriet varit bortkopplat eller urladdat måste takluckans funktioner återställas. Gör så här:

1. Vrid tändningsnyckeln till ON.
2. Öppna solskyddet
3. Stäng takluckan.
4. Släpp knappen till takluckan.
5. Tryck framåt på knappen för att stänga takluckan (ungefär 10 sekunder).
6. Tryck och håll in knappen för stängning till takluckan fungerar enligt följande:

VINKLA NER → ÖPPNA → STÄNG

Släpp Sedan reglaget.

Systemet är återställt.

### RATT

#### Styrservo

Servon fungerar endast när motorn är igång. Det går dock att styra bilen utan servohjäl, men det krävs mer kraft.

Om styrningen inte känns normal när motorn är igång låt en KIA-verkstad kontrollera styrservon.

#### **! VIKTIGT**

*Ha aldrig fullt rattutslag mer än högst 5 sekunder när motorn är igång. Det kan medföra att styrservopumpen skadas.*

#### \* OBS

Om drivremmen för styrservon går av eller om det blir fel på servon blir bilen tungstyrd.

#### \* OBS

Om bilen stått parkerad en längre tid i lägre temperatur än  $-10^{\circ}$  kan styrningen kännas lite trög när bilen startas. Det beror på att styrservovätskan har tjocknat på grund av kylan men innebär inte att det är något fel. När bilen körts ett par minuter kommer styrservon att fungera som vanligt.

#### Justering av ratten (tillval)

Justera ratten så att körställningen blir bekväm och att det går lätt att se alla mätare och kontrollampor.

Du kan också höja ratten maximalt för att lättare kunna kliva in i och ur bilen.



#### **! VARNING**

- Justera aldrig ratten när bilen är rörelse. Det kan medföra att du tappar kontrollen över den.
- Efter justering, kontrollera att ratten är låst i önskat läge. Testa genom att försöka höja/sänka ratten.



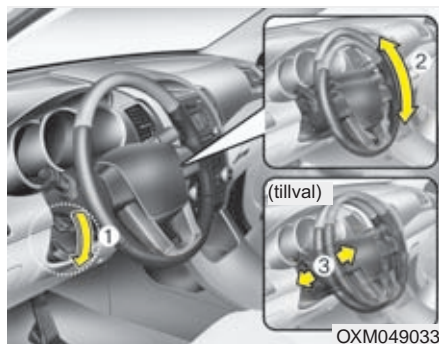

För att ändra rattvinkeln, dra eller tryck på spaken (1), justera ratten till önskad vinkel (2) och höjd (3, om så utrustad). Släpp sedan spaken för att låsa ratten i önskat läge. Var noga med att kontrollera att ratten låst i sitt läge innan du påbörjar körning.



### Signalhorn

Tryck på någon av symbolerna på ratten för att signalera.

Kontrollera regelbundet att signalhornet fungerar.

### \* OBS

Signalhornet fungerar endast när du trycker på eller intill symbolen.

### ! VIKTIGT

**Slå inte på ratten för att signalera och tryck inte med något vasst på den.**

## BACKSPEGLAR

### Manuellt avbländningsbar inre backspegel

Justera alltid backspegeln innan du börjar köra.



#### **VARNING - Bakåtsikt**

Lasta inte baktill så att du inte har fri sikt genom bakrutan.



#### **VARNING**

Justera inte backspeglarna när man kör fordonet. Det kan resultera i att man tappar kontroll över fordonet vilket kan resultera i allvarlig olycka.



#### **VARNING**

Modifiera inte innerbackspegeln eller installera en store/bredare spegel, det kan orsaka skada i samband med en kollision där krockkuddarna utlöses.

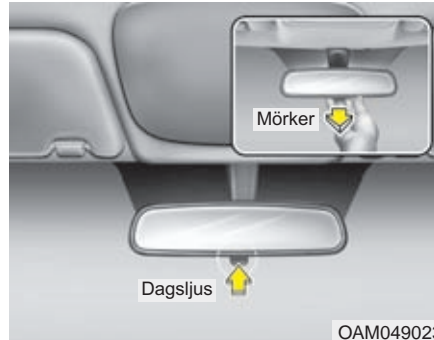

#### **Avbländning**

Med den lilla spaken nedtill på spegeln justerar du den för dagsljus eller mörkerkörning. Normalt ska spaken vara tryckt framåt. Om du bländas av ljuset från bakomvarande fordon, dra spaken bakåt.

*Tänk på att sikten genom backspegeln försämras i mörkerläget.*

### **Automatiskt avbländningsbar inre backspegel (tillval)**

När motorn är igång mäter en sensor ljusstyrkan som träffar spegeln och en kemisk reaktion dämpar spegelns reflexion om ljuset är så starkt att föraren riskerar att bli bländad.

När backväxeln läggs i sker ingen dämpning av ljuset. Föraren får optimal sikt med backspegeln.

#### **! VIKTIGT**

***Vid rengöring av spegeln, fukta en mjuk trasa eller mjukt papper med fönsterputsmedel. Spreja aldrig direkt på spegeln.***

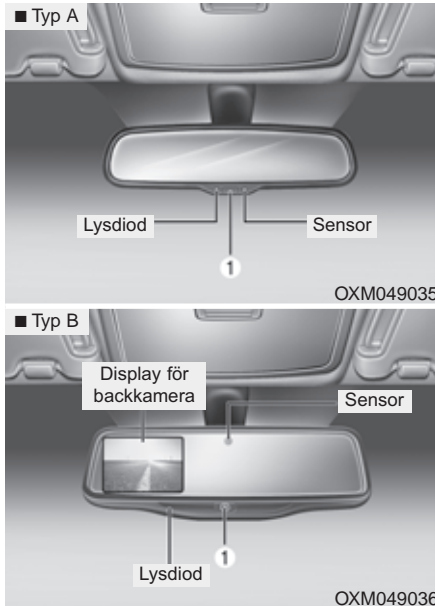

#### Avbländningsfunktionen ON/OFF

- När tändningsnyckeln vrids till ON aktiveras alltid funktionen för automatisk avbländning och markeras av en lysdiod.
- Tryck på ON/OFF-knappen (1) för att aktivera alternativt stänga av funktionen för avbländning.

#### Yttre backspeglar

Kontrollera alltid före körning att backspeglarna är korrekt inställda.

Fäll in speglarna om bilen parkeras på en smal gata eller en trång parkeringsplats.

#### **⚠ VARNING - Bakåtsikt**

- Backspeglarna har konvexa glas vilket medför att bakomvarande fordon ser ut att vara längre bort än de är.
- För att kunna bedöma avståndet korrekt, titta i den inre backspeglarna eller bakåt.

#### **⚠ VIKTIGT**

*Spegelglaset är repkänsligt. Skrapa därför inte bort is.*

*Om spegeln frusit fast, tvinga den inte till ett annat läge. Använd en avisningsspray eller varmt vatten.*

#### **⚠ VARNING**

**Gör inga justeringar av speglarna när bilen är i rörelse.**



#### *Reglage för inställning*

Vicka den lilla spaken (1) mot den spegel som ska justeras.

Tryck sedan på reglaget runt om spaken för att justera spegeln uppåt-nedåt-höger-vänster.

Återställ spaken till mittläget efter justeringen.

### ! VIKTIGT

- *Speglarna stannar när de nått sina ändlägen men motorn fortsätter att arbeta så länge reglaget hålls nedtryckt. Släpp därför reglaget när spegeln stannat, så att elmotorn inte överbelastas.*
- *Justera inte spegeln manuellt, den kan skadas.*

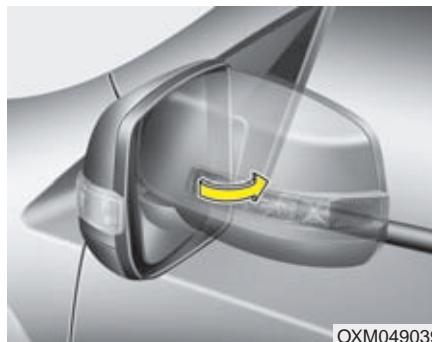

#### Manuellt fällbara speglar

Vik in de yttre backspeglarna vid passage genom trånga portar eller om bilen parkeras på en smal gata eller trång parkeringsplats.



#### Elektriskt fällbara backspeglar

Fäll in/vik ut spegeln med knappen vid pilen.

### ! VIKTIGT

*Yttre sidobackspeglarna kan justeras utan att tändningen är påslagen. Men undvik att justera sidobackspeglarna onödigt mycket när motorn är avstängd.*

### ! VIKTIGT

*Fäll inte in spegeln manuellt, det kan skada elmotorn i den.*

## MÄTARE, VARNING- OCH KONTROLLAMPOR

### Bensinmotor

#### ■ Typ A



1. Varvräknare
2. Kontrollampor för blinkers
3. Hastighetsmätare
4. Kylvätsketemperaturmätare
5. Varnings- och kontrollampor
6. Växelindikator\*
7. Vägmatrare
8. Färddator\*
9. Bränslemätare
10. LCD-display\*

#### ■ Typ B



\* tillval

\* Det kan se något annorlunda i din bil jämförd med bilden. Se mer i detalj på de följande sidorna.

OXM049050E/OXM049051E

## Dieselmotor

### ■ Typ A



1. Varvräknare
2. Kontrolllampor för blinkers
3. Hastighetsmätare
4. Kylvätsketemperaturmätare
5. Varnings- och kontrolllampor
6. Växelindikator\*
7. Vägmätare
8. Färddator\*
9. Bränslemätare
10. LCD-display\*

### ■ Typ B



\* tillval

\* Det kan se något annorlunda i din bil jämförd med bilden. Se mer i detalj på de följande sidorna.

OXM049050C/OXM049051L

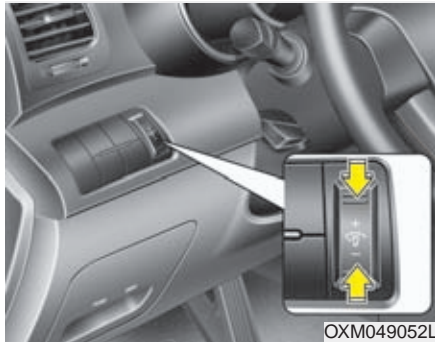

OXM049052L

### Dimmer för instrumentbelysningen (tillval)

Ljusstyrkan i instrumentbelysningen (Typ B) kan justeras med reglaget till vänster om ratten när den yttre belysningen är tänd och med tändningsnyckeln i ON-läget.

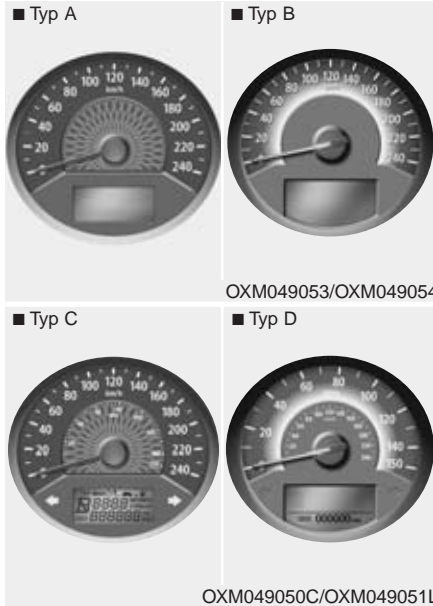

### Mätare

#### Hastighetsmätare

Hastighetsmätaren har i vissa modeller en mindre skala som även visar miles/timme.

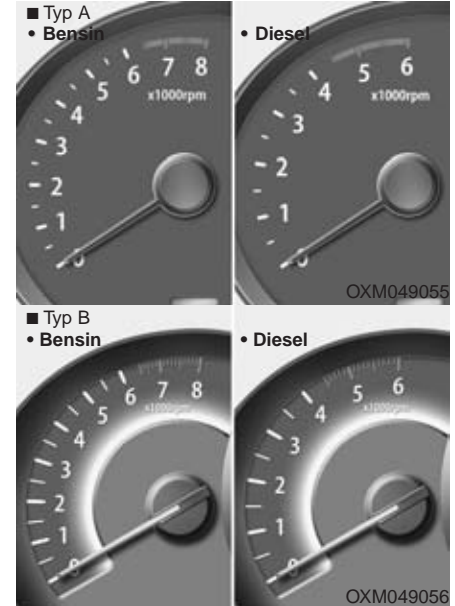

### Varvräknare

Mätaren visar motorns varvtal/minut.

Ta den till hjälp för att göra upp- och nedväxlingar vid rätta varvtalen.

När en dörr öppnas eller om motorn inte startas inom en minut så kan varvräknarens nål röra sig lite även trots att motorn är avstängd. Denna rörelse är normal och påverkar inte varvräknarens noggrannhet när väl motorn är igång.

### ! VIKTIGT

Varva inte motorn så att nålen kommer in i den röda zonen. Det kan medföra motorskador.

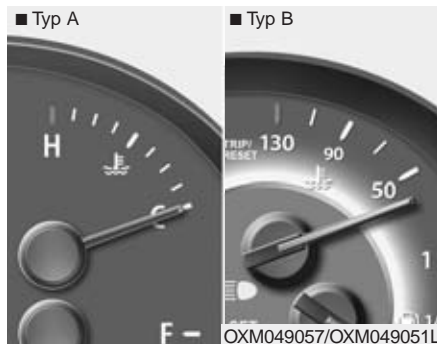

#### Mätare för kylvätsketemperaturen

Temperaturen visas när tändningsnyckeln är i läge ON.

### ! VIKTIGT

Om indikeringen på mätaren närmar sig H finns risk för överhettning och motorskador. Stanna bilen och se avsnittet "Överhettad motor".

### ! VARNING

Lossa aldrig kylarlocket eller locket på kylvätskebehållaren när motorn är varm. Övertryck i systemet medför att ånga kan strömma ut och orsaka brännskador.

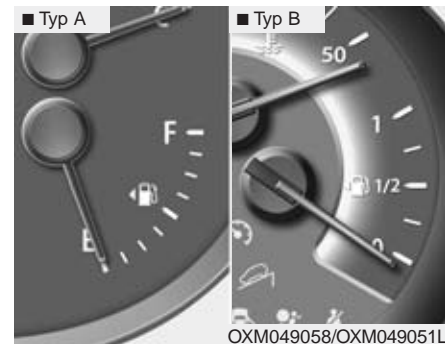

#### Bränslemätare

Mätaren visar ungefär hur mycket bränsle som finns i tanken som rymmer 53 liter.

En varningslampa i instrumentpanelen tänds när det återstår bränsle för några mils körning.

I sluttningar och kurvor kan bränslemätaren visa fel och varningslampan för låg bränslenivå kan tändas för tidigt. Det beror på att bränslet skvimpar i tanken.

Pilen vid pumpsymbolen visar att tanklocket sitter på vänster sida.



**⚠ VARNING - Låg bränslenivå**

Tanka omgående när lampan tänds. En farlig situation kan uppstå om bilen får motorstopp i trafiken. Dessutom kan komponenter i avgasreningssystemet skadas om du kör slut på bränslet.

**! VIKTIGT**

Undvik att köra med för lite bränsle i tanken. Det kan orsaka misstänning som kan skada komponenter i avgasreningssystemet.



OXM049060

**Väg-/trippmätare/Färddator (tillval)**

Färddatorn visar trippmätare, återstående körsträcka med bränslet som finns i tanken, snitthastighet, körtid, genomsnittlig bränsleförbrukning och momentan bränsleförbrukning. Lagrad information nollställs om batteriet kopplas bort.

Färddatorn visar alltid mätarställningen tills displayen stängs av.

Tryck på TRIP-knappen mindre än en sekund för att välja meny enligt följande:

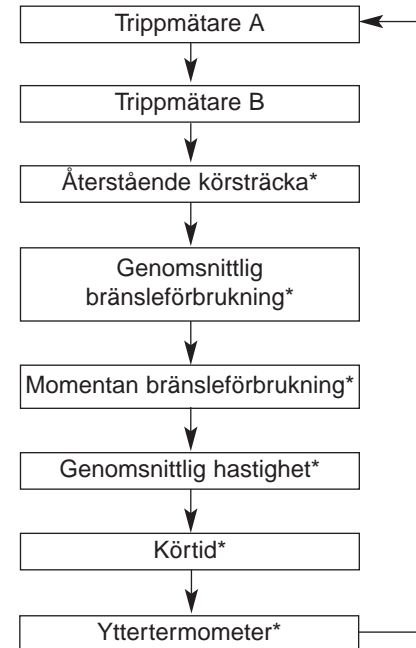

\* tillval



### Vägmätaren (km)

Vägmätaren visar bilens totala körsträcka och hjälper till med att hålla reda på när det är dags för service.



### Dubbla trippmätare (km)

Trippmätare A respektive B kan användas för att t ex mäta en viss körsträcka samt delar av samma körsträcka.

Trippmätarna visar körsträckan efter senaste nollställning.

De mäter upp till 999,9 km (eller motsvarande siffra i miles).

För att nollställa den trippmätare som visas, håll in RESET-knappen i mer än 1 sekund.



### Återstående körsträcka (km) (tillval)

Mätaren visar ungefär hur långt det går att köra med det bränsle som finns kvar i tanken.

När det återstår mindre än 50 km kommer fyra blinkande streck (---) att visas.

■ Typ A



■ Typ B



OXM049065L

■ Typ C



OXM041065LC

### Genomsnittlig bränsleförbrukning (tillval) (l/100 km eller MPG)

Mätningen sker från det att mätaren nollställts. Exakt visning sker inte förrän bilen körts minst 50 m.

Nollställning görs genom att RESET-knappen hålls in i mer än 1 sekund när förbrukningssiffran visas i displayen (--.).

■ Typ A



■ Typ B



OXM049066L

■ Typ C



OXM041066LC

### Momentan bränsleförbrukning (tillval) (l/100km eller MPG)

I detta läge visas bränsleförbrukningen just nu.

### \* OBS

- Om bilen körs i backar kanske visningen inte blir korrekt.
- Om strömmen från batteriet brutits kan mätaren visa fel.
- För att färddatorn ska kunna uppdateras måste mer än 6 liter fyllas på.
- Den beräknade återstående körsträckan kan ändras (förlängas eller kortas) om körförhållandena förändras.
- Tänk också på att återstående körsträcka är en beräkning och alltså inte exakt.

### ■ Typ A



### ■ Typ B



OXM049067L

### ■ Typ C



OXM041067LC

### Genomsnittlig hastighet (km/h) (tillval)

Beräkningen görs från den senaste nollställningen.

Även tid när bilen står stilla räknas in i genomsnittstiden.

Om du håller in RESET-knappen mer än 1 sekund när genomsnittshastigheten visas eller om motorn har varit avstängd i 2 timmar så nollställs genomsnittshastigheten (---).

### ■ Typ A



### ■ Typ B



OXM049068L

### ■ Typ C



OXM041068LC

### Körtid (tillval)

Körtiden mäts så länge motorn är igång och mäter upp till 99 timmar och 59 minuter.

Om du håller in RESET-knappen mer än 1 sekund när körtiden visas eller om motorn har varit avstängd i 2 timmar så nollställs körtiden (---).



OXM049069

### Yttertermometer (tillval)

I detta läge visas yttertemperaturen i mätområde -40°C to 75°C (-40°F to 167°F).

För att ändra mätenhet mellan °C ↔ °F håll RESET knappen intryckt mer än 5 sekunder i detta läge.

## Varnings- och kontrollampor

Funktionskontroll: Om någon av lamporna inte tänds när tändningsnyckeln vrids till ON, kontakta en KIA-verkstad för kontroll.

När motorn startats ska alla varningslampor vara släckta, om inte har det uppstått något fel.

Undantag: Lampan för parkeringsbromsen ska lysa tills bromsen är helt frigjord och varningslampan för låg bränslenivå ska lysa om nivån i tanken är låg.

### Varning för fel i systemet för krockkuddarna (tillval)



Lampan ska lysa ca 6 sekunder varje gång tändningsnyckeln vrids till ON.

Om lampan fortsätter att lysa eller tänds under körning, kan det ha uppstått ett fel på krockkuddarna. Kontakta omgående en KIA-verkstad.

### Varningslampan för låsningsfria bromsar



Lampan ska tändas och lysa i ca 3 sekunder när tändningsnyckeln vrids till ON. Den ska sedan slockna om det inte är något fel i systemet.

Om lampan fortsätter att lysa eller tänds under körning kan det vara något fel i systemet. Kontakta en KIA-verkstad.

Bilens bromssystem i övrigt fungerar som det ska. Det är bara ABS-funktionen som kan ha upphört att fungera.

### Varningslampan för den elektroniska bromskraftfördelningen (EBD)



Om dessa båda lampor tänds samtidigt under körning har det uppstått problem med ABS- och EBD-systemen.

Vänd dig till en KIA-verkstad så snart som möjligt.



### VARNING

Om båda lamporna lyser fungerar inte bromssystemet som det ska. Det finns risk att bakhjulen låses vid en inbromsning och att bilen får sladd. Vänd dig till en KIA-verkstad så snart som möjligt.

### \* OBS

Om ABS eller EBD bromsvarningslampan tänds och fortsätter att vara tänd så kanske inte hastighetsmätaren/TRIP-datorn fungerar. Skulle detta hända, få fordonet kontrollerat av en auktoriserad KIA-verkstad snarast.

### **Varning för ansatt parkeringsbroms och låg bromsvätskenivå**



#### **Ansatt parkeringsbroms**

Lampan lyser när parkeringsbromsen är ansatt och tändningen på. Lampan slocknar när parkeringsbromsen släpps. En summer ljuder om parkeringsbromsen är ansatt när hastigheten överstiger 10 km/tim (eller 5km/tim). Frigör alltid parkeringsbromsen innan du kör iväg.

#### **Låg bromsvätskenivå**

Om lampan lyser när motorn är igång gör så här:

1. Parkera bilen på en säker plats.
2. Stanna motorn och kontrollera bromsvätskenivån. Fyll på vätska om nivån är för låg. Kontrollera också att det inte förekommer något läckage från bromsledningar eller anslutningar.
3. Om du hittar något läckage, lampan fortsätter att lysa eller om bromsarna inte känns som de ska, se till att bilen blir bärgad till en KIA-verkstad.

Bilen har två separata bromskretsar vilket innebär att det finns bromseffekt på två hjul om det uppstår något fel i den ena bromskretsen. Om bromsarna på bara två hjul fungerar krävs det mer kraft för att bromsa och pedalen sjunker närmare golvet. Dessutom förlängs bromssträckan avsevärt. Om du får bromsbortfall under körning, växla ner och stanna bilen så snart som möjligt.

Om varningslampan är hel ska den lysa när parkeringsbromsen är ansatt och tändas när du vrider tändningsnyckeln till ON.

#### **⚠ VARNING**

**Om lampan lyser under körning, kontrollera först om parkeringsbromsen helt frigjord. Om den är frigjord och du har följt anvisningarna ovan och lampan ändå fortsätter att lysa bör bilen bärgas till en KIA-verkstad.**

### **Spänn fast säkerhetsbältet! (tillval)**



#### **Varningslampan säkerhetsbälte**

För att påminna föraren blinkar lampan i cirka 6 sekunder när tändningen slås på, oberoende om bältet är på eller inte. För mer detaljer läs om säkerhetsbälten i kapitel 3.

### **Blinkers**



Pilarna markerar på vilken sida som blinkerslamporna blinkar. Om en pil lyser med fast sken, blinkar snabbare än normalt eller inte tänds alls kan det bero på att en glödlampa är trasig eller ett annat fel. Kontakta en KIA-verkstad om du behöver hjälp med lampbytet.

Kontrolllamporna blinkar när varningsblinkers är på.

**Helljuset tänd**

Lampan lyser när helljuset är tänd och när du använder helljusblinken.

**Indikeringslampa för halvljus (tillval)**

Lampan lyser när halvljuset är tänd.

**Dimljus (tillval)**

Lampan lyser när dimljusen är tända.

**Dimbajljus (tillval)**

Kontrolllampan visar att dimbajljusen är tända.

**Varningslampa för lågt oljetryck**

Om lampan tänds under körning:

1. Parkera bilen på en säker plats.
2. Stanna motorn och kontrollera oljenivån. Fyll på motorolja om nivån är för låg.

Om lampan fortfarande lyser när oljenivån är korrekt, kontakta en KIA-verkstad.

**! VIKTIGT**

**Motorn kan få allvarliga skador om du inte stannar den när lampan tänds.**

### ! VIKTIGT

**Motorn kan få allvarliga skador om varningslampan för lågt oljetryck lyser när motorn är igång.**

**Lampan ska bara lysa en kort stund innan motorn startas.**

**Om lampan tänds under körning parkera bilen på en säker plats så snart det är möjligt. Stanna motorn och kontrollera oljenivån. Fyll på om det behövs. Om lampan fortsätter att lysa när du startar motorn med korrekt oljenivå, stäng av den direkt och kontakta en KIA-verkstad.**

**Indikator för växellådan  
(bilar med automatisk  
växellåda)**



Aktuellt växelläge visas i displayen framför föraren.

**Växelindikator manuell  
växellåda (tillval)**



Denna indikator informerar föraren om vilken växel som är optimalt för att spara bränsle. Exempel:

- ▲↔: Kan visa att man bör växla upp till 3:ans växel om man kör på 2:ans växel.
- ▼↔: Kan visa att man bör växla ned till 3:ans växel om man kör på 4:ans växel.

### \* OBS

När det är något fel i systemet så visas inte upp/nedväxlingsindikatorn eller vilken växel som är vald.



**Batteriet laddas inte**

Det kan bero på fel i laddningssystemet. Om lampan tänds under körning:

1. Parkera bilen på en säker plats.
2. Stanna motorn och kontrollera om drivremmen till generatoren är hel och spänd.
3. Om remmen är hel och spänd är det sannolikt ett fel i laddningssystemet. Kontakta snarast en KIA-verkstad.

**Varning för öppen dörr**

Lampan lyser när någon dörr eller flera av dörrarna inte är helt stängda.

**Bakluckan är öppen**

Lampan lyser när bakluckan inte är helt stängd.

**Indikatorlampa för öppen dörr (inklusive baklucka, tillval)**

Denna lampa tänds när någon dörr inte är stängd ordentligt.

Displayen visar vilken dörr som inte är ordentligt stängd.

**Startspärr (immobilizer) (tillval)****Utän smart key system**

Lampan tänds när nyckeln sticks i tändningslåset och vrids till ON. Det indikerar att motorn kan startas. Lampan slocknar när motorn startats.

Om lampan blinkar när nyckeln är i ON-läget, vänd dig till en KIA-verkstad för kontroll av startspärrsystemet.

### Med smart key system

Om något av följande inträffar i ett fordon utrustad med smart key så kommer lampant till startspärren att tändas, blinka eller slockna.

- När smartnyckeln är i bilen och START/STOPP-knappen är i radioläger (ACC) eller tillslagen tändning (ON) så kommer lampan att lysa i ca 30 sek.
- Om nyckeln inte är i bilen och man försöker starta bilen via START/STOPP-knappen kommer lampan att blinka i några sekunder för att indikera att motorn inte kan startas.
- Om lampan endast skulle tändas i 2 sek när tändningen slås på med smart key i bilen, se till att få systemet kontrollerat av en auktoriserad KIA-verkstad.
- Om batteriet skulle vara dåligt i smart key och du försöker starta bilen via START/STOPP-knappen så kommer lampan att blinka och motorn kommer inte starta. Man kan i det läget istället sätta nyckeln direkt i hållaren för smart key och på så sätt starta bilen.
- Om ett fel uppstår i systemet eller i smart key så kommer lampan att blinka.

### Låg bränslenivå



Lampan tänds när det endast återstår några liter bränsle i tanken. Tanka så snart som möjligt. Om du kör slut på bränslet kan motorn börja misstända och katalysatorn skadas.

### Låg spolarvätskenivå (tillval)



Lampan tänds när det är dags att fylla på spolarvätska.

### Motorkontrollampa (tillval)



Lampan ska lysa en kort stund i samband med att motorn startas och sedan slockna. Om lampan tänds under körning kan detta indikera att ett fel har uppstått i motorns styrsystem. Om detta inträffar eller om lampan inte alls tänds i samband med start av motorn, ska du omgående vända dig till en auktoriserad KIA-verkstad för att få systemet kontrollerat.

**..! VIKTIGT**

*Om du fortsätter att köra med motorkontrolllampan lysande kan det skada systemet för utsläppskontroll och påverka prestanda och bränsleekonomi.*

**..! VIKTIGT - Bensinmotorer**

*Om motorvarningslampan blinkar under körning så finns det risk att katalysatorn skadas och som resultat av detta orsaka effektbortfall.*

*Se till att få motorn kontrollerad av en auktoriserad KIA-verkstad.*

**..! VIKTIGT - Dieselmotorer**

*Om motorvarningslampan blinkar under körning så betyder det att man har något fel relaterat till bränslesystemet, detta kan orsaka effektbortfall, misständningar och dålig avgasrening. Se till att få motorn kontrollerad av en auktoriserad KIA-verkstad.*

**..! VIKTIGT -Dieselmotor (tillval,DPF)**

*När motorvarningslampan blinkar så kan lampan slockna om du kör fordonet fortare än 60km/h eller på tvåans växel med varvtal 1500 ~ 2000rpm under en viss tid (ungefär 25 minuter). Om motorvarningslampan ändå fortsätter att lysa, vänligen besök din auktoriserade KIA-verkstad för att kontrollera dieselpartikelfiltret. Om du fortsätter att köra med motorvarningslampan blinkandes så kan du skada systemet och bränsleförbrukningen kan öka.*

### **ESP - Elektronisk stabilitetskontroll (tillval)**



Lampan ska lysa i ca 3 sekunder när tändningsnyckeln vrids till ON och sedan slockna.

Lampan ska blinka när ESP-systemet aktiveras vid körning på halt eller löst underlag som t ex grus.

Om lampan fortsätter att lysa har det uppstått ett fel i ESP-systemet. Se till att få bilen undersökt på en auktoriserad KIA-verkstad.

### **ESP-Systemet bortkopplat (tillval)**



Lampan ska lysa i ca 3 sekunder när tändningsnyckeln vrids till ON och sedan slockna.

Tryck på ESP-knappen för att koppla bort systemet och ESP OFF tänds i panelen.

### **DBC (Downhill brake control) indikator (tillval)**



Systemet aktiveras via DBC-knappen, då kommer DBC-indikatorn att lysa för att visa att systemet är på.

Systemet arbetar vid körning i kraftig nedförsbacke under 35 km/h, när systemet arbetar så kommer DBC-indikatorn att blinka. Om den röda lampan tänds så kan ett fel ha uppstått i systemet. Ta ditt fordon till närmaste auktoriserade KIA-verkstad för att få systemet kontrollerat.

### **Automatisk farthållare (tillval)**

#### **Automatisk farthållare**



Lampan lyser när farthållaren är på genom att föraren tryckt på ON/OFF-knappen på ratten. Lampan slocknar när farthållaren stängs av. Läs mer om farthållaren i kapitel 5.

#### **Farthållning aktiverad**

**SET**

Lampan lyser när farthållaren är påslagen genom att föraren tryckt på on/off-knappen. SET-lampan lyser endast när en programmerad fart är aktiverad så att föraren kan ta foten från gaspedalen.

**Nyckeln kvar i tändningslåset! -  
Varningsljud (tillval)**

Om nyckeln sitter kvar i tändningslåset när förardörren öppnas hörs ett varningsljud. Ljudet upphör när nyckeln tas ur låset eller när förardörren stängs.

**Glödning (diesel)**

Lampan lyser vid förvärmning när tändningsnyckeln vridits till ON. När den slocknar kan motorn startas. Förvärmningen beror på motor- och lufttemperaturen samt batteriets kondition.

**\* OBS**

Om motorn inte startats inom 10 sekunder efter att glödningen är avslutad, vrid nyckeln till LOCK och vänta 10 sekunder innan du åter vrider till ON. Vänta tills lampan för glödning slocknat och vrid därefter nyckeln till START.

**! VIKTIGT**

*Om lampan för glödning blinkar eller lyser när förvärmningen är klar eller under körning, låt en KIA-verkstad kontrollera systemet så snart som möjligt.*

**Vatten i bränslefiltret  
(diesel)**

Lampan ska lysa ca 3 sekunder när tändningsnyckeln vrids till ON. Den tänds också när det är dags att tappa vatten ur bränslefiltret. Se anvisningar i kapitel 7.

**! VIKTIGT**

*Om varningslampan lyser kan motoreffekten och tomgångsvarvet sjunka. Kör därför inte med bilen om lampan lyser. Motorn och insprutningssystemet kan skadas. Om det inträffar, vänd dig till en KIA-verkstad för att få bilen kontrollerad.*

### 4WD-varningslampa (tillval)

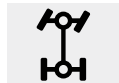

Lampan ska tändas när tändningen slås på och slockna efter ett par sekunder. Om lampan tänds under körning eller förblir tänd efter att man startat bilen kontakta en auktoriserad KIA-verkstad för att få bilen kontrollerad snarast.

### 4WD LOCK-lampa (tillval)



4WD LOCK-lampan tänds när man har tryckt på 4WD LOCK-knappen. Syftet med 4WD LOCK är att öka drivkraften vid körning på blöt, lerig eller snötäckt väg. 4WD LOCK-lampan släcks om man avaktiverar systemet genom att trycka på knappen igen.

### ! VIKTIGT

**Använd inte 4WD-lock på torr asfalt eller motorväg det kan orsaka oljud, vibrationer och/eller skada på 4WD-systemet.**

### Varningslampa för nyckel utanför bil (tillval)



När tändningen är i radioläge (ACC) eller påslagen (ON) och om någon dörr öppnas så kontrollerar systemet om smart key finns inuti bilen. Om smart key inte finns inuti bilen så kommer varningslampan att blinka, om alla dörrar är stängda så kommer även varningssignal att ljuda i 5 sekunder. Lampan kommer att slockna när bilen är i rörelse. Förvara alltid smart key i bilen eller placerad i dess hållare när bilen skall framföras.

### Däcktrycksövervakning (tillval)

Varning för lågt lufttryck/  
Fel på lufttrycksmätaren -  
TPMS



### Markering av däck med lågt lufttryck



Varningslamporna visas i 3 sekunder när tändningen slås på. Om något av däcken har för lågt lufttryck så kommer varningslampan för lågt däcktryck att tändas samt indikeringen för vilket däck det är.

Om systemet har ett problem så kommer lamporna att blinka och därefter förbli tända i ungefär en minut, skulle detta inträffa kontakta i så fall en auktoriserad KIA-verkstad snarast. För mer detaljer läs om däcktrycksövervakning i kapitel 6.



### ! VARNING - Stanna säkert

- Systemet kan inte varna för snabb lufttrycksminskning som kan uppstå vid en punktering.
- Om bilen verkar instabil, släpp gasen och bromsa försiktigt och parkera på en trafiksäker plats.

**LCD varningsdisplay (tillval)****Key not in invehicle (Nyckel ej i bil)**

Om någon dörr öppnas eller stängs med tändlåset i radioläge, påslaget eller startläge utan att smart key finns inuti bilen så kommer varningsdisplayen att tändas upp, även varningssignal ljuder i 5 sekunder. Bär alltid med dig din smart key.

**Key not detected****(Systemet känner inte av nyckeln)**

Om du försöker starta motorn och bilen inte känner av smart key så kommer varningsdisplayen tändas i 10 sekunder, även immobilizerlampan och nyckelhållaren blinkar i 10 sekunder.

**Low key battery****(Låg batterinivå i nyckeln)**

Om tändningen skulle slås av pga att batteriet i smart key tagit slut så kommer varningsdisplayen att tändas i 10 sekunder, även varningssignal ljuder en gång. Byt ut batteriet mot ett nytt.

**Press brake pedal to start engine****(Trampa på bromsen föratt starta motorn) (Automatisk växellåda)**

Ovanstående textvisas om du trycker på start-knappen minst två gånger och tändningen övergår i ACC-läge. Du måste trampa på bromsen för att kunna starta bilen

**Press clutch pedal to start engine****(Trampa nerkopplingspedalen)****(Manuell växellåda) (tillval)**

Ovanstående textvisas om du trycker på start-knappen minst två gånger och tändningen övergår i ACC-läge. Du måste trampa ner kopplingspedalen föratt kunna starta bilen.

**Shift to "P" position (Växla till P-läget)**

Om du försöker stänga av motorn med växelväljaren i annat växelläge än P (Park) så kommer tändningen ändra till radioläge (ACC) och om man trycker ytterligare en gång så ändrar tändningen till tillslaget läge (ON). Varningstext tänds i LCD-displayen i 10 sek och informerar föraren om att flytta växelväljaren till läge P (Park) och sedan trycka på START/STOPP-knappen för att kunna stänga av tändningen helt och hållet.

Även en varningssignal kommer att ljuda (tillval).

**Remove key (Ta ur nyckeln)**

När du stänger av motorn och smart key sitter i sin hållare så kommer hållaren att blinka i ungefär 10 sek ihop med varningstext i LCD-display. För att ta ur nyckeln ur sin hållare, tryck på nyckeln och dra ut den.

**Insert key (Sätt i nyckeln)**

Om du trycker på START/STOPP-knappen när bilen inte känner av smart key så kommer varningstext "Key is not detected" lysa i LCD-displayen i ungefär 10 sek, även varningslampan för startspärr samt nyckelhållaren kommer att blinka i 10 sek.

### **Press start button again**

#### **(Tryck på START/STOPP-knappen igen)**

När du trycker på START/STOPP-knappen och du har ett problem i systemet så kommer varningssignal att ljuda i 10 sek tillsammans med varningslampan för att indikera att du kan försöka starta motorn genom att trycka på START/STOPP-knappen igen. Varningssignalen slutar när START/STOPP-knappen fungerar igen eller om bilen larmet är aktiverat. Om varningslampan tänds varje gång du trycker på START/STOPP-knappen så måste bilen till auktoriserad KIA-verkstad för att få systemet kontrollerat.

### **Shift to "P" or "N" to start the engine**

#### **(Växla till "P" eller "N" för att starta motorn)**

Om du försöker starta motorn med växelväljaren i annat växelläge än P (Park) eller N (Neutral) så kommer varningstext att lysa i 10 sek i LCD-displayen.

Man kan även starta motorn i växelläge N (neutral) men för din egen säkerhet så rekommenderas att man startar bilen i P-läge (Park).

### **Press start button while turn steering**

#### **(Tryck på START/STOPP-knappen samtidigt som du vrider ratten)**

Om rattlåset inte låses upp när START/STOPP-knappen trycks in så kommer varningstext att lysa i 10 sek i LCD-displayen. Även kommer en varningssignal att ljuda en gång och START/STOPP-knappen kommer att blinka i 10 sek. När detta uppstår, tryck återigen på START/STOPP-knappen och vrid samtidigt på ratten åt höger och vänster.

### **Check steering wheel lock**

#### **(Kontroll av rattlås)**

Om rattlåset av någon anledning inte skulle låsa efter att tändningen har växlat till OFF-läge så kommer varningstext att lysa i 10 sek i LCD-displayen. Även en varningssignal kommer att ljuda i 3 sekunder och START/STOPP-knappen blinkar i 10 sekunder.



## PARKERINGSHJÄLP/BACKVARNARE (TILLVAL)

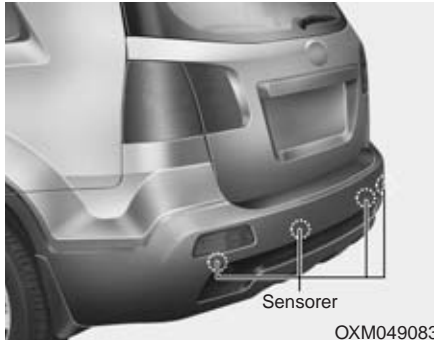

### **⚠ VARNING**

Backvarnaren är endast ett hjälpmedel. Systemet kan påverkas av faktorer som gör att det i vissa situationer inte fungerar 100%-igt. Föraren är alltid ansvarig för alla manövrer med bilen och bör vara extremt försiktig i samband med backning.







### **Parkeringshjälpens/ backvarnarens funktion**

#### *Så här fungerar den*

- De bakre sensorerna aktiveras när bilen backas i högst 10 km/tim.
- Systemet kan känna av föremål på upp till 1,2 meters avstånd.
- Om sensorerna känner av två föremål samtidigt mäts avståndet till det närmaste.

Systemet varnar föraren med ljudsignal för hinder på ett avstånd upp till 1,2 meter bakom bilen, när den backas. Sensorer i stötfångaren registrerar föremål på ett avstånd upp till 120 cm och varnar föraren genom en föränderlig ljudsignal.

Tänk på att backvarnaren endast är ett hjälpmedel. Var lika uppmärksam på vad som finns bakom bilen som vid backning med en bil som inte är utrustad med parkeringshjälp/backvarnare.

Varningsljuden	Indicator*	
	Typ A	Typ B
När man närmar sig ett objekt vid backning (81 - 120 cm från stötfångaren) så kommer ett pipljud med lång intervall att ljuda.		
När man närmar sig ett objekt vid backning (41 - 80 cm från stötfångaren) så kommer ett pipljud med kort intervall att ljuda.		
När man närmar sig ett objekt vid backning (inom 40 cm eller närmre från stötfångaren) så kommer ett fast pipande att ljuda.		

### \* OBS

Varningslampan kan skilja sig från den illustrerade bilden.

Om lampan blinkar, få systemet kontrollerat hos en auktoriserad KIA-verkstad.

### Situationer då systemet kanske inte fungerar

#### Exempel:

1. Is eller snö täcker sensorerna.
2. Sensorerna täcks av sand, lera eller annat.
3. Backningen sker på mycket ojämnt underlag eller i en lutning.
4. Störning av höga ljudfrekvenser från signalhorn, högvarviga motorer eller tryckluftbromsar på tunga fordon.
5. Kraftigt regn och vattenkaskader.
6. Fjärrkontroller, mobiltelefoner och annan kommunikationsutrustning kan störa sensorerna.
7. När släp är kopplat till bilen kopplas backvarnarna bort.
8. Det är extremt varmt eller kallt.

### Situationer då systemet kanske inte fungerar:

1. Sensorerna inte är helt rena.
2. Det är extremt varmt eller kallt.

### Sensorerna kanske inte upptäcker:

1. Smala stolpar, rep och kedjor.
2. Mjuka och svampiga material samt snö.
3. Föremål som är mindre än 1 m och under 14 cm diameter.

### Försiktighetsåtgärder beträffande parkeringshjälp

- Backvarnarens signal kan ha olika intervall beroende på bilens hastighet och formen på det upptäckta föremålet.
- Backvarnarens funktion kan påverkas av att stötfångarens höjd eller sensorernas läge har ändrats. Tillbehör som monterats och som inte är KIA original kan också störa sensorernas funktion.
- Det kan hända att sensorerna inte registrerar föremål som är närmare än 40 cm eller ger felaktig avståndsindikation. Var försiktig.
- Om sensorerna är täckta av snö, is eller smuts, rengör med vatten och en svamp eller mjuk trasa.
- Se till att sensorerna inte skadas genom att de repas, utsätts för tryck eller slag.

### \* OBS

Sensorerna känner endast av ett begränsat område bakom bilen. Små föremål, smala stolpar och föremål som hamnar mellan sensorerna kanske inte upptäcks av sensorerna. Kontrollera alltid bakom bilen i samband med backning. Alla som kör bilen ska känna till sensorernas funktion och begränsningar.

#### VARNING

Kontrollera i samband med backning att lekande barn eller gångtrafikanter inte finns bakom bilen. Tänk på att vissa föremål kanske inte upptäcks av sensorerna på grund av avstånd, format eller material. Se alltid upp för hinder oavsett i vilken riktning bilen ska köras.

### Felindikation

Om inget varningsljud hörs eller om det kommer i intervaller när backen läggs i kan det ha uppstått ett fel på backvarnaren. Kontakta i så fall en KIA-verkstad.

#### VARNING

Fabriksgarantin täcker inte skador som uppstått på grund av att backvarnaren inte varnat. Var alltid mycket försiktig i samband med backning.

## BACKKAMERA (TILLVAL)

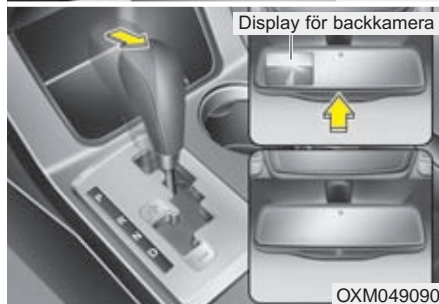

Backkameran aktiveras när tändningen är på och du lägger i backen. Displayen i backspeglarna visar det område bakom bilen som kameran täcker.

Backkameran kan stängas av genom att trycka på ON/OFF-knappen när kameran är aktiverad.

För att aktivera kameran igen, tryck på ON/OFF-knappen när tändningen är på och växelväljaren är i läge R (Backväxel). Kameran kommer även att automatiskt återaktiveras om tändningen slås av och på.

### VARNING

- Backkameran är ett extra hjälpmedel som bara visar ett litet område bakom bilen. Föraren måste försäkra sig om att det går att backa utan risk.
- Håll alltid kameranlinsen ren så att kameran kan fungera normalt.

\* Om ditt fordon är utrustad med AVN-system (Audio, Video & Navigation) så kommer backkamerans bild att visas i AVN-enhetens display vid backning. Mer detaljerad information kring detta finner du i separat bifogad manual.

## VARNINGSBLINKERS

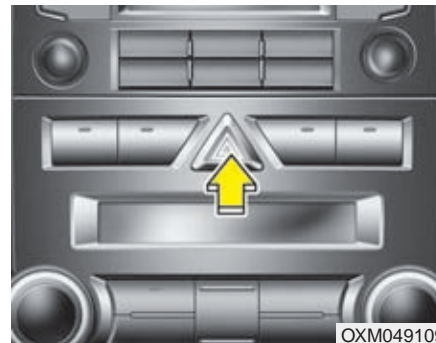

Tryck på knappen uppe i mitten på instrumentbrädan för att sätta på och tryck igen för att stänga av varningsblinkers.

Använd varningsblinkers för att varna andra trafikanter om bilen står placerad så att den kan utgöra en hinder och/eller en trafikfara.

## YTTRE BELYSNING

### Batterisparfunktion

- Om föraren glömt släcka parkeringsljuset släcks det automatiskt när nyckeln tagits ur tändningslåset och förardörren öppnas.
- Om parkeringsljuset ska vara tänt, gör så här:
  - 1) Öppna förardörren.
  - 2) Vrid på spaken så att parkeringsljuset släcks och tänds. D v s vrid yttre delen av spaken mellan lägena 1 och 2.

### Fördröjd släckning av strålkastarna (tillval)

Med tändningen i läge ACC eller OFF och med reglaget för yttre belysning i läge 3 (strålkastare tända) lyser strålkastarna i 20 minuter. Men om du öppnar och stänger förardörren släcks de efter 30 sekunder.

Du kan släcka strålkastarna genom att trycka två gånger på låsknappen på fjärrkontrollen/Smart Key eller genom att du vrider på reglaget för yttre belysning till läge OFF.

Vänd dig till en Kia-verkstad för att aktivera eller stänga av den här funktionen.

### ! VIKTIGT

*Om föraren går ut genom en annan dörr än förardörren fungerar inte batterisparfunktionen och den fördröjda släckningen (ljuset slocknar inte). Det medför att batteriet laddas ur. Släck därför ljuset innan du lämnar bilen.*

### Tänd strålkastarna med fjärrkontrollen (tillval)

Om reglaget för strålkastarna är i läge 3 (eller AUTO om det läget finns på din bil) och alla dörrar samt bakluckan är helt stängda, då kan du tända strålkastarna så att de lyser i upp till 15 sekunder, när du låser upp med fjärrkontrollen/Smart Key. Ljuset slocknar direkt när du trycker på låsknappen eller en gång till på låsupp-knappen på fjärrkontrollen/Smart Key.

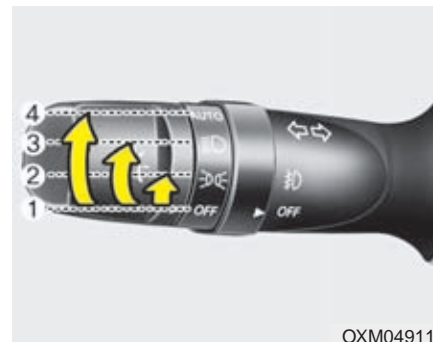

OXM049110

### Reglaget för yttre belysning

Vrid på yttre delen av spaken.

- (1) All belysning släckt (halvljus-automatiken tänds strålkastarna när bilen startas).
- (2) Parkeringsljuset tända.
- (3) Strålkastarna lyser och omkoppling mellan hel- och halvljus kan göras.
- (4) Finns ej på bilar som säljs i Sverige. (tillval)



### **Parkeringsljus** (☀)

Parkeringsljusen, nummerskylt- och instrumentbelysningen lyser.



### **Strålkastare** (☀)

Parkeringsljusen, nummerskylt- och instrumentbelysningen samt strålkastarna lyser i läge 3. Omkoppling mellan hel- och halvljus kan göras.

### **\* OBS**

Tändningsnyckeln måste vara i läge ON.



### **Omkoppling till helljus**

Den yttre delen av spaken måste vara i läge (3).

Koppla om till helljus genom att trycka spaken mot instrumentpanelen. Den blå kontrollampen tänds i panelen.

Dra spaken bakåt för att koppla om till halvljus.

Ha inte strålkastarna tända när motorn inte är igång. Batteriet laddas ur.

### **⚠ VARNING**

Använd aldrig helljus vid möte av annat fordon, det bländar den andra föraren.

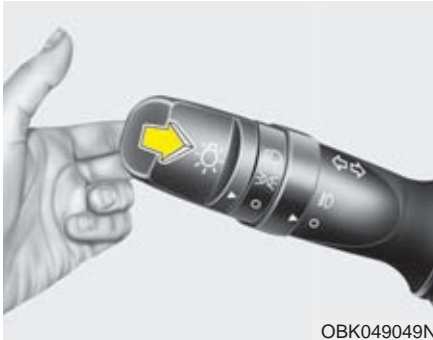

OBK049049N

**Helljusblink**

För att blinka med helljuset, dra spaken mot ratten.

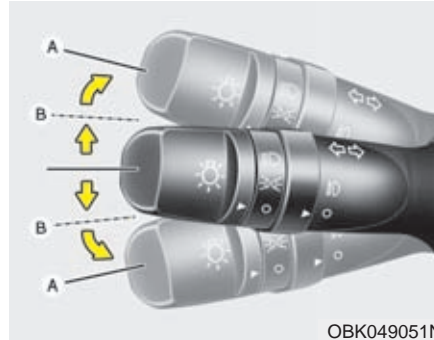

OBK049051N

**Blinkers**

Blinkers fungerar med tändningsnyckeln i läge ON.

**Signalera för sväng**

För spaken förbi spärrläget till A. När bilen körs rakt fram igen återgår blinkersspaken automatiskt till neutralläget.

**Signalera för filbyte**

För spaken till spärrläget B. När du släpper spaken återgår den till neutralläget.

Gröna pilar i instrumentpanelen blinkar när blinkers är aktiverade.

### **Komfortblinkers (tillval)**

För att aktivera komfortblinkers, tryck lätt och släpp blinkersspaken så kommer blinkers att blinka 3 gånger åt det hållet man valt (bekvämt vid t.ex. filbyte).

### **\* OBS**

Om någon av pilarna i panelen blinkar onormalt snabbt eller mycket långsamt är det ett tecken på att en blinkerslampa är trasig eller något annat elfel.



### **Dimljus (tillval)**

Främre dimljus är monterade för att förbättra sikten och undvika olyckor orsakade på grund av dålig sikt i dimma, regn eller snö etc.

Dimljusen tänds när man trycker på dimljusknappen och belysningsspaken är i P-ljusläge eller fullt ljusläge. För att stänga av dimljusen, tryck på knappen igen.

### **! VIKTIGT**

**Tänk på att dimljusen förbrukar mycket ström. Stäng därför av dem om motorn inte är igång.**



### **Dimbakljus (tillval)**

Tänd dimbakljusen genom att trycka på knappen. De kan bara tändas när belysningsströmställaren är i parkeringsljusläge eller fullt ljusläge med tändningen tillslagen.

Tryck på dimljusknappen igen för att stänga av dimbakljuset.



**Halvljusautomatik (tillval)**

Bilar som säljs i Sverige är utrustade med halvljusautomatik.

1. Du släcker strålkastarna när du väljer läget för parkeringsljus.
2. Strålkastarna släcks automatiskt när motorn stängs av.

**Nivåreglering av strålkastarna (tillval)**

Strålkastarna ska justeras i höjd, beroende på hur bilen är lastad, för att inte andra trafikanter ska bländas. Se tabellen.

Last i bilen	Reglagets läge
Endast förare	0
Med passagerare fram	0
Passagerare fram + passagerare i 3:e sätesraden*	1
Åkande på alla platser i bilen	1
Åkande på alla platser i bilen + Max last	2
Förare och full last (460 kg)	3

\* tillval

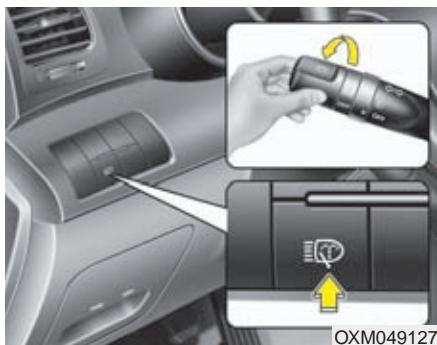

### Strålkastar rengörare (tillval)

För att använda strålkastarspolningen, tryck på knappen med tändningen påslagen och belysningen i parkeringsljusläge eller fullt påslaget läge. Strålkastarspolningen fungerar även automatiskt när man spolar på vindrutan med belysningen i fullt påslaget läge.

### \* OBS

- Kontrollera strålkastarspolmunstyckena med jämna mellanrum för att försäkra er om att munstyckena spolar ordentligt på strålkastarlinsen.
- På vintern kan det förekomma att munstyckena inte fungerar ordentligt på grund av frusen is. Munstyckena fungerar normalt efter isen har smält.

## VINDRUTETORKARE OCH SPOLARE

### Spakens lägen/ vindrutespolare

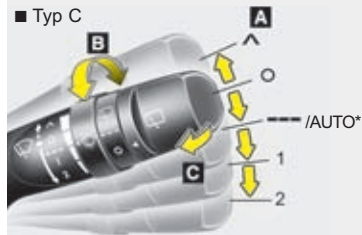
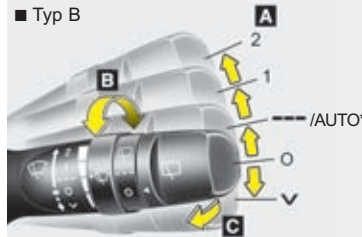
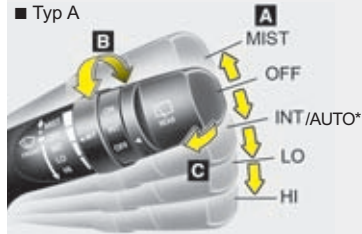

### Bakrutetorkare/ spolare (tillval)

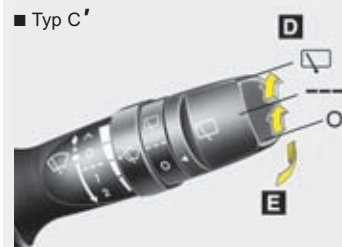
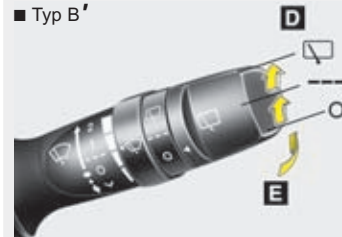
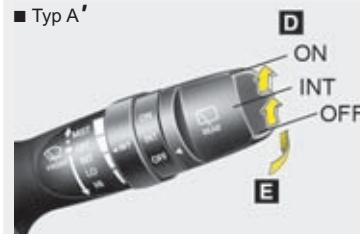

### A : Reglering av torkarna

- MIST/ √ / ^ – Enstaka torkarslag
- O / OFF – Från
- INT (---) / AUTO\* – Intervalltorkare alternativt/ Automatiska vindrutetorkare
- LO / 1 – Normal torkarhastighet
- HI / 2 – Snabb torkarhastighet

### B : Justering av intervalltorkare alternativt tidsinställning

### C : Spolning med ett par torkarslag (fram)

### D : Reglering av bakrutetorkare/spolare

- ON / ☐ – Normal torkarhastighet
- INT / --- – Intervalltorkare\*
- OFF / O – Från

### E : Spolning med ett par torkarslag (bak)

\* tillval

OXM049231L/OXM049230L/OXM049232L/OAM049048N/OAM049048L/OAM049048G

### Spakens lägen

MIST/∨/∧ : För enstaka torkarslag, tryck spaken uppåt. Torkarna sveper över vindrutan tills du släpper spaken.

OFF / O : Allt avstängt.

INT / --- : Intervalltorkning som kan justeras steglöst med ringen.

LO / 1 : Normal torkarhastighet.

HI / 2 : Snabb torkarhastighet.

### \* OBS

Sopa bort snö och skrapa bort is från rutan innan torkarna startas annars kan torkarmotorn skadas.

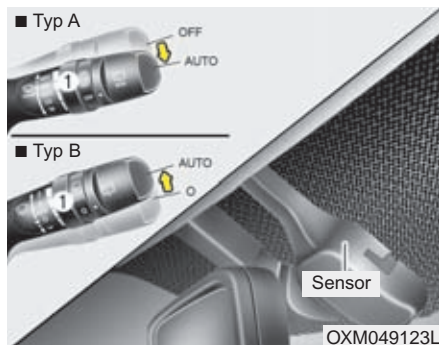

### Vindrutetorkare med regnsensor (tillval)

Koppla funktionen på/av genom att vrida på ringen (1).

Regnsensorn är placerad upptill på vindrutan, på högersidan. Den känner av om det kommer fukt (regn eller snö) på rutan och startar då torkarna samt anpassar hastigheten efter mängden.

Du kan manuellt justera torkarintervallerna genom att vrida på ringen (1).

Torkarna slår ett slag om torkarnas strömställare är i AUTO-läge när tändningen slås på, om strömställaren förs till AUTO-läge eller om dess hastighetsvred vrids uppåt i AUTO-läge med tändningen tillslagen.

### ! VIKTIGT

När tändningsnyckeln är i läge ON och sensorns reglage i läge AUTO, tänk på följande.

- Vidrör inte den del av vindrutan där sensorn är monterad.
- Torka inte av rutans överkant med en fuktig svamp eller trasa.
- Tryck inte mot vindrutan.

### ! VIKTIGT

Se till att reglaget är i läge OFF (O) när bilen ska tvättas i annat fall kan torkarna skadas.

Lossa inte på kåpan som är placerad över sensorn. Om du är oförsiktig och skadar några komponenter i sensorenheten, omfattas de skadorna inte av nybilsgarantin.

När bilen startas vintertid bör torkarna inte vara i AUTO-läget. Gör också ren rutan från snö och is innan du använder vindrutetorkarna.

■ Typ A



OXM049102N

■ Typ B



OXM049048E

■ Typ C



OXM049233L

### Vindrutespolare

Dra spaken mot ratten för att spola vindrutan.

Om torkarna är avstängda kommer de att svepa tre gånger över rutan när du slutat spola och sedan stanna.

Om torkarna är igång fortsätter de torka när du släpper spaken.

Om spolaren inte fungerar, kontrollera först om det finns spolärvätska i behållaren och fyll på om det behövs.

### ⚠ VIKTIGT

*Spolarens pumpmotor kan skadas om du försöker spola när det inte finns vätska i behållaren.*

### ⚠ VARNING

Om det är minusgrader, spola inte vindrutan förrän den är uppvärmd. I annat fall riskerar du att få isbildning på rutan så att sikten skymms.

### ⚠ VIKTIGT

- *Torkarna kan skadas om du låter dem svepa över rutan när den är torr.*
- *Tvätta inte torkarbladen med bensin, fotogen, thinner eller något lösningsmedel, de kan skadas.*
- *För inte torkarna manuellt över rutan, de kan skadas.*

■ Typ A



OAM049103N

■ Typ B

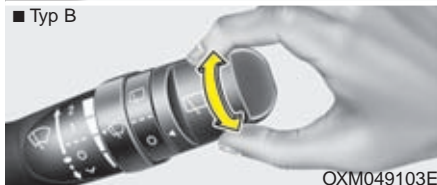

OXM049103E

■ Typ C



OXM049235L

■ Typ A



OXM049125

■ Typ B



OXM049125L

■ Typ C



OXM049234L

### Bakrutetorkare/spolare

Vrid på yttre änden av spaken som sitter på höger sida av rattstäng.

Tryck spaken framåt för att spola spolärvätska på bakrutan, bakrutetorkaren kommer automatiskt att slå 1-3 slag.

ON /  - Kontinuerlig torkning.  
INT / --- - Intervalltorkning. (tillval)  
OFF / O - Allt avstängt.

## INRE BELYSNING

### ! VIKTIGT

Tänk på att inte ha innerbelysningen tänd för lång tid om motorn inte är igång. Batteriet laddas ur.

### ⚠ VARNING

Använd inte innerbelysningen vid körning i mörker. Det kan orsaka olyckor då synen påverkas negativt av kontrasten mellan innerbelysningen och mörkret.

### Automatisk avstängningsfunktion (tillval)

Om man råkar glömma innerbelysningen på så släcks innerbelysningen automatiskt av efter 20minuter för att spara batterikapacitet.

Om bilen är utrustad med KIA-originallarm så kommer innerbelysningen automatiskt att släckas 3 sekunder efter att man låst och larmat bilen med dess fjärrsändare.



OXM049130

### Läslampor fram

- Tryck på glaset för att tända och släcka kartläsarlampen. Lampan projicerar en ljusstråle som är praktisk som kartläsarlampa för förare och passagerare nattetid.
- Lampan tänds så fort någon dörr öppnas när tändningen är avslagen. När dörren stängs så släcks lampan gradvis efter ca 30 sekunder. Skulle däremot tändningen slås på eller bilen låsas så slocknar lampan direkt.

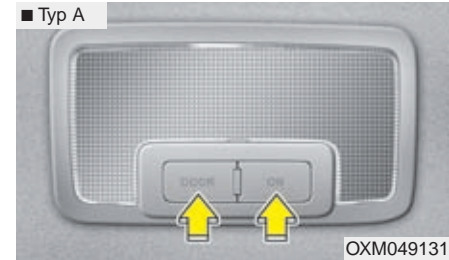

OXM049131



OXM049132



OXM049225

### Innerbelysning

Innerbelysningen tänds och släcks enligt följande:

- I läge OFF är innerbelysningen alltid avslagen.
- I läge ON är innerbelysningen alltid på.
- I läge DOOR tänds innerbelysningen när någon dörr eller bagageluckan öppnas.

När bilen låses upp med fjärrkontrollen är belysningen tänd i ca 30 sek för att därefter tonas ner om dörrarna är stängda. Om tändningen slås på eller dörrarna låses slocknar belysningen omedelbart.

Om en dörr öppnas när tändlåset är i ACC- eller LOCK-läge förblir belysningen tänd i ca 20 minuter.

Om en dörr är öppen med tändningen tillslagen förblir belysningen tänd.

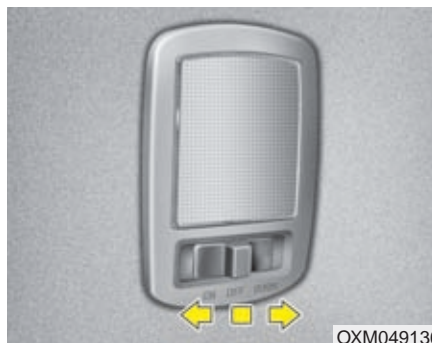

OXM049136

### Bagagerumslampa (tillval)

Bagagerumslampan tänds när bakluckan öppnas.

- DÖRR: Belysningen i bagageutrymmet tänds när bakluckan öppnas.
- I läge OFF är innerbelysningen alltid avslagen.
- I läge ON är innerbelysningen alltid på.

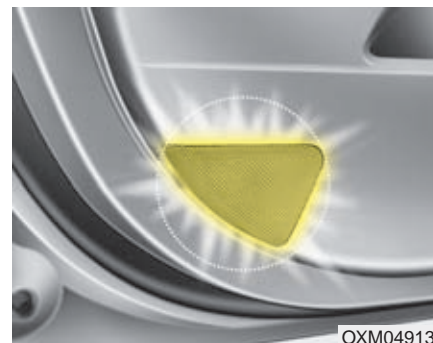

OXM049134

### Belysning i dörr (tillval)

Belysningen i dörrarna tänds när respektive dörr öppnas för att assistera när passagerare samt förare kliver i och ur bilen. Belysningen fungerar även som varning för förbipasserande bilar.



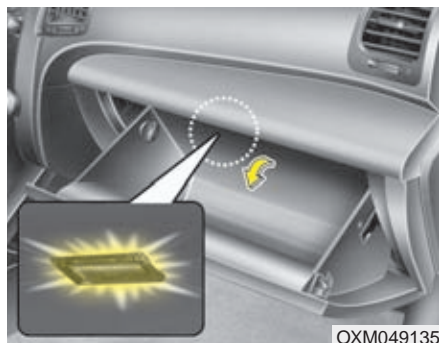



### Lampa i handskfacket (tillval)

Lampan tänds när luckan öppnas och släcks när den stängs.

Yttre belysningen måste vara tänd med spaken på ratten för att lampan ska tändas.



### Make up-spegel med belysning (tillval)

-  : Tryck på knappen för att tända lampan
-  : Tryck på knappen för att släcka lampan

### \* OBS

Släck lampan innan du solskyddet fälls upp.

## BAKRUTEDEFROSTER

### ! VIKTIGT

**Rengör aldrig bakrutan med något annat än mjuka trasor eller en svamp och torka utmed värmetrådarna så att de inte skadas. Använd ett vanligt fönsterputsmedel.**

### \* OBS

För att avfrosta vindrutan, se längre fram i detta kapitel.

■ Typ A



■ Typ B



■ Typ C



### Bakrutedefroster

Defrosteren fungerar endast när motorn är igång. Kontrollampen i knappen visar när den är på.

Om bakrutan är täckt av snö och is bör du först sopa av och skrapa ren den.

Bakrutedefrostererna stängs automatiskt av efter ca 20 minuter eller när du stannar motorn.

### Eluppvärmda yttre backspeglar (tillval)

Knappen för bakrutedefrosteren kopplar även på värmen i backspeglarna.

### Uppvärmad torkarposition (tillval)

Om din bil är utrustad med uppvärmd torkarposition så kommer den att aktiveras samtidigt som du slår på bakrutedefrosteren.

## MANUELL KLIMATANLÄGGNING (TILLVAL)

### ■ Kontrollpanel för främre luftkonditionering



1. Fläktrégelge
2. Val av luftriktning
3. Temperaturreglage
4. Luftkonditionering
5. Friskluft/återcirkulation
6. ON/OFF-knapp för bakre luftkonditionering\* (manövreras framifrån)
7. Fläkthastighetsvred för bakre luftkonditionering\*



\* tillval

### ■ Kontrollpanel för bakre luftkonditionering



OXM049140/OXM049141

### Värme och luftkonditionering

1. Starta motorn.
2. Välj luftriktning.  
För att öka effektiviteten på värme och kyla;  
- Värme :   
- Kyla : 
3. Välj temperatur.
4. Välj friskluft.
5. Justera fläkthastigheten.
6. Starta luftkonditioneringen om kupén behöver kylas eller om luften behöver avfuktas.

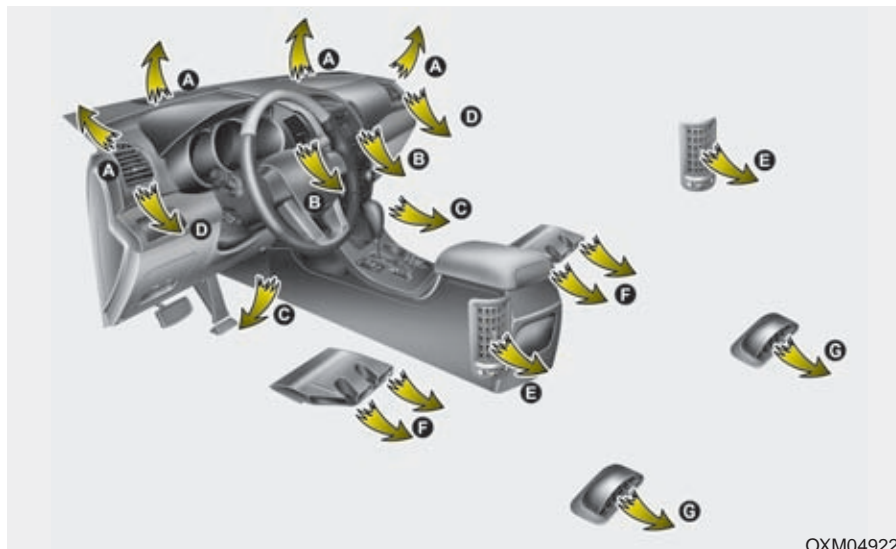

OXM049223

#### \* Friskluftutsläpp andra sätesrad (E)

- Luften till friskluftutsläppen i andra sätesraden levereras via luftkanaler genom framdörrarna och regleras via ACC-panelen i instrumentbrådan. Om framdörrarna står öppna eller inte är stängda ordentligt så kommer luften inte kunna levereras ordentligt. Se till att dörrarna är stängda ordentligt.
- Luftflödet från andra sätesradens luftutblås kan vara svagare än främre luftutblåsen i instrumentbrådan eftersom luftkanalerna är så långa.
- Stäng luftutblåsen i andra sätesraden när ni vill ha varmare kupéluft och använd endast när ni vill ha svalare luft i baksätet.



OXM049142

### Val av luftriktning

Med reglaget bestämmer du genom vilka munstycken som luften ska strömma.

De sex olika alternativen beskrivs här och bokstäverna inom parentes i rubrikerna anger genom vilka ventilationsmunstycken luften strömmar.



#### Max A/C (B, D och E)

All luft strömmar genom de justerbara ventilationsmunstyckena i instrumentpanelen.



#### Luft mot huvudet (B, D och E)

Justera luftströmmarna enligt önskemål.



#### Luft mot huvudet och golvet (B, D, E, C, F och G)

Luften mot golvet är varmare än den mot huvudet utom när temperaturinställningen är max kylning.



#### Luft mot golvet (C, F, G, A och D)

Huvuddelen av luften strömmar mot golvet i fram- och baksätet genom munstyckena C och E.

En mindre del luft strömmar genom munstyckena A och D.



#### Defroster och luft mot golvet (A, C, D, F och G)

Huvuddelen av luften strömmar genom munstyckena A vid vindrutan samt C och E vid golvet.

En mindre del luft strömmar genom sidorutornas munstycken D.



#### Defroster (A och D)

Huvuddelen av luften strömmar mot vindrutan genom munstyckena A.

En mindre del luft strömmar genom sidorutornas munstycken D.

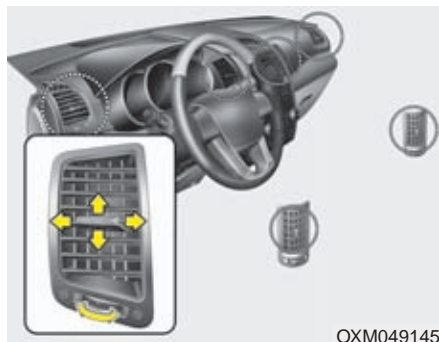

### Ventilationsöppningar i instrumentpanelen

Öppna och stäng luftutsläppet med ratten (tillval), riktningen på luftflödet kan justeras med reglaget.



### Temperaturreglage

Vrid temperaturreglaget till höger för varmare luft och till vänster för kallare.

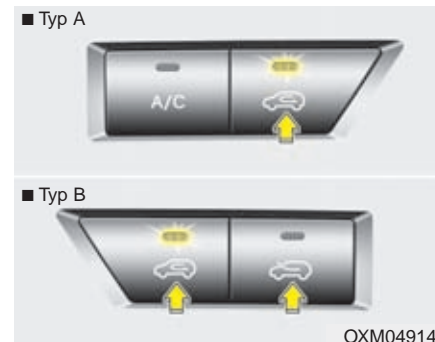

### ■ Typ A



### ■ Typ B



### Friskluft/återcirkulation

Tryck på knappen för att välja friskluft eller att låta kupélufven återcirkulera.

**Återcirkulation**

När återcirkulation är vald så återcirkuleras kupélufven genom systemet och värms upp eller kyls av beroende på temperaturval.

**Friskluft**

## ■ Typ A



När friskluftsläge är valt tas luften utifrån och värms up eller kyls beroende på temperaturval.

## ■ Typ B

**\* OBS**

Välj inte inställningen för återcirkulation för en längre period. Det finns risk för imma på rutorna och dessutom blir luften efter en tid unken. Den blir också mycket torr eftersom luftkonditioneringen avfuktar luften.

**⚠ VARNING**

- Långvarig inställning för återcirkulation kan orsaka att rutorna immar igen.
- Långvarig inställning för återcirkulation orsakar trötthet eftersom kupélufven blir syrefattig. Välj därför återcirkulation endast under kortare tid, t ex i tunnlar och i samband med körning i köer.



OXM049148

**Fläkreglage**

Tändningsnyckeln måste vara i läge ON. Vrid på reglaget för att ändra fläkthastigheten.

Stäng av fläkten genom att vrida till 0.

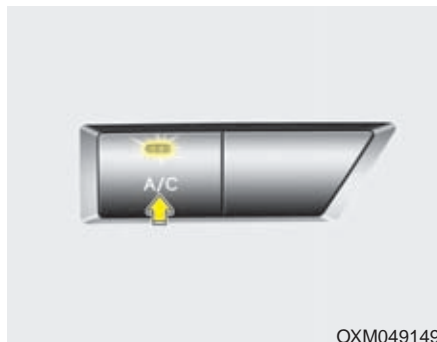

### Luftkonditionering (tillval)

Tryck på knappen för att koppla in luftkonditioneringen. Lampan i knappen tänds. Tryck en gång till för att stänga av (lampan slocknar).

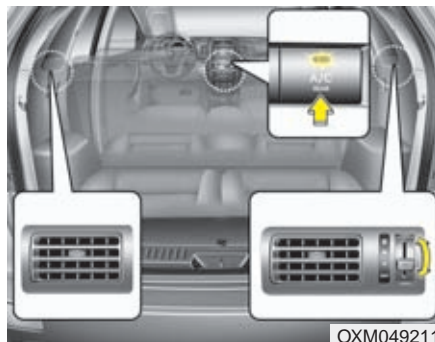

### Bakre AC (tillval)

Aktivera bakre AC genom följande:



1. Tryck på bakre AC-knappen lokaliserad på främre klimatanläggningens panel och ställ in önskad fläkthastighet via dess vred. (indikatorlampan på bakre AC-knappen (A/C<sub>REAR</sub>) kommer tändas).
2. Tryck ytterligare en gång på bakre AC-knappen för att stänga av bakre AC alternativt vrid fläktrvredet till OFF (indikatorlampan på bakre AC-knappen (A/C<sub>REAR</sub>) kommer släckas).

## Inställningar för värme, ventilation och kyla

### Ventilation

1. Välj luftriktning mot huvudet .
2. Välj friskluft.
3. Ställ in önskad temperatur.
4. Välj fläkthastighet.

### Värme

1. Välj luftriktning mot golvet .
  2. Välj friskluft.
  3. Ställ in önskad temperatur.
  4. Välj fläkthastighet.
  5. Om luften behöver avfuktas, starta luftkonditioneringen.
- Om vindrutan blir immig justera luftriktningen till  eller .



**Några tips**

För att undvika att damm och dålig luft sugas in i kupén, välj återcirkulation en kort stund och koppla sedan över till friskluft.

- Håll ventilationsgallren framför vindrutan rena från löv, skräp och snö så att frisk luft kan ledas in i kupén.
- För att undvika imma på vindrutan, välj friskluft och luftriktning genom defrostermunstyckena samt sätt på luftkonditioneringen. Justera sedan temperatur och fläkthastighet.

**Luftkonditionering**

Bilens system är fyllt med ett kylmedel som kallas R-134a. Det påverkar inte ozonskiktet om det skulle läcka ut.

1. Starta motorn och tryck på knappen för luftkonditioneringen.
  2. Välj luftriktning mot huvudet .
  3. Välj friskluft eller återcirkulation.
  4. Justera fläkthastighet och temperatur.
- När du vill ha maximal kylning, vrid temperaturreglaget helt till vänster och kör fläkten med högsta hastighet.

**\* OBS**

- Håll ett öga på motorns temperaturmätare om ytttemperaturen är hög och du har luftkonditioneringen på samt kör i branta uppforsbackar, tät trafik eller drar släp. Luftkonditioneringen kan orsaka att motorn överhettas. Om det händer, stäng av luftkonditioneringen.
- Rutorna ska vara stängda när luftkonditioneringen igång. Om du har luftkonditioneringen på och öppnar sidorutorna när det är hög luftfuktighet finns det risk för kondens i bilen som i värsta fall kan skada elektroniken.

**Att tänka på beträffande luftkonditioneringen**

- Om bilen stått parkerad i solen så att kupén är kraftigt uppvärmd, öppna dörrarna och vädra ur bilen innan du kör iväg.
- Luftkonditioneringen avfuktar och motverkar imbildning när det är fuktigt i luften.
- In- och urkoppling av luftkonditioneringens kompressor gör att motorns varvtal kan variera något vid tomgångskörning.
- Kör luftkonditioneringen minst 5-10 minuter varje månad för att hålla den i trim.
- När du kört bilen med luftkonditioneringen på bildas det en vattenpöl under motorrummet. Det är kondensvatten från systemet.
- Om du väljer återcirkulation och kylning för en längre stund blir luften i kupén unken.

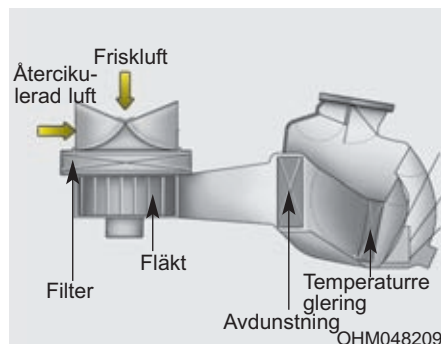

### Kupéluftfilter (tillval)

Filtret, som är placerat innanför handskfacket fångar upp pollen, sot och andra partiklar som kan sugas in i bilen via kupéfläkten.

Om filtret börjar bli allt för smutsigt minskar luftströmmarna till kupén vilket kan medföra imbildning på rutor. Då måste filtret bytas.

### \* OBS

- Filer ska bytas enligt anvisningarna i serviceprogrammet. Om bilen körs under s k krävande förhållanden, t ex på dammiga vägar behöver filtret kontrolleras/bytas oftare.
- Om luftflödet till kupén försämras kan det bero på att filtret är igensatt. Vi rekommenderar att du vänder dig till en KIA-verkstad för kontroll och filterbyte.

### Kontroll av kylmedel i systemet och smörjning av kompressorn

Om det inte är tillräckligt med kylmedel i systemet fungerar kylningen dåligt. Med för mycket kylmedel blir effekten också dålig.

### \* OBS

Rätt kyl- och smörjmedel måste användas för att luftkonditioneringen ska fungera på rätt sätt och för att kompressorn inte ska skadas.

### VARNING

Service av luftkonditioneringen kräver specialutrustning. Vänd dig därför till en KIA-verkstad om systemet inte fungerar.

## AUTOMATISK KLIMATANLÄGGNING (TILLVAL)

### ■ Kontrollpanel för främre luftkonditionering



### ■ Kontrollpanel för bakre luftkonditionering



1. Display som visar inställningar
2. Temperaturvred förarsida
3. AUTO-knapp
4. Avstängningsknapp för främre kupéfläkt
5. Fläkthastighetsreglage främre fläkt
6. Val av luftriktning
7. Knapp för val av dubbla klimatzoner
8. Temperaturvred passagerarsida
9. Luftkonditionering\*
10. ON/OFF-knapp för bakre luftkonditionering\* (manövreras framifrån) eller knapp för friskluftsintag\*
11. Friskluft\* eller Återcirkulationsknapp\*
12. Vindrutedefroster
13. Fläkthereglage för bakre AC\*

\* tillval

OXM049151L/OXM049141



OXM049152

### I AUTO-läge sköts alla inställningar automatiskt

1. Tryck på AUTO-knappen så sköter systemet inställningarna för luftriktning, fläkthastighet, friskluft/återcirkulering och in- och urkoppling av luftkonditioneringen för att uppnå önskad temperatur.
2. Vrid på temperaturvredet för önskad temperatur, Om lägsta temperatur väljs (Lo) kommer AC-systemet att arbeta kontinuerligt.

3. Stäng av den automatiska temperaturregleringen genom att trycka/vrida på valfri knapp/ratt för:

- Val av luftriktning
- Luftkonditionering
- Vindrutedefroster
- Friskluft/återcirkulation
- Fläkthastighet

Den valda funktionen regleras manuellt medan övriga inställningar sköts automatiskt.

För er bekvämlighet och för att öka effektiviteten på klimatanläggningen så rekommenderas att köra klimatanläggningen i AUTO-läge med temperaturen ställd någonstans mellan 22-23°C.

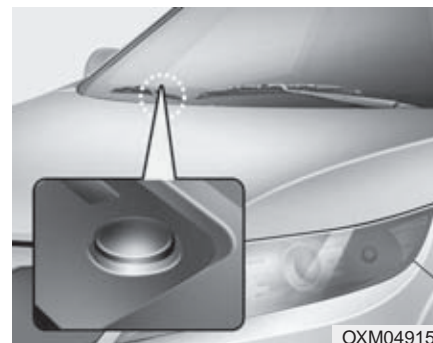



OXM049153

### \* OBS

Täck inte över sensorn som finns innanför vindrutan. Den styr temperaturregleringen.

## Växla mellan AUTO och manuella inställningar

Klimatanläggningen kan justeras helt manuellt efter tycke och smak istället för att använda AUTO-knappen. I det fallet så kommer klimatanläggningen att arbeta helt efter hur man valt via knapparna i panelen.

1. Starta motorn.
2. Välj luftriktning med MODE-knappen.  
För att öka effektiviteten på värme och kyla;  
-Värme :   
-Kyla : 
3. Välj temperaturinställning.
4. Välj friskluft.
5. Välj fläkthastighet.
6. Om du behöver kylning eller avfuktning, starta luftkonditioneringen.  
Tryck på AUTO-knappen för att återgå till automatisk kontroll av systemet.

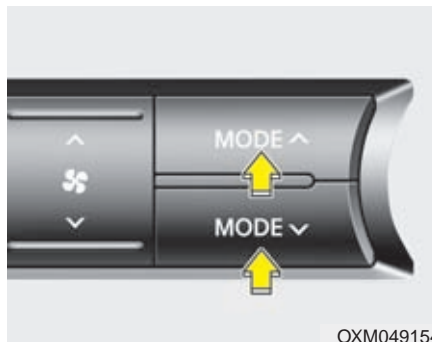

OXM049154

### Val av luftriktning

Ventilationsöppningarna justeras enligt följande:



Se illustration i avsnittet "Manuell klimatanläggning"



### Luft mot huvudet

Justera luftströmmarna enligt önskemål.



### Luft mot huvudet och golvet

Luften mot golvet är varmare än den mot huvudet utom när temperaturinställningen är max kylning.



### Luft mot golvet

Huvuddelen av luften strömmar mot golvet i fram- och baksätet genom munstyckena C och E.

En mindre del luft strömmar genom munstyckena A och D.



### Defroster och luft mot golvet

Huvuddelen av luften strömmar genom munstyckena A vid vindrutan samt C och E vid golvet.

En mindre del luft strömmar genom sidorutornas munstycken D.



### **Defroster**

Huvuddelen av luften strömmar mot vindrutan genom munstyckena A.

En mindre del luft strömmar genom sidorutornas munstycken D.

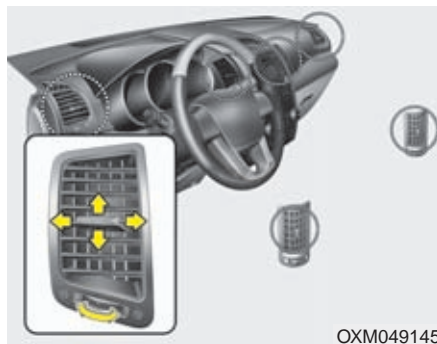

### **Ventilationsöppningar i instrumentpanelen**

Öppna och stäng luftutsläppet med ratten (tillval), riktningen på luftflödet kan justeras med reglaget.

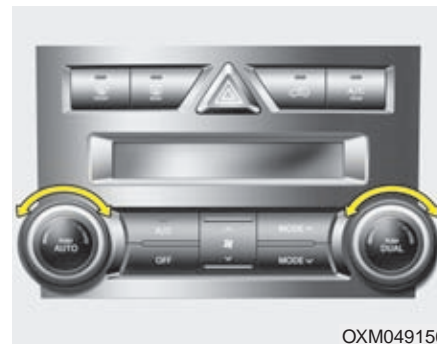

### **Temperaturreglaget**

Temperaturen kan ställas in i steg om halva grader.

Vrid reglaget maximalt åt vänster för lägsta temperatur (Lo) och till höger för högsta temperatur (Hi).

När inställningen är Lo kommer luftkonditioneringen att vara igång hela tiden.



OXM049157

### Individuell justering av temperaturen för förare och främre passagerare

1. Tryck på DUAL-knappen för att kunna justera förar och passagerarsida individuellt. Man kan även aktivera DUAL-mode genom att vrida på passagerarens temperatur vred.
2. För att justera temperaturen på förarsidan, vrid vänstra temperaturvredet. För att justera temperaturen på passagerarens sida, vrid högra temperaturvredet.

När förarsidan temperatur justeras till max värme (Hi) eller max kyla (Lo) avaktiveras DUAL-mode för att kunna uppnå max värme eller kyla.

### Samtidig reglering av temperaturen för förare och främre passagerare

1. Tryck ytterligare en gång på DUAL-knappen för att avaktivera DUAL-mode. Passagerarsidans temperatur kommer då automatiskt att ställas in till samma som förarens.
2. Vid justering av förarens temperaturvred så justeras båda sidor till samma temperatur.

### Ändring av temperaturskala

Du kan ändra temperaturskala mellan Celsius och Fahrenheit enligt följande:

Håll in OFF-knappen samtidigt som du trycker in AUTO-knappen i 3 sek eller mer.

Displayen ändrar från Celsius till Fahrenheit eller från Fahrenheit till Celsius.

Om batteriet skulle laddas ur eller kopplas ur så återgår automatsikt temperaturvisningen till Celsius.



OXM049158

### Yttertemperaturmätare

Yttertemperaturen visas i mätområde -40°C to 60°C (-40°F to 140°F) i steg på 1grad.

- Temperaturvisningen kanske inte ändras omedelbart vid hastiga temperaturväxlingar som en konventionell termometer.

### ■ Typ A



### ■ Typ B



OXM049159

### Friskluft/återcirkulation

Tryck på knapparna för att välja mellan friskluft och att kupélufte återcirkulerar.

### Återcirkulation



När återcirkulation är vald så återcirkuleras kupélufte genom systemet och värms upp eller kyls av beroende på temperaturval.

### Friskluft

#### ■ Typ A



När friskluftsläge är valt tas luften utifrån och värms upp eller kyls beroende på temperaturval.

#### ■ Typ B



### \* OBS

Välj inte inställningen för återcirkulation för en längre period. Det finns risk för imma på rutorna och dessutom blir luften efter en tid unken. Den blir också mycket torr eftersom luftkonditioneringen avfuktar luften.



### VARNING

- Långvarig inställning för återcirkulation kan orsaka att rutorna immar igen.
- Långvarig inställning för återcirkulation ger unken luft och orsakar trötthet eftersom kupélufte blir syrefattig. Välj därför återcirkulation endast under kortare tid, t ex vid körning i tunnlar och i samband med körning i köer.



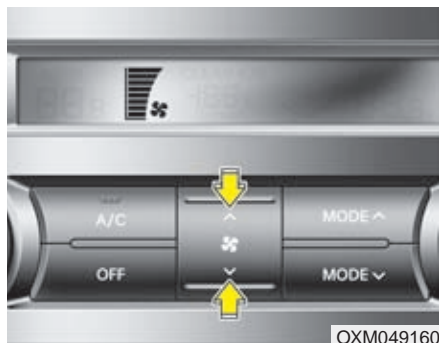

OXM049160

### **Fläkthastigheten**

Fläkthastigheten kan justeras via dess knappar.

Öka fläkthastigheten genom att trycka på ( ^ ), eller tryck på ( v ) för att minska fläkthastigheten.

Stäng av fläkten via OFF-knappen.

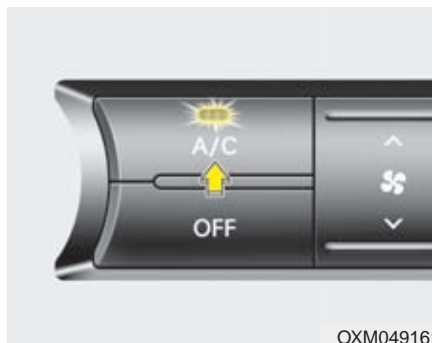

OXM049161

### **Luftkonditioneringen**

Tryck på A/C-knappen för att sätta på luftkonditioneringen. Kontrolllampan tänds.

Tryck en gång till på knappen för att stänga av.

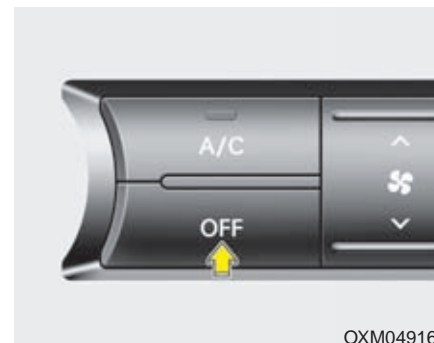

OXM049162

### **OFF-knappen**

Tryck på knappen för att stänga av automatiken om du vill göra alla inställningar själv.

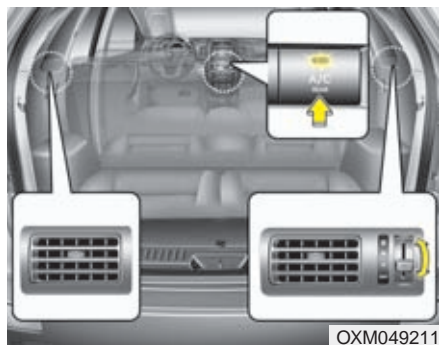



### Bakre AC (tillval)

Aktivera bakre AC genom följande:

1. Tryck på bakre AC-knappen lokaliserad på främre klimatanläggningens panel och ställ in önskad fläkthastighet via dess vred. (indikatorlampan på bakre AC-knappen (A/C<sub>REAR</sub>) kommer tändas).
2. Tryck ytterligare en gång på bakre AC-knappen för att stänga av bakre AC alternativt vrid fläktvredet till OFF (indikatorlampan på bakre AC-knappen (A/C<sub>REAR</sub>) kommer släckas).

## INSTÄLLNING FÖR ATT TA BORT IMMA OCH IS FRÅN VINDRUTAN

### VARNING - Defrosterläge

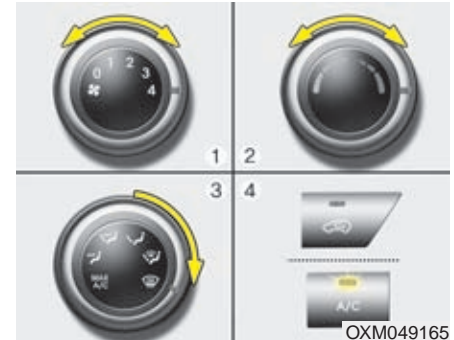

Välj inte  eller  i samband med kylning av kupén och om det är mycket fuktigt i luften. Temperaturskillnaden mellan vindrutans ut- och insida kan medföra att det blir imma på utsidan med försämrad sikt som resultat. Om det finns risk för imma på utsidan av vindrutan, välj denna inställning  och sänk fläkthastigheten.

- Med max fläkthastighet och värme får du bästa defroster-effekten.
- Om du vill ha värme vid golvet samtidigt som imma och is tas bort, välj denna inställning.
- Sopa alltid bort all snö och skrapa samtliga rutor helt rena innan du kör. Skrapa försiktigt ren de yttre backspeglarna. Men tänk på att spegelglasen är ömtåliga och lätta att repa.
- Sopa också bort snö från motorhuven och luftintaget framför vindrutan. Det motverkar imbildning på rutor.



### Manuell klimatanläggning

#### *Ta bort imma från insidan*

1. Sätt igång fläkten.
2. Välj temperatur.
3. Välj luftriktning  eller .
4. Friskluftsläge väljs automatiskt. Om friskluftsläget är valt så kommer även luftkonditioneringen att gå igång automatiskt.

Om friskluft och luftkonditionering inte väljs automatiskt, tryck in knapparna.

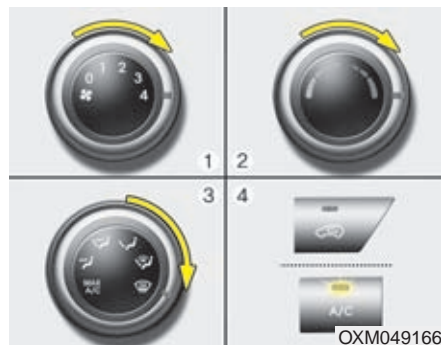

## Smält is på utsidan

1. Kör fläkten med högsta hastighet.
2. Ställ in för hög värme.
3. Tryck på defrosterknappen .
4. Automatiken väljer friskluft och startar luftkonditioneringen om det behövs.

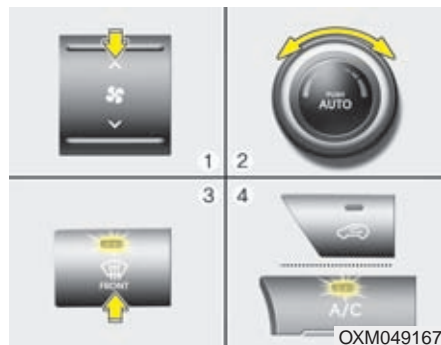

## Automatisk klimatanläggning

### Ta bort imma från insidan

1. Välj önskad fläkthastighet.
2. Välj önskad temperatur.
3. Tryck på defrosterknappen ().
4. Luftkonditioneringen ska starta för att justera till inställd temperatur. Friskluft väljs och fläkthastigheten regleras automatiskt.

Om detta inte sker, justera enligt önskemål.

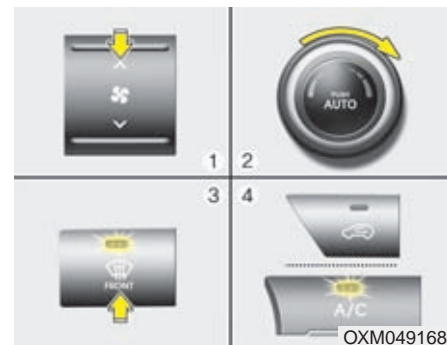

Om defrosterläge  väljs justeras fläkthastigheten automatiskt till högre hastighet.



## Smält is på utsidan

1. Kör fläkten med högsta hastighet.
2. Ställ in för max värme - HI.
3. Tryck på defrosterknappen .
4. Automatiken väljer friskluft och startar luftkonditioneringen om det behövs.

## Inställning mot imbildning

För att motverka imbildning på insidan av vindrutan blir inställningen automatiskt friskluft och luftkonditioneringen går igång när  eller  väljs. Om du av någon anledning inte vill ha inställt för friskluft eller att luftkonditioneringen inte ska gå, ändra inställningarna manuellt.

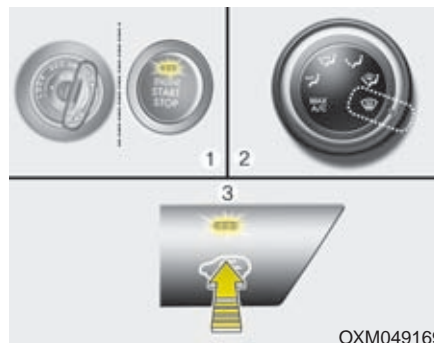

OXM049169

### Manuell klimatanläggning

1. Vrid tändningsnyckeln till ON.
2. Vrid reglaget för luftriktning mot defroster .
3. Tryck på knappen för återcirkulation minst 5 gånger inom 3 sekunder. Kontrollampen i knappen blinkar 3 gånger med 1/2 sekunds intervall. Det betyder att inställningen är ändrad.

Om batteriet varit fränkopplat eller urladdat måste den här funktionen återställas.

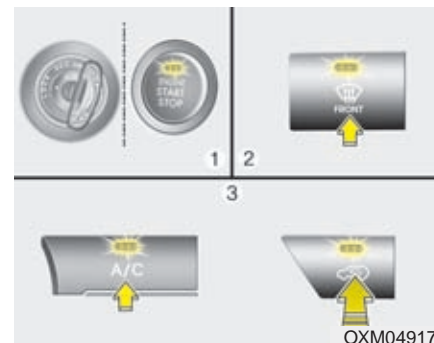

OXM049170

### Automatisk klimatanläggning

1. Vrid tändningsnyckeln till ON.
2. Vrid reglaget för luftriktning mot defroster .
3. Håll ned AC-knappen samtidigt som du snabbt trycker på återcirkuleringsknappen 5 gånger inom 3 sek.

Displayen för klimatanläggningen blinkar 3 gånger med 1/2 sekunds intervall. Det betyder att inställningen är ändrad.

Om batteriet varit fränkopplat eller urladdat måste den här funktionen återställas.

## FÖRVARINGSFACK

### ! VIKTIGT

- *Lämna aldrig värdesaker i bilen.*
- *Ha alltid alla fack stängda när bilen är i rörelse. Fyll inte förvaringsfacken så att de inte går att stänga igen.*

### VARNING - Brandrisk

Förvara aldrig cigarettändare eller någon form av gasbehållare i bilen. De kan explodera om bilen står parkerad i solen och kupétemperaturen blir hög.

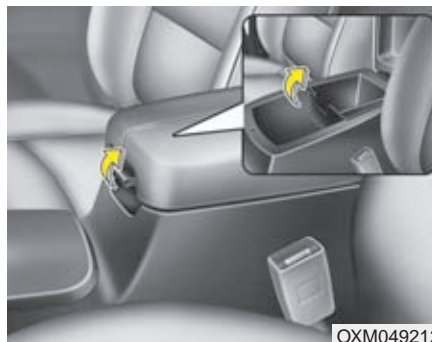

### Mittarmstöd med dubbla förvaringsfack (tillval)

Öppna förvaringsfacket genom att dra i spaken.

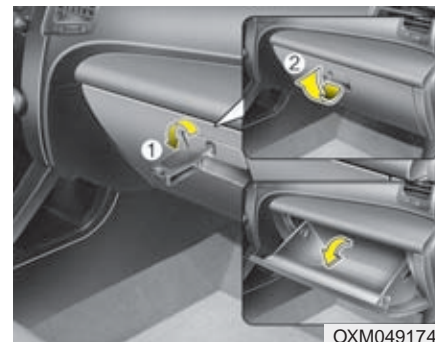

### Handskfack

Handskfacket är låsbart. Använd huvudnyckeln. (tillval)  
Öppna handskfacket genom att lyfta handtaget.

### VARNING

Luckan ska alltid vara stängd under färd. I annat fall kan framsätesspassageraren skadas av den vid en eventuell kollision.

### VARNING

Förvara inte mat i handskfacket en längre tid.

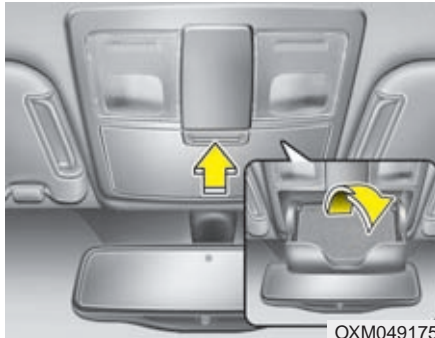

### Fack för t ex solglasögon (tillval)

Facket finns i taket bakom backspegeln. Tryck på locket så öppnas det långsamt. Placera solglasögonen med glaset mot dig. Tryck på locket för att stänga.

#### **⚠ VARNING**

- Facket är enbart avsett för lätta små föremål som solglasögon. Stoppa inga tunga föremål i det.
- Föraren ska koncentrera sig på körningen och bör inte lägga i och ta ur solglasögonen när bilen är i rörelse. Dessutom kan den inre backspegeln skymmas.

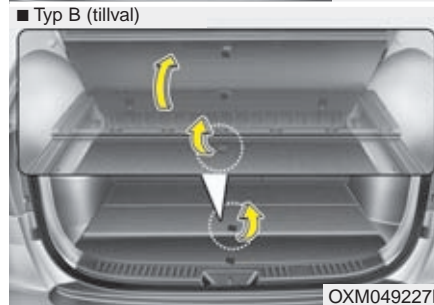
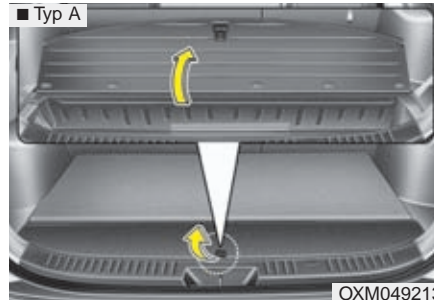

### Förvaringsutrymme

I utrymmet kan du förvara t.ex. första förband, varningstriangel och verktyg för att lätt komma åt dem.

Öppna genom att lyfta i handtaget.

## KOMFORTDETALJER

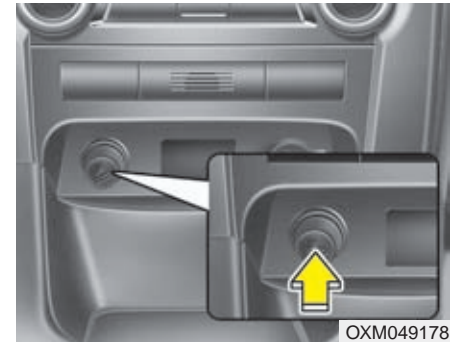

### Cigarettändare (tillval)

Cigarettändaren fungerar med tändningsnyckeln i lägena ACC och ON. Tryck in den när den ska användas. Den åker automatiskt ut när den är glödande. Om du måste ersätta tändaren, se till att det blir en KIA original eller garanterat likvärdig.

**⚠ VARNING**

- Håll inte in tändaren när den glöder. Den kan överhettas.
- Om tändaren inte åkt ut efter 30 sekunder, dra ut den för att inte riskera överhettning.

**⚠ VIKTIGT**

*Anslut inga elektriska tillbehör i uttaget för cigarettändaren. De kan orsaka skador på uttaget eller ett elfel.*

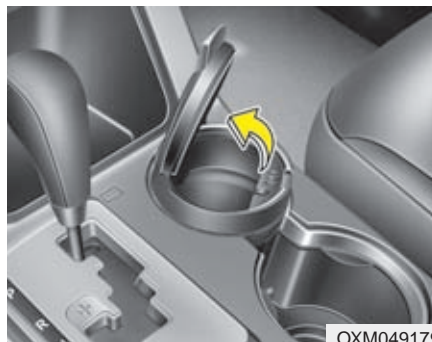

Askkoppar (tillval)

**⚠ VARNING - Brandrisk**

Stoppa aldrig något brännbart i askkopparna. Det kan antändas av en glödande cigarett eller brinnande tändsticka.

**Dryckeshållare**

**⚠ VARNING - Varma drycker**

- Ha aldrig muggar med heta drycker och utan lock i hållarna när bilen är i rörelse.
- Se till att flaskor, burkar, muggar etc sitter ordentligt fast i dryckeshållarna.

**⚠ VARNING - Brandrisk**

Se till att burkar och flaskor hålls undan direkt solljus och de skall heller aldrig placeras i en varm kupé då de kan explodera.



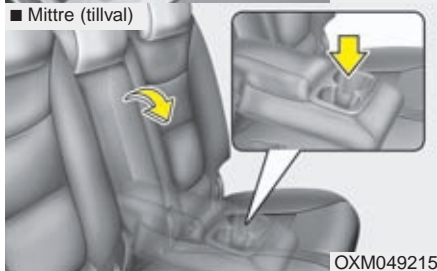
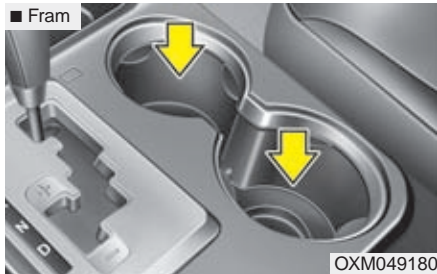

Hållarna finns i mittkonsolen mellan sätena.

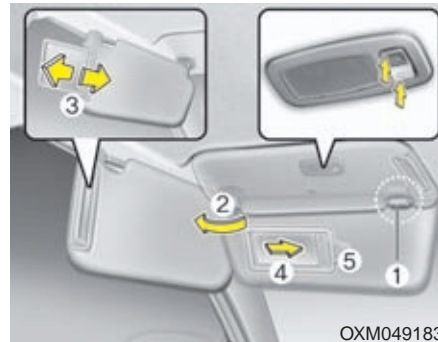

### Solskydd med make up-spegel

Solskyddet kan även vinklas ut mot sidorutorna (2) om det viks ner och hakas loss från det inre fästet (1).

Justera solskyddets förlängning fram eller tillbaka (3).

För att använda make up-spegel, fäll ned solskyddet och skjut upp täckluckan (4) för spegeln.

Solskyddet har även en biljetthållare avsedd för biljett till vägtull eller motsvarande (5).

### ! VIKTIGT - Lampa för make up-spegel (tillval)

*Make up-spegeln har belysning som tänds när locket öppnas. Efter användning, se till att locket stängs så att batteriet inte belastas i onödan.*

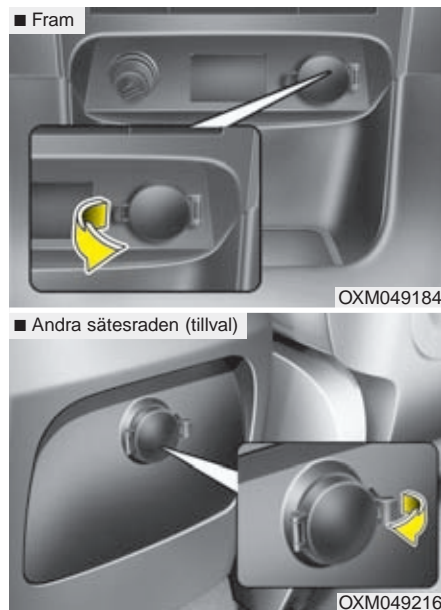

### Eluttag

Anslut endast mobiltelefoner och andra tillbehör på 12 volt och max 10 A.

### ! VIKTIGT

- *Motorn ska vara igång när tillbehör är anslutna.*
- *Anslut tillbehör på 12 volt och max 10 A.*
- *Minimera användningen av luftkonditioneringen när ett eluttag används.*
- *Om ett tillbehör är anslutet under en lång tid när bilen står parkerad kan batteriet laddas ur.*
- *Stäng kåpan när eluttaget inte används.*
- *Använd inte elektriska tillbehör som riskerar att störa radion eller skada bilens elektronik.*

### Klocka

#### VARNING

Föraren ska ställa in rätt tid endast om bilen är stillastående.

Om batteriet har varit bortkopplat eller om säkringen brunnit av måste klockan åter ställas in på rätt tid.

Tändningsnyckeln måste vara i läge ON eller ACC. Se anvisningarna som följer.



### Inställning av tid

#### Timme (1)

Tryck på knappen "H" för att justera klockan med 1 timma per tryck.

#### Minut (2)

Tryck på knappen "M" för att justera klockan med 1 minut per tryck.

Justera tidangivelsen mellan 12 till 24timmars visning genom att hålla in knappen "H" och "M" tillsammans i mer än 3 sek. Exempelvis om klockan visar 22:15 och man trycker ned knappen "H" och "M" i mer än 3sekunder tillsammans så kommer klockan att ändra till 10:15.



\* Det kan vara en annan typ av krok i din bil.

### Klädkrok (tillval)

Vik ner klädkroken när den ska användas.

### ! VIKTIGT

**Belasta inte klädkroken med för hög vikt/för tunga kläder.**

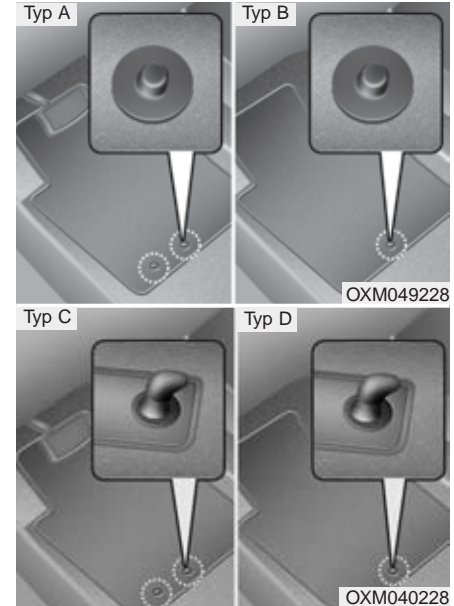

### Golv mattor och dess infästning (tillval)

Vid användning av golv mattor i fram, var noga med att se till att mattorna är ordentligt fastsatta i dess fastsättningsanordning. Detta förhindrar mattorna från att glida fram och ur sitt läge.

### VARNING

Observera följande gällande montering av golvmattor i fordonet.

- Försäkra er om att golvmattorna är ordentligt fästsatta i dess fästeanordningar innan påbörjad färd.
- Använd inga golvmattor som inte kan fästas i avsedda fästeanordningar.
- Använd inte flera golvmattor ovanpå varandra (t.ex. gummimatta ovanpå tygmatta). Endast en matta får användas på respektive sittplats.

**VIKTIGT** - Fordonet är tillverkat med fästeanordning för förarens golvmatta som är designad för att hålla mattan ordentligt på plats. För att förhindra att mattan stör pedalfunktionen rekommenderas endast mattor från KIA.



### Hållare för lastnät (tillval)

Det finns 4 fästen för nätet i bagageutrymmet.

Lastnät finns att köpa som tillbehör hos KIA-återförsäljare.

### VIKTIGT

*Använd nät eller surra alltid bagage så att det inte glider omkring och skadas eller skadar inredningen.*

### VARNING

Om du spänner nätet hårt och tappar greppet om det, kan du få en smäll i ansiktet och i värsta fall i ögonen.

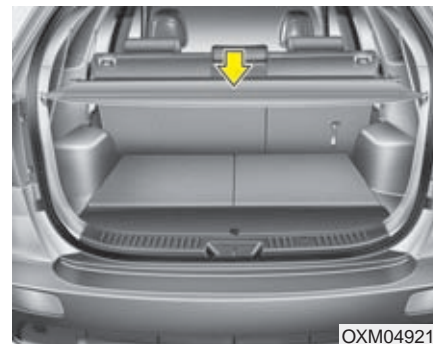

### Insynsskydd (tillval)

Skyddet döljer effektivt last som finns i bagageutrymmet.

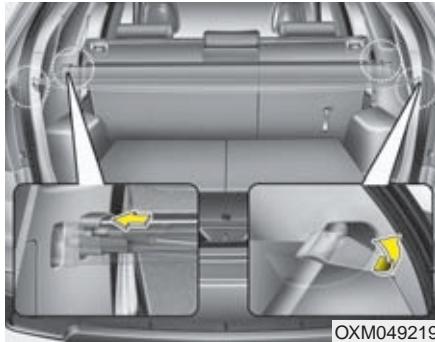

För att använda insynsskyddet, dra bakåt i handtaget och haka fast ändarna i urfasningen.

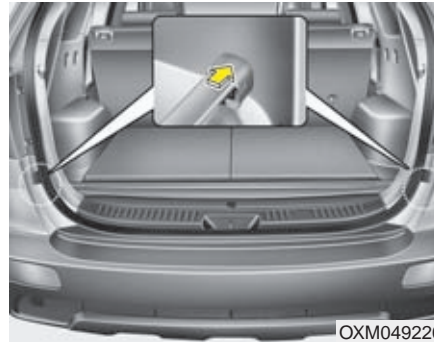

Skyddet kan placeras nedtill intill bakluckan när det inte ska användas. (tillval)

Lossa insynsskyddet genom att trycka det åt vänster som pilen i vänstra infällda bilden visar. Lägg det på golvet och spänn fast det.

### VARNING

- Placera inga föremål ovanpå insynsskyddet. De kastas framåt vid en häftig inbromsning eller kollision och kan skada de åkande.
- När du lastar i bagageutrymmet, placera den tyngsta föremålen längst fram och underst. Surra allt bagage nogga.

### VIKTIGT

*Lägg aldrig något tungt på insynsskyddet medan du lastar. Det kan skadas.*

## EXTERIÖR UTRUSTNING



### Takrelingar (tillval)

Om bilen är utrustad med takrelingar kan du komplettera med lastbågar för att kunna lasta på taket.

Taklastbågar med fästnanordningar till ditt fordon finns att köpa hos närmaste auktoriserade KIA-verkstad eller återförsäljare.

### \* OBS

- Taklastbågarna (tillval) skall placeras så vikten fördelas på ett korrekt vis.
- Om bilen har taklucka måste du se till att lasten på taket inte hindrar öppning och stängning av luckan.
- När taklastbågarna inte används så kan man behöva flytta läge eller demonteras helt för att slippa risk för vindljud etc.

### ! VIKTIGT

- *Se till att taket inte skadas om du ska frakta något på taket.*
- *Låt aldrig någon del av lasten sticka ut framför, bakom eller på sidorna av bilen.*
- *När du fraktar last på taket, öppna inte takluckan (tillval).*

### ⚠ VARNING

- Följande specifikation är maxlast för last på taket.

Fördela lasten så jämt som möjligt över taklastbågarna och säkra lasten ordentligt.

TAKLAST	Max 100kg Jämnt fördelat
---------	-----------------------------

Överlasta inte ditt fordon på taket då det gör ditt fordon trafikfarligt i samband med undanmanöver samt att du kan skada fordonet.

- Bilens tyngdpunkt blir högre med taklast. Undvik därför snabba manövrar så att du inte riskerar att tappa kontrollen över bilen.
- Kör sakta och ta kurvorna försiktigt när du kör med last på taket. Sidvind eller passerande bilar kan orsaka att bilen får oförutsedda kast. Var extra försiktig om du fraktar platta föremål som till exempel skivmaterial eller madrasser. Vinden kan slita loss taklasten och orsaka skador.
- För att undvika skador eller att du tappar lasten, ska du med jämna mellanrum kontrollera att den sitter ordentligt fast.

## RADIOUTRUSTNING

### \* OBS

Om du installerar eftermarknads HID/xenonljus så kan det orsaka att ditt fordons radio och elektronisk utrustning inte fungerar korrekt.

\* Om ditt fordon är utrustad med AVN-system (Audio, Video & Navigation) finner du mer detaljerad information i separat bifogad manual.

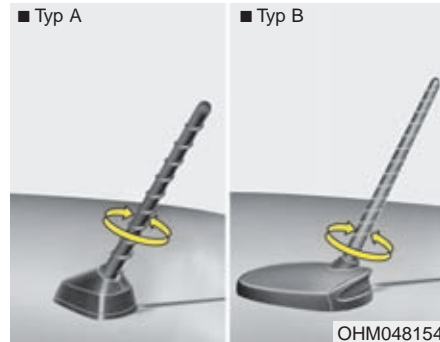

### Antenn

#### Takantenn

Skruva loss antennen när bilen ska köras genom en automatvätt. Skruva fast antennen ordentligt när den återmonteras.

### ! VIKTIGT

- För att förhindra att antennen skadas, demontera alltid antennen innan bilen körs in garage med låg frigång eller biltvätt etc.
  - Vik ner eller ta bort antennen före infart där den fria höjden är begränsad.
  - Skruva loss antennen när bilen ska köras genom en automatvätt, så att den inte skadas.
  - Kom ihåg att ta bort antennen innan du kör in i en automatisk biltvätt så att inte antennen eller bilen skadas.
- När du sätter tillbaka antennen är det viktigt att du drar fast den ordentligt för att säkerställa bästa mottagning.
- Om du har last på taket, placera den inte direkt intill antennen. Mottagningen kan påverkas.



OXM049194

### Radioreglage på ratten (tillval)

Reglage på ratten medför ökad trafiksäkerhet.

#### **! VIKTIGT**

**Tryck bara på en knapp taget.**

#### **VOLUME (+ / -) (1)**

- Tryck knappen uppåt för att öka ljudvolymen
- Tryck knappen nedåt för att sänka ljudvolymen

#### **SEEK/PRESET (∧ / ∨) (2)**

Håll in SEEK/PRESET-knappen ca 1 sekund för följande funktion:

#### **RADIION**

Automatisk kanalsökning

#### **CD-spelare**

Snabbsökning framåt/bakåt.

#### **CD-växlare**

Växla till nästa/föregående skiva i magasinet.

Om du trycker snabbt på SEEK/PRESET-knappen:

#### **RADIION**

Val mellan förprogrammerade stationer.

#### **CD-spelare**

Gå till föregående/nästa spår på skivan.

#### **CD-växlare**

Gå till föregående/nästa spår på skivan.

#### **MODE (3)**

Tryck på knappen för att stegvis växla mellan radio, kassettspelare (tillval) och CD-spelare.

Utförligare information finns på följande sidor.





OXM049195

### AUX-, USB- och iPod-anslutningar (tillval)

Bilen kan vara utrustad för anslutning av en eller flera typer av externa ljudkällor.

### \* OBS

Om du ansluter t ex en MP3-spelare till eluttaget kan det uppstå störningar. För att undvika störningar, använd spelarens interna batterier istället.

\* iPod är av Apple Inc. registrerat varumärke.

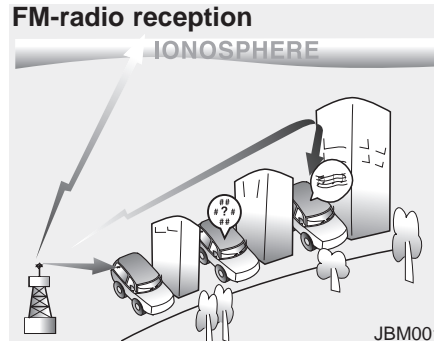

JBM001

### Radiosändningar

Om signaler på våglängderna AM och FM är svaga kan det bero på att det är långt till sändaren eller att det finns byggnader eller berg som skärmar av signalen.

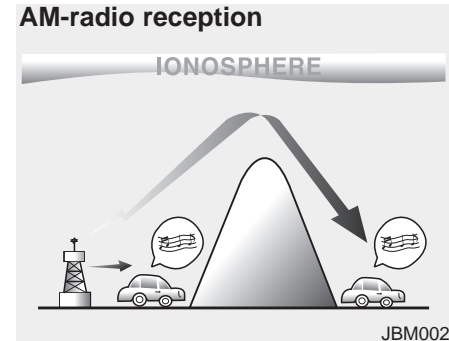

JBM002

### AM-mottagning

Signalerna sänds på låga frekvenser. Det medför att sändaren kan finnas längre bort än för en FM-station. AM-signaler hindras inte heller av byggnader eller berg lika mycket som FM-signaler.

## FM-radiostation

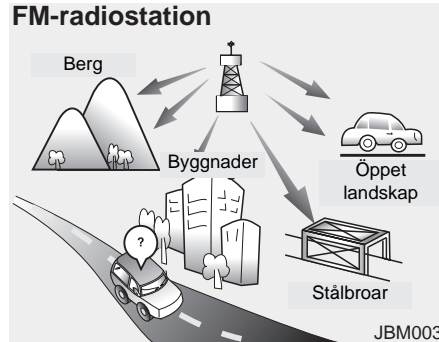

## FM-mottagning

Signalerna från en FM-sändare skickas rakt ut atmosfären vilket innebär att de inte kan tas emot på långt avstånd från sändaren. De kan också störas om det finns byggnader eller berg som skärmar av signalen.

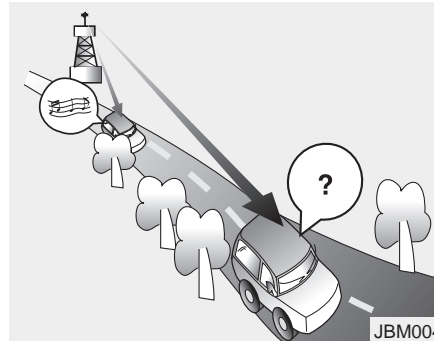

- Försämrade mottagning - Med ökat avstånd till sändaren blir signalen sämre. Sök så fall efter en annan station.
- Svajigt ljud - Svag signal på FM-bandet eller störningar orsakade av byggnader eller berg som skärmar av signalen kan medföra att ljudet blir svajigt. Eventuellt kan det hjälpa om du minskar diskanten.

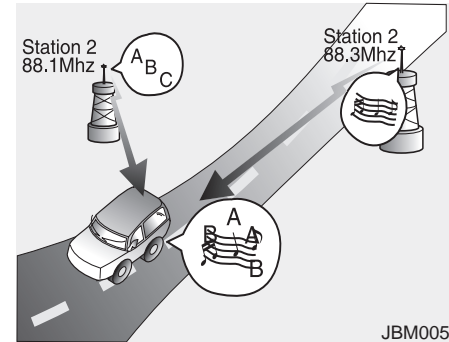

- Stationsbyte - När en FM-signal blir svagare kan en annan station på en närliggande frekvens höras i radion. Det beror på att radion söker efter den starkaste signalen. Välj en annan station om du önskar.
- Blandad mottagning - Samtidig mottagning från två eller flera stationer med närliggande frekvenser orsakar störningar. Välj så fall en station, som hörs klart och tydligt, tills problemet är över.

**Mobiltelefon och kortvågsradio bilen**

När du talar mobiltelefon eller använder en kortvågsradio kan det störa radiomottagningen. Det är fullt normalt.

**! VIKTIGT**

*Vi rekommenderar att du låter montera en separat antenn för din mobiltelefon och/eller kommunikationsutrustning. I annat fall finns det risk att bilens elektronik påverkas med driftstörningar som följd.*

**VARNING**

**Om du inte har mobiltelefon med hands free bör du inte tala telefon under körning.**

**Hantering av CD-skivor**

- Om kupétemperaturen är extremt hög, kyl ner kupén innan du använder CD-spelaren.
- Det är olagligt att kopiera och spela MP3/WMA/WAVE-filer.
- Använd aldrig kemiska produkter vid rengöring av CD-skivor (sprayer, antistatmedel, thinner, etc). Skivan kan skadas.
- Håll alltid i kanten av CD-skivan och ta aldrig på den blanka ytan.
- Torka noga bort fingeravtryck och damm från CD-skivorna med en mjuk, torr trasa. Torka från centrum och utåt.
- Repa inte den inspelade (den blanka) sidan av en CD-skiva och klistra inte någon etikett eller skriv på den.
- Stick aldrig in någon annat än en CD-skiva spelaren.
- Efter användning ska du omedelbart lägga tillbaka CD-skivan i fodralet så att den inte blir repig och smutsig med risk för att inte spelas av rätt.
- Om du har en CD-skiva som är kopierad kanske den inte fungerar. Det varierar beroende på vilken typ av CD det är. I så fall kan den också orsaka skador på CD-spelaren om du fortsätter att försöka spela den.

**\* OBS - Inkompatibla, kopieringsskyddade CD-skivor**  
 Vissa kopieringsskyddade skivor, som inte överensstämmer med den internationella standarden (Red Book), kan kanske inte spelas. Det beror så fall inte på något fel på CD-spelaren.

## RADIOPANELEN

### ■ CD-spelare (PA710)



1. FM - Val av FM-band
2. AM - Val av AM-band
3. Knappar för snabbval av inprogrammerade stationer
4. ON/OFF och volymkontroll
5. TA - Trafikmeddelanden
6. SETUP - Inställningar
7. Manuell stationsökning
8. SEEK - Automatisk sökning efter stationer
9. AST - Automatisk sökning och lagring av stationer
10. PTY - Val av programtyp
11. MUTE - Stäng av ljudet

### ■ CD-växlare (PA760)



## 1. FM - Val av FM-band

Tryck på knappen för att välja FM1, FM2 eller FMA.

## 2. AM - Val av AM-band

Tryck på knappen för att välja AM eller AMA.

## 3. Knapparna 1-6

Lyssna på en station: Tryck snabbt på en knapp för att lyssna på den station som är programmerad på den knappen.

Programmera in en station: När du lyssnar till en station, håll in någon av knapparna 1 - 6 tills du hör ett pip.

## 4. ON/OFF och volymkontroll

- Tryck på knappen för att sätta på/stänga av radion. Om tändningen inte är i läge ACC eller ON. visas "Battery Discharge" i displayen ca 10 sekunder efter att radions satts på. Radion stängs också av automatiskt efter 1 timme för att batteriet inte ska bli urladdat.
- Höj/sänk volymen genom att vrida på knappen.

## 5. TA - Trafikmeddelanden

Trafikmeddelanden ON eller OFF. Med TA ON växlar radion automatiskt till FM om det kommer ett trafikmeddelande.

## 6. SETUP - Inställningar

Tryck på SETUP-knappen för att göra inställningar, t ex Scroll, SDVC, RDS eller PHONE (Bluetooth). Du väljer mellan de olika alternativen genom att vrida och trycka på knappen längst ned till höger. Om du inte gör några inställningar inom 8 sekunder återgår radion till föregående inställning.

\* Alternativet PHONE finns i menyn endast om radion har Bluetooth-funktion.

- SCROLL

ON = Långa filnamn ska skrollas kontinuerligt.

OFF = Filnamn skrollas en gång.

- SDVC

ON = Ljudvolymen höjs när bilens fart ökar och sänks när farten sjunker.

OFF = Inställd volym ändras inte.

- RDS

Välj detta alternativ för att komma till RDS-relaterade undermenyer (AF, TA VOL, REGION, NEWS)

- AF

ON eller OFF för alternativa frekvenser.

- TA VOL

Justering av volymen för trafikmeddelanden.

- REGION (AF)

Välj ON för att radion ska byta station för bästa mottagning och OFF om den inte ska byta till annan station. Om du väljer AUTO styr mottagningsförhållandena när stationsbyte ska ske.

- NEWS

ON eller OFF för automatisk omkoppling till stationer som sänder nyheter.

- PHONE/Bluetooth-funktion (tillval)

Se avsnittet om Bluetooth för mer information.

- POWER BASS alternativt P.BASS

Med psykoakustisk teknologi kan basljudet justeras dynamiskt trots vissa begränsningar i högtalarnas storlek och antal. Det finns tre inställningar: LOW/MID/ HIGH.

\* Anm. Gäller inte AM (AMA)

### 7. Stationssökning och ljudinställningar

Vrid på knappen för att gå till en högre eller lägre frekvens.

Genom att trycka på knappen går det att göra inställningar för BASS, MIDDLE, TREBLE, FADER och BALANCE TUNE

- **BASS Control** (basljud)

När valt alternativ visas i displayen vrider du knappen för att ändra inställning.

- **MIDDLE Control** (mellanregister)

När valt alternativ visas i displayen vrider du knappen för att ändra inställning.

- **TREBLE Control** (diskant)

När valt alternativ visas i displayen vrider du knappen för att ändra inställning.

- **FADER Control** (balans mellan främre och bakre högtalare)

När valt alternativ visas i displayen vrider du knappen för att ändra inställning.

- **BALANCE Control** (balans mellan höger och vänster högtalare)

När valt alternativ visas i displayen vrider du knappen för att ändra inställning.

### 8. SEEK - Automatisk sökning efter stationer

- Tryck på [SEEK ∨] för att automatiskt gå till nästa station på lägre frekvens.

- Tryck på [SEEK ∧] för att automatiskt gå till nästa station på högre frekvens.

### 9. AST - Automatisk sökning och lagring av stationer

När du valt band FMA eller AMA och trycker på AST-knappen söker radion efter de 6 stationerna med bäst mottagning och programmerar dem på de sex snabbvalsknapparna (1-6).

Om det inte finns några stationer med bra mottagning återgår radion till de senaste inställningarna.

### 10. PTY - Val av programtyp

- Tryck på [PTY ∨]-knappen för att söka programtyp från RDS-stationer.

- Tryck på [PTY ∧]-knappen för att söka programtyp från RDS-stationer.

### 11. MUTE - Stäng av ljudet

Tryck på knappen för att tillfälligt stänga av ljudet. MUTE visas i displayen.

## CD-spelare - knapparnas funktioner

### ■ CD-spelare (PA710)



1. CD-slits
2. Utmatning/eject
3. CD/AUX - väljarknapp
4. Gå till nästa spår, föregående spår...
5. Slumpmässig spelning av låtar (random)
6. Repetera
7. Lysdiod - Lyser när skiva är inmatad
8. Knapp för inmatning av CD-skivor
9. Sök och spela
10. INFO-knapp
11. FOLDER-knapp
12. Sök och bekräfta
13. Välj skiva i CD-växlaren

### ■ CD-växlare (PA760)



### 1. CD-slits

Mata försiktigt in CD-skivan med textsidan uppåt när tändningen är i läge ACC eller ON. CD:n börjar spelas automatiskt. Om radion är avstängd när du sticker in skivan sätts den på och skivan spelas.

- Följande skivor kan spelas: 12 cm CD-DA (Musik-CD) eller ISO data-CD (MP3 CD).
- Om du försöker med UDF data-CD eller t ex en DVD visas "Reading Error" och skivan matas ut.

#### **! VIKTIGT**

**Försök inte mata in en CD-skiva om indikatorlampan lyser.**

### 2. CD - Utmatning av skiva/eject

• Tryck på [**▲**] -knappen för att mata ut skivan. Skivan kan matas ut även med tändningen från.

• Mata ut alla skivorna (Endast CD-växlare)

Håll in knappen i 2-4 sekunder för att mata ut alla skivorna ur CD-växlaren.

### 3. CD/AUX - Spela CD-skiva eller ansluten ljudkälla

Om en CD-skiva är inmatad spelas den automatiskt. Om en ljudkälla (t ex iPod eller USB-minne) anslutits trycker du på knappen för att stegvis komma till den ljudkälla du vill lyssna på: CD → USB → AUX (iPod) → CD.

Om ingen CD sitter i spelaren och ingen ljudkälla är ansluten visas texten No Media i ca 3 sekunder och radion återgår till den senaste inställningen.

### 4. Spela spåret för början, nästa spår

- Tryck snabbt på [TRACK **∨**] knappen för att repetera spåret som spelas.
- Tryck snabbt på [TRACK **∨**] knappen två gånger för att spela föregående spår.
- Håll in [TRACK **∨**] knappen ca en sekund för att söka bakåt bland spåren.
- Tryck snabbt på [TRACK **∧**] knappen för att gå till nästa spår.
- Håll in [TRACK **∧**] knappen ca en sekund för att söka framåt bland spåren.

### 5. Slupmässig spelordning (random)

- Tryck snabbt på knappen för att spela låtarna i slupmässig ordning i en aktuell folder (MP3/WMA) eller på en CD-skiva.
- Håll in knappen mer än 0,8 sekunder för att spela samtliga låtar/filer i slupmässig ordning (endast MP3/WMA).
- Avsluta den slupmässiga spelordningen genom att trycka på knappen en gång till.



## 6. Repetera-knapp

- Tryck snabbt på knappen för att repetera låten som spelas.
- Håll in knappen mer än 0,8 sekunder för att repetera alla låtarna i den aktuella foldern (MP3/WMA) eller på en CD-skiva.
- Tryck en gång till på knappen för att avsluta repetering.

## 7. CD-spelarens lysdiod

Lampan lyser när en CD är inmatad.

## 8. CD-växlarens inmatningsknapp

När du ska mata in en skiva, tryck på LOAD-knappen och vänta till du ser texten INSERT CD. Mata sedan in skivan försiktigt.

Håll in [LOAD]-knappen i ca 2 sekunder för att ladda in skivor i alla lediga fack. Den sist inmatade skivan spelas automatiskt efter ca 10 sekunder.

## 9. Sök och spela

Varje låt på en CD spelas i 10 sekunder. Tryck på knappen en gång till för att avbryta.

## 10. INFO-knappen

Visar information om aktuell låt.

- CD-skiva: Skivans titel/artisten, låten/artisten, alla låtarna.
- MP3-CD: Filnamn, artist, album, folder, alla filer (ingen information visas om det inte finns någon information på CD:n eller i filen.)

## 11. FOLDER-knappen (MP3)

- Tryck på [FOLDER  $\nabla$ ]-knappen får att komma till underfoldern i den aktuella foldern och för att se första låten i den.  
Tryck på ENTER-knappen (12) för att gå till foldern som visas. Första låten i foldern spelas.
- Tryck på [FOLDER  $\wedge$ ]-knappen (11) för att gå till huvudfoldern och se första låten i foldern.  
Press ENTER-knappen (12) för att gå till foldern som visas.

## 12. Sök och bekräfta

- Vrid knappen medurs för att se låtarna efter den som spelas eller moturs för att se låtarna före. För att spela låten som visas, tryck på knappen.
- Om du bara trycker in knappen utan att först vrida kan du göra ljudinställningar.

## 13. Välj skiva i CD-växlaren

- Tryck på [3] för att spela föregående CD.
- Tryck på [4] för att spela nästa CD.

## \* OBS

I den här ordningen spelas filerna (foldrarna):

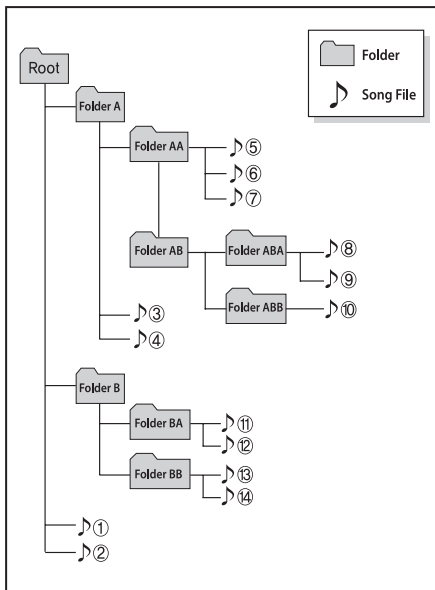

1. Spelordning för låtar: ① till ⑭ sekventiellt.

## 2. Spelordning för foldrar:

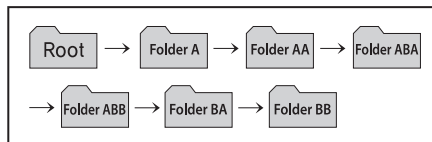

\* Om det inte finns några musikfiler i en folder så visas den inte.

## AUX/USB

### ■ CD-spelare (PA710)



1. CD/AUX - Växla mellan CD-AUX-USB
2. TRACK - Spela en låt för början, nästa låt...
3. Slumpmässig spelordning
4. Repetera
5. Sök och spela
6. INFO-knapp
7. Sök och bekräfta
8. FOLDER-knapp



### ■ CD-växlare (PA760)



### 1. Val av ljudkälla - iPod/AUX/USB

När ett USB-minne ansluts kopplar radion om till den anslutningen. Om en CD-skiva eller någon annan ljudkälla också är ansluten, tryck på knappen för att välja stegvis: CD → USB → AUX → CD. Om ingen CD är inmatad och ingen extern ljudkälla är ansluten visas No Media i tre sekunder och sedan återgår radion till den senaste inställningen.

### 2. TRACK - Spela en låt från början, nästa låt

- Tryck snabbt på [TRACK - Tryck snabbt på [TRACK 

### 3. Slupmässig spelordning (random)

- Tryck snabbt på knappen för att spela låtarna i slupmässig ordning i en aktuell folder.
- Håll in knappen mer än 0,8 sekunder för att spela samtliga låtar i USB-minnet.
- Avsluta den slupmässiga spelordningen genom att trycka på knappen en gång till.

### 4. Repetera-knapp

- Tryck snabbt på knappen för att repetera låten som spelas.
- Håll in knappen mer än 0,8 sekunder för att repetera alla låtarna i den aktuella foldern.
- Tryck en gång till på knappen för att avsluta repeteringen.

### 5. Sök och spela från anslutet USB-minne

Tryck på knappen så spelas 10 sekunder av varje låt som finns i USB-minnet.

Tryck på knappen en gång till så upphör sökningen.

### 6. INFO-knappen

Tryck på knappen för att se information om vad som finns i filerna: FILE NAME → TITLE → ARTIST → ALBUM → FOLDER → TOTAL FILE → NORMAL DISPLAY → FILE NAME →...

(Det visas inget om ingen information om låtarna är lagrad).

## 7. SEARCH/ENTER-knappen - Sök och bekräfta

- Vrid knappen medurs för att se låtarna efter den som spelas eller moturs för att se låtarna före. För att spela låten som visas, tryck på knappen.
- Om du bara trycker in knappen utan att först vrida kan du göra ljudinställningar.

## 8. FOLDER-knappen

- Tryck på [FOLDER  $\nabla$ ]-knappen för att komma till underfoldern i den aktuella foldern och för att se första låten i den.  
Tryck på ENTER-knappen (7) för att gå till foldern som visas. Första låten i foldern spelas.
- Tryck på [FOLDER  $\wedge$ ]-knappen (8) för att gå till huvudfoldern och se första låten i foldern.  
Tryck på ENTER-knappen (7) för att gå till foldern som visas.

### ! VIKTIGT BETRÄFFANDE USB-MINNEN

- *Om du ska ansluta ett USB-minne ska du starta motorn innan du ansluter det.*
- *Om du startar motorn när ett USB-minne är anslutet kan det raderas/förstöras. USB-minnen är känsliga för elektriska impulser.*
- *Om motorn startas eller stängs av när du har ett USB-minne anslutet kanske det inte kommer att fungera.*
- *Bara äkta MP3- och WMA-filer kan spelas.*
  - 1) *Endast MP3-filer med kompression 8 Kbps-320 Kbps kan spelas.*
  - 2) *Endast WMA-musikfiler med kompression 8 Kbps-320 Kbps kan spelas.*
- *Var försiktig så att det inte uppstår någon statisk elektricitet när du ansluter ett USB-minne.*
- *En kodad MP3-spelare kan inte användas.*

(forts)

(forts)

- *Om ett USB-minne inte är i gott skick kanske det inte fungerar.*
- *USB-minnen ska vara formaterade antingen till 512 BYTE eller 2048 BYTE.*
- *Använd endast USB-minnen formaterade FAT 12/16/32.*
- *Bara USB-minnen med USB I/F-verifikation kan användas.*
- *Peta inte på USB-porten med fingrarna eller något annat.*
- *Var försiktig när du ansluter ett USB-minne så att du inte skadar porten.*
- *Det är normalt att det hörs ett speciellt ljud när du ansluter ett USB-minne.*

(forts)

*(forts)*

- *Om du lossar USB-minnet när du spelar en låt som finns lagrat i det kan det bli fel på minnet. Ta därför alltid loss USB-minnet med en annan inställning än USB på radion.*
- *Beroende på USB-minnets typ och kapacitet eller vilken typ av filer som är lagrade på det så tar det olika lång tid innan filerna kan spelas efter att minnet anslutits.*
- *Anslut endast USB-minnen med musikfiler!*
- *Anslut inga USB-tillbehör!*
- *Anslut USB-minnen direkt i bilens USB-port, aldrig via någon extra sladd eller annat.*

*(forts)*

*(forts)*

- *Om den musik som är lagrad i USB-minnet är uppdelat på något sätt kanske bara musikfiler med högsta prioritet kan spelas.*
- *MP3-spelare/ mobiltelefoner/ digitalkameror kan inte anslutas till USB-porten.*
- *USB-minnen som har annat hölje än av metall kanske inte fungerar.*
- *USB-minneskortläsare för CF, SD, micro SD, etc kanske inte fungerar.*
- *Musikfiler skyddade av DRM (DIGITAL RIGHTS MANAGEMENT) går inte att spela.*
- *Det finns en liten risk att data på USB-minnen raderas när de används i ljudanläggningen. Vi rekommenderar att du alltid tar säkerhetskopior.*

*(forts)*

*(forts)*

- *Använd inte USB-minnen som sitter på nyckelringar eller används på annat sätt. De kan vara skadade och orsaka skador på USB-porten. USB-minnen som ansluts ska se ut enligt bilden nedan.*



## Lyssna på musik från ansluten iPod

### ■ CD-spelare (PA710)



1. Välj iPod med knappen
2. Spela föregående, nästa låt...
3. Repetera
4. Slumpmässig spelordning av låtar (random)
5. INFO-knapp
6. Välj och bekräfta
7. Välj kategori

### ■ CD-växlare (PA760)



Varumärket iPod ägs av Apple Inc.

### 1. Välj iPod med knappen

När du ansluter en iPod kopplar radion automatisk om så att låtarna i iPoden spelas.

Om anslutningen inte fungerar visar displayen No Media i ca tre sekunder och återgår sedan till senast föregående inställning.

### 2. Spela föregående, nästa låt...

- Tryck snabbt på [TRACK  $\nabla$ ]-knappen för att repetera den låt som spelas.  
Tryck snabbt två gånger på knappen för att gå till föregående låt.  
Håll in knappen ca 1 sekund för att söka bakåt efter låtar.
- Tryck snabbt på [TRACK  $\wedge$ ]-knappen för att gå till nästa låt.  
Håll in knappen ca 1 sekund för att söka framåt efter låtar.

### 3. Repetera-knappen

Tryck på knappen för att repetera en låt som spelats.

### 4. Slumpmässig spelordning av låtar (random)

Tryck på knappen så spelas låtarna i en viss kategori i slumpmässig ordning.

Håll in knappen i ca en sekund för att spela alla låtarna, som finns i hela albumet i din iPod, i slumpmässig ordning. Tryck en gång till på knappen för att återgå till vanlig spelordning

### 5. INFO-knappen

Tryck på knappen för att stegvis se information om låten som spelas: TITLE → ARTIST → ALBUM → NORMAL DISPLAY → TITLE →... (Om inget visas finns ingen information om låten i filen.)

### 6. Sök och spela/justera ljudet

Vrid på knappen för att söka framåt/bakåt efter låtar som finns före och efter låten som spelas.

- För att spela en låt som visas, tryck på knappen.
- Om du bara trycker in knappen utan att först vrida kan du göra ljudinställningar.

### 7. Välj kategori

Tryck på knappen för att gå till den övre i den nyss spelade kategorin.

Tryck på knappen för att spela låtar i den kategori som visas i displayen.

Du kan också söka igenom lägre kategorier i den valda kategorin.

Standardordningen för iPod-kategorier är: SONG → ALBUMS → ARTISTS → GENRES → iPod



### \* ATT TÄNKA PÅ BETRÄFFANDE iPod

- Med tanke på den tekniska utvecklingen kanske vissa modeller av iPod inte kan anslutas till bilens system för att spela musik. I samband med att den här boken trycktes var följande iPod-modeller kompatibla med bilens system:
  - iPod Mini
  - iPod generation 4:e (Photo) - 6:e (Classic)
  - iPod Nano generation 1-4
  - iPod Touch generation 1-2
- Sökvägarna till låtar i iPod kan vara annorlunda än sökvägarna i bilens ljudsystem.
- Om det uppstår något problem med en iPod, gör en reset (återställning) enligt iPod-manualen.
- Om batteriet i en iPod är dåligt laddat kanske den inte fungerar.
- Vissa iPod-modeller och iPhone med Bluetooth kan anslutas trådlöst. Då kan lagrad musik spelas genom bilens musikanläggning men du måste välja låtarna m m från din iPod/iPhone. De kan inte väljas via radions reglage.

### ! VIKTIGT BETRÄFFANDE iPod

- *Med speciell iPod-kabel\* kan du ansluta en iPod till bilens system och välja låtar med radions reglage. Den USB-kabel som medföljer din iPod kan inte användas eftersom den kan orsaka fel.*
- \* *Kabeln köper du hos en Kia-återförsäljare.*
- *När du ansluter en iPod med den speciella kabeln ska du se till att du trycker in den helt i bilens kontakt. Annars kan det bli störningar i överföringen.*
- *När du samtidigt justerar ljudeffekterna från en iPod och bilens ljudsystem kan det uppstå en viss förvrängning och försämring av ljudkvalitén.*
- *Stäng av equalizer-funktionen i din iPod när du justerar ljudanläggningens volym och gör omvänt när du justerar din iPod.*

(forts)

(forts)

- *Om du låter iPod-kabeln sitta kvar när du tagit loss din iPod kan det medföra störningar när du lyssnar på en annan ljudkälla.*
- *Lossa iPod-kabeln samtidigt som du tar loss din iPod.*

### TELEFONFUNKTIONER MED RADIO SOM ÄR BLUETOOTH-KOMPATIBEL (tillval)

\* Det finns ingen Bluetooth funktion där systemet inte stöds.

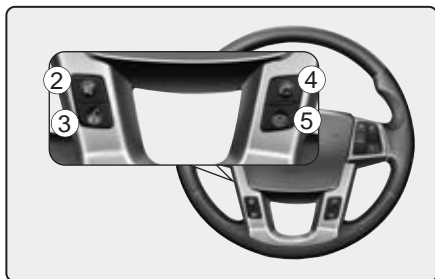
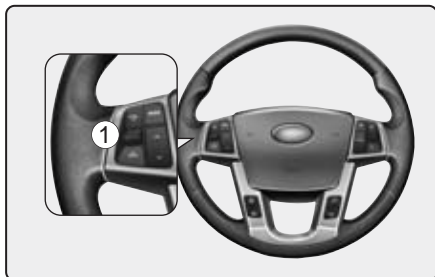

1. Volymknapp.
2. Stäng av ljudet (MUTE).
3. Aktivering av röstigenkänningen.
4. Ring upp/ta emot samtal.

5. Avslutar samtal eller funktioner.

#### ■ Bluetooth

Tekniken tillåter trådlös överföring mellan olika enheter på kort avstånd. T ex mellan mobiltelefoner och bilens radioenhet och till hörlurar.

Mer information finns på [www.bluetooth.com](http://www.bluetooth.com).

#### ■ Allmänt

Om bilens radio är märkt med Bluetooth-märket kan bilens system paras med mobiltelefoner.

- HAND FREE-funktionen gör att det går att ringa via röstkommandon.
- STEREO HEADSET-funktionen gör att det går att överföra musik trådlöst från mobilen (A2DP).

Språkversioner för röstkommandon:

- Ⓒ Franska
- Ⓒ Tyska
- Ⓒ Brittisk engelska
- Ⓒ Spanska
- Ⓒ Holländska
- Ⓒ Italienska
- Ⓒ Danska
- Ⓒ Ryska
- Ⓒ Polska
- Ⓒ Svenska

#### \* OBS

- Telefoner som ska användas måste paras med bilens system.
- Bara en telefon åt gången kan vara ansluten till bilens system.
- Alla telefoner är inte kompatibla med bilens system. Prova om just din telefon kan paras med bilens system.

#### ■ Bluetooth - Språkinställning

Du kan välja vilket språk som ska användas för röstkommandon. Gör så här:

1. Sätt på radion.
2. Tryck på SETUP-knappen för att göra inställningar.
3. Välj stegvis PHONE Ý BT SETUP Ý LANGUAGE genom att vrida på knappen längst ned till höger.
4. Välj önskat språk i listan.

#### \* OBS

När du ändrar till ett annat språk måste eventuella parade telefoner paras om.



## ■ Aktivering av röstigenkänningen

- Systemet är igång när du tryckt på knappen  och hört ett pipjud.
- Aktiv ljudmottagning

Systemet är igång en stund när det väntar på ett svar.

- Systemet kan bara känna igen siffrorna 0 - 9 inga andra tal.
- Om bilens system inte förstår ett röstkommando säger det till på det språk du valt - på engelska "Pardon".- eller så händer ingenting.

Röstigenkänningen stängs av:

- När du trycker på -knappen och säger CANCEL. Det följs av ett pip.
- Om du trycker på -knappen utan att ha ett samtal på gång.
- När röstigenkänningen har misslyckats 3 gånger i rad.
- Om du när som helst säger HELP visar systemet vilka kommandon som kan användas.

## ■ MENY-trädet

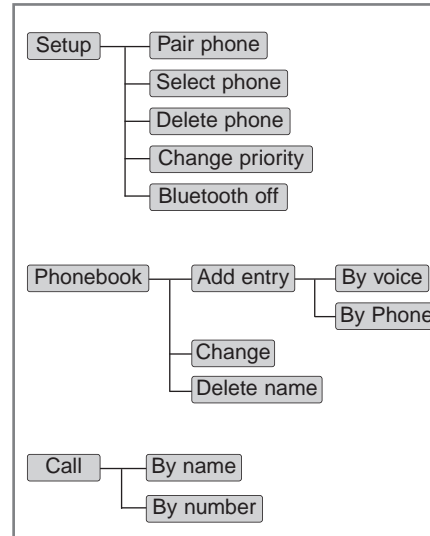

## ■ Röstkommandon - Några tips

Systemet fungerar bäst när...

...det är så tyst som möjligt i kupén.  
Stäng därför alla sidorutorna.

...du ger ditt kommando inom 5 sekunder efter att du hört ett pipjud.  
Annars tas det inte emot korrekt.

...du pratar på ett normalt sätt utan långa pauser mellan orden.

### ■ Displayen visar:

<Telefonsamtal>

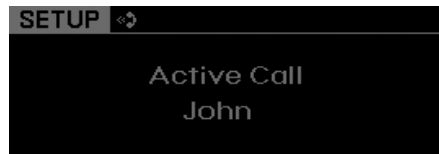
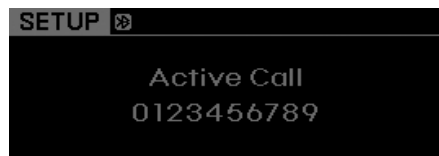

<Röstigenkänning>

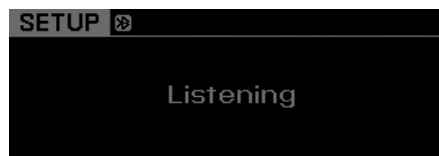

Bluetooth-ikonen visas i displayens överkant.

### ■ Telefonsamtal

Allt som kan göras via Bluetooth kan också göras manuellt.

- Med röstkommando  
Tryck på knappen  för att aktivera röstigenkänningen.

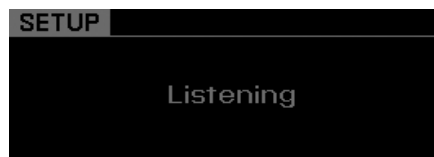

- Manuellt  
1) Tryck på SETUP-knappen för att göra inställningar.



2) Vrid på TUNE-knappen så att PHONE markeras. Tryck då på knappen.





3) Välj bland alternativen och tryck på knappen.

### • PAIR PHONE

Innan en telefon är parat med bilens system kan den inte användas. Totalt kan 5 olika telefoner paras med bilens system.

### \* OBS

- Proceduren för parning varierar mellan olika telefoner. Läs i instruktionsboken för din telefon.
- En parning med bilen system är permanent och behöver inte upprepas såvida den inte raderats från bilens system eller om information om bilens system raderats ur telefonen. Se även avsnittet om radering.

1. Tryck på -knappen.
2. Säg Set up
  - Systemet svarar med användbara kommandon.
  - För att ta bort informationsmeddelandet tryck på -knappen igen och du hör ett pip ljud.
3. Säg Pair Phone.
4. Säg namnet på din telefon när du får den uppmaningen.
  - Använd en unik benämning på din telefon.
  - Använd ett komplett namn för identifiering av din telefon.
  - Använd inte ett för kort namn eller något som liknar röstkommandon.
5. Bilens system repeterar det namn du sagt.
6. Bekräfta genom att säga Yes.
7. Displayen visar searching ---- passkey: 0000 och ber dig påbörja parningen.
8. Sök i din telefon efter Bluetooth-funktionen. När din telefon visar bilmodellen/bilmärket i listan påbörjar du parningen.

9. När parningen är avslutad överförs telefonboken till radions system.
  - Det kan ta mer än 10 minuter beroende på vilken modell av telefon du har och hur många nummer du har i telefonboken.
10. Manuell parning
  - Välj PAIR i PHONE menu och följ anvisningarna från punkt 4.

### \* OBS

- När Transfer Complete visas i radions display kan du använda telefonen i bilen.
- Om en mobiltelefon är parat med två eller flera bilar av samma modell kanske telefonen inte klarar att ansluta korrekt via Bluetooth. I så fall kanske du måste byta det namn som anges för bilens system. Om bilens namn t ex är KMC CAR, kanske du måste byta namnet som visas i din telefon till JOHNS\_CAR eller KMC\_CAR\_1 för att undvika tvetydighet. Se instruktionsboken för mobiltelefonen eller kontakta operatören för mer information.

### • Anslutning av telefon

När telefoner är parade med bilens system ansluts den som senast var ansluten automatiskt till bilens system. Om du vill att en annan telefon ska vara ansluten till bilens system, gå till meny Select Phone.

Bara en telefon i taget kan vara ansluten till bilens system.

1. Tryck på -knappen.
2. Säg Set up
3. Säg Select Phone
  - Displayen visar alla telefoner som är parade med bilens system.
4. Säg namnet på den telefon som ska anslutas.
5. Bekräfta genom att säga Yes.
6. Manuellt:
  - Välj SELECT i PHONE menu och välj den telefon som ska anslutas.

### • Radera ansluten telefon

När en telefon raderas från bilens system raderas samtidigt telefonboken och övrig information. (Om du ångar dig och vill använda telefonen i bilen måste den paras en gång till).

1. Tryck på -knappen.
2. Säg Set up.
3. Säg Delete Phone på uppmaning.
  - Displayen visar alla parade telefoner.
4. Säg namnet på den telefon som ska raderas.
5. Bekräfta genom att säga Yes.
6. Manuellt:
  - Välj DELETE i PHONE menu och välj sedan telefon från listan.

### • Ändra prioritet

Om flera telefoner är parad med bilens system ansluts de normalt i den här ordningen:

- 1) Priority checked phone
- 2) Senast ansluten telefon.
- 3) Uppger automatisk anslutning.

1. Tryck på -knappen.
2. Säg Set Up.
3. Säg Change Priority.
  - Displayen visar alla parade telefoner.
4. Säg namnet på telefonen.
5. Bekräfta genom att säga yes.
6. Manuellt:
  - Välj PRIORITY i PHONE menu och välj sedan telefon från listan.

### • BT SETUP

1. Ljudet för Bluetooth-anslutningen kan justeras separat, men endast manuellt.
  - Välj BT VOL i BT SETUP menu och justera genom att vrida på TUNE-knappen. Bekräfta inställningen genom att trycka in knappen.



2. Språkställning i Bluetooth-systemet  
Välj "LANGUAGE" i BT SETUP-menyn. Välj sedan önskat språk genom att vrida på XXXknappen.

- Följande språkalternativ finns:

FRENCH, GERMAN, UK ENGLISH, SPANISH, DUTCH, ITALIAN, DANISH, RUSSIAN, POLISH, SWEDISH.



## \* OBS

Om telefonen varit parat med bilens system och du byter språk måste telefonen paras på nytt.

### • Bluetooth ON /OFF

Så här gör du för att stänga av bluetooth-funktionen:

1. Tryck på -knappen
2. Säg Set Up.
3. Säg Bluetooth Off. efter svar.
4. Manuellt:
  - Välj "BT OFF" i PHONE-menyn.

## ■ Telefonboken i bilen

Telefonnummer och röstkommandon kan läggas in. Adresser i telefonen kan föras över.

### • Tala in/spara en kontakt

1. Tryck på -knappen.
2. Säg Phonebook.
  - Systemet svarar med alla befintliga kommandon.
  - Ta bort informationsmeddelandet genom att trycka på -knappen en gång till.
3. Säg Add entry.
4. Säg By Voice.
5. Säg namnet som ska sparas.
6. Säg Yes för att bekräfta.
7. Säg telefonnumret som hör ihop med namnet.
8. Säg Store när du är klar med numret.
9. Säg hur numret ska sorteras.  
Alternativen är: Home, Work, Mobile, Other eller Default.
10. Säg Yes för att spara kontakten.
11. Säg Yes om du vill spara kontakten på något mer sätt eller säg Cancel för att avsluta.

### \* OBS

- Systemet kan bara känna igen siffrorna 0 till 9, inga andra tal.
- Du kan ta siffra för siffra eller gruppera dem önskade kombinationer.
- Det går fortare att läsa in numret om du gör det i siffergrupper.
- Siffrorna visas på displayen vartefter du säger dem, som nedan:
- Inläsningsexempel:
  1. Säg: Nine, nine, five.  
⇒ Displayen visar: "995"
  2. Säg: Seven, three, four.  
⇒ Displayen visar: "995734"

### • Lägg till en kontakt med telefonen

1. Tryck på -knappen.
2. Säg Phonebook.
3. Säg Add Entry.
4. Säg By Phone för att forställa.
5. Bekräfta med Yes.
6. Din telefon börjar överföra kontakterna till bilens system. Det kan ta mer än 10 minuter beroende på vilken modell av telefon du har och hur många nummer du har i telefonboken.
7. Vänta tills Transfer Complete visas i displayen.

### • Ändra namn

- Du kan ändra ett sparad namn.
1. Tryck på -knappen.
  2. Säg Phonebook.
  3. Säg Change Name.
  4. Säg namnet som är sparad.
  5. Bekräfta med Yes.
  6. Säg det nya namnet.

### • Ta bort

Namn i telefonboken kan raderas

1. Tryck på -knappen.
2. Säg Phonebook.
3. Säg Delete Name.
4. Säg det sparade namnet.
5. Bekräfta med Yes.

### ■ Ring ett samtal

Genom att säga ett namn som är sparad i systemet.

1. Tryck på -knappen.
2. Säg Call.
3. Säg Name.
4. Säg namnet på den du vill ringa till.
5. Säg något av alternativen Home, Work, Mobile, Other eller Default.
6. Bekräfta med Yes.

### Exempel på en snabb metod

1. Säg Call Name.
2. Säg Call<John>
3. Säg Call <John>at<home>



### • Ring ett nummer

Systemet kan bara känna igen siffrorna 0 till 9, inga andra tal.



1. Tryck på -knappen.
2. Säg Call
3. Säg Number.
4. Säg telefonnumret siffra för siffra eller grupperat.
5. Säg Dial som avslutning och telefonen ringer upp.

#### Exempel på en snabb metod

1. Säg Dial Number
2. Say Dial <digits>



### ■ Ta emot ett samtal

När det ringer i bilen hörs det i bilen högtalare och radion går över till telefon. Inkommande samtal visas som ett meddelande och numret för den som ringer.

- Besvara samtalet
  - Tryck på -knappen på ratten.
- Avvisa samtalet
  - Tryck på -knappen på ratten.
- Justera ringvolymen
  - Använd knapparna på ratten.
- Överför samtalet till mobilen (sekretessamtal)
  - Håll in -knappen till bilens system har fört över samtalet.

### ■ Tala i telefonen

När du talar i telefonen visar displayen vem du talar med och eventuellt visas också telefonnumret.

- Stäng ljudet från mikrofonen
  - Tryck på -knappen på ratten.
- Avsluta samtalet
  - Tryck på -knappen på ratten.

### \* OBS

I följande fall kan det bli dålig ljudkvalitet:

1. Om ni pratar i mun på varandra. Tala därför en i taget.
2. Ha inte för hög Bluetooth-volym. Det kan uppstå distorsion.
3. Vid körning på dåliga vägar.
4. När hastigheten är hög.
5. Om en sidoruta är öppen.
6. När kupéfläkten blåser luft mot mikrofonen.
7. När kupéfläkten går med hög hastighet.

### ■ Lyssna på musik

Ljudsystemet i bilen stödjer A2DP (Audio Distribution Profile) och AVRCP (Audio Video Remote Control Profile).

Det går alltså att lyssna på Mp3-musik trådlöst från mobiler som stödjer ovanstående profiler.

För att lyssna på musik från mobilen, tryck på AUX-knappen tills MP3 Play visas i displayen. Sedan kan du spela dina låtar.

När du lyssnar till musik på det här sättet visas MP3 MODE i displayen.

### \* OBS

- Du kan överföra även andra ljudfiler än MP3 till bilens system.
- Mobilens måste ha funktionerna A2DP och AVRCP  
Vissa mobiler med A2DP och AVRCP kanske inte kan spela via bilens system vid första försöket.  
Försök i så fall med t ex: Menu → Filemanager → Music → Option → Play via Bluetooth
- Se också instruktionsboken för mobilen.
- Avsluta spelningen med telefonen och ändra sedan inställningen för ljudanläggningen till FM, CD, iPod eller annat val.

### ! VIKTIGT OM MOBILTELEFONER

- *Gör inga inställningar och para inte telefonen när du kör.*
- *Alla telefoner är inte kompatibla med bilens system.*
- *Du kan behöva läsa manualen för telefonen i samband med att den ska paras med bilens system.*
- *När telefonen är parad med bilen gäller i princip samma mottagningsförhållanden som när du använder den utanför bilen.*
- *Om mottagningen är dålig eller om det är bullrigt i bilen kan det bara bättre att använda hörlurar till telefonen.*
- *Metallföremål intill telefonen kan störa mottagningen.*
- *Batteriet i telefonen kan laddas ur snabbare om den är ansluten till bilens system.*
- *Vissa mobiltelefoner kan störa ljudåtergivningen i bilens ljudanläggning. Prova i så fall att flytta telefonen längre från radion.*

**Varning för avgaser! / 5-2**

**Före körning / 5-3**

**Tändningslåset / 5-4**

**Start/Stop-knapp / 5-7**

**Manuell växellåda / 5-13**

**Automatisk växellåda / 5-16**

**Fyrhjulsdraft (4WD) / 5-21**

**Bromssystem / 5-28**

**Farthållare / 5-39**

**Ekonomisk körning / 5-43**

## Tips för körning

**5**

**Svåra körförhållanden / 5-44**

**Vinterkörning / 5-48**

**Körning med släp / 5-52**

**Vikter / 5-59**

### **VARNING - GIFTIGA AVGASER!**

Om du misstänker att det strömmar in avgaser i bilen, öppna rutorna och vädra ur bilen.

- **Inandas inte avgaser.**

Avgaser innehåller koloxid som är giftig, färglös och luktar inte.

- **Kontrollera att avgassystemet inte läcker.**

Kontrollera avgassystemet när bilen är lyft för oljebyte eller annan typ av service. Om du märker någon förändring av avgasljudet, eller om du kör över något som tar i under bilen, se till att få avgassystemet kontrollerat så snart som möjligt.

- **Ha inte motorn igång i ett stängt utrymme längre tid än det tar att köra in eller ut.**

Det gäller även om dörrar står öppna.

- **Sitt inte någon längre stund i en parkerad bil med motorn igång.**

Om du måste ha motorn igång utomhus när bilen står stilla, kör fläkten på hög hastighet och ställ in ventilationen så att friskluft sugas in i bilen.

Om du måste köra med bakluckan öppen:

1. Stäng alla sidorutor.
2. Öppna alla ventilationsmunstycken i instrumentpanelen helt.
3. Ställ in luftriktningen mot huvud/fötter och välj friskluft samt kör fläkten på hög hastighet.

Kontrollera att luftintaget framför vindrutan är fritt från snö, löv och skräp, så att luftflödet in till kupén är fritt.

## ÅTGÄRDER FÖRE KÖRNING

### Utanför bilen

- Kontrollera att alla rutor, yttre backspeglar samt lampglas är rena.
- Kontrollera att all belysning fungerar.
- Kontrollera däckens kondition.
- Se efter under bilen om det förekommer något läckage.
- Kontrollera att det är fritt bakom bilen om du ska backa.

### Under huven

Kontrollera alla olje- och vätskenivåer.  
Se kapitel 7.

#### VARNING

Att framföra ditt fordon när du är distraherad kan resultera i att du tappar kontroll över fordonet. Detta kan leda till en olycka som orsakar allvarlig skada. Förarens primära uppgift är att framföra fordonet på ett säkert och lagligt sätt, användning av handhållna enheter eller utrustning som tar förarens ögon, uppmärksamhet eller fokus från att framföra fordonet får aldrig användas.

### Innan du startar motorn

- Stäng alla dörrar.
- Justera säten, ratt och backspeglar.
- Kontrollera alla mätare.
- Kontrollera att alla varningslampor lyser när tändningsnyckeln vrids till ON.
- Innan du kör iväg, kontrollera att parkeringsbromsen är helt frigjord och att varningslampan slocknat.

Se till att du känner din bil väl och är förtrogen med hur all utrustning fungerar.

#### VARNING

Alla i bilen måste använda säkerhetsbälten när bilen är i rörelse. Barn ska ha särskild barnsäkerhetsutrustning.

#### VARNING

Kontrollera att det är fritt framför alternativt bakom bilen innan du lägger i en växel och ska köra iväg.

#### VARNING - Alkohol och mediciner

Alkoholförtäring och bilkörning hör inte ihop. Det är olagligt att köra med alkohol i kroppen. Även den minsta mängd alkohol påverkar reaktionsförmågan.

Vissa mediciner kan också påverka omdömet och reaktionsförmågan.

### TÄNDNINGSGÄNGS-/RATTLÅS (TILLVAL)

#### VARNING

- Om bilen står stilla med motorn igång måste den gå på tomgång. Om motorvarvet är högre kan motorn och avgassystemet överhettas och orsaka brand. Följ gällande regler för tomgångskörning!
- Vid körning med hastiga stop eller svängar kan lösa ting ramla ned och förhindra full operation av bilens fotpedaler vilket kan leda till en olycka. Samtliga lösa ting skall därför förvaras ordentligt.
- Om du tappar fokus på din körning så kan det resultera i en olycka. Var försiktig vid manövrering av enheter som radio och klimatanläggning. Det ligger på förarens ansvar att alltid framföra fordonet på ett säkert sätt.

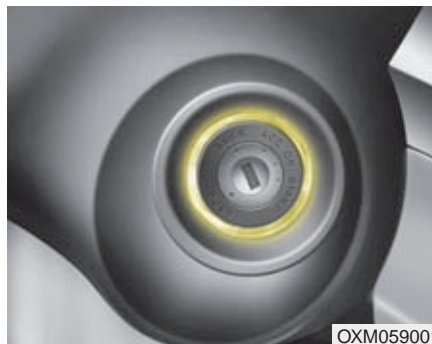

#### Belyst tändningslås

Belysningen runt låset tänds varje gång en dörr öppnas. Ljuset slocknar ca 30 sekunder efter att förardörren stängts eller när nyckeln vridits till läge ON.



#### Låsets olika lägen

##### **LOCK**

Ratten är låst för att stölskydda bilen. När nyckeln ska vridas tillbaka till LOCK från ACC måste den tryckas in. Endast från läge LOCK kan nyckeln tas ur låset.

### ACC

Ratten kan vridas och vissa elektriska funktioner är inkopplade.

### \* OBS

Om det är problem att vrida om nyckeln när rattlåset är i ingrepp, vrid ratten till höger och vänster för att avlasta spärren, samtidigt som du vrider på nyckeln.

### ON

När nyckeln vrids till detta läge lyser alla varnings- och kontrollampor en stund så att det går att se om de är hela.

*Ha inte nyckeln i detta läge när motorn inte är igång, batteriet laddas ur.*

### START

Startmotorn går. Släpp nyckeln direkt när motorn startat. Bromsvarningslampan kan kontrolleras med nyckeln i detta läge.

### VARNING - Tändningslåset

- Vrid aldrig nyckeln till ACC eller LOCK när bilen är i rörelse. Styr- och bromsservo upphör att fungera i ACC-läget. I LOCK-läget spärras dessutom ratten så att bilen inte kan styras.
- Rattlåset ersätter inte parkeringsbromsen. Sätt alltid an parkeringsbromsen och lägg i 1:an eller backen (P-läget för automat) innan du lämnar bilen.
- Stick aldrig en arm genom ratten för att nå några reglage när bilen är i rörelse. Det kan medföra att du tappar kontrollen över bilen.
- Se till att inga lösa föremål finns på golvet på förarsidan. De kan hindra pedalernas rörelse så att bilen t ex inte kan bromsas.

### Starta motorn

### VARNING

Föraren ska alltid ha skor som är anpassade för bilkörning, så att det är enkelt att manövrera pedalerna. Undvik t ex högklackat och grova vinterkängor (tillval).

### *Bensinmotor (tillval)*

1. Kontrollera att parkeringsbromsen är ansatt.
2. **Manuell växellåda.** Håll kopplingspedalen nedtryckt, lägg växeln i neutralläget och vrid nyckeln till START-läget.
3. **Automatisk växellåda.** Växelväljaren ska vara i läge P eller N. Trampa på bromsen.
3. Vrid nyckeln till START-läget och släpp nyckeln direkt när motorn startat eller efter 10 sekunder om motorn inte startat.
4. Om temperaturen är lägre än -18° eller om bilen stått i flera dagar, låt motorn gå på tomgång en kort stund innan du kör iväg.

*Rör inte gaspedalen i samband med start av motorn, vare sig motorn är varm eller kall.*

### **! VIKTIGT**

*Om du får motorstopp när bilen rullar, lägg i N-läget och starta motorn. Lägg aldrig i P-läget, det kan medföra att växellådan skadas allvarligt och att bilen sladdar.*

### **! VIKTIGT**

*Håll nyckeln i START-läget max 10 sekunder. Om bilen inte startat, vänta 5-10 sekunder före nästa startförsök annars kan startmotorn skadas.*

### **Dieselmotor (tillval)**

Förvärmning och kort tomgångskörning krävs före start.

1. Kontrollera att parkeringsbromsen är ansatt.
2. **Manuell växellåda.**

Håll kopplingspedalen nedtryckt, lägg växeln i neutralläget. Vrid nyckeln till ON-läget och vänta tills lampan för glödningen (förvärmningen) har slocknat.

### **Automatisk växellåda.**

Växelväljaren ska vara i läge P eller N. Trampa på bromsen, vrid nyckeln till ON-läget och vänta tills lampan för glödningen (förvärmningen) har slocknat.

*Rör inte gaspedalen i samband med start av motorn, vare sig motorn är varm eller kall.*

Kontrolllampa för glödning

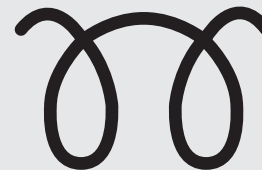

W-60

3. Vrid nyckeln till START-läget och släpp den direkt när motorn startat eller efter 10 sekunder om motorn inte startat.
4. Om temperaturen är lägre än  $-18^{\circ}$  eller om bilen stått i flera dagar, låt den gå på tomgång en kort stund innan du kör iväg.

### **\* OBS**

Om motorn inte startats inom 10 sekunder efter att glödningen är avslutad, vrid nyckeln till LOCK och vänta 10 sekunder innan du åter vrider till ON. Vänta tills lampan för glödning slocknat och vrid därefter nyckeln till START.



**Viktigt med tanke på turbon**

1. Varva inte upp motorn direkt efter start. Om motorn är kall, låt den gå på tomgång några sekunder så att turbon får rätt smörjning.
2. Om bilen körts hårt eller en längre sträcka ska motorn gå på tomgång ca 1 minut innan du stänger av den, för att turbon ska få rätt smörjning.

**! VIKTIGT**

*Om bilen körts hårt eller en längre sträcka får du inte stänga av motorn direkt utan måste låta den gå på tomgång ca 1 minut för att turbon inte ska skadas.*

**START/STOPP-KNAPP (TILLVAL)**



OXM059005

**Belyst START/STOPP-knapp**

START/STOPP-knappen är belyst och tänds så fort någon framdörr öppnas. Belysningen släcks efter 30sek eller om man larmar på bilen.

**Placering av START/STOPP-knapp**

**STOPP**



**• Bil med manuell växellåda**

Stäng av motorn genom att trycka på START/STOPP-knappen.

**• Bil med automatväxellåda**

Stäng av motorn genom att trycka på START/STOPP-knappen med växelväljaren i P-läget.

Om man försöker att stänga av motorn via START/STOPP-knappen utan att ha valt växelläge P kommer tändningen inte att stängas av helt utan ACC/radioläge bibehålls. Rattlåset aktiveras så fort tändningen är avslagen för att skydda mot stöld. Rattlåset appliceras även om förardörren öppnas eller om man tar ur smart key ur sin hållare. Om rattlåset inte låst ordentligt när man öppnar dörren så kommer en varningssignal att ljuda.

Stäng dörren och försök att låsa rattlåset igen och om det inte lyckas kontakta din auktoriserade KIA-verkstad. Tillägg, om tändningen är avslagen och dörren öppnas utan att rattlåset har appliceras och en varningssignal ljuder, stäng helt enkelt dörren och rattlåset kommer appliceras och varningssignalen slutar.

### \* OBS

Om rattlåset inte skulle låsa upp ordentligt så kommer inte START/STOPP-knappen att fungera. Tryck på START/STOPP-knappen samtidigt som du vrider ratten höger och vänster för att lätta på trycket på rattlåset.

### ! VIKTIGT

*Motorn kan endast stängas av när fordonet står stilla. Vid en nödsituation kan dock motorn stängas av genom att hålla in START/STOPP-knappen längre än 2 sekunder alternativt trycka på START/STOPP-knappen 3 gånger inom 3 sekunder. Du kan starta bilen när den är i rörelse utan att trycka på bromsen genom att trycka på START/STOPP-knappen med växelväljaren i växelläge N (Neutral).*

### ACC (Radioläge)



Orange belysning

#### • Bil med manuell växellåda

Med tändningen i avstängt läge, tryck på START/STOPP-knappen utan att trycka ned kopplingspedalen för att sätta på ACC/radioläge.

#### • Bil med automatväxellåda

Med tändningen i avstängt läge, tryck på START/STOPP-knappen utan att trycka ned bromspedalen. Rattlås öppnas och ACC/radioläge är tillgängligt. Om ACC/radioläget är på längre än en timma så kommer det automatiskt att stängas av för att spara batterikapacitet.

ON



Grön belysning

• **Bil med manuell växellåda**

Med tändningen i ACC/radioläge, tryck på START/STOPP-knappen utan att trycka ned kopplingen.

• **Bil med automatväxellåda**

Med tändningen i ACC/radioläge, tryck på START/STOPP-knappen utan att trycka ned bromspedalen.

Varningslamporna tänds så man kan inspektera dessa innan start. Lämna inte tändningen påslagen längre tider utan motorn igång, det kan ladda ur batteriet.

STARTA



Inte belyst

• **Bil med manuell växellåda**

För att starta motorn, tryck ned broms och kopplingspedal, tryck sedan på START/STOPP-knappen med växelspaken i neutralläge.

• **Bil med automatisk växellåda**

För att starta motorn, tryck ned bromspedal, tryck sedan på START/STOPP-knappen med växelspaken i P-läge (parkeringsläge) eller N-läge (neutral). För din egen säkerhet, starta alltid med växelväljaren i P-läge (parkeringsläge).

**\* OBS**

Om man trycker på START/STOPP-knappen utan att trycka på bromsen på automatväxlad bil så kommer START/STOPP-knappen att ändras enligt följande:

OFF→ACC→ON→OFF eller ACC

**\* OBS**

Om du lämnar tändning eller radioläge på en längre tid så kommer batteriet att laddas ur.

**⚠ VARNING**

- Tryck aldrig på START/STOPP-knappen när bilen är i rörelse, det försvårar möjligheten att styra och bromsa fordonet vilket kan resultera i en olycka.
- Det automatiska rattlåset är inte ett substitut för parkeringsbromsen. Innan föraren lämnar förarstolen se alltid till att växelföraren är i läge P (Park) och att parkeringsbromsen är fullt ansatt och att motorn är avstängd. Om dessa säkerhetsåtgärder inte åtföljs så kan bilen plötsligt börja rulla.
- Placera aldrig några lösa objekt i närheten av föraren då dessa kan flytta sig och inverka på förarens förmåga att manövrera fordonet vilket kan leda till en olycka.

### Starta motorn

#### Starta - bensinmotor (tillval)

1. Ha nyckeln på dig eller placera den inuti bilen.
  2. Kontrollera att parkeringsbromsen är ansatt.
  3. Tryck ned bromspedalen och för växelväljaren till växelläge P (Park). Du kan även starta motorn i växelläge N (neutral).
  4. Tryck på START/STOPP-knappen medans bromspedalen är nedtryckt.
  5. Om du startar bilen i extrem kyla (kallare än -18°C / 0°F) när bilen stått i flera dagar utan att den används, låt motorn värmas upp en stund innan motorn börjar varvas/belastas.
- Oavsett väder så skall man aldrig gasa under startögonblicket.

#### Starta - dieselmotor (tillval)

Vid start av en kall dieselmotor så måste man först förvärma (glödning) och sedan låta motorn värma upp innan man kör iväg.

1. Kontrollera att parkeringsbromsen är ansatt.
2. **Manuell växellåda** - Tryck ned kopplingen och för växelföraren till neutralläget. Håll kopplingspedal samt bromspedal nedtryckt medans du trycker på START/STOPP-knappen.

**Automatväxellåda** - För växelväljaren till läge P (Parkeringsläge) och tryck ned bromspedalen.

Du kan även starta motorn i neutralläge (N).



3. Tryck på START/STOPP-knappen medans bromspedalen är nedtryckt.
4. Fortsätt att trycka ned bromspedalen tills det att kontrollampan för glödningen slocknat (ungefär 5 sek).
5. Motorn startar och kontrollampan för glödning slocknar.

### \* OBS

Om man trycker på START/STOPP-knappen medans glödningen genomförs så kan motorn starta.

**Starta/stänga av motor med turbo och intercooler**

1. Varva inte upp motorn direkt efter uppstart. Om motorn är kall så skall motorn gå på tomgång flera sekunder för att försäkra sig om att turboen fått tillräckligt med smörjning innan man kan börja belasta motorn.
2. Efter längre körning eller högfartskörning som krävt en hög belastning så skall motorn gå på tomgång minst en minut innan den stängs av. Tomgångskörningen tillåter turboen att kylas ned innan motorn stängs av.

**! VIKTIGT**

*Stäng inte av motorn omedelbart efter att man kört med hög belastning. Återföljs inte detta så kan motorn och/eller turboaggregat ta skada.*

- Även om Smart key är i bilen men för långt ifrån dig så kan kanske inte motorn startas.
- När START/STOPP-knappen är i radioläge (ACC) eller mer så kommer systemet automatiskt kontrollera om nyckeln finns i bilen eller inte när någon dörr öppnas. Om nyckeln inte finns i bilen så kommer kontrollampan "KEY OUT" blinka eller texten "Key is not in vehicle" tänds i LCD-displayen och när alla dörrar har stängts kommer varningssignalen att ljuda i ytterligare 5 sek. Kontrollampan eller varningssignalen kommer sluta när bilen börjar rulla. Ha alltid smart key på dig

** VARNING**

**Motorn startar endast om smart key är i bilen. Tillåt aldrig barn eller person som är obekant med fordonet röra START/STOPP-knappen eller relaterade knappar.**

**! VIKTIGT**

*Om man skulle få motorstopp medan bilen är i rörelse, försök inte föra växelväljaren till P-läget (Park). Om trafiksituationen tillåter, så kan du föra växelväljaren till N (neutral) och försök starta motorn genom att trycka på START/STOPP-knappen trots att bilen är i rörelse.*

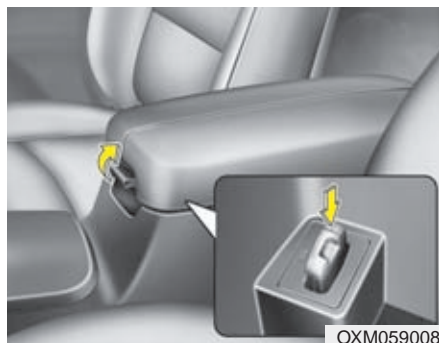

### ! VIKTIGT

*Tryck inte in START/STOPP-knappen längre än 10 sek, förutom när bromsljussäkringen har gått sönder.*

### \* OBS

- Om batteriet är svagt eller om smart key inte fungerar ordentligt så kan du starta motorn genom att sticka in smart key i dess hållare. När du skall dra ut smart key från dess hållare så måste du trycka och dra.
- När säkringen till bromsljuset gått sönder så kan inte motorn startas på normalt sätt. Byt ut säkringen mot en ny om möjligt. Om man inte kan byta ut säkringen så kan motorn startas genom att hålla in START/STOPP-knappen i 10 sek i radioläge (ACC). Motorn kan då startas utan att bromspedalen trycks ned men för din egen säkerhet hålla alltid ned bromsen när motorn skall startas.

## MANUELL VÄXELLÅDA (TILLVAL)



### Växling

Den manuella växellådan har 6 växlar framåt.

Respektive växels position visas på växelspaxknoppen. Växellådan är fullt synkroniserad på samtliga växlar framåt för att upp och nedväxlingar enkelt skall kunna utföras.

Tryck ned kopplingspedalen fullt vid växling för att sedan släppa upp kopplingen långsamt.

Om ditt fordon är utrustad med konventionellt tändningslås så måste du trycka ned kopplingspedalen för att motorn skall starta. (tillval)

Växelspaken måste föras till neutralläge innan växling till backväxeln är möjlig. Ringen (1) lokaliserad under växelspaxknoppen måste föras uppåt samtidigt som man för växelspaken till backväxeln.

Var noga med att fordonet står helt stilla vid växling till backväxeln. Motorn skall aldrig varvas i det rödmarkerade varvtalsområdet.

### ! VIKTIGT

- *Vid växling från 5:an till 4:an får spaken inte föras så långt till vänster att 2:an av misstag läggs i. Det kan medföra motorskador om motorn varvas upp för mycket, så att nålen i varvräknaren kommer in i det röda fältet.*
- *Hoppa över högst en växel vid nedväxling om motorvarvet är 5000 eller högre. I annat fall kan motorn skadas på grund av övervarvning.*

- Vid växling till backen, ska bilen stå stilla och spaken hållas i neutralläget i ca 3 sekunder innan den förs till R-läget.
- Om det är svårt att lägga i backen, för spaken till neutralläget och släpp upp kopplingen, trampa sedan ner kopplingen och lägg i backen.
- När det är kallt kan växlingarna gå lite trögt innan oljan i växellådan värmts upp.

### **! VIKTIGT**

- **Håll aldrig foten på kopplingspedalen mellan växlingstillfällena. Slira inte heller på kopplingen för att hålla bilen stilla i backar.**
- **Vila inte handen på växelspaken under körning. Det kan medföra onödigt slitage på komponenter i växellådan.**

### **⚠ VARNING**

- **Sätt alltid an parkeringsbromsen och lägg i 1:an (i uppförslut) eller backen (i nedförslut) när du lämnar bilen.**
- **Om bilen är utrustad med manuell växellåda, ska kopplingen trampas ned när motorn startas. Bilen kan annars fara iväg och orsaka skada om växeln inte är i friläge.**

### **Kopplingen**

Kopplingspedalen ska alltid trampas ner helt vid varje växlingstillfälle. Släpp upp den långsamt vid start. Vila aldrig foten på kopplingspedalen mellan växlingstillfällena det medför onödigt slitage. Slira inte heller på kopplingen för att hålla bilen stilla i backar. Trampa på fotbromsen eller använd parkeringsbromsen. Pumpa aldrig snabbt på kopplingspedalen.



### **Nedväxling**

Växla alltid ned innan motorvarvet är för lågt så att du riskerar motorstopp. Bilen kan också accelerera snabbare om varvtalet inte är för lågt.

Växla alltid ned vid körning i branta nedförslut för att utnyttja motorbromsen. Då minskar slitaget på bromsarna och risken för att de överhettas.

### **God körteknik**

- Växla aldrig till neutralläget när bilen t ex rullar nedför en backe.
- Bromsa inte konstant i långa, branta nedförbackar. Det kan medföra överhettning av bromsarna, snabb förslitning av bromsbeläggen och förlängd bromssträcka. Växla ner och motorbromsa.
- Sänk farten före nedväxlingar för att undvika att motorn övervarvas och skadas.
- Sänk farten om det är blåsigt.
- Se till att bilen står helt stilla när backen ska läggas i. Annars kan växellådan skadas. Lägg i backen genom att först föra spaken till neutralläget och vänta ca 3 sekunder innan backen läggs i.
- Kör extra försiktigt när det är halt. Bromsa mjukt och växla utan att det uppstår ryck, accelerera långsamt samt undvik tvära svängar för att undvika att få sladd.



### **VARNING**

- **Alla i bilen måste använda bilbälte när bilen är i rörelse.**
- **Undvik hög hastighet i kurvor.**
- **Gör inga häftiga girar eller filbyten.**
- **Anpassa farten efter rådande trafik- och vägförhållanden.**
- **Håll bilen på vägen så att inte hjulen skär ner på sidan av vägbanan.**
- **Om du skulle råka köra av vägen, vrid försiktigt på ratten för att komma upp på vägen igen utan att få sladd.**
- **Följ gällande hastighetsbestämmelser.**

## AUTOMATISK VÄXELLÅDA (TILLVAL)

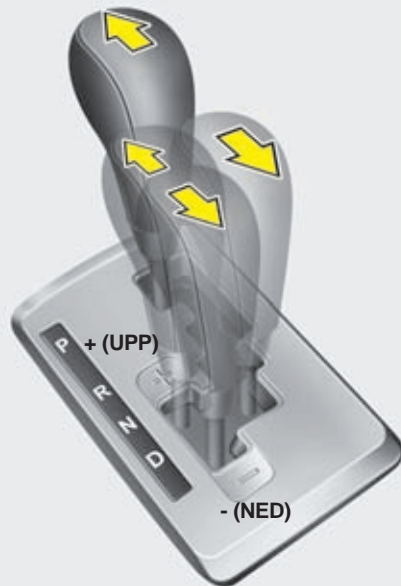
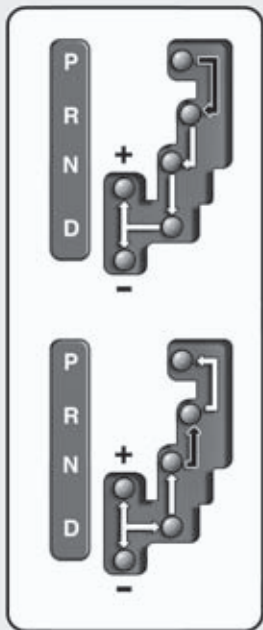

➔ Om bilen är utrustad med spärrsystem, trampa på bromsen när växelväljaren ska flyttas.

➡ Växelväljarspaken kan flyttas fritt.

### Körning med automatisk växellåda

Automatväxellådan har sex växlar framåt och en backväxel. Växlarna väljs vis växelspaken.

### \* OBS

Om batteriet varit bortkopplat kan det hända att de första fem växlingarna blir ryckiga. Det är normalt och justeras efter några växlingscykler av styrenheten för växellådan eller kontrollenheten för motorn.

OXM059009

Håll foten på bromspedalen när spaken förs till D- eller R-läget.



### **VARNING - Automatisk växellåda**

- Kontrollera att det är fritt framför alternativt bakom bilen innan du väljer en växel och ska köra.
- Sätt alltid an parkeringsbromsen först och lägg sedan i P-läget när du ska lämna bilen. Stanna därefter motorn.

### **! VIKTIGT**

- *Gasa och bromsa aldrig samtidigt när växelväljarspaken är i läge D eller R, växellådan kan skadas.*
- *Vid ett tillfälligt stopp i uppførsbackar, håll inte bilen stilla med gasen. Trampa på bromsen.*
- *Motorn får inte ha högre varv än tomgång när spaken förs mellan de olika växellägena.*

### **Växellägena**

När tändningsnyckeln är i läge ON visas aktuellt växelläge i displayen framför föraren.

### **P - Parkeringsläge**

Drivhjulen/framhjulen är låsta. Bilen måste stå stilla när spaken förs till P-läget.



### **VARNING**

- Växla aldrig till P-läget om bilen inte står stilla. Bilen tvärbromsas och växellådan kan skadas allvarligt.
- P-läget ersätter inte parkeringsbromsen, som bör sättas an innan du lägger i P-läget.
- Lämna inte barn ensamma i bilen.

### **! VIKTIGT**

*Bilen måste stå helt stilla när spaken förs till P-läget annars kan växellådan skadas.*

### **R - Backen**

Håll foten på bromspedalen när spaken förs till R-läget.

### **! VIKTIGT**

*Bilen måste stå helt stilla när spaken förs till och från R-läget annars kan växellådan skadas. Undantag kan göras när du ska "gunga" loss bilen om du kört fast. Se anvisningar längre fram i detta kapitel.*

### **N - Neutralläge**

Växellådan är frikopplad från hjulen. Om bilen inte bromsas kan den rulla om marken lutar.

### D - Körläge

Detta är det vanliga växelläget för körning framåt. Växellådan kommer automatiskt att växla genom dess 6 växlar för att uppnå bästa bränsle ekonomi och prestanda.

### \* OBS

Bilen måste stå stilla när du för spaken till D-läget.

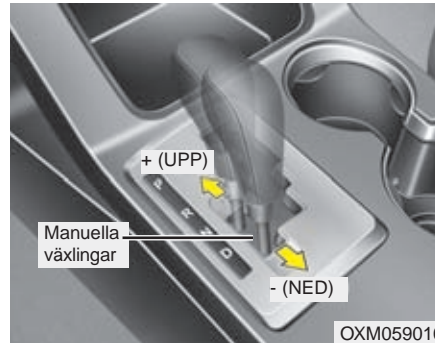

### Manuella växlingar

När växelväljaren är i D-läget kan föraren när som helst välja att föra spaken till det högra spåret i växlingskulissen. Då kan upp- och nedväxling göras manuellt.

Till skillnad mot manuella växellådor kan växling ske med gaspedalen nedtrampad.

Uppväxling (+) : För spaken framåt för närmast högre växel.

Nedväxling (-) : För spaken bakåt för närmast lägre växel.

### \* OBS

- Uppväxlingar sker inte automatiskt i sportläget. Föraren måste vara uppmärksam på att inte övervarva motorn.
- Sportläget används endast för att välja mellan de 6 växelstegen för att köra framåt.
- Nedväxlingar sker automatiskt om föraren inte växlar när bilens hastighet sjunker och motorvarvet är för lågt för vald växel. När bilen stannar väljs 1:an automatiskt.
- I det manuella läget måste föraren växla upp när nålen i varvräknaren närmar sig den röda zonen.
- Ingen växling sker om föraren försöker göra en växling som skulle kunna skada växellådan eller motorn.
- Vid start på halt underlag, tryck spaken framåt för att välja 2:an att starta på för att undvika hjulspinn.

**Vissa modeller har en säkerhetsspärr i den automatiska växellådan (tillval)**

Den automatiska växellådan har en säkerhetsspärr, som gör att det inte går att flytta växelväljarspaken från P-läget utan att trampa på bromsen.

1. Trampa på bromsen.
2. Vrid tändningsnyckeln till ON eller starta motorn.
3. Flytta spaken.

Om du trampar på bromsen upprepade gånger när spaken är i P-läget hörs ett skrammelljud. Det är normalt.



**VARNING**

**Trampa på bromsen innan spaken förs från P-läget annars kan bilen röra på sig.**

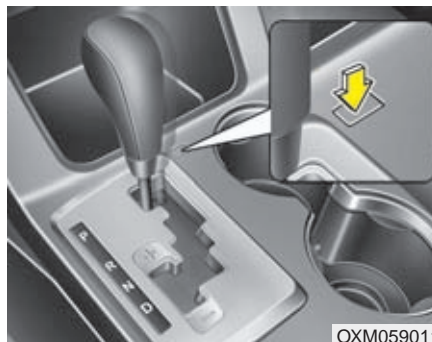

**Upphäv säkerhetsspärren**

Om det inte går att föra spaken från P eller N till R när du trampar på bromspedalen, håll foten kvar på bromsen och gör så här:

1. Tryck på frigörningsmekanismen till växelförarspärren.
2. Flytta växelspaken
3. Få bilen kontrollerad av en auktoriserad KIA-verkstad omgående.

**Spärrsystem för tändningsnyckeln (tillval)**

Nyckeln kan endast tas ur tändningslåset när växelväljarspaken är i P-läget.

### Allmänna tips för körning med automatisk växellåda

- Växelväljaren får bara flyttas från P eller N när motorn går på tomgång.
- Lägg aldrig i P-läget när bilen rullar.
- Bilen ska stå helt stilla när du lägger i backen (R) eller (D).
- Låt aldrig bilen rulla utför en backe med växellådan i neutralläget.
- Växla ner i utförsbackar och utnyttja motorbromsen för att undvika att bromsarna överhettas.
- Om du valt att växla manuellt, sänk farten vid nedväxling, så att du får i den lägre växeln.
- Sätt alltid an parkeringsbromsen när bilen parkeras och växelväljaren är i läge P.
- Kör extra försiktigt när det är halt. Bromsa mjukt och accelerera långsamt samt undvik tvära svängar för att undvika att få sladd.
- Kör mjukt utan häftiga accelerationer och inbromsningar så uppnår du bästa bränsleekonomi.

### VARNING

- Alla i bilen måste använda bilbälte när bilen är i rörelse.
- Undvik hög hastighet i kurvor.
- Gör inga häftiga girar eller filbyten.
- Anpassa farten efter rådande trafik och vägförhållanden.
- Håll bilen på vägen så att inte hjulen skär ner på sidan av vägbanan.
- Om du skulle råka köra av vägen, vrid försiktigt på ratten för att komma upp på vägen igen utan att få sladd.
- Följ gällande hastighetsbestämmelser.

### VARNING

Om du kört fast i snö, lera eller sand kan du försöka "gunga" loss bilen. Gör så här:

Vrid ratten lite åt båda hållen. Flytta sedan spaken mellan D och R och gasa så att bilen kommer i gungning utan alltför mycket hjulspinn. Se till att ingen står i vägen för bilen om den plötsligt kommer loss.

Om du inte kommer loss efter några försök, se till att du får bogserhjälp.

### *Start i backe*

Om du ska starta i en uppförsbacke, trampa på bromsen och för spaken till D-läget. Frigör parkeringsbromsen och trampa försiktigt på gaspedalen samtidigt som du släpper upp bromspedalen långsamt.

När du skall starta i uppförsbacke så kan bilen ha en tendens att rulla bakåt innan du får driv. Om du väljer växel 2 med växelväljaren så kan det hjälpa att motverka att bilen rullar baklänges.

## FYRHJULSDRIFT (4WD) (TILLVAL)

Fyrhjulsdriften är konstruerad för att kunna leverera kraften till båda framhjulen och båda bakhjulen för att uppnå maximal drivkraft. 4WD är användbart när man behöver extra drivkraft vid halt väglag som exempelvis lera, is, snö, vatten mm. Dessa bilar är inte konstruerade för avancerad offroad-körning. Enklare offroad-körning på icke asfalterade vägar och stigar är OK. Det är viktigt att reducera hastigheten tillräckligt för att föraren skall kunna säkerställa säker framfart i gällande terräng. Generellt så är fäste mot underlaget mycket sämre än vid normala vägförhållanden. Föraren måste vara extra uppmärksam vid körning i backig terräng vilket kan få bilen att välta. Dessa faktorer måste noga övervägas vid körning under dessa förhållanden, det är alltid föraren som ansvarar för sin egen och passagerarnas säkerhet.



### **VARNING**

#### **- Terrängkörning**

**Detta fordon är primärt konstruerad för att användas på vanliga vägar även om det kan framföras med god framkomlighet i terräng, hur som helst så är bilen inte konstruerad för att framföras i tuff terräng. Att framföra fordonet i terräng där den inte är konstruerad för att framföras kan leda till allvarlig fysisk skada eller döden.**





## Bromsar vid sväng

### **! VIKTIGT - 4WD**

***Vid skarp sväng på asfalterad väg med fyrhjulsdriften aktiverad så kan det vara svårt att svänga.***

Det kan kännas som om bilen går trögt/bromsar när man gör en skarp sväng på asfalterad väg, detta är en egenskap för fyrhjulsdrivna fordon orsakat av skillnaden i rotationshastighet på hjulen. Skarpa svängar i låg hastighet skall därför genomföras med stor försiktighet.

## Fyrhjulsdrift (4WD)

Läge	Knapp	Kontroll-lampa	Beskrivning
<b>4WD AUTO</b> (4WD LOCK är avaktiverat)		 (Kontrolllampan är släckt)	<ul style="list-style-type: none"> <li>Vid körning i 4WD AUTO-mode beter sig bilen som en tvåhjulsdreven bil vid körning under normala förhållanden. Skulle dock systemet beräkna att det finns behov för fyrhjulsdrift så kommer drivkraften att fördelas till alla fyra hjulen automatiskt.</li> <li>Vid körning på normal vägar och vägbeläggning så är bilen normalt framhjulsdreven.</li> </ul>
<b>4WD LOCK</b>		 (Kontrolllampan är tänd)	<ul style="list-style-type: none"> <li>4WD-LOCK används vid körning i backig terräng där det är dåligt underlag som t.e.x. grus, sand och lera för att maximera drivkraften.</li> <li>4WD LOCK börjar automatiskt avaktiveras i farten över 30 km/h och växlar till 4WD-AUTO vid 40 km/h. Skulle fordonet sakna ned till under 30 km/h igen så kommer 4WD-LOCK återigen att aktiveras.</li> </ul>

### \* OBS

- Vid körning på normala vägar, avaktivera 4WD-LOCK genom att trycka på 4WD LOCK-knappen (kontrolllampan slocknar). Körning med 4WD LOCK aktiverat på asfalterade vägar (speciellt vid sväng) kan orsaka mekaniskt ljud och/eller vibrationer.  
Oljud och vibrationer försvinner när 4WD LOCK är avaktiverat. Det finns risk för skador i transmissionen om man kör länge med oljud och vibrationer.
- När 4WD LOCK avaktiveras så kan en stöt kännas då kraftfördelningen förändras. Denna stöt/ryck som kan kännas är inget fel.



## Säker körning med 4WD

### **VARNING - 4WD Körning**

Vid körning på väg eller i terräng som kräver användning av 4WD-systemet så utsätt bilen för mångdubbelt mer påfrestning än vid körning under normala förhållanden. Sakta ned och var beredd på förändringar i fästet på underlaget du kör på. Om du är osäker på hur du säkert skall kunna framföra fordonet, stanna och tänk över hur du säkrast skall kunna fortsätta. Kör inte över din eller ditt fordons förmåga.

- Försök inte att köra genom djupt vatten eller lera då detta kan sätta stopp i avgasröret vilket resulterar i att motorn stannar. Kör inte ned för mycket branta backar då det krävs extrem skicklighet för att upprätthålla kontroll över fordonet.

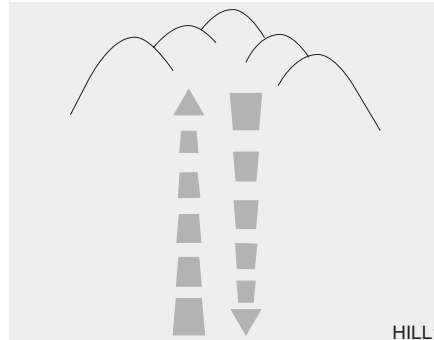

HILL1

- När du kör fordonet upp eller ned för en backe, kör så rakt som möjligt. Utöva extrem försiktighet när du framför fordonet upp eller ned för branta backar då du riskerar att välta bilen beroende på terräng, lutning och underlag.



HILL2

### **VARNING - Körning i backe**

Körning längst med en backe/i lutning kan vara extremt farligt då även väldigt små styrutslag kan få bilen att tappa balansen eller om man stannar så kan fordonet tappa sin balans och tippa över utan förvarning eller att man hinner korrigera misstaget. Detta kan leda till allvarlig skada eller döden.

- Du måste lära dig viktiga skillnaden med svänga ett 4WD-fordon. Använd inte din erfarenhet från konventionellt tvåhjulsdrivna bilar när du bedömer vad som kan vara en säker kurvtagningshastighet. Till att börja med så måste man köra saktare i 4WD.
- Vid terrängkörning, kör försiktigt då du kan skada bilen på stenar och trärötter. Bekanta dig med terrängen innan du börjar köra.



OXM059027L

### **WARNING - 4WD**

Minska farten när du skall svänga. Tyngdpunkten på 4WD-fordon ligger högre än på vanliga personbilar vilket gör att det är större risk att välta när man kör snabbt i kurvor.

### **WARNING - Ratt**

Håll aldrig tummarna på insidan i ratten vid körning i terräng. Du kan skada din hand om ratten stutsar tillbaka när hjulet träffar något objekt i terrängen och du riskerar att tappa kontrollen över fordonet.

### **WARNING - Körning i dåligt väder**

Vid körning i kraftig vind så blir fordonet lättare instabil pga. dess höjd, detta kräver att du kör långsammare.

- Om du tvingas köra i vatten, stanna innan du kör ned i vattnet och aktivera 4WD LOCK. Kör max 8 km/h.

### **WARNING - Körning genom vatten**

Kör långsamt. Om du kör för fort så kan vatten forsa in i motorutrymmet och störa motorens tändsystem vilket kan orsaka motorstopp. Om detta händer och bilen står i tild position så kan bilen välta.

- Håll alltid ratten stadigt vid terrängkörning.
- Säkerställ att alla passagerare använder säkerhetsbältet.

**\* OBS**

- Kör aldrig i vatten där vattennivån är högre än bilens underrede.
- Kontrollera bromsarna efter du kört upp ur vattnet eller leran. Provbromsa flertalet gånger tills normal bromskänsla uppnåtts.
- Om du kört bilen i terräng bestående av sand eller lera etc. så skall serviceintervallen kortas ned. Läs mer detaljerad information i avsnittet "service och underhåll vid svåra körförhållanden". Tvätta alltid bilen noga efter terrängkörning, speciellt bilens underrede.
- Eftersom drivkraft ständigt appliceras via alla 4 hjul så påverkas prestandan kraftigt beroende på däckkonditionen. Var noga med att utrusta bilen med 4 däck av samma typ och dimension.
- En konstant fyrhjulsdrivet fordon kan inte bärgas av en konventionell bärgningsbil utan måste bärgas med flakbärgare.

**! VARNING - Körning 4WD**

- Undvik kurvtagning i hög fart.
- Undvik snabba ratt Rörelser som t.ex. snabba filbyten eller snabba skarpa svängar.
- Risken för att välta och rulla runt ökar kraftigt om du tappar kontrollen över fordonet i hög fart.
- Vid en krock där passagerarna inte har säkerhetsbältet på sig löper dom mycket större risk att dö än passagerarna som har säkerhetsbältet på sig.
- Det är vanligt att förare tappar kontrollen över sitt fordon när ena sidans hjulpar hamnar utanför vägbanan och försöker att korrigera men styr för snabbt och skarpt. Om bilen skulle råka hamna med ena sidans hjulpar utanför vägbanan, sakta försiktigt ned och styr mjukt upp på vägbanan igen.

**! VIKTIGT - Körning i snö och lera**

*Om ett av framhjulen börjar slira i snö eller lera etc. så kan bilen ibland komma loss genom att ge mer gas, undvik dock att varva motorn på högt varvtal under längre tid då detta kan skada 4WD-systemet.*

### Minska risken att välta bilen

Detta multifunktionsfordon är definierat som en SUV (Sports Utility Vehicle).

En SUV har högre markfrigång och chassi konstruerat för att bättre klara att köra på vägar med sämre beläggning och till viss del terrängkörning. På grund av den högre markfrigången så får även biltypen högre tyngdpunkt. En fördel med den högre markfrigången är även att föraren sitter högre upp och får en bättre överblick över vägen vilket ger föraren bättre möjlighet att förutse eventuella hinder/problem på vägen. Biltypen är inte konstruerad för kurvtagning i samma hastigheter som en vanlig personbil, precis som att en sportbil inte är konstruerad för terrängkörning. På grund av detta så är det starkt rekommenderat att samtliga som färdas i bilen skall använda säkerhetsbältet. I en olycka där bilen rullar runt så är det mycket större risk att en person utan säkerhetsbälte dör än en person som har säkerhetsbältet fastsatt. Det finns flera försiktighetsåtgärder som en förare kan ta för att minimera risken att välta, undvik skarpa svängar och hastiga ratt rörelser, lasta inte tunga saker på takracket och modifiera aldrig din bil på något sätt.



#### **VARNING - Risk att välta**

Precis som med andra fordon av denna typ (SUV), misslyckas man med att manövrera fordonet på ett korrekt sätt kan det resultera i att föraren tappar kontrollen över fordonet, en olycka sker eller att fordonet välter/rullar runt.

- Det är mycket vanligare att fordon med terrängegenskaper välter/rullar runt än vanliga personbilar.
- Biltypen har på grund av sin konstruktion högre tyngdpunkt än konventionella personbilar.
- En bil av SUV-typ är inte konstruerad för lika höga kurvtagningshastigheter som vanliga bilar.
- Undvik skarpa svängar och hastiga ratt rörelser.
- I en olycka där bilen rullar runt så är det mycket större risk att en person utan säkerhetsbälte dör än en person som har säkerhetsbältet fastsatt. Se till att samtliga som färdas i bilen bär säkerhetsbälte.



#### **VARNING**

Ditt fordon är utrustad med däck konstruerade för säkerhet och är anpassade för bilmodellen. Använd inte däck av annan typ och storlek än de som bilen kommer utrustad med från fabrik. Användning av annan däcktyp kan påverka bilens säkerhet och prestanda vilket kan leda till allvarlig olycka. När ett eller flera däck byts ut var noga med att utrusta bilen med däck av samma storlek, typ, mönsterdjup, märke och belastningsindex. Om du ändå bestämmer dig för att byta till däck för terrängkörning som inte är rekommenderade av KIA, använd inte dessa på normal väg.



#### **VARNING - Lyfta bil med domkraft**

Starta aldrig bilen när den är upplyft med domkraft. Det finns risk att hjulen roterar så bilen glider av domkraften och hoppar framåt.

- Fyrhjulsdrivna fordon får endast testas på rullande landsväg avsedd för fyrhjulsdrivna bilar.

**\* OBS**

Applicera aldrig parkeringsbromsen under dessa tester.

- Fyrhjulsdrivna fordon skall aldrig testas på en rullandelandsväg avsett för tvåhjulsdrivna fordon. Om en rullandelandsväg av tvåhjulstyp ändå skall användas så måste följande åtföljas:

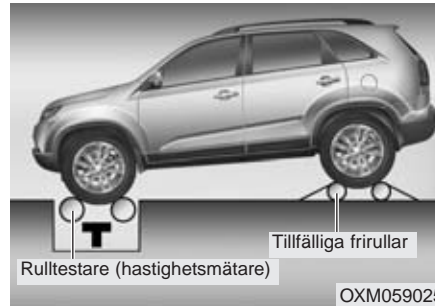

1. Kontrollera och justera till korrekt däcktryck.
2. Placera framhjulen på rullandelandsvägens rullar.
3. Släpp parkeringsbromsen
4. Placera bakhjulen på tillfälliga frirullar som visas på bilden.

**⚠ VARNING - Rullande landsväg**

Stå inte framför fordonet när det testas på rullande landsväg. Fordonet kan hoppa framåt och orsaka allvarlig skada eller döden.

### BROMSSYSTEMET

#### Bilen har bromsservo och självjusterande bromsar

Om servoeffekten försvinner p g a att motorn stannar eller beroende på något fel krävs det mer kraft för att bromsa bilen. Räkna därför med att bromssträcken förlängs.

När motorn inte är igång avtar servoeffekten stegvis varje gång bromspedalen trycks ner.

#### Om det blir fel på bromsarna

Om fotbromsen inte fungerar går det att få stopp på bilen med parkeringsbromsen. Men tänk på att den verkar endast på bakhjulen. Det medför att bromssträcken blir lång.

#### VARNING

- Vila inte en fot på bromspedalen under körning. Det medför överhettning av bromsarna, snabb förslitning av bromsbeläggen och förlängd bromssträcka.
- Växla ner i utförsbackar och utnyttja motorbromsen för att undvika att bromsarna överhettas.
- Om det kommer vatten på bromsskivorna försämras bromsverkan och bilen kan dra snett vid inbromsning. Om du kört genom vatten, bromsa lätt så att bromsskivorna blir torra och kan fungera normalt.
- Innan körning, verifiera alltid placeringen av broms och gaspedal. Om du inte gör detta kan du råka trycka på fel pedal vilket kan resultera i en allvarlig olycka.

#### *Om du råkar ut för bromsbortfall*

Nödbromsa försiktigt med parkeringsbromsen annars kan bilen få sladd. Tänk också på att bromssträcken blir ovanligt lång.

#### VARNING

##### - Parkeringsbromsen

Om du bromsar hårt med parkeringsbromsen när bilen har hög hastighet riskerar du att bilen får sladd.

#### VARNING

Parkeringsbromsen får inte användas när fordonet är i rörelse förutom i en nödsituation. Det kan skada bilens parkeringsbromssystem och kan äventyra säkerheten.

### Varningsljud för slitna bromsbelägg

När bromsbeläggen är nedslitna och behöver bytas hörs en gnislande ljud från fram- eller bakhjulen när bilen bromsas.

Under vissa förhållanden kan ljudet uppstå tillfälligt även om beläggen inte är slitna. Det är normalt.

### ! VIKTIGT

- *Undvik dyra reparationer genom att byta bromsbeläggen innan de är helt nedslitna.*
- *Byte av bromsbelägg ska alltid göras samtidigt på bägge fram- alternativt bakhjulen.*

### ⚠ VARNING

Varningsljudet innebär att bromsbeläggen måste bytas. Om du kör för länge med de slitna beläggen kan bromsarna sluta fungera.



OXM059013

### Parkeringsbromsen

#### Parkeringsbromsen

#### Pedaltyp

Vid applicering av parkeringsbromsen, håll först ned färdbrömspedalen och tryck sedan ned parkeringsbrömspedalen så långt det går.

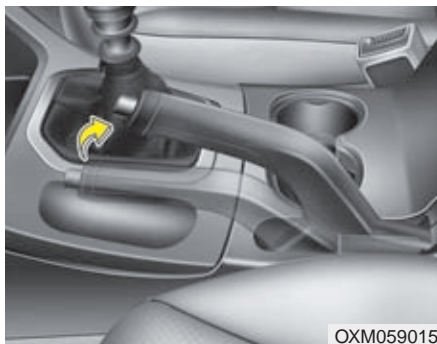

### Spaktyp

Trampa på bromsen när du sätter an parkeringsbromsen. Dra spaken uppåt utan att trycka in spärrknappen.

Om du parkerar i en backe, lägg i backen i nedförsbacke och 1:an i uppförsbacke alternativt P-läget för bil med automatisk växellåda.



### Frigör parkeringsbromsen

#### Pedaltyp

För att frigöra parkeringsbromsen, håll ned färdbrakspedalen medans du åter igen trycker på parkeringsbrakspedalen. Pedalen kommer automatiskt att återgå till fullt släppt läge.

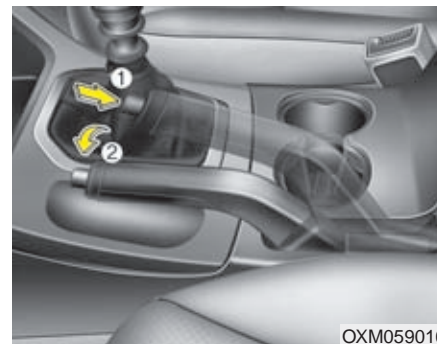

### Spaktyp

Håll ned brakspedalen när du ska frigöra parkeringsbromsen. Lyft sedan spaken en aning och tryck in spärrknappen (1). Sänk ner spaken (2) helt.

### **! VIKTIGT**

***Kör aldrig med parkeringsbromsen ansatt. Det medför kraftigt slitage på både bromsbeläggen och bromsskivorna.***



Om parkeringsbromsen inte fungerar som den skall, få bilen kontrollerad av en auktoriserad KIA-verkstad.

### VARNING

- Sätt alltid an parkeringsbromsen när bilen parkeras. Lägg också i 1:an om bilen står i en uppförsläge eller backen om det lutar utför (P-läget i bilar med automatisk växellåda).
- Se till att parkeringsbromsen inte frigörs av misstag av t ex barn i bilen.
- Sätt alltid an parkeringsbromsen när bilen parkeras, så att den inte kommer i rullning.



Kontrollera att bromsvarningslampan tänds när tändningsnyckeln vrids till ON och innan motorn startas.

Lampan lyser när parkeringsbromsen är ansatt och när tändningsnyckeln är i läge ON eller START.

Om lampan fortsätter att lysa när parkeringsbromsen är helt frigjord kan det ha uppstått ett fel i bromssystemet. Undvik i så fall att köra bilen eller ta dig försiktigt till en KIA-verkstad så snart som möjligt.

## Låsningfria bromsar - ABS

### VARNING

ABS-bromsar kan inte kompensera vårdslös körning. Föraren ska alltid anpassa hastigheten efter gällande körförhållanden. Håll alltid ett säkert avstånd till framförvarande fordon.

Sänk hastigheten när det är halt eller när vägbanan är våt och det finns risk för vattenplaning.

ABS-bromsar kan förkorta bromssträckan vid de flesta tillfällena. Den kan dock ibland bli lite längre jämfört med ett bromssystem utan ABS, t ex på:

- Löst grus och i lös snö.
- Om snökedjor är monterade på bilen.
- Gropiga, ojämna vägar. Kör aldrig för fort genom kurvor bara för att bilen har ABS-bromsar. De är till för att höja säkerheten vid normal körning.

ABS-systemet känner kontinuerligt av hjulens rotationshastighet. Om ett hjul tenderar att låsas vid en inbromsning minskas bromstrycket för det hjulet.

När ABS-systemet griper in hörs ett tickande ljud och bromspedalen pulserar. Det är fullt normalt.

För att få optimal effekt av ABS-systemet ska du hålla foten kvar på bromspedalen. Du kan aldrig trampa för hårt eftersom bromstrycket regleras automatiskt.

### \* OBS

Ett klickande ljud kan höras från motorrummet när du startat motorn och kör iväg. Det är normalt och innebär att ABS-systemet fungerar som det ska.

- Även om bilen är utrustad med ABS-bromsar ska du alltid hålla ett säkert avstånd till framförvarande fordon.
- Sänk farten i kurvor. ABS-systemet kan inte kompensera för vårdslös körning.
- På grus och i lös snö kan bromssträckan i vissa fall bli längre med ABS-bromsar.



W-78

### ! VIKTIGT

- *Om varningslampan tänds kan det ha uppstått ett fel i ABS-systemet. Det går dock att bromsa bilen på samma sätt som vanligt, men utan den extra säkerhet som ABS-systemet medför.*
- *Varningslampan ska lysa i ca 3 sekunder när tändningsnyckeln vrids till ON. Under den tiden gör systemet en självdiagnos och lampan slocknar om allt är OK. Om lampan fortsätter att lysa kan det vara ett fel i systemet. Kontakta i så fall en KIA-verkstad så fort som möjligt.*

**! VIKTIGT**

- Vid körning på halt underlag och ABS-bromsarna får gripa in ofta kan det hända att varningslampan tänds. Kör i så fall åt sidan på en säker plats och stanna motorn.
- Om lampan inte lyser när du åter startar motorn fungerar systemet som det ska. Om inte, kontakta snarast en KIA-verkstad.

**\* OBS**

Om bilen startas med hjälp av startkablar, på grund av att batteriet är urladdat, kan motorn gå lite ojämnt till att börja med och varningslampan kan lysa. Det beror på låg batterispänning och inte att det är något fel i ABS-systemet.

- Pumpbromsa aldrig.
- Ladda batteriet innan bilen körs.



**ESP - Elektronisk stabiliseringskontroll (tillval)**

ESP-systemet hämtar information från olika sensorer i bilen och känner av om bilen t ex har en tendens att avvika från den kurvlinje som föraren tänkt sig. Om så är fallet griper systemet in på tusendelar av en sekund och bromsar ett eller flera hjul och/eller minskar gaspådraget. Bilen följer då kurvlinjen på det sätt föraren tänkt sig.

**⚠ VARNING**

Kör aldrig för fort genom kurvor bara för att bilen har ett ESP-system. Systemet kan inte kompensera vårdslös körning. Föraren ska alltid anpassa hastigheten efter gällande körförhållanden för att undvika vattenplaning och sladd på halt underlag.

ESP-system är till för att höja säkerheten vid normal körning.

ESP-systemet är endast till för att öka säkerheten. Det kan inte kompensera för vårdslös körning. Kör mjukt och accelerera inte när lampan blinkar och det är halt väglag.

När ESP-systemet griper in, för att korrigera bilens färdriktning, kan du höra ett klickande ljud från bromsarna.

### \* OBS

Ett klickande ljud kan höras från motorrummet när du startat motorn och kör iväg. Det är normalt och innebär att ESP-systemet fungerar som det ska.

### *ESP kopplas in automatiskt*



- När tändningsnyckeln vrids till ON kommer kontrolllamporna för ESP ON respektive ESP OFF att lysa i ca 3 sekunder. ESP-systemet kopplas automatiskt in varje gång motorn startas.
- Om du vill koppla bort systemet, håll in ESP OFF-knappen minst 1/2 sekund (lampan ESP OFF tänds). Tryck en gång till på knappen för att koppla in systemet.
- När systemet startas gör systemet en funktionskontroll och då hörs ett tickande ljud.

### **Lampan blinkar när**

#### **ESP-systemet aktiveras**



- När systemet griper in för att stabilisera bilen kan man känna en viss pulsering, som beror på kontrollerade bromsningar.
- Om du gasar på när det är mycket halt kommer du att märka att motorvarvet inte ökar i motsvarande grad som gaspedalen trycks ner.

#### *ESP-systemet bortkopplat*



- Tryck på ESP OFF-knappen för att koppla bort systemet. Lampan ESP OFF tänds.
- ESP-systemet kopplas automatiskt in nästa gång motorn startas.

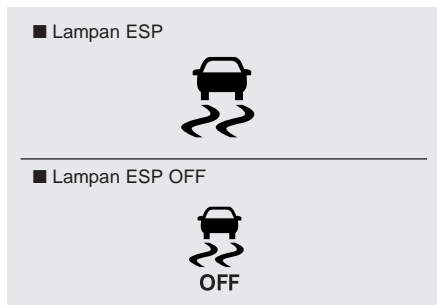

### Kontrolllamporna

Bägge lamporna ska lysa i ca 3 sekunder när tändningsnyckeln vrids till ON.

Kontrolllampan för ESP blinkar när systemet arbetar eller tänds när systemet har ett fel. Kontrolllampan ESP OFF lyser när ESP-systemet är avstängt via knappen "ESP OFF"

### ! VIKTIGT

*Bilen måste vara utrustad med däck av samma dimension och typ på samtliga hjul för att ESP-systemet ska fungera.*

### ⚠ VARNING

ESP-systemet kan inte kompensera vårdslös körning. Föraren ska alltid anpassa hastigheten efter gällande körförhållanden. Accelerera inte när ESP-lampan blinkar och när vägbanan är hal.

### När kan ESP kopplas bort?

- I princip bör systemet ständigt vara inkopplat men det kan kopplas bort vid körning på torr och slät asfalt.
- När bilen ska "gungas" loss om du kört fast.

### ⚠ VARNING

Koppla aldrig bort systemet när det är aktiverat (ESP-lampan blinkar). Det kan medföra att bilen sladdar.

### \* OBS

- Om bilen ska köras på en rullande landsväg för test ska ESP-systemet kopplas bort för att ge korrekta mätvärden.
- ABS-systemet påverkas inte av att ESP-systemet är bortkopplat.

### **Panikbromsljus (ESS - Emergency Stop Signal) (tillval)**

Panikbromsljuset motverkar att bilen blir påkörd bakifrån, om föraren gör en häftig inbromsning.

Systemet, som gör att bromsljusen blinkar, aktiveras om hastigheten är högre än 55 km/tim och föraren bromsar så kraftigt att...

- retardationen (fartminskningen) överstiger 7 m/s<sup>2</sup>.
- ABS-systemet aktiveras.

När farten sjunkit under 40 km/tim och ABS-systemet inte är aktiverat samt bilen saktat in slutar bromslamporna att blinka. Istället tänds bilens varningsblinkers. De slocknar när bilen kommit upp i 10 km/tim efter att bilen har stannat. De slocknar också om bilen körs långsamt en stund. Blinkningarna kan stängas av med knappen för varningsblinkers.

### **! VIKTIGT**

**Panikbromsljusen aktiveras inte om varningsblinkers redan är tända.**

### **Hjälpssystem vid start i motlut (HAC) (tillval)**

Vid start i motlut är det lätt att bilen börjar rulla bakåt när man släpper bromsen för att köra iväg.

Hjälpssystem vid start i motlut (HAC) förhindrar att bilen börjar rulla bakåt vid start i backe genom att automatiskt applicera bromsarna. Systemet släpper bromsarna när man börjar gasa eller efter ca 2 sekunder.

### **⚠ VARNING**

**Hjälpssystem vid start i motlut (HAC) är endast aktiverat i 2 sekunder eller tills gaspedalen trycks ned.**



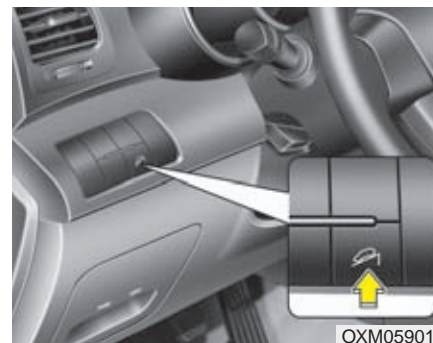

### **\* OBS**

- Hjälpssystem vid start i motlut (HAC) är inte aktivt när växelväljaren är i P (Park) eller N (neutral) position.
- Hjälpssystem vid start i motlut (HAC) är aktivt även om ESP-systemet är avstängd via ESP OFF-knappen.
- Hjälpssystem vid start i motlut (HAC) är inte aktivt om ESP-systemet har ett fel.



### **Hjälpssystem vid utförskörning (DAC) (tillval)**

Hjälpssystem vid utförskörning (DAC) hjälper föraren att komma ned för en brant backe utan att föraren behöver applicera bromsen. Systemet bromsar ned fordonet till under 8 km/h för att föraren skall kunna koncentrera sig på att endast styra fordonet. Hjälpssystem vid utförskörning (DAC) stänger automatiskt av varje gång tändningen slås på. Tryck på knappen för att aktivera hjälpssystem vid utförskörning (DAC).

Status	Indikatorlampa	Beskrivning
Redo	 Tänd	Tryck på DBC-knappen när hastigheten är under 40 km/h. DBC systemet är nu påslaget och i redoläge. Systemet kan inte slås på om hastigheten överskrider 40 km/h när man trycker på knappen.
Aktivt	 blinkar	Vid körning långsammare än 35 km/h ned för en brant backe så går DBC in aktivt läge och lampan blinkar när bromsarna appliceras automatiskt.
Tillfälligt avaktiverad	 Tänd	DBC kommer att tillfälligt avaktiveras i följande fall: <ul style="list-style-type: none"> <li>• Backen är inte tillräckligt brant.</li> <li>• Om föraren trycker ned broms eller gaspedalen.</li> </ul> Om man går ur något av ovanstående kriterier så blir systemet aktivt igen.
Avstängd	 Släckt	DBC stängs av i följande fall: <ul style="list-style-type: none"> <li>• Om man trycker på DBC-knappen igen.</li> <li>• Om hastigheten överskrider 60 km/h.</li> </ul>

### VARNING

Om den röda DBC-lampan tänds kan systemet vara överhettat eller ett fel uppstått och DBC-systemet kommer inte att fungera. Om den röda DBC-lampan fortsätter att lysa trots att systemet har kylts ned, se till att få bilen kontrollerad av en auktoriserad KIA-verkstad.

### \* OBS

- DBC kan inte slås på när växelväljaren är i P-läge (Parkeringsläge).
- DBC-systemet kanske inte arbetar om bilen redan är i en situation där ESP arbetar.
- Oljud och vibrationer kan förekomma från bromsarna när DBC-systemet arbetar.
- Bromsljuset tänds när DBC-systemet arbetar.
- Det är inte säkert att DBC-systemet kommer att avaktiveras när man kör i en mycket brant backe och har tryckt in broms eller gaspedal.
- Stäng alltid av DBC-systemet vid körning på vanliga vägar. Systemet kan annars aktiveras från redoläget om man kör tvärt i kurvor eller över fartgupp.
- DBC kan aktiveras och få motorn att stanna på bilar utrustade med manuell växellåda om man kör på 3:ans växel eller högre. Slå inte på DBC-systemet vid körning på 3:an eller högre växel.

### Att tänka på beträffande bromsarna



#### **VARNING**

**När du parkerar ditt fordon, se till att alltid applicera parkeringsbromsen fullt samt att växelväljaren är i P-läge på automatväxlad bil eller i 1:an alternativt backen på manuellt växlad bil. Om parkeringsbromsen inte är ansatt ordentligt så kan bilen komma i rörelse och skada dig eller andra.**

- När du startar bilen efter att den varit parkerad, kontrollera att parkeringsbromsen är helt frigjord och att bromsvarningslampan har slocknat.
- Om du kört genom vatten eller tvättat bilen kan bromsarna ha blivit blöta. Då är bromsverkan försämrad och bilen kan dra snett vid inbromsning. Bromsa i så fall lätt så att bromsskivorna blir torra och kan fungera normalt. Om bromsarna efter det inte fungerar som de ska, vänd dig till en KIA-verkstad.
- Rulla aldrig nedför en backe med växeln i neutralläget. Använd både bromsarna och motorbromsen för att sänka farten i nedförsbackar.
- Vila inte foten på bromspedalen. Det medför ökat slitage och bromsarna kan överhettas med försämrad bromsverkan som följd.
- Om du får punktering under körning, bromsa försiktigt och försök köra så rakt framåt som möjligt. Kör till en plats där du kan stanna bilen utan att den utgör en trafikfara.
- Om bilen har automatisk växellåda "kryper" den, även om motorn går på tomgång, när du har växeln i D- eller R-läget och om du inte trampar på bromsen.
- Vid parkering i uppförsbackar där det finns kantsten: Kör nära kanten och vrid sedan hjulen utåt så att framhjulet går mot kantstenen om bilen skulle börja rulla. I nedförsbackar: Kör nära kanten och vrid sedan hjulen inåt så att framhjulet går mot kantstenen om bilen skulle börja rulla. Sätt an parkeringsbromsen och lägg i 1:an (uppför) eller backen (nedför) alternativt P-läget för automat. Om ingen kantsten finns, lägg block vid hjulen.
- När det är kallt och det samlats snö och/eller bildats is intill bakbromsarna kan det hända att parkeringsbromsen kan att frysa fast när den sätts an. Sätt i så fall bara an den tillfälligt medan du lägger i 1:an eller backen (P för automat) samt lägger block vid bakhjulen.
- Vid ett tillfälligt stopp i uppförsbackar, håll inte bilen stilla med gasen. Trampa på bromsen.



## AUTOMATISK FARTHÅLLARE (TILLVAL)

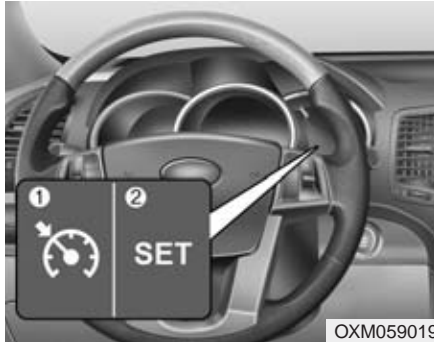

1. Indikatorlampa farthållare ON
2. Indikatorlampa farthållare SET

Farthållningen fungerar i hastigheter över ca 40 km/tim.

### VARNING

- Stäng av farthållaren (CRUISE-lampan släckt) när den inte ska användas, så att den inte aktiveras oavsiktligt och att bilen t ex plötsligt accelererar.
- Använd farthållaren endast på bra vägar och aldrig när det är halt.
- Använd inte farthållaren i trafik som inte tillåter att du håller jämn fart och på slingriga vägar samt i uppförsbackar med stigningar på mer än 6 %.
- Om bilen har manuell växellåda och du växlar utan att trampa ner kopplingen riskerar du att motorn övervarvas.
- I nedförsbackar kan hastigheten överstiga den inställda.

### VIKTIGT

*Växla aldrig till neutralläget, utan att trampa ner kopplingen, för att temporärt koppla bort farthållningen i bil med manuell växellåda. Annars riskerar du att motorn övervarvas. Du kan också trycka på ON/OFF-knappen för att koppla bort farthållningen.*

### \* OBS

Det tar ungefär 3 sekunder för systemet att kopplas in och ur när du trycker på knappen efter att ha bromsat.



### Ställ in önskad hastighet

1. Tryck på knappen ON/OFF för att sätta på farthållaren. Lampan CRUISE tänds i instrument panelen.
2. Accelerera tills bilen nått önskad hastighet (lägst 40 km/tim).

### \* OBS - Manuell vaxellada

Trampa på bromsen minst en gång för när du startat bilen för att ställa in farthållaren efter att motorn startats.

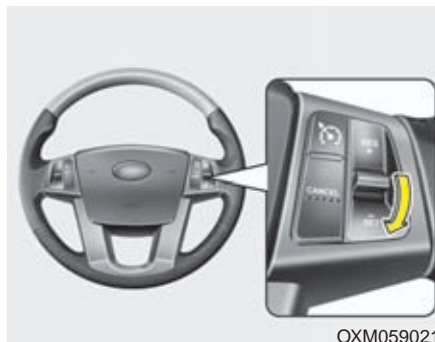

3. Tryck därefter på SET- för att programmera hastigheten och ta samtidigt bort foten från gaspedalen. SET-lampan tänds i panelen.

*I uppförs- och nedförsbackar kan farten ibland avvika från den inställda.*



### Öka den inställda hastigheten

- Håll knappen RES+ intryckt tills bilen nått den önskade högre hastigheten.
- Öka hastigheten i små steg (2 km/tim) genom att trycka upprepade gånger på RES+ knappen.



### Öka farten vid omkörning

Trampa bara på gasen och släpp upp pedalen när omkörningen är avslutad. Då återgår bilen automatiskt till den programmerade hastigheten.

### Sänk den inställda hastigheten

- Håll knappen SET- intryckt tills bilen nått den önskade lägre hastigheten.
- Sänk hastigheten i små steg (2 km/tim) genom att trycka upprepade gånger på SET- knappen.
- Sänk hastigheten i små steg (2 km/tim) genom att trycka upprepade gånger på SET- knappen.

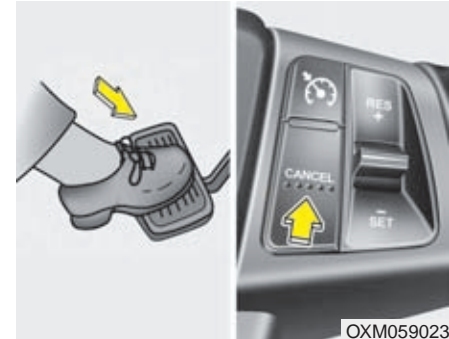

### Stäng av farthållningen tillfälligt

- Trampa på bromsen.
- Trampa ner kopplingspedalen (manuellt växlad bil).
- Lägg växeln i neutralläge (automatväxlad bil).
- Tryck på CANCEL-knappen.
- Sänk farten så att den ligger mer än 20 km/tim under den programmerade.
- Sänk farten till under 40 km/tim.

*Samtliga alternativ medför att farthållningen tillfälligt kopplas bort och att SET-lampan slocknar. För att återgå till programmerad hastighet, tryck på RES+ knappen.*



OXM059022

### Återgå till inställd hastighet

Om den inställda hastigheten tillfälligt varit bortkopplad, efter t ex en inbromsning eller om kopplingen trampats ner, återgår du till inställd hastighet genom att trycka på knappen RES+.

Det krävs dock att bilens hastighet är lägst 40 km/tim.



OXM059020

### Stäng av farthållaren helt

- Tryck på ON/OFF-knappen så att CRUISE-lampan slocknar.
- Vrid tändningsnyckeln till OFF.

*För att sätta på farthållaren igen, se anvisningarna på föregående sida.*

## EKONOMISK KÖRNING

Bränsleförbrukningen beror till stor del på ditt körsätt, var du kör och om du ofta kör korta sträckor.

För att uppnå god bränsleekonomi, och minimera reparationskostnaderna följ nedanstående råd:

- Kör iväg direkt när motorn startat och går jämnt. Accelerera långsamt och kör inte ryckigt. Håll stort säkerhetsavstånd till framförvarande fordon så slipper du tvära inbromsningar. Du sliter mindre på bromsbeläggen och kan köra mjukt utan att accelerera snabbt.
- Bränsleförbrukningen ökar med hastigheten. Kör därför i lugn jämn fart, speciellt på motorvägar, så håller du nere bränsleförbrukningen.
- Vila inte foten på kopplings- eller bromspedalen. Det medför extra bränsleförbrukning och ökat slitage. Bromsarna kan överhettas med försämrade bromsverkan som följd.
- Se till att lufttrycket i däcken alltid är korrekt. Både för högt och för lågt lufttryck orsakar snabb förslitning. Kontrollera lufttrycket minst en gång i månaden.
- Felaktig hjulinställning, som kan orsakas av att du kör emot en trottoarkant, medför onödigt däckslitage och ökad bränsleförbrukning.
- Se till att bilen får regelbunden service hos en KIA-verkstad enligt aktuellt program. Det medför både optimal bränsleekonomi och låga underhålls- och reparationskostnader.
- Håll bilen ren. Det är speciellt viktigt att spola och tvätta bort lera, snö och is som kan sitta fast under bilen och orsaka rost. Den extra vikten ökar också bränsleförbrukningen.
- Ha ingen onödig last i bilen. En tung bil förbrukar mer bränsle.
- Låt inte bilen gå på tomgång i onödan. Stanna motorn vid längre stopp vid t ex broöppningar och järnvägsövergångar.
- Motorn behöver inte värmas upp innan du kör iväg. Det räcker med att den får gå på tomgång i 20-30 sekunder och något längre om det är mycket kallt.
- Kör inte för sakta på en växel så att motorn ansträngs och övervarva inte heller motorn. Växla vid rekommenderade varvtal.
- Koppla in luftkonditioneringen endast när den behövs.
- Om du kör med öppna rutor i hög fart ökar luftmotståndet och därmed bränsleförbrukningen.
- Spar bränsle genom att sänka farten i sid- och motvind.

Se till att bilen får regelbunden service hos en KIA-verkstad enligt aktuellt program.

### VARNING

**Rulla aldrig utför en backe med motorn avstängd. Servon för bromsar och styrning fungerar inte och bilen blir tungstyrd och svår att bromsa. Växla i stället ner och motorbromsa.**

**Om du vrider tändningsnyckeln till LOCK kan bilen inte styras.**

### TIPS FÖR KÖRNING

#### Svåra körförhållanden

När det är regnigt, snö och is på marken eller om du kör i lös sand eller lera, tänk på följande:

- Ta det lugnt och se till att du har gott om tid att bromsa.
- Undvik tvära svängar och häftiga inbromsningar och accelerationer.

#### VARNING - ABS

Eftersom din bil har ABS-bromsar ska du alltid hålla bromsen konstant nedtryckt vid inbromsningar.

- Om det är halt och svårt att komma iväg, gasa försiktigt för att undvika att hjulen spinner loss. Ibland kan det vara en fördel att starta på 2:ans växel. Det går även att göra med automatisk växellåda.
- Vintertid kan det vara klokt att ha en liten säck eller låda med sand i bilen.

#### VARNING - Nedväxlingar

Gör inga häftiga nedväxlingar så att du får kraftig motorbroms. Det kan medföra att bilen får sladd.

#### “Gunga” loss bilen om du kört fast

Om du kört fast och måste gunga loss bilen, vrid först ratten åt höger och vänster för att rensa området kring hjulen från snö, sand eller det som du kört fast i. Försök få bilen i gungning fram och tillbaka genom att växelvís köra framåt och bakåt med hjälp av backväxeln och 1:ans växel (manuell växellåda). Varva inte upp motorn så högt och försök att spinna så lite som möjligt med hjulen. Om bilen fortfarande sitter fast efter ett par försök, skaffa hjälp att dra loss bilen för att undvika att överhätta motorn eller skada transmissionen.

#### VIKTIGT

*Om du “gungar” bilen alltför länge riskerar du överhettning och skador på motor och växellåda. Även däckan kan ta skada.*

#### \* OBS

Koppla bort ESP-systemet om du ska “gunga” loss bilen.

#### VARNING

Om du kört fast i snö, lera eller sand kan du försöka “gunga” loss bilen. Gör så här:

Vrid ratten lite åt båda hållen. Flytta sedan spaken mellan D och R och gasa så att bilen kommer i gungning utan alltför mycket hjulspinn. Se till att ingen står i vägen för bilen om den plötsligt kommer loss.

Om du inte kommer loss efter några försök, se till att du får bogserhjälp.



### Smidig kurvtagning

Inbromsning och nedväxling ska alltid ske före en kurva, aldrig i kurvan. Detta är speciellt viktigt om vägbanan är hal eller våt. Håll jämn fart genom kurvor och accelerera mjukt när hjulen är riktade rakt framåt.



### Mörkerkörning

Det är alltid mer riskfyllt att köra när det är mörkt. Följ därför dessa råd:

- Sänk farten och se till att avståndet till framförvarande fordon är stort.

- Justera eventuellt backspegeln till avbländat läge.
- Se till att stråkastarglasen är rena och att stråkastarna är rätt höjjusterade.
- Titta inte rakt in i strålkastarljuset från mötande bilar. Mörkerseendet försämras.



### Körning i regn

- Kraftigt regn försämrar sikten och medför förlängd bromssträcka.
- Se till att torkarbladen är i bra skick. Byt dem när de lämnar ränder på rutan.
- Slitna däck ökar risken för vattenplaning. Minsta godkända mönsterdjup för sommardäck är 1,6 mm.
- Sänk farten om du ska köra genom vattensamlingar, så att du inte råkar ut för vattenplaning. Tänk också på att bromsarna kan bli blöta och att bromseffekten försämras.
- Torka bromsarna genom att köra långsamt och samtidigt bromsa lätt.

### Körning i genom vatten

Kör inte genom vatten som går upp längre än till nederkanten av hjulnaven. Håll låg fart och tänk på att bromsarna blir blöta så att bromssträckan förlängs. Efter att du kört i vatten, kör långsamt och håll samtidigt foten på bromspedalen så att bromsarna får torka.



### Körning i hög hastighet

#### *Däcken*

Se till att däcken har rätt lufttryck. Kontrollera också att däcken inte har några skador.

#### **\* OBS**

Lufttrycket får aldrig överskrida det som finns angivet på däcket.



 **VARNING**

- För högt lufttryck medför sämre åkkomfort och köregenskaper samt att däcken slits onormalt mycket mitt i slitbanan. Däcken kan också lätt skadas av föremål på vägbanan. För lågt lufttryck medför sämre köregenskaper, snabbare däckslitage, högre bränsleförbrukning och risk för däckexplosion.

- Att köra med nedslitna däck är farligt och olagligt.

Mönsterdjupet ska vara minst 1,6 mm (sommardäck) eller 3 mm (vinterdäck). Läs mer om däcken i kapitel 7.

***Bränsle, kylvätska och motorolja***

Hög fart ökar förbrukningen. Kontrollera därför oljor och vätskor regelbundet.

***Drivremmar***

Skadade eller för löst spända drivremmar kan medföra att motorn överhettas.

## VINTERKÖRNING



1VQA3005

Här följer information om vinterkörning.

### Snö och halka

Vinterdäcken till bilen ska vara av den dimension som finns angiven i registreringsbeviset. Alla fyra däcken ska vara av samma typ. Välj mellan friktionsdäck och dubbdäck.

Kör extra försiktigt när det är halt. Bromsa mjukt och växla utan att det uppstår ryck, accelerera långsamt samt undvik tvära svängar för att undvika att få sladd. Håll också stort avstånd till framförvarande fordon. Använd snöedjor om de behövs för att förbättra framkomligheten.

### Vinterdäck

I Sverige är det lag på att bilen ska vara utrustad med vinterdäck mellan 1 december och 31 mars om den ska köras när det är vinterväglag. Vinterdäcken ska ha ett mönsterdjup på minst 3 mm på det mest slitna stället.

Om du är tveksam om vilken typ av däck du ska välja, vänd dig till en KIA-verkstad.



### **VARNING**

**Vinterdäcken måste ha en dimension som finns med i det helbilsgodkännande som gäller för den här bilen. Kontrollera registreringsbeviset.**

*Om du avser att åka utomlands och har valt dubbade däck ska du kontrollera vilka regler som gäller för dubbdäck i det land du ska besöka. I vissa länder är det inte tillåtet att köra med dubbdäck.*



### **Snökedjor**

Snökedjor bör användas endast under extrema förhållanden och de får endast monteras på framhjulen.

Montera aldrig snökedjor på hjul med aluminiumfälgar och använd endast den typ som består av vajrar med en tjocklek på max 15 mm.

Skador som uppstått på bilen, på grund av att felaktiga kedjor använts, omfattas inte av några garantier.

Vid användning av snökedjor skall dessa monteras på dom drivandehjulen enligt följande:

2WD : på framhjulen

4WD : på alla 4 hjul

Om det endast finns snökedjor till två hjul tillgängligt och du har ett 4WD fordon så skall snökedjorna monteras på framhjulen.

### **! VIKTIGT**

- *Kedjorna ska vara S-certifierade / SAE-klassade. Fel typ av snökedjor kan orsaka skador på bilens hjulhus och hjulupphängning. Det är skador som inte täcks av några garantier. Kedjorna kan slitas loss om de hakar i någon del av karossen eller komponenter i chassit.*
- *Kontrollera redan efter körda 500 m till 1 km att kedjorna är ordentligt spända. Efterspänn om det behövs.*

### **Följ tillverkarens anvisningar vid montering och kör sakt**

Om du hör att kedjorna går emot någonstans, sänk farten. Om de ändå går emot stanna omgående och spänn åt kedjorna.

Demontera kedjorna direkt när du kommer till barmark.



### **! VARNING - Montering**

**Montera kedjorna när bilen inte utgör en trafikfara och den står på plant underlag.**

**Sätt an parkeringsbromsen och lägg i 1:an eller backen (P för automat).**

**Om andra trafikanter behöver varnas, sätt på varningsblinkers och placera eventuellt ut varningstriangeln.**



### **VARNING - Körning med kedjor**

- Tänk på att köregenskaperna förändras med kedjor monterade.
- Kör inte fortare än 30 km/tim eller långsammare om det är tillverkarens rekommendation.
- Undvik att köra ner i gropar, över trottoarkanter och sväng inte tvärt och bromsa inte häftigt.
- Felaktiga eller felaktigt monterade kedjor kan skada bilens bromsledningar, hjulupphängning, kaross och hjul.

### **VIKTIGT**

*Stanna omgående och spänn kedjorna om de tar i karossen.*

### **Kylvätskans kvalitet**

Vid leverans från fabriken är kylsystemet fyllt med kylvätska av hög kvalitet som motverkar korrosion och smörjer vattenpumpen. Om påfyllning behövs, fyll på med samma vätska. Se anvisningar i kapitel 7. Kontrollera också frysskyddet inför vintern.

### **Kontrollera batteriet och kablarna**

Inför vintersäsongen bör du kontrollera batteriet enligt anvisningarna i kapitel 7. Låt också kontrollera batteriets kondition.

### **Se till att motorn har rätt olja inför vintern**

Rekommendationer finns i kapitel 8. Om du behöver hjälp, vänd dig till en KIA-verkstad.

### **Kontrollera tändstiften och tändsystemet**

Kontrollera och byt tändstiften enligt serviceschemat. Kontrollera också att tändkablarna inte är nötta eller skadade.

### **Skydda låsen från frysning**

Under vinter är det lämpligt att använda låsolja som gör att låsen inte fryser. Det enklaste sättet att tina upp ett lås som frusit är att fylla en plastpåse med varmt vatten och hålla den mot låset.

### **Blanda spolarvätskan beroende på temperaturen**

Blanda koncentrerad spolarvätska och vatten i proportioner som gör att den inte fryser. Läs på förpackningen.

### **Parkeringsbromsen kan frysa**

När det är kallt och det samlats snö och/eller bildats is intill bakbromsarna kan det hända att parkeringsbromsen kan att frysa fast när den sätts an. Sätt i så fall bara an den tillfälligt medan du lägger i 1:an eller backen (P för automat) samt lägger block vid bakhjulen.

### **Håll underredet rent**

Kontrollera vintertid att det inte fastnat is och snö i hjulhusen och under bilen. Spola i så fall bort det så att inte styrningen och hjulupphängningarna påverkas.

### **Vinterutrustning i bilen**

Det är bra att ha en borste, isskrapa, ficklampa, snöskyffel, startkablar, arbetshandskar och en säck eller låda sand i bilen. Eventuellt också bogserlina, filter, liggunderlag och samt snökedjor.

## KÖRNING MED SLÄP

### **VARNING - Körning med släp**

Överlasta aldrig släpet och/eller tänk på att belastningen på dragkulan ska räknas in i bilens totallast.

Bilens köregenskaper förändras kraftigt när den drar släp. Bilen blir svårare att manövrera och bromssträckan förlängs.

### **VARNING - Max släpvagnsvikt**

Överskrid aldrig totalvikten för släpet och dra aldrig tyngre släp än som anges i bilens registreringsbevis och i tabellen längre fram i detta avsnitt.

### **VIKTIGT**

*Läs igenom detta avsnitt noga. Här finns många värdefulla tips för dig som ska dra släp med bilen.*

Följer du råden i det här avsnittet så riskerar du inte skador på bilen eller släpet.

När du drar släp ökar belastningen på motor, växellåda, bakaxel samt hjul och däck. Det innebär bl a att motorn kan bli varmare än normalt. Genom den ökade vikten och större luftmotstånd ökar också bränsleförbrukningen.

• Vänster sida

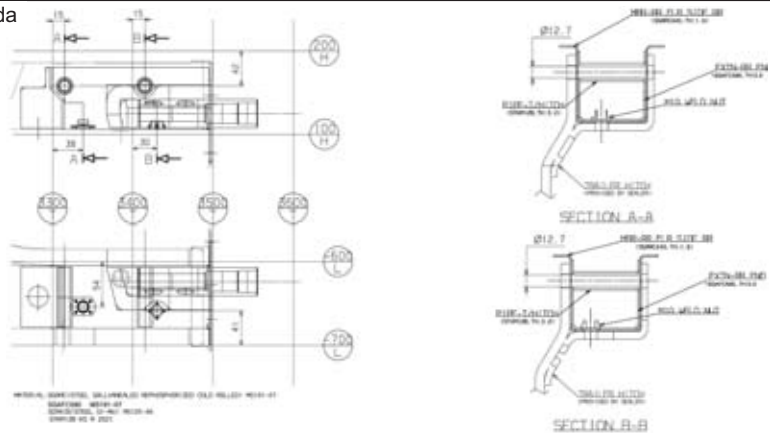

• Höger sida

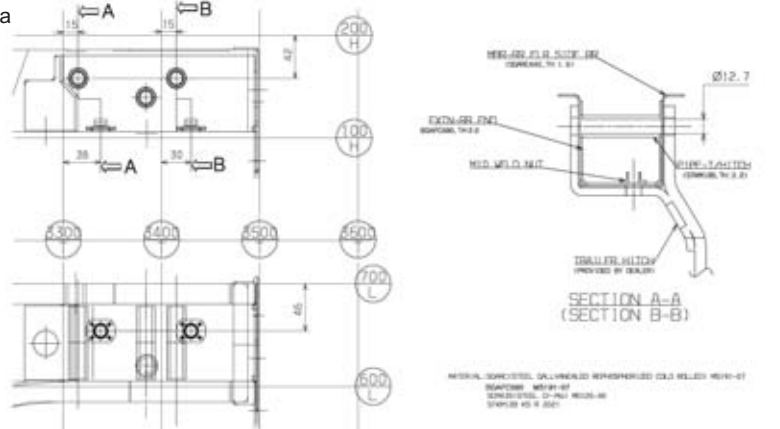

**Dragkrok**

Vi rekommenderar att du låter en KIA-verkstad eller annan expert montera dragkroken.

- Efter att dragkroken har monterats ska bilen ombesiktigas och få ett nytt registreringsbevis.
- Om dragkroken demonteras är det viktigt att alla borrhål tätas med underredsmassa för att motverka rostbildning och att avgaser tränger in i bilen.
- Dragkrok är tillgängligt via din auktoriserade KIA-verkstad och återförsäljare.

### **Säkerhetsvajer**

Följ dragkrokstillverkarens anvisningar för hur vajern ska fästas. Ett tips är att dra vajern under dragstängen så att den fångas upp av vajern om släpets koppling skulle släppa.

### **Släpets bromsar**

I Sverige förekommer huvudsakligen bromsade släp som är utrustade med sk påskjutsbromsar. Det är dock tillåtet att dra släp utan bromsar i 80 km/tim men då är totalvikten för släpet högst 550 kg för den här bilen.

- Gör inga ingrepp i bilens bromssystem.

### **Körning med släp**

Öva gärna lite på en trafikfri plats innan du ger dig ut i trafiken. Det krävs lite färdighet att köra med släp. Tänk på att ta ut svängarna lite extra eftersom ekipaget är avsevärt längre än bara bilen.

Före körning ska du kontrollera att lasten är ordentligt surrad. Använd alltid kraftiga rep eller spännband.

Kontrollera att eventuellt stöd hjul inte tar i marken, att elanslutningen och säkerhetsvajern är kopplad samt att lamporna fungerar, att lufttrycket i däcken är korrekt och de yttre backspeglarna är rätt justerade. Glöm inte att frigöra släpets parkeringsbroms innan du kör iväg.

Kontrollera med jämna mellanrum att lasten är ordentligt säkrad på släpet.

### ***Håll ett säkert avstånd till framförvarande fordon***

Bromssträckan med släp blir längre än utan. Därför är det viktigt att hålla ett extra långt avstånd till framförvarande fordon.

### ***Omkörningar går långsammare***

Planera eventuella omkörningar noga. Bilen accelererar långsammare när den drar släp. Dessutom behövs en längre omkörningssträcka eftersom ekipaget är långt.

### ***Träna att backa med släp***

Det krävs en speciell teknik för att backa med släp. Eftersom man måste vrida ratten åt motsatt som släpet ska svänga, så kan det underlätta att ta tag i ratten nedtill (klockan 6). Då för man handen åt det håll som släpet ska svänga.

### ***Svänga med släp***

Ta ut svängarna så att inte släpets hjul tar i kantstenar eller ginar utanför vägkanten. Tänk också på att köra mjukt och inte göra några hastiga filbyten eller bromsa håftigt.



### **Belysningen på släpet**

Om en av bilens blinkerslampor går sönder märks det genom att en kontrollampa blinkar långsamt eller extra snabbt. Om en blinkerslampa på släpet inte fungerar varnas föraren inte på samma sätt. Kontrollera därför regelbundet att släpets alla lampor fungerar, inklusive broms- och bakljus.



#### **VARNING**

Om den de elektriska kontakterna på bilen respektive släpet inte hålls rena och fria från oxidation, så kommer belysningen på släpet inte att fungera.

### **Körning i branta backar**

Vid körning nedför, växla ner för att motorbromsa så att bilens bromsar inte överbelastas.

Vid körning uppför långa backar, växla ner och kör högst 70 km/tim. för att undvika att motor och växellåda överhettas.

Om bilen har manuell växellåda, kör på 4:an eller lägre växel om backen är brant.

Om bilen har automatisk växellåda, kör med D-läget.

#### **! VIKTIGT**

- **Håll ett öga på temperaturmätaren i branta uppførsbackar. Det kan finnas risk för överhettning av motorn. Speciellt om det är varmt, släpet är tungt och luftkonditioneringen är igång. Om nålen i mätaren närmar sig "H", kör av vägen och stanna på en trafiksäker plats. Stäng av luftkonditioneringen om den är på. Låt sedan motorn gå på tomgång så att temperaturen sjunker. När motortemperaturen är normal kan du fortsätta köra.**
- **För att inte överhätta motor och växellåda, anpassa farten uppför efter hur tungt lastat släpet är och hur brant backen är.**

### **Parkering i backar**

Undvik att parkera i backar om du har släp kopplat till bilen.



#### **VARNING - Om du måste parkera i backe**

Att parkera en bil med släp i en brant backe, kan orsaka allvarlig skada om bilen och/eller släpet kommer i rullning.

Om du måste parkera i en backe, gör så här:

1. Sätt an parkeringsbromsen och stäng av motorn.
2. Placera block framför släpets hjul i nedförsbacke och bakom dem i uppförsbacke.
3. Starta motorn, släpp bromsarna och rulla sakta tills släpets hjul ligger an mot blocken.
4. Vrid ratten så att framhjulen pekar mot trottoaren i nedförsbacke och från trottoaren i uppförsbacke.
5. Sätt an parkeringsbromsen och lägg i 1:an eller backväxeln (P-läge i bil med automatlåda).
6. Stäng av motorn.



### **VARNING**

**Kliv inte ur bilen förrän parkeringsbromsen är hårt ansatt, motorn avstängd och du lagt i en växel enligt ovan.**

När du ska köra iväg från backen

**I uppførsbacke, gör så här:**

1. Håll foten på bromsen och starta motorn med växeln i neutralläget.
2. Lägg i 1:an alternativt D-läget.
3. Frigör parkeringsbromsarna på släpet och i bilen.
4. Släpp bromsen och kör framåt/uppför.
5. Se till att hjulblocken blir upplockade.

**I nedførsbacke, gör så här:**

1. Håll foten på bromsen och starta motorn med växeln i neutralläget.
2. Lägg i backen.
3. Frigör parkeringsbromsarna på släpet och i bilen.
4. Släpp bromsen och backa en aning så att det går att ta bort hjulblocken. Alternativt kör framåt och låt släpet köra över blocken och se till att de sedan blir upplockade.

**Om bilen ofta drar släp krävs mer service**

Följ det serviceprogram som gäller för krävande körning. Hör med KIA-verkstaden vad som gäller.

Se till att även släpet får föreskriven service. Gör också dagliga kontroller i samband med att släpet används.

### **! VIKTIGT**

- **Motorn belastas hårdare när bilen drar släp, vilket kan medföra att den överhettas om det är varmt eller om det är långa uppførsbackar. Om nålen i temperaturmätaren närmar sig "H", börja med att stänga av luftkonditioneringen. Om det inte hjälper stanna bilen och låt den gå på tomgång tills den svalnat.**
- **Kontroller av motoroljenivån, oljan i växellådan, kylvätskan ska göras oftare om bilen drar släp.**
- **Om bilen inte är utrustad med luftkonditionering bör den utrustas med en kondensorfläkt för att kyla motorn effektivare.**

**Tänk på följande när du drar släp**

- Låt eventuellt montera en krängningsdämpare på släpet.
- Bilen bör ha körts minst 200 mil innan du drar släp första gången.
- 100 km/tim är högsta tillåtna hastighet med släp rent tekniskt.
- I Sverige är högsta tillåtna hastighet 80 km/tim.
- Kör inte fortare än 70 km/tim i långa uppførsbackar.
- Överskrid inte vikterna som anges här:

Item		Bensinmotor		Dieselmotor	
		2,4L	3,5L	2,0L	2,2L
<b>Max släpvagnsvikt</b>	<b>Obromsat</b>	<b>750</b> (1653,5)	<b>750</b> (1653,5)	<b>750</b> (1653,5)	<b>750</b> (1653,5)
	<b>Bromsat</b>	<b>M/T</b>	<b>2000</b> (4409,2)	-	<b>2500</b> (5511,5)
<b>Kg (lbs.)</b>		<b>A/T</b>	<b>2000</b> (4409,2)	<b>2000</b> (4409,2)	-
<b>Max belastning på dragkulan</b>	<b>M/T</b>	<b>80</b> (176,4)	-	<b>100</b> (220,5)	<b>100</b> (220,5)
	<b>Kg (lbs.)</b>	<b>A/T</b>	<b>80</b> (176,4)	<b>80</b> (176,4)	-
<b>Rekommendat avstånd från bakaxelcentrum till dragkulans mitt</b>		<b>1115 (43,9)</b>			
		<b>mm (inch)</b>			

M/T : Manuell

A/T : Automat

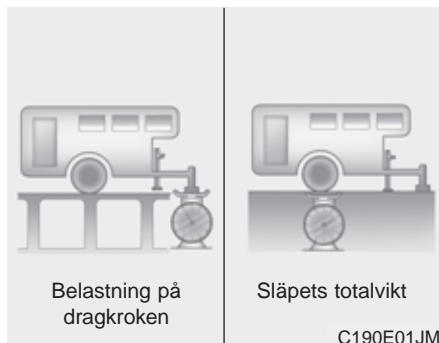

### **Släpvagnsvikten**

Släpets totalvikt får inte överskridas (se registreringsbeviset och tabellen på föregående sida). Tänk också på att taklast och släpets belastning på dragkulan ska räknas in i bilens last.

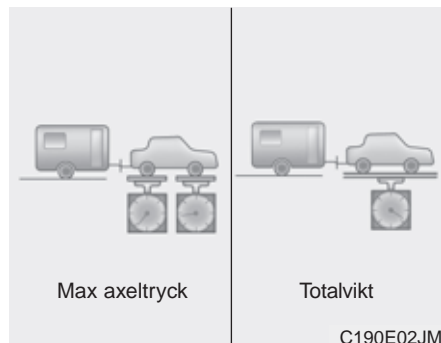

### **Belastningen på dragkroken**

Lasta släpet så att den tillåtna belastningen på dragkulan inte överskrids. Se tabellen på föregående sida.

Tänk på att belastningen på dragkroken ska räknas som last i bilen.

Lasta släpet så att belastningen på dragkroken blir 5%, eller högst 10 % eller max 75 kg.

### **⚠ VARNING**

- Släpet ska lastas så att ca 60% av vikten ligger framför hjulaxeln.
- Överlasta aldrig släpet och överskrid aldrig den totala maxlasten för bil + släp (tågvikten).
- Ett överlastat och/eller felaktigt lastat släp kan medföra att du tappar kontrollen över bilen.

## FORDONSVIKTER

Var noga med att alltid lasta bilen rätt och överskrid aldrig de angivna maxvikterna. Tänk också på att eventuella lastbågar på taket och takbox ska räknas in i bilens last liksom belastningen på dragkulan, om bilen drar släp. Max släpvagnsvikt framgår av registreringsbeviset. En dekal med bilens helbilsgodkännande finns i främre dörröppningen på höger eller vänster sida.

### Vikt på körklar bil

Bilen med full tank, utan förare.

### Tjänstevikt

Vikten varierar beroende på bilens utrustning och anges i registreringsbeviset.

### Maxlast

Tillåten last (passagerare och/eller last).

### Maximal axelbelastning

Detta är totalvikten fördelad på fram- respektive bakaxeln.

### Max belastning på fram- respektive/bakaxel

Siffrorna finns angivna i bilens helbilsgodkännande.

### Totalvikt

Siffran finns angiven i bilens helbilsgodkännande och anger bilens vikt plus full last med passagerare och/eller bagage.

## Överlast



### **VARNING - Lastgränser**

**Överskrid aldrig maximalt tillåten axelbelastning eller totallast. Överlast kan orsaka en olycka och medföra skador på bilen. Se dekalen för bilens helbilsgodkännande.**

**Varningsblinkers / 6-2**  
**Problem under körning / 6-2**  
**Motorn startar inte / 6-3**  
**Hjälpstart med startkablar 6-4**  
**Överhettad motor / 6-6**  
**Om du får punktering / 6-7**  
**TPMS - Lufttrycksövervakning / 6-15**  
**Bogsering/bärgning / 6-19**  
**Nödutrustning / 6-24**

**Om något händer**

**6**

### VARNINGSBLINKERS



Tryck på knappen i mitten på instrumentbrädan och sätt på varningsblinkers om du måste parkera bilen där den kan utgöra en trafikfara för andra trafikanter. Tryck en gång till för att stänga av.

Varningsblinkers kan också användas i samband med att bilen bogseras.

### PROBLEM UNDER KÖRNING

#### Om motorn stannar på ett trafikfarligt ställe

- Om motorn stannar på ett trafikfarligt ställe, lägg växeln i neutralläge och skjut undan bilen till en säker plats.
- Om bilen har manuell växellåda, försök att flytta den genom att lägga i 2:ans eller 3:ans växel och köra på startmotorn med kopplingen uppsläppt.

#### Om du får punktering

1. Lätta på gasen och styr rakt fram tills du kan svänga av från vägen. Bromsa försiktigt och stanna på en plats där bilen inte utgör en trafikfara. Hjulbyte ska alltid ske på en plats där det kan ske utan risk för att bilen och du själv blir påkörd. Se till att bilen står plant och att underlaget för domkraften är fast.
2. Sätt an parkeringsbromsen och lägg i backen (P för automat). Sätt eventuellt på varningsblinkers.
3. Ingen får befinna sig i bilen. Passagerare ska förflytta sig till en säker plats en bit ifrån den.
4. Följ anvisningarna för hjulbyte alternativt reparation av det punkterade däck, beroende hur bilen är utrustad.

### Om du får motorstopp

1. Trampa ner kopplingen eller lägg i neutralläget för automat och se till att bilen kommer så mycket som möjligt åt sidan från vägen. Rulla om möjligt till en plats där bilen inte utgör en trafikfara.
2. Sätt på varningsblinkers.
3. Försök att starta bilen. Om det inte går, kontakta en bärgare om du inte kan komma på vad felet beror på.

### MOTORN STARTAR INTE

#### Om startmotorn snurrar långsamt eller inte går alls

1. Sätt an parkeringsbromsen och lägg växeln i neutralläge (P eller N för automat).
2. Kontrollera att batteriets anslutningar är rena och åtdragna.
3. Tänd innerbelysningen. Om den lyser svagt eller slocknar när du vrider på tändningen är batteriet urladdat.
4. Kontrollera att el-anslutningarna till startmotorn är åtdragna.
5. Försök att hjälpstarta med startkablar.

#### Om startmotorn går som den ska, men motorn ändå inte startar

1. Kontrollera att det finns bränsle i tanken.
2. Vrid tändningsnyckeln till LOCK och kontrollera alla anslutningar till tändningen, tändspolar och tändstift. Anslut eventuella lösa ledningar.
3. Kontrollera bränsleledningen i motorrummet.
4. Om du inte finner något fel som du kan rätta till för att kunna starta motorn, kontakta en KIA-verkstad.

#### VARNING

Du får inte skjuta eller bogsera igång bilen. Oförbränt bränsle kan komma in i katalysatorn och skada den så allvarligt att den inte kan repareras.

Bilar med automatisk växellåda går tekniskt sett inte att bogsera igång.



## STARTHJÄLP MED STARTKABLAR

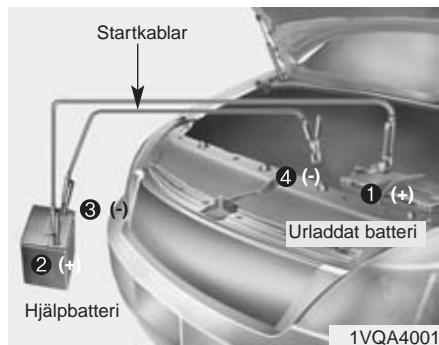

Koppla in sladdarna i nummerordning och koppla ur dem i omvänd ordning.

### Starthjälp

Var försiktig i samband med att du ansluter kablarna, så att du inte får en stöt. Om du är osäker på hur du ska gå tillväga, anlita en kunnig person.

### ! VIKTIGT

*Hjälpbatteriet ska vara på 12 volt och bör ha minst samma kapacitet som batteriet i din bil.*

### ! VARNING - Batteriet

Försök inte att kontrollera vätskenivån. Det kan innebära att batteriet spricker eller exploderar.

### ! VARNING - Batteriet

- Batteriet avger en explosiv gas. Öppen eld, rökning och gnistor får därför inte förekomma i närheten av ett batteri.

Om instruktionerna inte åtföljs till punkt och pricka kan det resultera i allvarlig fysisk skada samt skada uppstå på ditt fordon!

Om du är osäker på hur du skall följa instruktionerna, kontakta auktoriserad KIA-verkstad eller återförsäljare för hjälp.

Bilbatterier innehåller batterisyra som är mycket frätande och giftig. Bär skyddsglasögon när du skall ge eller få starthjälp, var försiktig så du inte får syra på dig, dina kläder eller på bilen.

- Gör inga försök att hjälpestarta om batteriet är fruset eller om vätskenivån i batteriet är för låg.

**När du ska ansluta kablarna:**

1. Stäng av alla strömförbrukare i bägge bilarna.
2. Se till att bilarna inte har kontakt med varandra.
3. Luta dig inte över batterierna när du ansluter den röda kabeln till plus (+) på bägge batterierna (1) och (2).
4. Anslut sedan den svarta kabelns ena ände till minus (-) på hjälpbatteriet (3).
5. Anslut slutligen den andra änden till en oisolerad metalldel (4) i motorrummet, t ex motorn, växellådan eller ett fjäderben. Se till att du inte vidrör några andra delar med kabelklämmorna!
6. Starta motorn i bilen med hjälpbatteriet och låt den gå på ca 2 000 varv/min.
7. Starta motorn i bilen med det urladdade batteriet.
8. Lossa kablarna i omvänd ordning när motorn går.

**! VIKTIGT - Batterikablarna**  
**Anslut aldrig en kabel till minus på det urladdade batteriet! Det skapar gnistbildning och kan orsaka att batteriet spricker.**

*Om du inte vet varför batteriet blivit urladdat, t ex på grund av en glömd lampa eller annan elektrisk funktion, bör du låta en KIA-verkstad kontrollera om laddningen fungerar.*

**Försök inte starta motorn genom bogsering**

Om du har bil med manuell växellåda, ska du inte försöka skjuta igång den, då detta kan skada avgasreningssystemet. Bilar med automatisk växellåda går tekniskt sett inte att bogsera igång. Använd startkablar.

**! VARNING - Batteriet**

**Försök inte starta motorn genom skjuta på, bogsera bilen eller genom att rulla nedför en backe. Oförbränt bränsle kan komma in i katalysatorn och skada den.**

### ÖVERHETTAD MOTOR

Om motorn överhettas märks det genom att den tappar effekt och/eller att det hörs ett knackande ljud. Gör i så fall så här:

1. Sänk farten och stanna bilen på en trafiksäker plats så fort som möjligt.
2. Sätt an parkeringsbromsen och lägg växeln i neutralläge (för automat P eller N).
3. Stäng av luftkonditioneringen.
4. Om det tränger ut ånga från motorrummet, stanna motorn och låt huven vara stängd tills motorn svalnat. Om det inte kommer någon ånga. Låt motorn gå på tomgång, öppna huven och kontrollera att motor kylfläkten går. Om fläkten inte går, stanna motorn och vänta tills motorn svalnat.

5. Kontrollera att drivremmen till vattenpumpen är hel. Om den är hel, kontrollera att den är spänd så att den inte slirar.

6. Kontrollera om det läcker från kylaren, slangar eller anslutningar eller från vattenpumpen.

(Om luftkonditioneringen varit igång är det normalt att det droppar kondensvatten under bilen).

#### VARNING

Håll fingrarna borta från röliga delar i motorrummet när motorn är igång.

7. Om drivremmen till vattenpumpen är trasig eller du upptäcker något läckage, stanna motorn och kontakta en KIA-verkstad.

#### VARNING

Lossa inte kylarlocket när motorn är het. Det sprutar ut ånga som kan orsaka brännskador.

8. Om du inte hittar någon orsak till överhettningen, vänta tills motorn svalnat och fyll på kylvätska i behållaren om det behövs. Se anvisningarna i kapitel 7.

9. Kör sedan försiktigt och kontrollera på temperaturmätaren om bilen överhettas igen. Kontakta i så fall en KIA-verkstad för att få felet avhjälpt.

#### VIKTIGT

*Om motorn ofta överhettas/och eller kylvätskenivån sjunker p g a läckage. Vänd dig till en KIA-verkstad för att få kylsystemet kontrollerat.*

## OM DU FÅR PUNKTERING (BIL MED RESERVHJUL, TILLVAL)

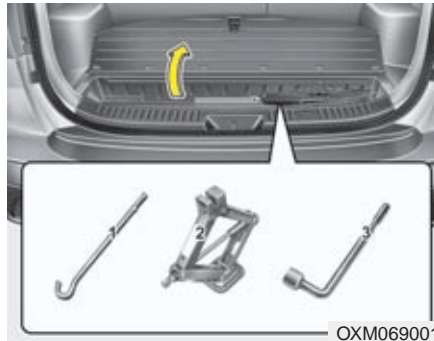

### Verktyg för hjulbyte

Domkraften, domkraftsvev och hjulmutternyckel förvaras i bagageutrymmet.

Öppna förvaringsutrymmets lock för att komma åt verktygen.

- (1) Domkraftarm
- (2) Domkraft
- (3) Hjulmutternyckel/domkraftvev

### Domkraften

Domkraften som medföljer bilen är enbart avsedd för hjulbyte. Följ anvisningarna för hur den ska användas, så att ingen skadar sig.

Se till att den är förvarad i sitt fack, när den inte används, så att den inte skramlar under körning.

### VARNING

- Hjulbyte ska alltid ske på en plats där det kan ske utan risk för att du eller bilen blir påkörd.
- Se till att bilen står plant och att underlaget för domkraften är fast. Lägg eventuellt en plank under domkraften.
- Säkerställ att korrekt främre och bakre punkter för upphissning med domkraft används. Försök aldrig hissa upp bilen i stötfångare eller andra delar.
- Fordonet kan lätt rulla av domkraften och orsaka allvarlig skada.
- Vistas aldrig under bilen när den är upphissad med domkraft.
- Starta aldrig motorn när bilen är lyft.
- Ingen får befinna sig i bilen när den ska lyftas.
- Passagerare ska förflytta sig till en säker plats en bit från bilen.

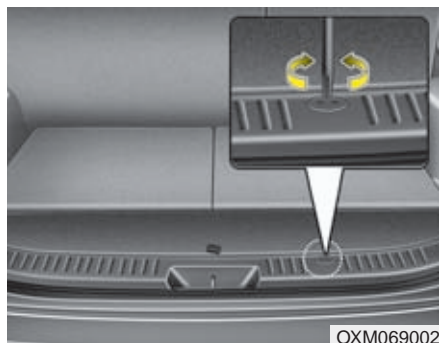

### Demontering och förvaring av reservhjulet

Reservhjulet förvaras undertill direkt under bagageutrymmet på din bil.

Demontering av reservhjulet:

1. Öppna bagageluckan.
2. Demontera täcklocket till bulten för reservhjulshissen (skruva motsols med hjälp av ett mynt).

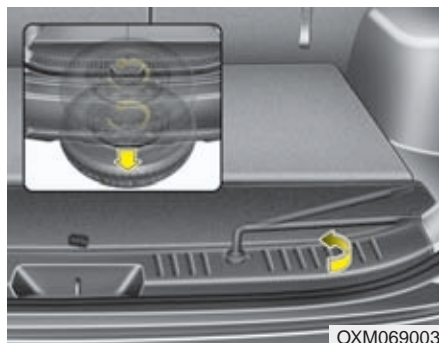

3. Med hjälp av hjulmutternyckeln vrid muttern till reservhjulshissen motsols.

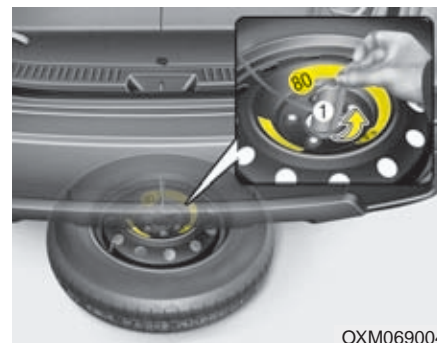

4. Efter att reservhjulet nått marken, fortsätt att vrida tills du kan dra fram reservhjulet mot dig. Vrid inte för mycket då det kan skada hissmekanismen.
5. Kroka loss plattan som håller vajern i reservhjulet (tryck ned vinkla och dra ut genom centrumhålet)

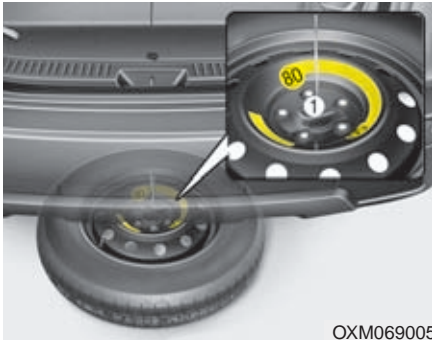

OXM069005

Återmontering av defekt hjul i reservhjulshållare:

1. Lägg hjulet på backen med ventilen uppåt.
2. Placera hjulet under bilen och kroka fast plattan i änden av vajern i hjulets centrumhål
3. Vrid hissmekanismen medsols tills den klickar till.

### VARNING

Var noga med att se till att reservhjulshållaren sitter ordentligt centrerat i reservhulets centrumhål. Om man missat detta så kan reservhjulet ligga och skaka och i värsta fall lossna vilket kan orsaka en olycka.

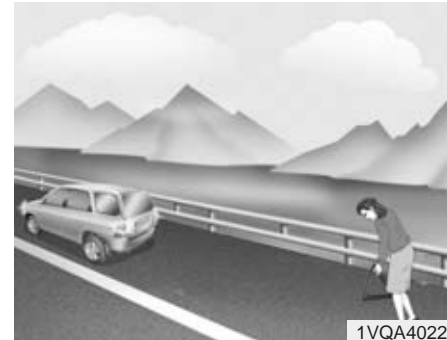

1VQA4022

### Byt hjul så här

1. Se till att bilen står på plant och fast underlag.
2. Sätt an parkeringsbromsen och lägg i backen (P för automat).
3. Sätt på varningsblinkers om de behövs för att varna andra trafikanter.
4. Placera ut varningstriangeln om den behövs för att varna andra trafikanter. Den bör stå 150 - 250 m från bilen.



5. Ta fram reservhjulet, domkraften och verktygen för hjulbytet.
6. Lägg block framför och bakom hjulet som är diagonalt mot det punkterade.
7. Om bilen har heltäckande hjulsidor, bryt försiktigt bort hjulsidan.

### **VARNING - Hjulbyte**

- Det är viktigt att parkeringsbromsen är hårt ansatt och att det finns block vid ett hjul.
- Ingen får befinna sig i bilen i samband med hjulbytet.



8. Lossa alla hjulbultarna ett varv med hjulmutternyckeln, inte mer.



9. Skjut in domkraften under lyftpunkten intill det hjul som ska bytas. De fyra lyftpunkterna är markerade med flänsar och en upphöjd punkt.

**⚠ VARNING - Domkraftens placering**

Domkraften får endast placeras under de markerade lyftpunkterna.



10. Haka fast vevarens krok i öglan på domkraften och använd hjulmutternyckeln som hävstång för veva och lyfta bilen. Lyft bara så mycket att hjulet går fritt från marken, ca 3 cm. Kontrollera att bilen inte riskerar att glida av domkraften.

11. Lossa alla hjulmuttrarna helt och lyft av hjulet. Om det är en aluminiumfälg kan du behöva rycka lite i hjulet för att få loss det.
12. Rengör anliggningsytorna på fälgen och navet innan du sätter dit reservhjulet.
13. Sätt dit och dra fast muttrarna för hand med den koniska sidan mot fälgen.

**⚠ VARNING**

- Se upp så att du inte skadar dig på reservhjulet eller hjulsidan i samband med hjulbytet.
- Rengör anliggningsytorna på fälgen och navet innan du sätter dit reservhjulet. Annars finns det risk att hjulet lossnar.



14. Dra fast muttrarna lätt med hjulmutternyckeln, i den ordning som visas i bilden.
15. Sänk ner bilen och dra fast muttrarna slutgiltigt, i den ordning som visas i bilden.



Åtdragningsmomentet ska vara 88-107 Nm. Om du är osäker på om du dragit åt rätt, vänd dig till en KIA- eller gummiverkstad för kontroll.

Om muttrarna inte är tillräckligt hårt åtdragna kan det märkas genom att hjulet vibrerar vid inbromsning.

I samband med hjulbyte, kontrollera lufttrycket direkt när hjulet är monterat. Det är viktigt att det är rätt lufttryck.

Se till att ventilhatten inte kommer bort så att det kommer smuts i ventilen. Den kan orsaka att ventilen blir otät och att luft läcker ut.

Återställ alltid domkraften och verktygen efter hjulbytet samt se till att de inte ligger och skramlar.

### ! VIKTIGT

**Hjulmuttrarna har mm-gänga. Om du byter till andra fälgar och skaffar nya muttrar måste du se till att få exakt samma gänga. I annat fall kommer gängorna i muttern och på pinnbulten att förstöras. Det betyder att hjulet kan lossna.**

**Köper du muttrarna från en KIA-verkstad kan du vara säker på att få rätt typ.**

 **VARNING - Pinnbultarna**  
Om pinnbultarna blir skadade finns det risk att hjulet kan lossna.

För att domkraften och verktygen inte ska ligga och skramla i bagageutrymmet, se till att spännen fast dem i golvfacket.

 **VARNING - Lufttrycket**  
Kontrollera lufttrycket i nödreservhjulet direkt efter monteringen. Det ska vara 420 kPa (4,2 bar eller 4,3 kg/cm<sup>2</sup>). Lufttrycket för övriga hjul framgår av en dekal i dörröppningen på förarsidan och i kapitel 8 i den här boken.

*Att tänka på för nödreservhjulet (tillval)*

Bilen är utrustad med antingen ett nödreservhjul eller en reparations-sats. Ett nödreservhjul tar lite plats och är lättare än en vanligt hjul samt är bara avsett för högst tillfälligt bruk.

**! VIKTIGT**

- *Kör högst 80 km/tim med ett nödreservhjul monterat på bilen eftersom det försämrar köregenskaperna och bromsförmågan.*
- *Endast ett nödreservhjul får vara monterat på bilen.*

 **VARNING**  
Nödreservhjulet ska bara användas för kortare körsträckor under tiden som det ordinarie däck lagas. Kör max 80 km/tim med hjulet monterat.

Lufttryck i nödreservhjulet: 420 kPa (4,2 bar eller 4,3 kg/cm<sup>2</sup>).

**\* OBS**

I samband med hjulbyte, kontrollera lufttrycket direkt när hjulet är monterat. Det är viktigt att det är rätt korrekt.

Att tänka på för nödreservhjulet:

- Maxhastighet 80 km/tim.
  - Undvik dåliga vägar och gropar.
  - Hjulet ger bilen försämrade köregenskaper och sämre bromsförmåga.
  - Bilen kan inte lastas maximalt med ett nödreservhjul monterat. Se även belastningsindex på däcksidan.
  - Kör inte över några hinder i vägbanan. Frigångshöjden är 2,5 cm lägre än med ordinarie däck.
- Kör inte in i en automattvätt.
  - Snökedja får inte monteras på det här hjulet.
  - Om du måste ha snökedjor på bilen samtidigt med ett nödreservhjul så ska det monteras bak.
  - Hjulet är konstruerat för den här bilmodellen och får inte användas på någon annan modell.
  - Ett däck på nödreservhjulet håller bara ca 300 mil. När det är utslitet ska det bytas mot ett likadant med samma dimension.
  - Endast ett nödreservhjul får vara monterat på bilen.
  - Dra inte släp när ett nödreservhjul är monterat på bilen.

## LUFTRYCKSVARNARE - TPMS (TILLVAL)



- (1) Varning för lågt luftryck /  
TPMS - Fel i systemet
- (2) Varningslampor för respektive hjul

Kontrollera luftrycket i däcken minst en gång i månaden (även reservhjulet). Kontrollera när däcken är kalla. Luftrycket anges på en dekal i förarens dörröppning. (Om bilen är utrustad med däck med annan dimension än standard, följ anvisningarna för de däcken).

Luftrycksmätaren är en säkerhetsdetalj som varnar föraren om luftrycket i ett eller flera däck är för lågt. Om varningen visas stanna då snart som möjligt och kontrollera luftrycket samt fyll på luft om så krävs. Om du kör med för lågt luftryck kan däcken överhettas och i värsta fall punkteras. Med för lågt luftryck slits däcken snabbare, köregenskaperna försämras, bränsleförbrukningen ökar och bromssträcken förlängs.

Även om bilen har luftrycksvarnare ska du varje månad kontrollera luftrycket i samtliga däck. En liten minskning av trycket behöver nämligen inte innebära att du får en varning.

Ditt fordon är utrustat med varningslampa för däcktrycksövervakningen för att kunna varna för eventuella fel i systemet. Varningslampan för däcktrycksövervakning är kombinerad med varningslampan för lågt däcktryck. När systemet upptäckt ett fel kommer varningslampan att blinka i ungefär en minut för att sedan växla till att lysa konstant. Felindikeringen kommer att återupprepas varje gång bilen startas förutsatt att felet kvarstår. När varningslampan lyser kommer systemet eventuellt inte kunna upptäcka om något av bilens 4 hjul har lågt däcktryck.

Varningslampan kan tändas av flera olika orsaker, t.ex. om man byter till andra däck eller hjul kan orsaka att lampan tänds. Kontrollera alltid om varningslampan lyser efter att man bytt ut ett eller fler däck eller kompletta hjul för att säkerställa att däcktrycksövervakningen fungerar tillfredställande.

### \* OBS

Om någon av de tre varningslamporna som visas på föregående sida inte tänds i ca 3 sekunder när tändningsnyckeln vrids till läge ON. Eller om de fortsätter att lysa har det uppstått något fel i systemet. Vänd dig i så fall till en KIAverkstad så snart som möjligt.



Varningslampa -  
luftryckssensor



Varningslampor - för  
respektive hjul

När varningslampan för lågtdäcktryck är tänd så har ett eller fler av dina däck för lågt däcktryck. Varningslampan för lågt däcktryck tänds tillsammans med indikatorn som visar vilket/vilka hjul som är berörda. Sänk farten omedelbart, undvik hård kurvtagning och förvänta dig länge stoppsträcka. Du bör stanna och kontrollera däcktrycket så snart som möjligt. Fyll däcken med korrekt luftryck som beskrivs på dekalen som sitter monterad i dörröppningen på förarsidan. Skulle du inte hinna till ett ställe där du kan fylla luft i däcken eller om däckets inte vill bibehålla luften du fyller på så måste du ersätta hjulet med reservhjulet. När du kör vidare med reservhjulet monterat så kommer varningslampan för lågt däcktryck fortfarande att lysa tills du fått ordinarie däck reparerat.

### ..! VIKTIGT

*Om du justerat luftrycket när temperaturen varit hög kan du få en varning för lågt luftryck när temperaturen sjunkit. Det är normalt eftersom trycket minskar i proportion till sänkt temperatur. Korrigera därför luftrycket efter de temperaturförhållanden som bilen används i.*



### **WARNING - Lågt luftryck**

**Om luftrycket är mycket för lågt försämras köregenskaperna drastiskt och bromssträcken blir längre.**

**Om du kör en längre sträcka med för lågt luftryck kan också däcken överhettas och i värsta fall punkteras.**



### TPMS - Varningslampan

Varningslampan för lågt däcktryck tänds efter den har blinkat i ungefär en minut när det är något problem i systemet för däcktryckövervakning. Om systemet är kapabelt till att fortfarande kunna detektera lågttryck i något av hjulen samtidigt som det är ett fel i systemet så kommer både varningslampan och indikatorn att lysa.

Vänd dig snarast till en KIA-verkstad om det uppstått något fel i systemet.

#### ! VIKTIGT

- *TPMS-lampan för fel kan tändas om bilen körs nära en transformatorstation, annan elanläggning eller intill radiosändare etc.*
- *Varningslampan för däcktrycksövervakningen (TPMS) kan tändas om man använder snökjedjor eller elektriska enheter som PC, mobilladdare, fjärrstartare eller navigation etc. i fordonet. Dessa enheter kan inverka på systemet för däcktrycksövervakning (TPMS).*

### Hjulbyte i bil med lufttrycksvarnare

Om du får punktering tänds en varning. Se till att snarast få punkteringen lagad på hjulet med sensor för lufttrycksvarning. Vänd dig till en KIA- eller gummiverkstad.

#### ! VIKTIGT

*Ett däck/hjul med sensor får inte repareras med en lagningssats innehållande tätningssats. Det förstör sensorn.*

I varje hjul finns en sensor. Den är monterad intill ventilen på insidan av fälgen, som är anpassad för sensormontage. Vi rekommenderar att du vänder dig till en KIA-verkstad om det uppstår något fel.

Även om du ersatt det defekta hjulet med reservhjulet så kommer varningslampan för lågt däcktryck fortfarande att lysa tills du fått ordinarie däck reparerat och återmonterat på bilen.

Varningslampan lyser på grund av att däcktryckssensorn i reservhjulet inte är initierat. Först när det defekta hjulet är reparerat och återmonterat alternativt om man låter en auktoriserad KIA-verkstad initiera sensorn i reservhjulet så kommer varningslamporna att slockna efter att ha kört bilen några minuter. Om varningslamporna inte skulle slockna efter ett par minuters körning, vänligen besök din auktoriserade KIA-verkstad.

### **! VIKTIGT**

***Om ett av bilens originalhjul ersätts av reservhjulet så skall däcktryckssensorn i reservhjulet initieras samt sensorn i det utbyttta hjulet avaktiveras.***

***Om sensorn i det utbyttta hjulet som nu är placerat i hållaren för reservhjulet inte avaktiveras så kan det orsaka att däcktryckövervakningen inte fungerar på ett korrekt vis. Få defekta hjulet och eller sensorn reparerad av en auktoriserad KIA-verkstad.***

Det är inte säkert att kan identifiera att ett däck har för lågt däcktryck bara genom att titta på hjulet. Använd alltid en däcktrycksmätare av hög kvalitet när du mäter däcktrycket. Observera att ett varmt däck (däcket blir varmt när man kör) har ett högre tryck än ett kallt däck (ett däck som svalnat av ordentligt flera timmar sedan bilen kördes).

### **! VIKTIGT**

***Ett däck/hjul med sensor får inte repareras med en lagningsatts innehållande tätningsmedel. Det förstör sensorn.***



### **! VARNING - Lågt lufttryck**

- Luftrycksvarnaren kan inte varna för en plötslig däckskada, t ex en explosion.
- Om bilen känns instabil, låta på gasen, lämna vägen och parkera på en säker plats och kontrollera däcken.



### **! VARNING - Åtgärda inget i systemet**

**Gör inga ingrepp i TPMS-systemet. Det kan medföra att det inte fungerar samt att garantiåtagandet för systemet inte gäller.**

## BÄRNING

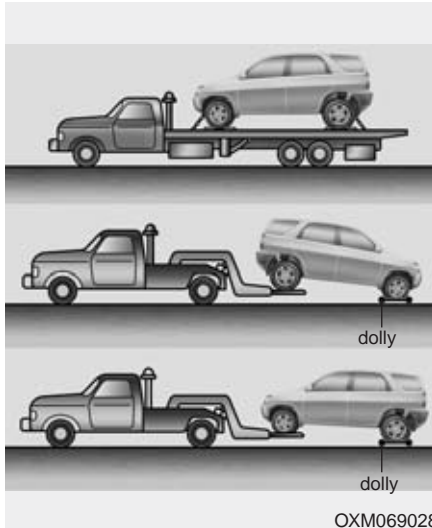

Anlita alltid en professionell bärgare eftersom bilen bör transporteras på flak. Det går också att använda en s k Dolly vid bärgning.

Information om att dra släp finns i kapitel 5.

4-hjulsdrivna fordon skall alltid bärgas på så sätt att inga hjul har kontakt med marken, antingen med bärgare och s.k. Dolly eller på flaklastbärgare.

### ! VIKTIGT

**4-hjulsdrivna fordon får inte bärgas med något hjulpar i kontakt med marken, det kan allvarligt skada transmission och 4WD-system.**

På 2-hjulsdrivna fordon är det acceptabelt att bärga med bakhjulen i backen (utan dolly) medans framhjulen är upplyfta.

Om något är skadat i bakvagnen och fordonet måste bogseras framhjulen i backen så se till att framhjulen placeras på s.k. Dolly.



OUN046030

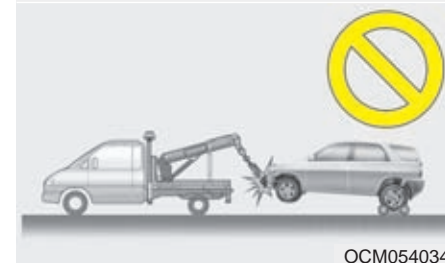

OCM054034

### ! VIKTIGT

**I bilar med automatisk växellåda måste oljenivån i växellådan nå upp till HOT-markeringen på mätsticken. Om inte ska bilen transporteras med alla hjulen lyfta från marken.**



### Nödbogsering

Om bilen måste bogseras med alla fyra hjulen i marken, gör så här:

1. Vrid tändningsnyckeln till ACC-läget.
2. Lägg växeln i neutralläge.
3. Frigör parkeringsbromsen helt.

#### **! VIKTIGT**

*Växeln måste vara i neutralläge för att växellådan inte ska skadas.*

#### **! VIKTIGT**

*Om bilen har automatisk växellåda måste först oljenivån i växellådan kontrolleras. Om nivån ligger under HOT-markeringen på mätstickan måste olja fyllas på. Om olja inte kan fyllas på ska Dolly användas.*

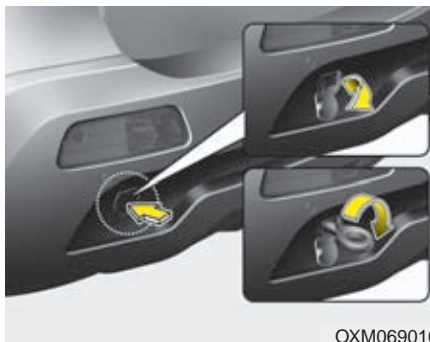

OXM069010

### Bogserögla (tillval)

1. En bogserögla, finns i verktygssatsen i bagageutrymmet.
2. Peta bort kåpan från stötfångaren genom att trycka på den nedre delen av den. Bilden visar den bakre stötfångaren (Fram finns en fast ögla. Se nästa sida.).

3. Skruva fast bogseröglan (2) hårt.
4. Lossa bogseröglan och sätt tillbaka kåpan efter avslutad bogsering.

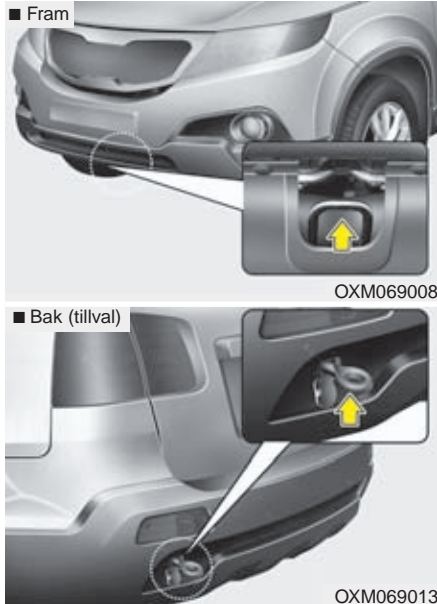

### Bogsering med lina

I nödfall kan bilen bogseras med en lina fäst i bogseröglan.

Bogsering bör bara ske på bra väg och det får inte vara något fel på bilens växellåda, hjul, hjulupphängningar, styrning eller bromsar.

- Använd inte bogseröglan för att dra loss bilen om den kört fast.
- Dragbilen bör inte vara lättare än bilen som bogseras.
- Kontrollera att bogseröglan är väl fastdragen.
- Se till att ratten inte är låst när bogseringen påbörjas, vrid tändningsnyckeln till ACC-läget.

### ! VIKTIGT

- **Bogserlinan får bara fästas i bogseröglan, ingen annanstans på bilen.**
- **Se till att linan inte kan lossna under bogseringen.**
- Se till att ingen befinner sig mellan bilarna.
- Försök att dra så rakt som möjligt, belasta inte bogseröglan i sidled eller snett uppåt.
- Spänn bogserlinan för att starta dragningen mjukt.
- Se till att det inte uppstår några ryck.

### **VARNING**

Var extremt försiktig i samband med bogsering.

- Spänn bogserlinan för att starta dragningen mjukt och håll jämn fart så att det inte uppstår några ryck som kan slita av bogserlinan och skada bogseröglan.
- Anlita en flakbärgare om bilen ska bogseras inte rullar lätt.
- Försök att dra så rakt som möjligt.
- Se till att ingen befinner sig mellan bilarna.

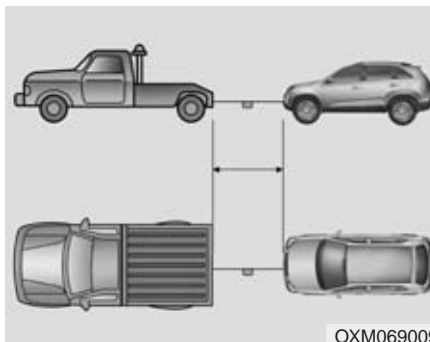

- Fäst bogserlinan så att den inte kan lossna.
- Märk linan med en varningsflagga.

### **När bilen nödbogseras**

- Växellådan i neutralläge.
- Parkeringsbromsen ska vara helt frigjord.
- Tänk på att bilen är tungstyrd och att bromspedalen måste trampas ner mycket kraftigt eftersom servosystemen inte fungerar när motorn inte är igång.
- Om bromsning sker i en lång utförbacke kan bromsarna överhettas. Stanna i så fall och låt bromsarna kylas ner.

**! VIKTIGT****- Automatisk växellåda**

*Om bilen skall bogseras med alla fyra hjulen i marken, gör så här:*

- 1. Vrid tändningsnyckeln till ACC-läget (en förare måste sitta i bogserade fordonet för att manövrera fordonets styrning samt bromsar)*
- 2. Lägg växeln i neutralläge.*
- 3. Frigör parkeringsbromsen helt.*
- 4. För att förhindra skada på automatväxellåda begränsa hastigheten till max 15 km/h och bogsera max 1,5 km.*
- 5. Innan bogsering kontrollera att oljenivån i automatväxellådan är inom "hot" på oljestickan, är nivån under så skall olja fyllas på. Kan olja inte fyllas på så måste bilen bärgas på flakbärgare eller med en sk Dolly.*

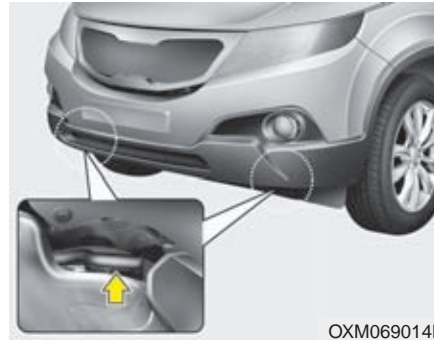

**Transportöglor**  
(för förankring vid bärgning, tillval)

**⚠ VARNING**

Bilen kan skadas om transportöglorna används vid bogsering. De är endast avsedda för förankring i samband med bärgning.

### **NÖDUTRUSTNING (TILLBEHÖR)**

Tänk efter vilken utrustning som du kan behöva i bilen.

#### **Brandsläckare**

Lär dig hur brandsläckaren ska användas.

1. Dra loss säkerhetssprinten.
2. Rikta munstycket mot brandhärden.
3. Håll dig på ca 2,5 m avstånd från elden och utlös eldsläckaren.
4. Sveg fram och tillbaka över brandhärden tills elden slocknat och kontrollera sedan att det inte börjar brinna igen.

#### **Förbandslåda**

Det är alltid bra att ha en välutrustad förbandslåda i bilen.

#### **Varningstriangel**

Den är obligatorisk utrustning i bilen.

**Motorrummet - översikt / 7-2**  
**Serviceanvisningar / 7-4**  
**Ågarunderhåll / 7-6**  
**Serviceprogram / 7-8**  
**Förklaring till serviceåtgärder / 7-21**  
**Motorolja / 7-25**  
**Kylvätska / 7-26**  
**Broms- och kopplingsvätska / 7-29**  
**Styrervo / 7-30**  
**Spolarvätska / 7-31**  
**Parkeringsbromsen / 7-32**  
**Bränslefilter / 7-33**  
**Motorluftfilter / 7-34**  
**Kupéluftfilter / 7-36**  
**Torkarblad / 7-38**  
**Batteri / 7-42**

## Service och underhåll

7

**Hjul och däck / 7-45**  
**Säkringar / 7-53**  
**Glödlampsbyten / 7-65**  
**Bilvård / 7-74**  
**Avgasreningssystem / 7-79**

## MOTORRUM - ÖVERSIKT

### ■ Bensinmotor (2,4L)

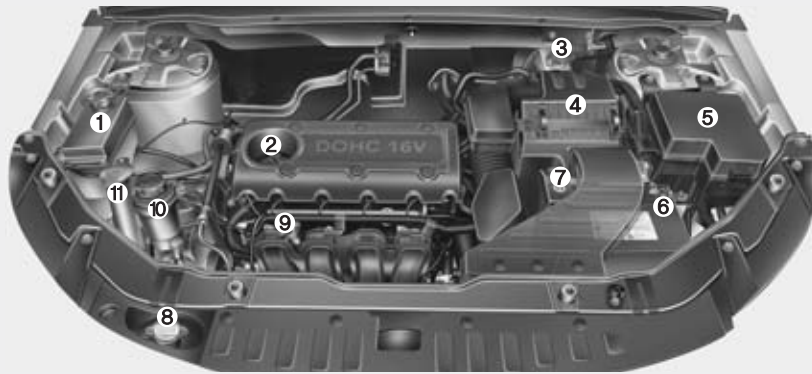

1. Behållare för kylvätska
2. Påfyllning av motorolja
3. Behållare för bromsvätska
4. Luftrenare
5. Säkringshållare
6. Batteri - (minus)
7. Batteri + (plus)
8. Mätsticka för oljenivå i automatisk växellåda
9. Kylarlock
10. Oljemätsticka för motoroljenivån
11. Behållare för spolarvätska

### ■ Bensinmotor (3,5L)

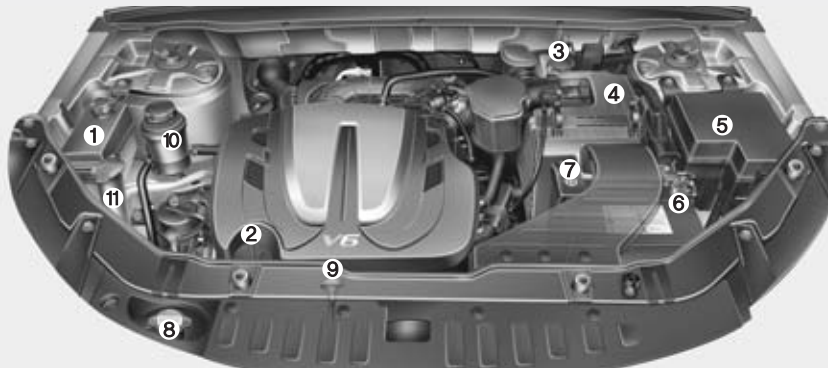

\* tillval

\* Motorkåpan kan ha ett annat utseende än den på bilden.

OXM079001/OXM079100

■ Dieselmotor



1. Behållare för kylvätska
2. Påfyllning av motorolja
3. Bränslefilter
4. Behållare för bromsvätska
5. Luftrenare
6. Säkringshållare
7. Batteri - (minus)
8. Batteri + (plus)
9. Kylarlock
10. Oljemätsticka för motoroljenivån
11. Behållare för styrservovätska
12. Behållare för spolärvätska

\* Motorkåpan kan ha ett annat utseende än den på bilden.

OXM019003



### UNDERHÅLL

Var alltid försiktig i samband med arbeten på bilen så att du inte skadar dig.

Om du är tveksam beträffande hur något arbete ska utföras rekommenderar vi att du vänder dig till en KIA-verkstad.

Auktoriserade KIA-verkstäder har välutbildade mekaniker och specialverktyg samt kan leverera KIA original reservdelar och tillbehör.

Felaktigt utfört service- eller reparationsarbete kan medföra driftproblem och skador på bilen och i värsta fall leda till en olycka.

### Ägarens ansvar

#### \* OBS

**Ägaren ansvarar för att service enligt KIAs rekommendationer utförs på bilen.**

Service ska utföras enligt aktuellt serviceprogram från KIA. Se också till att få varje servicetillfälle dokumenterat i serviceboken. KIAs garantiåtagande gäller endast under förutsättning av bilen fått service enligt gällande serviceprogram.

Fel som uppstått på grund av felaktiga reparationer eller justeringar omfattas inte av KIAs garantier.

Vi rekommenderar därför att du vänder dig till en auktoriserad Kiaverkstad för service och reparationer. Kiaverkstäderna har teknisk assistans från KIA samt uppfyller högt ställda krav som medför god service.

### Serviceåtgärder som kan utföras av ägaren

Om bilen inte får rätt service och underhåll kan det uppstå driftstörningar.

I det här kapitlet beskriver vi endast enklare arbeten som kan utföras av ägaren.

Annan service måste utföras av utbildad personal med tillgång till specialverktyg. Vi rekommenderar därför att du låter en KIA-verkstad utföra arbetena.

#### \* OBS

**Felaktigt utfört underhållsarbete under garantitiden kan medföra att eventuella garantikrav avvisas. Se de garantihandlingar som följer med bilen. Om du är tveksam beträffande hur något arbete ska utföras rekommenderar vi att du vänder dig till en KIA verkstad.**

**⚠ VARNING****- Eget serviceunderhåll**

- Var alltid försiktig i samband med arbeten på bilen så att du inte skadar dig.
- Om du är tveksam beträffande hur något arbete ska utföras rekommenderar vi att du vänder dig till en KIA-verkstad.
- Att utföra arbeten under huven när motorn är igång är riskabelt. Du kan bränna dig om motorn är varm eller skada dig på roterande delar. Se till att du inte har löst hängande kläder, smycken eller klocka på dig.

**Dieselmotor**

- Bränsleinjektorerna (Piezo typ) arbetar under hög spänning (max 200v). följande kan inträffa:
  - Direktkontakt med injektorer eller relaterat kablage kan orsaka att man får stötar som skadar dina muskler eller nervsystem.
  - Personer med pacemaker bör hålla sig på avstånd från motorrummet när motorn är igång eftersom injektorerna alstrar ett magnetfält.
- Följ nedanstående säkerhetsföreskrifter när du skall inspektera motorrummet när motorn är igång.
  - Vidrör inte injektor, dess kablage eller styrdon när motorn är igång.
  - Koppla inte loss kontakten på injektorerna när motorn är igång.
  - Personer med pacemaker skall inte vistas nära motorrummet när motorn startas eller är igång.

**⚠ VARNING - Dieselmotor**

**Åtgärda absolut ingenting på insprutningssystemet när motorn är igång och inom 30 sekunder efter att den stannat. Det är ett högt tryck i systemet och en bränslestråle kan orsaka allvarliga skador. Personer med pacemaker bör hålla sig borta från motorrummet när motorn är igång eftersom motorns styrsystem alstrar kraftiga magnetfält.**

### KONTROLLER UTÖVER SERVICEPROGRAMMET

Vissa kontroller och åtgärder behöver vidtas även mellan de ordinarie servicetillfällena. Om du inte kan utföra dessa själv, vänd dig till en KIA-verkstad eller annan kunnig person.

Kontakta omedelbart en KIA-verkstad vid minsta problem eller driftstörning. Vänta inte till nästa ordinarie servicetillfälle.

Följande kontroller täcks normalt inte av några garantier. Räkna därför med kostnader för arbete och eventuella oljor och vätskor.

#### *Kontrollera i samband med tankning:*

- Oljenivån i motorn.
- Spolarvätskenivån.
- Lufftrycket i däcken.
- Nivån i kylvätskebehållaren.

#### **VARNING**

**Det är övertryck i kylsystemet vilket medför att ånga kan strömma ut om du lossar locket på kylvätskebehållaren när motorn är varm.**

#### *Var uppmärksam på under körning:*

- Har avgasljudet förändrats och luktar det avgaser i bilen?
- Vibrerar ratten eller känns det som den glappar eller har styrningen blivit trögare?
- Har bilen en tendens att dra åt höger eller vänster på slät väg?
- Låter det konstigt vid inbromsningar, drar bilen åt något håll, krävs det mer kraft att bromsa eller sjunker bromspedalen ovanligt djupt?
- Känns den automatiska växellådan annorlunda?
- Kontrollera manuellväxellåda samt kopplingens funktion.
- Fungerar den automatiska växellådans P-läge.
- Fungerar parkeringsbromsen som den ska?
- Läcker det ut oljor eller vätskor under bilen? (Att det kommer kondensvatten från luftkonditioneringen är normalt).

**Kontrollera/åtgärda minst en gång per månad:**

- Nivån i kylvätskebehållaren.
- Att samtliga yttre lampor är hela.
- Luftrycket i däcken, inklusive reservhjulet.

**Kontrollera/åtgärda nedanstående minst två gånger per år (Det kan vara lämpligt att utföra dessa kontroller höst och vår):**

- Att inget läckage förekommer från kylaren samt slangar och anslutningar.
- Att torkare och spolare fungerar. Rengör torkarbladen med en ren trasa indränkt med spoläsvätska.
- Strålkastarnas inställning.
- Avgassystemet med alla klammor och värmesköldar.
- Att säkerhetsbältena löper som de ska i sina rullar och att bältena inte är fransiga eller skadade på annat sätt samt att bälteslåsen fungerar.
- Att däcken inte är skadade och att mönsterdjupet är minst 1,6 mm på mest slitna stället (vinterdäck 3 mm).
- Att alla hjulmuttrar är åtdragna.

**Kontrollera/åtgärda minst en gång per år:**

- Dräneringshålen i dörrarna och karossen får inte vara igensatta.
- Smörj alla lås och gångjärn.
- Smörj in alla tätningsslister.
- Luftkonditioneringens funktion (Lämpligen på våren).
- Nivå i behållaren för styrservon.
- Smörj den automatiska växellådans länkage för växelväljaren.
- Rengör batteriet och polerna.
- Nivå i bromsvätskebehållaren.

### **BILENS SERVICEPROGRAM**

Det ordinarie serviceprogrammet ska följas såvida bilen inte utsätts för det som betecknas som krävande körning, enligt punkterna nedan. Då gäller vissa andra serviceintervaller.

- Ofta korta körsträckor.
- Omfattande tomgångskörning.
- Körning på dammiga och dåliga vägar.
- Körning på saltade vägar eller där andra korrosiva ämnen förekommer.
- Körning i sand.
- Mer än 50% av körtiden i tät trafik och i temperaturer över 32°.
- Mycket körning i backar.
- Körning med släp.
- Kommersiell användning.
- Körning i hastigheter över 170 km/tim.

*Vad som gäller för bilar som utsätts för sk krävande körning framgår av det speciella serviceprogrammen som följer efter de normala i den här boken.*

**NORMALT SERVICEPROGRAM - BENSINMOTOR**

		Service ska utföras enligt det som först inträffar - km eller år												
		År	1	2	3	4	5	6	7	8	9	10	11	12
		km x 1000	15	30	45	60	75	90	105	120	135	150	165	180
Drivremmar * <sup>1</sup>		Första inspektion vid 90 000km/72månader, därefter var 30 000km/24månader												
Motorolja och motoroljefilter * <sup>2</sup>		B	B	B	B	B	B	B	B	B	B	B	B	
Motorluftrenarfilter		K	K	B	K	K	B	K	K	B	K	K	B	
Tändstift	2.4L		B			B			B			B		
	3.5L	byt efter varje 150 000 km* <sup>3</sup>												

K : Kontrollera och byt om så krävs

B : Byt

\*<sup>1</sup> : Kontrollera befintliga drivremmar för styrservo, vattenpump och luftkonditionering. Kontrollera och justera eller byt om så krävs.

\*<sup>2</sup> : Kontrollera motoroljenivån samt om läckor förekommer efter varje 500 km eller inför varje längre färd.

\*<sup>3</sup> : Byte kan ske tidigare i samband med att andra serviceåtgärder utförs.

Serviceprogrammet var aktuellt när boken trycktes. Eftersom teknisk utveckling sker löpande kan servicepunkter och intervaller komma att ändras. Hör efter med KIA-verkstanen när det är dags för service.

**NORMALT SERVICEPROGRAM - BENSINMOTOR (FORTS)**

	Service ska utföras enligt det som först inträffar - km eller år												
	År	1	2	3	4	5	6	7	8	9	10	11	12
	km x 1000	15	30	45	60	75	90	105	120	135	150	165	180
Ventilspel *4	Kontrollera efter varje 90 000 km eller vart 4 år*3												
Avluftningsrör från tank samt tanklock					K					K			K
Luftfilter För bränsletanken (tillval)					K					K			K
Vakuumslang för EGR-ventil och spjällhus (tillval)	K	K	K	K	K	K	K	K	K	K	K	K	K
Bränslefilter *5					K					K			K
Bränsleledningar, slangar och anslutningar					K					K			K
Kylsystemet	Kontrollera vattenpumpen vid byte av kamrem eller drivremmar												

K : Kontrollera och byt om så krävs

B : Byt

\*3 : Byte kan ske tidigare i samband med att andra serviceåtgärder utförs.

\*4 : Kontrollera om onormalt ventilljud och/eller motorvibrationer förekommer. Justera om så krävs. Arbetet bör utföras av en utbildad mekaniker.

\*5 : Bränslefiltret är underhållsfritt men om du upplever att bränsleflödet är dåligt, effektförlust eller startproblem bör du konsultera en auktoriserad KIA-verkstad för att få filtret utbytt.

**NORMALT SERVICEPROGRAM - BENSINMOTOR (FORTS)**

	Service ska utföras enligt det som först inträffar - km eller år												
	År	1	2	3	4	5	6	7	8	9	10	11	12
	km x 1000	15	30	45	60	75	90	105	120	135	150	165	180
Kylvätska * <sup>6</sup>	Byt första gången efter 210 000 km eller 10 år samt därefter efter varje 30 000 km eller 2 år * <sup>7</sup>												
Batteriet	K	K	K	K	K	K	K	K	K	K	K	K	K
Alla elektriska funktioner samt kontroll av ljusbild och strålkastarinställning		K		K		K		K		K		K	
Bromsledningar, slangar och anslutningar	K	K	K	K	K	K	K	K	K	K	K	K	K
Broms- och kopplingspedal (tillval)		K		K		K		K		K		K	
Parkeringsbromsen		K		K		K		K		K		K	
Broms-/kopplingsvätska	K	B	K	B	K	B	K	B	K	B	K	B	K
Bromsskivor och belägg	K	K	K	K	K	K	K	K	K	K	K	K	K
Styrservovätska och slangar	K	K	K	K	K	K	K	K	K	K	K	K	K

K : Kontrollera och byt om så krävs

B : Byt

\*<sup>6</sup> : Vid påfyllning av kylarvätska, använd endast destillerat/avjoniserat vatten eller mjukt vatten att blanda ut med glykol. Använd aldrig hårt vatten, det kan resultera i allvarliga fel eller skador på motorn.

\*<sup>7</sup> : Byte kan ske tidigare i samband med att andra serviceåtgärder utförs.



**NORMALT SERVICEPROGRAM - BENSINMOTOR (FORTS)**

	Service ska utföras enligt det som först inträffar - km eller år												
	År	1	2	3	4	5	6	7	8	9	10	11	12
	km x 1000	15	30	45	60	75	90	105	120	135	150	165	180
Styrväxel och länkarmar samt damasker	K	K	K	K	K	K	K	K	K	K	K	K	K
Drivaxlar och damasker		K		K		K		K		K		K	
Däckens kondition, mönsterdjup och lufttryck	K	K	K	K	K	K	K	K	K	K	K	K	K
Framfjädringens kulleleder	K	K	K	K	K	K	K	K	K	K	K	K	K
Bultar och muttrar i chassi och kaross	K	K	K	K	K	K	K	K	K	K	K	K	K
Luftkonditioneringens kylmedel (tillval)	K	K	K	K	K	K	K	K	K	K	K	K	K
Luftkonditioneringens kompressor (tillval)	K	K	K	K	K	K	K	K	K	K	K	K	K
Kupéluftfiltret (tillval)		B		B		B		B		B		B	
Olja i manuell växellåda (tillval) <sup>*8</sup>				K				K					K
Olja i automatisk växellåda (tillval)	Ingen kontroll eller underhåll krävs												
Fördelningväxellådsolja (4WD) <sup>*8</sup>				K				K					K
Bakre differentialolja <sup>*8</sup>				K				K					K
Kardanaxel (tillval)		K		K		K		K		K		K	
Avgassystem		K		K		K		K		K		K	

K : Kontrollera och byt om så krävs

B : Byt

<sup>\*8</sup> : Manuell växellådsolja, fördelningsväxellådsolja och differentialolja skall bytas så fort dom hamnat under vatten.

**SERVICEPROGRAM FÖR KRÄVANDE KÖRFÖRHÅLLANDEN - BENSINMOTOR**

K : Kontrollera och byt om så krävs

B : Byt

	Åtgärd	Intervall - det som först inträffar	Körförhållanden
Motorolja och motoroljefilter	B	Efter varje 7 500 km eller 6 månader	A, B, C, D, E, F, G, H, I, K
Motorluftrenarfilter	B	Byt oftare beroende på körförhållanden	C, E
Tändstift	B	Byt oftare beroende på körförhållanden	B, H
Bakre differetialolja (4WD)	B	Efter varje 12 000 km	C, D, E, G, I, K, H
Fördelningväxellådsolja (4WD)	B	Efter varje 12 000 km	C, D, E, G, I, K, H
Styrväxel och länkarmer samt damasker	K	Kontrollera oftare beroende på körförhållanden	C, D, E, F, G
Kardanaxel (tillval)	K	Efter varje 15 000 km eller 12 månader	C, E

	Åtgärd	Intervall - det som först inträffar	Körförhållanden
Framfjädringens kulleleder	K	Kontrollera oftare beroende på körförhållanden	C, D, E, F, G
Bromsskivor, belägg och bromsok	K	Kontrollera oftare beroende på körförhållanden	C, D, E, G, H
Parkeringsbromsen	K	Kontrollera oftare beroende på körförhållanden	C, D, G, H
Drivaxlar och damasker	K	Kontrollera oftare beroende på körförhållanden	C, D, E, F, H
Kupélufffilter (tillval)	B	Byt oftare beroende på körförhållanden	C, E
Olja i manuell växellåda (tillval)	B	Efter varje 120 000 km	C, D, E, G, H, I, K
Olja i automatisk växellåda (tillval)	B	Efter varje 90 000 km	A, C, D, E, F, G, H, I, K

### Krävande körförhållanden

A : Ofta korta körsträckor.

B : Omfattande tomgångskörning.

C : Körning på dammiga och dåliga vägar.

D : Körning på saltade vägar eller där andra korrosiva ämnen förekommer.

E : Körning i sand.

F : Mer än 50% av körtiden i tät trafik och i temperaturer över 32°.

G : Mycket körning i backar.

H : Körning med släp.

I : Kommersiell användning.

J : Körning i hastigheter över 140 km/tim.

K : Körning i hastigheter över 170 km/tim.

L : Korta körsträckor med många stopp

**NORMALT SERVICEPROGRAM - DIESELMOTOR**

	Service ska utföras enligt det som först inträffar - km eller år												
	År	1	2	3	4	5	6	7	8	9	10	11	12
	km x 1000	20	40	60	80	100	120	140	160	180	200	220	240
Drivremmar *1	Första inspektion vid 80 000 km/48månader, därefter var 20 000 km/12månader												
Motorolja och motoroljefilter *2	B	B	B	B	B	B	B	B	B	B	B	B	B
Spännrullar	Kontrollera när drivremmar byts												
Motorluftrenarfilter	K	B	K	B	K	B	K	B	K	B	K	B	B

K : Kontrollera och byt om så krävs

B : Byt

\*1 : Kontrollera befintliga drivremmar för styrservo, vattenpump och luftkonditionering.  
Kontrollera och justera eller byt om så krävs.

\*2 : Bilägaren bör kontrollera motoroljenivån samt om läckor förekommer efter varje 500 km eller inför varje längre färd.

Serviceprogrammet var aktuellt när boken trycktes. Eftersom teknisk utveckling sker löpande kan servicepunkter och intervaller komma att ändras. Hör efter med KIA-verkstaden när det är dags för service.

**NORMALT SERVICEPROGRAM - DIESELMOTOR (FORTS)**

	Service ska utföras enligt det som först inträffar - km eller år												
	År	1	2	3	4	5	6	7	8	9	10	11	12
	km x 1000	20	40	60	80	100	120	140	160	180	200	220	240
Tanklock				K			K			K			K
Bränslefilterinsatsen <sup>*3</sup>	K	K	B	K	K	B	K	K	B	K	K	B	B
Bränsleledningar, slangar och anslutningar	K	K	K	K	K	K	K	K	K	K	K	K	K
Kylsystemet	Kontrollera vattenpumpen vid byte av kamrem eller drivremmar												

K : Kontrollera och byt om så krävs

B : Byt

<sup>\*3</sup> : Underhållsschemat beror på bränslekvalitet. Om dieselbränslet inte uppfyller EN590, ska filtret bytas oftare. Om du upplever att bränsleflödet är dåligt, effektförlust eller startproblem ska filtret omgående bytas och du bör konsultera en auktoriserad KIA-verkstad.

**NORMALT SERVICEPROGRAM - DIESELMOTOR (FORTS)**

	Service ska utföras enligt det som först inträffar - km eller år												
	År	1	2	3	4	5	6	7	8	9	10	11	12
	km x 1000	20	40	60	80	100	120	140	160	180	200	220	240
Kylvätska *4	Byt första gången efter 210 000 km eller 10 år samt därefter efter varje 30 000 km eller 2 år *5												
Batteriet	K	K	K	K	K	K	K	K	K	K	K	K	K
Alla elektriska funktioner samt kontroll av ljusbild och strålkastarinställning	K	K	K	K	K	K	K	K	K	K	K	K	K
Bromsledningar, slangar och anslutningar	K	K	K	K	K	K	K	K	K	K	K	K	K
Broms- och kopplingspedal (tillval)	K	K	K	K	K	K	K	K	K	K	K	K	K
Parkeringsbromsen	K	K	K	K	K	K	K	K	K	K	K	K	K
Broms-/kopplingsvätska	K	B	K	B	K	B	K	B	K	B	K	B	B
Bromsskivor och belägg	K	K	K	K	K	K	K	K	K	K	K	K	K
Styrservovätska och slangar	K	K	K	K	K	K	K	K	K	K	K	K	K
Styrväxel och länkar samt damasker	K	K	K	K	K	K	K	K	K	K	K	K	K

K : Kontrollera och byt om så krävs

B : Byt

\*4 : Vid påfyllning av kylarvätska, använd endast destillerat/avjoniserat vatten eller mjukt vatten att blanda ut med glykol. Använd aldrig hårt vatten, det kan resultera i allvarliga fel eller skador på motorn.

\*5 : Byte kan ske tidigare i samband med att andra serviceåtgärder utförs.

**NORMALT SERVICEPROGRAM - DIESELMOTOR (FORTS)**

	Service ska utföras enligt det som först inträffar - km eller år												
	År	1	2	3	4	5	6	7	8	9	10	11	12
	km x 1000	20	40	60	80	100	120	140	160	180	200	220	240
Drivaxlar och damasker	K	K	K	K	K	K	K	K	K	K	K	K	K
Däckens kondition, mönsterdjup och lufttryck	K	K	K	K	K	K	K	K	K	K	K	K	K
Framfjädringens kulleleder	K	K	K	K	K	K	K	K	K	K	K	K	K
Bultar och muttrar i chassi och kaross	K	K	K	K	K	K	K	K	K	K	K	K	K
Luftkonditioneringens kylmedel (tillval)	K	K	K	K	K	K	K	K	K	K	K	K	K
Luftkonditioneringens kompressor (tillval)	K	K	K	K	K	K	K	K	K	K	K	K	K
Kupéluftfiltret (tillval)	B	B	B	B	B	B	B	B	B	B	B	B	B
Olja i manuell växellåda (tillval) *6			K			K			K				K
Olja i automatisk växellåda (tillval)	Ingen kontroll eller underhåll krävs												
Fördelningsväxellådsolja (4WD)*6			K			K			K				K
Bakre differentialolja (4WD)*6			K			K			K				K
Kardanaxel (tillval)		K		K		K		K		K			K
Avgassystem		K		K		K		K		K			K

K : Kontrollera och byt om så krävs

B : Byt

\*6 : Manuell växellådsolja, fördelningsväxellådsolja och differentialolja skall bytas så fort dom hamnat under vatten.

**SERVICEPROGRAM FÖR KRÄVANDE KÖRFÖRHÅLLANDEN - DIESELMOTOR**

K : Kontrollera och byt om så krävs

B : Byt

	Åtgärd	Intervall - det som först inträffar	Körförhållanden
Motorolja och motoroljefilter	B	Efter varje 10 000 km eller 6 månader	A, B, C, F, G, H, I, J, K, L
Motorluftrenarfilter	B	Byt oftare beroende på körförhållanden	C, E
Olja i manuell växellåda (tillval)	B	Efter varje 120 000 km	C, D, E, G, H, I, K
Olja i automatisk växellåda (tillval)	B	Efter varje 100 000 km	A, C, D, E, F, G, H, I, K
Styrväxel och länkarmer samt damasker	K	Kontrollera oftare beroende på körförhållanden	C, D, E, F, G
Kardanaxel (tillval)	K	Efter varje 15 000 km eller 12 månader	C, E
Framfjädringens kulleleder	K	Kontrollera oftare beroende på körförhållanden	C, D, E, F, G



	Åtgärd	Intervall - det som först inträffar	Körförhållanden
Bromsskivor, belägg och bromsok	K	Kontrollera oftare beroende på körförhållanden	C, D, E, G, H
Parkeringsbromsen	K	Kontrollera oftare beroende på körförhållanden	C, D, G, H
Drivaxlar och damasker	K	Kontrollera oftare beroende på körförhållanden	C, D, E, F, I, G, H, K
Kupélufffilter (tillval)	K	Kontrollera oftare beroende på körförhållanden	C, E, G
Bakre differetialolja (4WD)	B	Efter varje 12 000 km	C, D, E, G, I, K, H
Fördelningväxellådsolja (4WD)	B	Efter varje 12 000 km	C, D, E, G, I, K, H

### Krävande körförhållanden

A : Ofta korta körsträckor.

B : Omfattande tomgångskörning.

C : Körning på dammiga och dåliga vägar.

D : Körning på saltade vägar eller där andra korrosiva ämnen förekommer.

E : Körning i sand.

F : Mer än 50% av körtiden i tät trafik och i temperaturer över 32°.

G : Mycket körning i backar.

H : Körning med släp.

I : Kommersiell användning.

J : Körning i mycket sträng kyla.

K : Körning i hastigheter över 170 km/tim.

L : Många korta körsträckor med många stopp.

## FÖRKLARING TILL SERVICEÅTGÄRDER

### Motorolja och motoroljefilter

Byte ska ske enligt anvisningarna i serviceprogrammet. Om bilen utsätts för krävande körning ska byte ske med tätare intervall.

### Drivremmar

Kontrollera regelbundet att de inte är skadade eller fransiga, byt i så fall. Om de inte är korrekt spända, se till att de blir justerade.

### Bränslefilter

Ett igensatt bränslefilter ger sämre prestanda, kan skada avgasreningssystemet samt göra motorn svårstartad. Om filtret snabbt blir igensatt kan det behöva bytas oftare än vad som anges i serviceprogrammet.

När ett nytt filter är monterat, kör motorn några minuter och kontrollera att inget läckage förekommer vid anslutningarna. Filter måste bytas av en kunnig montör.

### Bränsleledningar och anslutningar

Kontrollera att inget läckage förekommer. Låt en kvalificerad mekaniker omgäende byta eventuella skadade delar.



### **VARNING - Dieselmotor**

**Åtgärda absolut ingenting på insprutningssystemet när motorn är igång och inom 30 sekunder efter att den stannat. Det är ett högt tryck i systemet och en bränslestråle kan orsaka allvarliga skador. Personer med pacemaker bör hålla sig borta från motorrummet när motorn är igång eftersom motorns styrsystem alstrar kraftiga magnetfält.**

### **Slangar för avdunstning och tanklock**

Kontroller ska göras enligt anvisningar i serviceprogrammet. Vid byte, se till att monteringen blir korrekt.

### **Vakuumslangar för vevhusventilationen (tillval)**

Kontrollera att slangarna inte har några skador eller ansvällningar. Kontrollera extra noga de delar av slangarna som är närmast värmekällor, som t ex avgasgrenröret.

Kontrollera att slangarna inte ligger för nära någon värmekälla eller nöter mot någon metall del så att det uppstår värme- eller förslitningsskador. Kontrollera också att det är tätt vid alla klammor och kopplingar. Om det förekommer minsta skada på en slang ska den bytas omgående.

### **Motorluftfilter**

Byt enligt anvisningarna i serviceprogrammet. Vi rekommenderar att du väljer ett KIA originalfilter.

### **Tändstift (bensinmotorer)**

Byt enligt anvisningarna i serviceprogrammet och till stift enligt specifikation.

### **Ventilspel (bensinmotorer)**

Kontrollera ventilljud och vibrationer enligt anvisningarna i serviceprogrammet. Eventuell justering måste utföras av en kvalificerad mekaniker.

### Kylsystemet

Kontrollera kylaren, kylvätskebehållaren, slangar och anslutningar. Det får inte förekomma något läckage eller några skador. Byt omgående skadade delar.

### Kylvätska

Vätskenivån ska kontrolleras regelbundet och byte ska ske enligt anvisningarna i serviceprogrammet.

### Olja i manuell växellåda (tillval)

Kontrollera enligt anvisningarna i serviceprogrammet.

### Automatväxellådsolja (tillval)

Växellådsoljan i automatväxellådan behöver inte kontrolleras eller bytas under normala körförhållanden. Vid körning under svåra/hårda förhållanden så skall oljan bytas hos en auktoriserad KIA-verkstad enligt serviceschemat i början av detta kapitel.

### \* OBS

Automatväxellådsolja är röd till färgen, vartefter man använder bilen så kommer färgen att bli mörkare. Detta är normalt och skall inte tolkas som ett tecken på att olja bör bytas bara för att oljan blivit mörkare till färgen.

### ! VIKTIGT

*Användandet av en icke godkänd olja kan resultera i att fel eller skador uppstår.*

*Använd endast godkänd transmissionsolja som nämns i avsnittet "Oljor och vätskor" i kapitel 8.*

### Bromsledningar

Kontrollera att det inte finns några nötningsskador, annan förslitning, sprickor eller läckage. Byt omgående skadade delar.

### Bromsvätska

Kontrollera nivån på behållaren. Den ska ligga mellan MIN- och MAX-markeringarna. Endast vätska med beteckningen DOT 3 eller DOT 4 får fyllas på.

### **Parkeringsbromsen**

Kontrollera parkeringsbromssystemet, handbromsspak/pedal samt vajrar. För justering, anlita en KIA-verkstad.

### **Bromsskivor, bromsok och belägg**

Kontrollera förslitningen på skivor och belägg och om det förekommer läckage vid bromsoken.

### **Hjulupphängningen**

Kontrollera fjädrar, stötdämpare och länkar samt infästningar. Dra åt enligt specificerade moment om så krävs.

### **Styrväxel, länkage, damasker och undre armens kulleleder**

Med motorn avstängd, kontrollera att glappet i ratten inte är för stort. Kontrollera att styrlänkarna inte är böjda och att damaskerna är hela.

### **Styrservopump, rem och slangar**

Kontrollera styrservopump och dess slangar efter läckage och skador. Byt ut eventuella skadade eller läckande delar omedelbart. Kontrollera servostyrningens drivrem efter skador, sprickor, slitage samt att den är ordentligt spänd. Byt eller justera vid behov.

### **Drivaxlar, damasker och klammor**

Kontrollera att inget är skadat eller kraftigt förslitet. Byt omgående skadade delar och fetta in om det behövs.

### **Kylmedia/Kompressor (tillval)**

Kontrollera att det inte förekommer något läckage från ledningar och anslutningar.

## OLJA OCH FILTER FÖR MOTORN

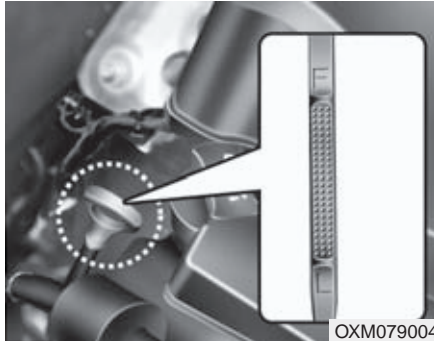

OXM079004

### Kontroll av oljenivån

1. Motorn ska ha normal arbets-temperatur.
2. Se till att bilen står plant och stanna motorn.
3. Kontrollera nivån ca 5 minuter efter att motorn stannats, så att oljan har hunnit sjunka ner i tråget.
4. Dra upp oljemätstickan och torka av den. Sätt tillbaka den och tryck ned den helt.



### **VARNING - Risk för brännskador**

Se upp så att du inte bränner dig på heta delar i motorn.

5. Dra upp mätstickan igen och kontrollera att nivån ligger mellan markeringarna F och L.

### **! VIKTIGT**

- *Överfyll inte motorolja, det kan skada motorn.*
- *Förhindra att spillas motorolja vid påfyllning eller byte. Om du skulle råka spillas motorolja i motorutrymmet, torka genast bort spillet.*

### **! VIKTIGT - Dieselmotor**

*Överfyller man motorn med olja så kan det orsaka dieseling då motorn kan suga i sig olja via vevhusventilationen. Dieseling kan orsaka motorskada, abrupt ökning av motorvarvtalet, högt motorljud och vita avgaser.*



OXM079005

Om nivån ligger vid L, fyll på upp till F. **Fyll inte på för mycket.**

**Använd en tratt så att du inte spiller olja på motorn.**

*Fyll endast på med olja enligt rekommendationen i kapitel 8.*

### Byte av olja och motoroljefilter

Vi rekommenderar att du vänder dig till en KIA-verkstad för byte av olja och filter och att det sker enligt aktuellt serviceprogram.

#### VARNING

Om du får olja på huden, tvätta omgående med tvål och vatten.

### KYLSYSTEMET

Kylsystemet är från fabriken fyllt med en året-runt-kylvätska. Kontrollera frysskyddet minst en gång om året, lämpligen inför vintern. Tänk på att det är övertryck i systemet när motorn är varm.

### Kontroll av kylvätskenivån

#### VARNING



#### - Kylarlocket

- Lossa aldrig locket när motorn är igång eller varm. Du kan bränna dig på utströmmande ånga och kylsystemet kan skadas.
- Stäng av motorn och vänta till den svalnat. Även då ska du vara försiktig när du lossar locket. Använd en trasa som skydd och vrid tills det tar stopp. Vänta medan eventuell ånga pyser ut. Tryck därefter locket nedåt och ta bort det.
- Även om motorn inte är igång ska du inte lossa kylarlocket eller dräneringspluggen om motorn fortfarande är varm. Det kan strömma ut ånga som kan orsaka brännskador.

**VARNING**

Kylfläkten styrs av motortemperatur, trycket i AC-systemet samt fordonets hastighet. Fläkten kan starta även fast motorn är avstängd. För att undvika skada, var försiktighet vid arbete nära kylfläktens fläktblad. När motortemperaturen sjunker kommer kylfläkten att stanna automatiskt, detta är normalt.

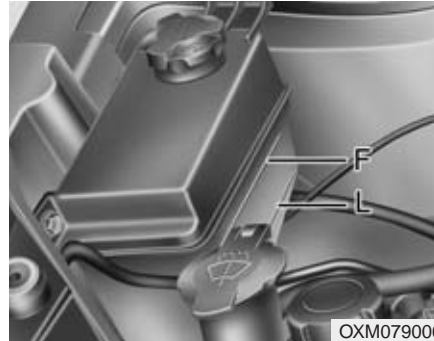

OXM079006

Kontrollera skicket på alla slangar och anslutningar. Skadade och/eller svällda slangar ska bytas.

Nivån ska ligga mellan markeringarna L (MIN) och F (MAX) på behållaren när kylvätskan är kall.

Om nivån är låg, fyll på upp till F (MAX) med kylvätska som har rätt frysskydd. Fyll inte på för mycket.

Om du ofta måste fylla på kylvätska, vänd dig till en KIA-verkstad för att få systemet kontrollerat.

**Kylvätskan**

- Vid påfyllning av kylarvätska, använd endast destillerat/avjoniserat vatten eller mjukt vatten att blanda ut med glykol. Använd aldrig hårt vatten, det kan resultera i allvarliga fel eller skador på motorn.
- Blanda med glykol för att skydda mot frysning och rostbildning.
- Använd inte kylvätska med metanol eller alkohol.
- Blanda som mest i 60% frysskydd men aldrig mindre än 35%. Se tabellen här intill.

**Blandningstabell**

Lägsta temperatur	Blandning	
	Glykol	Vatten
-15°C	35 %	65 %
-25°C	40 %	60 %
-35°C	50 %	50 %
-45°C	60 %	40 %



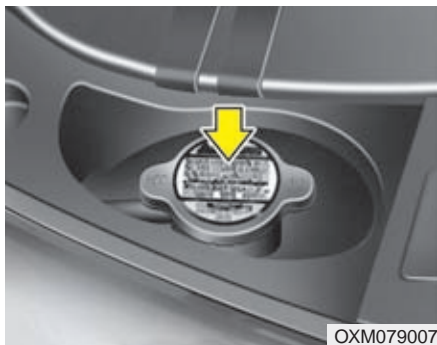

### Byte av kylvätska

Vi rekommenderar att du vänder dig till en KIA-verkstad för byte av kylvätska och att det sker enligt aktuellt serviceprogram.

#### ! VIKTIGT

*Linda en tjock trasa runt påfyllningshålet innan du fyller på kylvätska. Då minskar du risken att det rinner ner vätska på komponenter i motorrummet, t ex generatorn.*

#### VARNING



Lossa aldrig kylarlocket när motorn är igång eller varm. Du kan bränna dig på utströmmande ånga.

## BROMS VÄTSKA

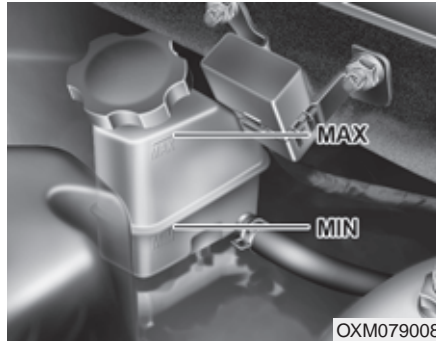

OXM079008

### Kontroll av nivå

Kontrollera bromsvätskenivån i behållaren med jämna mellanrum. Vätskenivån skall vara mellan MIN och MAX på skalan på behållarens sida. Innan påfyllningslocket demonteras för att fylla på bromsvätska, rengör runt påfyllningslocket för att förhindra att bromsvätskan blir kontaminerad.

Om vätskenivån är låg, fyll upp till MAX. Att nivån sjunker lite grand är fullt normalt då nivån följer slitaget på bromsbeläggen. Skulle bromsvätskenivån vara väldigt låg eller om du får fylla på fler gånger, se till att få bilen kontrollerad hos en auktoriserad KIA-verkstad.

*Använd endast bromsvätska som rekommenderas av KIA (se "Oljor och vätskor" i kapitel 8.)*

*Blanda aldrig olika typer av vätskor.*

**⚠ VARNING - Om nivån sjunker snabbt**  
Om du ofta måste fylla på bromsvätska, låt en KIA-verkstad kontrollera bromssystemet.

### ⚠ VARNING - Bromsvätska

Broms och kopplingsvätska är giftig. Om du av misstag skulle spilla på huden måste du direkt tvätta med tvål och vatten och sedan skölja noga. Om du får vätska i ögonen, skölj rikligt med vatten och kontakta omedelbart läkare

### ⚠ VIKTIGT

Var noga med att inte spilla bromsvätska på bilens lack, det skadar lacken.

Bromsvätska som förvarats utan lock kan inte kvaliteten garanteras då den drar åt sig fukt från luften. Häll inte fel typ av vätska i bromssystemet. Några få droppar av mineralbaserad olja typ motorolja kan skada komponenter i bromssystemet.

### STYRSERVO

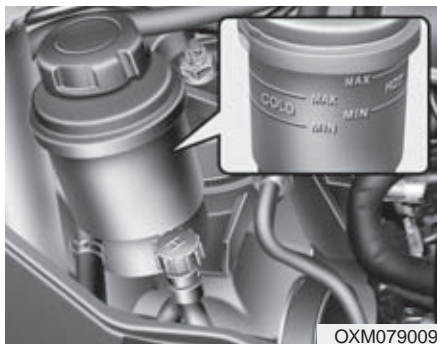

OXM079009

#### Kontroll av vätskenivån

Kontrollera regelbundet att nivån ligger mellan MAX- och MIN-markeringarna på behållaren. Notera att det finns två olika nivåmarkeringar; en för kall motor (COLD) och en för varm motor (HOT).

Bilen ska stå plant och motorn ska vara avstängd.

Om nivån är låg, fyll på upp till MAX-markeringen. Innan du skruvar av locket, torka av det noga och runt om det. Det får inte komma smuts i styrservovätskan.

#### \* OBS

Kontrollera att oljenivån är vid "HOT" när oljan är varm och vid "COLD" om oljan är kall.

Normalt är förbrukningen av vätska i styrservon mycket liten. Om du ofta måste fylla på vätska, låt en KIA-verkstad kontrollera systemet.

#### ! VIKTIGT

- *Om du kör med för låg vätskenivå kan styrservopumpen skadas.*
- *Starta inte motorn om behållaren är tom.*
- *Innan du skruvar av locket för påfyllning, torka av det noga och runt om det. Det får inte komma smuts i behållaren.*
- *Om vätskenivån är för låg blir styrningen trög och det hörs ett missljud från servopumpen.*
- *Använd endast rekommenderad vätska (PSF-IV) så att pumpen inte skadas.*

#### Styrservoslangen

Kontrollera att slangen är hel och inte vriden samt att det inte läcker vid anslutningarna.

Vätskespecifikation finns i kapitel 8.

## SPOLARVÄTSKA

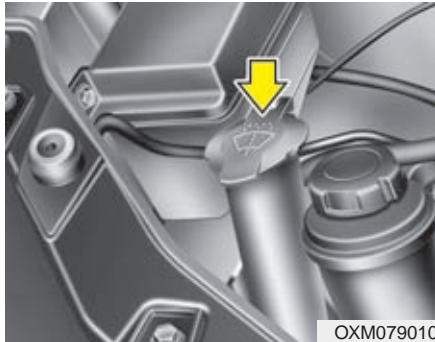

### Kontroll av spolärsvätskenivån

Nivån går att läsa av på utsidan av behållaren. Fyll på med vatten och spolärsvätska i rätta proportioner med tanke på temperaturen. Vintertid krävs en större andel koncentrerad spolärsvätska. Se anvisningar på förpackningen för att få rätt blandning.

### VARNING

- Använd inget annat frysskydd än spolärsvätska.
- Vissa spolärsvätskor kan vara lättantändliga under vissa förhållanden. Se därför till att det inte förekommer öppen eld, gnistor eller rökning i samband påfyllning av spolärsvätska. Förvara inte heller någon förpackning med spolärsvätska under motorhuv.
- Spolärsvätska är giftig. Undvik att få den på huden.

### VARNING

- Häll aldrig kylarvätska utan endast spolärsvätska i behållaren.
- Kylvätska får inte användas som spolärsvätska. Sikten försämras och lacken skadas.

## PARKERINGSBROMSEN

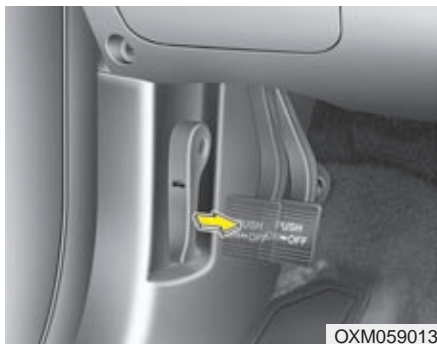

### Kontroll av funktionen

#### Typ A

Kontrollera att slaglängden på parkeringsbromspedalen är inom specifikation när man applicerar ett tryck på 20 kg, parkeringsbromsen skall själv kunna hålla bilen stilla parkerad i en brant backe.

Om slaglängden är kortare eller längre än specificerat nedan så skall parkeringsbromsen justeras av en auktoriserad KIA-verkstad.

**Slaglängd: 4-5 hack**

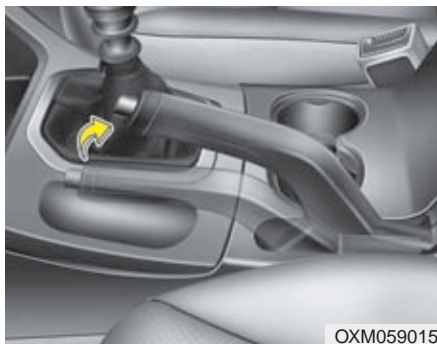

#### Typ B

Kontrollera handbromsen genom att räkna antal hack spaken kan dras åt. parkeringsbromsen skall själv kunna hålla bilen stilla parkerad i en brant backe.

Om slaglängden är kortare eller längre än specificerat nedan så skall parkeringsbromsen justeras av en auktoriserad KIA-verkstad.

**Slaglängd: 5-6 hack vid en kraft av 20 kg (ca 200 N)**

## BRÄNSLEFILTER (DIESEL)

### Tappa vatten ur bränslefiltret

Filtret separerar och samlar upp vatten som finns i bränslet.

När det samlats en viss mängd vatten i filtret tänds varningslampan i panelen.

Då måste filtret tömmas.



Om denna varningslampa tänds, besök närmaste KIA-verkstad och låt dem dränera vattnet och kontrollera systemet.

### ! VIKTIGT

*Om filtret inte töms kan det uppstå skador i bränslesystemet.*

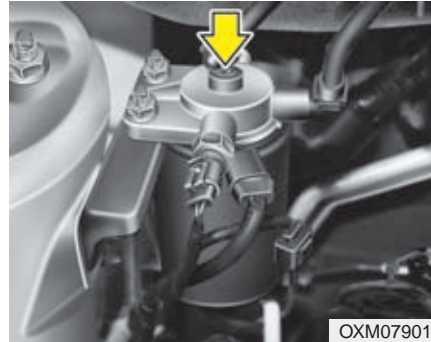

OXM079011

### \* OBS

Vid byte av filterinsats, använd ett KIA originalfilter.

## LUFTRENARE

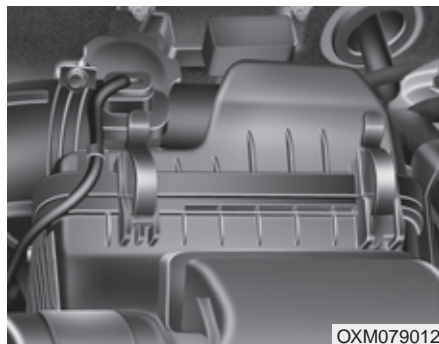

### Byte av motorns luftfilter

Måste bytas vid behov och skall inte tvättas

Filtret kan blåsas rent till viss nivå med hjälp av tryckluft.

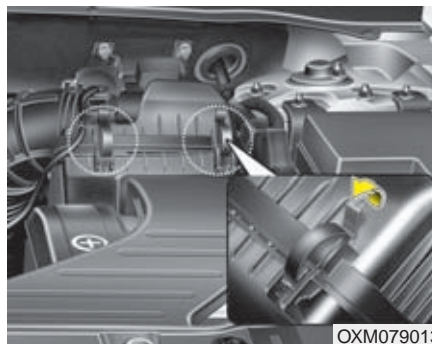

1. Lossa locket genom att släppa låshakarna och öppna locket.

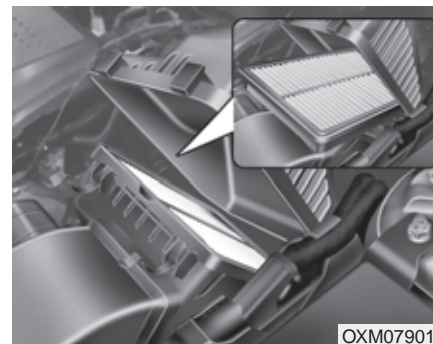

2. Torka rent insidan av luftrenaren.
3. Byt luftfiltret.
4. Stäng och lås locket med dess hakar.

Filtret ska bytas enligt de intervaller som anges i serviceprogrammet.

*Om bilen ofta körs på dammiga vägar ska filtret bytas oftare än vad det normala serviceprogrammet anger. Se programmet för krävande körning.*

### **! VIKTIGT**

- ***Kör aldrig bilen utan luftfilter. Det medför motorskador.***
- ***I samband med filterbyte får det inte komma in smuts i filterhuset.***
- ***Utan filter kan baktändning orsaka brand i motorrummet.***
- ***Vi rekommenderar att du använder ett KIA originalfilter. Då är du garanterad rätt funktion, så att du inte riskerar att det uppstår några fel på luftflödessensorn eller dieselmotorns turboaggregat.***



### KUPÉLUFTFILTER (TILLVAL)

#### Byte av kupéluftfilter

Kupéluftfiltret skall bytas enligt gällande serviceschema. Om fordonet används mycket på dammiga vägar eller städer med smutsig luft så skall filtret inspekteras och bytas oftare. Filtret byts på följande sätt. Var noga med att inte skada kringliggande komponenter.

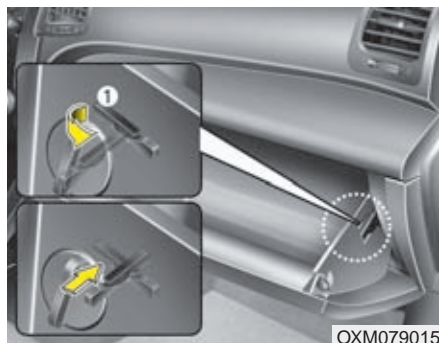

1. Öppna handsfacket och lossa dämparen (1)

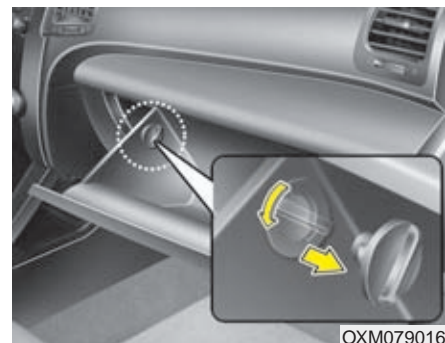

2. Med handsfacket öppet, demontera stopplackarna på båda sidorna

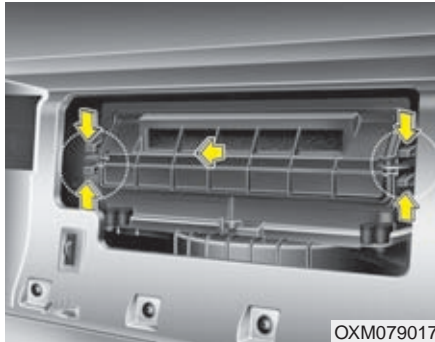

3. Demontera luckan till friskluftsfiltret genom att lossa låshakarna på båda sidor

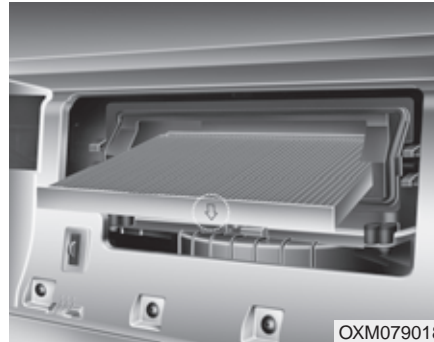

4. Byt ut friskluftsfiltret.  
5. Återmontera i omvänd ordning.

**\* OBS**

Vid byte av kupéluftfilter var noga med att montera filtret på korrekt vis annars kan det skapa oljud och effektiviteten av filtret kan reduceras.

### TORKARBLAD

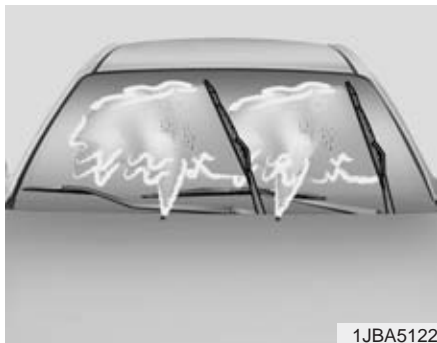

#### Underhåll

#### \* OBS

I vissa fall kan det vax som används i automatiska biltvättar orsaka en beläggning på vindrutan som kan vara svår att få bort. Det gäller också insekter och trädsav.

För att få torkarbladen att svepa rutan ren, rengör både rutan och gummibladen med ett mildt rengöringsmedel, t ex diskmedel och skölj noga med rent vatten.

#### **! VIKTIGT**

*Använd aldrig bensin, fotogen, thinner eller något annat lösningsmedel på torkarbladen eller vindrutan.*

#### **Byte av torkarblad**

När det blir ränder på rutan är det dags att byta bladen.

#### **! VIKTIGT**

*Försök aldrig föra torkarna för hand över rutan. De kan skadas.*

#### **! VIKTIGT**

*Vi rekommenderar att du byter till ett KIA original torkarblad.*

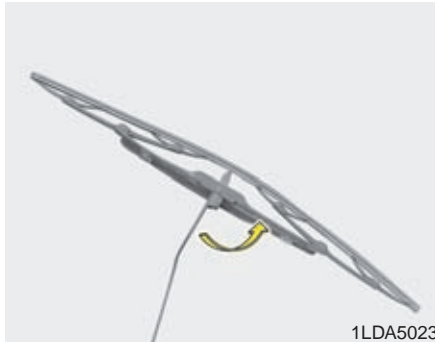

### Byte av torkarblad fram

#### Typ A

1. Vik upp torkararmen från rutan och vinkla ut bladet 90°, som bilden visar.

#### ! VIKTIGT

Låt inte armen falla ner och skada vindrutan.

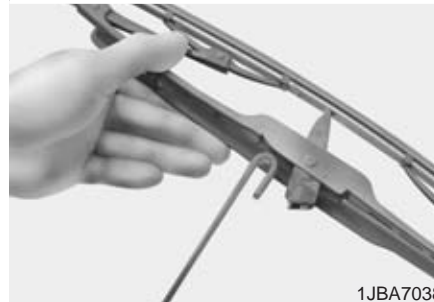
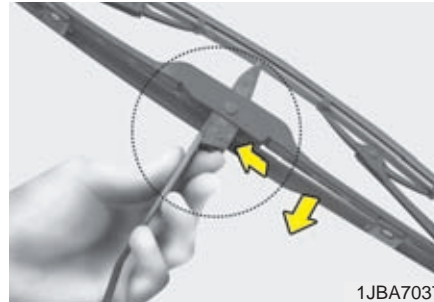

2. Tryck in spärrclipset och dra torkarbladet nedåt utmed armen.
3. Haka loss bladet från den U-formade delen på armen.
4. Montera ett nytt blad genom att följa anvisningarna i omvänd ordning.



#### Typ B

1. Fäll upp torkararmen

#### ! VIKTIGT

Se till att torkararmen inte faller ned mot vindrutan, det kan skapa spricka eller skada på rutan.

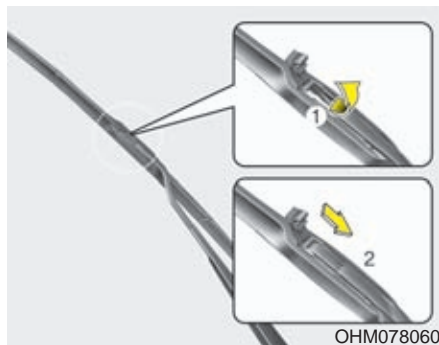

2. Lyft upp clipset och dra ned och demontera torkarbladet.

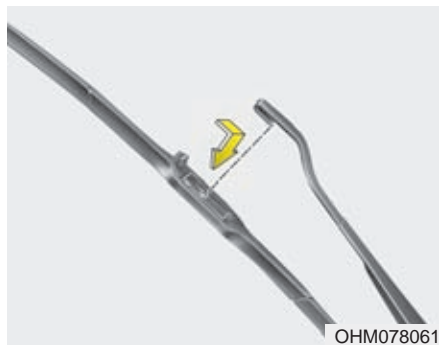

3. Montera det nya torkarbladet i omvänd ordning.

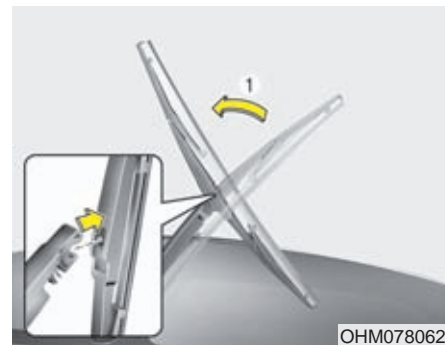

### *Byte av torkarblad för bakrutan*

1. Vik ut torkararmen och dra loss torkarbladet.

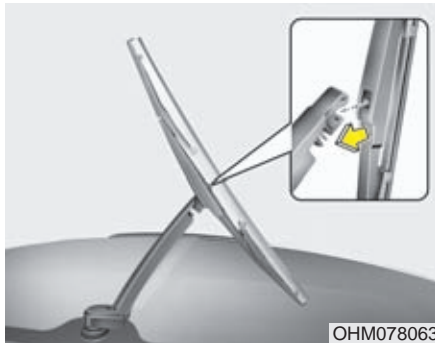

2. Passa in hålet på torkarbladsenheten över änden på torkararmen och tryck fast den så att det hörs ett klick.
3. Kontrollera att den sitter fast genom att dra i den och vik ner torkararmen mot rutan.

Om du är osäker på hur du ska byta torkarblad rekommenderar vi att du vänder dig till en KIA verkstad.

## BATTERIET

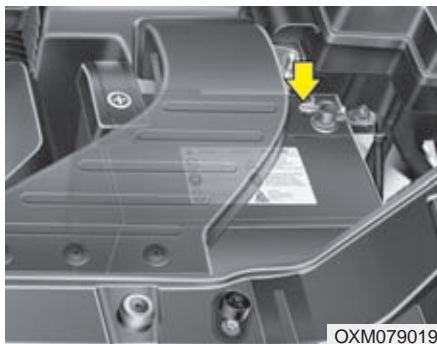

OXM079019

### Batteriunderhåll

- Kontrollera att batteriet sitter fast.
- Håll batteriet rent och torrt.
- Batteripolerna ska vara rena från oxid och insmorda med vaselin eller fett.
- Tvätta omgående bort eventuell spilld batterivätska med vatten och soda.
- Om bilen ska stå parkerad en längre tid, koppla bort batterikablarna.

### VARNING - Skaderisk



Läs följande instruktioner nogga.



Öppen eld, gnistor och rökning får inte förekomma intill batteriet.



Batterier avger en gas, som kan explodera om den antänds.



Håll barn borta från batteriet, som innehåller frätande vätska. Se till att du inte får batterivätska på huden, i ögonen, på kläderna eller bilens lack.

(forts)

(forts)



Om du får batterivätska i ögonen, skölj med rikligt med vatten i minst 15 minuter och uppsök omgående läkare. Se till att ha ögonen fuktade med vatten tills du fått läkarvård. Om du får batterivätska på huden, tvätta med tvål och vatten. Om det gör ont eller känns som en brännskada, kontakta en läkare.



Använd skyddsglasögon när du arbetar med batteriet och se till att ventilationen är god.



Felaktig kassering av förbrukat batteri kan vara skadligt både för miljö och hälsa. Returnera ditt förbrukade batteri enligt gällande lokala föreskrifter.

(forts)

(forts)

- Om du lyfter batteriet, ta tag i kanterna och se till att det hålls vågrätt så att ingen batterivätska rinner ut. För att underlätta lyft finns det speciella bärhandtag som kan fästas i batteripolerna.
- Om batteriet ska laddas på plats i bilen ska kablarna först kopplas bort.
- Det är hög spänning i tändningssystemet. Rör därför inga elektriska komponenter när tändningsnyckeln är i läge ON.

### VARNING

Urkoppling av bilen batteri får endast utföras av auktoriserad KIA-verkstad.

### Underhållsfritt batteri / laddning

Bilen är utrustad med ett underhållsfritt batteri.

- Om batteriet laddats ur, t ex på grund av att någon belysning varit tänd när bilen stått parkerad, måste det laddas. Laddning ska ske långsamt i 10 timmar.
- Om batteriet blivit urladdat på grund av att det belastats hårt, ladda med 20-30 A i två timmar.

### VARNING - Vid laddning

Tänk på följande:

- Använd skyddsglasögon när du arbetar med batteriet.
- Lyft batteriet ur bilen och placera det i ett torrt och välventilerat utrymme.
- Öppen eld, gnistor och rökning får inte förekomma intill batteriet.
- Anslut batteriladdaren till den positiva polen först.
- Håll uppsikt över batteriet och sänk laddningseffekten om batterivätskan börjar koka häftigt eller om temperaturen i någon cell överskrider 49°.
- När batteriet är laddat:
  1. Stäng av laddaren.
  2. Lossa kabeln från den negativa polen.
  3. Lossa kabeln från den positiva polen.



### **VARNING**

- Innan du utför något arbete på batteriet eller ska ladda det, stäng av alla strömförbrukare och stanna motorn.
- Minuskabeln ska alltid lossas först och anslutas sist när batteriet kopplas bort.

### **Om batteriet varit bortkopplat eller urladdat ska följande återställas:**

- Fönsterhissarna
- Takluckan
- Färddatorn
- Klimatanläggningen
- Klockan

Anvisningar finns i kapitel 4.

## HJUL OCH DÄCK

### Underhåll

För säkerhets skull och för att däcken ska hålla så länge som möjligt samt medverka till god bränsleekonomi ska du se till att lufttrycket alltid är det föreskrivna. Tänk också på att inte överbelasta bilen och däcken.

### Rekommenderat lufttryck

Kontrollera lufttrycket i alla däcken (även reservhjulet) i samband med att bilen tankas. Kontrollen ska göras med kalla däck, d v s bilen har stått i minst tre timmar och inte körts mer än ca 1,6 km.

Rätt lufttryck medför god bränsleekonomi och lång livslängd på däcken.

Rekommenderat lufttryck, se "Däck och hjul" i avsnitt 8.



Tabeller för lufttryck finns i kapitel 8 och på en dekal i dörröppningen vid förarplatsen.

### VARNING

Om lufttrycket är 70 kPa (0,7 bar eller 0,7 kg/cm<sup>2</sup>) för lågt kan däckets överhettas och explodera om bilen körs med hög hastighet.

### VIKTIGT

- För lågt lufttryck medför sämre köregenskaper, snabbare däckslitage, högre bränsleförbrukning och risk för däckexplosion. Det kan också innebära att däckets inte håller tätt mot fälgen så att luften sakta pyser ut. Om du ofta måste fylla på luft, kontakta en KIA- eller gummiverkstad.
- För högt lufttryck medför sämre åkkomfort och köregenskaper samt att däcken slits onormalt mycket mitt i slitbanan. Däcken kan också lätt skadas av föremål på vägbanan.

### **! VIKTIGT**

- När däcken är varma stiger lufttrycket med ca 28 - 41 kPa (0,28 - 0,41 bar eller kg/cm<sup>2</sup>). Släpp inte ur luft för att minska trycket. Då blir det för lågt.
- Sätt alltid tillbaka ventilhatten när du fyllt på med luft. Annars kan smuts tränga ner i ventilen och medföra att den inte håller tätt. Skaffa omgående en ny ventilhatt om den tappas bort.



**! VARNING - Lufttrycket**  
Fel lufttryck medför ökat däckslitage och försämrar köregenskaperna så att du kan råka ut för en olycka.

### **! VIKTIGT - Lufttrycket**

- *Lufttrycket ska kontrolleras när däcken är kalla d v s bilen har stått i minst tre timmar och inte körts mer än ca 1,6 km.*
- *Kontrollera även reservhjulet.*
- *Överlasta aldrig bilen.*
- *Om ett däck har några skador, eller om mönsterdjupet är mindre än 1,6 mm på det mest slitna stället, ska det bytas. Däck som är 6 år gamla bör också bytas eftersom de kan spricka sönder.*

### **Kontrollera regelbundet**

Kontrollera lufttrycket i däcken minst en gång i månaden och även reservhjulet.

#### *Lufttrycks kontroll*

Kontrollera trycket när däcken är kalla och glöm inte att sätta tillbaka ventilhatten så att det inte kan komma in smuts i ventilen och orsaka att luft läcker ut.

**⚠ VARNING**

- Kontrollera regelbundet att det är rätt tryck i däcken. Se samtidigt efter att de inte har några skador och att mönsterdjupet på mest slitna stället på varje däck inte är mindre än 1,6 mm (3 mm för vinterdäck).
- För lågt och för högt lufttryck orsakar ojämn förslitning av slitbanan samt försämrar köregenskaperna. Rätt lufttryck finns i kapitlet med specifikationer samt på en dekal på förarens bakre dörrstolpe.
- Byt omgående skadade däck och däck som inte har tillräckligt (lagligt) mönsterdjup.
- Vi rekommenderar att du också kontrollerar reservhjulet samtidigt som övriga hjul.

**Skifta hjulen för jämnare däckslitage**

Skifta hjulen efter varje 1 200 mil eller oftare om fram- och bakdäcken slits mycket olika.

Kontrollera samtidigt att hjulen är balanserade och att de inte är skadade på något sätt.

Ojämnt slitage kan bero på obalans, fel lufttryck, häftiga inbromsningar, häftig kurvtagning och felaktig hjulinställning.

Kontrollera bromsbeläggens förslitning när hjulen är demonterade.

Dra åt hjulmuttrarna enligt anvisning i kapitel 8. Kontrollera/justera lufttrycket direkt efter hjulskiftet.

Skifta hjulen mellan fram och bak på respektive sida

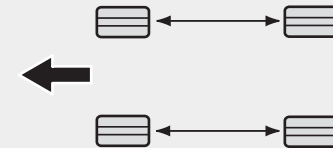

CBGQ0707A

*Kontrollera bromsbeläggens förslitning när hjulen är demonterade.*

### \* OBS

Vissa däck är konstruerade för en viss rotationsriktning. De kan aldrig skiftas från höger till vänster sida eller tvärtom.

#### VARNING

Bilen ska vara utrustad med däck av samma typ och dimension på alla fyra hjulen.

Vid däckbyte ska alltid bägge däcken för fram- alternativt bakhjulen bytas samtidigt.

### Hjulinställning och balansering

Noggranna inställningar och balanseringar är gjorda på fabriken för att ge bilen optimal prestanda och däcken lång livslängd.

Hjulinställningarna behöver justeras om du känner att bilen drar snett.

Om du lägger märke till vibrationer under körning på slät asfalt kan ett eller flera hjul behöva balanseras om.

#### VIKTIGT

*Om bilen är utrustad med aluminiumfälgar är det viktigt att rätt typer av vikter används för balanseringen.*

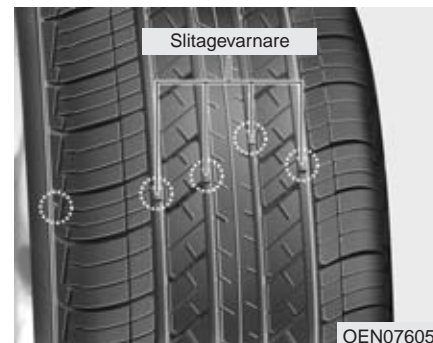

### Dags att byta däck

När mönsterdjupet är 1,6 mm på det mest slitna stället måste ett däck bytas ut. Ett band framträder tvärs över slitbanan för att markera att det är dags för däckbyte.

För vinterdäck måste mönsterdjupet vara minst 3 mm.

Det är olagligt att köra med däck som är mer slitna.

**⚠ VARNING - Däckbyte**

- Byt däck med skador, för litet mönsterdjup och som är mycket ojämnt slitna. Slitna däck ger längre bromssträcka, större risk för vattenplaning och totalt sett sämre väggrepp.
- Se till att lufttrycket är korrekt.
- Byt helst alla fyra däcken samtidigt, men alltid två däck och se till att de bästa däcken sitter på bakhjulen. Alla 4 däcken ska vara av samma typ och dimension.
- Fel fälgar och däck kan medföra att bilens köregenskaper försämras.
- Köp aldrig några lågprisdäck av tvivelaktig kvalitet.

(forts)

(forts)

- Det **låsning fria** bromssystemet, ABS, jämför hjulens rotationshastighet. Däckens storlek påverkar rotationshastigheten, varför samtliga däck måste ha samma dimension. Att använda däck med olika dimension kan innebära att ABS-systemet och ESP-systemet inte fungerar som det/de ska.

**Byte av däck för nödreservhjulet (tillval)**

Det går att köra bara totalt ca 300 mil med reservhjulet innan däckets utslit. När det är dags att byta framträder ett band tvärs över slitbanan. Byt till ett däck med samma dimension och av samma typ.

**Byte av fälgar**

Om du byter till andra fälgar än original måste de ha specifikationer som överensstämmer med vad som är godkänt för bilen. Om du är tveksam om vad som är godkänt vänd dig till en KIA-verkstad.

**⚠ VARNING**

Hjul/däck av fel dimension kan negativt påverka hjullagrens livslängd, bromseffekt, väghållning, markfrigång, hjulens rörelse i hjulhusen, möjligheten att använda snökedjor. hastighets- och vägmätarvisning, strålkastarinställning och stötfångarnas höjd.

### Däckens väggrepp

Däckens grepp försämras vartefter de slits. Du kan lättare råka ut för t ex vattenplaning med däck som är slitna, även om de är godkända att köra på.

### Däckunderhåll

Rätt lufttryck och hjulinställningar är en förutsättning för att däcken ska hålla länge och förslitas jämnt.

Det är också viktigt att hjulen är väl balanserade. Både med tanke på slitaget och åkkomforten.

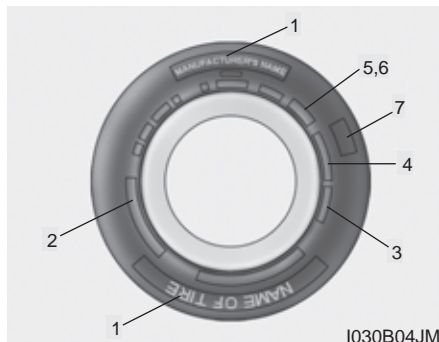

### Förklaring av siffror och bokstäver på däcksidan

#### 1. Tillverkare eller däckmärke

#### 2. Dimension och typ av däck

Exempel på däckdimension:

**P245/70R17 108T**

P - För fordonstyper (Däck med märkning "P" är tilltänkt att användas på personbilar eller lätta lastbilar, men det är inte säkert att alla däcktyper har denna märkning)

245 - Bredd i mm.

70 - Höjden i procent av bredden.

R - Radialdäck.

17 - Fälgdiameter i tum.

108 - Siffra för belastningsindex.

H - Hastighetsmärkning.

Exempel på fälgbeteckning

**7.0 J x 17**

7.0 - Fälgbredd i tum.

J - Profildjup - anliggningsytan för däck.

17 - Fälgdiameter i tum.

Varje däck är märkt med den maximalt tillåtna hastigheten. Se tabellen nedan.

Märkning	Maxhastighet
S	180 km/tim
T	190 km/tim
H	210 km/tim
V	240 km/tim
Z	Högre än 240 km/tim

### 3. Hur gammalt är däck?

Däck är en färskvara. De blir också sämre med åren. Däck som är äldre än 6 år bör bytas ut även om de inte är utslitna. Tillverkningsdatum med flera uppgifter framgår av siffrorna och bokstäverna efter förkortningen DOT (Department of Transportation).

#### DOT : XXXX XXXX OOOO

De första tecknen visar vilken fabrik som däcken kommer från, däckdimension och mönster. De sista siffrorna visar i vilken vecka och år som de tillverkats.

Exempel:

DOT XXXX XXXX 1611 visar att däcken är tillverkade den 16:a veckan år 2011.



#### **ARNING- däcken åldras**

**Däck åldras med tiden, även om de inte används. Oavsett slitage, bör däck bytas ut efter sex (6) år. Varmt klimat eller frekvent hög belastning kan påskynda åldrandet. Ett däck som havererar kan orsaka att föraren tappar kontrollen, vilket kan få allvarliga följder.**

### 4. Däckets konstruktion

Tillverkaren måste ange antalet lager och vilka material som däckets är uppbyggt av. T ex stål, nylon, polyester m m. Bokstaven R betyder radialdäck. D betyder diagonaldäck. B betyder bältdäck.

### 5. Maximalt tillåtet lufttryck

Angiven siffra får inte överstigas.



### 6. Max tillåten belastning

Belastningen på däckets får inte överskridas. Se till att du får minst samma belastningssiffra när du byter däck.

### 7. Livslängd

Kvalitetsmärkningarna på däcksidan ger information om däckets.

Exempel:

TREAD wear 200

TRACTION AA

TEMPERATURE A

#### Tread wear

Graderingen som finns på däcksidan är baserad på standardiserade tester.

Exempel: Ett däck med graderingen 150 beräknas hålla 50 % längre än ett däck med graderingen 100.

Vad som verkligen avgör hur många mil ett däck kan rulla är det många faktorer som påverkar: Hastighet, belastning, inbromsningar, vägens beskaffenhet, temperatur m m.

### Bromsegenskaper (Traction)

Följande graderingar finns: AA, A, B och C. Testerna är utförda på våt asfalt och betong. Däck som ger kortaste bromssträckan anges med AA.



#### **VARNING**

**Graderingen avser endast däckets egenskaper vid rak inbromsning.**

### Temperaturgradering

Det finns tre graderingar A (bäst), B och C som visar däckens förmåga att tåla höga temperaturer. Testerna genomförs på rullbanor i laboratorier.

I hög värme och om bilen körs i hög hastighet kan ett däck med graderingen C gå sönder.

Graderingarna A och B innebär en god säkerhetsmarginal.



#### **VARNING**

#### **- Temperaturgradering**

**Temperaturgraderingen avser däck med korrekt lufttryck och som inte överbelastas. Extremt hög hastighet, för lågt lufttryck och överbelastning kan medföra att ett däck överhettas och går sönder.**

## OM EN SÄKRING BRINNER AV

Flatstiftsäkring



Hel



Trasig

Stor huvudsäkring



Hel



Trasig

Multisäkring



Hel



Trasig

OBK079042

Säkringarna skyddar elektriska komponenter och system genom att brinna av (bryta strömmen) vid tekniskt fel eller när någon komponent inte fungerar.

Det finns två eller tre säkringshållare. Den ena är placerad i kupén, i ytterkant av instrumentpanelen på vänster sida. Den andra finns i motorrummet. Dieselmodeller har en tredje säkringshållare, som också finns i motorrummet. Om något inte fungerar, börja med att kontrollera säkringen för den aktuella funktionen och i första hand i säkringshållaren i instrumentpanelen. Tråden i säkringen ska vara hel. Om den är avbränd, ersätt säkringen med en ny med samma amperetal.

*När en säkring ofta brinner av är det ett tecken på ett elektriskt fel. Kontakta en KIA-verkstad för att få felet avhjälpt.*

### VARNING

- Byt alltid till en ny säkring med samma amperetal.
- På grund av brandrisken ska du aldrig ersätta en avbränd säkring med en ny säkring som har högre amperetal.
- Ersätt aldrig en avbränd säkring med en metalltråd eller något annat, inte ens temporärt.

### VIKTIGT

*Använd aldrig en skruvmejsel eller ett annat metallföremål för att lossa en säkring.*



### Säkringshållaren i kupén

#### Byte av säkring:

1. Vrid tändningsnyckeln till OFF och stäng av alla elförbrukare.
2. Öppna luckan som bilden visar.

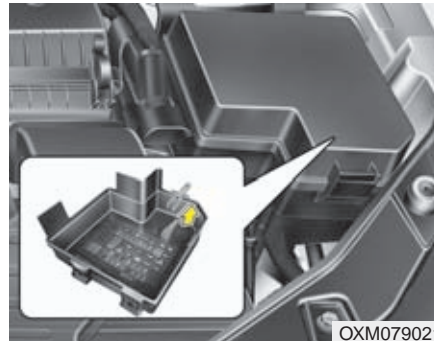

3. Använd verktyget som finns i hållaren och dra loss den trasiga säkringen rakt ut.
4. Kontrollera säkringen och byt om den brunnit av.  
Reservsäkringar ska finnas i säkringshållaren.
5. Tryck i en ny säkring med samma amperetal och kontrollera att den sitter stadigt.

Om den sitter löst, kontakta en KIA-verkstad för att få hjälp.

*Om du inte har en reservsäkring, låna från en annan funktion som inte behövs, t ex radion.*

Om strålkastarna eller någon annan elektrisk komponent inte fungerar och alla säkringarna i den här hållaren är hela, kontrollera säkringarna i motorrummet.

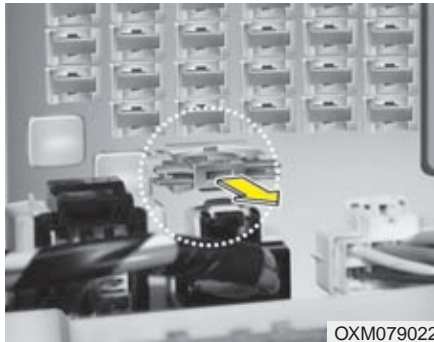

### Transportsäkring (Shunt-typ)

Ditt fordon är utrustad med en transportsäkring av Shunt-typ för att förhindra att batteriet skall ladda ur om bilen står parkerad under längre tid utan att användas. Använd följande procedur vid långtidsparkering.

1. Stäng av motorn
2. Släck samtlig belysning
3. Öppna förardörren och lossa säkringsluckan på sidan av instrumentbrädan och demontera transportsäkringen.

### \* OBS

- När säkringen är borttagen fungerar inte bl a varningsljud, radion, klockan och innerbelysningen. En del av dessa funktioner måste återställas efter att säkringen satts tillbaka.
- Batteriet kan laddas ur, även när säkringen är borttagen, om den yttre belysningen tänds eller andra elektriska funktioner är på.

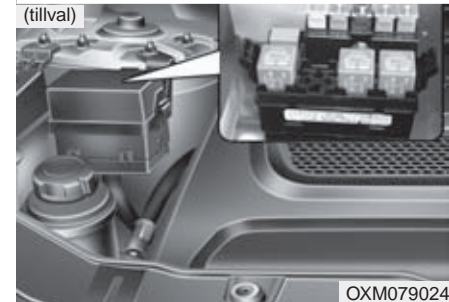
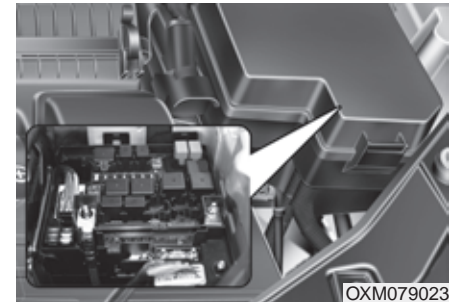

### Säkringshållaren i motorrummet

Byte av säkring:

1. Vrid tändningsnyckeln till OFF och stäng av alla elförbrukare.
2. Lossa locket genom att trycka in låsklackarna som bilden visar.
3. Använd verktyget som finns i hållaren och dra loss den trasiga säkringen.

- Tryck i en ny säkring med samma amperetal och kontrollera att den sitter stadigt. Om den sitter löst, kontakta en KIA-verkstad för att få hjälp.

### **! VIKTIGT**

*Tryck fast locket ordentligt efter säkringsbytet. I annat fall kan vatten läcka in på säkringarna och orsaka elfel.*

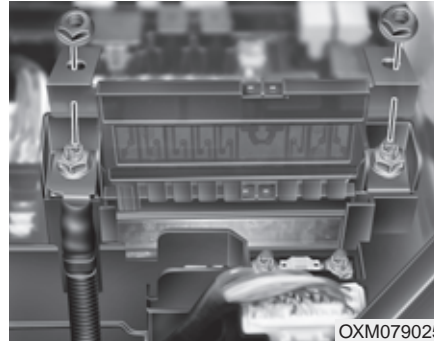

### ***Om huvudsäkringens brinner av***

- Lossa minuskabeln (jordanslutningen) från batteriet.
- Demontera skruvarna som visas på bilden ovan.
- Ta bort säkringen och ersätt den med en ny med samma amperetal.
- Dra fast muttrarna och sätt tillbaka locket.

### **\* OBS**

Vi rekommenderar att du vänder dig till en KIA-verkstad för byte av huvudsäkring.

**Säkringarnas funktion (på engelska) och amperetal anges på insidan av locken**

Se förklaring på svenska på följande sidor.

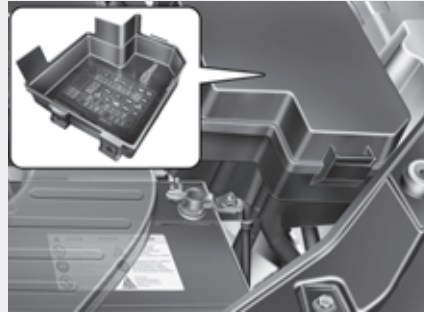
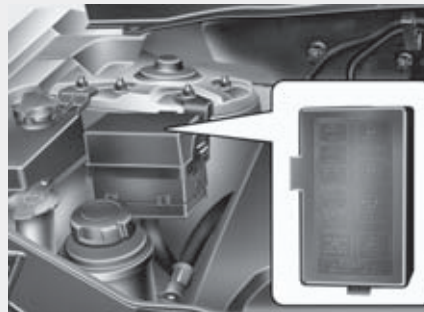









**Säkringshållare i kupén****Säkringshållare i motorrummet****Extra säkringshållare (diesel)**











OXM079026/OXM079027/OXM079028

**\* OBS**

Alla säkringar som beskrivs här kanske inte finns i din bil. Vi reserverar oss också för eventuella ändringar som kan ha gjorts efter att denna bok trycktes.

### Säkringshållaren i kupén

No.	Symbol	Ampere	Skyddad komponent
1	<sup>RR</sup> 	15A	ELUPPVÄRMDA BAKSÄTEN, HÖ, VÄ
2		20A	DÖRRLÅS, BAKLUCKA
3		10A	STÖDLARMSSIREN
4	<sup>3</sup> 	7,5A	DIMMER, IMS
5	<sup>2</sup> 	10A	INSTRUMENTPANEL, SMART KEY, RSE MONITOR, TPMS, RADIO, SUMMER FÖR PARKERINGSHJÄLPEN, ESP-REGLAGE, DBC-REGLAGE, DBC-RELÄ 'S1', SENSOR FÖR HILL HOLDER(4), HILL HOLDER REGULATOR
6		10A	SPORTLÄGE-REGLAGE, 4WD-STYRENHET
7		20A	STRÅLKASTARSPOLARE
8	<sup>RR</sup> 	20A	FLÄKTMOTOR FÖR LUFTKONDITIONERING BAK
9		7,5A	LUFTKONDITIONERINGEN, INSTRUMENTBELYSNING, RELÄ FÖR STRÅLKASTARSPOLARE, PDM-ENHET, LÄNK TILL PTC-3 RELÄ), REGNSENSOR(1), MOTOR FÖR TAKLUCKA(3), STYRENHET(10)
10		15A	TORKARE OCH SPOLARE FÖR BAKRUTAN
11	<sup>1</sup> 	10A	SENSOR FÖR MOTOROLJENIVÅ(4), PDM-ENHET(B9), SMART KEY STYRENHET (A14), 4WD-STYRENHET(4), TCU(K3), VÄXLINGSINDIKATOR, ELEKTRISKA FÖNSTERHISSAR

No.	Symbol	Ampere	Skyddad komponent
12		15A	BCM (VARNINGSBLINKERS B+: BLINKERS)
13		20A	PDM-ENHET
14	<sup>L</sup> 	25A	KLÄMSKYDD/FÖNSTERHISSAR
15	<b>AMP</b>	30A	AMP-ENHET (B+)
16		25A	VINDRUTETORKARE OCH SPOLARE
17		15A	TANKLUCKA, BAKLUCKANS LÅSREGLAGE
18		20A	MOTOR FÖR TAKLUCKA
19	<sup>R</sup> 	25A	REGLAGE FÖR FÖNSTERHISSAR
20		7,5A	HALVLJUSAUTOMATIK PÅ/AV
21	<b>AUDIO-2</b>	7,5A	SMART KEY STYRENHET A(9), REGLAGE FÖR BACKSPEGLAR, REGLAGE FÖR FÖNSTERHISSAR, AMP, RSE-MONITOR, BCM, KLOCKA, PDM-ENHET (B4-ACC)
22		10A	RELÄ FÖR ELBAKRUTA (ICM), TPMS, REGLAGE FÖR BACKSPEGLAR(11), REGLAGE FÖR FÖNSTERHISSAR
23		10A	SMART KEY-HÅLLARE, KEY SOLENOID, PDM-ENHET













## Service och underhåll





No.	Symbol	Ampere	Skyddad komponent
24		15A	LJUDANLÄGGNINGEN
25	<sup>MANU</sup> 	7,5A	ECU (KUPÉFLÄKT)
26	<b>POWER OUTLET</b>	15A	FRÄMRE ELUTTAG
27	<sup>IND</sup> 	10A	AIR BAG-LAMPA, BÄLTESPÅMINNARE, KLOCKA
28		10A	MOTOR FÖR BACKSPEGLAR, LUFTKONDITIONERING
29	<sup>FR</sup> 	20A	VÄRME I FRAMSÄTEN
30		10A	AUTOM AVBLÄNDANDE BACKSPEGEL, BAGAGERUMSLAMPA, TAKLAMPA, TAKKONSOL, INSTRUMENTTAVLA, OBD II, KONTAKT -VARNING FÖR ÖPPEN DÖRR, LUFTKONDITIONERING, SET TOP BOX, KLOCKA
31		15A	AIR BAG
32		30A	ELMANÖVRERAT SÄTE
33	<b>DOOR LP</b>	10A	LAMPA I DÖRR, REGLAGE FÖR FÖNSTERHISSAR
34	<sup>AUTO</sup> 	7,5A	KLIMATANLÄGGNINGEN (KUPÉFLÄKT PÅ)
35		25A	CIGARETTÄNDARE, FRÄMRE ELUTTAG
36		7,5A	STARTSOLENOIDRELÄ 'S'

## Säkringshållare i motorrummet

No.	Symbol	Ampere	Skyddad komponent		
1		30A	ECU 20A, SENSOR 1 10A, SENSOR 2 10A, SENSOR 3 10A, SENSOR 4 15A, PCU (2,4 BENSIN)		
			<b>DIESEL</b>	<b>2,4 BENSIN</b>	<b>3,5 BENSIN</b>
2	<b>ECU 3</b>	20A	ECU(K3) ECU(K5) ECU(K6)	TÄNDSPOLE KONDENSOR	TÄNDSPOLE KONDENSOR
3	<b>SENSOR 1</b>	10A	MOTORKYLFLÄKT1 RELÄ STARTSPÄRR(4)	SENSOR 1 FÖR KAMAXELLÄGE T2(1) SENSOR 2 FÖR KAMAXELLÄGE T2(1) MOTORKYLFLÄKT 1 RELÄ SOLENOID FÖR TANKVENTILATION(1) STARTSPÄRR (4) SENSOR FÖR KAMAXELLÄGE T2(1)	AVLUFTNING - KONTROLLSOLENOIDVENTIL KYLRELÄ 'S1' STARTSPÄRR (4) PCU(A99)
4	<b>SENSOR 2</b>	10A	STOPP-KONTAKT (3-N.C)		STOPP-KONTAKT (3-N.C)
5	<b>SENSOR 3</b>	10A	SYRESENSOR (2) SENSOR FÖR VEVAXELNS LÄGE DSL(3)	INSPRUTNING 1 T2(1) INSPRUTNING 3 T2(1) INSPRUTNING 2 T2(1) INSPRUTNING 4 T2(1)	INSPRUTNING 6 INSPRUTNING - INSPRUTNING 4 PCU(A75) INSPRUTNING 2

No.	Symbol	Ampere	Skyddad komponent		
			DIESEL	2,4 BENSIN	3,5 BENSIN
6	<b>SENSOR 4</b>	15A	EGR KYLVENTIL (2) TURBOREGULATOR HONEYWELL(1) TURBOREGULATOR KAMTEC(3) TRYCKVENTILREGULATOR(2) BRÄNSLEFLÖDESMÄTARE(2) FUSIBLE LINK BOX(EXTRA VÄRMARE-1 RELÄ 'S1') BRÄNSLEPUMPRELÄ 'S1'	O2 SENSOR ÖVRE T2(3) O2 SENSOR ÖVRE T2(4) O2 SENSOR NEDRE T2(3) BRÄNSLEPUMPRELÄ 'S1'	O2 SENSOR 4 PCU(A100) O2 SENSOR 1 O2 SENSOR 3 O2 SENSOR 2 BRÄNSLEPUMPRELÄ 'S1'
7		15A	TCU(K1) TCU(K2)	PCU K T2(6) PCU A T2(50)	PCU(A52) PCU(A77)
8		10A	LUFTKONDITIONERINGENS KOMPRESSOR		
9	<b>F/PUMP</b>	15A	BRÄNSLEPUMP		
10	<b>B/UP LP</b>	7,5A	BACKLAMP, PARKERINGSHJÄLP BAK, AUTOM AVBLÄNDANDE BACKSPEGEL, TCU K(53)		
11		7,5A	DIAGNOS (15), LÄNK (BRÄNSLEPÅFYLNINGRELÄ 'S1'), RELÄ FÖR GLÖDNING (4), SENSOR FÖR KYLVÄTSKETEMP DIESEL (1), ABS (3), ESP (31), BROMSLJUSKONTAKT (3)		
12		7,5A	ECU, AIR FLOW SENSOR(5), SUB START RELAY		

No.	Symbol	Ampere	Skyddad komponent
13	<sup>B+4</sup> 	50A	TAKLUCKA 20A, VÄRME I BAKSÄTEN 15A, STRÅLKASTARSPOLARE 20A, PDM 20A, SMART KEY 10A
14		50A	MOTORKYLFLÄKT - LÅGFART (1), MOTORKYLFLÄKT - HÖGFART (2)
15		15A	ELUPPVÄRMD VINDRUTA
16	<b>IGN2</b>	40A	TÄNDNINGSLÅS (IG2, ST), STARTSOLENOID
17	<b>IGN1</b>	30A	TÄNDNINGSLÅS (IG1, ACC)
18		15A	SIGNALHORN
19	<b>STOP LP</b>	15A	DBC-RELÄ (ICM), BROMSLJUSKONTAKT/STOPP "L", ECU DIESEL (K45), SMART ECU A (24:BOMSLJUSKONTAKT), KOMBINATIONSLAMPA BAK, HÖGT MONTERAT BROMSLJUS, ABS (14), ESP (34)
20	<b>B+ SENSOR</b>	15A	BATTERISENSOR
21	<sup>B+2</sup> 	60A	MODUL15A, DÖRRLAMPA 10A, TAKLAMPA 10A, VÄRME I FRAMSÄTEN 20A, ELJUSTERBART SÄTE 30A
22		40A	FLÄKTMOTOR

No.	Symbol	Ampere	Skyddad komponent
23	<b>RR HTD</b>	40A	BAKRUTEDEFROSTER, DEFROSTER I BACKSPEGLAR
24	<sup>1</sup> 	40A	ABS (2), ESP (1), DIAGNOSI (4:TRYCKREDUCERINGSVENTIL)
25	<sup>2</sup> 	40A	ABS (1), ESP (2), DIAGNOS (12:TRYCKREDUCERINGSVENTIL)
26	<sup>B+3</sup> 	60A	DIMBAKLJUS/TPMS 10A, VARNINGSBLINK 15A, TANKLUCKA 15A, IPS B+
27	<sup>B+1</sup> 	60A	DÖRRLÅS 20A, TAKLUCKA 20A, VÄRME I BAKSÄTEN 15A, STRÅLKASTARSPOLARE 20A, PDM 20A, SMART KEY 10A, IPS B+

### Äkringshållare i motorrum (vissa modeller)

LÄNKAT FRÅN KUPÉN	Ampere	Skyddad komponent
GLÖDPLUGGAR	80A	RELÄ FÖR GLÖDPLUGGAR
EXTRA VÄRMARE 1	40A	RELÄ FÖR EXTRA VÄRMARE #1
EXTRA VÄRMARE 2	40A	RELÄ FÖR EXTRA VÄRMARE #2
EXTRA VÄRMARE 3	40A	RELÄ FÖR EXTRA VÄRMARE #3
VÄRME FÖR BRÄNSLEFILTER	30A	RELÄ FÖR VÄRME - BRÄNSLEFILTER

## BYTE AV GLÖDLAMPOR

### VARNING

Sätt an parkeringsbromsen, vrid tändningsnyckeln till OFF och släck all belysning innan du påbörjar ett lampbyte.

### VIKTIGT

Byt alltid till en ny lampa med samma watt-tal. Annars kan det bli fel i elsystemet och säkringen kan brännas av.

### VIKTIGT

Om du inte har kunskaper och/eller verktyg för att göra lampbyten, vänd dig till en KIA-verkstad. Att t ex byta lampor i strålkastarenheten kan vara komplicerat och medföra att den skadas om du inte har de rätta kunskaperna.

### \* OBS

När du tvättat bilen eller om du kört i kraftigt regn kan det bildas imma på insidan av glaset för strålkastare och bakljus. Det är normalt och fukten försvinner när lamporna värmt upp glaset. Om det däremot läcker in vatten, så att det bildas droppar på insidan av glaset, kontakta en KIA-verkstad.



### Lamporna i strålkastarenheten

1. HELLJUS
2. HALVLJUS
3. BLINKERS/PARKERINGS LJUS
4. DIMLJUS (TILLVAL)



Strålkastarlampor

### **VARNING** - Halogenlampor

- Halogenlampor innehåller komprimerad gas som gör att lampan exploderar om glaset går sönder. Var därför försiktig så att det inte repas eller slås sönder.
- Vidrör aldrig glaset på en hel lampa med händerna. Om så sker, tvätta med sprit före monteringen annars kan lampan överhettas och explodera.

(forts)

(forts)

- Om glaset visar minsta skada måste lampan bytas ut.
- Alla trasiga lampor måste deponeras enligt miljöbestämmelserna. På bensinstationer finns som regel särskilda kärl för trasiga lampor.
- Vi rekommenderar att du använder skyddsglasögon i samband med lampbyten.

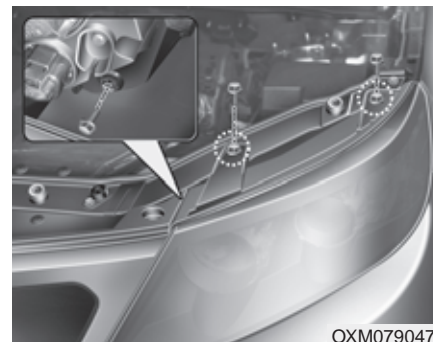

1. Öppna huven.
2. Lossa skruvarna som fäster strålkastarenheten.
3. Lossa strålkastarenhetens elanslutning.

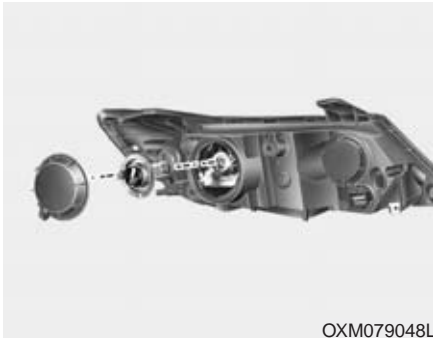

OXM079048L

4. Lossa dammskyddet bakom strålkastarlampan.
5. Lossa elanslutningen till lampan.
6. Lossa fjäderspännena som håller halogenlampan
7. Remove the bulb from the headlight assembly.
8. Passa in en ny lampa i reflektorn och spänn fast den med fjäderspännena.
9. Anslut elkabeln till strålkastarlampan.

10. Sätt tillbaka dammskyddet, vrid medurs.
11. Anslut elkabeln baktill på strålkastarenheten.
12. Sätt tillbaka strålkastarenheten och dra fast skruvarna.

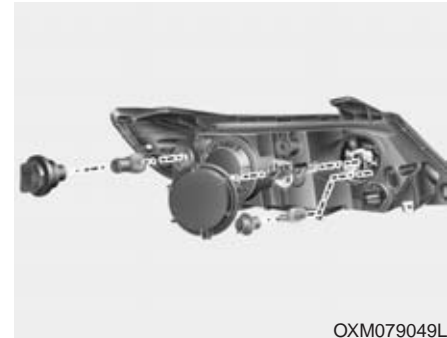

OXM079049L

#### **Blinkerslampa / Parkeringsljuslampa**

1. Lossa lamphållaren genom att vrida den moturs.
2. Lossa lampan från lamphållaren.
3. Sätt i en ny lampa och kontrollera att det sitter stadigt.
4. Passa in lamphållaren i strålkastarenheten och vrid fast den medurs.



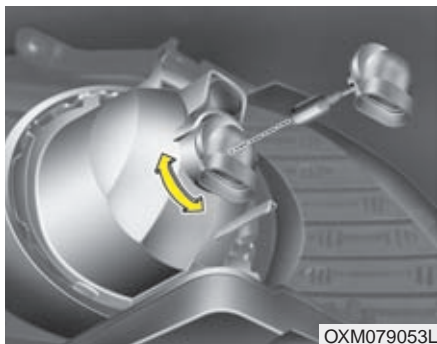

### *Dimljus fram (tillval)*

1. Ta bort skyddet under stötfångaren.
2. Sträck in handen från stötfångarens baksida.
3. Lossa kontaktstycket.
4. Ta ur lamphållaren genom att vrida hållaren moturs tills märkningen på hållaren linjerar med märkningen på lamphuset.
5. Återmontera i omvänd ordning.

### **\* OBS**

Om en strålkastarinställning är nödvändig efter återmontering av strålkastaren, kontakta en auktoriserad KIA-verkstad.

### *Byte glödlampa Strålkastare (HID-typ), parkeringsljus, blinkers och främre dimljus*

Om glödlampnan slutar att fungera, kontakta en auktoriserad KIA-verkstad.

### **⚠ VARNING - HID strålkastare (xenon) Halvljus (tillval)**

Försök inte inspektera eller byta ut halvljusglödlampnan (XENON-typ), risk för elektriska stötar. Om halvljusglödlampnan inte fungerar, låt en auktoriserad KIA-verkstad kontrollera bilen.

### **\* OBS**

HID-lampor har överlägsen prestanda jämfört mot en konventionell halogenlampa. Livslängden på en HID-lampa beräknas av tillverkaren till den dubbla eller länge beroende på användningsfrekvens. Att tända och släcka strålkastarlamporna mer än vid normal användning kommer att korta dess livslängd. När en HID-lampa går sönder så är det inte på samma sätt som en halogenlampa. Om en lampa slocknar efter en stunds användning men tänds åter igen efter omstart så är det troligt att lampan behövs bytas ut. Komponenterna i HID-lampor är mer komplicerade än konventionella halogenlampor och är således dyrare att byta ut.



### Byte av lampa för sidoblinkers

#### Typ A

Om lampan inte fungerar, få bilen kontrollerad av en auktoriserad KIA-verkstad.

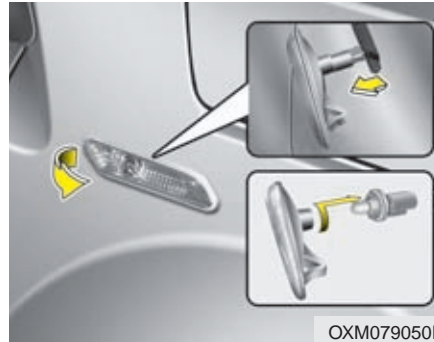

#### Typ B

1. Tryck lampenheten mot bilens front, och lossa den genom att vika ut bakkanten.
2. Lossa elanslutningen.
3. Vrid loss lampsockeln.
4. Dra loss lampan från sockeln.
5. Tryck i en ny lampa i sockeln.
6. Vrid fast lampsockeln i lampenheten.
7. Tryck fast elanslutningen.
8. Stick in framkanten av lampenheten i hålet i karossen. Tryck den mot bilen front samtidigt som du trycker fast den baktill så att den fastnar med ett klick.

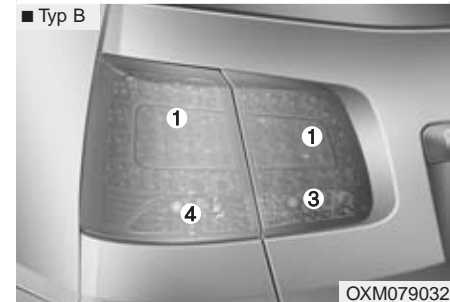
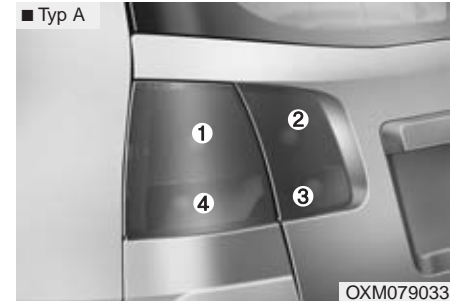

### Lamporna i bakljusenheten

- (1) Bromslyjus och Bakljus
- (2) Bakljus
- (3) Backlampa
- (4) Blinkers

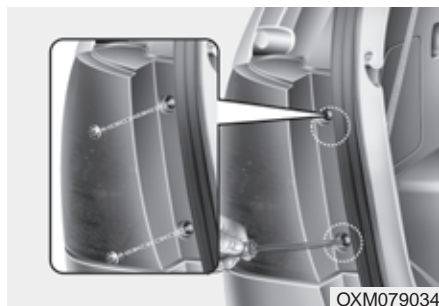

### **Glödlampor som bytes utifrån**

#### **Typ A**

1. Öppna bagageluckan.
2. Lossa stjärnskruvarna som håller bakljuset.
3. Demontera bakljuset från bilen.

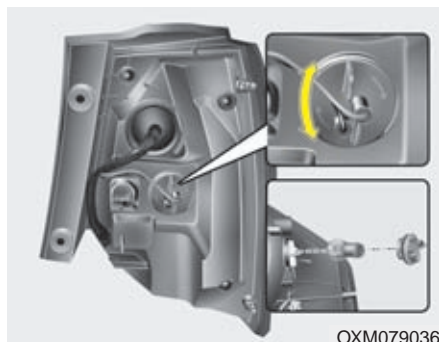

4. Lossa lampsockeln från bakljuset genom att vrida sockeln motsols.
5. Lossa lampan ur sockeln genom att trycka ned och vrida lampan motsols.
6. Montera den nya lampan i sockeln genom att trycka och vrida lampan medsols tills lampan låser fast i sitt läge.
7. Återmontera lampsockeln i bakljuset genom att matcha piggarna, trycka in och vrida sockeln medsols.
8. Återmontera baklampan på bilen.

#### **Type B (Bromsljus och Bakljus)**

Om lampan inte tänds vid bromsning, vänd dig en KIA-verkstad för kontroll.



### **Glödlampor som bytes inifrån**

1. Öppna bagageluckan
2. Demontera serviceluckan
3. Demontera lampsockeln genom att dra och vrida sockeln motsols.



4. Lossa lampan ur sockeln genom att trycka ned och vrida lampan motsols.
5. Montera den nya lampan i sockeln genom att trycka och vrida lampan medsols tills lampan låser fast i sitt läge.
6. Återmontera lampsockeln i bakljuset genom att matcha piggarna, trycka in och vrida sockeln medsols.
7. Installera serviceluckan.

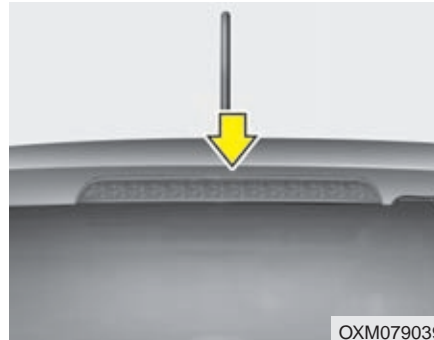

#### Högt monterat bromsljus (tillval)

Om lampan inte tänds vid bromsning, vänd dig en KIA-verkstad för kontroll.

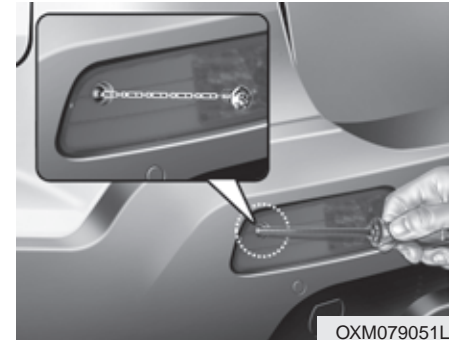

#### Dimbakljus (tillval)

1. Demontera skruvarna som håller bakre dimljusglas med hjälp av en skruvmejsel.



2. Lossa lampsockeln från lampglaset genom att vrida  $\frac{1}{4}$  varv. Vrid sedan loss lampan från lampsockeln.
3. Sätt i en ny lampa och montera i omvänd ordning.

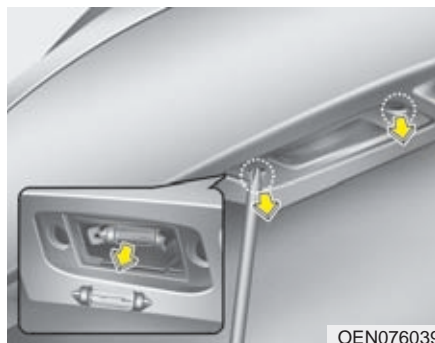

### Belysning för registreringskylten

1. Lossa skruvarna som håller glaset med hjälp av en stjärnskruvmejsel.
2. Demontera glaset.
3. Demontera glödlampan genom att dra den rakt ut.
4. Montera en ny glödlampa.
5. Återmontera glaset med stjärnskruvarna.

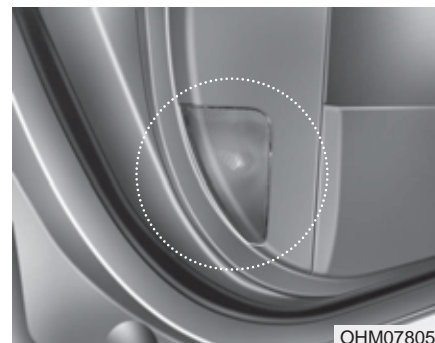

### Byte glödlampa i dörrbelysning

Om lampan inte tänds vid bromsning, vänd dig en KIA-verkstad för kontroll.

Läslampor

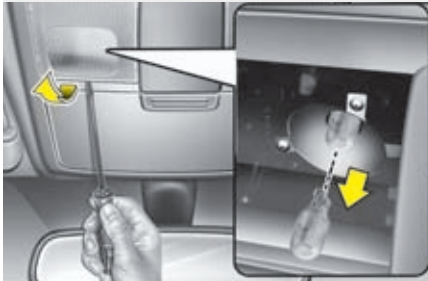

Innerbelysning

■ Typ A

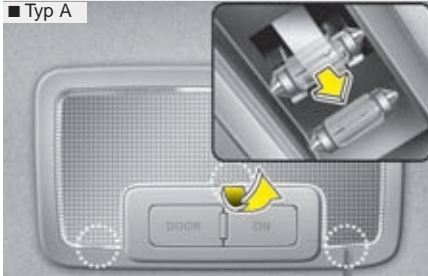

■ Typ B



OXM079040/OXM079042/OXM079043

Handsfackslampa

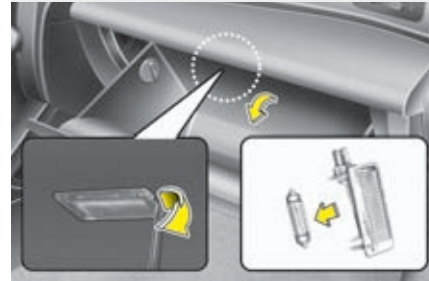

Bagagerumslampa

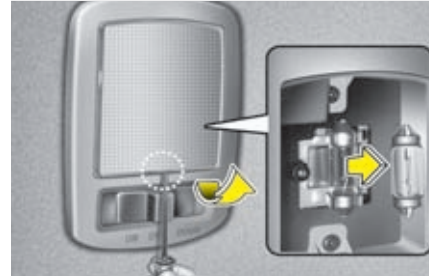

Lampa för make up-spegel



OXM079045/OXM079044/OXM079041

## Lampor för innerbelysningen

### **⚠ VARNING**

Kontrollera att lampornas kontakter är i läge OFF innan du påbörjar lampbytet, så att du inte får en stöt.

1. Bryts försiktigt bort glaset med en skruvmejsel.
2. Dra eller peta loss den trasiga lampan.
3. Tryck fast en ny lampa och kontrollera att den sitter stadigt.
4. Passa in lampglaset på ena sidan och tryck sedan fast det så att det hörs ett klick.

### **⚠ VIKTIGT**

Se till att inte smutsa ner några delar.

### BILVÅRD

#### Exteriören

Använd endast välkända produkter för bilvård och följ anvisningarna på förpackningarna.

#### Tvätt av bilen

För att bevara lackens lyster och motverka rost bör bilen tvättas minst en gång i månaden. Använd ett mildt rengöringsmedel och rikligt med ljummet eller kallt vatten samt en mjuk svamp eller trasa.

Var noga med att spola rent ordentligt i hjulhusen och under dörrtrösklarna.

Kontrollera att dräneringshålen i dörrar och tröskellådor inte är igensatta.

Insekter, tjära, trädsav, fågelspillning, industrinedfall och annat som kan bita sig fast i lacken bör tvättas bort så snart som möjligt.

Det kanske inte räcker med bara vatten. Använd i så fall t ex diskmedel för att ta bort fläckar.

Efter tvätt får du inte låta något rengöringsmedel torka på bilen, skölj noga bort allt med rent kallt eller ljummet vatten. Torka karossen med tryckluft eller ett sämskskinn.

#### ! VIKTIGT

- **Använd inga starka rengöringsmedel eller varmt vatten och tvätta aldrig bilen i direkt solljus eller när karossen är uppvärmd.**
- **Vid tvätt undvik att spola vatten under högt tryck och allt för nära mot sidorutorna. Vattnet kan tränga in och blöta ned inredningen**
- **För att förebygga att plastpaneler och lampor skadas, använd aldrig starka lösningsmedel vid rengöring.**

#### ! VARNING - Bromsarna

Provbromsa efter tvätten. Om det kommit vatten på bromsarna kan du behöva köra långsamt en bit och trycka lätt på pedalen för att torka bromsarna.



#### ! VIKTIGT

**Se upp vid motortvätt - risk för kortslutning om det kommer vatten i el-systemet.**

**Vaxning**

Bilen ska vara ren och torr när den vaxas. Använd vax av god kvalitet och följ anvisningarna på förpackningen. Vaxa även all metall som skydd och för att få lyster.

Om du tagit bort t ex fågelspillning från lacken med ett rengöringsmedel så har sannolikt även vaxet tagits bort från samma fläck. Tänk då på att vaxa just den ytan.

**! VIKTIGT**

- *Torka aldrig bort smuts med en torr trasa. Det kan medföra att lacken repas.*
- *Använd inte stålull, starka rengöringsmedel eller medel innehållande frätande syror vid rengörning av kromade ytor och anodiserade aluminium detaljer. Detta kan orsaka skada eller missfärgning på skyddande yta eller lackering.*

**Bättring av lackskador**

Djupa repor och stenskott måste åtgärdas direkt när de uppstått. Oskyddad metall kan snabbt börja rosta och så småningom orsaka höga reparationskostnader.

**\* OBS**

**Om bilen fått sådana skador att den måste repareras, se till att rostskyddet blir återställt.**

**Blanka metalldelar**

- För att ta bort insekter och tjära, använd t ex ett lösningsmedel för tjära. Använd inte stålull och skrapa inte med något metallföremål.
- Vaxa eller använd ett specialmedel för att skydda blanka metalldelar från rost och för att få lyster.
- Lägg på ett extra tjockt och skyddande lager inför vintersäsongen.

**Bilens underrede**

Salt och dammbindande medel som används på vägarna kan orsaka rostbildning på underredet, bromsledningar och avgassystemet även om dessa komponenter har ett mycket gott rostskydd.

Spola därför alltid noga ren bilen undertill i samband med att den tvättas. Detta är speciellt noga vintertid om bilen körs på saltade vägar.

Se till att det blir ordentligt rent under bilen eftersom rostangreppen kan förvärras om avlagringarna ligger kvar och är fuktiga.

Kontrollera också att dräneringshål i dörrar och tröskellådor inte är igensatta.

** VARNING**

**Provbromsa efter tvätten. Om det kommit vatten på bromsarna kan du behöva köra långsamt en bit och trycka lätt på pedalen för att torka bromsarna.**



### **Underhåll av aluminium eller kromfälgar**

Aluminium och kromfälgar är skyddade av ett klarlacklager.

- Undvik att använda starka rengöringsmedel, polermedel eller stålborste på aluminium eller kromfälgar, detta kan skada fälgens yta.
- Rengör fälgen först efter den har svalnat.
- Använd endast mild tvålrengöring eller neutralt tvättmedel och skölj noggrant med vatten.

Var även noggrann med att rengöra fälgarna efter körning på vägar behandlade med vägsalt.

- Undvik att rengöra fälgarna med borstar likt de som ofta sitter i automattvättar.
- Tvätta aldrig fälgarna med rengöringsmedel innehållande syra. Detta kan skada ytan på fälgarna.

### **Skydda bilen mot rost**

På fabriken får alla KIA-bilar ett effektivt rostskydd. Det innebär dock inte att bilen är "rostfri". Ågaren måste medverka till att rostskyddet blir långvarigt.

#### **De vanligaste orsakerna till rost:**

Vägsalt, sand och lera som fastnar i bilens underrede.

Lacksador som orsakats av repor, stenskott eller på annat sätt och som blottlagt plåten måste åtgärdas för att det inte ska bildas rost.

### **Rostproblemen varierar från ort till ort**

Rostangreppen är värst på vägar som är saltade och där dammbildande medel används samt intill saltvatten och där det förekommer industrinedfall och andra föroreningar.

#### **Fukt medverkar till rostbildning**

Rostbildningen är mer omfattande om luftfuktigheten är hög. Speciellt när temperaturen ligger strax ovanför nollpunkten.

Lera binder fukt under en lång tid eftersom den torkar långsamt.

Hög temperatur kan också förvärra rostangrepp på delar som inte är ventilerade. Det är därför viktigt att hålla bilen ren, speciellt undertill.

## Motverka rostbildning så här:

### Håll bilen ren

Var noga med att spola rent noga undertill i samband med att du tvättar bilen.

- Om bilen körs på saltade vägar och/eller intill saltvatten, där det förekommer industrinedfall eller annat som kan orsaka rost är det extra viktigt att tvätta bilen ofta, minst en gång i månaden.
- När du spolat rent under bilen är det viktigt att du får bort all smuts som finns innanför stötfångarna och på andra ställen som inte går att se om bilen inte är lyft. Om du bara fuktar smutsen kan rostangreppen förvärras. Det är därför en fördel om du använder högtryckspruta.
- När du spolat ren hjulhusen och dörrtrösklarna, kontrollera samtidigt att dräneringshålen inte är igensatta.

### Parkera aldrig bilen i ett fuktigt garage

Det är speciellt viktigt om du tvättat bilen och den inte torkat eller om du kör in bilen när den är snötäckt. Även ett varmgarage kan påskynda rostbildning om det inte är väl ventilerat.

### Sköt om lacken

Repor och stenskott bör du behandla så snart som möjligt för att motverka att rost bildas. Bättringsfärg finns att köpa hos KIA-återförsäljarna. Följ anvisningen på förpackningen så att bättringsjobbet blir rätt utfört. För större skador, vänd dig till en KIA-verkstad.

Fågelspillning är starkt frätande. Därför bör du tvätta bort den direkt när du upptäcker den.

### Rostbildning i golvet

Det kan uppstå fukt under golvmattorna som medför att det bildas rost. Risken är extra stor om du fraktar någon form av kemikalier som läcker ut i bilen.

Se noga till att eventuella flaskor, dunkar och kärl, som transporteras i bilen, är ordentligt tillslutna. Om något läcker ut, spola med rent vatten och låt torka.

### Interiör bilvård

#### *Att tänka på*

Undvik frätande lösningar som parfym eller kosmetiska oljor att komma i kontakt med instrumentbrädan då det kan orsaka skada eller missfärgning. Om sådan typ av produkt ändå skulle råka komma i kontakt med instrumentbrädan, torka genast bort med hjälp av vinylrengöring. Se bruksanvisning för korrekt förfarande.

#### **! VIKTIGT**

*Om bilen har en automatiskt avbländningsbar backspegel måste du vara försiktig vid rengöring. Spruta inte vatten eller fönsterputsmedel direkt på spegeln. Fukta en trasa och torka ren spegeln med den.*

#### **! VIKTIGT**

*Vid rengöring av klädsel och inredningsdetaljer i skinn (Ratt, säten etc.), använd endast mild tvållösning eller speciellt rengörningsmedel avsett för skinn. Andra starka lösningsmedel kan missfärga eller skada ytan.*

### *Rengöring av vinyl*

Borsta bort lös smuts med en dammvippa eller använd dammsugare. Rengör med ett speciellt medel för vinyl.

### *Rengöring av tygklädsel*

Borsta bort lös smuts med en borste eller använd dammsugare. Rengör med ett medel för tygklädsel. Eventuella fläckar bör omgående tas bort med ett speciellt fläckbortagningsmedel annars finns det risk att klädseln blir missfärgad.

#### **! VIKTIGT**

*Tygets struktur och flamskyddet kan försämrats om klädseln inte sköts på rätt sätt. Använd därför endast specialprodukter av god kvalitet vid rengöring.*

### *Rengöring av säkerhetsbälten*

Rengör bältena med en mild tvållösning eller samma medel som kan användas för tygklädslar. Andra rengöringsmedel kan försvaga materialet.

Tänk på att bältena måste torka helt utdragna ur rullarna och inte i solljus.

### *Rengöring av rutornas insidor*

Använd ett vanligt fönsterputsmedel och rena trasor.

#### **! VIKTIGT**

*Vid rengöring av bakrutan, torka längs med värmetrådarna så att de inte skadas.*

## AVGASRENINGSSYSTEMET (TILLVAL)

Tillverkarens särskilda åtagande för bilens avgasreningssystem framgår av de garantihandlingar som följer med bilen.

Bilens har ett avgasreningssystem som motsvarar gällande lagkrav och som omfattas av:

1. Vevhusventilation.
2. Avdunstningssystem.
3. Avgaskontrollsystem.

För att vara säker på att avgasreningssystemet fungerar som det ska, rekommenderar vi att du vänder dig till en KIA-verkstad för att få service utförd enligt anvisningarna i serviceprogrammet.

### Att tänka på för bilar med ESP

- **Stäng av ESP-systemet när bilen körs på en rullande landsväg.**
- **Koppla in systemet när testet är klart**

### 1. Vevhusventilationen

Systemet ser till att motverka utsläpp av vevhusgaser genom att tillföra ren, filtrerad luft till vevhuset via en slang. I vevhuset blandas friskluften med gasströmmar som passerar genom PCV-ventilen in i induktionssystemet.

### 2. Avluftning av bränsleångor

Bränsleångorna som uppstår vid tankning avleds till en kanister i stället för att släppas ut i luften.

### **Kanister**

Bränsleångorna, som uppstår i tanken, absorberas och samlas i en kanister. När motorn är igång sugas bränsleångorna från kanistern till utjämningsbehållaren för rening via kontrollsolenoidventilen in i motorn.

### **Kontrollsolenoidventil**

Ventilen regleras av motorns styrenhet. När motorn går på tomgång och kylvätskan är kall hålls ventilen stängd så att de uppsamlade bränsleångorna stannar kvar i kanistern. När motorn är varm öppnas ventilen så att bränsleångorna sugas in i motorn och förbränns.

### **3. Avgasreningssystemet**

Systemet reducerar effektivt föroreningarna i avgaserna och bidrar till bibehållen motorprestanda.

#### **Modificeringar av bilen**

Bilen har ett skilskhelbilsgodkännande som den inte får avvika från.

Eventuella modifieringar som orsakar fel på bilen omfattas inte av nybilsgarantin.

- Om du installerar något tillbehör som inte är Kia original eller motsvarande, kan det påverka bilens funktioner och medföra skador på kablage, urladdning av batteriet och i värsta fall orsaka brand.

### **Avgaserna som innehåller koloxid är farliga att inandas**

- Om du misstänker att det tränger in avgaser i bilen, låt en KIA-verkstad kontrollera den och åtgärda eventuella fel omgående. När du kör bilen till verkstaden ska du ha rutorna öppna.



#### **VARNING**

**Avgaserna innehåller koloxid, en färglös och luktfri gas som är farlig att inandas. Följ därför följande råd.**

- Ha inte motorn igång i ett stängt utrymme längre tid än det tar att köra in eller ut.
- Om bilen står och går på tomgång, se till att ventilationssystemet är inställt för friskluft.
- Sitt inte någon längre stund i en parkerad bil med motorn igång.
- Om motorn stannar eller inte vill starta, gör högst tre startförsök. Upprepade, misslyckade startförsök kan skada avgasreningssystemet.

**Viktigt om katalysatorn (tillval)****⚠ VARNING - Brand**

- Parkera inte över lättantändliga föremål som torrt gräs, torra löv eller papper.
- Avgassystemet samt katalysatorn är mycket varm när motorn är igång eller direkt efter att motorns stängts av. Undvik att komma i kontakt med avgassystem eller katalysator, du kan bränna dig.

Bilen är utrustad med avgaskatalysator. Det innebär att du måste tänka på följande:

- Tanka endast blyfritt bränsle (bensinmotor).
- Kör inte bilen om motorn misständer eller verkar ha tappat effekt.
- Rulla aldrig bilen med en växel i när motorn inte är igång.
- Varva inte upp motorn när bilen står stilla.
- Åtgärda inga komponenter som ingår i avgasreningssystemet. Allt sådant arbete måste utföras av auktoriserade KIA-verkstäder.
- Kör aldrig slut på bränslet. Det kan orsaka att motorn misständer, vilket kan leda till att katalysatorn skadas.

Om inte ovanstående anvisningar följs kan garantierna upphöra att gälla.

**Dieselpartikelfilter (tillval)**

För att minska mängden utsläppt sot så har bilen ett dieselpartikelfilter monterat. Till skillnad från ett vanligt luftfilter så bränner dieselpartikelfiltret det ackumulerade sotet som samlats i filtret beroende på körsätt. Med andra ord så kommer motorn själv att rena filtret genom att bränna bort sotpartiklarna via hög avgastemperaturer som uppstår vid normal eller hård körning.

Skulle dock föraren bara köra korta sträckor i stadstrafik så kan den ackumulerade sotmängden kanske inte brännas bort och motorvarningslampan börja då blinka.

När motorvarningslampan blinkar så kan lampan slockna om du kör fordonet fortare än 60km/h eller på tvåans växel med varvtal 1500 ~ 2000 rpm under en viss tid (ungefär 25 minuter). Om motorvarningslampan ändå fortsätter att lysa, vänligen besök din auktoriserade KIA-verkstad för att kontrollera dieselpartikelfiltret. Om du fortsätter att köra med motorvarningslampan blinkandes så kan du skada systemet och bränsleförbrukningen kan öka.

**⚠ VIKTIGT - Dieselbränsle (tillval,DPF)**

***Tanka endast dieselbränsle som motsvarar EN590 eller jämförbar standard i dieselfordon med DPF (dieselpartikelfilter).***

***Om du använder diesel med hög svavelhalt (mer än 50 ppm svavel) eller otillåtna tillsatser så riskerar du att skada dieselpartikelfiltret och vit rök kan komma ur avgaserna.***

**Mått / 8-2**

**Glödlampor, watt-tal / 8-2**

**Däck och hjul / 8-3**

**Specifikationer för oljor och vätskor / 8-4**

**Chassinummer / 8-7**

**Tygodkännande / 8-7**

**Specifikation för däck samt lufttryck / 8-8**

**Motornummer / 8-8**

## MÅTT

	mm (in)
Längd	4685 (184,4)
Bredd	1885 (74,2)
Höjd	1710 (67,3)/1745 (68,7)*1/1755 (69,1)*2
Spårvidd fram	1618 (63,7)
Spårvidd bak	1621 (63,8)
Axelavstånd	2700 (106,3)

\*1 : Med takrelingar

\*2 : Med taklucka och taklastbågar

## GLÖDLAMPOR - WATT-TAL

	W
Halvljus	55 eller 35 (HID)
Helljus	55
Blinkers fram	21
Parkeringsljus fram	5
Sidoblinkers*	5 eller LED
Dimljus*	27
Dimbakljus*	21
Broms-/bakljus	21/5 eller LED
Bakljus*	5 eller LED
Bromsljus*	LED
Blinkers bak	21 eller 27
Backlampa	16
Högt monterat bromsljus*	LED
Nummerskyltbelysning	5
Läslampor*	6
Innerbelysning	8* eller 10
Bagagelucksbelysning*	10
Handsfacksbelysning*	5
Lampa för make up-spegel*	5
Dörrbelysning* (typ A)	5
Dörrbelysning* (typ B)	LED

\* tillval



## LUFTRYCK

Item	Dimension	Fälg	Luftryck bar (psi, kPa)				Åtdragningsmoment för hjulmuttrarna ( ib.ft, N.m)
			Med max 3 åkande ( 👤👤👤 + 🛞 )		Fullastad ( 👤👤👤👤 + 🛞 )		
			Fram	Bak	Fram	Bak	
Däck	235/65R17	7,0Jx17	2,3 (33, 230)	2,3 (33, 230)	2,6 (38, 260)	2,9 (42, 290)	9~11 (65~79, 88~107)
	235/60R18	7,0Jx18					
	P235/65R17	7,0Jx17					
	P235/60R18	7,0Jx18					
Nödreservhjul (tillval)	T165/90D17	4,0Tx17	4,2 (60, 420)	4,2 (60, 420)	4,2 (60, 420)	4,2 (60, 420)	
	T165/90R17						

## SPECIFIKATIONER FÖR OLJOR OCH VÄTSKOR SAMT VOLYMER

Oljor och vätskor av hög kvalitet gör att motorn bibehåller sin prestanda och tillförlitlighet samt medverkar till god bränsleekonomi. Följ nedanstående rekommendationer.

Smörjmedel eller vätska		Volym		Klassning	
Motorolja*1*2 i samband filterbyte 	Bensinmotor	2,4L	4,6 l	API Service SM*3 ILSAC GF-4 eller bättre	
		3,5L	5,2 l		
	Dieselmotor	Med DPF*4	6,7 l	ACEA C3	
		Utän DPF*4	6,7 l	ACEA B4	
Förbrukning motorolja	Vid normal körning		MAX. 1 l / 1500 km	-	
	Vid svåra körförhållanden		MAX. 1 l / 1000 km	-	
Manuell växellåda	Bensinmotor	2,4L	1,8 l	API GL-4, SAE 75W/85	
	Dieselmotor		1,6 l		
Automatisk växellåda	Bensinmotor	2,4L	7,1 l	MICHANG ATF SP-IV SK ATF SP-IV NOCA ATF SP-IV KIA original ATF SP-IV	
		3,5L	7,8 l		
	Dieselmotor	2,0L	7,8 l		
		2,2L	7,7 l		
Styrervo			1,0 l	PSF-4	
Kylvätska	Bensinmotor	2,4L	MT	6,5 l	Etylenglykolbaserad - För motorer och kylare av aluminium
			AT	6,6 l	
		3,5L	AT	8,6 l	
	Dieselmotor	MT	8,6 l		
		AT	9,0 l		

Smörjmedel eller vätska		Volym	Klassning
Broms vätska		0,7~0,8 l	FMVSS116 DOT-3 eller DOT-4
Bakaxelolja		0,7 l	HYPOID GEAR OIL API GL-5, SAE 75W/90 (SHELL SPIRAX X eller motsvarande)
Fördelningsväxellå dsolja (4WD)	Bensinmotor	2,4L	HYPOID GEAR OIL API GL-5, SAE 75W/90 (SHELL SPIRAX X eller motsvarande)
		3,5L	
	Dieselmotor		
Bränsle		70 l	Referera till "Bränslerekommendation" i kapitel 1

\*1 : Se viskositetstabellen på nästa sida.

\*2 : Anm. Motoroljor med beteckningen Energy Conserving Oil bidrar till god bränsleekonomi genom att de minimerar friktionen i motorn. Det är inget som man direkt märker. Men på lång sikt bidrar sådana oljor till att hålla nere bränslekostnaderna.

\*3 : Om motorolja med klassning API SM inte finns tillgänglig på er marknad så kan man istället använda en motorolja med klassning API SL.

\*4 : Dieselpartikelfilter

MT : Manuell växellåda

AT : Automatväxellåda

## Rätt viskositet är viktig

### ! VIKTIGT

*Torka alltid rent runt alla påfyllningshål, dräneringshål och mätstickor före påfyllning och avtappning, så att det inte kommer smuts i oljorna och vätskorna. Det är speciellt viktigt om bilen körs på t ex grusvägar där det dammar mycket.*

Oljans viskositet (hur trögflytande den är) ska anpassas efter temperaturen. Låg viskositet medför bättre bränsleekonomi och gör bilen mer lättstartad i kyla. Oljor med hög viskositet krävs för effektiv smörjning vid högre temperaturer.

Tabellen nedan ska följas för att motorn ska få rätt smörjning och undvika motorskador. Oljan för motorn ska anpassas till aktuell temperatur.

		Viskositetstal för olika temperaturområden									
Temperatur	°C	-30	-20	-10	0	10	20	30	40	50	
	(°F)	-10	0	20	40	60	80	100	120		
Motorolja för bensinmotorer*1										20W-50	
										15W-40	
										10W-30	
										5W-20, 5W-30	
Motorolja för dieselmotorer										15W-40	
										10W-30	
										5W-30	
										0W-30/40	

1. Vi rekommenderar SAE 5W-20 (API SM / ILSAC GF-4).

Om den oljan inte finns tillgänglig, välj enligt tabellen.

## CHASSINUMMER

Ramnummer

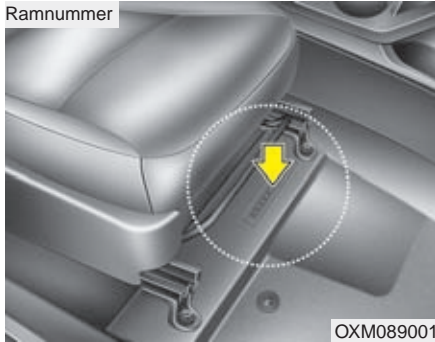

Chassinumret är bilens identifikationsnummer. Det finns också på registreringsskyltarna samt i registreringsbeviset.

Chassinummer (tillval)

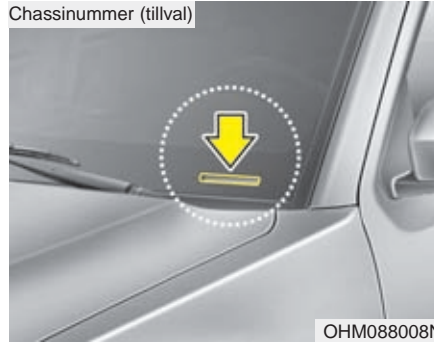

Chassinumret finns också på en plåt innanför vindrutan (tillval).

## TYPGODKÄNNANDE



En dekal med fordonsdata finns på dörrestolpen (höger eller vänster framdörr).

## SPECIFIKATION FÖR DÄCK SAMT LUFTRYCK



OXM079101L

På dekalen i förarens dörröppning anges vilken typ av däck samt dimension som bilen ska vara utrustad med. Den anger också lufttrycket för däcken.

## MOTORNUMMER

■ Bensinmotor (2,4L)

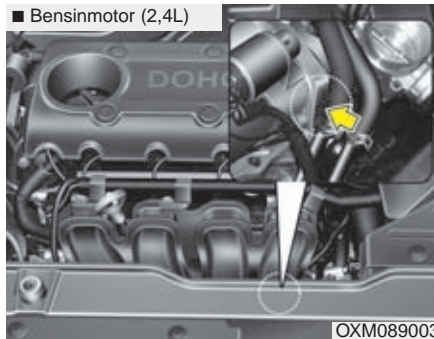

OXM089003

■ Dieselmotor

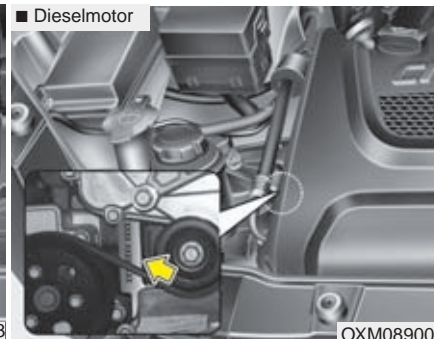

OXM089005

■ Bensinmotor (3,5L)

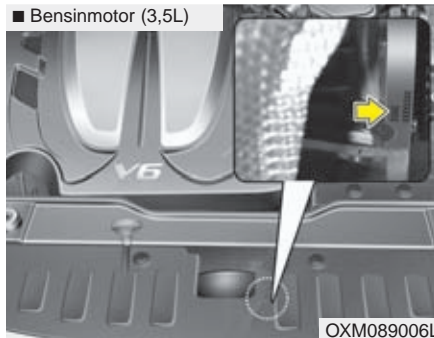

OXM089006L

Motornumret är stansat i motorblocket. Placeringen framgår av bilden ovan.