

RIO INSTRUKTIONSBOK

Så här hittar du rätt sida i boken

1. I det alfabetiska registret letar du fram vad du vill läsa om. (Registret börjar på nästa sida).
2. Om du t ex vill läsa om **Barnsäkra dörrlås** så finns den informationen på sidan **3 11**. Då kan du antingen skrolla fram till den sidan eller göra så här: Upptill i rutan där det står **Sök** skriver du in **3 11**. (Det ska vara ett mellanslag mellan 3:an som är kapitelnumret och 11 som är sidan i kapitlet).
3. Tryck därefter på **Enter** så kommer du till rätt sida.
(OBS! Du kan behöva trycka mer än en gång eftersom datorn visar alla ställen i boken där det står 3 11. När du fått en markering över sidnumret längst ned på sidan, då har du kommit till rätt sida).
4. För att komma tillbaka till den här sidan av instruktionsboken, för att göra en ny sökning, gör så här:
Högerklicka på sidan du är på, så att sökmarkeringen försvinner. Tryck sedan på **Ctrl + Home**.

A	B	B
ABS, låsningsfria bromsar 4 17	Backsensorer/parkeringshjälp .. 4 38	Biltvätt..... 7 52
Airbags 3 48	Backspeglar 3 74	Bilvård,
varningslampan 3 65	elmanövrerade 3 75	inre 7 55
Air bag, bortkoppling	eluppvärmda..... 3 76	yttre 7 52
på passagerarsidan 3 52	fällbara..... 3 75	Blinkers, reglage..... 4 43
Air bags, Antenn för radio 3 86	Bagageluckan..... 3 68	Bogsering/bärgning 6 14
Anti sladdsystem - ESP 4 21	Bagagenät 3 86	Bogseröglor, fram och bak..... 6 16
Armstöd	Bagagerumsbelysning 3 12, 3 68	Broms- och kopplingsvätska,
fram 3 20	Bakluckans lås..... 3 12	nivåkontroll 7 18
i baksätet 3 24	Bakrutedefroster 4 49	Bromsar, teknisk beskrivning.... 4 13
med förvaringsfack 3 78	Bakrutetorkare/-spolare 4 45	Bränslefilter (diesel),
Askkopp och cigarettändare 3 80	Baksätet, fällning 3 21	tappa ur vatten 7 24
Automatisk klimatanläggning, ... 4 58	Barnstolsfästen, Isofix 3 45	Bränslekrav..... 5 2
Automatisk växellåda,	Barnsäkerhet 3 40	Bränslemätare 4 27
funktion 4 8	Barnsäkra dörrlås 3 11	Bränslesystem (diesel), luftning 7 24
oljenivåkontroll..... 7 21	Batteriladdning..... 7 32	Bälten, 3-punkts säkerhets-
AUX-, USB-, USB- och	Batterivård 7 31	bälten..... 3 26
iPod-anslutning 3 82	Belysning,	Bältesvarnare 3 31
Avgaser, varning 5 4	batterisparfunktion 4 41	
Avgasreningssystem 5 4	yttre 4 41	
	inre 3 77	

C	E	F
CD-skivor, hantering.....3 90	Elektriska fönsterhissar,.....3 13	Fack för solglasögon3 79
Centrallåsreglage på förardörr 3 10	Elektriskt manövrerbara backspeglar3 75	Fjärrkontroll för dörrar och stöldlarm3 3
Chassinummer (VIN).....5 22	Elektronisk stabiliserings- kontroll - ESP.....4 21	Fjärrkontroll, batteribytest.....3 4
Cigarettändare och askkopp.....3 80	Elektroniskt stöldskydd3 6	Fällning av baksätet.....3 21
	Eluppvärmd bakruta4 49	Färddator4 27
D	Eluppvärmda backspeglar3 76	Fönsterhissar, elektriska.....3 13
Dimbakljus4 45	Eluppvärmda säten.....3 19	Förvaringsfack.....3 78
Dimljus, reglage.....4 43	Eluttag3 82	Förvaringsfack för solglasögon 3 79
Domkraft6 19	ESP – antisladdsystem.....4 21	
Drivremmar, spänning7 19		G
Dryckeshållare.....3 81		Glödlampor – wattal.....8 5
Däck & hjul, utförlig information .7 34		Glödlampsbyten.....7 42
Däck, slitagevarnare.....7 36		
Dörrlås 3 8		
Dörrlås, barnsäkra3 11		
Dörrupplåsning vid krock.....3 11		

H	I	K
Halv-/helljus 4 42	Immobilizer (startspärr)..... 3 6	Krockgardiner 3 56
Halvljusautomatik 4 44	Inkörning..... 1 3	Krockkuddar 3 48
Handbroms, funktion 4 15	Innerbelysning 3 77	Krockkuddar, varningslampa 3 65
Handskfack..... 3 79	Instrumentpanel, översikt 2 3	Krockkudde, bortkoppling på passagerarsidan..... 3 52
Hastighetsmätare 4 26	Interiör, översikt..... 2 2	Kupélufffilter, byte 7 27
Hel-/halvljus 4 42	iPod-, AUX-, USB- och MP3-anslutning 3 82	Kylsystemet, kontroll/påfyllning 7 16
Helljusblink 4 42	Isofix-fästen för barnstolar 3 45	Kylvätska, kontroll/påfyllning 7 16
Hjul och däck, utförlig information..... 7 34	K	Körning
Hjulbyte..... 6 19	Kartläsarlampor 3 77	Ekonomisk..... 5 7
Hjälpstart med startkablar..... 6 4	Klimatanläggning, automatisk... 4 58	I halka..... 5 8
	Klimatanläggning, manuell 4 50	Under svåra förhållanden 5 8
	Klocka..... 3 83	"Gunga" loss bilen 5 8
	Kontroll- och varningslampor.... 4 30	I mörker 5 9
	Kopplings- och bromsvätska, nivåkontroll 7 18	I regn 5 9
		Med snökedjor..... 5 10
		I översvämmade områden... 5 12
		Med släp..... 5 13
		Körriktningsvisare 4 43

L

Ladda batteriet.....	7 32
Lampbyten.....	7 42
Larm	3 5
Lastnät för att surra last.....	3 86
Ljustuta	4 42
Lufffilter, kupé, byte	7 27
Luftkonditionering, manuell anläggning	4 55
Luftrenare, motor, filterbyte.....	7 25
Lufftryck, dekal på dörrstolpe.....	5 23
tabell.....	8 3
Låsning fria bromsar, ABS	4 17
Läslampor fram.....	3 77

M

Manuell växellåda, funktion	4 6
Motorhuv, öppning	3 69
Motorluftrenare, filterbyte.....	7 25
Motorn överhettad	6 3
Motornummer	5 23
Motorolja och motoroljefilter, kontroll/byte	7 15
Motorolja, viskositetstal	7 51
Motorrum, översikt.....	2 4
Motorrum, översikt.....	7 13
Motorstopp?	6 2
MP3-, AUX-, USB- och iPod-anslutning.....	3 82
Mugghållare.....	3 81
Mått.....	8 2
Mätare	4 24

N

Nackskydd bak, justering/ demontering	3 24
Nackskydd fram, justering/ demontering	3 20
Nycklar.....	3 2
Nödreservhjul	6 19

O

Olja och oljefilter, kontroll/byte..	7 15
Olje- och vätskespecifikationer...	8 4

P	S	S
Parkeringsbroms, funktion..... 4 15	Service och underhåll 7 2	Spolare och torkare 4 45
Parkeringshjälp..... 4 38	Service som kan utföras av bilägaren..... 7 10	Spolarvätska, nivåkontroll..... 7 23
Parkeringsljus 4 41	Serviceprogram/underhålls- schema..... 7 4	Stabiliseringskontroll - ESP 4 21
Punktering? 6 2	Servostyrning, funktion..... 4 19	Start av motorn 4 4
Punktering/hjulbyte 6 19	kontroll av vätskenivån 7 20	Startbogsering 6 6
R	Sidokrockkuddar..... 3 56	Startkablar, hjälpstart..... 6 4
Radio med CD-spelare 3 91	Sidorutor 3 13	Startspärr 3 6
Radiomottagning (FM, AM)..... 3 88	Signalhorn 4 20	Strålkastare 4 42
Radioreglage på ratten 3 87	Skjut eller rulla igång bilen..... 6 6	nivåreglering..... 4 44
Ramnummer/chassi- nummer (VIN)..... 5 22	Släpvagnskörning 5 13	Styrervo, funktion..... 4 19
Ratt, justerbar i höjd 4 19	Smörjmedel och vätskor, specifikationer 7 50	kontroll av vätskenivån 7 20
Ratt-/tändningslås..... 4 2	Smörjning 7 23	Stöldskydd/Larm..... 3 5
Rattreglage för radion..... 3 87	Solglasögonfack 3 79	Säkerhetsbälten..... 3 26
Reservhjul..... 6 19	Sollucka 3 84	ej fastspända, varning 3 31
Rulla eller skjut igång bilen..... 6 6	Solskydd 3 81	Säkringar 6 7
	Specifikationer 8 2	Säten justering..... 3 16
		eluppvärmda..... 3 19

T	V	V
Takantenn.....3 86	Varnings- och kontrollampor4 30	Varningsblinkers4 49, 6 2
Taklucka.....3 84	ABS, låsningsfria bromsar ...4 30	Varvräknare4 26
Tanklucka/tanklock3 71	Bromskraftfördelning - EBD.4 30	Vindrutetorkare och spolare4 45
Tankning3 71	Lågt oljetryck4 31	Vindrutetorkarblad, underhåll och byte7 29
Tekniska specifikationer.....8 2	Kylvätsketemperatur.....4 31	Väg-/trippmätare.....4 26
Tjuvlarm.....3 5	Dålig laddning.....4 31	Värme och ventilation4 50
Torkarblad, underhåll och byte .7 29	Bältesvarnare4 32	Vätske- och oljespecifikationer ...8 4
Transportöglor6 15	Växellågen, automatväxel ...4 32	Växellåda, automatisk, funktion..4 8
Tripp-/vägmätare4 26	Startspärr (immobilizer)4 32	Växellåda, automatisk, nivåkontroll7 21
Tuta4 20	Parkeringsbroms4 33	Växellåda, manuell, funktion.....4 6
Tvätta bilen.....7 52	Låg bromsvätskenivå4 33	
Tändnings-/rattlås.....4 2	Bakluckan öppen.....4 33	Y
	Öppen dörr4 33	Yttre backspeglar.....3 74
	Låg spolärsvätskenivå.....4 33	
	Låg bränslenivå4 34	A
	Helljus.....4 34	Återcirkulation av kupélufte n4 54
	Krockkuddar4 34	Ö
	Passagerarens krock- kudde bortkopplad.....4 34	Överhettad motor.....6 6
	Motorkontrollampa (fel i motorns styrsystem)4 35	
U	ESP – anti sladdsystemet ...4 36	
Underhåll och service7 2	Glödning (diesel)4 36	
Underhåll som kan utföras av bilägaren.....7 10	Vatten i bränslefilter (diesel) 4 36	
USB-, AUX-, USB- och iPod-anslutning.....3 82	Bältesvarnare – signal.....4 37	
	Nyckeln kvar i tändnings- låset – signal.....4 37	

Så här använder du handboken / 1-2
Att tänka på vid inkörning av bilen / 1-3

SÅ HÄR ANVÄNDER DU HANDBOKEN

Vi vill hjälpa dig att få bästa möjliga körupplevelse när du kör din bil. Användarhandboken kan vara till hjälp på många sätt. Vi rekommenderar verkligen att du läser igenom hela handboken. För att undvika allvarliga skador/olyckor med dödlig utgång är det väldigt viktigt att du åtminstone tar dig tid att läsa de textrutor som har rubriken VARNING och AKTA, och som återkommer på ett flertal ställen i handboken. Du känner igen dem på de speciella symbolerna som beskrivs nedan.

Illustrationerna i den här handboken fungerar som ett komplement till texten och är till för att tydligare förklara hur du får ut bästa möjliga körupplevelse av din bil. Genom att läsa igenom den här handboken lär du dig bilens olika funktioner, samtidigt som du får viktig information om säkerhet och körtips för olika vägförhållanden.

Du kan se hur handboken är indelad i innehållsförteckningen. Vi föreslår att du börjar med att titta i det alfabetiska registret. Där hittar du all information i den här handboken presenterad i alfabetisk ordning.

Kapitel: Den här handboken är indelad i åtta kapitel och ett alfabetiskt register. I början av varje kapitel finns en kort innehållsförteckning för att du snabbt ska kunna se om kapitlet innehåller den information du behöver.

Handboken innehåller olika textrutor med rubrikerna VARNING, AKTA och OBSERVERA. Dessa är till för att öka din säkerhet. Du bör noggrant läsa igenom och följa ALLA anvisningar och rekommendationer som finns i dessa textrutor.

VARNING

Textrutor med överskriften VARNING avser en situation som kan resultera i allvarliga skador eller olycka med dödlig utgång om varningen inte följs.

AKTA

Textrutor med överskriften AKTA avser en situation som kan resultera i personskada, rent av allvarliga skador, om du inte visar aktsamhet.

* OBSERVERA

Textrutor med överskriften OBSERVERA avser en situation som kan resultera i skador på din bil om du är oförsiktig.

ATT TÄNKA PÅ VID INKÖRNING AV BILEN

Ingen särskild inkörningsperiod krävs. Genom att följa några enkla regler under de första 1 000 km kan du förbättra bilens prestanda, körekonomi samt förlänga bilens livslängd.

- Varva inte upp motorn.
- Kör inte i samma hastighet under lång tid. Detta gäller för såväl hög som låg hastighet. För att motorn ska köras in på rätt sätt krävs det att den körs på olika varvtal.
- Undvik kraftiga inbromsningar, förutom vid nödsituationer, för att bromsarna ska slitas in jämnt.
- Undvik att starta med fullgas.

Kort om din bil

2

Översikt, interiör / 2-2

Översikt, instrumentpanel / 2-3

Motorrum / 2-4

ÖVERSIKT, INTERIÖR



1. Knapp för låsning /
upplåsning av dörr3- 9
 2. Inställningsreglage,
yttre backspeglar*3-75
 3. Reglage, elmanövrerade
fönsterhissar*3-13
 4. Centrallåsknapp*3-10
 5. Låsknapp, elektriska fönsterhissar* ..3-14
 6. Innerbackspegel3-76
 7. Ratt.....4-19
 8. Strålkastarinställning, höjlded*4-44
 9. Framre dimljus*4-43
 10. Spak för öppning av motorhuv3-69
 11. Spak för öppning av bagagelucka* ..3-68
 12. Spak för öppning av tanklucka.....3-71
- * : tillval

1JBA0002/1JBA0003A

ÖVERSIKT, INSTRUMENTPANEL



- 1. Krockkudde, förarsida*3-51
- 2. Reglage, strålkastare/
körriktningvisare4-41
- 3. Instrumentgrupp4-24
- 4. Torkare/vindrutespolare4-45
- 5. Tändningslås/rattlås4- 2
- 6. Varningsblinkers4-49
- 7. Defroster, bakruta4-49
- 8. Klimatanläggning4-50
- 9. Växelspak/växelväljare4- 6
- 10. Cigarettändare*3-80
- 11. Eluttag3-82
- 12. Krockkudde, passagerarsida*3-52
- 13. Handskfack3-79

* : tillval

1JBA0003

MOTORRUM



- 1. Kylare7-16
 - 2. Oljepåfyllningslock7-15
 - 3. Bromsvätskebehållare.....7-18
 - 4. Luftfilter7-25
 - 5. Säkringsbox6- 7
 - 6. Minuspol, batteri6-5/7-31
 - 7. Pluspol, batteri..... 6-5/7-31
 - 8. Mätsticka för växellådsolja
(automat)*7-21
 - 9. Kylarlock.....7-17
 - 10. Oljemätsticka.....7-15
 - 11. Behållare för servostyrningsolja.....7-20
 - 12. Behållare för spolarvätska7-23
- * : tillval

OJB058004A

Nycklar / 3-2
Dörröppning via fjärrkontroll / 3-3
Stöldskyddssystem / 3-5
Startspärr (elektroniskt stöldskydd) / 3-6
Dörrlås / 3-8
Fönster / 3-13

Att känna till din bil

3

Säte / 3-16
Säkerhetsbälten / 3-26
Krockkudde – kompletterande skyddssystem (SRS) / 3-48
Bagageutrymme / 3-68
Motorhuv / 3-69
Tanklucka / 3-71
Backspeglar / 3-74
Innerbelysning / 3-77
Förvaringsfack / 3-78
Utrustning, interiör / 3-80
Sollucka / 3-84
Lastsäkringsnät / 3-86
Antenn / 3-86
Radioreglage på ratten / 3-87
Radioutrustning / 3-88

NYCKLAR



Kodnumret till nyckeln är ingraverat i brickan som sitter på nyckelringen.

Om du skulle tappa bort nycklarna, kan din auktoriserade Kia serviceanläggning snabbt göra nya nycklar med hjälp av informationen i koden. Ta bort brickan och förvara den på en säker plats. Skriv även ned kodnumret och förvara detta papper på ett säkert och lättåtkomligt ställe, dock inte i bilen.



Använda nyckeln

(1) Huvudnyckel

Används för att starta motorn samt för att låsa/låsa upp dörrarna och bagageluckan (tillval).

(2) Fjärrkontroll (tillval)

Används för att låsa och låsa upp dörrarna.

VARNING

- Tändningsnyckel

Låt inte nyckeln vara kvar i bilen om du lämnar barnen ensamma, även om nyckeln inte sitter i tändningslåset.

DÖRRÖPPNING VIA FJÄRRKONTROLL (TILLVAL)



OJB048002

(1) Lås-/upplåsningsknapp

- **Låsa**

När lås-/upplåsningsknappen (1) trycks ned låses samtliga dörrar.

- **Låsa upp**

När lås-/upplåsningsknappen (1) trycks ned igen låses samtliga dörrar upp.

Dörrarna låses automatiskt om du inte öppnar dem inom 30 sekunder.

* OBSERVERA

Fjärrkontrollen fungerar inte i följande situationer:

- Nyckeln sitter i tändningslåset.
- Du befinner dig för långt bort från bilen (mer än 10 m).
- Batteriet i fjärrkontrollen är svagt.
- Andra fordon eller föremål hindrar signalen från att nå fram.
- Det är väldigt kallt ute.
- Fjärrkontrollen används nära en radiosändare, till exempel en radiostation eller en flygplats, som kan störa signalen från fjärrkontrollen.

Om fjärrkontrollen inte fungerar som den ska, öppnar och låser du istället dörren med bilnyckeln. Om du har några problem med fjärrkontrollen, kontaktar du en KIA-verkstad.

* OBSERVERA

Fjärrkontrollen får inte komma i kontakt med vatten eller andra vätskor. Om fjärrkontrollen inte fungerar på grund av att den utsatts för vatten eller andra vätskor, gäller inte garantin från biltillverkaren.

Fjärrkontrollens signalräckvidd kan variera beroende på var den används. Om bilen exempelvis har parkerats intill en polisstation, myndighetsbyggnad, TV- eller radiostation, militära installationer, flygplats eller basstation o.s.v.

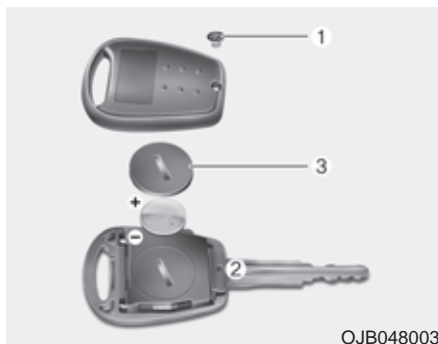

Byte av batteri

Batteriet till fjärrkontrollen är ett 3 volts litiumbatteri och ska normalt räcka i flera år. Om du behöver byta batteri, gör du så här.

1. Skruva loss skruven (1) med hjälp av en stjärnskruvmejsel.
2. Mellan de två halvorna och bryt försiktigt isär dem. Peta loss batteriet åt den sida som siffran (2) finns på.
3. Ta bort batteriluckan (3).
4. Byt ut det gamla batteriet mot ett nytt. Vid byte av batteri, se till att batteriets pluspol "+" är vänd uppåt som på bilden/illustrationen.
5. Kläm ihop fjärrkontrollens två halvor.

* OBSERVERA

Fjärrkontrollen har utformats för många års felfri användning. Om den utsätts för fukt eller statisk elektricitet, kan funktionerna eventuellt påverkas.

Om du är osäker på hur du använder fjärrkontrollen eller byter batteri, kontakta en KIA-verkstad.

Om du behöver en ny fjärrkontroll eller komplettera med flera, vänd dig till en KIA-verkstad.

* OBSERVERA

- Om du sätter i ett batteri av fel typ kanske fjärrkontrollen inte fungerar som den ska. Se till att du använder batteri av rätt typ.
- Om du tappar fjärrkontrollen, den blir blöt, utsätts för värme eller direkt solljus kan den sluta fungera.

STÖLDSKYDDSSYSTEM (TILLVAL)

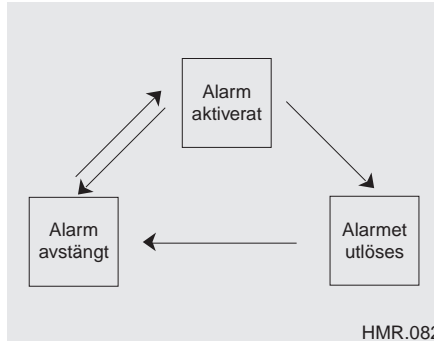

Stöldskyddet/billarmet är inte aktiverat när nyckeln sitter i tändningslåset.

Om dörrarna låstes med fjärrkontrollnyckeln, ska de även låsas upp med denna.

Om låsknappen på fjärrkontrollen trycks in när nyckeln sitter i tändningslåset samtidigt som en dörr eller bagageluckan är öppen, låses dörrarna utan att billarmet aktiveras. Billarmet aktiveras emellertid automatiskt när dörren/dörrarna eller bagageluckan stängs och låses.

Alarm aktiverat

När tändningen står i läge "LOCK" och nyckeln inte sitter i, aktiveras systemet och varningsblinkersens blinkar en gång om följande villkor har uppfyllts:

- Motorhuven, bagageluckan (tillval) och dörrarna (inklusive den tvådelade bagageluckan, tillval) stängs och låses med hjälp av fjärrkontrollen.
- Om någon av dörrarna eller bagageluckan inte öppnas inom cirka 30 sekunder efter att bilen har låsts upp, låses dörrarna igen och billarmet aktiveras.

* OBSERVERA

Aktivera inte systemet förrän alla passagerarna har lämnat bilen. Om systemet aktiveras medan någon fortfarande befinner sig i bilen, går larmet när passageraren lämnar bilen.

Alarmet utlöses

Alarmet ljuder om:

- En dörr öppnas utan att bilen först har låsts upp med fjärrkontrollen.
- Bagageluckan öppnas utan nyckel.
- Motorhuven öppnas.

Alarmet ljuder och varningsblinkersens blinkar i 27 sekunder. Det går inte att starta bilen så länge alarmet ljuder.

* OBSERVERA

Undvik startförsök när larmet är aktiverat.

Fördröjt alarm (tillval)

Om bagageluckan öppnas med nyckeln, aktiveras inte alarmet även om det är aktiverat.

Om bagageluckan emellertid inte öppnas helt inom två sekunder, aktiveras alarmet.

Om en dörr eller motorhuvn öppnas och bagageluckan är öppen, går alarmet igång om detta är aktiverat.

Alarm avstängt

Larmet avaktiveras när du trycker på öppningsknappen på fjärrkontrollen. Blinkerslamporna blinkar två gånger som bekräftelse. Om ingen dörr öppnas inom 30 sekunder aktiveras systemet igen.

AKTA

Larmet kan bara avaktiveras med fjärrkontrollen. Gör enligt följande om fjärrkontrollen inte fungerar.

- 1. Lås upp och öppna dörren, vilket får larmet att tjuta.**
- 2. Sätt nyckeln i tändningslåset och vrid till startläge. Larmet tystnar.**

STARTSPÄRR (ELEKTRONISKT STÖLDSKYDD) (TILLVAL)

För att minska risken för att obehöriga använder din bil är den utrustad med en startspärr.

Startspärrsystemet består av en liten transponder som sitter i bilnyckeln samt en antenn i låscylindern och ICU:n (Immobilizer Control Unit) på rattstången.

När du sätter i nyckeln i tändningslåset och vrider den till läge ON (PÅ), tar antennen i tändningslåset emot en kodad signal från transpondern inuti nyckeln och sänder den vidare till ECU-enheten (Engine Control Unit).

ECU-enheten analyserar signalen och avgör om det är rätt kod.

Om nyckeln har rätt kod startar motorn.

Om nyckeln har fel kod går det inte att starta motorn.

Avaktivera startspärren:

Sätt i nyckeln i tändningslåset och vrid till läge ON.

Aktivera startspärren:

Vrid tändningsnyckeln till läge LOCK. Startspärren aktiveras automatiskt. Utan rätt tändningsnyckel går det inte att starta motorn.

 VARNING

För att förhindra stöld ska du inte förvara någon av bilens nycklar eller stöldskyddskoden, som är unik för varje fordon, i bilen.

*** OBSERVERA**

Undvik att ha andra kodade nycklar liggande i bilen när du startar motorn med den kodade nyckeln. Om det finns ytterligare en kodad nyckel inne i kupén går motorn eventuellt inte att starta, eller så kan den plötsligt stängas av. Förvara nycklarna åtskilda från varandra för att förhindra att fel uppstår när du har hämtat ut din nya bil.

 AKTA

Ha inte metallföremål i närheten av tändningsnyckel eller tändningslås.

Metallföremål kan påverka transponderns signal så att det inte går att starta motorn.

 AKTA

Transpondern inuti tändningsnyckeln är en viktig del av stöldskyddssystemet. Den är utformad för många års felfri användning. Du bör dock inte utsätta nyckeln för fukt, statisk elektricitet eller hantera den ovarsamt. Om transpondern skadas kan det uppstå problem med startspärren.

 AKTA

Service av startspärren får endast utföras av auktoriserade KIA-verkstäder. Du får alltså inte ändra, modifiera eller justera startspärren, eftersom det kan leda till att den inte fungerar. Fel på startspärren som har uppkommit till följd av felaktigt utförda ändringar, justeringar eller modifieringar omfattas inte av biltillverkarens garanti.

DÖRRLÅS



Låsa/låsa upp dörrarna utifrån

- Vrid nyckeln mot fronten för att låsa och bakåt för att låsa upp.
- Dörrarna kan även låsas/låsas upp med hjälp av fjärrkontrollen.

- Använd dörrhandtagen för att öppna dörrarna när de har låsts upp.
- Stäng dörren för hand. Kontrollera att dörrarna är ordentligt stängda.
- Om du låser/låser upp framdörren med nyckel, låses/låses alla dörrar upp automatiskt. (tillval)

* Om bilen är utrustad med fjärrkontroll finns det inget dörrlås på höger framdörr.



Lås dörren utan att använda nyckeln genom att trycka låsreglaget (1) framåt eller trycka ner låsknappen för centrallåset (2). Stäng sedan dörren.

* OBSERVERA

Kom ihåg att ta ur tändningsnyckeln, lägga i parkeringsbromsen, stänga alla fönster och låsa alla dörrar innan du går ifrån bilen.

*** OBSERVERA**

Om du låser/låser upp dörrarna flera gånger i snabb följd med nyckeln eller dörrlåsningsreglaget, kan låssystemet tillfälligt komma att sättas ur funktion för att skydda strömkretsen och förhindra skador på systemkomponenter.

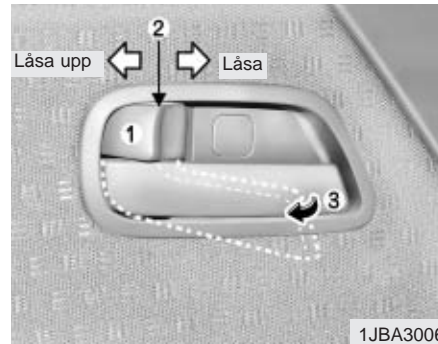
**Låsa/låsa upp dörrarna inifrån bilen*****Med dörrlåsknappen***

- Lås upp dörren genom att skjuta dörrlåsningsreglaget till läge "UNLOCK" (låsa upp).
- Lås dörren genom att skjuta dörrlåsknappen (1) till läge "lock" (låsa). Om dörren är låst, syns den rödmarkerade (2) delen av låsreglaget.
- Öppna dörren genom att dra i dörrhandtaget (3).

- Det går inte att låsa framdörrarna om nyckeln sitter i tändningslåset och dörren är öppen.
- Om du låser/låser upp framdörren med nyckel, låses/låses alla dörrar upp automatiskt. (tillval)



Med centrallås (tillval)

Centrallåsknappen sitter på armstödet på förarsidan.

Det finns en knapp för centrallåset på varje framdörr.

Om en dörr är öppen när dörrarna låses kommer den att vara låst när dörren stängts.

- Om du trycker ned den främre delen av dörrlåset på förarsidan (1), låses alla dörrarna.
- Tryck i bakkanten på knappen (2) för att låsa upp alla dörrarna.
- Om nyckeln sitter i tändningslåset och någon av framdörrarna är öppen går det inte att låsa dörrarna.

AKTA

- **För att förhindra att dörrarna öppnas under körning ska de vara ordentligt stängda och låsta. Låsta dörrar minskar även risken för att någon försöker råna dig på bilen när du stannar eller saktar in.**
- **Var försiktig när du öppnar bildörren så att inte andra fordon, motorcyklar, cyklar eller fotgängare kör eller går in i den när den öppnas. Om du öppnar dörren så att den hamnar i vägen för en trafikant, kan detta leda till sak- eller personskador.**

⚠ VARNING

Att gå ifrån bilen utan att låsa den frestar tjuven att tömma den på värdesaker. Kom ihåg att ta ur tändningsnyckeln, lägga i parkeringsbromsen, stänga alla fönster och låsa alla dörrar innan du går ifrån bilen.

⚠ VARNING - Lämna inte barnen ensamma i bilen

En låst, oventilerad bil kan bli väldigt varm. Lämna därför aldrig hunden eller barnen ensamma i bilen, eftersom de inte kommer ut och kan drabbas av uttorkning. Barnen kan dessutom av nyfikenhet trycka på till exempel knapparna till fönsterhissarna och få fingrarna i kläm. Lämna aldrig barn eller djur ensamma i bilen.

Dörrupplåsningssystem med krocksensor (tillval)

Alla dörrar låses automatiskt upp om bilen råkar ut för en krock och om tändningen är påslagen.

Men dörrarna kan inte låsas upp om det finns något fel på det mekaniska dörrlåsningssystemet eller på batteriet.

**Barnsäkra dörrlås**

Låsspärren är till för att barn inte ska kunna öppna bakdörrarna av misstag under körning. Aktivera alltid de barnsäkra dörrlåsen om det sitter barn i baksätet.

1. Öppna baddörren.
 2. Skjut reglaget som sitter på dörrens bakkant till läge "lock" (låsa). När reglaget står i läge "lock (⊕)", går det inte att öppna dörren med dörrhandtaget på dörrens insida.
 3. Stäng dörren.
 4. Öppna baddörren med hjälp av dörrhandtaget på dörrens utsida.
- Även om dörrarna har låsts upp, går det inte att öppna baddörrarna inifrån bilen med dörrhandtaget (1) om inte reglaget är vid symbolen (⊖).

⚠ VARNING - Dörrlås, baddörrar

Om barn råkar öppna en baddörr under körning, kan de ramla ut och skada sig allvarligt. För att förhindra att barn öppnar baddörrarna inifrån ska du alltid aktivera de barnsäkra dörrlåsen när barn sitter i baksätet.

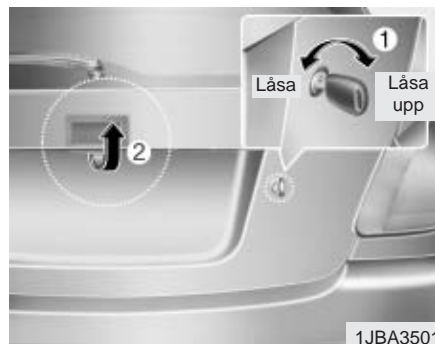

Bakluckan (tillval)

Öppna bakluckan

- Bakluckan låses/låses upp med nyckel.
- Öppna bagageluckan genom att sätta i nyckeln i låset och vrida den till olåst läge (1). Öppna därefter bagageluckan genom att trycka ned handtaget (2).
- Du kan också låsa/låsa upp bagageluckan (utan att öppna den) med centrallåsfunktionen (tillval).
- När bagageluckan har låsts upp öppnar du den genom att trycka ned handtaget (2) och sedan öppna.



Bagagerumsbelysning (tillval)

Bagagerumsbelysningen tänds när du öppnar bagageluckan. Den fortsätter lysa tills bagageluckan har stängts helt.

*** OBSERVERA**

Se till att stänga bagageluckan ordentligt. Om bagageluckan är öppen när motorn är avstängd kan batteriet ladda ur på grund av att bagagerumsbelysningen inte släcks.

FÖNSTER

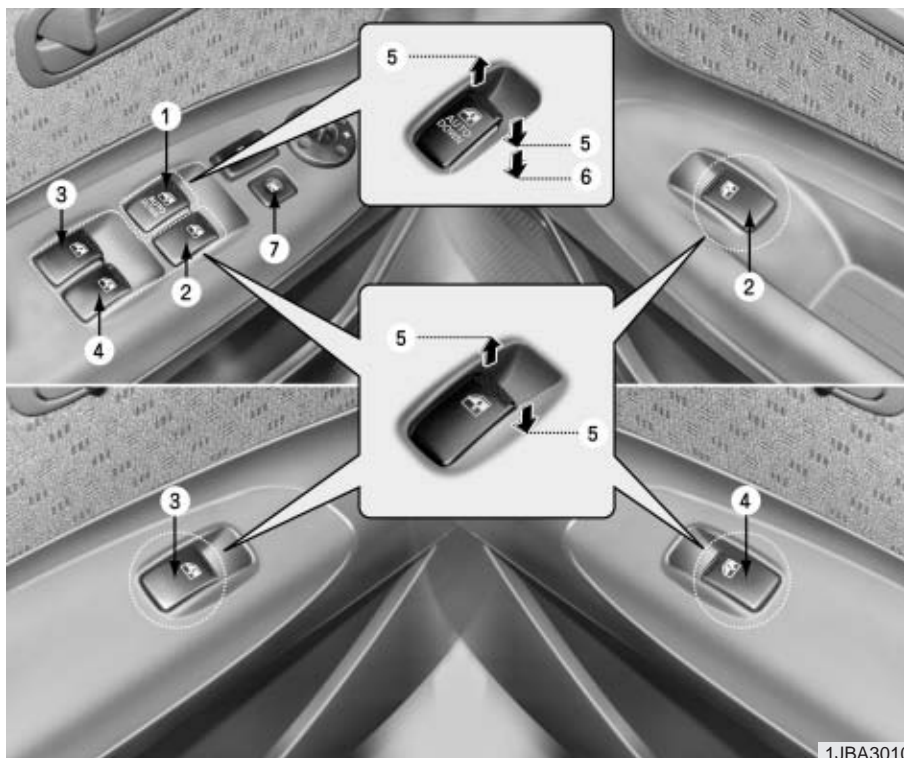
**Elmanövrerade fönsterhissar (tillval)**

- (1) Reglage till elmanövrerad fönsterhiss, förarsidan
- (2) Reglage till elmanövrerad fönsterhiss, främre passagerare
- (3) Reglage till elmanövrerad fönsterhiss, vänster bak*
- (4) Reglage till elmanövrerad fönsterhiss, höger bak*
- (5) Öppna och stänga
- (6) Ett-tryck-öppning* (förarsidan)
- (7) Låsknapp*

- **Timer till elmanövrerade fönsterhissar***

Fönsterhissarna kan användas i cirka 30 sekunder efter att tändningsnyckeln har tagits ut eller vridits till läge ACC eller LOCK. Om främrdörrarna öppnas efter att tändningsnyckeln tagits ut, går det inte att använda fönsterhissarna 30 sekunder senare.

* : tillval

1JBA3010



Öppna och stänga fönster

På förarsidan finns reglage som styr alla fönsterhissarna.

För att öppna eller stänga ett fönster trycker du ned (5) eller lyfter (5) den främre delen på motsvarande reglage.

Ett-tryck-öppning av rutan (förarsidan, tillval)

Genom att snabbt trycka ned knappen till det andra låsläget (6) går rutan ned helt, även om du släpper knappen (auto down-funktion). När rutan är på väg att öppnas kan den stannas i önskat läge genom att du lyfter knappen.



Spärrknapp (tillval)

- Genom att trycka ned spärrknappen till de elmanövrerade fönsterhissarna på förardörren till läge LOCK (låsa), kan föraren spärra reglagen för samtliga sidorutor.
- Med spärrknappen nedtryckt fungerar inte heller reglagen på förardörren.

Elmanövrerade fönsterhissar (tillval)

För att du ska kunna använda de elmanövrerade fönsterhissarna måste tändningen stå i läge ON (PÅ). På insidan av varje dörr finns ett reglage som styr fönsterhissen till den aktuella dörren. På förarsidan finns det en låsknapp som, om den är aktiverad, gör att det inte går att använda fönsterhissarnas reglage. Om det känns som om vinden tar tag i bilen när ett fönster är öppet, ska du öppna fönstret på motsatt sida för att motverka detta.

*** OBSERVERA**

- För att förhindra att de elmanövrerade fönsterhissarna skadas ska du inte öppna eller stänga två eller flera rutor samtidigt. Genom att följa detta råd förlängs också livslängden på säkringarna.
- Använd inte reglaget på förardörren för att öppna en ruta och ett annat reglage samtidigt för att stänga samma ruta. Då stannar rutan och kan varken öppnas eller stängas.

AKTA

- **Se till att inget kommer i kläm när en ruta stängs.**
- **Låt inte barn leka med reglagen till fönsterhissarna. Se till att låsknappen till fönsterhissarna står i läge LOCK. Barn som leker med fönsterhissarna kan skada sig.**
- **Stick aldrig ut huvudet eller armarna utanför bilen under körning.**
- **För att vara på den säkra sidan bör du alltid kontrollera en extra gång att inga armar, händer eller andra hinder är i vägen innan du stänger rutorna.**

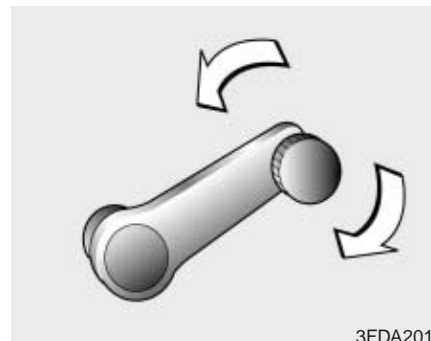

3FDA2015

Manuellt manövrerade fönster (tillval)

Använd fönsterveven för att veva ned/upp respektive fönster.

SÄTE

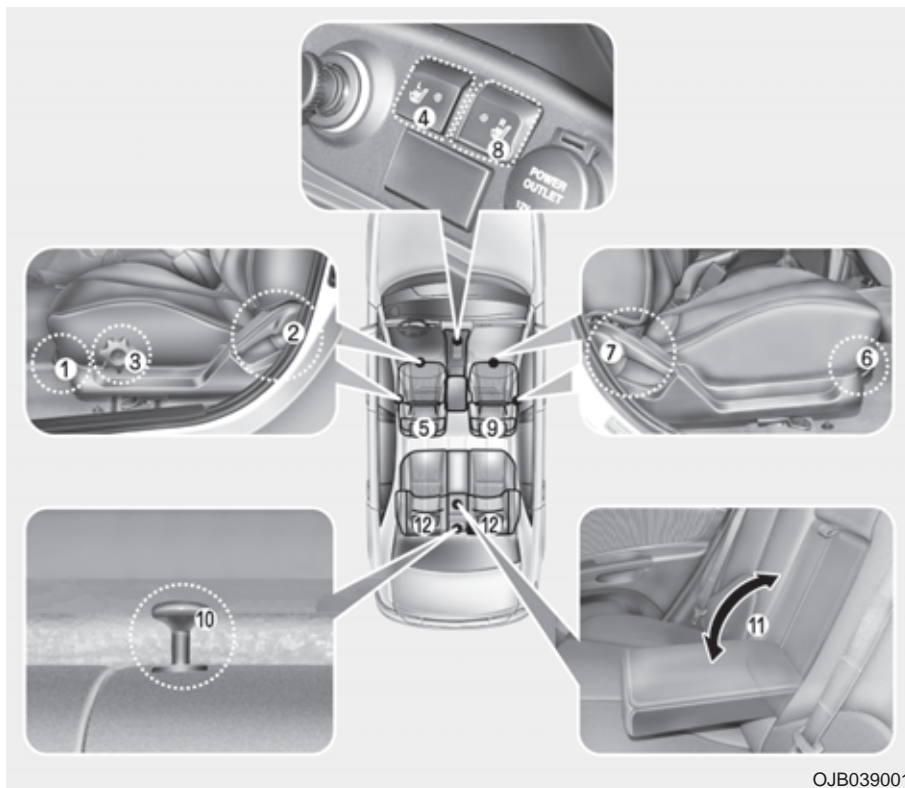

Förarsäte

- (1) Inställning, framåt / bakåt
- (2) Inställning av ryggstödet lutning
- (3) Inställning i höjded*
- (4) Värmereglage, sätesvärmare*
- (5) Nackstödsinställning

Främre passagerarsäte

- (6) Inställning, framåt/bakåt
- (7) Inställning av ryggstödet lutning
- (8) Värmereglage, sätesvärmare*
- (9) Inställning av nackskydd

Baksäte

- (10) Fällbart baksäte*
- (11) Armstöd*
- (12) Inställning av nackskydd*

* : tillval

⚠ VARNING

- Lösa föremål som ligger vid förarens fötter kan göra att pedalerna inte kan trampas ner och leda till en olycka. Lösa föremål kan också göra att sätet inte går att skjuta fram. Undvik att lägga saker under framsätena.
- Lämna aldrig barn ensamma i bilen.
- För att inte skadas av krockkudden när den utlöses, ska du inte sitta närmare den än 250 mm. Om du sitter för nära krockkudden kan du få allvarliga eller livshotande skador när den utlöses.

⚠ VARNING - Förarsäte

- Undvik att justera sätet under körning. Du kan tappa kontrollen över bilen och köra av vägen.
- Placera inga föremål bakom ryggstödet som gör att det inte kan låsas i sitt normala läge, eftersom detta kan ge allvarliga skador vid en kraftig inbromsning eller kollision.
- Ryggstödet ska alltid vara i upprätt läge under körning. Den nedre delen av säkerhetsbältet måste sitta åt och ska dessutom sitta lågt på höfterna. Med säkerhetsbältet i detta läge får du bästa skyddet vid en eventuell krock.
- För att minimera risken för skador om krockkudden aktiveras, ska du alltid sitta så långt från ratten som möjligt. Bröstkorgen får som närmast vara 250 mm från ratten.

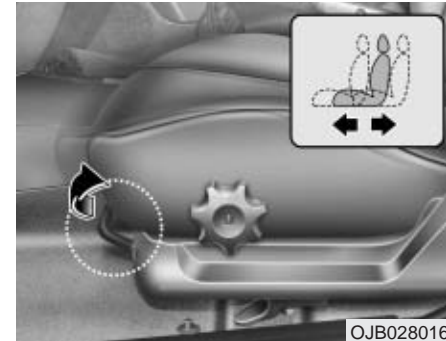
**Inställning av framsätena***Justera sätet framåt eller bakåt*

1. Lyft reglaget i framkanten.
2. Skjut sätet till önskat läge.
3. Släpp stålbygeln och kontrollera att sätet är låst i det valda läget.

Ställ in sätet innan du börjar köra och kontrollera att sätet är låst genom att försöka flytta det framåt respektive bakåt när du släppt reglaget. Om det går att flytta sätet är det inte ordentligt låst.

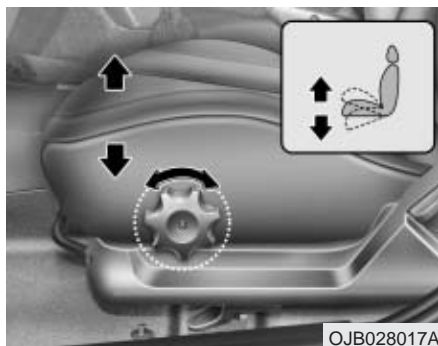

Ställa in höjden på förarstolens säte (tillval)

Justera höjden på sätet genom att vrida på ratten på sidan av sätet.

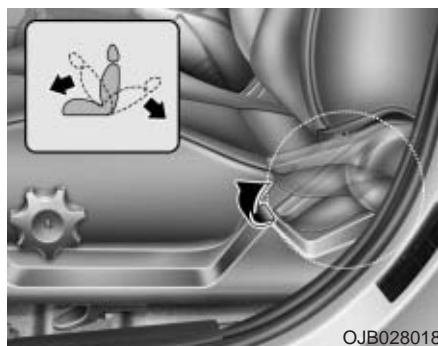

Inställning ryggstödet lutning

Så här lutar du ryggstödet bakåt:

1. Luta dig lätt framåt och lyft upp spaken till ryggstödet.
2. Luta dig försiktigt bakåt och ställ in ryggstödet i önskat läge.
3. Släpp spaken och kontrollera att ryggstödet är låst i det valda läget. (Spaken **MÅSTE** återgå till sitt normalläge för att låsa ryggstödet.)

⚠ VARNING

Ryggstöden ska alltid vara i upprätt läge när bilen är i rörelse. I annat fall kan de åkande glida ur säkerhetsbältena vid en eventuell kollision.



OJB038019A

Eluppvärmda framsäten (tillval)

Tändningsnyckeln måste vara i läge ON. Tryck på knappen för att sätta på/stänga av värmen i höger respektive vänster säte. Termostater i sätena reglerar värmen.

* OBSERVERA

- Sättesvärmaren fungerar eventuellt inte om den omgivande temperaturen är tillräckligt hög.
- Om sättesvärmaren inte slås på trots att den omgivande temperaturen är lägre än 24°C, bör du låta en auktoriserad märkesverkstad gå igenom systemet.
- Använd inte organiska lösningar som thinner, bensen, alkohol eller bensin för att rengöra sätena. Om du gör det kan värmeslingorna eller klädseln skadas.
- För att förhindra att sättesvärmaren överhettas, bör du ta bort eventuella filter och kuddar som ligger på sätet samt ta av skyddande bilklädsel om sådan används, när sättesvärmaren används.
- Lägg inga tunga eller vassa föremål på säten utrustade med sättesvärmare. Komponenter till sättesvärmaren kan skadas.

⚠ VARNING

Passagerarna bör vara väldigt försiktiga när de använder sättesvärmarna, eftersom det finns risk för överhettning eller brännskador. Följande personer bör vara särskilt försiktiga / visas speciell aktsamhet:

1. Spädbarn, barn, gamla eller handikappade eller poliklinikpatienter
2. Personer med känslig hy eller som lätt bränner sig
3. Personer som lider av överansträngning
4. Personer som är berusade
5. Personer som tar medicin som kan framkalla dåsighet eller trötthet (sömntabletter, tabletter mot förkylning o.s.v.)

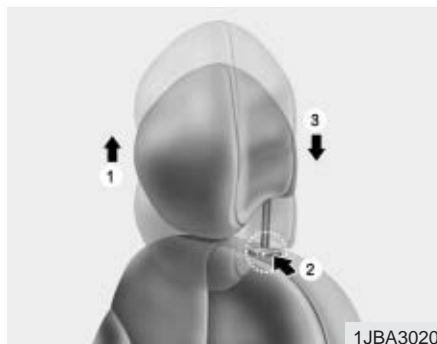

Justering av nackskydden

Med rätt justerade nackskydd minskar risken för pisksnärtskador (whiplashskador) vid påkörning bakifrån. Nackskyddens mitt ska vara i höjd med öronen.

Höj: Dra uppåt (1)

Sänk: Håll in spärknappen (2) och tryck ned (3) nackskyddet.

Avståndet till bakhuvudet ska vara ungefär som en knytnäve.

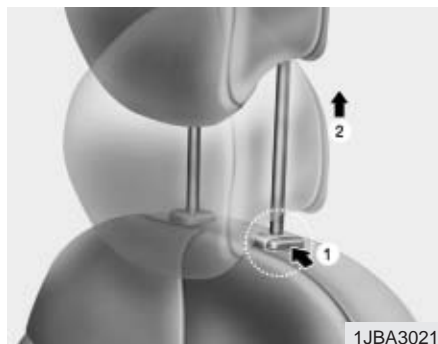

Demontering

Om du vill ta bort nackskyddet, lyfter du upp det så mycket det går. Tryck därefter ned in spärknappen (1) och dra upp (2) nackskyddet.

⚠ VARNING

För att minska risken för skalloch nackskador ska du aldrig köra utan nackskydd. Se också till att det blir rätt justerade i höjd före körning.

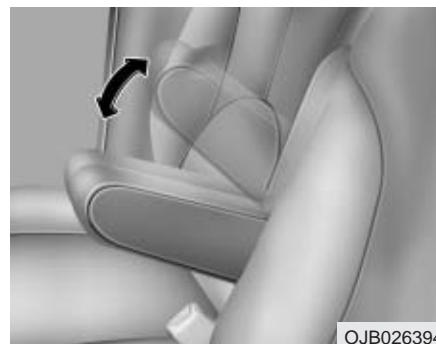

Armstöd (tillval)

Om du vill använda armstödet, ta tag i armstödet och fäll ned det från ryggstödet.

Baksäte

Fällbart baksäte (tillval)

Baksätet kan fällas fram för att skapa extra lastutrymme samt göra det lättare att komma åt saker i bagageutrymmet.

- Fäll fram ryggstödet till baksätet genom att först dra i frigöringsspaken, och därefter fälla fram och ned ryggstödet.

- Fäll upp baksätet igen genom att lyfta upp det och trycka tills du hör ett klick.

När ryggstödet är låst i upprätt läge syns inte den rödmarkerade delen av låsreglaget.

- När du fäller upp ryggstödet till baksätet i upprätt läge, lägger du de bakre säkerhetsbältena på plats igen så att dessa kan användas av baksätesspassagerarna.

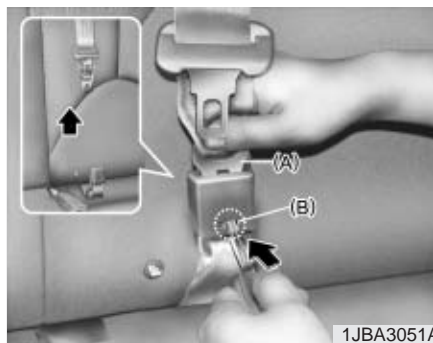

1. Skjut fram framsätet och fäll upp stolsryggen.
2. Dra i frigöringsspaken på ryggstödet ovansida.
3. Rulla in säkerhetsbältet på mittplatsen bak genom att trycka in frigöringsknappen (B) på fästpunkten med hjälp av tändningsnyckeln eller liknande, smalt och hårt föremål. Dra säkerhetsbältet uppåt (A) - bältet rullas upp automatiskt. (4 Dörrars, tillval)

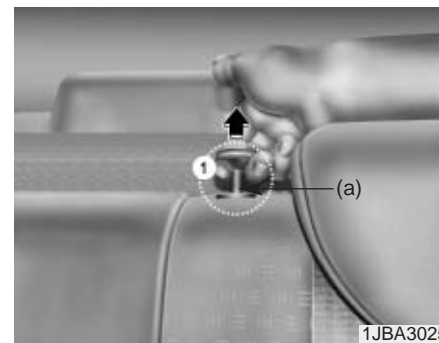

4. Dra i frigöringsspaken (1). Om ryggstödet inte är fastlåst, syns den rödmarkerade (a) delen av låsreglaget.

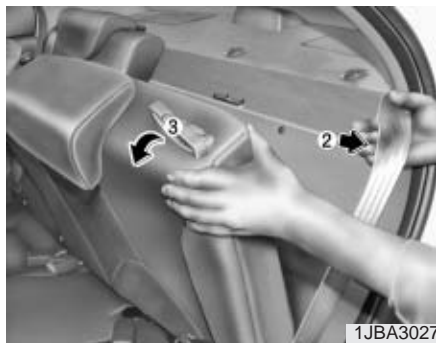

5. För säkerhetsbältena på baksätesplatserna åt sidan (2) så att de inte är i vägen när du fäller ned ryggstödet till baksätet (3).



6. Fäll ryggstödet framåt och nedåt (4).



* OBSERVERA

När du fäller ned ryggstödet till baksätet eller ställer bagage i baksätet bör du stoppa in spännet i fickan mellan ryggstödet och sätet. På så sätt undviker du att spännet skadas av ryggstödet eller bagaget.

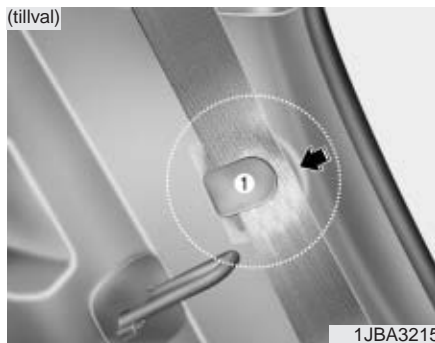

* OBSERVERA

Om bältena dras igenom de bakre bältesstyrningarna fastnar inte bältena bakom eller under sätena. När du fäller upp de bakre ryggstöden till upprätt läge måste du komma ihåg att föra tillbaka de bakre säkerhetsbältena till rätt läge.

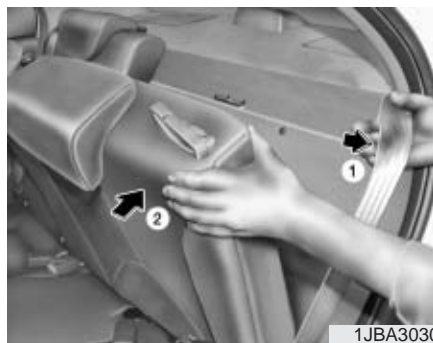

Så här fäller du upp ryggstödet till baksätet:

1. För säkerhetsbältena på de yttre baksätetsplatserna (1, tillval) åt sidan så att de inte är i vägen för ryggstödet.
2. Lyft upp ryggstödet och tryck tills du hör ett klick (2).
3. För tillbaka säkerhetsbältet till dess rätta läge.

AKTA

När du fäller upp ryggstödet till baksätet i upprätt läge får du inte glömma att föra tillbaka säkerhetsbältena till deras rätta läge.

⚠ VARNING - Last

Lasten bör alltid säkras för att förhindra att den kastas framåt vid en kollision och skadar bilpassagerarna.

* OBSERVERA

Säkerhetsbältet måste vara upprullat när ryggstödet ska fällas.

AKTA

- **Se alltid till att motorn är avstängd, parkeringsbromsen är ansatt, 1:ans växel är i (P för automat) när du lastar/lastar ur bilen.**
- **Var försiktig när du lastar in föremål genom öppningen i baksätet så att inte interiören skadas.**
- **Se till att lasten är ordentligt säkrad så att den inte rör sig under körning. Osäkrad last inne i kupén kan ge upphov till skador på bilen eller passagerarna.**



Armstöd (tillval)

Armstödet är integrerat i den mittersta baksätesplatsen.

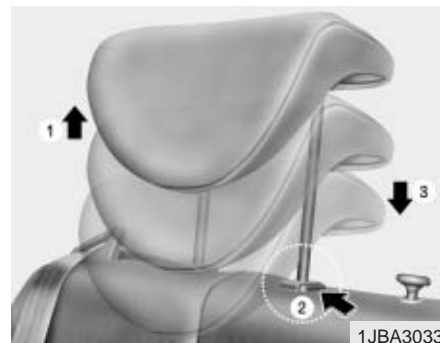

Justering av nackskydden uppåt/nedåt (tillval)

Nackstödet har två syften: att öka sittkomforten för föraren och passagerarna och att skydda huvudet och nacken vid en eventuell kollision.

Dra nackskyddet uppåt för att ställa in det i önskat läge (1). Sänk nackskyddet genom att trycka ned frigöringsknappen (2). Sänk nackskyddet till önskat läge (3). Bästa skydd får du om du ställer in nackskyddet så att dess mitt är i höjd med dina öron. Avståndet mellan nackskyddet och huvudet bör vara lika stort som din knytnäve.

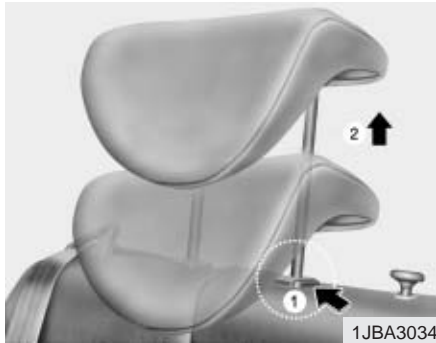

Demontering

Om du vill ta bort nackskyddet, lyfter du upp det så mycket det går. Tryck därefter ned frigöringsknappen (1) och dra upp (2) nackskyddet.

⚠ VARNING

För att minska risken för skall- och nackskador ska du aldrig köra utan nackskydd eller med dessa i fel läge.

SÄKERHETSÅLTEN



2GHB3002

Bältesförsträckare (tillval)

Din bil är utrustad med bältesförsträckare på förarplatsen och den främre passagerarplatsen. Bältesförsträckaren ser till att säkerhetsbältet automatiskt rullas upp en aning i krockögonblicket för att minska framåtrörelsen. Om kollisionen är tillräckligt kraftig, aktiveras eventuellt bältesförsträckarna i kombination med krockkuddarna.

AKTA

I vissa typer av kollisioner aktiveras bältesförsträckarna på både förar- och passagerarsidan. Om frontalkrocken är tillräckligt kraftig, aktiveras eventuellt bältesförsträckarna i kombination med krockkuddarna. Vid kollisioner av detta slag aktiveras bältesförsträckarna även om det inte sitter någon i sätet.

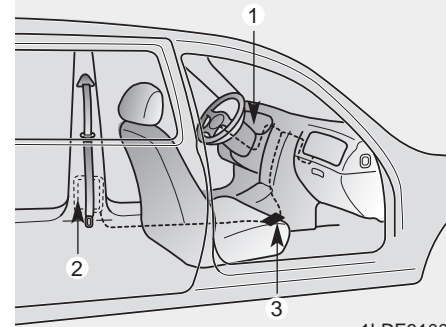

1LDE3100

Bältesförsträckarsystemet består i huvudsak av delarna nedan. De olika delarnas placering framgår av illustrationen.

- (1) Varningslampa, SRS-krockkudde
- (2) Bältesförsträckare
- (3) Styrenhet, SRS-krockkudde

⚠ VARNING

För att bältesförsträckarna ska fylla sin funktion bör du tänka på följande:

- Bilbältet måste sitta rätt: diagonalbandet får inte placeras så högt att det ligger an mot halsen, höftbandet ska sitta över höften, inte magen.

⚡ AKTA

Om bältesförsträckarna aktiveras hörs en smäll och ett fint damm kan synas i kupén. Dammet är inte giftigt.

Även om det fina dammet är helt ofarligt kan det irritera huden och andningsvägarna. Undvik att andas in dammet under längre tid. Tvätta händerna och ansiktet noggrant om krockkuddarna och bältesförsträckarna har aktiverats.

⚡ AKTA

- Eftersom sensorn som aktiverar SRS-krockkudden är sammankopplad med bältesförsträckarna, blinkar eller lyser varningslampan till SRS-krockkudden på instrumentpanelen i ungefär 6 sekunder efter att tändningsnyckeln har vridits till läge "ON". Därefter ska lampan slockna.
- Om bältesförsträckaren inte fungerar som den ska, lyser varningslampan även om det inte är något fel på SRS-krockkudden.
Om varningslampan till SRS-krockkudden inte tänds när tändningsnyckeln vrids till "ON", om lampan fortsätter att lysa med fast sken efter cirka 6 sekunder eller tänds under körning, bör du snarast möjligt lämna in bilen till närmaste auktoriserade KIA-verkstad för att kontrollera bältesförsträckarna respektive SRS-krockkuddarna.

⚡ AKTA

Aggregaten till bältesförsträckarna blir väldigt varma när de aktiveras. Vänta därför några minuter innan du rör vid aggregaten efter att bältesförsträckarna har aktiverats.

⚠ VARNING

- Bältesförsträckarna har en konstruktion som gör att de endast kan användas en gång. Bältesförsträckare som har aktiverats måste bytas ut. Säkerhetsbälten som har använts vid en krock ska alltid bytas ut.
- Försök inte plocka isär eller byta ut bältesförsträckarna själv. Detta måste göras på en auktoriserad KIA-verkstad.

VARNING

- Slå inte på aggregaten till bältesförsträckarna.
- Försök inte reparera bältesförsträckarna på egen hand.
- Felaktig hantering av aggregaten till bältesförsträckarna samt undlåtelse att följa varningarna beträffande slag mot aggregaten, ändringar, kontroller, placering, underhåll eller reparation av desamma, kan medföra att bältesförsträckarna slutar fungera eller aktiveras, med risk för allvarliga skador.
Använd alltid säkerhetsbälte när du kör eller åker i motorfordon.
- Kontakta en auktoriserad Kia-verkstad om en bältessträckare ska kasseras.

Säkerhetsbälten

VARNING

- Säkerhetsbälten

Enligt lag ska alla åkande vara fastspända när bilen är i rörelse. Barn upp till ca 12 år ska sitta i eller på särskild barnsäkerhetsutrustning. Bilens krockkuddar fungerar endast på avsett sätt om passagerarna sitter fastspända. Läs igenom informationen i det här kapitlet noggrant, inklusive avsnitten som handlar om bilbarnstolar och andra bilbarnskydd. Läs även säkerhetsvarningarna på baksidan av solskydden.

Rätt använda minskar säkerhetsbältena risken för allvarliga skador vid olyckor eller kraftiga inbromsningar.

Det finns trepunktsbälten på samtliga platser i bilen. Motståndsaktiverade rullås i upprullningsdonen gör att trepunktsbältena inte låses utan medger viss rörlighet. Detta ger ökad rörelsefrihet och komfort vid användning av säkerhetsbälten. Vid en kraftig inbromsning, skarp kurva eller kollision låser upprullningsdonen automatiskt säkerhetsbältena.

Eftersom de motståndsaktiverade rullåsen även reagerar på mindre rörelseenergi än de som utvecklas vid en kollision, kan du till exempel märka hur de aktiveras vid inbromsningar eller vid körning i skarpa kurvor.

Placera alltid bilbarnskydd i baksätet.

Säkerhetsbältena ger skydd om:

- Ryggstöden är i upprätt läge.
- Personen som sitter på sätet sitter upprätt (inte hopsjunken).
- Höftbandet sitter tätt över höfterna.
- Diagonalbandet sitter tätt mot bröstkorgen.
- Knäna är riktade rakt framåt.

VARNING - Efter en kollision

- **Mekaniken kan skadas och säkerhetsbältena töjas ut av de krafter som dessa utsätts för vid en kollision.**
- **Efter en kollision bör hela skyddssystemet kontrolleras för att upptäcka eventuella skador. Alla bälten, upprullningsdon, fästpunkter och metallbeslag som skadats vid kollisionen måste bytas ut innan bilen används igen.**

VARNING

Personer som inte sitter fastspända löper betydligt större risk att få allvarliga skador vid en eventuell krock.

⚠ VARNING

- Vridna säkerhetsbälten

Om säkerhetsbältet är vridet eller sitter fast ger det inte ett fullgott skydd. Om du inte lyckas vrida tillbaka säkerhetsbältet eller få det att löpa fritt på upprullningsdonet, bör du genast uppsöka en auktoriserad KIA-verkstad. Kör aldrig med vridet eller fastlåst säkerhetsbälte.

⚠ VARNING

- Bältesanvändning

Säkerhetsbältet måste användas på rätt sätt för att ge ett bra skydd vid en eventuell olycka. Samtliga platser i bilen är försedda med trepunktsbälten.

Följ tipsen nedan för säkrast möjliga användning av säkerhetsbältena:

- Diagonalbandet får endast sitta över axeln närmast dörren. Ha aldrig diagonalbandet under armen.
- Diagonalbandet får inte ligga an mot halsen eller till exempel kinden.

(fortsättning)

(fortsättning)

- Placera höftbandet så lågt som möjligt. Se till att höftbandet sitter tätt över höfterna.
- Använd aldrig ett säkerhetsbälte för mer än en person.
- Ryggstöden till framsätena bör alltid stå i ett bekvämt men upprätt läge under körning.

⚠ VARNING - Underhåll av säkerhetsbälten

- Om bältet är skadat finns det risk att det inte ger ett fullgott skydd vid en eventuell krock.
- Kontrollera slitage och om det finns några skador på säkerhetsbältena. Dra ut varje bälte så långt det går och kontrollera om väven fransat sig, om det finns skårar, brännmärken eller andra skador på den. Dra ut säkerhetsbältet och låt det rullas upp igen ett par gånger. Kontrollera att bilbältena rullas upp smidigt på upprullningsdonet.
- Kontrollera bälteslåsen för att se att de går lätt att låsa/ öppna.
- Diagonalbandet och höftbandet får aldrig klämmas fast i bildörren.
- Om något av bältena inte är i fullgott skick, alternativt inte fungerar som det ska, måste det bytas ut direkt.

⚡ AKTA

Diagonalbandet och höftbandet får aldrig klämmas fast i bildörren. Bältet eller spännet kan skadas med ökad risk för skada vid en eventuell krock som följd.



1GQA2083

Varningslampa och -signal för glömt säkerhetsbälte

Typ A

För att påminna föraren och den främre passageraren blinkar varningslampan för glömt säkerhetsbälte i cirka 6 sekunder varje gång tändningsnyckeln vrids till läge ON.

Om föraren inte har satt på sig sitt trepunktsbälte när nyckeln vrids till ON eller har tagit av sig bilbältet efteråt, lyser varningslampan för glömt säkerhetsbälte i 6 sekunder.

Om föraren inte har satt på sig sitt trepunktsbälte när nyckeln vrids till "ON" eller har tagit av sig bilbältet efteråt, lyser varningslampan för glömt säkerhetsbälte i cirka 6 sekunder. (tillval)

Typ B

Som en påminnelse till föraren och den främre passageraren blinkar eller tänds varningslampan för glömt säkerhetsbälte i cirka 6 sekunder varje gång tändningsnyckeln vrids till läge ON.

Om föraren inte har satt på sig säkerhetsbältet när nyckeln vrids till ON eller har tagit av sig bilbältet efteråt, blinkar eller lyser varningslampan för glömt säkerhetsbälte till dess att föraren har satt på sig säkerhetsbältet.

Om föraren inte har tagit på sig säkerhetsbältet när tändningsnyckeln vrids till läge ON börjar varningssignalen för glömt säkerhetsbälte att ljuda när hastigheten överstiger 9 km/h. Varningssignalen ljuder i cirka 100 sekunder. Efter det blinkar varningslampan i ungefär en minut.

Om du tar av dig säkerhetsbältet under körning aktiveras varningssignalen om hastigheten överstiger 9 km/h. Varningssignalen ljuder i cirka 100 sekunder.

Varningslampan och-signalen aktiveras inte om du sätter på dig säkerhetsbältet och därefter tar av och på dig det två gånger inom 9 sekunder.



1GHA2262

Trepunktsbälte

Gör så här för att sätta på dig trepunktsbältet:

1. Ta tag i låstungan.
2. Dra långsamt ut bältet.



3. Sätt i låstungen (1) i låset (2). När bältet sätts fast ska ett klickljud höras.



4. Sätt höftbandet (1) så **LÅNGT NED PÅ HÖFTERNA** som möjligt för att förhindra underglidning vid en kollision. Se till att bältet **SITTER ÅT** genom att dra diagonalbandet (2) uppåt. Upprullningsdonet är utformat för att automatiskt rulla upp bältet om det är för långt och därigenom hålla det spänt. Om säkerhetsbältet ska kunna ge maximalt skydd får det inte sitta löst.

* OBSERVERA

Om bältet inte går att dra ut, släpp efter och dra sedan försiktigt i det.

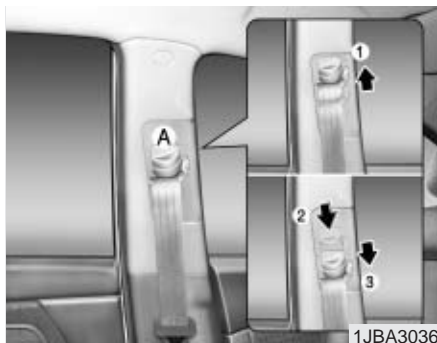

5. Justera höjden på säkerhetsbältet. Skjut fästet uppåt (1) för att höja säkerhetsbältet. Tryck (2) på knappen (A) och skjut fästet nedåt (3) om du behöver sänka säkerhetsbältet. När du har ställt in bältet kontrollerar du att fästet är låst i det inställda läget.

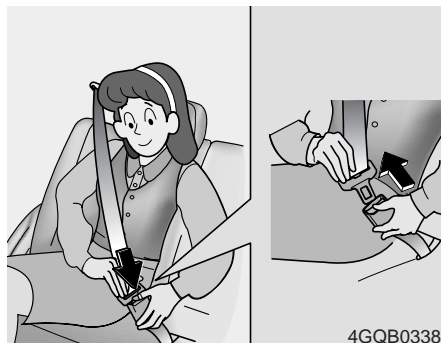

Gör så här för att ta av dig trepunktsbältet:

Tryck på frigöringsknappen på spännet. Bältet rullas långsamt upp på bältesrullen.

⚠ VARNING

- Ryggstöden till framsätena bör alltid stå i ett bekvämt men upprätt läge under körning.
- Placera aldrig diagonalbandet bakom ryggen eller under armen som är närmast dörren.
- Diagonalbandet får inte ligga an mot halsen.
- Sätt höftbandet så långt ned på höfterna som möjligt.

(fortsättning)

(fortsättning)

- Kör aldrig med vridet säkerhetsbälte. Om du inte lyckas vrida tillbaka säkerhetsbältet eller få det att löpa fritt på bältesrullen, bör du genast uppsöka närmaste KIA-verkstad.
- Säkerhetsbältet är endast avsett för en person.

Om du inte följer dessa varningar ökar skaderisken vid en eventuell kollision.



1JBH2263

Trepunktsbälte, baksäte

Gör så här för att sätta på dig trepunktsbältet i baksätet:

1. Ta tag i låstungen.
2. Dra långsamt ut bältet.
3. Sätt i låstungen (1) låset (2). När bältet sätts fast ska ett klickljud höras.



1JBH2264

4. Sätt höftbandet (1) så LÅNGT NED PÅ HÖFTERNA som möjligt för att förhindra underglidning vid en kollision. Se till att bältet SITTER ÅT genom att dra diagonalbandet (2) uppåt. Upprullningsdonet är utformat för att automatiskt rulla upp bältet om det är för långt och därigenom hålla det spänt. Om säkerhetsbältet ska kunna ge maximalt skydd får det inte sitta löst.

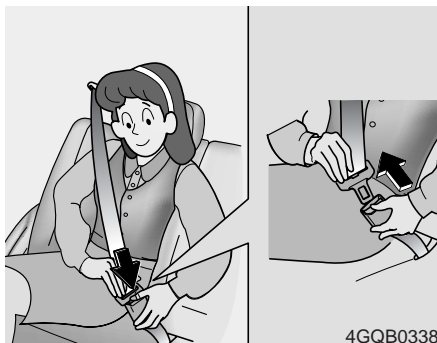

Så här tar du av dig säkerhetsbältet:

Tryck på frigöringsknappen på spännet. Bältet rullas långsamt upp på bältesrullen.

⚠ VARNING

- Placera aldrig diagonalbandet bakom ryggen eller under armen som är närmast dörren.
- Diagonalbandet får inte ligga an mot halsen eller till exempel kinden.
- Sätt höftbandet så långt ned på höfterna som möjligt. Se till att höftbandet sitter tätt över höfterna. Sätt aldrig höftbandet över midjan.
- Kör aldrig med vridet säkerhetsbälte. Om du inte lyckas vrida tillbaka säkerhetsbältet eller få det att löpa fritt på bältesrullen, bör du genast uppsöka närmaste KIA-verkstad.
- Säkerhetsbältet är endast avsett för en person.

Om du inte följer dessa varningar ökar skaderisken vid en eventuell kollision.

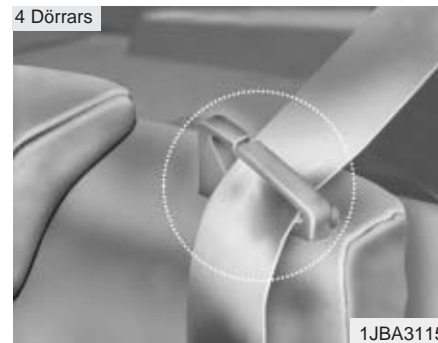

*** OBSERVERA**

När du fäller upp de bakre ryggstöden till upprätt läge måste du komma ihåg att föra tillbaka de bakre säkerhetsbältena till rätt läge. Om bältena dras igenom de bakre bältesstyrningarna fastnar inte bältena bakom eller under sätena.

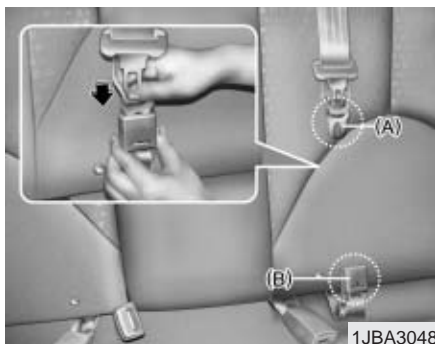

Trepunktsbälte, mittplats bak (tillval)

Så här sätter du på dig säkerhetsbältet, mittplats bak

1. Sätt i låstungen (A) i låset (B). När bältet är fastsatt ska ett klickande ljud höras. Kontrollera att bältet inte har vridit sig.

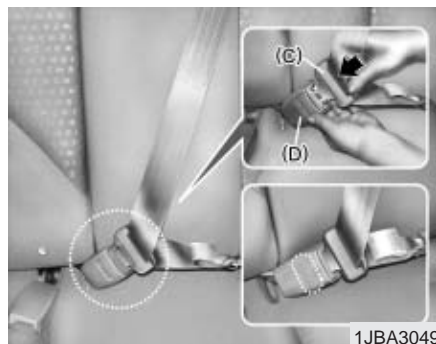

2. Dra ut låstungen (C) och sätt fast den i låset (D). När bältet är fastsatt ska ett klickande ljud höras. Kontrollera att bältet inte har vridit sig.

Ett klickande ljud höras när låstungen trycks fast i bälteslåset.

Säkerhetsbältets sträckning justeras automatiskt först efter att höftbältet har sträckts för hand så att detta sitter tätt över höfterna. Om du lutar dig framåt i en långsam, oavbruten rörelse, matas diagonalbältet ut och du kan röra dig friare. Vid en kraftig inbromsning eller kollision låses säkerhetsbältet. Det låses även om du lutar dig framåt för snabbt.

⚠ VARNING

När du använder säkerhetsbältet till mittplatsen bak måste det vara kopplat enligt beskrivningen för att fungera på rätt sätt.

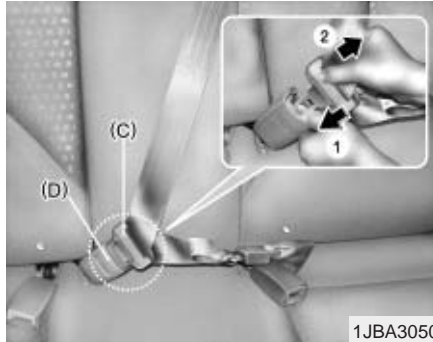

Så här tar du av dig säkerhetsbältet, mittplats bak

1. Tryck på frigöringsknappen (D) och dra ut låstungen (C) ur låset (D).

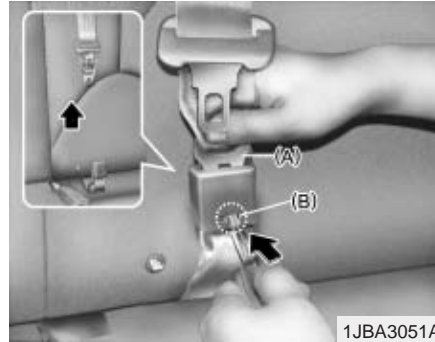

2. Rulla in säkerhetsbältet på mittplatsen bak genom att trycka in spärrknappen (B) med hjälp av tändningsnyckeln eller liknande, smalt och hårt föremål. Dra säkerhetsbältet uppåt (A) - bältet rullas upp automatiskt. (4 Dörrars, tillval)

⚠ VARNING

- När du använder säkerhetsbältet till mittplatsen bak måste alla låstungor och spännen vara låsta. Om en låstunga eller ett spänne inte är låst ökar risken för skada vid en eventuell kollision.
- Lås endast upp låstungen (A) och spännet (B) i följande fall:
 - 1) Om ryggstollet till baksätet ska fällas ned.
 - 2) Om du transporterar föremål i baksätet som kan ge skador på säkerhetsbältet till den mittersta baksätetsplatsen.
- Koppla samman låstungen (A) och spännet (B) så snart baksätet har fällts upp igen.

Korrekt användning och underhåll av säkerhetsbältet

För att säkerhetsbältet ska ge bästa möjliga skydd ska du följa dessa anvisningar:

- Använd alltid säkerhetsbältet – även vid kortare resor.
- Om säkerhetsbältet har vridit sig rättar du till det innan du använder det.
- Se till att bilbältena inte kommer i kontakt med vassa kanter och föremål som kan skada dem.
- Kontrollera bältesväven, infästningar, spännen och övriga delar med jämna mellanrum för att se om dessa är slitna eller skadade. Byt ut delarna om de är skadade, väldigt slitna eller om du är osäker på om de fyller sin funktion.

- Rengör bältet med en mild tvålösning speciellt avsedd för rengöring av klädslar och mattor. Följ de anvisningar som medföljer tvålösningen.
- Modifiera inte säkerhetsbältet.
- När du tagit av dig säkerhetsbältet kontrollerar du att det rullas upp på upprullningsdonet igen. Se till att bilbältet inte kommer i kläm när du stänger dörren.

VARNING

Blek eller färga inte bältesväven, eftersom detta kan försvaga fibrerna så mycket att de förlorar sin elasticitet och förmåga att absorbera rörelseenergi vid en kollision.

Gravida kvinnor och användning av säkerhetsbälte

Höftbandet ska placeras **SÅ ÅTSITTANDE OCH SÅ LÅGT SOM MÖJLIGT**.

VARNING - Gravida kvinnor

Gravida kvinnor ska aldrig placera höftbandet till säkerhetsbältet på eller ovanför magen, eftersom trycket från bältet kan skada fostret vid en eventuell krock.

Bilbarnstolar och andra bilbarnskydd för spädbarn och småbarn

Skydda spädbarn och småbarn genom att använda ett bilbarnskydd som lämpar sig för barnets ålder och storlek.

Låt aldrig barn stå på sätet eller sitta på knä under körning. Sätt aldrig säkerhetsbältet runt både ett barn och en vuxen eller runt två barn samtidigt.

Barn åker säkrast om de sitter i baksätet.

VARNING - Barn i knät

Ha aldrig ett barn i knät eller håll det i famnen under körning.

Det spelar ingen roll hur stark du är – du har ingen chans att hålla emot ens vid en mindre kollision.

 **AKTA - Varma metalldelar**
Om bilen har stått i direkt solljus med dörrarna stängda, kan säkerhetsbälten och säten bli så varma att ett barn kan bränna sig på dem. Känn först på klädseln och spännen om de är varma innan du sätter barnet i till exempel bilbarnstolen.

Det finns ett antal tillverkare av bilbarnskydd för spädbarn och småbarn (ofta kallade bilbarnstolar) på marknaden. För att bilbarnskyddet ska vara godkänt måste det uppfylla säkerhetsföreskrifterna i det land där du bor. Kontrollera att det bilbarnskydd du köper har en märkning som visar att det uppfyller säkerhetsföreskrifterna.

Tänk på att bilbarnskyddet måste vara anpassat för barnets ålder/storlek och att det får plats på sätet. Följ tillverkarens anvisningar när du installerar bilbarnskyddet.

Bilbarnskydd för större barn

När barnen blir större måste exempelvis bilbarnstolen bytas ut mot en större eller mot en bilkudde som är anpassad för barnets storlek.

När barnet har blivit för stort för de bilbarnskydd som finns kan det börja använda säkerhetsbältena. Om barnet sitter på någon av ytterplatserna i baksätet, bör det sitta fastspänt med trepunktsbältet.

Om diagonalbandet ligger an något mot barnets hals flyttar du barnet in mot baksätets mitt. Om diagonalbandet trots detta fortfarande ligger an mot halsen måste barnet använda någon form av bilbarnskydd tills det blivit större. Ett antal tillverkare tillhandahåller bilkuddar med bältesjusterare som gör att diagonalbandet sitter rätt.

⚠ VARNING - Diagonalband och små barn

- Diagonalbandet får aldrig komma i kontakt med barnets hals under körning.
- Om säkerhetsbältet sitter fel kan barnet skadas allvarligt vid en eventuell krock.

Bilbarnskydd (tillval)

Vi rekommenderar att du sätter små barn och bebisar på bilkudde respektive i bilbarnstol. Bilkudden eller bilbarnstolen bör vara anpassad efter barnets storlek och installeras enligt tillverkarens anvisningar. Vi rekommenderar även att bilkudden eller bilbarnstolen placeras i baksätet eftersom barnet sitter mer skyddat där.

Barn upp till ca 4 års ålder bör färdas i bakåtvänd monterad stol i framsätet. Krockkudden ska kopplas bort. När barn kan åka framåtvända kan de sitta i baksätet och i utrustning som är anpassad för barnets längd.

Barnstolar ska fästas enligt anvisningar från tillverkaren, antingen med bilens säkerhetsbälten eller i Isofix-fästena (tillval).

Du är skyldig enligt lag att använda bilbarnskydd till barn som åker med i bilen.

Barn som inte sitter ordentligt fastspända kan skadas allvarligt vid en krock.

Kontrollera att bilbarnskyddet du har för avsikt att köpa passar till din bil, säkerhetsbältena och – inte minst – barnet. Följ tillverkarens anvisningar när du installerar bilbarnskyddet.



⚠ VARNING

- När en bilbarnstol (bakåt- eller framåtvänd) monteras i framsätet ska krockkudden kopplas bort. En utlösande krockkudde krossar barnstolen.
- Eftersom säkerhetsbältet och bilbarnskyddet kan bli väldigt varmt om bilens dörrar och fönster har varit stängda, bör du alltid känna på klädseln eller spännena innan du sätter barnet där.

(fortsättning)

(fortsättning)

- När bilbarnskyddet inte används förvarar du det i bagageutrymmet eller spänner fast säkerhetsbältet runt det så att det inte kan åka framåt vid en eventuell krock eller hastig inbromsning.
- Barn som är för stora för att sitta i bilbarnstol eller på bilkudde bör sitta i baksätet och använda trepunktsbälte.
- Se alltid till att diagonalbandet till trepunktsbältet på ytterplatsen sitter över axeln. Det får aldrig ligga an mot halsen eller ligga bakom ryggen. Du kan försöka flytta barnet in mot baksätets mitt för att se om bilbältet sitter bättre då. Höftbandet eller höftbältet måste alltid placeras så lågt som möjligt på barnets höft och sitta åt.

(fortsättning)

(fortsättning)

- Om barnet är för litet för säkerhetsbältet, rekommenderar vi att du använder en bilkudde i baksätet så att barnet sitter högre.
- Låt aldrig barn stå på sätet eller sitta på knä.
- Använd aldrig en barnvagnsinsats eller en bilbarnstol som 'hakas fast' på ryggstödet, eftersom den kan ge ett otillräckligt skydd vid en olycka.
- Låt aldrig någon hålla ett barn i famnen under körning, då barnet kan skadas allvarligt vid en olycka eller kraftig inbromsning. Ett barn som hålls är helt oskyddat vid en eventuell olycka, även om personen som håller barnet använder säkerhetsbälte.

Installera bilbarnskydd i baksätet

 **VARNING**

- Läs tillverkarens anvisningar innan du installerar bilbarnskyddet.
- Om du inte följer anvisningarna beträffande bilbarnskydd i denna handbok samt tillverkarens anvisningar ökar risken för allvarliga skador vid en eventuell olycka.

 **VARNING**

- När en bilbarnstol monteras i framsätet ska krockkudden kopplas bort oavsett om stolen monteras bakåt- eller framåtvänd. Skjut också sätet så långt bakåt som möjligt.
- Om bilbarnskyddet inte är ordentligt fastsatt ökar risken för allvarliga skador i samband med krock avsevärt.

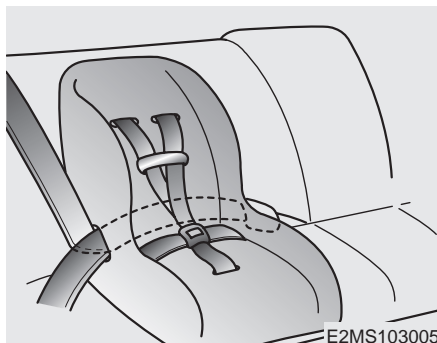

E2MS103005

Installera bilbarnskydd med hjälp av trepunktsbälte (på ytterplatserna i baksätet)

Gör på följande sätt för att installera bilbarnskyddet på någon av ytterplatserna i baksätet:

1. Placera bilbarnskyddet på önskad plats.
2. Dra ut trepunktsbältet.



E2BLD310

3. Dra bältet enligt stoltillverkarens anvisningar.



MMSA3030

4. Spänn fast säkerhetsbältet. Om bältet är för långt rullas det upp på bältesrullen. När du har installerat bilbarnstolen kontrollerar du att den sitter fast ordentligt genom att försöka dra den i alla riktningar.

Om säkerhetsbältet måste spännas, drar du i det i riktning mot bältesrullen.

**Lämpliga barnstolar för
fastsättning med hjälp av
säkerhetsbälte**

Använd godkända bältesstolar/
bilbarnstolar som passar ditt barns
ålder/storlek. Vid användning av
bältesstol/bilbarnstol, ta hjälp av
tabellen nedan.

Åldersgrupp	Plats		
	Främre passa- gerarsäte	Ytterpla- ts, baksäte	Mittplats, baksäte
0 : upp till 10 kg (0 - 9 månader)	L1, L2, L3, L4	U	U
0+ : upp till 13 kg (0 - 2 år)	L1, L2 L3, L4	U	U
I : 9 kg till 18 kg (9 månader - 4 år)	L5, L7, L8	U, L10	U
II & III : 15 kg till 36 kg (4 - 12 år)	L6, L9	UF	UF

- L1 : Lämplig för Bebe confort ELIOS (E2 037014) godkänd för användning i denna viktgrupp
- L2 : Lämplig för PegPerego primo Viaggio (E13 030010) godkänd för användning i denna viktgrupp
- L3 : Lämplig för Bebe confort iSEOS (E2 039014) godkänd för användning i denna viktgrupp
- L4 : Lämplig för GRACO Autobaby (E11 03.44.160 / E11 03.44.161) godkänd för användning i denna viktgrupp
- L5 : Lämplig för Romer Lord Plus (E1 03301136) godkänd för användning i denna viktgrupp
- L6 : Lämplig för Euro Kids Star (E1 03301129) godkänd för användning i denna viktgrupp
- L7 : Lämplig för BeSafe iZi COMFORT (E4 03443206) godkänd för användning i denna viktgrupp
- L8 : Lämplig för MAXI-COSI Piori XP (E1 03301153) godkänd för användning i denna viktgrupp
- L9 : Lämplig för Bebe confort HiPSOS (E2 031011/E2 031017) godkänd för användning i denna viktgrupp
- L10 : Lämplig för "Römer ISOFIX GR1" godkänd för användning i denna viktgrupp (godkännandenr: E1 R44-03301133)
- U : Lämplig för "universella" krav i kategorin bilbarnskydd som har godkänts för denna viktgrupp
- UF: Lämplig för "universella" krav i kategorin framåtvända bilbarnskydd som har godkänts för denna viktgrupp



Bakre fästen för barnstolar. Dessa används också för barnstolar med Isofix-fästen (tillval)

På hatthyllan eller golvet bakom baksätet finns det fasta öglor för festsättning av förankringsband till bilbarnstolar.

1. Lyft locken för de fasta öglorna i hyllan eller golvet bakom baksätet.

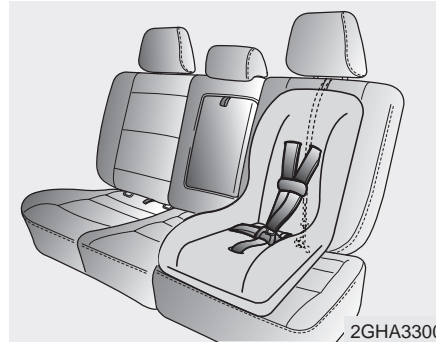

2. Dra förankringsbandet från bilbarnstolen över ryggsätet.

På bilar utrustade med reglerbara nackstöd drar du förankringsbandet under nackstödet, mellan de kromade pinnarna, som bilden visar.

3. Fäst haken på förankringsbandet i golvfästet. Dra därefter åt bandet tills stolen sitter fast ordentligt.

Spänna fast bilbarnskydd med "ISOFIX"-system och fasta öglor (tillval)

ISOFIX är ett standardiserat system för festsättning av bilbarnstolar som gör att de vanliga säkerhetsbältena inte behöver användas.

Du kan endast installera en ISOFIX-anpassad bilbarnstol om denna är godkänd för det aktuella fordonet enligt kraven i ECE-R44.

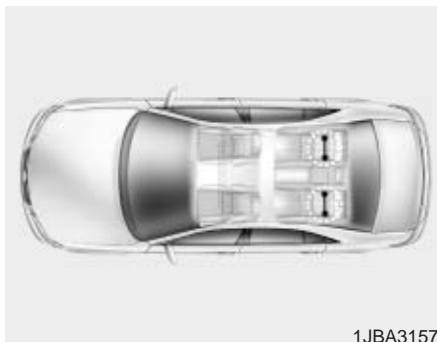

Mellan sittdynan och ryggstödet på vardera sidan av baksätet finns ett par ISOFIX-fästen samt en övre fästpunkt på hatthyllan bakom baksätet. När du installerar bilbarnstolen ska du kunna höra ett klickande ljud när den låses fast i fästpunkterna (kontrollera fastsättning genom att dra!). Kom även ihåg att fästa den övre remmen på stolen i fästet på hatthyllan eller golvet bakom baksätet.

Information om hur den ISOFIX-anpassade bilbarnstolen installeras och används medföljer när du köper denna.

VARNING

Vid användning av bilens ISOFIX-system för fastspänning av bilbarnstol eller liknande i baksätet bör du koppla ihop de bilbälten som inte används. Dra även bilbältet bakom bilbarnstolen så att barnet inte når/kan ta tag i detta och dra ut det.

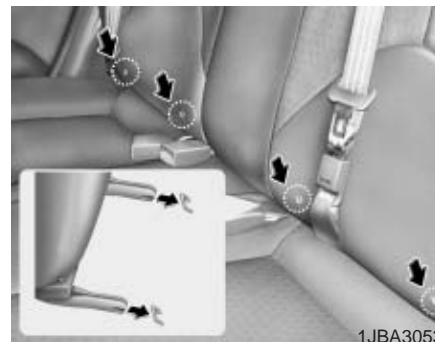

Spänna fast bilbarnstolen

1. Tryck fast stolen i bägge fästena samtidigt. Det ska höras ett ljudligt klick.

AKTA

Se till att bältena i baksätet inte kommer i kläm eller skadas på annat sätt när du monterar en bilbarnstol med Isofix-fästen.

2. Fäst haken på förankringsbandet i golvfästet bakom ryggstödet. Dra därefter åt bandet tills stolen sitter fast ordentligt. (Se föregående sida.)

 VARNING

- Det går inte att montera bilbarnstolen på mittplatsen i baksätet med hjälp av ISOFIX-fästena. ISOFIX-fästena är endast till för att användas på ytterplatserna i baksätet.
- Sätt inte fast mer än en bilbarnsstol i den nedre fästpunkten. Den extra belastningen kan göra att fästpunkterna eller fästöglan går sönder, vilket kan leda till allvarliga skador.
- Placera endast den ISOFIX-anpassade bilbarnstolen eller stol som är ISOFIX-kompatibel på de platser som visas på illustrationen.
- Följ alltid barnstolstillverkarens installations- och användningsanvisningar.

KROCKKUDDE - KOMPLETTERANDE SKYDDSSYSTEM (SRS) (TILLVAL)

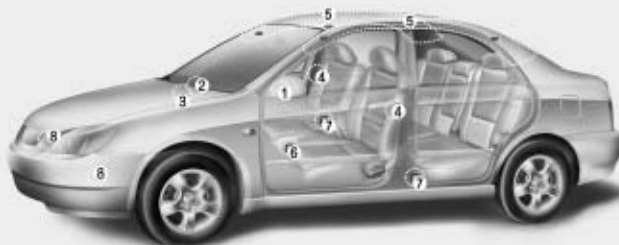
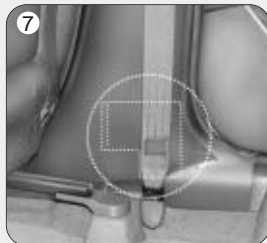
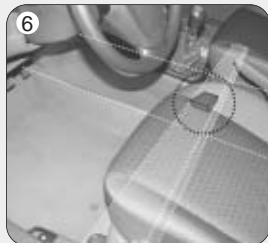

- (1) Krockkudde på förarsidan*
 - (2) Krockkudde på passagerarsidan*
 - (3) In-/urkopplingsreglage (ON/OFF) till passagerarkrockkudde*
 - (4) Sidokrockkudde*
 - (5) Krockgardin*
 - (6) Kontrollenhet*
 - (7) Sidokollisionssensor*
 - (8) Frontalkrocksensor*
- * : tillval

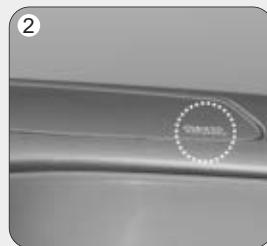

1JBA3511/1JBA3055/1JBA3056/OJB036174L/1JBA3057/1JBA3059/1JBA3060/1JBA3061/1JBA3062

Så här fungerar krockkuddesystemet:

De främre krockkuddarna har utformats för att komplettera skyddet som säkerhetsbältena ger vid frontalkrock.

På samma sätt ger sidokrockkuddar och krockskyddsgardiner i kombination med säkerhetsbälten ett ökat skydd vid en sidokollision.

Så här är krockkuddesystemet tänkt att fungera:

Krockkuddesystemet är tänkt att komplettera det skydd som säkerhetsbältena ger. **ALLA ÅKANDE SKA ALLTID VARA FASTSPÄNDA NÄR BILEN ÄR I RÖRELSE!**

Vikten av att använda säkerhetsbältet

Säkerhetsbältet:

- ser till att du inte sitter för nära krockkudden när den utlöses.
- minskar skaderisken om bilen skulle volta, vid en sidokollision (fordon som saknar sidokrockkuddar och krockskyddsgardiner) eller vid påkörning bakifrån, eftersom krockkudden inte är utformad för att aktiveras vid den typen av kollisioner. Sidokrockkuddarna och krockgardinerna aktiveras dessutom endast vid vissa typer av sidokollisioner.
- minskar skaderisken vid frontalkrockar eller sidokollisioner som inte är tillräckligt kraftiga för att krockkuddarna ska utlösas.
- gör att personen som använder det löper mindre risk att slungas ut ur bilen vid en kollision.

*** OBSERVER**

- Inspelningsenhet (tillval)

Kontrollenheten har en registreringsenhet som eventuellt registrerar statusen hos förarens och främre passagerarens bältessystem vid vissa kollisioner.

⚠ VARNING - Krockkuddar & säkerhetsbälten

- Se till att du och dina medpassagerare alltid använder säkerhetsbältena, även om fordonet är utrustat med krockkuddar, eftersom de minskar risken för allvarliga skador vid en eventuell krock eller om bilen vltar.
- Genom att använda säkerhetsbältet kommer inte kroppen för nära krockkudden vid en kraftig inbromsning sekunderna före en kollision.
- Passagerare som inte använder säkerhetsbältet åker oskyddade och riskerar allvarliga skador vid en krock.

(fortsättning)

(fortsättning)

- De främre krockkuddarna utlöses vid vissa frontalkrockar (tillval), medan sidokrockkuddarna och krockskyddsgardinerna aktiveras vid vissa sidokollisioner. Dessa ger inget generellt skydd vid påkörning bakifrån, om bilen vltar eller vid en lättare frontalkrock. Eftersom krockkuddarna endast kan aktiveras en gång, ger de inget skydd vid upprepade kollisioner.

(fortsättning)

(fortsättning)

- Om vatten har trängt in i bilen (golvmattan är genomblöt/det står vatten på golvet o.s.v.) eller om bilen på något sätt har skadats av vatten, ska du inte sätta i nyckeln i tändningslåset innan du har kopplat ur batteriet. Krockkudden kan aktiveras, med risk för allvarliga skador som följd. Bärga eller bogsera bilen till en auktoriserad KIA-verkstad för att låta kontrollera den och reparera eventuella skador.

Krockkuddesystemets olika komponenter

- Skyddskåporna med texten "SRS AIRBAG". Dessa anger att bilen är utrustad med krockkuddar.
 - Krockkudde på förarsidan
 - Krockkudde på passagerarsidan
 - Sidokrockkudde
 - Krockgardin
- Det diagnostiska systemet som ständigt styr systemfunktionerna.
- Varningslampan som talar om när det finns fel på systemet.
- Elektrisk back up som kopplas in om bilens elsystem skulle sluta fungera vid en krock.

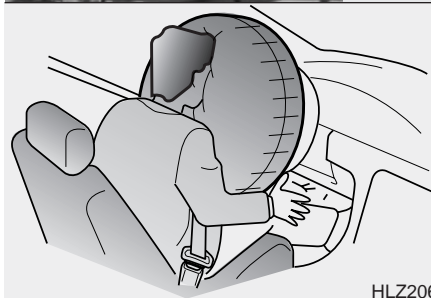

Krockkudde på förarsidan (tillval)

Bilen är utrustad med krockkudde och 3-punktsbälte för förare och främre passagerare.

Krockkudden på förarsidan sitter i ratten, under kåpan som täcker rattnavet.

⚠ VARNING

- För att förhindra att du skadas vid en eventuell kollision ska du alltid sitta så långt från ratten som möjligt (bröstkorgen får inte vara närmare än 250 mm från ratten).
- Placera aldrig föremål ovanpå kåpan som döljer krockkudden. Undvik även att ha något mellan dig och krockkudden. När en krockkudde aktiveras blåses den upp snabbt och med stor kraft. Detta kan göra att föremålet träffar kroppen med hög hastighet, vilket kan leda till allvarliga skador.
- Klistra inte på klistermärken eller sätt fast annat på rattkåpan. Det kan inverka på krockkuddens funktion.

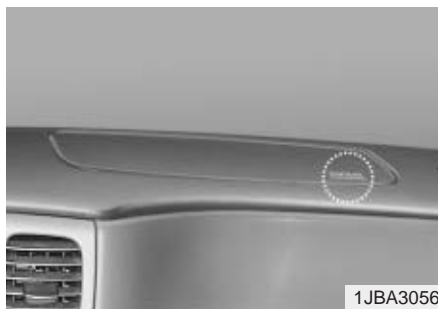

Krockkudde på passagerarsidan (tillval)

Krockkudden på passagerarsidan ligger under den delen av instrumentpanelen som är ovanför handskfacket.

Lägg aldrig några föremål eller sätt några prydnadssaker på instrumentpanelen, eftersom du inte vet vilka krockkuddar som kan komma att aktiveras och i vilken riktning.



In-/urkopplingsreglage (ON/OFF) till passagerarkrockkudde (tillval)

Om en bilbarnstol placerats på den främre passagerarplatsen eller om ingen sitter på denna plats, kan passagerarkrockkudden kopplas ur med hjälp av ON/OFF (PÅ/AV)-reglaget.

Kom ihåg att koppla ur passagerarkrockkudden för att skydda ditt barn om du måste placera bilbarnstolen bakåtvänd på den främre passagerarplatsen. Bilbarnstolen bör annars, om möjligt, alltid placeras bakåtvänd i baksätet.



Koppla in/ur passagerarkrockkudden

Koppla ur passagerarkrockkudden genom att sätta tändningsnyckeln i ON/OFF-reglaget till passagerarkrockkudden och vrida till läge "OFF" (AV). Indikatorlampan för urkopplad passagerarkrockkudde (OFF) (OFF) tänds och lyser till dess att passagerarkrockkudden kopplas in igen.

Koppla in passagerarkrockkudden igen genom att sätta tändningsnyckeln i ON/OFF-reglaget till passagerarkrockkudden och vrida till läge "ON" (PÅ). Indikatorlampan för urkopplad passagerarkrockkudde (OFF) släcks.

* OBSERVERA

- Sätt aldrig ett barn i bilbarnstol på den främre passagerarplatsen om passagerarkrockkudden är inkopplad - reglaget står i läge "ON".
- Om vridomkopplaren till krockkudden på den främre passagerarplatsen står i läge "OFF" (AV), betyder det att krockkudden till denna plats är urkopplad.

AKTA

- Om varningslampan för passagerarkrockkudden på instrumentpanelen tänds, indikerar detta att ON/OFF-reglaget inte fungerar som det ska.

Om reglaget inte fungerar, tänds inte indikatorlampan för urkopplad passagerarkrockkudde (OFF). SRS-kontrollmodulen kopplar då automatiskt in passagerarkrockkudden igen, som därför blåses upp vid en eventuell frontalkrock, trots att ON/OFF-reglaget står i läge "OFF" (AV).

Om detta inträffar, lämna snarast möjligt in bilen till en auktoriserad Kia-återförsäljare för kontroll av krockkudde-reglagets funktion, liksom bältesförsträckarsystemet och SRS-krockkuddesystemet.

(fortsättning)

(fortsättning)

- Om varningslampan för SRS-krockkudden inte tänds när tändningsnyckeln vrids till läge "ON" (PÅ), eller om lampan tänds under körning, bör du snarast möjligt lämna in bilen till en auktoriserad Kia-återförsäljare för kontroll av ON/OFF-reglaget till passagerarkrockkudden, bältesförsträckarna och SRS-krockkuddesystemet.

 **VARNING**

- Föraren ansvarar själv för att ON/OFF-reglaget till passagerarkrockkudden står i rätt läge.
- Vrid alltid tändningsnyckeln till OFF (AV) innan du kopplar ur passagerarkrockkudden för att förhindra att fel uppstår i SRS-kontrollmodulen. Om ett fel uppstår i SRS-kontrollmodulen finns det risk för att krockkudden, sidokrockkudden och/eller krockskyddsgardinen på förar- och/eller passagerarsidan inte aktiveras, eller aktiveras på fel sätt vid en kollision.
- Placera aldrig babyskydd eller bilbarnstol bakåtvänd på den främre passagerarplatsen utan att först ha kopplat ur passagerarkrockkudden. Barnet kan få allvarliga eller livshotande skador om krockkudden aktiveras vid en olycka.

(fortsättning)

(fortsättning)

- Även om bilen är utrustad med ett ON/OFF-reglage för in-/urkoppling av passagerarkrockkudden avråder vi från att placera en bilbarnstol på den främre passagerarplatsen. Placera aldrig ett babyskydd eller en bilbarnstol på den främre passagerarplatsen. Barn som är för stora för att använda bilbarnstol bör alltid sitta i baksätet och använda säkerhetsbälte (trepunktsbälte). Använd bältesstol eller bälteskudde till större barn (upp till 36 kg). Vid en eventuell olycka sitter barn säkrast i baksätet, fastspända i lämpligt bilbarnskydd och/eller har på sig trepunktsbälte.
- Kom ihåg att koppla in passagerarkrockkudden igen när du tagit bort bilbarnstolen från den främre passagerarplatsen.

⚠ VARNING

- Krockkudden på passagerarsidan är mycket större än den på förarsidan och blåses även upp med betydligt större kraft. En person som sitter för nära krockkudden eller som inte har tagit på sig säkerhetsbältet på rätt sätt riskerar att få allvarliga skador. Passagerare som sitter i det främre passagerarsätet ska alltid sitta tillbakalutad och så långt bak som möjligt med hänsyn till passageraren bakom.
- Alltid när bilen är i rörelse ska alla åkande använda säkerhetsbältena, även vid körning på en parkeringsplats eller på garageinfarten.

(fortsättning)

(fortsättning)

- Vid en kraftig inbromsning kommer passagerarna att kastas framåt. Om föraren och den främre passageraren inte använder säkerhetsbälte, kommer deras bröstorgar att befinna sig precis framför krockkuddarna när dessa aktiveras. Detta kan leda till allvarliga skador.
- Låt aldrig den främre passageraren ha händerna eller fötterna på instrumentpanelen eller ha ansiktet nära denna.

(fortsättning)

(fortsättning)

- Låt aldrig barn, gamla och/eller svaga personer eller gravida kvinnor sitta i det främre passagerarsätet.
- Sätt inga föremål eller klistermärken på instrumentpanelen. Klistra inte något på insidan av vindrutan sett på speglar eller andra tillbehör utanpå den fabriksmonterade backspegeln. Dessa kan komma i vägen för krockkudden när den blåses upp eller träffa dig med hög hastighet med risk för allvarliga skador.

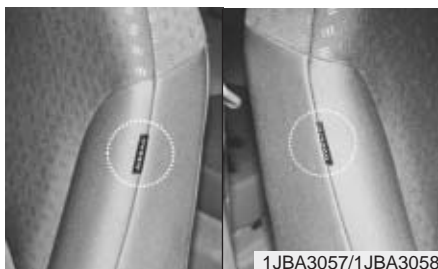

Sidokrockkudde (tillval)

Sidokrockkuddar finns på utsidan av framsätenas ryggstöd

Dessa utlöses om det inträffar en sidokollision som är tillräckligt kraftig för att kuddarna ska utlösas.

⚠ VARNING

- Sätt inte på extra klädsel ovanpå den vanliga om bilen är utrustad med sidokrockkuddar. Detta kan inverka på sidokrockkuddarnas funktion. Om sätet eller klädseln är skadad, lämnar du in bilen till en auktoriserad KIA-verkstad.
- Modifiera inte sätet. Om du sätter in stolar/säten som inte har godkänts av Kia Motors, kan detta göra att krockkuddesystemet inte fungerar som det ska.



Krockgardiner (tillval)

På båda sidor av taket, ovanför de främre och bakre dörrarna, sitter krockgardiner.

De är till för att skydda huvudet på dem som sitter fram och på ytterplatserna i baksätet.

- Endast krockgardinen på den sida av bilen som blir påkörd aktiveras.
- Sidokrockkuddarna och krockgardinerna har en utformning som gör att de inte aktiveras vid frontalkrock påkörning bakifrån eller om bilen skulle volta.
- Krockgardinen är utformade så att de endast aktiveras vid sidokollisioner med en viss kraft, vinkel, eller hastighet.

VARNING

- För att sidokrockkuddarna och krockgardinerna ska ge bästa möjliga skydd, bör såväl förare och främre passagerare som passagerarna på ytterplatserna i baksätet sitta upprätt och med säkerhetsbältena väl åtdragna.
- Barn som sitter på ytterplatserna i baksätet måste sitta i ett ordentligt bilbarnskydd. Placera bilbarnskyddet så långt bort från dörrsidan som möjligt och kontrollera noggrant att bilbarnskyddet är ordentligt fastsatt.

(fortsättning)

(fortsättning)

- Låt inte passagerarna luta huvudet eller kroppen mot dörren, lägga armen på dörren, sträcka ut armen genom fönstret eller ha föremål mellan sig själva och dörren när de sitter på platser som är utrustade med sidokrockkuddar.
- Försök aldrig öppna eller reparera komponenter till krockskyddsgardinerna. Detta får endast utföras på en auktoriserad KIA-verkstad.

Underlåtelse att följa dessa anvisningar kan leda till allvarliga skador vid en eventuell olycka.

Varför aktiverades inte krockkudden vid kollisionen?

(Krockkudden i uppblåst respektive icke uppblåst tillstånd)

Det finns många typer av olyckor då krockkudden inte ökar de resandes skydd.

Det gäller till exempel vid påkörning bakifrån, andra och tredje kollisionen vid en masskrock, liksom krockar i låg hastighet. Med andra ord kan bilen få så stora skador att den inte går att använda mer utan att krockkuddarna aktiveras.

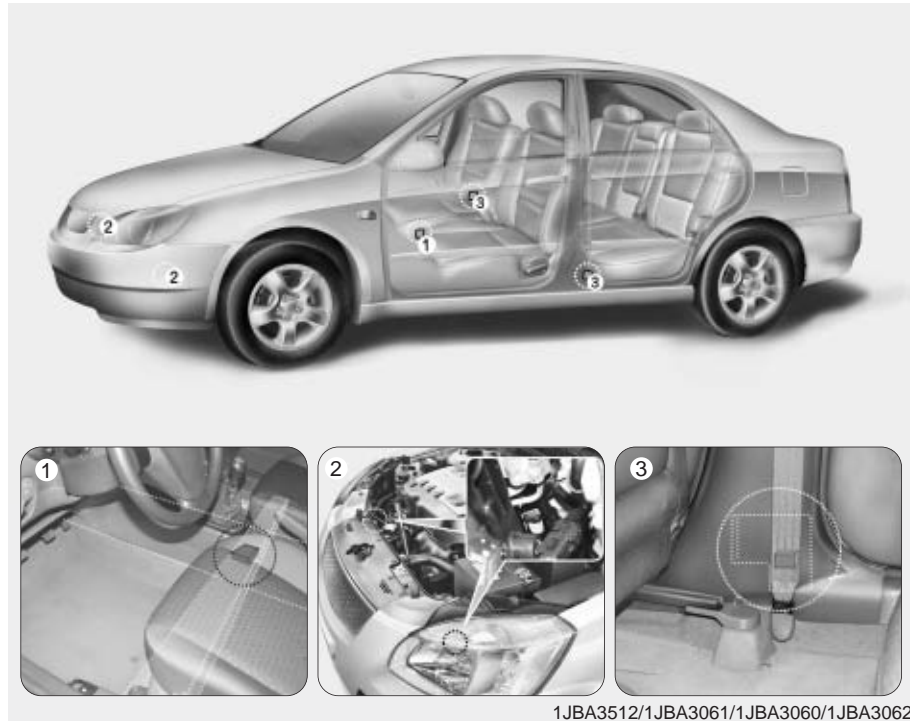

Krocksensorer, krockkudde

(1) Kontrollenhet

(2) Frontalkrocksensor (tillval)

(3) Sidokollisionssensor (tillval)

⚠ VARNING

- Slå inte mot de platser där sensorerna till krockkuddarna sitter/förhindra att saker slår mot sensorerna.

Slag kan göra att krockkudden aktiveras, med risk för allvarliga skador som följd.

- Om sensorerna flyttas eller ställs in i en ny vinkel, kan det göra att krockkuddarna aktiveras när de inte borde eller omvänt, med risk för allvarliga skador.

Undvik därför att försöka underhålla området runt sensorerna till krockkuddarna. Om bilen behöver kontrolleras eller repareras bör du lämna in den till en auktoriserad KIA-verkstad.

(fortsättning)

(fortsättning)

- Det kan uppstå problem om sensorernas vinkel ändras på grund av att den främre stötfångaren eller B-stolpen (mellan dörrarna) där sidokollisionssensorerna sitter, har deformerats. Om bilen behöver kontrolleras eller repareras bör du lämna in den till en auktoriserad KIA-verkstad.
- Bilen är utformad för att ta upp krockkrafter samt aktivera krockkudden/krockkuddarna vid vissa kollisioner. Om du byter ut en stötfångare mot en som inte är original, kan detta påverka bilens krockskydd och krockkuddarnas funktion.

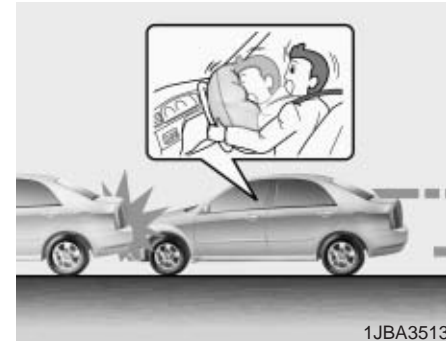

1JBA3513

Situationer då krockkudden aktiveras

Främre krockkudde

Beroende på krockens intensitet, hastighet och vinkel – ofta en aning till vänster eller höger om bilens mittpunkt – aktiveras de främre krockkuddarna (på förarsidan och den främre passagerarsidan) när krockkraften överförs till frontalkrocksensorerna.

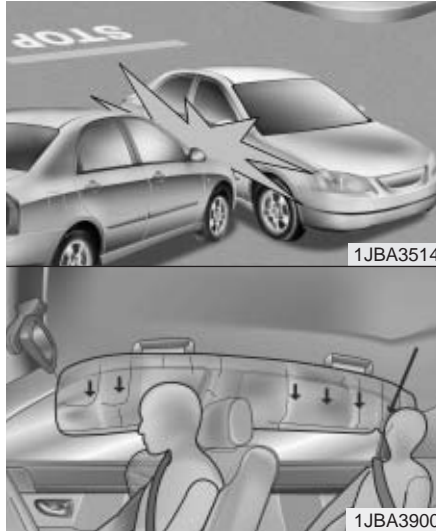

Sidokrockkudde (tillval)

Sidokollisioner med en viss kraft, hastighet eller vinkel, alternativt krafter vid voltning till följd av påkörning från sidan påverkar sidokollisionssensorerna, som i sin tur aktiverar sidokrockkuddarna och krockgardinerna.

Trots att de främre krockkuddarna (på förarsidan och den främre passagerarsidan) har utformats för att endast aktiveras vid en frontalkrock, kan de utlösas även vid andra kollisioner om frontalkrocksensorerna utsätts för tillräckligt stort krockvåld.

Sidokrockkuddarna (sidokrockkuddar och/eller krockskyddsgardiner) har utformats för att endast aktiveras vid en sidokollision. De kan dock utlösas även vid andra typer av kollisioner om sidokollisionssensorerna utsätts för tillräckligt stora krafter.

Krockkuddarna kan således aktiveras till exempel vid påkörning snett från sidan eller vid krockar där fronten kilar fast under ett fordon med högre markfrigång (buss eller lastbil), kollision med vägstolpe eller voltning. Se därför till att alltid köra säkert.

Om fordonets kaross slår emot vägbulor, föremål på dåliga vägar eller trottoarkanter, kan krockkuddarna aktiveras. Kör försiktigt på dåliga vägar eller underlag som inte är avsedda för fordonstrafik.

De främre krockkuddarna eller bältesförsträckarna kan aktiveras för att skydda de åkande vid vissa sidokollisioner.



Situationer då krockkudden inte aktiveras

- Vid kollisioner då säkerhetsbältena ger ett tillräckligt bra skydd aktiveras inte krockkudarna. I vissa fall kan krockkuddar som aktiveras vid kollisioner ge de åkande ytterligare skador (lättare skrapsår, skärsår, brännblåsor orsakade av friktionen o.s.v.) eller göra att föraren tappar kontrollen över bilen.

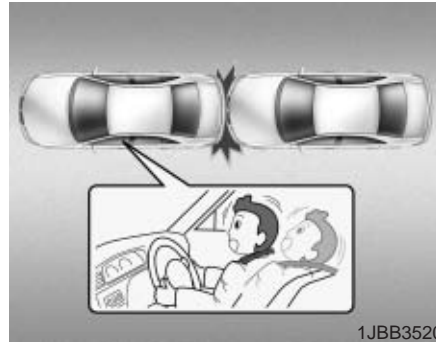

- Krockkudarna aktiveras eventuellt inte om bilen körs på bakifrån, eftersom kraften i kollisionen gör att personerna i bilen åker bakåt. I detta fall fyller krockkudarna inte någon funktion.



- De främre krockkudarna utlöses eventuellt inte vid en sidokollision. Det gör att de främre krockkudarna inte ökar skyddet om de skulle aktiveras. Sidokrockkudarna och krockgardinerna kan dock aktiveras beroende på kollisionens intensitet, hastighet och vinkel.

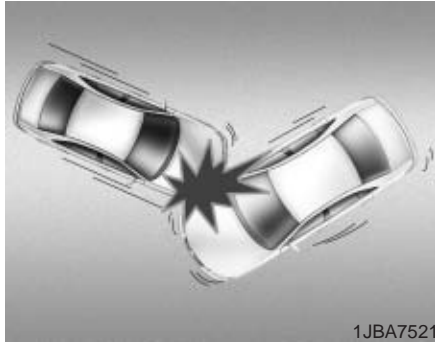

- Vid påkörning snett från sidan blir krockvåldet relativt sett mindre än vid en frontalkrock. Det är därför inte säkert att krockkuddarna aktiveras.

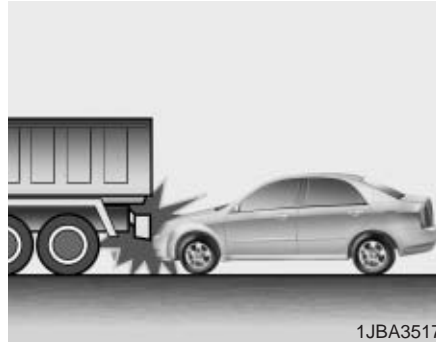

- Sekunderna före en kollision brukar förarna reflexmässigt bromsa så mycket det går. Vid sådana kraftiga inbromsningar gör bromskraften att bilens front trycks nedåt, mot vägbanan. Bilen kan då kilas fast under det andra fordonet om detta har en högre markfrigång. Krockkuddarna aktiveras eventuellt inte i sådana situationer, eftersom krockkraften inte överförs till sensorerna eller överförs med mindre intensitet.

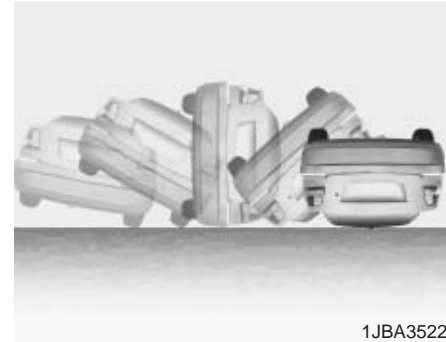

- Krockkuddarna aktiveras eventuellt inte om bilen skulle volta, eftersom de inte ökar de åkandes skydd. Om bilen är utrustad med sidokrockkuddar och/eller krockskyddsgardiner, kan dessa aktiveras om bilen rullar runt efter en sidokollision.

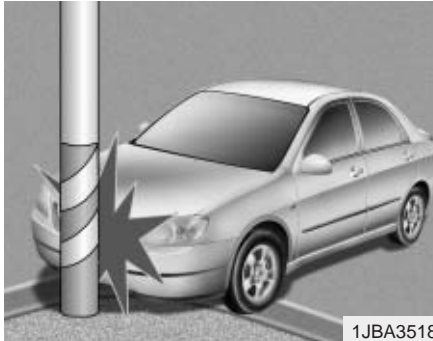

1JBA3518

Så här fungerar krockkuddesystemet

- Krockkudden fungerar endast när tändningsnyckeln har vridits till läge ON eller START.
 - Krockkuddarna aktiveras direkt vid en kraftig frontalkrock eller sidokollision (om bilen är utrustad med sidokrockkuddar eller krockskyddsgardiner) för att förhindra att de åkande skadas allvarligt.
 - Krockkuddarna aktiveras inte vid en särskild hastighet. Generellt sett är krockkuddarna utformade för att aktiveras vid kollisioner med en viss styrka och riktning. Dessa båda faktorer avgör om sensorerna ska skicka en signal som utlöser krockkuddarna.
 - För att krockkuddarna ska aktiveras krävs en viss hastighet, kollisionsvinkel samt att fordonet eller det föremål som bilen krockar med har en viss densitet och eftergivlighet. Det finns ett flertal andra faktorer som också inverkar.
- De främre krockkuddarna blåses upp i själva kollisionsogonblicket varefter de snabbt töms igen. Krockkudden blåses upp på några hundradelar av en sekund, vilket innebär att det är praktiskt taget omöjligt att hinna uppfatta detta. Det troliga är istället att du kommer att se krockkuddarna hänga ned från sina respektive förvaringsutrymmen.
 - För att ge ett bra skydd vid en kraftig kollision krävs det att krockkuddarna aktiveras snabbt. Genom att krockkudden blåses upp så snabbt minskar risken för livshotande skador. Detta är en viktig detalj i utformningen av krockkudden. När krockkudden aktiveras kan den orsaka lättare skador som skrapmärken i ansiktet, blåmärken och brutna ben av kraften när krockkudden fylls.

- Tänk på att inte sitta för nära krockkudden (ratten om du kör bilen), eftersom detta kan ge allvarliga skador om krockkudden aktiveras.

VARNING

- Föraren bör sitta så långt bak från krockkudden i rattnavet (minst 250 mm) som möjligt för att minska risken för allvarliga skador vid en eventuell kollision. Passagerare som sitter i det främre passagerarsätet ska alltid sitta lutad mot ryggstödet och så långt bak som möjligt.
- Vid en kollision fylls krockkudden på brätkdelar av en sekund. Passagerare som sitter för nära krockkudden kan skadas när den aktiveras.
- När krockkudden aktiveras kan skrapsår, skärsår av glas som går sönder eller brännblåsor av tändmedlet.

Oljud och rök

När krockkuddarna aktiveras hörs ett högt ljud. Rök och pulver sprids även i luften inne i kupén. Detta är normalt och uppstår när gasgeneratoren aktiveras. Efter att krockkudden har aktiverats kan det kännas lite svårt att andas på grund av trycket på bröstkorgen från säkerhetsbältet och krockkudden och för att du har inandats röken och pulvret. Vi rekommenderar att du öppnar dörrarna och/eller fönstren så snart som möjligt efter en kollision som har fått krockkuddarna att aktiveras. På så sätt minskar obehaget och du undviker också att andas in röken och pulvret.

Även om röken och pulvret inte är giftigt kan det verka irriterande om du andas in det eller får det på huden, i ögonen o.s.v. Om huden blir irriterad bör du genast tvätta av den med kallt vatten. Uppsök läkare om besvären inte försvinner.

VARNING

Om krockkuddarna aktiveras, blir de delar som hör till krockkuddarna väldigt varma: ratt och/eller instrumentpanel och/eller på båda sidor om taklisten ovanför de främre och bakre dörrarna. Undvik att röra vid delarna till krockkudden direkt efter att den har aktiverats.



1JBH3051

När en bilbarnstol monteras i framsätet ska krockkudden kopplas bort

Det gäller oavsett om stolen monteras bakåt- eller framåtvänd. Sätet ska också skjutas så långs bakåt som möjligt.

⚠ VARNING

Om barn sitter på ytterplatserna i baksätet bör du se till att flytta dem inåt, så långt bort från respektive dörr som möjligt, eftersom det finns krockskyddsgardiner till dessa platser. Kontrollera även att bältesstolen eller bilbarnstolen är ordentligt fastsatt.



W7-147

Varningslampa, krockkudde

Varningslampan i instrumentpanelen indikerar om det finns ett fel i krockkuddesystemet.

När tändningsnyckeln står i läge ON (PÅ) ska kontrolllampan blinka i cirka 6 sekunder och sedan släckas.

Kontrollera systemet om:

- Lampan inte tänds kort när du vrider tändningsnyckeln till läge ON.
- Lampan lyser även efter att motorn har startats.
- Lampan tänds under körning.

Underhåll av Krockkuddesystemet

Systemet kräver nästan inget underhåll. Det finns inga delar som du kan utföra underhåll av själv.

Kontrollera systemet vid följande tillfällen:

- Om en krockkudde aktiveras måste den bytas ut. Försök inte själv demontera eller slänga den. Detta måste göras på en auktoriserad KIA-verkstad.
- Om varningslampan indikerar ett fel bör du så snart som möjligt låta kontrollera krockkuddesystemet. Annars kanske detta inte fungerar när det ska.

AKTA

Modifiera inga delar av SRS-systemet. Eventuella modifieringar av krockkuddssystemet kan medföra att systemet inte aktiveras vid en olycka, alternativt att krockkudden/krockkuddarna oväntat löser ut.

⚠ VARNING

- **Modifiera inte ratten, sätet eller någon annan del av systemet. Eventuella modifieringar kan leda till att systemet slutar fungera.**
- **Undvik att röra komponenter och ledningar till systemet. Det kan göra att krockkuddarna aktiveras av misstag, vilket kan ge någon allvarliga skador. Om du rör systemet kan detta även sätta det ur funktion så att krockkuddarna inte aktiveras vid en kollision.**
- **Allt arbete med systemet, till exempel demontering, installation, reparation, inklusive eventuella justeringar av ratten, måste utföras av en bilmekaniker som har godkänts av Kia. Felaktig hantering av krockkuddesystemet kan leda till allvarliga skador.**

Reparation eller skrotning av fordonet

- Reparation av ratten, instrumentpanelen, mittkonsolen eller taken, installation av bilstereoanläggning eller lackering av av plåtytor i bilens front kan göra att krockkuddesystemet slutar fungera. Sådant arbete bör överlåtas till specilautbildade mekaniker.
- Eftersom krockkuddesystemet innehåller explosiva kemiska ämnen, ber vi dig kontakta en auktoriserad KIA-verkstad när det en gång blir dags att skrota bilen.

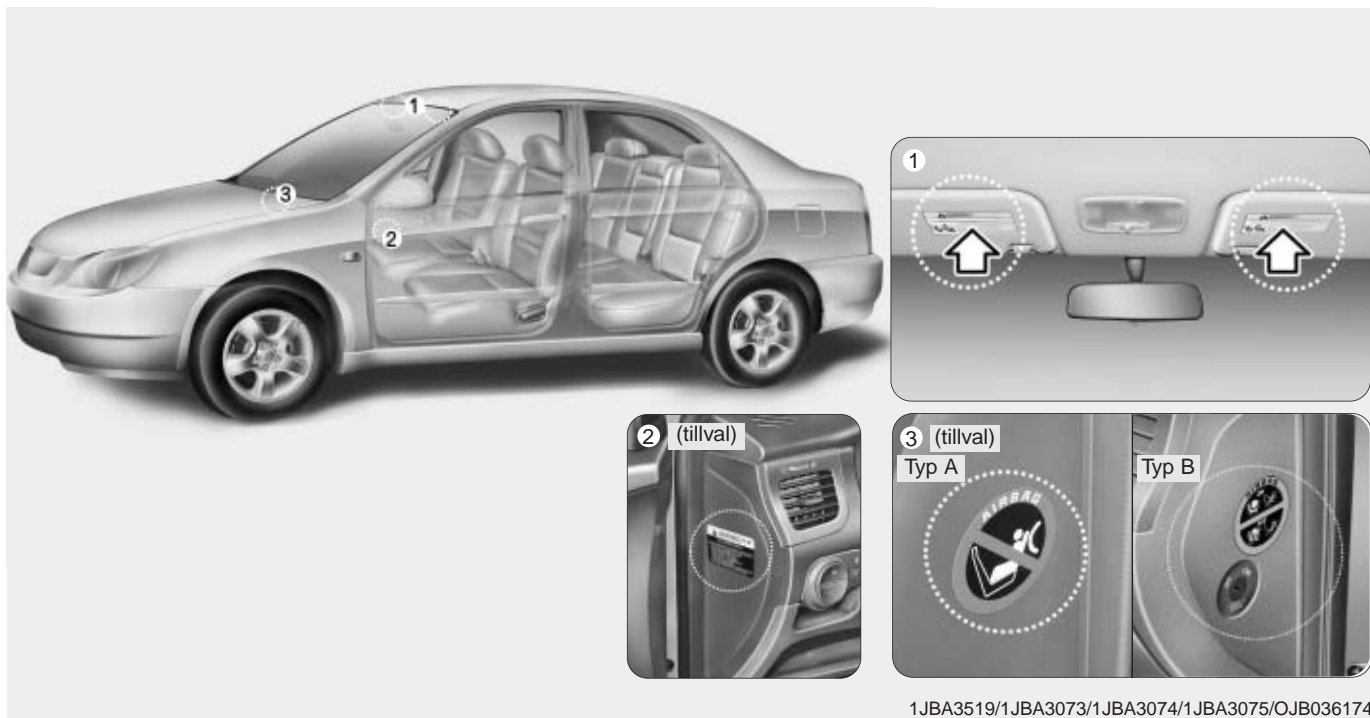

Informationsdekaler om krockkuddar

Dekaler som informerar om att krockkuddar är installerade är installerad är till för att göra föraren och passagerarna uppmärksamma på riskerna med krockkuddesystemet.

BAGAGEUTRYMME (TILLVAL)



Utanför bilen

- Öppna bagageluckan genom att sätta nyckeln i låset och vrida medurs (1).
- Stäng bagageluckan genom att trycka den nedåt med båda händerna. Kontrollera att bagageluckan är ordentligt stängd.



Bagagerumsbelysning

När du öppnar bagageluckan tänds bagagerumsbelysningen. Den lyser tills bagageluckan har stängts helt.

* OBSERVERA

Se till att stänga bagageluckan ordentligt. Om den är öppen när motorn är avstängd kan batteriet ladda ur på grund av att bagagerumsbelysningen lyser.



Inifrån bilen

Öppna bagageluckan inifrån bilen genom att dra i reglaget för öppning av bagagelucka.

⚠ VARNING - Avgaser

Kör inte med öppen bagagelucka, eftersom det drar in farliga avgaser in i bilen. Avgaserna kan ge allvarliga skador. Om bagageluckan är öppen försämras även sikten genom bakrutan.

Om du måste köra med öppen bagagelucka, öppna fläktreglagen för att få in mer friskluft i bilen.

MOTORHUV

⚠ VARNING

Låt aldrig någon sitta i bilens bagageutrymme. Om en person befinner sig i bagageutrymmet och inte kan komma ut för att bagageluckan är delvis eller helt stängd, kan denne få allvarliga skador till följd av syrebrist, avgaser eller av att utrymmet blir extremt varmt eller kallt. Bagageutrymmet är också en väldigt farlig plats eftersom det inte är skyddat vid en krock, utan utgör en del av bilens deformationszon.

⚡ AKTA

Vi rekommenderar att du alltid låser bilen när den står parkerad och förvarar bilnycklarna utom räckhåll för barn. Föräldrar bör också lära sina barn att det är farligt att leka i bagageutrymmet.



Så här öppnar du motorhuv:

1. Öppna motorhuv genom att dra i spaken nedtill på vänster sida av instrumentpanelen. Huv ska öppnas något.



2. Gå fram till bilens front och lyft upp motorhuv en bit. Stick in fingrarna under huv och lyft säkerhetsspärren (1). Lyft därefter huv (2).



3. Lyft upp motorhuven och ställ upp den med hjälp av stödstaget: placera den fria änden av staget i spåret (1).

AKTA

Greppa om den gummiklädda delen av stödstaget. Gummit gör att du slipper bränna dig på varm plåt när motorn är varm.

Stänga motorhuven

1. Kontrollera följande innan du stänger motorhuven:
 - Alla påfyllningslock i motorrummet måste vara korrekt påsatta.
 - Handskar, trasor eller annat lättantändligt material får inte finnas kvar i motorrummet.
2. Sätt fast stödstaget i låsklämman.
3. Sänk ned motorhuven till cirka 30 cm höjd och släpp den sedan för att den ska gå i lås.

Kontrollera att motorhuven är låst innan du börjar köra.

AKTA

- ***Innan du stänger motorhuven bör du se till att ta bort eventuella reservdelar och verktyg från motorrummet, samt se till att inte ha händerna i närheten av den främre delen av motorhuven.***
- ***Kom ihåg att ta bort handskar, trasor och annat antändligt material från motorrummet. Dessa kan annars orsaka brand i motorrummet.***

TANKLUCKA

4 Därrars



5 Därrars



1. Stäng av motorn.
2. Öppna tankluckan genom att dra i spaken.

AKTA

För att du inte ska skada dig på vassa föremål rekommenderar vi att du använder skyddshandskar när du öppnar tankluckan.



3. Dra tankluckan utåt för att öppna den.
4. Ta av tanklocket genom att skruva det moturs.
5. Tanka.
6. Sätt på tanklocket genom att skruva det medurs tills du hör ett "klick". Detta innebär att locket är tillräckligt hårt åtdraget.
7. Stäng tankluckan genom att trycka den lätt inåt. Se till att den stängs ordentligt.

⚠ VARNING - Vid tankning

Om bränsle sprutar ut under stort undertryck kan det orsaka allvarliga skador. Ta alltid bort tanklocket försiktigt och långsamt. Om bränsleångor kommer ut när du skruvar av locket eller om du hör ett väsande ljud, väntar du tills detta upphör innan du tar av locket helt.

VARNING

Bilbränsle är lättantändligt/explosivt. Tänk på följande när du tankar bilen. Om inte föreskrifterna nedan följs, kan detta leda till allvarliga personskador eller mycket svåra brännskador till följd av brand eller explosion.

- Innan du vidrör munstycket till bensinpumpen eller tanklocket bör du eliminera eventuell statisk elektricitet genom att ta i någon annan metalldel eller i bilens front, på säkert avstånd från bensinröret, pumpmunstycket eller annan del som är i kontakt med bränslet.

(fortsättning)

(fortsättning)

- Sätt dig inte i bilen medan du tankar. Undvik att komma i kontakt med föremål eller tyg (polyester, satin, nylon osv.) som kan alstra statisk elektricitet. Statisk elektricitet kan antända bränsleångor, vilket kan leda till en explosion. Om du måste sätta dig i bilen under pågående tankning bör du återigen eliminera farlig statisk elektricitet genom att vidröra någon metalldel på bilen som inte är i närheten av bensinröret, pumpmunstycket eller annan del som är i kontakt med bränslet.
- Om du fyller en dunk, se till att ställa ned denna på marken innan du tankar. Statisk elektricitet från tanken kan antända bränsleångorna och orsaka en eldsvåda. När tankningen har påbörjats, bör du ha kontakt med bilkarossen tills tankningen är klar.

(fortsättning)

(fortsättning)

Använd endast dunkar konstruerade för förvaring av bensin.

- Prata inte i mobiltelefon på bensinstationsområdet eller medan du tankar. Elströmmar och/eller elektriska störningar från mobiltelefoner kan antända bränsleångor och orsaka en eldsvåda. Gå iväg från bensinstationsområdet om du måste prata i mobiltelefon.
- Stäng alltid av motorn innan du börjar tanka. Gnistor som bildas av elektriska komponenter som hör till motorn kan antända bränsleångor och orsaka en eldsvåda. Se alltid till att motorn är AVSTÄNGD före och under tankning. När du har tankat klart, kontrollera att tanklocket och tankluckan är ordentligt åtdraget/stängt innan du startar motorn.

(fortsättning)

(fortsättning)

- Tänd ingen tändare eller tändstickor inne på bensinstationsområdet. **ANVÄND INGA tändstickor och RÖK INTE** eller låt den tända cigaretten ligga kvar inne i bilen medan du tankar. Bilbränsle är mycket lättantändligt och kan, om det antänds, leda till en eldsvåda eller t.o.m. en explosion.
- Om det börjar brinna när du tankar bilen, gå därifrån och kontakta genast bensinstationsföreståndaren eller polisen och brandkåren. Följ de säkerhetsanvisningar de ger dig.

* OBSERVERA

- Se till att endast tanka bensindrivna bilar med bensin och dieseldrivna bilar med diesel.
- Kontrollera alltid att tanklocket är ordentligt åtdraget när du har tankat.
- Om tanklocket måste bytas ut, ska detta ersättas med ett Kia originaltanklock Om fel tanklock används kan detta leda till allvarliga fel i bränslesystemet eller avgasreningssystemet. Originaltanklock finns att köpa hos auktoriserade KIA-verkstäder.
- Var försiktig så att du inte spiller bränsle på lacken. Den kan skadas.
- Om det inte går att öppna tankluckan p.g.a. att den har frusit fast, tryck eller knacka försiktigt på den.

BACKSPEGLAR

Yttre backspegel

Ställ in backspegeln innan du börjar köra.

Bilen är utrustad med yttre backspeglar på vänster och höger sida. Backspeglarna kan ställas in inifrån bilen med hjälp av inställningsspakarna eller -reglagen, beroende på om bilen har manuellt eller elektriskt inställningsbara yttre backspeglar. Backspeglarna kan vikas in för att förhindra att de skadas vid automattvätt eller om det finns lite utrymme.

AKTA

- *Glaset i backspeglarna är konvext. De innebär att fordon som syns i backspegeln är närmare än vad de ser ut att vara.*
- *Använd innerbackspegeln och/eller titta över axeln för att avgöra avståndet till andra bilar när du byter körfält.*

*** OBSERVERA**

Skrapa inte av is från backspeglarna – glaset kan repas. Om isen gör att det inte går att ställa in backspegeln ska du inte trycka hårt. Ta bort isen med avisningssprej eller en svamp, alternativt en mjuk trasa som du har blött i varmt vatten.



Manuell inställningsspak (tillval)

Ställ in yttre backspegel med hjälp av inställningsspaken.



OJB028086

Elektriska fönsterhissar (tillval)

Du kan ställa in de yttre backspeglarna med hjälp av reglagen på insidan av dörren. Ställ in den vänstra respektive högra yttre backspeglarna genom att trycka på reglaget (1) mot R (höger) eller L (vänster). Justera spegelns inställning uppåt-nedåt-höger-vänster med det runda reglaget.

När backspeglarna är inställda trycker du tillbaka reglaget till neutralläge för att förhindra att inställningen ändras av misstag.

*** OBSERVERA**

- När backspeglarna står i något av ytterlägena går det inte att flytta dem ytterligare. Elmotorn fortsätter dock att gå så länge reglaget trycks ned. Tryck inte ned längre än nödvändigt, elmotorn kan ta skada.
- Försök inte att ställa in de yttre backspeglarna för hand. Om du gör det kan de skadas.



1JBA3087

Fälla in de yttre backspeglarna

Vik backspeglarna mot bilens bakdel.

Eluppvärmda yttre backspeglar (tillval)

Slå på defrostern till de yttre backspeglarna genom att trycka på defrosterknappen till bakrutan.

Backspeglarna värms upp så att is och imma försvinner, vilket gör att sikten förbättras vid dålig väderlek. Tryck på knappen igen för att stänga av defrostern till backspeglarna. Defrostern stängs av automatiskt efter 20 minuter.

Manuellt avbländningsbar inre backspegel

Ställ in innerbackspegeln så att du har god sikt genom bakrutan. Ställ in de yttre backspeglarna innan du börjar köra.

AKTA

Placera inga föremål i baksätet eller lastutrymmet som försämrar sikten genom bakrutan.

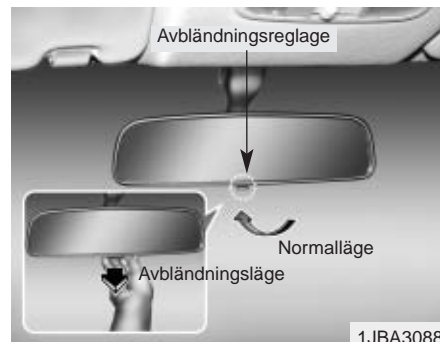

Innerbackspegel med avbländningsfunktion (tillval)

Ställ in innerbackspegeln när den är i normalläget innan du börjar köra.

Dra avbländningsreglaget mot dig för att undvika att bländas av strålkastarljuset från bakomvarande fordon vid mörkerkörning.

Tänk på att sikten bakåt är något sämre i avbländningsläget.

INNERBELYSNING



Kartläsarlampa (tillval)

Tänd lampan genom att trycka på ON (PÅ), släck den genom att trycka på OFF (AV).

* OBSERVERA

Undvik att ha kupébelysningen tänd länge om motorn är avstängd.
Batteriet kan laddas ur.



Taklampa (tillval)

(1) OFF

: Lampan är släckt även om någon av dörrarna är öppen.

(2) DOOR

: Lampan tänds eller släcks om en dörr öppnas eller stängs.

(3) ON

: Lampan tänds och lyser även när dörrarna har stängts.

* OBSERVERA

Undvik att ha kupébelysningen tänd länge om motorn är avstängd.

Batteriet kan laddas ur.

FÖRVARINGSFACK

* OBSERVERA

- Undvik att förvara värdesaker i förvaringsfacket med tanke på stöldrisken.
- Lägg sakerna i förvaringsfacket så att de inte kommer i rörelse under körning.
- Ha alltid luckan till respektive förvaringsfack stängd under körning. Lägg inte i mer saker i förvaringsfacket än att det går att stänga luckan.

⚠ VARNING

Förvara inte cigarettändare, gasbehållare eller andra lättantändliga/explosiva ämnen i bilen. Dessa kan fatta eld och/eller explodera om bilen utsätts för höga temperaturer under längre tid.

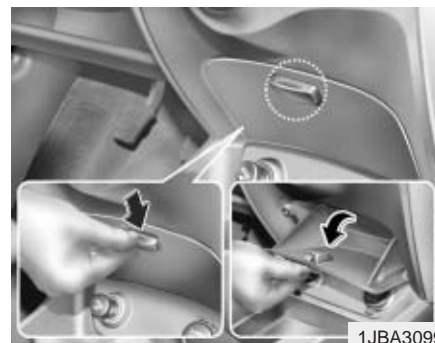

Armstöd med förvaringsfack (tillval)

Öppna luckan genom att trycka på knappen och dra ut luckan. Facket kan användas för förvaring av småsaker.

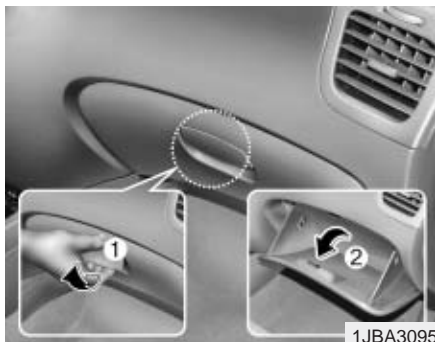

Handskfack

Öppna handskfacket genom att dra i handtaget (1). Handskfacket öppnas (2) automatiskt. Stäng handskfacket när du har lagt in/tagit ut det du behöver.

AKTA

Undvik skada vid en eventuell olycka genom att alltid ha handskfacket stängt under körning.



Fack med hållare för solglasögon (tillval)

I takkonsolen finns ett fack för förvaring av solglasögon.

Öppna facket genom att trycka på luckan. Facket öppnas långsamt. Sätt fast solglasögonen i hållaren på luckans insida med glasen vända mot dig. Skjut igen luckan.

* OBSERVERA

Se till att facket för solglasögonen är stängt under körning.

AKTA

Lägg inte in/ta inte ur dina solglasögon ur specialfacket under körning. Du kan tappa kontrollen över bilen och eventuellt köra av vägen, med allvarliga person- eller sakskador som följd.

UTRUSTNING, INTERIÖR



Cigarettändare(tillval)

Aktivera cigarettändaren genom att trycka in den och sedan släppa. När tråden glöder kommer tändaren ut automatiskt och är klar att använda.

Om motorn inte är igång, måste tändningsnyckeln stå i läge ACC för att du ska kunna använda cigarettändaren.

* OBSERVERA

- Tryck inte in cigarettändaren igen när den är klar för användning, eftersom den kommer att överhettas.
- Använd endast Kia originalcigarettändare i cigarettändaruttaget. Om du ansluter andra produkter till uttaget (till exempel rakapparat, mobiltelefon eller minidammsugare) kan uttaget skadas alternativt orsaka kortslutning.
- Om cigarettändaren inte kommer ut inom 30 sekunder, bör du ta bort den för att undvika att den överhettas.

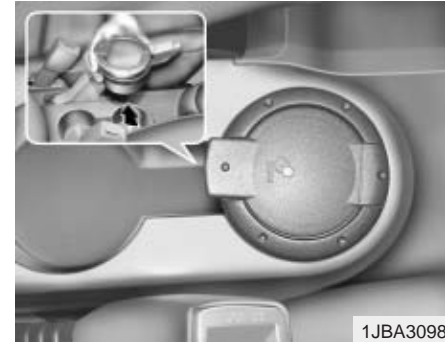

Askkoppar(tillval)

Öppna luckan för att använda askkoppen.

För att kunna tömma eller rengöra askkoppen, dra uppåt och utåt.

⚠ VARNING - Använda askkopparna

- Släng inte skräp i askkopparna.
- Cigarettglöd eller glödande tändstickor kan orsaka en brand vid kontakt med brännbart material.

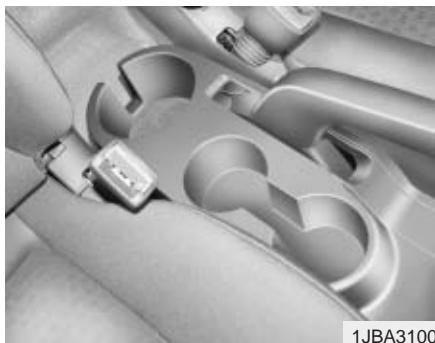

Mugghållare

I mugghållarna kan du sätta muggar eller läskedrycksburkar.

⚠ VARNING - Heta drycker

- Sätt inte muggar med exempelvis varmt kaffe i mugghållarna under körning om muggarna saknar lock. Du kan bränna dig om den varma drycken spills ut. Om föraren bränner sig kan det göra att han/hon tappar kontrollen över bilen.
- Minska risken för personskador vid eventuella kraftiga inbromsningar eller vid en kollision genom att inte sätta flaskor, glas, burkar o.s.v. som saknar lock eller som står ostadigt i mugghållaren under körning.



Solskydd

Fäll ned solskyddet om du bländas av starkt solljus.

Om du behöver skydda dig mot solljus som skiner in genom sidorutan drar du solskyddet nedåt, tar loss det från klämman (1) och vrider det mot rutan.



Eluttag (tillval)

Eluttagen har utformats för användning/laddning av till exempel mobiltelefoner eller andra apparater anpassade för bilars elsystem. Apparaterna bör inte dra mer än 10 ampere när motorn går.

* OBSERVERA

- Använd endast eluttaget när motorn är igång och dra alltid ut kontakten ur uttaget när du inte längre använder den elektriska apparaten. Om du använder eluttaget när motorn är avstängd eller har den elektriska apparaten inkopplad under många timmar kan batteriet ladda ur.
- Använd endast elektriska apparater med en kapacitet på högst 12 V och 10 A.
- Om du måste ha luftkonditioneringen eller värmaren igång samtidigt som du använder eluttaget, bör du sänka dessa till lägsta effektnivå.
- Sätt på locket när du inte använder uttaget.
- Viss elektronisk utrustning kan orsaka störningar när de kopplas till bilens eluttag. Störningarna kan orsaka felvisningar samt påverka funktioner av andra system i bilen.



AUX-, USB- och iPod-anslutningar (tillval)

Bilen kan vara utrustad för anslutning av en eller flera typer av externa ljudkällor.

* OBSERVERA

Om du ansluter t ex en MP3-spelare till eluttaget kan det uppstå störningar. För att undvika störningar, använd spelarens interna batterier istället.

* i-Pod är av Apple Inc. registrerat varumärke.



1JBA3103

Digitalur (tillval)

Efter att batteripolerna eller minnessåkringen varit urkopplade måste klockan ställas in på nytt.

När tändningsnyckeln står i läge ACC eller ON fungerar knapparna till klockan på följande sätt:

- **TIMME:**

Tryck på "H"-knappen med fingret, en penna eller liknande för att ställa fram klockan en timme.

- **MINUT:**

Tryck på "M"-knappen med fingret, en penna eller liknande för att ställa fram klockan en minut.

- **NOLLSTÄLLA:**

Nollställ minutvisningen genom att trycka på "R"-knappen med fingret, en penna eller liknande. Klockan visar då ":00" för minuter.

Om "R"-knappen till exempel trycks in när tiden är mellan 9:01 och 9:29, ändras tiden till 9:00.

9:01 ~ 9:29 ⇒ 9:00

9:30 ~ 9:59 ⇒ 10:00

SOLLUCKA (TILLVAL)



Om bilen har sollucka kan du skjuta tillbaka eller vinkla solluckan med hjälp av knapparna i takkonsolen.

För att du ska kunna öppna, stänga eller vinkla solluckan måste tändningsnyckeln stå i läge "ON".

* OBSERVERA

- Tryck inte på knapparna till solluckan efter att den har öppnats, stängts eller vinklats så mycket det går. Elmotorn, alternativt komponenter i systemet kan gå sönder.
- Luckan kan antingen öppnas bakåt eller vinklas upp i bakkant. De två sätten att öppna luckan går inte att kombinera.

Skjutöppning av solluckan

Automatisk öppning

Aktivera funktionen för automatisk öppning tillfälligt (mindre än 0,4 sekund) genom att trycka på knappen SLIDE OPEN i takkonsolen. Solluckan öppnas helt. Om du inte vill att solluckan ska öppnas helt, trycker du på någon av inställningsknapparna till solluckan.

Styra öppning av solluckan för hand

Tryck på knappen SLIDE OPEN i takkonsolen och håll den intryckt tills soltaket skjuts upp till önskat läge.

Stäng

Stäng solluckan genom att trycka på knappen TILT UP i takkonsolen och håll den intryckt tills luckan är helt stängd.

Vinkla solluckan

Automatisk öppning kombinerat med vinkling

Tryck snabbt (mindre än 0,4 sekund) på knappen TILT UP. Solluckan vinklas upp helt i bakkant. Tryck på valfri soltaks knapp om du vill stoppa luckan.

Öppna och vinkla solluckan för hand

Tryck på knappen TILT UP i takkonsolen och håll den intryckt tills soltaket vinklas till önskat läge.

Stäng

Stäng solluckan genom att trycka på knappen SLIDE OPEN i takkonsolen och håll in knappen tills luckan är helt stängd.



1JBA3110

Solskydd

Solskyddet följer med bakåt när luckan öppnas. Det måste skjutas igen manuellt.

* OBSERVERA

- Håll inte inställningsknapparna till solluckan intryckta längre än nödvändigt. Elmotorn, alternativt komponenter i systemet kan gå sönder.
- Rengör med jämna mellanrum styrskenorna från smuts som ansamlats.
- Om du försöker öppna solluckan när temperaturen är under nollstrecket eller om solluckan är täckt av snö eller is, kan glaset eller motorn skadas.
- Solluckan ska öppnas/stängas tillsammans med solskyddet. Lämna inte solskyddet fördraget om solluckan är öppen.

⚠ VARNING

- Stick aldrig ut huvudet eller armarna genom öppningen till solluckan under körning.
- Se till att huvuden eller händer inte är i vägen när du stänger solluckan.

Återställa sollucksystemet

Om batteriet varit bortkopplat eller urladdat måste takluckans funktioner återställas. Gör så här:

1. Vrid tändningsnyckeln till läge ON (PÅ).
2. Ställ solluckan i maximalt uppinklat, TILT-UP-läge genom att trycka på motsvarande reglage till solluckan.
3. Släpp knappen.
4. Tryck därefter på knappen TILT UP i takkonsolen tills solluckan intar sitt maximala uppinklade läge.

När detta är klart har solluckesystemet återställts.

LASTNÄT (TILLVAL)

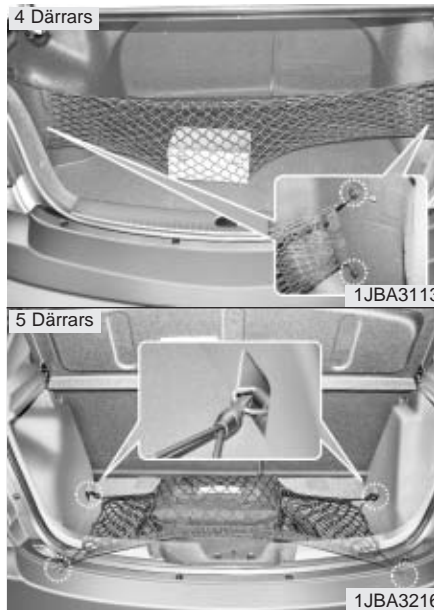

För att förhindra att föremål åker runt i bagageutrymmet fäster du lastnätet i de fyra öglorna som finns där.

* OBSERVERA

Lägg inte nätet över ömtåliga, skrymmande föremål eller försök spänna det över för stor last. Föremålen kan skadas.

⚠ VARNING

Undvik ögonskador genom att **INTE** översträcka nätet. Se till att **ALLTID** ha ansiktet och kroppen på behörigt avstånd från nätet om detta skulle gå sönder och snärta till.

Använd **INTE** lastnätet om spännremmen är skadad eller sliten.

ANTENN

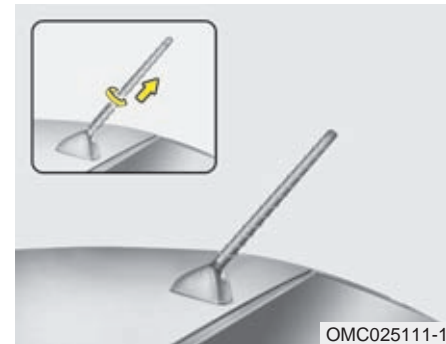

Takantenn (tillval)

Bilen är utrustad med antenn för mottagning av FM och AM. Antennen är kan också tas bort.

⚠ VARNING

- Skruva bort antenn innan bilen körs in i garage med låg takhöjd eller i en borsttvätt.
- Skruva bort antennen (moturs) innan du kör in i en automatisk biltvätt.
- När du monterar antennen igen är det viktigt att du drar åt den ordentligt för att säkra bra radiomottagning.

RADIOREGLAGE PÅ RATTEN (TILLVAL)



Reglage på ratten medför ökad trafiksäkerhet.

AKTA

Tryck bara på en knapp taget.

VOL (▲/▼) (1)

- Tryck på (▲) för att höja volymen.
- Tryck på (▼) för att sänka volymen,

MODE (3)

Tryck på knappen för att stegvis växla mellan radio och CD-spelare, USB/iPod och AUX.

SEEK (▲/▼) (2)

Håll in SEEK-knappen ca 1 sekund för följande funktion:

RADION

Automatisk kanalsökning

CD-spelare

Snabbsökning framåt/bakåt.

CD-växlare

Växla till nästa/föregående skiva i magasinet.

Om du trycker snabbt på SEEK/PRESET-knappen:

RADION

Val mellan förprogrammerade stationer.

CD-spelare

Gå till föregående/nästa spår på skivan.

CD-växlare

Gå till föregående/nästa spår på skivan.

Utförligare information finns på följande sidor.

Mode RADIO

Fonctionne comme les bouton de sélection PRESET STATION .

Mode CDP

Fonctionne comme le bouton TRACK UP/DOWN.

Pour plus d'informations sur les boutons de contrôle audio, reportez-vous aux pages suivantes de cette section.

RADIOURUSTNING

FM-mottagning

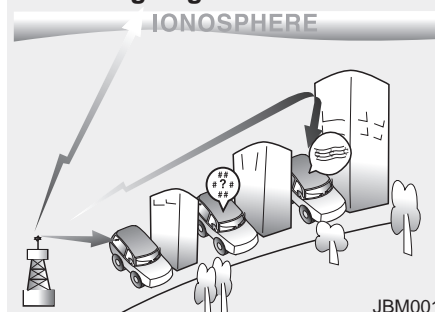

Radiosändningar

Om signaler på våglängderna AM (MV, LV) och FM är svaga kan det bero på att det är långt till sändaren eller att det finns byggnader eller berg som skärmar av signalen.

AM-mottagning

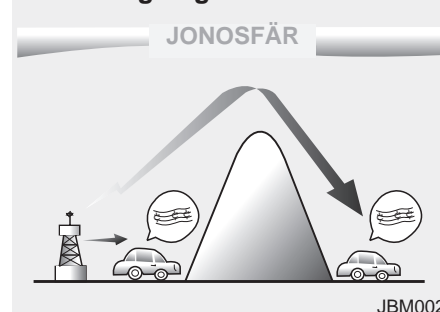

AM-mottagning

Signalerna sänds på låga frekvenser. Det medför att sändaren kan finnas längre bort än för en FM-station. AM-signaler hindras inte heller av byggnader eller berg lika mycket som FM-signaler.

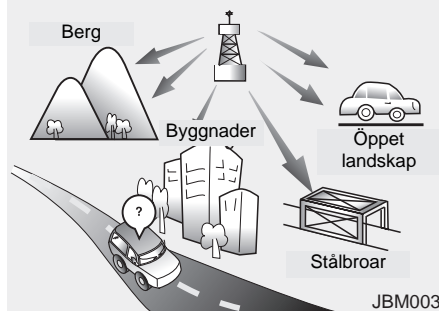
FM-radiostation**FM-mottagning**

Signalerna från en FM-sändare skickas rakt ut atmosfären vilket innebär att de inte kan tas emot på långt avstånd från sändaren. De kan också störas om det finns byggnader eller berg som skärmar av signalen.

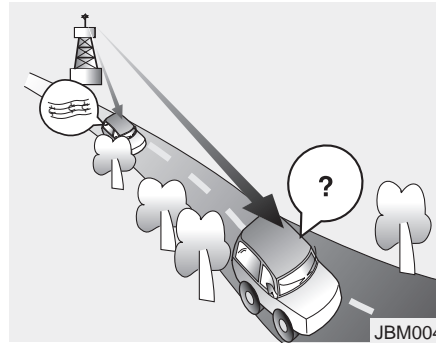

- Försämrad mottagning - Med ökat avstånd till sändaren blir signalen sämre. Sök så fall efter en annan station.
- Svajigt ljud - Svag signal på FM-bandet eller störningar orsakade av byggnader eller berg som skärmar av signalen kan medföra att ljudet blir svajigt. Eventuellt kan det hjälpa om du minskar diskanten.

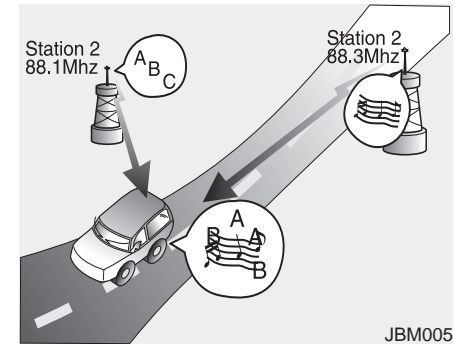

- Stationsbyte - När en FM-signal blir svagare kan en annan station på en närliggande frekvens höras i radion. Det beror på att radion söker efter den starkaste signalen. Välj en annan station om du önskar.
- Blandad mottagning - Samtidig mottagning från två eller flera stationer med närliggande frekvenser orsakar störningar. Välj så fall en station, som hörs klart och tydligt, tills problemet är över.

Mobiltelefon och kortvågsradio bilen

När du talar mobiltelefon eller använder en kortvågsradio kan det störa radiomottagningen. Det är fullt normalt.

AKTA

Vi rekommenderar att du låter montera en separat antenn för din mobiltelefon och/eller kommunikationsutrustning. I annat fall finns det risk att bilens elektronik påverkas med driftstörningar som följd.



VARNING

Om du inte har mobiltelefon med hands free bör du inte tala telefon under körning.

Hantering av CD-skivor

- Om kupétemperaturen är extremt hög, kyl ner kupén innan du använder CD-spelaren.
- Det är olagligt att kopiera och spela MP3/WMA-filer.
- Använd aldrig kemiska produkter vid rengöring av CD-skivor (sprayer, antistatmedel, thinner, etc). Skivan kan skadas.
- Håll alltid i kanten av CD-skivan och ta aldrig på den blanka ytan.
- Torka noga bort fingeravtryck och damm från CD-skivorna med en mjuk, torr trasa. Torka från centrum och utåt.
- Repa inte den inspelade (den blanka) sidan av en CD-skiva och klistra inte någon etikett eller skriv på den.
- Stick aldrig in någon annat än en CD-skiva spelaren.
- Efter användning ska du omedelbart lägga tillbaka CD-skivan i fodralet så att den inte blir repig och smutsig med risk för att inte spelas av rätt.

- Om du har en CD-skiva som är kopierad kanske den inte fungerar. Det varierar beroende på vilken typ av CD det är. I så fall kan den också orsaka skador på CD-spelaren om du fortsätter att försöka spela den.

*** OBSERVERA - Inkompatibla, kopieringsskyddade CD-skivor**

Vissa kopieringsskyddade skivor, som inte överensstämmer med den internationella standarden (Red Book), kan kanske inte spelas. Det beror så fall inte på något fel på CD-spelaren.

RADIONS FUNKTIONER (PA 710R)



1. AM-bandet
2. FM-bandet
3. Automatisk stationssökning
4. ON/OFF och volymkontroll
5. Snabbvalsknappar för inprogrammerade stationer
6. Manuell kanalsökning och ljudinställningar
7. SETUP - Knapp för inställningar
8. AST - Automatisk stationslagring
9. PTY - Val av programtyp
10. TA - Trafikinformation

1. AM-bandet

Skiftar till AM och växlar mellan MW→LW→MW för varje tryck på knappen.

2. FM-bandet

När du vill lyssna på FM-bandet trycker du på knappen för att välja mellan FM1 och FM2.

3. Automatisk stationssökning

- När du trycker på [SEEK^]-knappen söker radion efter stationer på högre frekvenser och stannar när den hittar en station med bra mottagning. Om ingen station ger bra mottagning återgår radion till den senast inställda stationen.
- När du trycker på [TRACK∨]-knappen söker radion efter stationer på lägre frekvenser och stannar när den hittar en station med bra mottagning. Om ingen station ger bra mottagning återgår radion till den senast inställda stationen.

4. ON/OFF och volymkontroll

Radion kan vara på när tändningsnyckeln är i läge ACC eller ON. Tryck på knappen för att sätta på/stänga av radion. Displayen visar inställd station alternativt vilket spår på CD:n som spelas. Vrid på knappen för att höja/sänka volymen.

5. Snabbvalsknappar

Tryck på en knapp (1 - 6) för att lyssna på en station som finns programmerad. För att programmera en station, som du lyssnar på, håll in önskad knapp tills du hör ett pip.

6. Manuellt av frekvens samt ljudinställningar

Vrid på knappen för att manuellt justera inställningen för en station eller för att söka och ställa in stationer med högre/lägre frekvens.

Tryck på knappen för att göra ljudinställningar. Välj stegvis: BASS (bas), MIDDLE (mellanregister), TREBLE (diskant), FADER (balans fram/bak), BALANCE (balans höger/vänster) och TUNE. Vald inställning visas i displayen. Vrid på

knappen för önskad inställning.

BAS

När BASS visas, justera genom att vrida på knappen.

MELLANREGISTER

När MIDDLE visas, justera genom att vrida på knappen.

DISKANT

När TREBLE visas, justera genom att vrida på knappen.

BALANS FRAM/BAK

När FADER visas, vrid på knappen för att ändra förhållandet mellan ljudvolymen fram/bak.

BALANS HÖGER/VÄNSTER

När BALANCE visas, justera genom att vrida på knappen.

7. SETUP

- Knapp för inställningar

Tryck på knappen för att komma till inställningar för RDS, TEXT SCROLL. Om du inte gör några justeringar inom 5 sekunder återgår radion till den senaste inställningen. För att göra inställningar vrider du på volymratten och bekräftar genom att trycka in knapp 8.

Du väljer stegvis inställningsläge:
TEXT SCROLL → AF → RDS NEWS
→ REGION → TA VOL

8. AST - Automatisk stationslagring

När du trycker på knappen söker radion efter stationer med bra mottagning och lagrar dem så att du kan välja station med snabbvalsknapparna 1 - 6. Stationen lagrad på knapp 1 spelas. Om inga stationer hittas/lagras återgår radion till den senast inställda stationen.

9. PTY - Val av programtyp

o Sök efter programtyp på RDS-stationer genom att trycka till höger \wedge eller till vänster \vee på knappen.

10. TA - Trafikinformation

I läge ON får du trafikinformation på inställningarna FM, CD och AUX.

CD-SPELARENS OCH AUX-INGÅNGENS FUNKTIONER (PA 710R)



1. CD-slits
2. Utmatning (eject)
3. Spela CD-skiva
4. AUX - Lyssna på ansluten ljudkälla
5. Sök/spela låt
6. Slumpmässig spelordning
7. Repetera låt som spelas
8. Välj och spela låt
9. Välj mellan olika FOLDERS
10. Se information om CD i displayen
11. Spela/välj låt från CD-skiva
12. CD-indikator

1. CD-slitsen

Stick försiktigt in skivan med etiketten uppåt. Om tändningsnyckeln är i läge ACC eller ON spelas skivan automatiskt. Det går endast att spela 12 cm skivor. Om du matar in en VCD, data-CD eller en DVD kommer "Reading Error" att visas i displayen och skivan matas ut.

2. Utmatning (eject)

Tryck ▲ på knappen för att mata ut skivan. Det kan göras även om tändningen inte är på.

3. Spela CD-skiva

Om en CD är inmatad börjar den spelas. Om inte visas "No Disc" i 3 sekunder och radion återgår till den senaste inställningen.

4. AUX - Ansluten ljudkälla

Tryck på knappen för att spela låtar från en ansluten ljudkälla, t ex USB-minne, MP3-spelare eller iPod. Om ingen ljudkälla är ansluten visas "NO

Media" i displayen i 3 sekunder och radion återgår till den senaste inställningen.

5. Byt låt

- Tryck på snabbt på [TRACK √] så spelas den låt du lyssnar på från början.
- Tryck på snabbt två gånger på [TRACK √] så spelas föregående spår på skivan.
- Håll in [TRACK √] för att snabbsoeka bakåt.
- Tryck på [SEEK ^] för att spela nästa spår på skivan.
- Håll in [SEEK ^] för att snabbsoeka bakåt.

6. Slumpmässig spelordning

Tryck snabbt på knappen för att spela låtar i slumpmässig ordning (RDM). Håll in knappen för spela att alla låtarna (ALL RDM) Tryck en gång till på knappen för att avsluta.

- RDM: Låtarna i en fil eller på en CD-skiva spelas i slumpmässig ordning.

- ALL RDM (endast MP3/WMA): Alla filer spelas i slumpmässig ordning.

7. REPEAT-knappen

Tryck snabbt på knappen för att aktivera RPT och håll in knappen för att aktivera FLD RPT.

- RPT: En låt repeteras.
- FLD RPT (endast MP3/WMA): Låtar i en folder repeteras.

8. Välj och spela låt

Vrid åt vänster för att se låtarna efter den som spelas.

Vrid åt höger för att se låtarna före den som spelas. Tryck på knappen för att spela vald låt.

9. FOLDER-knappen

- Tryck på [FOLDER √]-knappen för att se första låten i den folder som visas.

Tryck på knapp 9 och vrid på knappen för att komma till önskad folder. Första låten i foldern spelas.

- Stegvis: [[PTY ^], [FOLDER ^] - första låten i foldern visas.

Tryck/vrid på knapp 10 för att välja mellan folderar och låtar.

10. INFO-knappen

Tryck på knappen för att stegvis se information om CD:n som spelas:

- CDDA: DISC TITLE → DISC ARTIST → TRACK TITLE → TRACK ARTIST → TOTAL TRACK...
- MP3/WMA: FILE NAME → TITLE → ARTIST → ALBUME → FOLDER NAME → TOTAL FILE... Om inget visas finns ingen information på skivan.

11. Sök/spela

Tryck på knappen så spelas de första 10 sekunderna av varje låt på skivan. Tryck igen på knappen när den låt du vill lyssna på spelas.

12. CD-Indikator

Lampan lyser när tändningsnyckeln i läge ACC eller ON och en CD är inmatad. När skivan matas ut slocknar lampan.

AKTA- Beträffande USB-porten

- Ha aldrig ett USB-minne anslutet när du startar motorn.*
- Om du har ett minne anslutet när motorn startas eller stannas kan det skadas.*
- Det går inte att spela felaktiga MP3- och WMA-filer.*
 - 1) Endast MP3-filer komprimerade mellan 8Kbps-320Kbps kan spelas.*
 - 2) Endast WMA-musikfiler komprimerade mellan 8Kbps-320Kbps kan spelas.*
- Det kan uppstå statisk elektricitet när du sätter i eller lossar ett USB-minne.*
- Kodade MP3 spelare kan inte spelas.*
- Alla USB-minnen är inte kompatibla med bilens system. Pröva dig fram.*

(forts)

(forts)

- *Bara USB-minnen formaterade för 512 BYTE och 2048 BYTE fungerar med bilens system.*
- *Anslut endast USB-minnen formaterade till FAT 12/16/32.*
- *USB-minnen utan USB IF-verifikation kanske inte fungerar.*
- *Se till att inte peta på USB-porten med fingrarna eller något verktyg.*
- *Var försiktig när du ansluter och lossar USB-minnen så att du inte skadar porten.*
- *Det kan ibland uppstå ett egendomligt ljud när du ansluter och lossar USB-minnen.*
- *Om du tar loss ett USB-minne när du lyssnar på filer som finns på det kan det bli skadat. Lossa och montera minnet när motorn är avstängd.*

(forts)

(forts)

- *Det kan ta lite tid innan filerna i ett minne börjar spelas av, efter att du anslutit det. Det beror på minnets lagringskapacitet och vilken typ av filer som finns på det.*
- *Anslut USB-minnen endast för att spela musikfiler.*
- *Användning av USB-tillbehör som laddare m m kan ställa till problem.*
- *Om du använder en skarvsladd för USB-minnet kanske kontakten med bilens system inte fungerar. Anslut alltid minnet direkt i porten.*
- *Om ett USB-minne är uppdelat i speciella sektioner kommer endast de högst prioriterade musikfilerna att spelas.*
- *MP3-spelare / mobiltelefoner / digitalkameror fungerar inte att ansluta till USB-porten.*

(forts)

(forts)

- *USB-minnen som inte är standard går inte att ansluta.*
- *USB minneskort (som CF, SD, micro-SD, etc) och externa hårddiskar går inte att ansluta.*
- *DRM-skyddade filer kan inte spelas.*
- *Data i ett USB-minne kan raderas i den här radion. Se till att du har en back up.*
- *Undvik att använda USB-minnen som används på nyckelringar eller som tillbehör för mobiltelefoner, de kan skada bilens port. Anslutningen ska se ut som på bilden nedan.*



USB-ANSLUTEN LJUDKÄLLA (PA 710R)



1. Spela från USB-minne
2. Byt till föregående eller nästa låt
3. Slumpmässig spelordning av låtar
4. Repetera
5. Välj/spela spår
6. Visa folders
7. Visa information om låtar
8. Sök/spela låtar

1. AUX-knappen för att spela från USB-minne

Tryck på knappen för att spela låtar som finns i ett anslutet USB-minne eller annan ansluten ljudkälla. Om ingen extern ljudkälla är ansluten visas "NO Media" i 3 sekunder och radion återgår till senaste inställningen.

2. Byt till föregående eller nästa låt

- Tryck på [TRACK √]-knappen för att spela den låt du hör från början. Tryck snabbt två gånger på knappen för att gå till föregående låt. Håll in knappen för att snabbsöka bakåt.
- Tryck på [SEEK ^]-knappen för att gå till nästa låt. Håll in knappen för att snabbsöka framåt.

3. Slumpmässig spelordning

Tryck snabbt på knappen för att spela låtar i slumpmässig ordning (RDM). Håll in knappen för spela att alla låtarna (ALL RDM) Tryck en gång till på knappen för att avsluta.

- RDM: Låtarna i en fil spelas i slumpmässig ordning.
- ALL RDM: Alla filer som finns i USB-minnet spelas i slumpmässig ordning.

4. REPEAT-knappen

Tryck snabbt på knappen för att aktivera RPT och håll in knappen för att aktivera FLD RPT.

- RPT: En låt repeteras.
- FLD RPT: Låtar i en folder repeteras.

5. Välj/spela låt

Vrid på knappen åt höger och vänster för att se låtarna och tryck på knappen för att spela den låt du väljer.

6. FOLDER-knappen

o Tryck på [FOLDER]-knappen för att se första låten i den folder som visas.

Tryck/vrid på knapp 7 för att välja mellan foldrar och låtar och för att spela önskad låt.

7. INFO-knappen

Visar information om låten som spelas i denna ordning: FILE NAME → TITLE → ARTIST → ALBUM → FOLDER → TOTAL FILE → NORMAL DISPLAY → FILE NAME →... Om inget visas finns ingen information lagrad.

8. Sök/spela

Tryck på knappen så spelas de första 10 sekunderna av varje låt i USB-minnet. Tryck igen på knappen när den låt du vill höra spelas.

MED iPod ANSLUTEN (PA 710R)



1. Spela låtar från iPod
2. Byt till annan låt
3. Slumpmässig spelordning av låtar
4. Repetera
5. Välj mellan låtar i iPod
6. Välj/spela låtar
7. Visa information

För att ansluta en iPod måste du köpa en speciell kabel som finns hos KIA-återförsäljarna. Du ansluter kabeln i uttaget till höger om förarsätet. En iPod-ikon visas i displayen när du ansluter.

1. AUX - När du vill spela från iPod

Tryck på knappen för att spela låtar som finns i en ansluten iPod. Om ingen iPod är ansluten visas "NO Media" i 3 sekunder och radion återgår till senaste inställningen.

2. Byt till föregående eller nästa låt

- Tryck på [TRACK ∨]-knappen för att spela den låt du hör från början. Tryck snabbt två gånger på knappen för att gå till föregående låt. Håll in knappen för att snabbsöka bakåt.
- Tryck på [TRACK ∧]-knappen för att gå till nästa låt. Håll in knappen för att snabbsöka framåt.

3. Slumpmässig spelordning

Tryck snabbt på knappen för att spela låtar i slumpmässig ordning i vald kategori. Håll in knappen för spela att alla låtarna i hela albumet i din iPod. Tryck en gång till på knappen för att avsluta.

4. REPEAT-knappen

Tryck på knappen för att repetera låten som spelas.

5. Välj kategori från iPod

Tryck på knappen för att gå till den första låten i den kategori som spelas från din iPod. Vrid på knapp 7 för att gå till den låt du vill spela.

Den stegvisa ordningen för kategorier är: SONG, ALBUMS, ARTISTS, GENRES och iPod.

6. Välj/spela spår

Vrid på knappen åt höger och vänster för att se låtarna och tryck på knappen för att spela den låt du väljer

7. INFO-knappen

Tryck på knappen för att se information om den fil som spelas. Informationen visas stegvis: TITLE ? ARTIST → ALBUM → NORMAL DISPLAY → TITLE →... Om inget visas finns ingen information på skivan.

* OBSERVERA - Veträffande iPod

- Alla modeller av iPod går kanske inte att spela av. Följande versioner fungerade i samband med att denna bok trycktes: Mini, 4G, Photo, Nano, 5G. Eftersom utvecklingen går snabbt, när det gäller utvecklingen av nya modeller, prova om du har en annan modell.
- Sökningen efter och uppspelning av låtar i en iPod kan skilja sig det vanliga sättet att söka i bilens system.
- Om din iPod gör så att anslutningen bryts, se instruktionsboken för iPod.
- En iPod fungerar inte bra om dess batteri har låg laddning.

AKTA

- Beträffande iPod

- *Du behöver en specialkabel för att ansluta en iPod till bilens system. Vänd dig till en KIA-återförsäljare. Den kabel som medföljer din iPod och avsedd för PC-anslutning kan medföra störningar och bör inte användas i bilen.*
- *När du ansluter kabeln, se till att den är ordentligt intryckt i bägge ändarna.*
- *När du justerar ljudeffekterna för låtar i din iPod och i bilens system kan det uppstå distorsion eller försämrad ljudåtergivning.*
- *Stäng av equalizern i din iPod när du justerar bilradions ljudinställningar och bilens equalizer när du använder funktionen i iPod.*
- *Ha aldrig den speciella iPod-kabeln ansluten om den inte också är ansluten till en iPod.*
- *Lossa kabeln från iPoden om den inte ska vara ansluten till bilen annars kanske displayen inte fungerar.*

Tändningslås / 4-2
Starta motorn / 4-4
Manuell växellåda / 4-6
Automatisk växellåda / 4-8
Bromssystem / 4-13
Ratt / 4-19
Elektroniskt stabiliseringsprogram / 4-21
Mätargrupp / 4-24

Att köra din bil

4

Mätare / 4-26
Varnings- och kontrollutrustning / 4-30
Parkeringshjälp/backvarnare / 4-38
Belysning / 4-41
Vindrutetorkare och -spolare / 4-45
Bakrutedefroster / 4-49
Varningsblinkers / 4-49
Manuell klimatanläggning / 4-50
Automatisk klimatanläggning / 4-58
Avfrostning och avimning av framrutan / 4-68

TÄNDNINGSLÅS

Tändningslås och rattlås (ordinarie stöldskydd)

Tändningslåsets olika lägen

LOCK

Rattlåsets funktion är att förhindra att bilen stjäls. Tändningsnyckeln går endast att ta ut när den står i läge LOCK.

När du vrider tillbaka tändningsnyckeln till LOCK, trycker du först nyckeln inåt när den står mitt för ACC och vrider därefter till LOCK.

ACC (tillbehör)

Rattlåset är upplåst och vissa elektriska funktioner är inkopplade.

*** OBSERVERA**

Om det är problem att vrida om nyckeln när rattlåset är i ingrepp, vrid ratten till höger och vänster för att avlasta spärren, samtidigt som du vrider på nyckeln.

ON

Varningslamporna kan kontrolleras innan motorn startas. Detta är det tändningsläge nyckeln vanligtvis står i efter att motorn har startats.

Undvik att batteriet laddar ur genom att inte låta nyckeln vara kvar i läge ON om motorn inte är igång.

START

Starta motorn genom att vrida tändningsnyckeln till START. Startmotorn aktiveras till dess att du släpper nyckeln. Nyckeln återgår därefter till läge ON. Kontrollera varningslampan för bromsarna i detta läge.



VARNING

Om bilen står stilla med motorn igång måste den gå på tomgång. Om motorvarvet är högre kan motorn och avgassystemet överhettas och orsaka brand. Följ gällande regler för tomgångskörning!

⚠ VARNING**- Tändningsnyckel**

- Vrid aldrig tändningsnyckeln till LOCK eller ACC under körning. I läge LOCK låses ratten så att bilen inte går att styra. I läge ACC försvinner servoeffekten för bromsar och styrning så att bilen blir tungstyrd och det krävs mycket kraft för att bromsa.
- Rattlåset ersätter inte parkeringsbromsens funktion. Innan du går ur bilen bör du alltid se till att lägga i 1:an eller backen (P-läget i bilar med automatisk växellåda). Dra även åt handbromsen ordentligt och stäng av motorn. I annat fall kan bilen plötsligt sättas i rullning.

(fortsättning)

(fortsättning)

- Försök aldrig att sträcka in handen genom ratten för att komma åt tändningsnyckeln eller andra knappar/reglage under körning. Du kan råka stöta till ratten med handen eller armen och tappa kontrollen över bilen, vilket kan leda till en olycka.
- Undvik att lägga saker i närheten av förarsätet, eftersom de kan verka distraherande och leda till en olycka.

STARTA MOTORN

AKTA

Kör aldrig bil i skor som inte lämpar sig för bilkörning så som högklackade skor, skidpjäxor eller träskor eftersom dessa kan försvåra manövrering av pedalerna.

Starta bensinmotorn

1. Kontrollera att du har satt an parkeringsbromsen.
2. **Manuell växellåda** - tryck ned kopplingspedalen i botten och lägg i neutralläget. Håll kvar kopplingspedalen när du vrider om tändningsnyckeln till startläget.
Automatisk växellåda - För växelspaken till läge P (parkering). Trampa ned bromspedalen så långt det går.
Du kan också starta motorn när växelspaken står på N (neutralläge).
3. Vrid tändningsnyckeln till START och håll kvar den i detta läge tills motorn har startat (högst 10 sekunder) och släpp nyckeln.

4. Varmkör motorn genom att låta den gå på tomgång vid låga temperaturer (under -18 °C) eller om du inte har kört bilen på flera dagar.

Trampa aldrig på gaspedalen när du startar motorn oavsett om denna är kall eller varm.

AKTA - Automatisk växellåda

Om motorn stannar under körning ska du inte flytta växelspaken till P (parkeringsläget). Om trafik- och vägförhållandena medger det kan du flytta växelspaken till N (neutralläget) medan bilen fortfarande rullar och försöka starta motorn igen genom att vrida tändningsnyckeln till START.

*** OBSERVERA**

Aktivera inte startmotorn mer än 10 sekunder åt gången. Om motorn stannar eller inte går igång, bör du vänta 5 till 10 sekunder innan du aktiverar startmotorn på nytt. Felaktig användning av startmotorn kan skada denna.

Starta dieselmotorn

Om motorn är kall krävs en viss förvärmning (glödning) innan den startas. Den ska därefter varmköras (tomgångskörning) före körning.

1. Kontrollera att parkeringsbromsen är ansatt.
2. **Manuell växellåda** - Tryck ned kopplingspedalen i botten och lägg i neutralläget. Håll kopplingspedalen nedtryckt när du slår på tändningen till motorn.
Automatisk växellåda - För växelspaken till läge P (parkering). Trampa ned bromspedalen.
Du kan också starta motorn när växelspaken står på N (neutralläge).
3. Vrid tändningsnyckeln till läge ON (PÅ) för att förvärma motorn. Kontrolllampan till tändningen tänds.

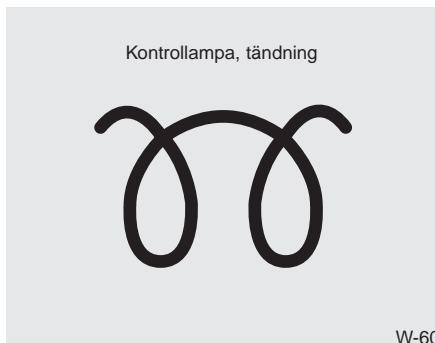

4. När kontrollampan släcks, vrid tändningsnyckeln till läge START och håll kvar den i detta läge tills motorn har startat (högst 10 sekunder) och släpp sedan nyckeln.

* OBSERVERA

Om motorn inte startar inom 2 sekunder efter att förvärmningen är avslutad, vrid du tillbaka tändningsnyckeln till läge LOCK och väntar i 10 sekunder. Därefter vrid du på nytt nyckeln till läge ON för att återigen förvärma motorn.

Starta och stänga av motor med turbo (tillval)

1. Rusa eller varva inte motorn när den just har startats.

Om motorn är kall, låt den gå på tomgång i några sekunder före körning så att turbon får tillräckligt med smörjning.

2. Efter körning i höga hastigheter eller efter långfärder då motorn belastas hårt, bör den gå på tomgång ett tag (se tabell nedan) innan den stängs av.

Tomgångskörningen gör att turbon kyls av innan motorn stängs av.

Körförhållande		Rekommenderad tomgångskörning
Normal körning		Behövs ej
Höghastighets- körning	Upp till 80 km/h	Cirka 20 sekunder
	Upp till 100 km/h	Cirka 1 minut
Branta bergsvägar eller kontinuerlig körning över 100 km/h		Cirka 2 minuter

VARNING

Stäng inte av motorn direkt efter att den har utsatts för stor belastning. Om du gör det, kan motorn eller turbon ta allvarlig skada.

MANUELL VÄXELLÅDA (TILLVAL)

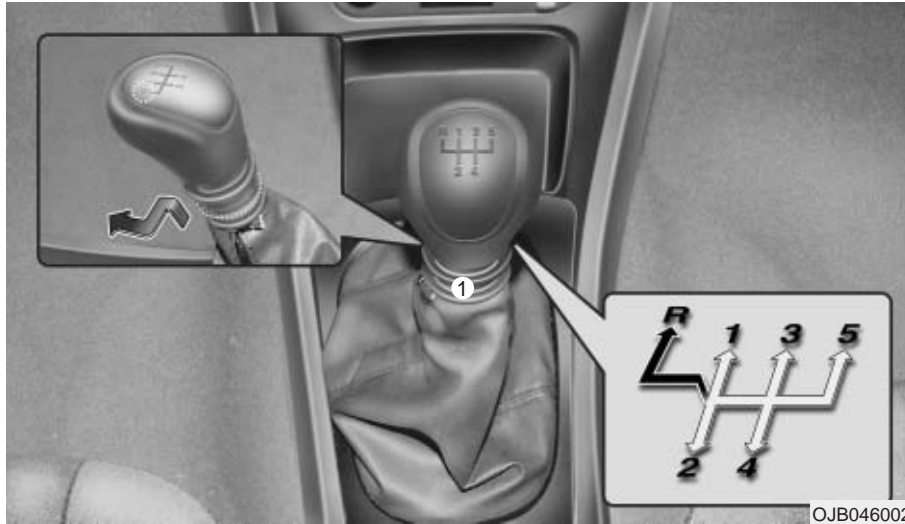

- ⇨ Ringen behöver inte lyftas upp när du växlar (1).
- ➡ Ringen (1) måste lyftas upp innan du växlar.

Växla med manuell växellåda

Den manuella växellådan har fem växlar.

Tryck ned kopplingspedalen i botten innan du lägger i växeln, och släpp därefter upp den långsamt.

Växelspaken måste föras till neutralläget innan R (backväxeln) kan läggas i.

Bilen måste stå stilla när R (backväxeln) läggs i.

Kör aldrig med nålen till varvräknaren i det röda fältet.

* OBSERVERA

Var försiktig när du växlar ned från femmans till fyrans växel så att du inte råkar lägga i tvåans växel. Det kan medföra att motorn övervarvas och får allvarliga skador.

*** OBSERVERA**

Undvik att ha foten på kopplingspedalen under körning, eftersom detta leder till att kopplingen slits snabbare och kan gå sönder. Använd inte heller kopplingen för att hålla bilen stilla i en backe i väntan på att till exempel trafikljus ska slå om.

 VARNING - Manuell växellåda

- Innan du går ur bilen, se alltid till att dra åt handbromsen ordentligt och stäng av motorn. Se därefter till att lägga i ettans växel om bilen står parkerad på plant underlag eller i uppførsbacke, alternativt backväxeln (R) om bilen står i nedførsbacke. Om du inte gör detta eller gör det i fel ordning kan bilen plötsligt sättas i rullning.
- Om bilen är utrustad med manuell växellåda, ska kopplingen trampas ned när motorn startas. Bilen kan annars fara iväg och orsaka skada om växeln inte är i friläge.

Växla ned

Om du måste sänka hastigheten i rusnings-/tät trafik eller vid körning uppför branta backar, bör du växla ned för att inte belasta motorn för hårt. Genom att växla ned minskar risken för motorstopp och det går snabbare att accelerera när du behöver öka hastigheten. Växla ner i branta utførsbackar för att motorbromsa. Det motverkar överhettning av bromsarna och minskar bromsslitage.

AUTOMATISK VÄXELLÅDA (TILLVAL)

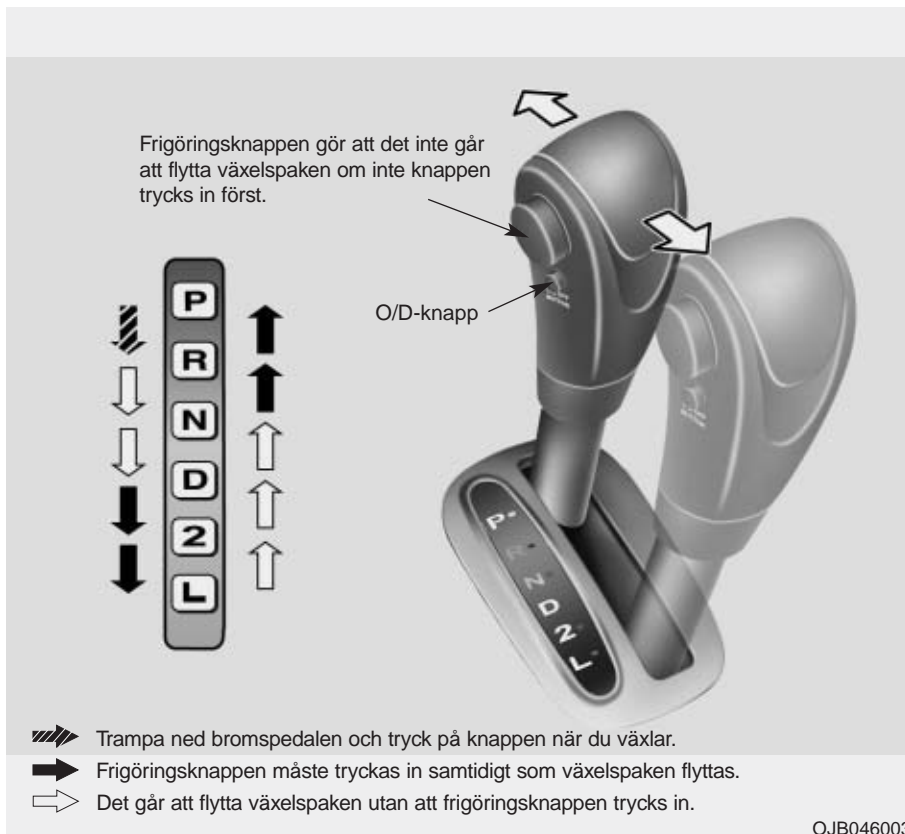

Växla med automatisk växellåda

Vid normal körning framåt ska växelspaken stå på D (körläge).

Flytta växelspaken från P (parkering) genom att trampa ned bromspedalen och trycka på frigöringsknappen.

Håll foten på bromspedalen när du för växelspaken från P eller N till D eller R.

⚠ VARNING - Automatisk växellåda

Innan du går ur bilen bör du alltid se till att växelspaken står på P (parkering). Dra därefter åt handbromsen ordentligt och stäng av motorn. Om du inte gör detta eller gör det i fel ordning kan bilen plötsligt sättas i rullning.

* OBSERVERA

- Om motorn varvas upp när du håller foten på bromsen och växelspaken är i läge D eller R kan växellådan skadas
- Om du stannar bilen i en uppförsläge ska du inte få bilen att stå stilla med hjälp av motorn. Använd istället fot- eller parkeringsbromsen.
- Växla inte från N (neutralläge) eller P (parkering) till D (körläge), eller R (backväxel) med annat än tomgångsväxel.

Växellådans olika steg

P (parkering)

I detta läge är transmissionen låst och framhjulen kan inte rotera. Stanna alltid bilen innan du lägger i parkeringsväxeln.

VARNING

- Om du ställer växelspaken på P (parkering) under körning låses framhjulen, vilket kan göra att du tappar kontrollen över bilen och att växellådan skadas allvarligt.
- Använd inte P (parkering) i stället för parkeringsbromsen. Se alltid till att växelspaken är låst i P-läget (parkering) så att den inte går att flytta utan att frigöringsknappen trycks in, OCH dra åt parkeringsbromsen ordentligt.

(fortsättning)

(fortsättning)

- Innan du stiger ur bilen bör du alltid sätta växelspaken i läge P (PARKERING). Dra åt parkeringsbromsen så mycket det går, stäng av motorn och ta ut och ta med dig nyckeln. Om du inte gör detta kan bilen plötsligt sättas i rullning.
- Lämna aldrig barn ensamma i bilen.

* OBSERVERA

Växellådan kan skadas om du lägger i parkeringsväxeln (P) när bilen fortfarande rullar.

R (backväxel)

*** OBSERVERA**

Bilen måste alltid stå helt stilla innan du lägger i / ur backväxeln (R). Om du lägger i R när bilen fortfarande rullar, kan växellådan gå sönder. Undantag från detta finns beskrivet i avsnittet ”Att sätta bilen i gungning” i den här handboken.

N (neutralläge)

Om växelspaken står på N är varken hjulen eller växellådan låsta. Om inte fot- eller parkeringsbromsen används kan bilen rulla fritt.

D (körläge)

Detta är det normala läget för körning framåt. Växellådan väljer automatiskt mellan de 4 växlingsstegen.

Trampa gaspedalen i botten vid omkörning eller när du kör i branta uppførsbackar. Växellådan växlar då automatiskt ned till en lägre växel.

*** OBSERVERA**

Bilen ska stå helt stilla innan du lägger i D (Drive).

2 (tvåans växel)

Använd 2 (tvåans växel) för ökad motorstyrka vid körning i uppførsbackar och för förbättrad bromsförmåga vid körning i nedførsbackar. Denna växel minskar även hjulspinn vid körning på hala vägar. När växelspaken står på 2 (tvåans växel) växlar automatlådan automatiskt från ettans till tvåans växel.

L (lågväxel)

Flytta växelspaken till detta läge vid körning med tungt släp/i branta uppførsbackar.

AKTA

Kör inte med varvtal högre än de rekommenderade för 2 (tvåans växel) och L (lågväxeln). Om bilen körs med varvtal som överstiger det högsta rekommenderade för 2 (tvåans växel) och L (lågväxeln), kan motorn överhettas, något som kan leda till att automatlådan tar skada eller går sönder.



O/D (Over Drive)-system (tillval)

O/D-systemet aktiveras/kopplas ur genom att knappen O/D-system trycks in. När O/D-systemet är urkopplat tänds kontrollampan O/D OFF (AV), och det går endast att välja ettans, tvåans eller treans växel. Det går inte att växla till fyrans växel om inte knappen O/D-system trycks in igen (=O/D-spärr kopplas ur).

Vid körning i nedförslut med O/D (fyrans växel) ilagd, motorbromsar du genom att trycka på O/D-knappen.

När tändningen är avstängd (OFF), avbryts O/D OFF-läget automatiskt.

O/D OFF-kontrollampa

Denna kontrollampa tänds på instrumentpanelen när O/D-läget är urkopplat.

Starta i brant uppförsbacke

Trampa ned bromspedalen och sätt växelspaken på D när du startar i en brant uppförsbacke. Tryck långsamt ned gaspedalen samtidigt som du lättar på fotbromsen.

Låssystem till växellådan (tillval)

Av säkerhetsskäl är den automatiska växellådan utrustad med ett låssystem som gör att det inte går att lägga ur parkeringsväxeln (P) om inte bromspedalen först trampas ned.

Så här lägger du ur parkeringsväxeln (P):

Typ A

1. Trampa ned och håll kvar foten på bromspedalen.
2. Tryck in frigöringsknappen och flytta växelspaken.

Typ B (Om bilen är utrustad med startspärrsystem)

1. Trampa ned och håll kvar foten på bromspedalen.
2. Starta motorn eller vrid tändningsnyckeln till läge ON (PÅ).
3. Tryck in frigöringsknappen och flytta växelspaken.

Om du trampar på bromspedalen och tar bort foten flera gånger, samtidigt som parkeringsväxeln (P) är ilagd, hörs ett skramlande ljud från området kring växelspaken. Detta är fullt normalt.

System för spärr av tändningsnyckel (tillval)

Det går inte att ta ut tändningsnyckeln om inte växelspaken står på P (parkering).

BROMSSYSTEM

Servobromsar

Bilen har självjusterande bromsar. Om servoeffekten upphör att fungera på grund av t ex motorstopp kan du fortfarande stanna bilen genom att trampa ned bromspedalen hårdare än vid en vanlig inbromsning. Bromssträckan blir dock längre.

Om motorn inte är igång försvinner en del av bromskraften varje gång du trampar på bromspedalen. Pumpbromsa inte med bromspedalen om servobromsarna inte tar.

Om bromsarna inte tar

Om fotbromsen slutar fungera under körning kan du nödbromsa med hjälp av parkeringsbromsen. Bromssträckan blir dock mycket längre än normalt.

VARNING

- Parkeringsbroms

Om du drar i parkeringsbromsen vid körning i normal hastighet kan du tappa kontrollen över bilen. Var väldigt försiktig om du är tvungen att använda parkeringsbromsen för att stanna bilen.

VARNING - Bromsar

- **Kör inte med foten på bromspedalen. Bromsarna kan överhettas, bromsbeläggen slits snabbare och bromssträckan förlängs.**
- **Istället för att använda bromsarna när du kör nedför en lång eller brant backe kan du växla ned för att motorbromsa. Om du använder bromsarna mycket kan dessa överhettas, vilket kan göra att bromsarna tillfälligt slutar fungera.**

(fortsättning)

(fortsättning)

- **Vatten på bromsarna kan göra att bromssträckan förlängs och att bilen drar åt ena sidan vid inbromsning. Trampa ned bromspedalen lätt för att kontrollera om det har kommit vatten på bromsarna. Testa alltid bromsarna på detta sätt när du har kört igenom större vattensamlingar. Torka bromsarna genom att trampa lätt på bromspedalen medan du kör långsamt framåt. Fortsätt bromsa lätt tills bromsarna tar normalt igen.**

Tecken på slitna skivbromsar

Din bil är utrustad med skivbromsar. Om bromsbeläggen är slitna tjuiter fram- eller bakbromsarna vid inbromsning. Ljudet indikerar att det är dags att byta bromsbelägg. Ljudet kan höras till och från eller i samband med inbromsning.

Kom ihåg att vissa körförhållanden och klimat kan göra att bromsarna tjuiter i början av en inbromsning (eller vid lättare inbromsningar). Detta är normalt och innebär inte att det är något fel på bromsarna.

*** OBSERVERA**

Undvik dyra reparationer genom att inte köra med slitna bromsbelägg.

 VARNING - Bromsslitage

Ljudet som varnar om slitage anger att bilen måste in på service. Om du ignorerar denna varning kommer bromsarna så småning om inte ta alls, vilket kan leda till en allvarlig olycka.

 AKTA

Byt alltid ut båda bromsbeläggen fram respektive bak.

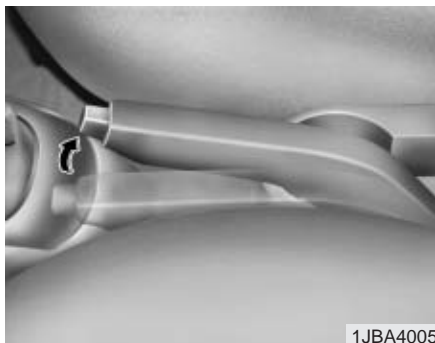

Parkeringsbroms

Håll foten på bromspedalen samtidigt som du sätter an parkeringsbromsen.

AKTA

Om du kör med parkeringsbromsen ansatt slits både bromsbeläggen och bromsskivorna hårt.

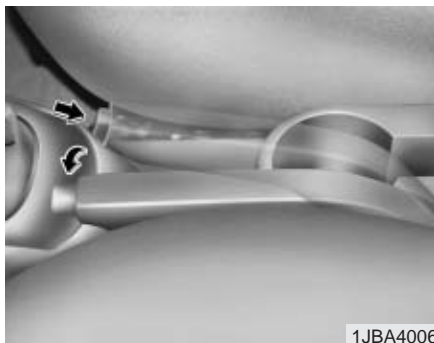

Frigör parkeringsbromsen genom att först lyfta upp spaken något samtidigt som du trycker på knappen, för sedan ned spaken helt medan du håller in knappen.

⚠ VARNING

- Parkeringsbroms

- För att undvika att bilen sätts i rörelse när du har stannat och parkerat ska du inte lägga i en växel istället för parkeringsbromsen. Lägga i parkeringsbromsen OCH se till att växelspaken står på ettans växel eller R (backväxeln) på bilar med manuell växellåda, och på P (parkering) på bilar med automatlåda.
- Låt aldrig personer som inte känner till bilen eller barn röra parkeringsbromsen. Om parkeringsbromsen läggs ur av misstag, kan detta leda till allvarig skada.



Kontrollera varningslampan för bromsarna genom att vrida tändningsnyckeln till ON (starta inte motorn). Varningslampan tänds när parkeringsbromsen är ilagd och tändningsnyckeln står på START eller ON.

Innan du börjar köra ser du till att frigöra parkeringsbromsen och kontrollera att varningslampan inte lyser.

Om varningslampan lyser trots att du har frigjort parkeringsbromsen, kan det finnas ett fel på bromssystemet. Felet bör åtgärdas omedelbart.

Stanna om möjligt bilen direkt. Om detta inte går, bör du köra väldigt försiktigt och stanna vid nästa avfart eller närmaste verkstad.

Parkering på vägar med trottoarkant

- Om du parkerar i en uppförsbacke bör du parkera så nära trottoarkanten som möjligt och vrida hjulen ut mot gatan. Om bilen rullar bakåt går framhjulen emot trottoarkanten.
- Om du parkerar i en nedförsbacke bör du parkera så nära trottoarkanten som möjligt och vrida hjulen in mot trottoarkanten. Om bilen rullar framåt går framhjulen emot trottoarkanten.

Låsningfria bromsar (ABS) (tillval)

VARNING - ABS-bromsar

De låsningfria bromsarna ersätter inte ett gott omdöme vid bilkörning.

Faktum är att ABS-systemet sannolikt inte kan förhindra en olycka i följande situationer:

- Vårdslös körning, till exempel undlátelse att följa säkerhetsföreskrifter, fortkörning eller om inte tillräckligt stort avstånd hålls till framförvarande fordon.
- Körning i höga hastigheter i situationer då väggreppet är kraftigt försämrat, till exempel våta vägbanor där det finns risk för vattenplaning.

(fortsättning)

(fortsättning)

- Fortkörning på dåliga vägar. ABS-systemet är utformat för att ge kortast möjliga bromssträcka på motorvägar och fina vägar. På dåliga vägar kan ABS-systemet rent av förlänga bromssträckan.

ABS-systemet känner kontinuerligt av hjulens rotationshastighet. Om hjulen är på väg att låsa sig, anpassar ABS-systemet flera gånger bromstrycket som överförs till hjulen.

Vid bromsning i situationer där det finns risk för hjullåsning hörs ett tickande ljud, från bromsarna, eller så känns det som att bromspedalen tickande ljud. Detta är normalt och är ett tecken på att ABS-systemet har aktiverats.

För att dra så mycket nytta som möjligt av ABS-systemet i en nödsituation bör du inte minska bromstrycket. Undvik även att pumpbromsa. Trampa så hårt på bromspedalen som möjligt eller så mycket som situationen medger, och låt ABS-systemet kontrollera kraften som överförs till bromsarna.

- Även bilar som är utrustade med låsningsfria bromsar kräver en minsta bromssträcka. Håll alltid tillräckligt stort avstånd till fordonet framför dig.
- Sänk farten när du kör i kurvor. De låsningsfria bromsarna kan inte förhindra olyckor som har orsakats av för hög hastighet.
- På lösa eller ojämna vägunderlag kan aktivering av ABS-systemet göra att bromssträckan blir längre än för bilar utan ABS-bromsar.



* OBSERVERA

- Om ABS-varningslampan lyser kan det finnas ett fel på ABS-systemet.
- ABS-varningslampan lyser i cirka 3 sekunder efter att tändningsnyckeln vridits till ON. Under dessa 3 sekunder gör ABS-systemet en självdiagnos och om allting fungerar som det ska, släcks lampan. Om lampan fortsätter att lysa kan det finnas ett fel i ABS-systemet. Kontakta en auktoriserad KIA-verkstad så snart du kan.

* OBSERVERA

- Om du kör på underlag med dåligt väggrepp, exempelvis en isig väg, och bromsar ofta, aktiveras ABS-systemet kontinuerligt. ABS-varningslampan kan då tändas. Kör in till sidan av vägen och stäng av motorn.
- Starta motorn igen. Om ABS-varningslampan inte lyser längre är det inget fel på systemet. I annat fall kan det finnas ett fel på ABS-systemet. Kontakta en auktoriserad Kia serviceanläggning så snart du kan.

* OBSERVERA

- Om du startar bilen med hjälp av startkablar för att batteriet har laddat ur, kan motorn gå lite ojämnt samtidigt som ABS-varningslampan kan tändas. Detta beror på den låga batterispänningen. Det är således inget fel på ABS-systemet.
- Pumpbromsa inte!
 - Ladda batteriet innan du börjar köra.

RATT

Servostyrning

Servostyrningen använder en del av motorns kraft för att underlätta för dig att styra bilen.

Om motorn är avstängd eller om servostyrningssystemet slutar fungera, går bilen fortfarande att styra. Du behöver dock ta i mer när du vrider ratten.

Om du upplever att du måste ta i mer för att styra bilen vid vanlig körning, ska du låta kontrollera servostyrningen på en auktoriserad KIA-verkstad.

* OBSERVERA

- Ha aldrig maximalt styrutslag på ratten (höger- eller vänster) i mer än 5 sekunder när motorn är igång. Om du håller kvar ratten i något av dessa lägen i mer än 5 sekunder, kan servopumpen ta skada.
- Om drivremmen till servostyrningen går sönder eller om servopumpen inte fungerar, krävs det betydligt mer kraft för att vrida på ratten.

* OBSERVERA

Om bilen står parkerad utomhus på vintern (under -10°C), kan du behöva ta i mer för att vrida på ratten direkt efter att motorn har startats. Detta betyder inte att det är något fel på servostyrningen, utan beror på att kylan gör att styrservovätskan blir mer trögflytande.

Om detta inträffar trampar du ned gaspedalen tills motorvarvtalet är 1 500 v/min. Ta därefter bort foten från pedalen och låt motorn gå på tomgång i två till tre minuter tills styrservovätskan har blivit varm.

Inställningsbar ratt (tillval)

Den inställningsbara ratten gör att du kan ställa in ratten i höjdläget före körning. Du kan även höja den så mycket det går för att lättare kunna gå ut ur / stiga in i bilen.

Ställ ratten i ett läge som känns bekvämt och där du tydligt ser varningslampor och mätare på instrumentpanelen.

VARNING

- Ändra aldrig rattens läge under körning. Du kan tappa styrförmågan över bilen och orsaka en olycka.
- Tryck ratten uppåt och nedåt efter att du har justerat den för att kontrollera att den är fastlåst.

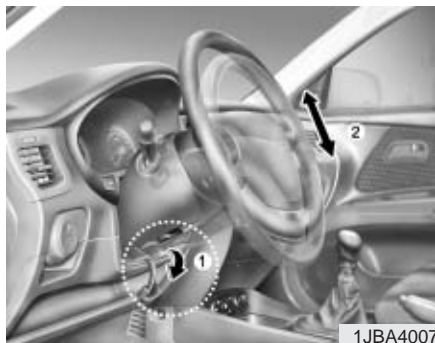

Ändra rattinställningen genom att dra låsspaken (1) mot dig. Ställ därefter ratten i önskad höjd (2) och lås den med spaken i det valda läget.

Ställ in ratten i rätt läge innan du börjar köra.



Signalhorn

Tuta genom att trycka på signalhornet på ratten.

Kontrollera då och då att signalhornet fungerar.

AKTA

- **Tuta genom att trycka på den del av ratten där det finns ett signalhorn (se illustrationen). Signalhornet ljuder endast när du trycker på denna del av ratten.**
- **Slå inte hårt på signalhornssymbolen med handflatan eller knuten näve när du vill tuta. Tryck inte på signalhornet med vassa, smala föremål.**

ELEKTRONISKT STABILISERINGSPROGRAM (TILLVAL)



Det Elektroniska stabiliseringssystemet (ESP) får information från ett flertal sensorer.

Systemet jämför givarsignalerna med förarens körsätt och fordonets uppträdande. Om bilen är på väg att bli instabil så ingriper ESP systemet inom bråkdelen av en sekund t.ex. påverkas insprutningssystemet och bromsarna för att korrigera bilens färdriktning om den tenderar att avvika från förarens intentioner.

Använda ESP-systemet

Situationer då ESP-systemet aktiveras



- När tändningen slås på (ON), tänds indikatorlamporna ESP och ESP OFF (av) i cirka 3 sekunder, varefter ESP-systemet aktiveras.
- Stäng av ESP-systemet genom att trycka på ESP-knappen i minst en halv sekund efter att du vridit tändningen till ON (kontroll-lampan ESP OFF tänds). Aktivera ESP-systemet genom att trycka på ESP-knappen (kontroll-lampan ESP OFF släcks).
- När motorn startar hörs eventuellt ett svagt tickande ljud. Ljudet uppkommer när ESP-systemet utför en automatisk systemkontroll och indikerar alltså inte ett fel.

När systemet är aktiverat



När ESP-systemet aktiveras blinkar ESP-kontrolllampan.

- Om det elektroniska stabiliseringsprogrammet fungerar som det ska, känns det som att bilen pulserar lätt. Detta beror på att bromsarna kontrolleras och innebär inte att det är något fel på bilen.
- När du kör på leriga eller hala vägar kan det hända att motorvarvtalet inte ökar när du trycker på gaspedalen.

Stänga av ESP-systemet

ESP-systemet avstängt

**ESP
OFF**

- Stäng av ESP-systemet genom att trycka på, ESP-knappen (kontrolllampan ESP OFF tänds).
- När motorn startas på nytt aktiveras ESP-systemet automatiskt igen.

■ Kontrollampa, ESP (blinkar)

ESP

■ Kontrollampa, ESP OFF (tänds)

**ESP
OFF**

Kontrollampa

Kontrollampan tänds när tändningsnyckeln vrids till ON och släcks sedan om ESP-systemet fungerar felfritt.

Kontrollampan för ESP-systemet blinkar när det elektroniska stabiliseringssystemet aktiveras.

Kontrollampan ESP OFF tänds när ESP-systemet stängs av med knappen eller om systemet inte fungerar när det aktiveras.

VARNING

Det elektroniska stabiliseringsprogrammet är endast ett körhjälpmiddel; anpassa körningen efter underlaget genom att till exempel sänka farten på slingriga, oplogade eller isiga vägar. Kör sakta och undvik att accelerera om ESP-kontrollampan blinkar eller om vägbanan är hal.

Stänga av ESP-funktionen

Under körning

- Vi rekommenderar att ESP-systemet är aktiverat i normala fall.
- Stäng av ESP-systemet under körning genom att trycka på ESP-knappen medan du kör på en jämn väg.

Tryck aldrig på ESP-knappen när ESP-systemet är aktivt (ESP-kontrollampen blinkar).

Om ESP-systemet stängs av medan det arbetar kan du få sladd på bilen.

* OBSERVERA

- Vid hastighetsmätning med en chassidynamometer ser du till att först stänga av ESP-systemet (ESP OFF-lampan lyser). Om ESP-systemet inte stängs av kan det göra att det inte går att accelerera bilen. Hastighetsmätaren kan då felaktigt diagnosticeras som defekt.
- ABS-bromsarna påverkas inte om du stänger av ESP-systemet.

VARNING

Tryck aldrig på ESP-knappen när det elektroniska stabiliseringsprogrammet arbetar.

Om ESP-systemet stängs av medan det arbetar kan du få sladd på bilen.

Stäng av ESP-systemet under körning genom att trycka på ESP-knappen när du kör på en jämn väg.

MÄTARGRUPP

■ Bensin (Typ A)



■ Bensin (Typ C)



■ Bensin (Typ B)



■ Bensin (Typ D)



1. Varvräknare
2. Körriktningsvisare
3. Hastighetsmätare
4. Varningslampa för hög motortemperatur

5. Varnings- och indikatorlampor
6. Vägmätare/trippmätare
7. Växellägesindikator (endast automatlåda)

8. Bränslemätare
9. Varning för fel på broms-/bakljus

OJB049100/OJB049101/OJB049102/OJB049103

■ Diesel (Typ A)



■ Diesel (Typ C)



■ Diesel (Typ B)



■ Diesel (Typ D)



1. Varvräknare
2. Körriktningsvisare
3. Hastighetsmätare
4. Varningsskylt för hög motortemperatur

5. Varnings- och indikatorlampor
6. Vägmätare/trippmätare
7. Indikator för växelsteg (endast automatlåda)

8. Bränslemätare
9. Varning för fel på broms-/bakljus

OJB049104/OJB049105/OJB049106/OJB049107

MÄTARE

Hastighetsmätare

Hastighetsmätaren visar hur fort bilen körs.

Vägmätare

Vägmätaren visar den totala sträcka bilen har körts.

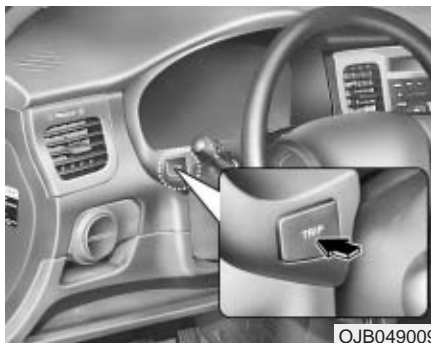

Trippmätare

Välj mellan trippmätare A och trippmätare B genom att trycka på TRIP-knappen.

TRIP A : Trippmätare A (tillval)

TRIP B : Trippmätare B (tillval)

Trippmätaren anger total körsträcka sedan föraren senast nollställde mätaren. Trippmätare A respektive B nollställs (0) genom att du håller in TRIP-knappen mer än 1 sekund.

Varvräknare

Varvräknaren anger motorns ungefärliga varvtal per minut (v/min). Använd varvräknaren som referens för när du bör växla för att förhindra övervarvning och/eller att motorn går ryckigt.

Även om motorn är avstängd kan varvräknarnålen röra sig något när tändningsnyckeln står i läge ACC eller ON. Detta är normalt och innebär inte att varvräknaren inte visar korrekt varvtal när motorn är igång.

* OBSERVERA

Undvik att varva motorn så att varvräknarnålen kommer in i det RÖDA FÄLTET.

Motorn kan ta allvarlig skada.

Bränslemätare

Bränslemätaren anger på ett ungefär hur mycket bränsle som finns kvar i bränsletanken.

Kapacitet, bränsletank: 45 liter

Till bränslemätaren finns även en varningslampa för låg bränslenivå. Lampan tänds om bränslenivån sjunker under cirka 5,5~6,5 liter.

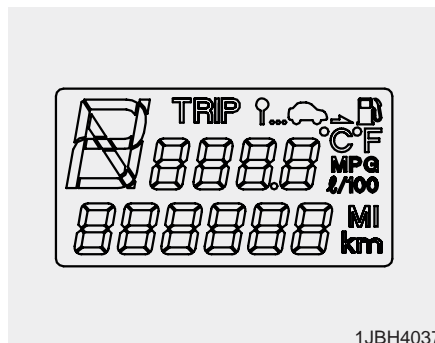

Färddator (tillval)

Trippmätaren är en mikroprocessorstyrd mätare som visar färddata på LCD:n.

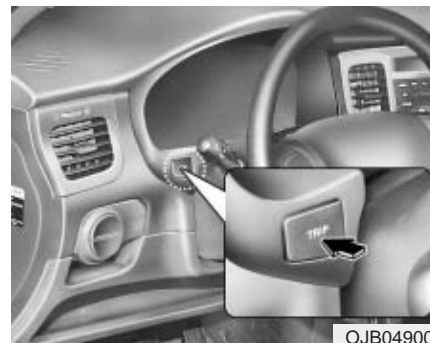

Läge

För varje knapptryckning ändras informationen till följande:

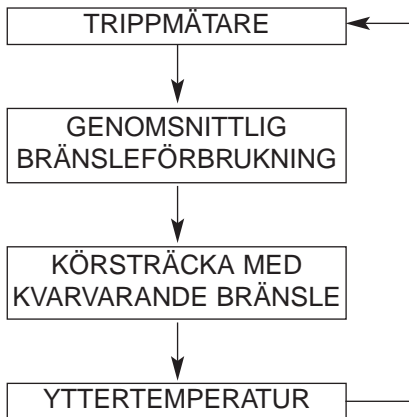

1JBH4041

Yttertemperatur (°C eller °F)

I detta läge visas den aktuella yttertemperaturen. Mätarens arbetsområde -40°C till +80°C.



1JBH4038

Trippmätare (km eller MI)

I detta läge anges total körsträcka sedan senaste nollställningen av trippmätaren.

Mätarens går till till 999,9 km.

Om knappen TRIP trycks in mer än en sekund när trippmätaren visas, nollställs trippmätaren.

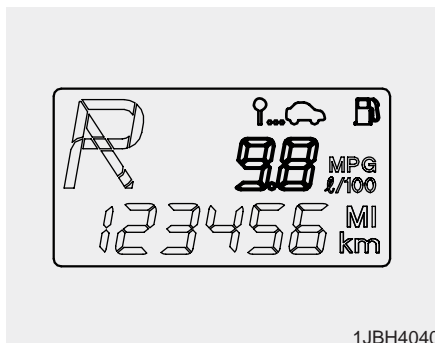

Genomsnittlig bränsleförbrukning (l/100km eller MPG)

I detta läge beräknas genomsnittlig bränsleförbrukning utifrån total bränsleförbrukning och körsträcka sedan senaste nollställningen av funktionen genomsnittlig bränsleförbrukning. För exakt beräkning, kör längre än 500 m.

Mätaren kan visa en förbrukning upp till 9,9 liter/mil (99,9 liter/100 km).



Körsträcka med kvarvarande bränsle (km eller MI)

I detta anges hur långt du kan köra innan bränsletanken är tom. Om bränslet räcker för att köra mindre än 50 km, visas blinkande streck (- - -).

* OBSERVERA

- Om bilen inte står på plant underlag eller om strömförsörjningen från batteriet har avbrutits, visar funktionen **KÖRSTRÄCKA MED KVARVARANDE BRÄNSLE** eventuellt inte rätt. Färddatorn visar eventuellt inte exakt rätt bränslemängd om du tankar mindre än 6 liter.
- Färddatorn ger föraren kompletterande information om bilens aktuella driftstatus. Beräknad körsträcka med kvarvarande bränsle kan därför ändras beroende på ändrade körförhållanden. De värden som visas på LCD:n vid första körtillfället kan därför skilja sig åt från senare körtillfällen.
- Värdet för körsträcka till dess att tanken är tom är endast ungefärligt, och kan därför skilja sig från den faktiska körsträckan.

VARNINGS- OCH KONTROLLUTRUSTNING

Varningslampor/-signaler

Kontrollera funktion

Kontrollera samtliga varningslampor genom att vrida tändningsnyckeln till läge ON (starta inte motorn). Lampor som inte tänds ska kontrolleras av en auktoriserad KIA-verkstad.

Kontrollera att alla varningslampor släcks när motorn har startats. Om någon varningslampa fortfarande lyser, innebär detta att felet behöver åtgärdas. Varningslampan för bromssystemet ska släckas när du frigör parkeringsbromsen.

Varningslampan för låg bränslenivå kommer att lysa om det finns mindre än ca 9-10 liter kvar i tanken.

Varningslampa för låsningsfria bromsar (ABS) (tillval)



Lampan tänds när nyckeln vrids till ON och släcks efter cirka 3 sekunder om det inte finns något fel på systemet.

Om lampan fortsätter att lysa kan det finnas ett fel i ABS-systemet. Kontakta en auktoriserad KIA-verkstad så snart du kan.

Varningslampa för elektroniskt bromskraftsfördelnings-system (EBD) (tillval)



Om båda varningslamporna tänds samtidigt under körning, finns det ett fel på bilens ABS- och EBD-system.

Detta kan betyda att ABS-systemet och det vanliga bromssystemet inte fungerar som de ska. Lämna in bilen för kontroll på en auktoriserad KIA-verkstad.

⚠ VARNING

Om varningslamporna för såväl ABS-bromsar som bromssystem tänds och fortsätter att lysa, fungerar bilens bromsar inte som de ska. Om du gör en häftig inbromsning kan det uppstå en oväntad och farlig situation. Undvik därför att köra i höga hastigheter samt häftiga inbromsningar. Lämna snarast möjligt in bilen till en KIA-verkstad.

Varningslampa för lågt oljetryck

Denna varningslampa anger att oljetrycket är för lågt.

Om varningslampan tänds under körning:

1. Kör in till sidan av vägen och stanna bilen.
2. Kontrollera oljenivån (motorn ska vara avstängd). Om oljenivån är låg, fyller du på så mycket olja som krävs.

Om varningslampan fortsätter att lysa trots att du har fyllt på olja eller om du inte har tillgång till olja, kontaktar du en KIA-verkstad.

*** OBSERVERA**

Om du inte stänger av motorn direkt finns det risk för allvarliga motorskador.

Varningslampa för hög motortemperatur

Varningslampan lyser rött om kylvätsketemperaturen överstiger $125\pm 3^{\circ}\text{C}$.

Fortsätt inte köra om motorn är överhettad. Om motorn överhettas, kan du läsa mer om vad du bör göra under "Överhettning" i det alfabetiska registret.

*** OBSERVERA**

Om varningslampan lyser, är motorn överhettad och kan skadas.

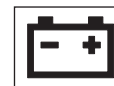
Varningslampa för laddningsfel

Den här varningslampan tänds om batteriet inte laddas som det ska.

Om varningslampan tänds under körning:

1. Kör till närmaste plats där det är säkert att stanna.
2. Stäng av motorn och kontrollera om drivremmen till generatoren sitter löst eller har gått av.
3. Om drivremmen är hel och ordentligt spänd, ligger felet någonstans i det elektriska laddningssystemet. Låt en KIA-verkstad åtgärda felet så snart som möjligt.

Varningslampa för glömt säkerhetsbälte



Typ A

För att påminna föraren och den främre passageraren blinkar varningslampan för glömt säkerhetsbälte i cirka 6 sekunder varje gång tändningsnyckeln vrids till läge ON.

Om föraren inte har satt på sig sitt trepunktsbälte när nyckeln vrids till ON eller har tagit av sig bilbältet efteråt, lyser varningslampan för glömt säkerhetsbälte i 6 sekunder. Om systemet inte fungerar som ovan bör du kontakta en auktoriserad Kia serviceanläggning.

Typ B

Som en påminnelse till föraren och den främre passageraren blinkar eller tänds varningslampan för glömt säkerhetsbälte i cirka 6 sekunder varje gång tändningsnyckeln vrids till läge ON.

Om föraren inte har satt på sig säkerhetsbältet när nyckeln vrids till ON eller har tagit av sig bilbältet efteråt, blinkar eller lyser varningslampan för glömt säkerhetsbälte till dess att föraren har satt på sig säkerhetsbältet.

Varningslampan aktiveras inte om du sätter på dig säkerhetsbältet och därefter tar av och på dig det två gånger inom 9 sekunder.

Om systemet inte fungerar som ovan bör du kontakta en auktoriserad Kia serviceanläggning.

Växellägesindikator (automatisk växellåda)

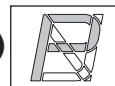

Växellägena visas i displayen.

O/D OFF-kontrolllampa (tillval)



Denna kontrollampa tänds när O/D-systemet är urkopplat.

Kontrolllampa för startspärr (tillval)



Den här lampan tänds när nyckeln med startspärrkod sätts i tändningslåset och vrids till ON för att starta motorn. Lampan släcks när motorn startat. Om denna lampa slocknat innan du startat motorn måste du vrida tillbaka nyckeln till läget LOCK och starta motorn på nytt. Om lampan blinkar när tändnyckeln står i läget ON innan motorn startats måste du låta en auktoriserad Kia-verkstad kontrollera systemet.

Varningslampa för parkeringsbroms & låg bromsvätskenivå



Varningslampa för Parkeringsbromsen

Lampan lyser när parkeringsbromsen är ansatt och tändningsnyckeln är i läge START eller ON. Den ska slockna när parkeringsbromsen är helt frigjord.

Varningslampa för låg bromsvätskenivå

Om varningslampan fortsätter lysa, kan bromsvätskenivån vara för låg.

Om varningslampan fortsätter lysa:

1. Kör försiktigt till närmaste plats där det är säkert att stanna.
2. Stäng av motorn. Kontrollera bromsvätskenivån och fyll på så mycket som krävs. Kontrollera därefter samtliga delar till bromssystemet för att se om bromssystemet läcker.

3. Kör inte vidare om du hittar en läcka, om varningslampan fortsätter lysa eller om bromsarna inte tar som de ska. Bogsera/bärga bilen till närmaste auktoriserade KIA-verkstad för kontroll av bromssystemet och eventuell reparation.

Vrid tändningsnyckeln till ON för att kontrollera att glödlampan till varningslampan för parkeringsbromsen och låg bromsvätskenivå fungerar.

VARNING

Utsätt dig inte för fara genom att köra vidare trots att en varningslampa lyser. Om varningslampan för bromsarna fortsätter lysa, lämnar du in bilen till närmaste auktoriserade KIA-verkstad för kontroll och eventuell reparation.

Varningslampa för öppen bagagelucka (tillval)



Den här varningslampan tänds om bagageluckan inte har stängts ordentligt.

Varningslampa för öppen dörr



Denna varningslampa lyser om någon av dörrarna inte är helt stängd.

Varningslampa för låg spolarvätskenivå (tillval)



Den här varningslampan anger att behållaren för spolarvätska snart är tom. Fyll på spolarvätska så snart du kan.

Varningslampa för låg bränslenivå



Lampan tänds när det finns mindre än 5,5~6,5 liter bränsle kvar i tanken. Tanka på närmaste bensinstation.

Kontrolllampa för helljus



Kontrolllampan tänds när strålkastarna är tända och helljuset är på eller om du drar spaken till körriktningsvisarna mot dig för att signalera omkörning med helljusblink.

Varningslampa för krockkudde (airbag) (tillval)



Den här varningslampan blinkar eller tänds i cirka 6 sekunder när du vrider tändningsnyckeln till läge ON.

Om varningslampan inte släcks eller om den tänds under körning, ska du genast lämna in bilen på en auktoriserad Kia serviceanläggning för kontroll.

Indikatorlampa för urkopplad passagerarkrockkudde (OFF) (tillval)



Indikatorlampan för urkopplad passagerarkrockkudde (OFF) tänds när tändningsnyckeln vrids till läge "ON" (PÅ) eller efter att motorn startats. Lampan lyser i fyra sekunder och släcks sedan.

Indikatorn för urkopplad passagerarkrockkudde (OFF) tänds även om ON/OFF-reglaget till passagerarkrockkudden vrids till läge "OFF" (AV). Den släcks först när ON/OFF-reglaget vrids till läge "ON" (PÅ) igen.

AKTA

Om ON/OFF-reglaget inte fungerar tänds inte indikatorlampan för urkopplad passagerarkrockkudde (OFF) och krockkudden blåses upp vid en eventuell frontalkrock, även om ON/OFF-reglaget står i läge "OFF" (AV).

Om detta inträffar, lämna snarast möjligt in bilen till en auktoriserad Kia-återförsäljare för kontroll av krockkudds-reglagets funktion och SRS-krockkuddesystemet.

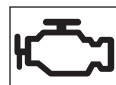
Felsignallampa (tillval)

Den här lampan utgör en del av motorstyrsystemet som övervakar olika komponenter i avgasreningssystemet. Om lampan tänds under körning, innebär det att ett potentiellt fel har upptäckts i avgasreningssystemet.

Det brukar gå att köra vidare och du behöver således förmodligen inte bogsera bilen. Lämna ändå in bilen för kontroll av systemet på en auktoriserad Kia serviceanläggning.

AKTA

- Körning under längre tid med felsignallampen för avgasreningssystemet () tänd kan skada avgasreningssystemet, vilket i sin tur kan försämra bilens prestanda och/eller bränsleekonomi.

(fortsättning)

(fortsättning)

- Om felsignallampen för avgasreningssystemet () tänds respektive släcks omväxlande, kan katalysatorn ha skadats, vilket kan göra att motoreffekten försämras. Lämna in bilen till en auktoriserad Kia serviceanläggning för kontroll av avgasreningssystemet. (Bensinmotor)
- Om det uppstår ett fel på bränsleinsprutningen börjar varningslampan för Fel på avgasreningssystemet (avgasvärden) att blinka. Körning under längre tid med detta fel kan leda till onormalt stor effektförlust (eller effekttökning), feltändning och höga emissionsnivåer. Besök snarast möjligt till en auktoriserad KIA-verkstad för att kontrollera bränsle- och/eller avgasystemet. (Dieselmotor)

Kontrollampa för ESP-system (Elektroniskt stabiliseringsprogram) (tillval)

ESP

Lampan ESP tänds när tändningsnyckeln vrids till ON men ska släckas efter ungefär 3 sekunder. När ESP-systemet är aktiverat övervakar det körförhållandena. Lampan ESP tänds inte under normala körförhållanden. Om vägbanan är hal/väggreppet är dåligt aktiveras ESP-systemet. ESP-lampan blinkar för att visa att systemet arbetar.

Kontrollampa för avstängt ESP-system (tillval)

ESP
OFF

Lampan ESP OFF tänds när tändningsnyckeln vrids till ON men ska släckas efter ungefär 3 sekunder. Tryck på ESP-knappen för att ändra till ESP OFF (ESP-systemet avstängt). Kontrollampan ESP OFF tänds för att ange att ESP-systemet har stängts av. Om kontrollampan ESP ON fortsätter att lysa, kan det ha uppstått ett fel på ESP-systemet. Lämna in bilen till en auktoriserad KIA-verkstad för kontroll av ESP-systemet.

Glödning/förvärmning (endast dieselmotorer)

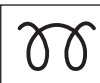

Denna kontrollampa tänds under uppvärmning och släcks efter att denna är klar.

* OBSERVERA

Om lampan för glödning fortsätter att lysa eller blinka trots att motorn har värmts upp eller under körning, bör du lämna in bilen till en auktoriserad KIA-verkstad snarast möjligt för kontroll av systemet.

Varningslampa, sedimenternivå (endast dieselmotorer)



Varningslampan tänds om det ansamlas mer vatten än normalt i sedimenteraren. Om lampan tänds, kör till närmaste auktoriserade Kia serviceanläggning för att tappa ur vattnet och kontrollera systemet. Om du fortsätter köra trots att lampan lyser, kan motorn ta skada.

Varningssignal för glömt säkerhetsbälte (tillval)

Typ A

Om föraren inte har satt på sig sitt trepunktsbälte när nyckeln vrids till "ON" eller har tagit av sig bilbältet efteråt, lyser varningslampan för glömt säkerhetsbälte i cirka 6 sekunder.

Typ B

Om föraren inte har tagit på sig säkerhetsbältet när tändningsnyckeln vrids till läge ON börjar varningssignalen för glömt säkerhetsbälte att ljuda när hastigheten överstiger 9 km/h. Varningssignalen ljuder i cirka 100 sekunder. Efter det blinkar varningslampan i ungefär en minut.

Om du tar av dig säkerhetsbältet under körning aktiveras varningssignalen om hastigheten överstiger 9 km/h. Varningssignalen ljuder i cirka 100 sekunder.

Varningssignalen aktiveras inte om du sätter på dig säkerhetsbältet och därefter tar av och på dig det två gånger inom 9 sekunder.

Varningssignal för glömd nyckel (tillval)

Om förardörren öppnas och nyckeln sitter kvar i tändningslåset i läge LOCK eller ACC, ljuder varningssignalen för glömd nyckel. Varningssignalen ska förhindra att du låser in nycklarna i bilen.

PARKERINGSHJÄLP/BACKVARNARE (TILLVAL)



1JBA6040

Systemet varnar föraren med ljudsignal för hinder på ett avstånd upp till 1,2 meter bakom bilen, när den backas. Sensorer i stötfångaren registrerar föremål på ett avstånd upp till 120 cm och varnar föraren genom en föränderlig ljudsignal.

Tänk på att backvarnaren endast är ett hjälpmedel. Var lika uppmärksam på vad som finns bakom bilen som vid backning med en bil som inte är utrustad med parkeringshjälp/backvarnare.

VARNING

Backvarnaren är endast ett hjälpmedel. Systemet kan påverkas av faktorer som gör att det i vissa situationer inte fungerar 100%-igt. Föraren är alltid ansvarig för alla manövrer med bilen och bör vara extremt försiktig i samband med backning.

Parkeringshjälpens/ backvarnarens funktion

Driftvillkor

- Systemet aktiveras vid backning när tändningen står i läge ON.
- Avkänningsavståndet vid backning är ungefär 120 cm.
- Om mer än två föremål registreras samtidigt, reagerar systemet först på det föremål som är närmast.

Olika typer av varningssignaler

- Om ett föremål är 120 cm till 81 cm från den bakre stötfångaren, hörs en varningssignal med kort mellanrum.
- Om ett föremål är 80 cm till 41 cm från den bakre stötfångaren, hörs två varningssignaler med kort mellanrum.
- Om ett föremål befinner sig mindre än 40 cm från den bakre stötfångaren, ljuder varningssignalen oavbrutet.

Situationer då systemet kanske inte fungerar

Exempel:

1. Det finns frost på sensorn. (Den kommer att fungera som vanligt när frosten tinar.)
2. Sensorn är täckt med något främmande ämne, exempelvis snö eller vatten, eller om något skymmer sensorn, till exempel cykelhållare till bilen. (Sensorn kommer dock att fungera normalt om det som täcker/skymmer sensorn tas bort.)
3. Sensorn är täckt av ett främmande ämne, till exempel snö eller vatten. (Avkänningsavståndet återställs till det normala när ämnet tas bort.)

Det finns risk att backvarnaren inte fungerar som det ska i följande situationer:

1. Körning på ojämna vägar, till exempel grusvägar, gupp eller sluttande plan.
2. Föremål som avger höga ljud, exempelvis signalhorn, bullriga motorcykelmotorer eller tryckluftsbromsar på lastbilar kan påverka sensorn.
3. Kraftiga regnskurar eller vattenstänk.
4. Trådlösa sändare eller mobiltelefoner som används i närheten av sensorn.
5. Sensorn är täckt av snö.

Avkänningsområdet kan vara mindre än 120 cm om:

1. Utomhustemperaturen är väldigt hög eller låg.
2. Föremålet som befinner sig bakom bilen är mindre än 1 m högt och smalare än 14 cm i diameter.

Följande föremål registreras eventuellt inte av sensorn:

1. Smala föremål, exempelvis rep, kedjor eller smala stolpar.
2. Föremål som kan absorbera sensorns frekvens, kläder, porösa material eller snö.

* OBSERVERA

1. Backvarnarens signal kan ha olika intervall beroende på bilens hastighet och formen på det upptäckta föremålet.
2. Backvarnarens funktion kan påverkas av att stötfångarens höjd eller sensorernas läge har ändrats. All utrustning eller tillbehör som inte är original kan också påverka sensorernas prestanda.
3. Sensorn känner eventuellt inte av föremål som befinner sig mindre än 40 cm från sensorn, eller känner av fel avstånd. Var försiktig.
4. Om sensorn är täckt av is eller om det finns snö eller vatten på den, kan den sluta fungera tills fläckarna tas bort med en mjuk trasa.
5. Tryck inte på sensorn, repa eller slå på den med något hårt föremål som kan skada dess yta. Sensorn kan ta skada av detta.

* OBSERVERA

Systemet kan endast känna av föremål som är inom sensorernas avkänningsområde. Det kan inte känna av föremål i andra områden än de där sensorer har installerats. Små eller smala föremål, eller föremål som befinner sig mellan sensorer upptäcks eventuellt inte av sensorerna. Titta därför alltid i backspeglarna när du backar. Berätta för andra som kör din bil om hur backvarningssystemet fungerar och vilka begränsningar det har. Fabriksgarantin täcker inte skador som uppstått på grund av att backvarnaren inte varnat. Var alltid mycket försiktig i samband med backning.

VARNING

Var särskilt observant när du kör nära till exempel fotgängare, speciellt barn. Tänk på att sensorerna inte känner av vissa föremål på grund av avståndet till dem, formen eller materialet. Samtliga dessa faktorer kan försämra sensorernas funktion. Försäkra dig alltid om att det inte finns några hinder i vägen innan du kör framåt/backar.

BELYSNING

Batterisparfunktion

- Den här funktionen är till för att förhindra att batteriet laddas ur. Systemet stänger automatiskt av alla mindre strömförbrukare när föraren tar ut nyckeln ur tändningslåset och öppnar dörren.
- När denna funktion är aktiverad släcks t ex parkeringsljuset automatiskt.

Om ljusen behöver vara tända när nyckeln tas ut ur tändningslåset, gör du på följande sätt:

- 1) Öppna dörren på förarsidan.
- 2) Vrid belysningsreglaget från läge 1 till läge 2



OJB049011

Ljusreglage

- (1) OFF (AV)
- (2) Bakljus
- (3) Framre strålkastare



OJB049012

Parkeringsljus (P)

Med reglaget i läge 1 lyser parkeringsljuset, belysningen till registreringsskylten och instrumentbelysningen.



OJB049013

Strålkastare (☀️)

Med reglaget vridet till läge 3 lyser strålkastarna, parkeringsljuset, belysningen till registreringsskylten och instrumentbelysningen.



OJB049015

Koppla om till helljus

Tryck spaken från dig. Dra tillbaka spaken för halvljus.

Kontrolllampan för helljus börjar lysa när helljuset tänds.

Förhindra att batteriet laddar ur genom att inte ha belysningen tänd när inte motorn är på.



OJB049016

Helljusblink

Blinka med helljuset genom att dra spaken mot dig. Belysningen återgår till normalläget (halvljus) när du släpper spaken igen.

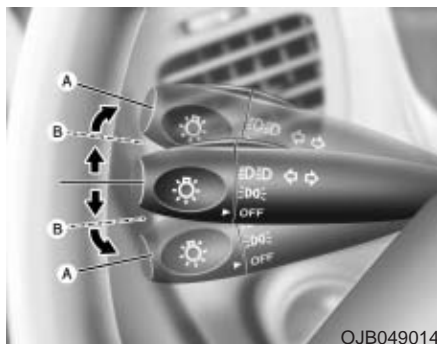

Körriktungsvisare (A)

Tändningen måste stå i läge ON (PÅ) för att körriktungsvisarna ska fungera. Tryck spaken uppåt eller nedåt för att slå på körriktungsvisarna. Gröna pilar på instrumentpanelen anger vilken körriktungsvisare som har aktiverats. Pilen slutar blinka när du har svängt klart. Om kontrolllampan (pilen) fortsätter att blinka när du har svängt klart, flyttar du tillbaka spaken till OFF (AV).

Blinka för att signalera filbyte (B)

Signalera filbyte genom att trycka körriktningsspaken lätt uppåt eller nedåt och hålla kvar. Spaken går automatiskt tillbaka till OFF när du släpper den.

Om en kontrollampa lyser med fast sken eller om den blinkar väldigt snabbt/långsamt, kan en glödlampa till en körriktungsvisare ha gått sönder. Den måste då bytas ut.

* OBSERVERA

Om någon av körriktningsspakerna blinkar onormalt snabbt eller långsamt, kan det bero på att en glödlampa har gått sönder eller dålig kontakt i kretsen.

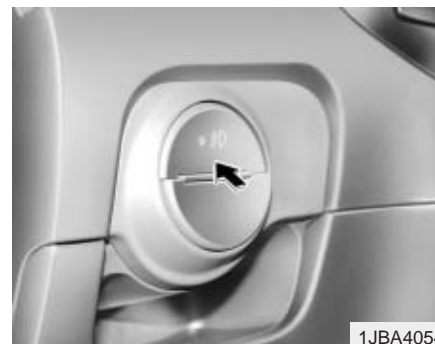

Främre dimljus (tillval)

Dimljusen används för att ge bättre sikt och därmed minska risken för olyckor vid dimma, regn eller snöfall o.s.v. Sätt på strålkastarna och slå sedan på dimljusen genom att trycka på dimljusknappen till läge ON.

Stäng av dimljusen genom att trycka på knappen igen.

* OBSERVERA

När dimljusen används drar de mycket ström. Med tanke på att dimljusen drar så mycket ström bör du endast använda dem om sikten är dålig. OBS! I Sverige är det förbjudet sedan 1995 att använda halvljus i kombination med dimljus. Se trafikförordning 1998:1276.

Halvljusautomatik

Halvljuset tänds automatisk när motorn startas och ljusreglaget är i läge 1 (OFF).

Halvljuset slocknar om du vrider ljusreglaget till läge 2 (parkeringsljus).

För att kunna koppla om till helljus måste reglaget vara vridet till läge 3 (strålkastare)



Strålkastarinställning, höjdled (tillval)

Detta manuella system är till för att inte mötande bilister ska bländas av bilens strålkastare.

Justera strålkastarinställningen i höjdled beroende på hur bilen är lastad.

Inställningsalternativ:

4 Dörrars

Läge	Belastning på		
	Framsäten	Baksäte	Bagageutrymme
0	Förare	-	-
	2 personer	-	-
1	2 personer	3 personer	-
2	2 personer	3 personer	100 kg
3	Förare	-	340 kg

5 Dörrars

Läge	Belastning på		
	Framsäten	Baksäte	Bagageutrymme
0	Förare	-	-
	2 personer	-	-
1	2 personer	3 personer	-
2	2 personer	3 personer	100 kg
3	Förare	-	340 kg

VINDRUTETORKARE OCH SPOLARE



1JBA4017

Dimbakljus (tillval)

Vrid reglaget för yttre belysning till läge 2 (strålkastare) och tryck på knappen som bilden ovan visar.

Det går också att tända dimbakljusen genom att vrida reglaget för yttre belysning till läge 1 (parkeringsljus) och ringen (1) på spken till ON (dimljus) och sedan trycka på knappen.

Tryck på knappen en gång till för att släcka dimbakljuset.

Spakens lagen/ Vindrutespolare

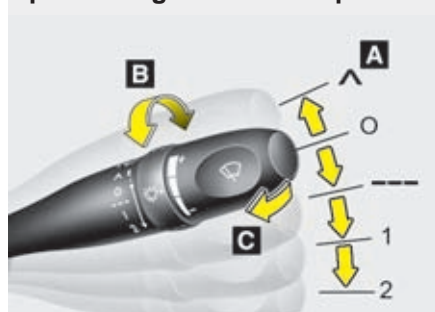

Bakrutetorkare/ spolare (tillval)

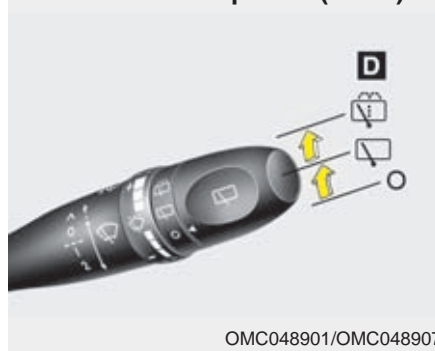

OMC048901/OMC048907



A : Reglering av torkarna

- ^ – Enstaka torkarslag
- O – Från
- --- – Intervalltorkare
- 1 – Normal hastighet
- 2 – Hög hastighet

B : Justering av intervalltorkare

C : Spolning med ett par torkarslag

D : Reglering av bakrutetorkare/ spolare

-  – Spolning med ett par torkarslag
-  – Torkarna går kontinuerligt
- O – Från



Vindrutetorkare

Fungerar på följande sätt när tändningen står i läge ON:

O : Torkarna är inte igång.

--- : Intervalltorkning i samma torkningsintervaller. Använd detta läge vid duggregn eller dimma.

Ändra vindrutetorkarnas svepfrekvens genom att vrida på hastighetsvredet (1).

(S - långsam torkarrörelse,
F - snabb torkarrörelse)

1 : Normal torkarhastighet

2 : Hög torkarhastighet

^ : Om du vill att torkararmarna bara ska svepa över rutan en gång, trycker du spaken framåt när denna står i läge O och släpper. Om du trycker spaken uppåt och håller kvar, går torkararmarna tills du släpper spaken.

* OBSERVERA

Om det är mycket snö eller is på vindrutan, skrapa ren den innan du använder vindrutetorkarna.

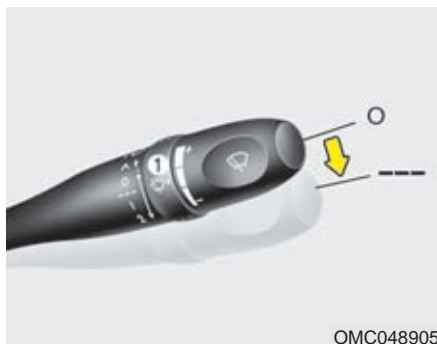

Intervalltorkning

Ställ torkarreglaget i läge INT och välj önskat torkarintervall genom att vrida på ringen (1).

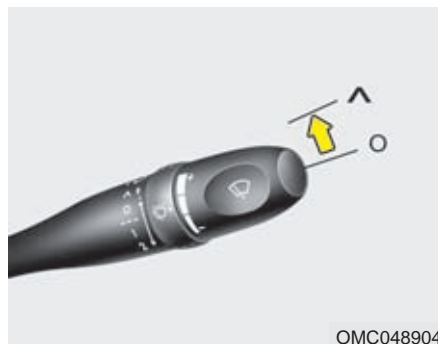

Enstaka torkarslag

Om du vill att torkararmarna bara ska svepa över rutan en gång, trycker du spaken uppåt när denna står i läge O och släpper.

Om du trycker spaken uppåt och håller kvar, går torkararmarna tills du släpper spaken.

* OBSERVERA

- Använd inte vindrutetorkarna när rutan är torr för att förhindra att torkarna respektive rutan skadas.
- För att förhindra att torkarbladen skadas ska du inte använda bensin, fotogen, thinner eller andra lösningar på eller i närheten av dem.
- Försök aldrig flytta vindrutetorkarna för hand. Torkararmarna eller andra delar kan skadas.

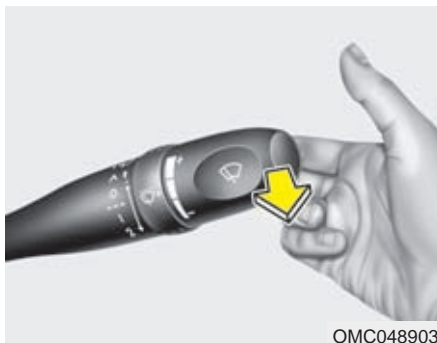

OMC048903

Vindrutespolare

Dra spaken mot ratten för att spola vindrutan. Om torkarna inte är igång sveper de rutan 2-3 gånger. Om torkarna är igång fortsätter de torka även när du släppt spaken.

Om vindrutespolaren inte fungerar kontrollerar du att spolärvätskan inte är slut. Om spolärvätskenivån är för låg, fyller du på spolärvätska av en typ som inte innehåller slipmedel i spolärbekållaren.

Locket för spolärbekållaren sitter längst fram i motorrummet på passagerarsidan.

* OBSERVERA

Undvik att använda vindrutespolningen om spolärvätskan är slut, eftersom det kan skada spolärpumpen.

⚠ VARNING

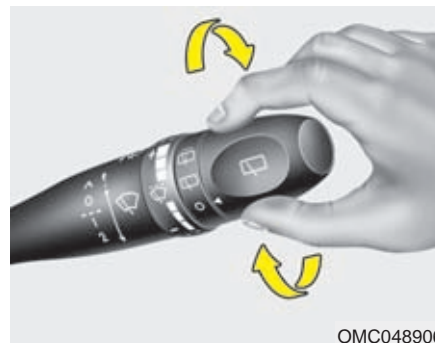

Använd inte vindrutespolningen i minusgrader innan vindrutan blivit uppvärmd. Spolärvätskan kan frysa när den kommer i kontakt med rutan och försämra sikten.



OMC048906

Bakrutetorkare och -spolare (tillval)

Vrid på den yttre delen av spaken. De olika lägena framgår av texter och symboler i spalten till höger.

-  - Torkning och spolning
-  - Endast torkning
- O - Torkarna är inte igång

BAKRUTEDEFROSTER



Defrostern används när motorn är igång och värmer upp rutan så att frost, imma och tunn is försvinner från bakrutans utsida och insida.

* OBSERVERA

- Undvik att rengöra bakrutan med vassa verktyg eller fönsterputsmedel som innehåller slipmedel, eftersom detta kan skada värmeslingorna på insidan av rutan.
- Använd endast defrostern när motorn är igång för att förhindra att batteriet laddas ur.
- Om du behöver frosta av och imma av vindrutan kan du läsa mer i avsnittet "Avfrostning och avimning av vindrutan" i det här kapitlet.

Slå på defrostern till bakrutan genom att trycka på motsvarande knapp på mittkonsolen. Kontrollknappen till defrostern till bakrutan tänds när denna är påslagen (ON).

Om bilen är utrustad med defroster till de yttre backspeglarna, slås dessa på samtidigt som du aktiverar defrostern till bakrutan.

Om det ligger ett tjockt lager med snö på bakrutan, borstar du av detta innan du slår på defrostern till bakrutan.

Defrostern till bakrutan stängs av automatiskt efter 20 minuter eller när tändningen stängs av. Stäng av defrostern genom att trycka på knappen igen.

VARNINGSBLINKERS



När du slår på varningsblinkersens blinkar såväl de främre som de bakre körriktningvisarna samtidigt. Detta varnar andra bilister om att de bör vara försiktiga när de närmar sig eller kör förbi din bil.

Slå på varningsblinkersens genom att trycka på knappen. Knappen aktiverar varningsblinkersens oavsett i vilket läge tändningen står.

Stäng av varningsblinkersens genom att trycka på knappen igen.

MANUELL KLIMATANLÄGGNING (TILLVAL)

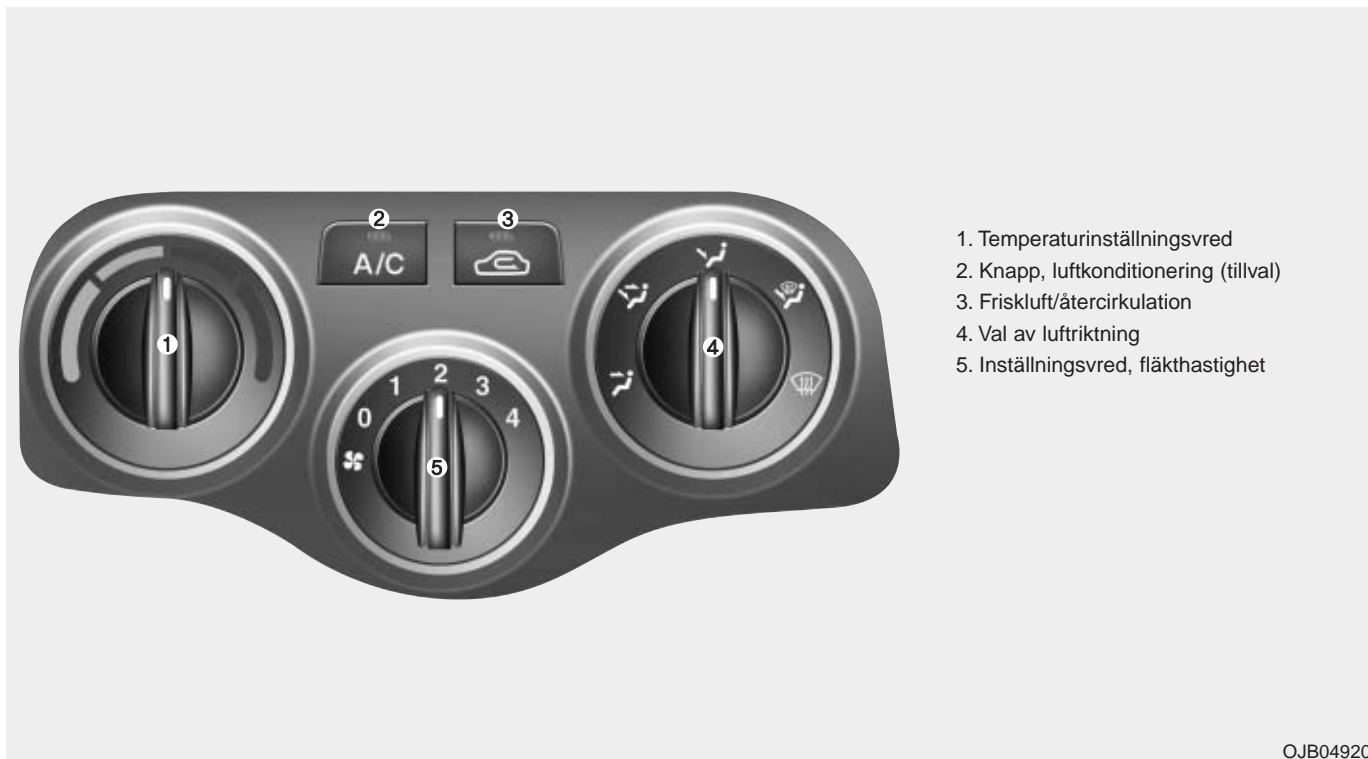

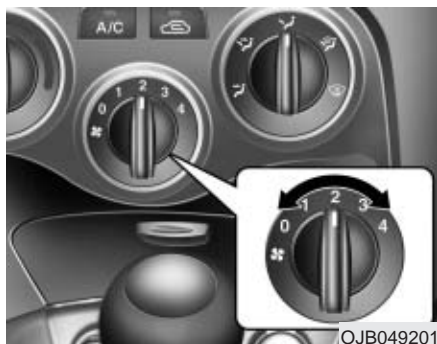

Inställningsvred, fläkthastighet

Det finns fyra (4) fläkthastigheter: lägsta hastighet är 1, högsta är 4. För att du ska kunna använda fläkten måste tändningen stå i läge ON (PÅ).

- 0 - Fläkt avstängd
- 1 - Låg hastighet
- 2 - Normal hastighet
- 3 - Hög hastighet
- 4 - Maxhastighet



Temperaturinställningsvred

Med temperaturinställningsvredet ställer du in temperaturen på luften som distribueras via ventilationssystemet. För att ändra temperaturen i kupén vrids vredet åt höger för varm eller het luft, alternativt vänster för kallluft.



Luftriktning

Reglaget styr luftströmmarna genom de olika munstyckena.

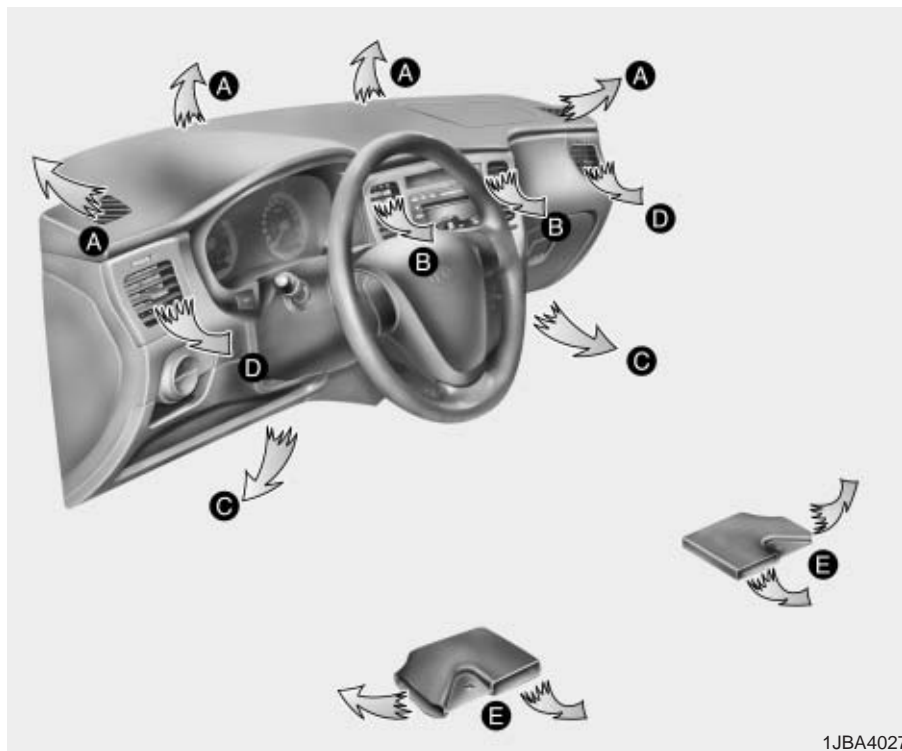

1JBA4027

Ansikte



Luftflödet riktas mot överkroppen och ansiktet. På munstyckena går det dessutom att ställa in riktningen på luftflödet. (ventilationsmunstycken : B, D)

Ansikte - golv



Luftflödet riktas mot ansiktet och golvet. Luften som blåser ned mot golvet är varmare än den som riktas mot ansiktet (utom när lägsta möjliga temperatur har valts). (ventilationsmunstycken : B, C, E, D)

Golv

Det mesta av luftflödet riktas mot golvet, medan en mindre luftström går ut via ventilationsmunstycken på ovansidan av instrumentpanelen respektive sidorna.
(ventilationsmunstycken: C, E, A, D)

Golv - avfrostning

Det mesta av luftflödet riktas mot golvet och framrutan, medan en mindre luftström går ut via ventilationsmunstycken på sidorna.
(ventilationsmunstycken: A, C, E, D)

Avfrostningsläge

Det mesta av luftflödet riktas mot vindrutan, medan en mindre luftström går ut via ventilationsmunstycken på sidorna.
(ventilationsmunstycken: A, D)

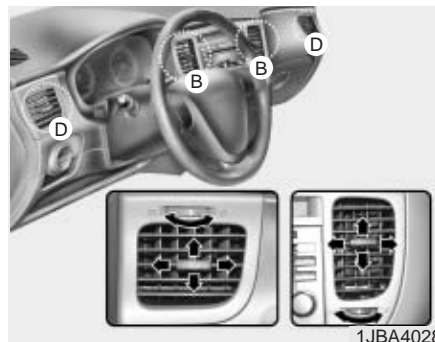

1JBA4028

Ventilationsmunstycken i instrumentpanelen

Om luften inte cirkulerar tillräckligt bra, kontrollerar du att ventilationsmunstyckena i instrumentpanelen är öppna. Ventilationsmunstyckena (B, D) kan öppnas eller stängas separat med hjälp av tumhjulet.

Luftströmmen kan även riktas med hjälp av spaken på i gallret (se bilden).

Luft kommer ur fläkreglaget (D) i alla lägen. Stäng fläkreglagen med hjälp av tumhjulet om du inte vill att dessa ska blåsa in luft i kupén.



OJB049205

Friskluft/återcirkulation

Växla mellan de båda lägena genom att trycka på knappen.

Återcirkulation



Kontrolllampan i knappen tänds när återcirkulation väljs.

Luften från kupén återcirkulerar via värmesystemet där den kyls eller värms.

Friskluft

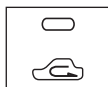

Kontrolllampan i knappen tänds inte när friskluft väljs. Friskluft sugas in i värmesystemet och kyls eller värms innan den blåses in i kupén.

* OBSERVERA

Observera att uppvärmning under längre tid med återcirkulation kan göra att det bildas imma på rutorna samtidigt som luftkvaliteten försämras.

Luften i kupén blir dessutom torr om luftkonditioneringen används under längre tid i kombination med återcirkulation.

VARNING

- Långvarig återcirkulation kan göra att luftfuktigheten inne i kupén stiger, vilket kan leda till sikten försämras på grund av att rutorna immar igen.
- Sov inte i bilen med luftkonditioneringen eller varmluftsfläkten på. Syrehalten i luften och/eller kroppstemperaturen kan sjunka och orsaka livshotande tillstånd.
- Återcirkulation under en längre tid kan medföra att föraren blir sömnig och kan somna bakom ratten. Välj därför återcirkulation endast under kortare perioder för att eliminera dålig uteluft vid körning t ex i tunnlar och köer.

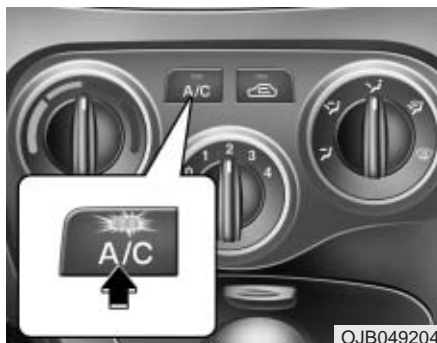

OJB049204

Knapp, luftkonditionering (tillval)

Aktivera luftkonditioneringen genom att trycka på A/C-knappen (kontrolllampan tänds).



Tryck på knappen igen för att stänga av luftkonditioneringen.

Använda systemet

Ventilation

1. välj denna luftriktning .
2. Välj friskluft.
3. Ställ in önskad temperatur.
4. Ställ in önskad fläkthastighet.

Uppvärmning

1. välj denna luftriktning .
 2. Välj friskluft.
 3. Ställ in önskad temperatur.
 4. Ställ in önskad fläkthastighet.
 5. Om du vill att den varma luften ska vara torr, slår du på luftkonditioneringen (tillval).
- Om vindrutan immar igen, väljer du något av lägena  eller .

Luftkonditionering (tillval)

Samtliga av Kias luftkonditioneringssystem är fyllda med R-134a, ett miljövänligt kylmedium som inte bryter ned ozonskiktet.

1. Starta motorn. Tryck på knappen för luftkonditioneringen.
 2. Välj denna luftriktning .
 3. Välj friskluft eller återcirkulation.
 4. Ställ in en fläkthastighet och en temperatur som känns behaglig.
- Om du snabbt vill höja temperaturen inne i kupén till högsta valbara, vrider du temperaturinställningsvredet till max värme och väljer återcirkulation. Därefter ställer du in fläkten på högsta hastighet.

* OBSERVERA

- Håll ett öga på motortemperaturmätaren när du använder luftkonditioneringen vid körning i backar eller i tät trafik och utomhustemperaturen är hög. Luftkonditioneringen kan göra att motorn överhettas. Om mätaren visar att motorn är överhettad, stänger du av luftkonditioneringen.
- Om du öppnar rutorna i fuktig väderlek, kan luftkonditioneringen göra att det bildas vattendroppar inne i kupén. Eftersom fukt kan skada den elektriska utrustningen, bör rutorna vara stängda när luftkonditioneringen är på.

Användartips för luftkonditioneringssystemet

- Om bilen har stått parkerad i direkt solljus en varm dag, öppna rutorna en kort stund så att den varma luften inne i bilen vädras ut.
 - Förhindra att rutorna immar igen vid regn och fuktig väderlek genom att aktivera luftkonditioneringen, eftersom denna sänker luftfuktigheten.
 - När luftkonditioneringen är igång kan kompressorn till denna eventuellt inverka på varvtalet vid tomgångskörning. Detta är normalt och typiskt för systemet.
 - Se till att luftkonditioneringssystemet fungerar optimalt genom att använda det minst ett par minuter varje månad.
 - Vid användning av luftkonditioneringen kan det droppa vatten (ibland kan det till och med bildas en liten pöl) från bilen på passagerarsidan. Detta är normalt och typiskt för systemet.
- Luftkonditioneringen innehåller en funktion som automatiskt stänger av kompressorn till denna om kylvätsketemperaturen är så hög att det finns risk för överhettning. Kompressorn till luftkonditioneringen går igång igen så fort som kylvätskan har sjunkit till normal drifttemperatur. Kompressorn till luftkonditioneringen stängs även av per automatik i några sekunder när gaspedalen trampas ned så långt det går (maximalt öppet gasspjäll).
 - Välj friskluft i kombination med luftkonditioneringen.
 - Även om det går att erhålla maximal luftkylning med återcirkulation, kan kvaliteten på luften inne i kupén bli för dålig i detta läge.

Kontrollera kylvätskenivån till luftkonditioneringen samt smörjmedelsnivån till kompressorn

Om kylvätskenivån är låg, försämras luftkonditioneringens prestanda.

Fyll inte på för mycket kylvätska, då detta också försämrar luftkonditioneringens prestanda.

Om luftkonditioneringen inte fungerar som den ska, bör du lämna in bilen till en auktoriserad Kia serviceanläggning.

Kylvätska till luftkonditioneringen och smörjmedel till kompressorn

AKTA

Service av luftkonditionerings-systemet bör utföras av en auktoriserad Kia serviceanläggning. Felaktigt utförd service kan leda till allvarliga skador.

*** OBSERVERA**

För att luftkonditioneringsystemet ska fungera optimalt är det viktigt att typen och mängden olja/kylmedel är rätt. Annars kan kompressorn ta skada och systemet fungerar inte som avsett.

AUTOMATISK KLIMATANLÄGGNING (TILLVAL)

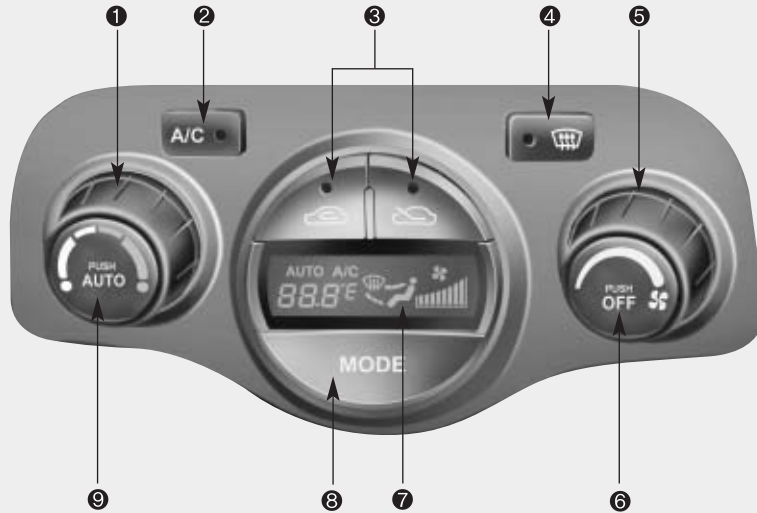

1. Temperaturinställningsvred
2. Knapp, luftkonditionering
3. Friskluft/återcirkulation
4. Defroster för vindrutan
5. Inställningsvred, fläkthastighet
6. OFF-knapp (AV)
7. Kontrollampa
8. Val av luftriktning
9. AUTO-knapp (automatisk temperaturreglering)

1JBA4031



Automatisk temperaturreglering

Klimatanläggningen aktiveras när du ställer in önskad temperatur.

Systemet reglerar automatiskt temperaturen. Aktivera systemet på följande sätt:

1. Tryck på AUTO-knappen. Anges med texten AUTO på displayen. Luftriktning, fläkthastigheter, luftintag och luftkonditioneringen anpassas automatiskt efter vald temperatur.

2. Vrid på TEMP-reglaget för att ställa in önskad temperatur. Om du väljer den lägsta temperaturen (Lo) går luftkonditioneringssystemet konstant.
3. Stäng av den automatiska temperaturregleringen genom att trycka på valfri knapp. OBS! ej temperaturinställningsknappen. Om du trycker på knappen för lägesväljaren, luftkonditioneringen, defrostern, luftintaget eller fläkthastigheten, styrs den valda funktionen manuellt medan övriga funktioner regleras automatiskt.

I läget Automatisk temperaturreglering aktiveras luftkonditioneringen oavsett vald temperatur. På så sätt sänks luftfuktigheten i kupén även om högre temperaturer väljs.

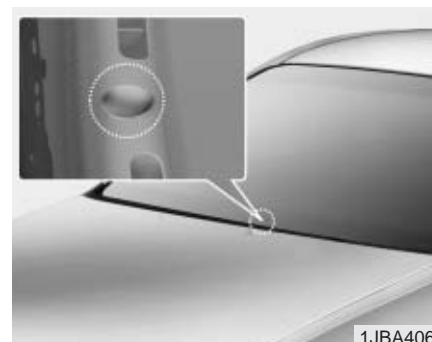

* OBSERVERA

Lägg aldrig någonting över sensorn på instrumentpanelen då detta påverkar temperaturregleringen.

Manuell inställning

Du kan även ställa in temperaturen genom att trycka på andra knappar än AUTO-knappen. Systemet anpassas då efter den ordning som knapparna trycktes in.

Genom att trycka på valfri knapp, dock ej AUTO-knappen, när den automatiska temperaturregleringen är aktiverad, styrs den valda inställningen manuellt medan de övriga regleras automatiskt.

Tryck på AUTO-knappen för att återgå till automatisk styrning av samtliga av klimatanläggningens funktioner.



Temperaturinställningsvred

Välj högsta temperatur (HI) genom att vrida reglaget till höger ytterläge.

Välj lägsta temperatur (Lo) genom att vrida reglaget till vänster ytterläge.

Temperaturen höjs/sänks i steg om 0,5°C. I lägsta läget går luftkonditioneringen konstant.

Temperaturen kan visas i grader C eller F.

Om batteriet har blivit urladdat eller kopplats bort, visas temperaturen automatiskt i grader Celsius.

Detta är normalt, och du kan växla mellan Celsius och Fahrenheit genom att göra på följande sätt:

Tryck på OFF-knappen i 3 sekunder eller längre samtidigt som du trycker på AUTO-knappen. Temperaturen på displayen anges nu i Fahrenheit istället för Celsius, eller omvänt.



1JBA4034

Inställningsvred, fläkthastighet

Ställ in önskad fläkthastighet genom att vrida på inställningsvredet för fläkthastighet.

Ju högre fläkthastighet som väljs, desto mer luft blåses in i kupén.

Stäng av fläkten genom att trycka på "OFF"-knappen (AV).

Friskluft/återcirkulation

Växla mellan de båda lägena genom att trycka på knappen.



1JBA4035

Återcirkulation

Kontrolllampan i knappen tänds när återcirkulation väljs.

Luften från kupén återcirkulerar via värmesystemet där den kyls eller värms.



Friskluft

Friskluft sugas in i värmesystemet och kyls eller värms innan den blåses in i kupén.

* OBSERVERA

Observera att uppvärmning under längre tid med återcirkulation kan göra att det bildas imma på rutorna samtidigt som luftkvaliteten försämras.

Luften inne i kupén blir dessutom väldigt torr om luftkonditioneringen används under längre tid med återcirkulation.

⚠ VARNING

- Långvarig användning av klimatanläggningen med återcirkulation kan göra att luftfuktigheten inne i kupén stiger, vilket kan leda till sikten försämras på grund av att rutorna immar igen.
- Sov inte i bilen med luftkonditioneringen eller varmluftsfläkten på. Syrehalten i luften och/eller kroppstemperaturen kan sjunka och orsaka livshotande tillstånd.
- Om du använder klimatanläggningen med återcirkulation under längre tid kan du bli så sömnig att du somnar vid ratten och kör av vägen. Ha om möjligt alltid luftintaget inställt för friskluft under körning.

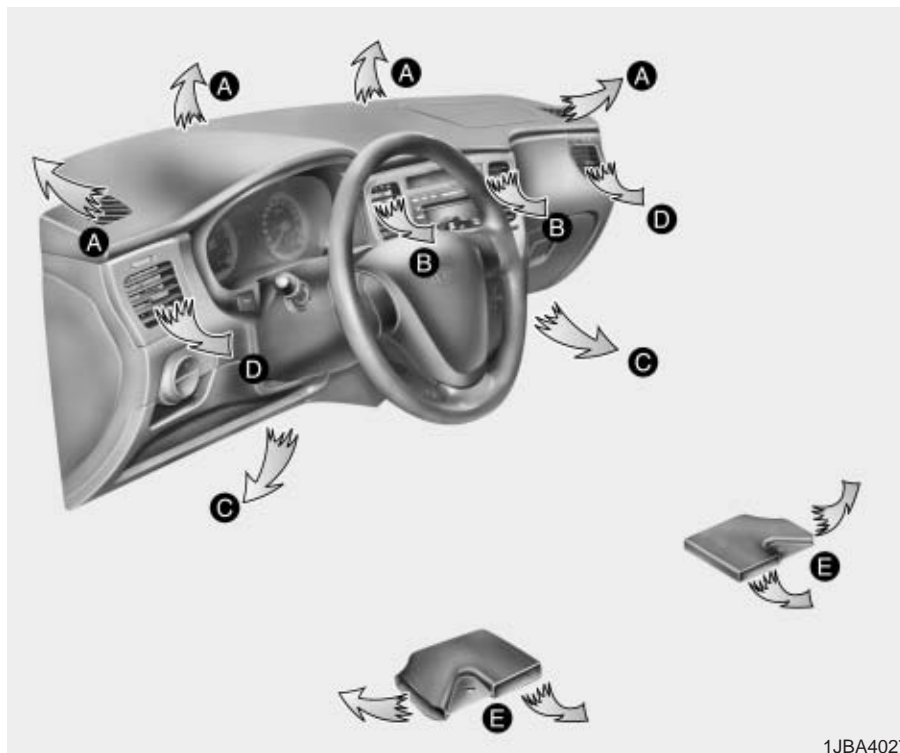

Lägesväljare

Reglaget styr luftströmmarna genom de olika munstyckena. Tryck på MODE-knappen för att stegvis komma till önskad inställning.



Ansikte



Luftflödet riktas mot överkroppen och ansiktet. På munstyckena går det dessutom att ställa in riktningen på luftflödet. (ventilationsmunstycken: B, D)

Ansikte - golv



Luftflödet riktas mot ansiktet och golvet. Luften som blåser ned mot golvet är varmare än den som riktas mot ansiktet (utom när lägsta möjliga temperatur har valts). (ventilationsmunstycken: B, C, E, D)

Golv



Det mesta av luftflödet riktas mot golvet, medan en mindre luftström går ut via ventilationsmunstycken på ovansidan av instrument-panelen respektive sidorna. (ventilationsmunstycken: C, E, A, D)

Golv - avfrostning



Det mesta av luftflödet riktas mot golvet och framrutan, medan en mindre luftström går ut via ventilationsmunstycken på sidorna. (ventilationsmunstycken: A, C, E, D)



Knapp, avfrostning

Det mesta av luftflödet riktas mot vindrutan, medan en mindre luftström går ut via vindrutan på sidorna. (vindrutan: A, D)

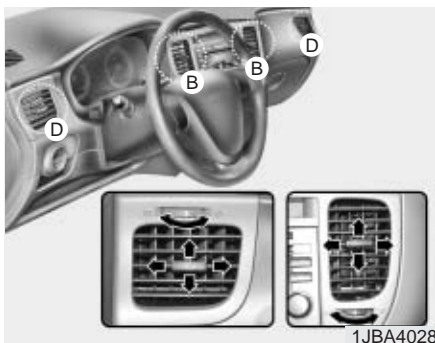

Ventilationsmunstycken i instrumentpanelen

Om luften inte cirkulerar tillräckligt bra, kontrollerar du att ventilationsmunstyckena i instrumentpanelen är öppna. Ventilationsmunstyckena (B, D) kan öppnas eller stängas separat med hjälp av tumhjulet.

Luftströmmen kan även riktas med hjälp av spaken på i gallret (se bilden).

Luft kommer ur fläktaglaget (D) i alla lägen. Stäng fläktaglagen med hjälp av tumhjulet om du inte vill att dessa ska blåsa in luft i kupén.



Knapp, luftkonditionering

Aktivera luftkonditioneringen genom att trycka på A/C-knappen (kontrolllampan tänds).

Tryck på knappen igen för att stänga av luftkonditioneringen.



OFF-knapp (AV)

Stäng av klimatanläggningen genom att trycka på OFF-knappen (AV). Du kan fortfarande använda knapparna för friskluft/återcirkulation och för luftriktning, förutsatt att tändningen är i läge ON (PÅ).

Användartips för luftkonditioneringssystemet

- Om bilen har stått parkerad i direkt solljus en varm dag, öppnar du rutorna så att den varma luften inne i bilen vädras ut.
- Förhindra att rutorna immar igen vid regn och fuktig väderlek genom att aktivera luftkonditioneringen, eftersom denna sänker luftfuktigheten.
- När luftkonditioneringen är igång kan kompressorn till denna eventuellt inverka på varvtalet vid tomgångskörning. Detta är normalt och typiskt för systemet.
- Se till att luftkonditioneringssystemet fungerar optimalt genom att använda det minst ett par minuter varje månad.
- Vid användning av luftkonditioneringen kan det droppa vatten (ibland kan det till och med bildas en liten pöl) från bilen på passagerarsidan. Detta är normalt och typiskt för systemet.
- Luftkonditioneringen innehåller en funktion som automatiskt stänger av kompressorn till denna om kylväsketemperaturen är så hög att det finns risk för överhettning. Kompressorn till luftkonditioneringen går igång igen så fort som kylväskan har sjunkit till normal drifttemperatur. Kompressorn till luftkonditioneringen stängs även av per automatik i några sekunder när gaspedalen trampas ned så långt det går (maximalt öppet gasspjäll).
- Använd endast friskluft tillsammans med luftkonditioneringen.
- Även om det går att erhålla maximal luftkylning även återcirkulation, kan kvaliteten på luften inne i kupén bli för dålig i detta läge.

*** OBSERVERA**

Håll ett öga på motortemperaturmätaren när du använder luftkonditioneringen vid körning i backar eller i tät trafik och utomhustemperaturen är hög. Luftkonditioneringen kan göra att motorn överhettas. Om mätaren visar att motorn är överhettad, stänger du av luftkonditioneringen och använder istället fläkten.

Kylmedelnivån och smörjningen av luftkonditioneringens kompressor ska kontrolleras enligt serviceprogrammet

Om kylmedelnivån är låg, försämras luftkonditioneringens prestanda.

Fyll inte på för mycket kylmedel, då detta också försämrar luftkonditioneringens prestanda.

Om luftkonditioneringen inte fungerar som den ska, bör du lämna in bilen till en auktoriserad KIA-verkstad.

Kylvätska till luftkonditioneringen och smörjmedel till kompressorn

 AKTA

Service av luftkonditionerings-systemet bör utföras av en auktoriserad KIA-verkstad. Felaktigt utförd service kan leda till allvarliga skador.

*** OBSERVERA**

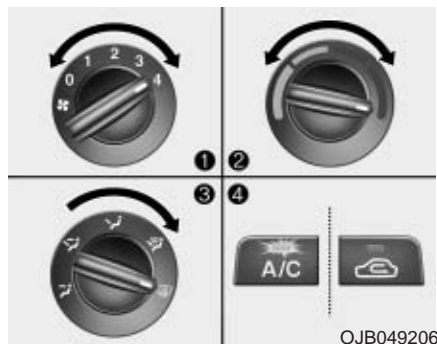

För att luftkonditioneringsystemet ska fungera optimalt är det viktigt att typen och mängden smörj- och kylmedel är rätt. Annars kan kompressorn ta skada och systemet fungerar inte som avsett.

AVFROSTNING OCH AVIMNING AV FRAMRUTAN



Manuellt styrd klimatanläggning

Så här får du bort imma från vindrutan

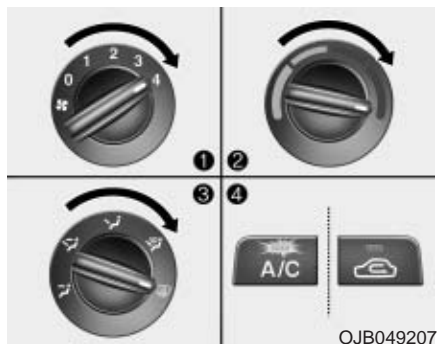

1. Välj fläkthastighet, dock inte "0".
2. Välj önskad temperatur.
3. Välj läge  eller .
4. Välj luftkonditionering och friskluft.



Så här frostar du av utsidan av framrutan

1. Välj någon av fläkthastigheterna "3" eller "4".
2. Höj temperaturen till väldigt varmt.
3. Välj läge .
4. Välj luftkonditionering och friskluft.

AKTA

Använd inte läget  eller  om det blåser in kallluft i kupén och luftfuktigheten i utomhusluften är väldigt hög. Skillnaden i temperatur mellan utomhusluften och vindrutan kan göra att rutan immar igen på utsidan, med försämrad sikt som följd. Vid dessa förhållanden, välj  och låg fläkthastighet.

- För snabbast möjliga avfrostning ställer du in den högsta temperaturen och väljer högsta fläkthastighet.
- Om du vill att luften som riktas mot golvet ska vara varm vid avfrostning eller avimning, väljer du läget Golv - Avfrostning.
- Borsta/skrapa bort all snö och is från vindrutan, bakrutan, backspeglarna och sidorutorna innan du börjar köra.
- Ta bort snö och is från motorhuven och luftintaget framför vindrutan för att utnyttja värmeaggregatet och defrostern maximalt samt för att undvika att vindrutan immar igen på insidan.

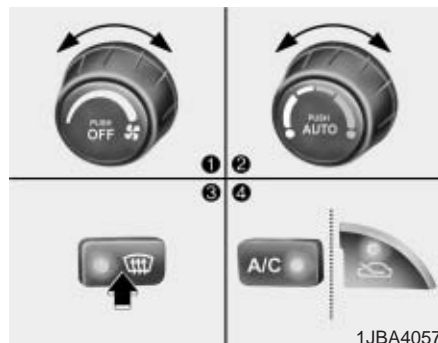

Automatisk klimatanläggning

Så här får du bort imma på vindrutan

1. Välj önskad fläkthastighet.
2. Välj önskad temperatur.
3. Tryck på knappen Avfrostning (👉).
4. Luftkonditioneringen reglerar luftfuktigheten på kupélufven i förhållande till den omgivande temperaturen. Friskluft väljs automatiskt.

För att minska risken för imbildning på insidan av vindrutan ställs luftintaget automatiskt i läge utomhusluft (friskluft).

Luftkonditioneringen går automatiskt igång om detta läge väljs i position 👉 eller 👉 .

Om du inte vill att luftkonditioneringen ska vara igång och önskar byta från uteluftsläget (friskluft) till återluftsläget, trycker du bara på knappen för respektive funktion för att avbryta.

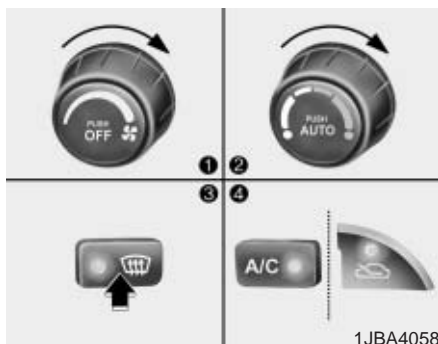

Så här frostar du av utsidan av framrutan

1. Välj fläkthastigheten HI (längst till höger).
2. Hög temperaturen till väldigt varmt (25°C~HI).
3. Tryck på knappen Avfrostning (🌬️).
4. Luftkonditioneringen reglerar luftfuktigheten på kupéluften i förhållande till den omgivande temperaturen. Friskluft väljs automatiskt.

För att minska risken för imbildning på insidan av vindrutan ställs luftintaget automatiskt i läge utomhusluft (friskluft).

Luftkonditioneringen går automatiskt igång om detta läge väljs i position 🌬️ eller 🌬️.

Om du inte vill att luftkonditioneringen ska vara igång och önskar byta från uteluftsläget (friskluft) till återluftsläget, trycker du bara på knappen för respektive funktion för att avbryta.

AKTA

Använd inte läget 🌬️ eller 🌬️ om det blåser in kallluft i kupén och luftfuktigheten i utomhusluften är väldigt hög. Skillnaden i temperatur mellan utomhusluften och vindrutan kan göra att rutan immar igen på utsidan, med försämrad sikt som följd. Vid dessa förhållanden, 🌬️ och låg fläkthastighet hastighet.

- För snabbast möjliga avfrostning ställer du in den högsta temperaturen och väljer högsta fläkthastighet.
- Om du vill att luften som riktas mot golvet ska vara varm vid avfrostning eller avimning, väljer du läget Golv - Avfrostning.
- Borsta/skrapa bort all snö och is från vindrutan, bakrutan, backspeglarna och sidorutorna innan du börjar köra.
- Ta bort snö och is från motorhuven och luftintaget framför vindrutan för att utnyttja värmeaggregatet och defrostern maximalt samt för att undvika att vindrutan immar igen på insidan.

Bränslekrav / 5-2

Avgasreningssystem / 5-4

Före körning / 5-6

**Ecodriving och annat som ger en bättre
bränsleekonomi / 5-7**

Körning under extrema förhållanden / 5-8

Köra med släp / 5-13

Överlastning / 5-21

Information som ges på skylten / 5-22

BRÄNSLEKRAV

Bensinmotor (blyfri bensin)

För bästa prestanda rekommenderar vi att du tankar 95-oktanig blyfri bensin. Lägsta tillåtna oktantal är 91 (blyfri).

För att få ut högsta möjliga prestanda ur din Kia bör du endast tanka BLYFRI BENSIN. Denna ger lägsta möjliga avgasutsläpp och minskar även risken för att tändstiften smutsas ned.

* OBSERVERA

KÖR ALDRIG PÅ BLYAD BENSIN. Förutom att blyad bensin skadar katalysatorn, ger den upphov till skador på syresensorn (lambdasonden) till motorns styrsystem och ökar avgasutsläppen.

Håll aldrig i andra bensintillsatser i bränsletanken för rengöring av bränslesystemet än de som Kia rekommenderar. Kontakt en Kia-verkstad för ytterligare information.

Bensin som innehåller alkohol och metanol

Gasohol, en blandning av bensin och etanol (även kallad jäsningsalkohol), och bensin eller gasohol som innehåller metanol (går även under beteckningen träsprit) säljs vid sidan av eller som ersättningsbränsle för blyad eller blyfri bensin.

Tanka inte bilen med gasohol som innehåller mer än 10 % etanol. Kör inte heller på bensin eller gasohol som innehåller metanol. Om du använder någon av dessa bränsletyper kan det leda till att motorns prestanda försämras samt medföra skador på bränslesystemet.

Skador på fordonet eller försämrad motorprestanda täcks eventuellt inte av tillverkarens garanti om felet har uppstått till följd av att följande bränsletyper har använts:

1. Gasohol som innehåller mer än 10 % etanol.
2. Bensin eller gasohol som innehåller metanol.
3. Blyad bensin eller blyad gasohol.

* OBSERVERA

Tanka aldrig bilen med gasohol som innehåller metanol. Upphör genast med att använda gasoholprodukter som inverkar negativt på motorprestandan.

Dieselmotor

Dieselbränsle

Använd endast dieselbränsle som uppfyller Europa norm 590. Användande av icke godkänt bränsle eller bränsleadditiv innebär begränsning i fabriksgarantin.

Tanka endast diesel med cetantal mellan 52 och 54. Följ nedanstående om det förekommer två typer av dieselbränsle:

o Över -5° - diesel för sommar

o Under -5° - diesel för vinter

Undvik bränslestopp. Om motorn stannar på grund av bränslebrist måste bränslesystemet luftas innan motorn kan startas.

AKTA

Om du skulle råka tanka bensin eller få vatten i tanken måste den tömmas och bränsleledningarna luftas för att förhindra att dieselpump och motor tar skada.

Biodiesel

"Biodiesel", med max 5 % iblandning, får användas om det uppfyller Europa norm 14214. Användning av rapsmetylester (RME), fettsyremetylester (FAME), vegetabilisk oljemetylester (VME) eller en blandning av diesel och biodiesel innebär ökat slitage som kan resultera i skador på motor och bränslesystem.

Skador orsakade av att bilen körts med icke godkänt bränsle, omfattas inte av fabriksgarantin.

AKTA

- ***Använd aldrig bränsle, diesel eller biodiesel, som inte uppfyller specifikationerna.***
- ***Tillsätt aldrig additiv som inte godkänts av biltillverkaren.***

AVGASRENINGSSYSTEM

Avgasreningssystem på din bil omfattas av en skriftlig garanti med begränsad giltighetstid. Mer information om garantin hittar du i boken "Service & Garantihandlingar" som medföljer bilen.

Modificeringar av bilen

Bilen bör inte modifieras. Om du modifierar din Kia kan det påverka dess prestanda, säkerheten eller korta bilens livslängd.

Eventuella modifieringar kan till och med innebära att du bryter mot nationella föreskrifter för säkerhet och avgasutsläpp enligt typgodkännandet.

Försiktighetsåtgärder gällande avgaser (koloxid)

VARNING

Bilavgaserna innehåller koloxid (CO). Koloxid är en farlig gas. Den är färglös och luktlös och kan leda till livshotande tillstånd om den inandas. Följ anvisningarna nedan för att undvika kolmonoxidförgiftning.

- Koloxid kan förekomma tillsammans med andra avgaser. Om du tycker att det luktar avgaser inne i bilen, bör du därför genast lämna in den till en auktoriserad Kia-verkstad eller någon annan kunnig verkstad för kontroll och reparation. Så fort du har skäl att misstänka att avgaser letar sig in i bilen bör du endast köra den med alla rutor nedvevade.
- I ett begränsat eller stängt utrymme (till exempel garage) bör du inte låta motorn gå längre än vad som krävs för att parkera/köra eller backa ut bilen.
- Om bilen står stilla på en öppen yta under en längre tid och motorn går, bör du anpassa ventilationssystemet (efter behov) för att få in frisk luft i bilen.
- Sitt aldrig länge i bilen med motorn på om du har parkerat eller stannat bilen.
- Kontrollera avgasreningssystemet om motorn stannar av sig själv.
- Om motorn stannar eller inte går igång, bör du inte aktivera startmotorn mer än tre gånger. Om motorn stannar eller många försök att starta den görs, kan avgasreningssystemet ta skada.

Försiktighetsåtgärder gällande katalysatorer när motorn går(tillval)



VARNING

Avgassystemet med katalysatorn blir mycket varmt när bilen körs. Parkera därför aldrig över lättantändligt torrt gräs, löv papper m m.

Bilen är utrustad med en katalytisk avgasrenare.

Du bör därför vidta följande försiktighetsåtgärder:

- Använd endast BLYFRI BENSIN till bensinmotorn (blyfri).
- Stäng av motorn om det finns tecken på att den inte fungerar som den ska, till exempel vid misständning eller om motoreffekten försämras märkbart.
- Undvik att använda motorn på ett felaktigt sätt. Exempel på felaktig användning är att köra nedför backar med kraftig lutning med växel ilagd och tändningen avstängd.

- Rusa inte motorn.
- Undvik att modifiera eller manipulera någon del av motorn eller avgasreningssystemet. Besiktning och inställningar måste utföras av en auktoriserad KIA - verkstad.

Om du inte vidtar dessa försiktighetsåtgärder kan det resultera i att katalysatorn och bilen skadas. Sådana handlingar kan även göra att garantierna inte gäller.

FÖRE KÖRNING

Innan du sätter dig bakom ratten:

- Se till att alla rutor, de yttre backspeglarna och strålkastarna är rena.
- Kontrollera däckens mönsterdjup och allmänna skick.
- Titta under bilen för att se om det finns tecken på läckage i form av olje- eller bensinfläckar.
- Backa inte innan du har kontrollerat om det finns några hinder bakom bilen.

Nödvändiga kontroller

Vätskenivåerna, till exempel motorolja, kylvätska, bromsvätska och spolarvätska bör kontrolleras med jämna mellanrum. Hur lång tid det är mellan intervallerna beror på vilken vätska det rör sig om. Mer information finns i kapitel 7, Underhåll.

Innan du startar motorn

- Stäng och lås alla dörrar.
- Ställ in förarstolen så att du lätt når alla reglage.
- Ställ in den inre och de yttre backspeglarna.
- Kontrollera att alla strålkastare/lampor fungerar.
- Kontrollera samtliga mätare.
- Kontrollera att bilens varningslampor fungerar när tändningen är på (står i läge ON).
- Frigör parkeringsbromsen helt och kontrollera att bromsvarningslampan slocknar.

Se till att bekanta dig med bilen och de olika funktionerna för att kunna använda den på ett säkert sätt.

 **VARNING** - Bilkörning och alkohol/droger hör inte ihop!

Rattonykterhet är den faktor som orsakar flest dödsoffer i trafiken varje år. Även små mängder alkohol påverkar dina reflexer, uppfattnings- och omdömesförmågan.

Risken att du råkar ut för en allvarlig olycka är mycket större om du kör bil efter att ha druckit alkohol.

Kör därför inte bil om du har druckit alkohol eller om du är påverkad av någon annan drog. Åk aldrig med någon som har druckit alkohol eller tagit någon drog. Bestäm istället vem som ska köra och som således inte dricker, eller ring efter en taxi.

Att köra bil drog-/narkotikapåverkad är precis lika farligt som att köra rattonykter, eller till och med farligare.

TIPS FÖR BÄTTRE BRÄNSLEEKONOMI

Hur mycket bränsle din bil förbrukar beror till största delen på din körstil, var du kör och när du kör.

Varje enskild faktor som beskrivs nedan påverkar bränsleförbrukningen. För att få en så låg bränsleförbrukning som möjligt bör du följa nedanstående förslag på hur du kan minska dina utlägg för såväl bränsle som reparationer:

- Undvik att varmköra motorn genom att låta den gå lång tid på tomgång. När motorn har en jämn gång kan du börja köra. Kom ihåg att det kan ta lite längre tid att få motorn varm i kall väderlek.
- Du kan sänka bränsleförbrukningen genom att accelerera långsamt efter att du har stannat.
- Håll motorn i gott skick och lämna in bilen på underhållsservice vid de intervaller som anges på underhållsschemat. Det ökar livslängden på samtliga delar och sänker driftkostnaderna.
- Använd inte luftkonditioneringen i onödan.

- Sänk farten när du kör på dåliga vägar.
- Se till att däcken håller det rekommenderade lufttrycket – det gör att däcken håller längre och ger även en lägre bränsleförbrukning.
- Undvik hastiga inbromsningar genom att hålla avståndet till framförvarande fordon. Det minskar slitaget på bromsbelägen och stötdämparna. Genom att du undviker hastiga inbromsningar drar bilen också mindre bränsle, eftersom det annars går åt mer bränsle för att på nytt komma upp i den hastighet du höll före inbromsningen.
- Undvik att köra med onödig last i bilen.
- Vila inte foten på bromspedalen när du kör. Det kan orsaka onödigt slitage, bromsarna kan ta skada och bränsleförbrukningen blir högre än nödvändigt.
- Om hjulinställningarna är fel slits däcken snabbare och bränsleekonomin blir dålig.
- Om du kör med rutorna öppna ökar bränsleförbrukningen.

- Kraftig sidovind och motvind ger högre bränsleförbrukning. För att kompensera för detta bör du sänka hastigheten när du kör under denna typ av vindförhållanden.

Det är viktigt att du håller din bil i gott skick med tanke på såväl de totala ägarkostnaderna och körsäkerheten. Lämna därför in bilen till en auktoriserad Kia-verkstad enligt underhållsschemat för att låta denne gå igenom och utföra underhåll på bilen.

WARNING - Rulla inte med motorn avstängd!

Stäng aldrig av motorn för att rulla nedför backar eller medan fordonet ännu rullar.

Servostyrningen och bromsservot fungerar inte om inte motorn är igång. Låt istället motorn vara igång och växla ned till lämplig växel för bästa inkörning av motorn. Om du stänger av tändningen och vrider nyckeln till LOCK kan bilen inte styras.

KÖRNING UNDER EXTREMA FÖRHÅLLANDEN

Körning under farliga förhållanden

Följ anvisningarna nedan om du kör under farliga förhållanden, till exempel om det finns mycket vatten på vägbanan, snö, is, lera eller liknande farliga situationer:

- Kör försiktigt och anpassa avståndet till framförvarande fordon för att hinna bromsa.
- Undvik kraftiga styrutslag och gör inga häftiga rörelser i samband med att du bromsar.

* OBSERVERA

Använd inte pumpbromsnings-tekniken när du kör bilar som är utrustade med ABS-bromsar.

- Om du kör fast i snö, lera eller sand lägger du i tvåans växel. Gasa försiktigt för att undvika att drivhjulen börjar spinna.
- Sätt på snökedjor på däcken eller strö sand, vägsalt eller något annat material under drivhjulen för att få fäste om bilen slirar på is eller i lera, alternativt har kört fast i snö.



VARNING - Nedväxling

Nedväxlingar som medför kraftig motorbromsning kan medföra att bilen får sladd om underlaget är halt. Du bör med andra ord vara försiktig när du växlar ned om vägbanan är hal.

Att sätta bilen i gungning

Om du måste sätta bilen i gungning för att komma loss från snö, sand eller lera, vrider du först ratten en gång åt höger respektive vänster för att frilägga framhjulen. Lagg sedan i 1(ettans växel) och R (backväxeln) omväxlande på bilar med manuell växellåda, eller R (backväxeln) och D på bilar med automatlåda. Rusa inte motorn och försök undvika att hjulen börjar spinna. Om du inte kommer loss trots upprepade försök, bör du ringa efter en bärgningsbil som kan hjälpa dig dra loss bilen. På så sätt undviker du att motorn överhettas och skador på växellådan.

* OBSERVERA

Om du försöker komma loss under en längre tid genom att "gunga" bilen, kan motorn ta skada, växellådan skadas eller gå sönder, samtidigt som däcken slits onödigt mycket.

**VARNING - Hjulspinn**

Undvik kraftigt hjulspinn om du kört fast. Det kan medföra att däckens överhettas och slits sönder.

Mörkerkörning

Eftersom det är farligare att köra bil i mörker än i dagsljus, är det några saker som du speciellt bör tänka på:

- Eftersom sikten försämras på kvällen/natten bör du sänka hastigheten och hålla ett längre avstånd till framförvarande fordon, speciellt om det inte finns några gatlykter som lyser upp vägbanan.
- Använd avbländningsfunktionen på den inre backspeglarna för att inte bländas av strålkastarljuset från bakomvarande fordon.
- Håll strålkastarglasen rena och se till att strålkastarna är rätt höjjusterade så att de ger bra ljus och inte bländar mötande trafikanter.
- Undvik att se rakt in i strålkastarljuset från mötande fordon. Du kan bländas tillfälligt och det tar flera sekunder innan dina ögon har ställt om sig på mörkerseende igen.

Att köra i regn

Regniga och blöta vägbanor kan göra bilkörningen farlig, särskilt om du inte är beredd på det hala underlaget. Tänk på följande när du kör i regn:

- Kraftigt regn gör att sikten försämras och förlänger bromssträckan. Sänk därför hastigheten.
- Kontrollera att vindrutetorkarna är i gott skick. Byt ut torkarbladen om det blir strimmor på vindrutan eller om vissa ytor inte torkas av.
- Om däckerna är i dåligt skick kan du få sladd om du gör en snabb inbromsning på halt underlag, vilket kan leda till en olycka. Se till att däckerna är i gott skick.
- Bromsförmågan kan försämras om du kör för fort genom stora vattenpölar. Om du är tvungen att köra igenom vattenpölar, bör du sänka hastigheten.
- Om du misstänker att bromsarna har blivit blöta, kan du kontrollera detta genom att trycka lätt på bromspedalen under tiden som du kör tills bromsarna tar som de ska igen.

Körning på vintervägar

- Vi rekommenderar att du har följande nödutrustning liggande i bilen: snökedjor, en isskrapa, avsningsmedel, en säck med sand eller salt, en liten snöskyffel och startkablar.
- Kontrollera att det finns tillräckligt med glykol i kylaren.
- Kontrollera batteriet och batterikablarna. Låga temperaturer sänker kapaciteten på alla batterier, oavsett typ. Se därför till att batteriet har tillräcklig laddning för att driva startmotorn även vintertid.
- Kontrollera att motoroljan har en viskositet som är anpassad för låga temperaturer.
- Kontrollera att tändningssystemet inte är skadat och att inga sladdar sitter löst.

- Använd spolärvätska som innehåller antifrysmedel. (Använd inte samma antifrysmedel som till motorn.)
- Lägg inte i parkeringsbromsen om det finns risk för att den fryser fast. Vid parkering av bil som är utrustad med manuell växellåda för du växelspaken till 1 (ettans växel) eller R (backväxel). Om bilen är utrustad med automatlåda för du istället växelspaken till P (parkeringsläge) för att låsa bakhjulen.

Vinterdäck

Om du sätter på vinterdäck på din Kia, bör du välja radialdäck med samma dimension och som tål samma belastning som originaldäcken. Byt till vinterdäck på alla fyra hjulen för att få förutsägbara köregenskaper i alla väder. Kom ihåg att dubbade vinterdäck ger sämre fäste på torra vägar än de däck som satt på bilen när du köpte den. Kör försiktigt även om vägen är fri från snö eller is. Kontakta en Kia-verkstad för att få rätt typ av däck till bilen.

⚠ VARNING - Dimension på vinterdäcken

Vinterdäcken ska vara av samma typ och ha samma dimension som bilens standarddäck. Annars kan bilen bli svårmanövrerad och säkerheten för de som åker i bilen försämras.

I Sverige måste bilen vara utrustad med vinterdäck (dubbade eller odubbade) under perioden 1 december - 31 mars. Annars får bilen inte köras när det är vinterväglag.

Om du har för avsikt att åka utomlands måste du ta reda på vilka regler som gäller för det land du ska besöka. I vissa länder är t ex inte dubbdäck tillåtna.



1JBA4068

Snökedjor

Eftersom radialdäckens sidor är smalare, kan de skadas om du monterar vissa typer av snökedjor på dem. Vi rekommenderar därför att du använder vinterdäck istället för snökedjor. Montera inte snökedjor på bilar som är utrustade med däck på aluminiumfälgar. Snökedjorna kan skada fälgarna. Om du måste använda snökedjor, bör du välja kedjor av vajertyp med en tjocklek på högst 15 mm. Skador på din bil som uppstår till följd av felaktig användning av snökedjor omfattas inte av biltillverkarens garanti.

Montera endast snökedjor på framhjulen.

*** OBSERVERA**

- Snökedjorna måste vara av rätt storlek och typ för dina däck. Felaktiga snökedjor kan orsaka skador på karossen och fjädringen och täcks eventuellt inte av biltillverkarens garanti. Hakarna på snökedjorna kan skadas om de går emot delar på bilen, och kan göra att snökedjorna lossnar från däck. Snökedjorna måste vara godkända för SAE klass "S".
- Försäkra dig om att du har monterat kedjorna på ett säkert sätt genom att alltid kontrollera hur de sitter efter att du har kört 0,5 till 1 km. Spänn om kedjorna eller montera dem på nytt om de sitter för löst.

⚠ VARNING

Snökedjor får inte monteras på däck med dimensionen 205/45R16 eftersom de inte rymms i hjulhusen.

Montering av snökedjor

När du monterar snökedjor på din bil bör du följa tillverkarens anvisningar och spänn åt dem så hårt du kan. Kör långsamt om du har satt på snökedjor på däcken. Om du hör att kedjorna går emot karossen stannar du och spänner dem hårdare. Om de trots detta fortsätter att gå emot karossen sänker du hastigheten tills ljudet försvinner. Ta bort kedjorna så snart som du kommer ut på plogade vägar.

VARNING

- Montera snökedjor

När du ska montera snökedjorna parkerar du bilen på ett jämnt underlag, bort från trafiken. Slå på bilens varningsblinkers och sätt även ut en varningstriangel bakom bilen om sådan ingår i bilens utrustning. Innan du monterar snökedjorna, stanna motorn, sätt an parkeringsbromsen och lägg i 1:an eller backen (P för automat).

VARNING - Snökedjor

- Snökedjorna förändrar bilens köregenskaper.
- Kör inte fortare än 30 km/h, eller följ den hastighetsgräns som tillverkaren av snökedjorna rekommenderar om denna är lägre.
- Kör försiktigt och undvik gupp, hål, skarpa svängar eller andra väghinder som kan få bilen att studsas.
- Undvik skarpa svängar och att bromsa så hårt att hjulen låser sig.
- Kedjor som har fel storlek eller som har monterats på fel sätt kan skada bilens bromsledningar, fjädring, kaross och hjul.
- Stanna bilen och spänn kedjorna hårdare om du hör att de slår emot bilen.

Att köra i översvämmade områden

Undvik att köra igenom översvämmade områden om du inte är säker på att vattnet inte når upp hjulnavet. Kör alltid sakta när du kör genom vattensamlingar. Anpassa bromssträckan – bromsarna kan ha blivit blöta och fungera sämre.

När du har kört igenom en vattensamling kan du torka bromsarna genom att trycka lätt på bromspedalen några gånger medan bilen rullar långsamt.

KÖRA MED SLÄP

⚠ VARNING - Köra med släp
Om du inte använder rätt utrustning och anpassar körningen, kan du tappa kontrollen över bilen när du kör med släp. Om släpet till exempel är för tungt kan det hända att bromsarna tar sämre – eller rent av inte alls. Du och dina medpassagerare kan få allvarliga eller livshotande skador. Du bör endast köra med släp om du har följt alla punkter i det här avsnittet.

* OBSERVERA

Om du drar ett släp på felaktigt sätt kan det uppstå skador på bilen som kräver dyra reparationer. Dessa täcks dessutom inte av garantin. För att dra ett släp på rätt sätt bör du följa råden som ges i det här kapitlet.

Artikel		Motor		Bensinmotor		Dieselmotor		
				1.4L motor			1.6L motor	
				MT*1	AT*2		MT*1	AT*2
Maximal släpvagnsvikt kg	Obromsat släp	453	453	453	453	453		
	Bromsat släp	1100	700	1100	800	1100		
Maximalt kultryck kg		50	50	50	50	50		
Rekommenderat avstånd från mitten på bakhjulet till dragkulan mm		4 Dörrars : 1010 5 Dörrars : 760						

*1 MT : Manuell växellåda

*2 AT : Automatisk växellåda

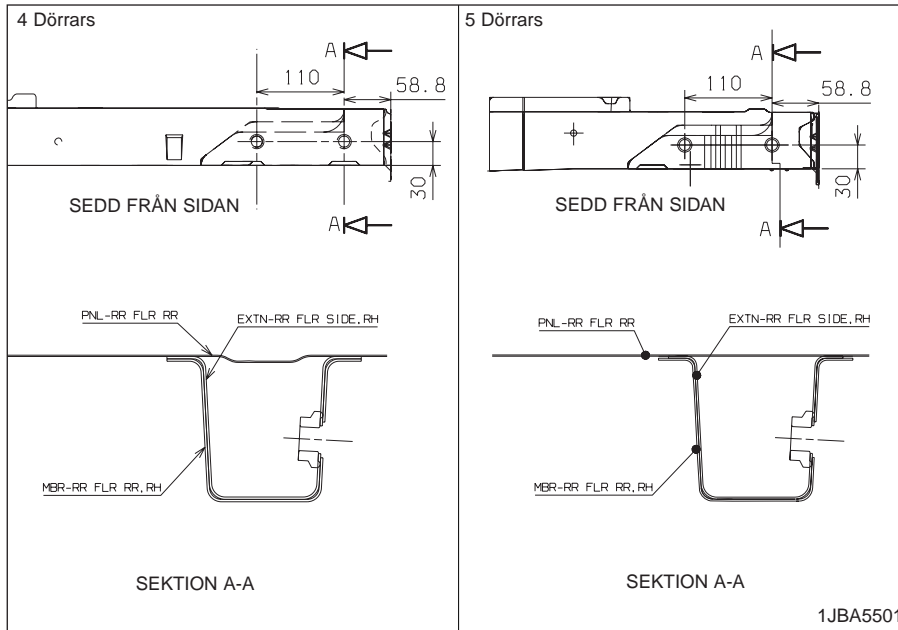

Den här bilen är godkänd för att dra en släpvagn. För att ta reda på hur tunga släp som din bil får dra bör du läsa informationen under rubriken "Släpvningsvikt" längre fram i det här kapitlet.

Tänk på att bilens köregenskaper förändras när du kopplar på ett släp. Körning med släp ställer andra krav på körstil, och påverkar även bilens livslängd samt bränsleekonomin. För att köra med släp på ett säkert sätt krävs specialutrustning som även måste användas på rätt sätt.

Det här kapitlet innehåller viktiga tips om hur du kör säkert med släp. Samtliga tips har testats i praktiken. Många av dessa är viktiga för din och dina medpassagerares säkerhet. Läs igenom detta kapitel noggrant innan du kopplar på ett släp på bilen.

Faktorer som avgör hur tunga släp bilen kan dra, exempelvis motoreffekt, växellåda, hjultyp och däck måste arbeta mer till följd av den extra vikt som tillkommer. Motorn måste arbeta på betydligt högre varvtal och under större belastning. Den extra vikten gör att motorn blir varmare. Släpet ger dessutom ett betydligt högre vindmotstånd, vilket gör att motorn måste arbeta ännu hårdare.

Om du tänker koppla på släp på bilen

Här är några saker du bör tänka på om du bestämmer dig för att koppla på ett släp på bilen:

- Överväg att skaffa en krängningshämmare.
Du kan fråga återförsäljaren som du köper dragkroken av om krängningshämmare.
- Du kan dra släp efter att bilen körts minst 800 km. Kör inte fortare än 80 km/h under de första 800 km du kör med släp, och starta aldrig med fullgas. Det gör att motorn och andra delar på bilen 'slits in' med den tyngre lasten.
- Överskrid inte tillåten maxfart. I Sverige 80 km/tim. Teknisk maxfart är 100 km/tim.
- De viktigaste frågorna gäller vikt:

Släpvningsvikt

Hur mycket får släpvagnen väga som mest för att det fortfarande ska vara säkert att köra med den? Vikten på denna bör inte överstiga den högsta vikten för bromsade släpvagnar.

Även denna vikt kan dock vara i mesta laget. OBS! Kontrollera hur tunga släp du får köra med den/de förarbehörigheter du har, exempelvis B, BE (anges på körkortet med behörighetstyp följt av ett datum). Kontrollera även bilens registreringsbevis.

Det beror på vad du har tänkt använda din släpvagn till. Faktorer som hastighet, höjd över havet, lutning på vägarna, utomhustemperatur och hur ofta du använder bilen för att dra släp är alla viktiga. Vilken som är den idealiska släpvningsvikten beror på om din bil är specialutrustad.

Vikten på dragbalken

Belastningen som släpvagnen utgör på dragbalken är ett viktigt viktmått, eftersom den påverkar fordonets bruttovikt (GVW). I detta viktmått ingår fordonets torrsvikt, eventuell last och antal personer som åker i fordonet. Om du kopplar på ett släp på bilen måste du även lägga till belastningen på dragbalken till fordonets bruttovikt (GVW), eftersom denna också påverkar bilens vikt.

När du har lastat släpet väger du detta, respektive mäter belastningen på dragbalken separat för att kontrollera att vikterna håller sig inom de tillåtna gränserna. Om belastningen på dragbalken är för hög kan du eventuellt korrigera detta genom att omfördela lasten på släpet.

VARNING

- **Lasta aldrig ett släp så att den största vikten hamnar i släpets bakre del. 60 % av den totala släpvningsvikten bör ligga i släpets främre del, och 40 % av den totala vikten bör hamna i den bakre delen av släpet.**
- **Överskrid aldrig högsta tillåtna vikt för släp, respektive dragutrustning. Felaktig lastning kan leda till skador på bilen och/eller personsador. Kontrollera vikter och belastning med hjälp av en fordonsvåg hos bilbesiktningen eller på någon av de kontrollplatser som finns i anslutning till vägnätet.**
- **Om släpet är felaktigt lastat kan du tappa kontrollen över bilen.**

Dragkrokar

Det är viktigt att du väljer rätt typ av dragkrok. Sidovind, stora lastbilar som kör om dig och dåliga vägar är några av anledningarna till att du måste vara noggrann vid valet av dragkrok. Här är några enkla regler som du bör följa:

- Måste du göra hål i bilkarossen för att kunna installera en dragkrok? Om du gör hål i karossen bör du se till att tätta dem om du tar bort dragkroken.

Om du inte tätar hålen kan livsfarlig koloxid från avgaserna tränga in i bilen, liksom smuts och vatten.

Säkerhetskedjor

Du bör alltid fästa kedjor mellan bilen och släpet. Dra säkerhetskedjorna under dragstången på släpet så att denna inte kan slå ned i marken om släpet lossnar från dragkroken.

Anvisningar om säkerhetskedjor kan fås från dragkroks- respektive släpvagnstillverkaren.

Följ tillverkarens rekommendationer beträffande fastsättning av säkerhetskedjor. Se alltid till att kedjorna har ett spel som är tillräckligt stort för att du ska kunna svänga med släpet. Låt aldrig säkerhetskedjorna hänga ned så mycket att de släpar på marken.

Bromsat släp

Om släpvagnen väger över 550 kg när den är lastad måste den vara utrustad med bromsar. Dessa ska även vara anpassade för den aktuella vikten. Följ alltid anvisningarna för släpets bromsar, så att du vet hur du monterar, ställer in och underhåller dem på rätt sätt.

- Manipulera aldrig bilens bromssystem.

VARNING

Använd inte släpet om du är osäker på om du har monterat bromssystemet på rätt sätt. Montering av bromssystem är ingenting du bör ge dig på om du är det minsta osäker. Overlåt istället monteringsjobbet till en verkstad som kan släp.

Att köra med släp

Det krävs en viss vana för att köra med släp. Innan du ger dig ut på vägarna bör du träna körning med släp på en avgränsad, ofrafikerad plats. Lär dig bland annat hur man backar med släp och se hur den extra vikt som släpet utgör påverkar bromssträckan. Kom ihåg att det ekipage som du kör är betydligt längre och inte svarar lika snabbt på dina manövrar som när du kör bilen utan släp.

Innan du börjar köra kontrollerar du dragkroken och plattformen, säkerhetskedjorna, elanslutningar, strålkastare/lyktor, däck och de yttre backspeglarnas inställning. Om släpet är utrustat med elektriska bromsar börjar du köra, och när släpet rullar aktiverar du bromsreglaget till släpet för hand för att se att bromsarna tar som de ska. Du kontrollerar då samtidigt även elanslutningarna.

Under resans gång bör du med jämna mellanrum kontrollera att lasten är rejält säkrad/inte har förskjutits, och att lyktorna samt bromsarna till släpet fungerar.

Att hålla säkerhetsavstånd

Håll åtminstone det dubbla avståndet till framförvarande fordon jämfört med körning utan släp. På så sätt undviker du att hamna i situationer där du måste göra häftiga inbromsningar och plötsliga undanmanövrar.

Att köra om med släp

Du behöver en längre omkörningssträcka när du kör om med släp kopplat till bilen. Med tanke på att ekipaget är betydligt längre måste du även vänta längre efter att du har kört om innan du kan svänga tillbaka till rätt fil.

Att backa med släp

Håll ena handen längst ned på ratten. Om du vill backa vänster med släpet vrider du bara ratten åt vänster. Om du vill backa höger, vrider du bara ratten åt höger. Backa alltid långsamt och be någon dirigera dig.

Att svänga med släp

Tänk på att ta ut svängen mer när du svänger med ett släp kopplat till bilen. Genom att göra det undviker du att släpet kör över mjuka slänter, trottoarkanter, vägskyltar, träd eller andra föremål. Undvik ryckiga rörelser eller plötsliga manövrar. Slå på körriktningsvisaren i god tid innan du ska svänga.

Använda körriktningsvisarna vid körning med släp

När du har ett släp kopplat till bilen blinkar de gröna pilarna på instrumentpanelen även om glödlamporna till körriktningsvisarna på släpet är sönder. Det finns alltså risk för att du tror att bakomvarande kan se vad du har för avsikt att göra, när de i själva verket inte kan göra detta. Därför är det viktigt att du då och då kontrollerar att lamporna verkligen fungerar. Glöm inte heller bort att kontrollera att baklyktorna fungerar när du ansluter kontakten till uttaget.

Anslut inte släpets elsystem direkt till bilens elsystem. Använd endast kopplingsdon som är godkända för släp.

Vi rekommenderar att du vänder dig till en Kia-verkstad för montering av dragkrok.

AKTA

Om du använder ett kopplingsdon som inte är godkänt för släp, kan detta leda till skador på bilens elsystem och/eller personskador.

Att köra uppför/nedför branta backar

Sänk hastigheten och lägg i en lägre växel innan du kör nedför en lång eller brant nedförsbacke. Om du inte växlar ned kan du tvingas använda bromsarna så mycket att de blir överhettade, med följden att bromsverkan blir nedsatt.

Växla ned när du ska köra uppför en brant backe och sänk farten till omkring 70 km/h för att minska risken för att motorn och växellådan överhettas.

Om släpet som du drar med bilen väger mer än vad som är tillåtet för obromsade släp och din bil är utrustad med en automatlåda, bör du ställa växelväljaren i läge D (Drive).

Genom att köra bilen med D-växeln ilagd när du har ett släp kopplat till bilen minskar risken för upphettning och livslängden på växellådan förlängs.

Om bilen är utrustad med manuell växellåda, lägg i fyrans växel (eller lägre om så krävs).

*** OBSERVERA**

- Håll hela tiden ett öga på motortemperaturmätaren när du kör med släp i branta uppförsbackar (mer än 6 % lutning) för att kontrollera att motorn inte överhettas. Om mätarnålen till motortemperaturmätaren rör sig uppåt mot "H"(VARM), kör du in till vägkanten och stannar så snart du kan och låter motorn gå på tomgång tills motortemperaturen har sjunkit. Du kan fortsätta köra så fort som motorn har svalnat tillräckligt.
- Tänk på att anpassa hastigheten efter släpets vikt och backens lutning för att förhindra att motorn och växellådan överhettas.

Att parkera i backar

Du bör generellt sett inte parkera bilen i backar om du har ett släp kopplat till bilen. Om ekipaget börjar rulla kan nämligen människor få allvarliga eller livshotande skador, och både bilen och släpet kan skadas.

VARNING - Parkering i backar

Om du har ett släp kopplat till bilen och parkerar i en backe, kan människor skadas allvarligt eller livshotande om ekipaget skulle börja rulla.

Om du emellertid måste parkera i en backe bör du göra på följande sätt:

1. Trampa ned bromspedalen, men lägg inte i någon växel.
2. Be någon att placera bromsklotsar under hjulen på släpet.

3. När bromsklotsarna kommit på plats tar du bort foten från bromspedalen till dess att du känner att lasten tas upp av klotsarna.
4. Trampa ned bromspedalen igen. Lägg i parkeringsbromsen och lägg i R (backväxel) på bil med manuell växellåda, eller P (parkering) på bil med automatlåda.
5. Släpp upp bromspedalen.

VARNING - Parkeringsbroms

Om du inte har dragit åt parkeringsbromsen ordentligt kan det vara farligt om du stiger ur bilen.

Om motorn fortfarande är igång kan bilen plötsligt börja rulla. Du själv eller människor som befinner sig framför bilen kan få allvarliga eller livshotande skador.

När du ska åka iväg och har parkerat i en backe

1. När neutralläget har valts på bil med manuell växellåda, eller P (parkering) på bil med automatlåda, trycker du ned bromspedalen och håller den nedtryckt samtidigt som du:
 - Startar motorn;
 - lägger i en växel; och
 - släpper upp parkeringsbromsen.
2. Gasa försiktigt och ta bort foten från bromspedalen.
3. Kör sakta över bromsklotsarna.
4. Stanna bilen och be någon hämta och lägga in bromsklotsarna i bagageutrymmet.

Underhåll i samband med körning med släp

Om du ofta kör med släp behöver du utföra service på bilen med tätare intervaller. Du bör till exempel kontrollera följande saker särskilt noggrant: motorolja, transmissionsolja till automatväxellådan, smörjmedel till axlar och kylvätskan. Det är också viktigt att du regelbundet kontrollerar i vilket skick bromsarna är. Samtliga underhållspunkter finns beskrivna i denna handbok. Använd det alfabetiska registret för att snabbt se på vilka sidor du hittar de olika punkterna. Om du kör med släp rekommenderar vi att du läser igenom dessa kapitel innan du ger dig ut på vägarna.

Glöm inte att du även måste underhålla släpet och dragkroken. Följ underhållsschemat som medföljer släpet och kontrollera släpet med jämna mellanrum. Du bör helst kontrollera släpet inför varje gång du ska använda det. Viktigast av allt är att alla skruvar och muttrar till dragkroken är ordentligt åtdragna.

* OBSERVERA

- På grund av den ökade belastning som motorn utsätts för när du kör med släp, finns det risk för att den blir överhettad om det är väldigt varmt ute eller vid körning i uppførsbackar.
Om motortemperaturmätaren visar att motorn är överhettad, bör du stänga av luftkonditioneringen och köra in bilen till väggkanten (OBS! Tänk på att inte utsätta dig själv eller andra för fara.) Stäng därefter av motorn och vänta tills den har kylts av.
- Om bilen körs med släp, bör du kontrollera oljenivån för växellådsolja oftare.
- Om bilen inte är utrustad med luftkonditionering, bör du installera en kondensfläkt för att höja motorns prestanda vid körning med släp.

ÖVERLASTNING

AKTA

Information om bilens klassning vad gäller bruttovikt för drivaxeln (GAWR) respektive fordonets bruttovikt (GVWR) hittar du på den etikett som tillverkaren har fäst på dörren på förarsidan. Om du inte följer dessa klassningar kan det leda till en olycka eller skador på fordonet. Du kan räkna ut vikten på lasten genom att väga föremålen innan du lägger dem i bagaget, samt lägga till den sammanlagda vikten för de personer som ska åka med i bilen. Undvik att överlasta ditt fordon.

INFORMATION SOM GES PÅ SKYLTEN

Det finns ett flertal viktiga skyltar och identifieringsnummer fästade på bilen. Var skyltarna är placerade visas på de illustrationer som följer nedan.

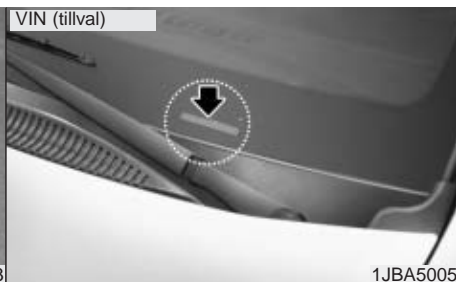

Fordonets identifieringsnummer (VIN)

Chassinumret finns under framkanten på höger framsäte. Lyft på fliken där det står PULL för att läsa av numret.

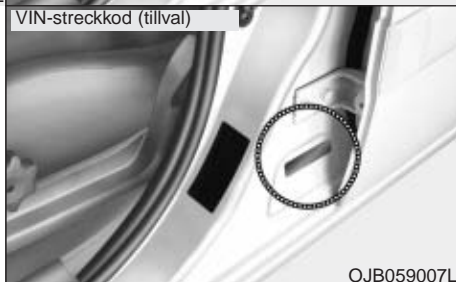



**Dekal med uppgifter om
luftryck i däcken**

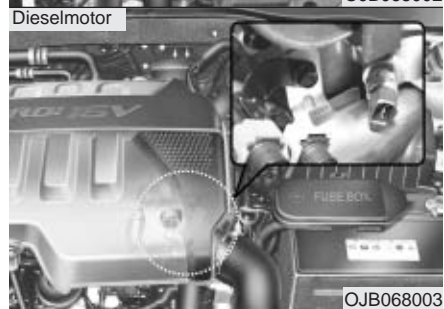
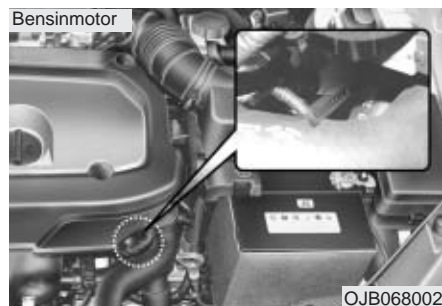

Motornummer

Varningssignal / 6-2
Problem under körning / 6-2
Överhettning / 6-3
Starthjälp / 6-4
Skydd till elsystem / 6-7
Bogsering / 6-14
Om du får punktering / 6-19

Vid en eventuell nödsituation

6

VARNINGSSIGNAL



Varningsblinkers

Bilens varningsblinkers fungerar som en varning till andra trafikanter att de bör vara ytterst försiktiga om de kommer ifatt eller kör om dig. Du bör alltid sätta på varningsblinkers om du till exempel måste byta däck efter att ha fått punktering, eller om du stannar intill väggkanten.

Tryck på knappen för varningsblinkers oberoende av vilket läge tändningsnyckeln står i. Knappen för varningsblinkers sitter mitt på mittkonsolen. Alla körriktningsvisare blinkar samtidigt.

- Du kan sätta på varningsblinkers även om motorn inte är igång.
- Du kan inte slå på körriktningsvisarna för att indikera att du ska svänga under tiden som bilens varningsblinkers är påslagen.
- Var försiktig om varningsblinkers är påslagen vid bogsering.

PROBLEM UNDER KÖRNING

Om motorn stannar på ett trafikfarligt ställe

- Om motorn stannar på ett trafikfarligt ställe, lägg växeln i neutralläge och skjut undan bilen till en säker plats.
- Om bilen har manuell växellåda, försök att flytta den genom att lägga i 2:ans eller 3:ans växel och köra på startmotorn med kopplingen uppsläppt.

Om du får punktering

1. Lätta på gasen och styr rakt fram tills du kan svänga av från vägen. Bromsa försiktigt och stanna på en plats där bilen inte utgör en trafikfara. Hjulbyte ska alltid ske på en plats där det kan ske utan risk för att bilen och du själv blir påkörd. Se till att bilen står plant och att underlaget för domkraften är fast.
2. Sätt en parkeringsbromsen och lägg i backen (P för automat). Sätt eventuellt på varningsblinkers.

3. Ingen får befinna sig i bilen. Passagerare ska förflytta sig till en säker plats en bit ifrån den.
4. Följ anvisningarna för hjulbyte alternativt reparation av det punkterade däck, beroende hur bilen är utrustad.

Om du får motorstopp

1. Trampa ner kopplingen eller lägg i neutralläget för automat och se till att bilen kommer så mycket som möjligt åt sidan från vägen. Rulla om möjligt till en plats där bilen inte utgör en trafikfara.
2. Sätt på varningsblinkers.
3. Försök att starta bilen. Om det inte går, kontakta en bärgare om du inte kan komma på vad felet beror på.

ÖVERHETTNING

Om motortemperaturmätaren visar att motorn är överhettad, om motoreffekten försämras eller om du hör ett knackande eller visslande ljud från motorn har den förmodligen överhettats. Om du lägger märke till något av ovanstående symptom, bör du göra följande:

1. Sätt på varningsblinkers och kör därefter till närmaste plats där det är säkert att parkera bilen; lägg i P (parkering) på bil med automatlåda, eller lägg i N (neutralläge) på bil med manuell växellåda, och sätt an parkeringsbromsen.
2. Stäng av luftkonditioneringen.
3. Om kylaren kokar och det kommer kylätska eller ånga ur den, bör du stänga av motorn och ringa till en auktoriserad Kia-verkstad för att få hjälp.

Om det inte läcker kylätska från kylaren låter du motorn gå på tomgång. Öppna motorhuven så att motorn långsamt kyls av.

Om motortemperaturen inte skulle sjunka trots att motorn går på tomgång, stänger du av motorn och väntar tills den har kylts av.

4. Kontrollera därefter kylvätskenivån. Om nivån i behållaren är låg, undersöker du om det finns några läckor på kylarslangarna och deras fästpunkter, slangar till värmeaggregatet och deras fästpunkter samt vattenpumpen. Om du upptäcker ett större läckage eller något annat fel som har gjort att motorn överhettats, bör du inte sätta igång motorn innan felet har åtgärdats. Kontakta en auktoriserad Kia-verkstad eller en annan behörig verkstad för att få hjälp. Om du inte hittar något läckage eller något annat fel, fyller du försiktigt på ny kylvätska i behållaren.



VARNING - Skruva inte av kylarlocket

Skruva inte av kylarlocket om motorn och kylaren är varm. Skållhet kylvätska och ånga kan spruta ut under högt tryck. Du riskerar att få allvarliga brännskador.

Om motorn överhettas ofta bör du låta närmaste auktoriserade Kia-verkstad kontrollera och reparera eventuella fel i kylsystemet.

STARTHJÄLP

Att starta med hjälp av startkablar

Att starta med startkablar kan vara farligt om det görs på fel sätt. För att undvika att du skadas eller att bilen eller batteriet tar skada bör du därför följa anvisningarna för start med hjälp av startkablar. Om du är osäker på hur du ska ansluta startkablarna rekommenderar vi att du låter en utbildad bilmekaniker eller bärgningstjänst hjälpa dig med att få igång bilen.

* OBSERVERA

Använd endast hjälpbatteri på 12 volt. I annat fall kan du orsaka skador som inte går att reparera på startmotorn, tändsystemet och andra elkomponenter, eftersom dessa är anpassade för 12 volt.



VARNING - Batteri

Försök aldrig kontrollera batteriets elektrolytnivå, eftersom detta kan få batteriet att spricka eller explodera med allvarliga skador som följd.



VARNING - Batteri

- Öppen låga eller gnistbildning får inte komma i närheten av batteriet. Batteriet alstrar vätgas som kan explodera om den kommer i kontakt med öppen låga eller gnistor.
- Försök inte att starta bilen med hjälp av startkablar om det urladdade batteriet är fruset eller om elektrolytnivån är låg; batteriet kan spricka eller explodera.

Anslutning av startkablar

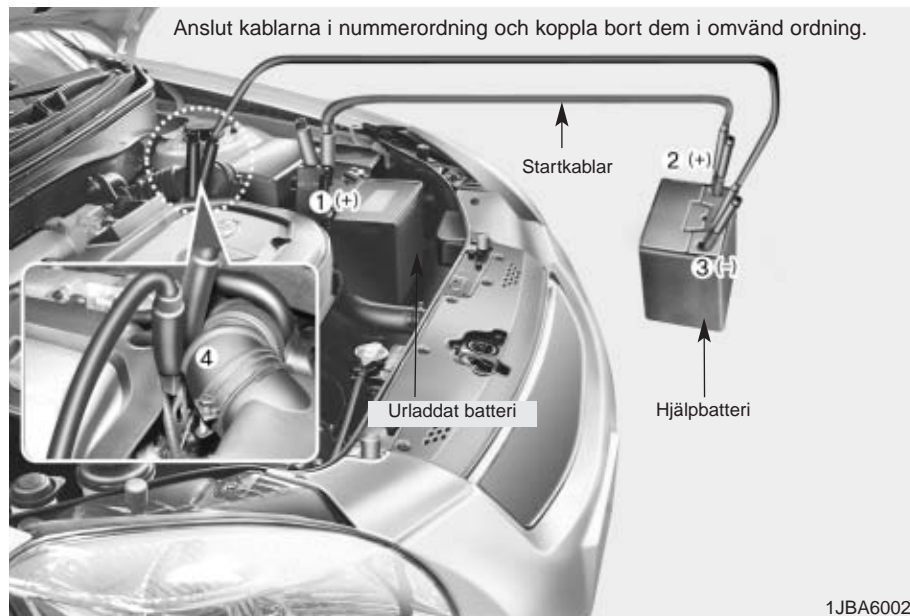

Så här gör du för att starta med startkablar

1. Kontrollera att hjälpbatteriet är på 12 volt och att minuspolen är ansluten till jord.
2. Om hjälpbatteriet sitter i ett annat fordon får din bil och det andra fordonet inte komma i kontakt med varandra.
3. Stäng av allt som drar ström.
4. Anslut startkablarna i samma ordning som visas på illustrationen på föregående sida. Börja med att ansluta en klämma från den ena av startkablarna till pluspolen (+) på det urladdade batteriet (1). Koppla sedan den andra klämman på samma kabel till pluspolen på hjälpbatteriet (2).

5. Anslut därefter den ena klämman på den andra startkabeln till minuspolen på hjälpbatteriet (3), och den andra klämman till en fast, orörlig metalldel (till exempel fästögeln som används för att lyfta upp motorn) så långt bort från batteriet som möjligt (4). Sätt inte fast klämman på eller i närheten av en del som rör sig när motorn går.

Anslut inte startkabeln från minuspolen (-) på hjälpbatteriet till minuspolen på det urladdade batteriet.

Startkablarna får endast komma i kontakt med rätt batteripoler och korrekt jordanslutning. Luta dig inte över batteriet medan du ansluter klämmorna.

6. Starta motorn på fordonet som hjälpbatteriet sitter i och låt motorn gå på 2 000 v/min. Starta därefter bilen med det urladdade batteriet.

Om det är oklart vad det är som har gjort att batteriet har laddat ur, bör du kontakta en auktoriserad Kia-verkstad för kontroll.

Att skjuta igång bilen

Om du har bil med manuell växellåda, ska du inte försöka skjuta igång den, då detta kan skada avgasreningssystemet.

Det går inte att skjuta igång bilar som är utrustade med automatlåda.

AKTA

Försök aldrig skjuta eller bogsera igång bilen. Det kan medföra att katalysatorn skadas.

SKYDD TILL ELSYSTEM

Standardsäkring



Huvudsäkring



Säkringar

Säkringar skyddar bilens elsystem mot elektrisk överbelastning.

Din bil är utrustad med två säkringscentraler: Den ena sitter på förarsidan, i panelen ovanför pedalerna, den andra finns i motorrummet, intill batteriet.

Om någon elektrisk funktion i bilen inte fungerar, kontrollera först säkringarna i instrumentpanelen. Om en säkring brunnit ska den bytas.

Byt alltid ut en trasig säkring mot en ny med samma amperetal.

Om den nya säkringen också går sönder, indikerar detta att det finns ett fel i elsystemet. Undvik att använda den strömkrets som inte fungerar, och kontakta omedelbart en auktoriserad KIA - verkstad.

Två typer av säkringar används: låga amperetal på standardsäkringar och höga amperetal på huvudsäkringar.

Byte av säkringar

⚠ VARNING - Byte av säkringar

- Byt alltid ut en trasig säkring mot en ny med samma amperetal.
- Om den nya säkringen har ett högre amperetal, kan följden bli skador på bilen och eventuellt brand.
- Montera aldrig en ståltråd istället för en riktig säkring - inte ens som en tillfällig lösning. Detta kan orsaka omfattande skador på kablaget eller till och med brand.
- Använd aldrig skruvmejsel eller något annat metallföremål för att ta bort säkringar. Det kan orsaka en kortslutning och skada elsystemet.



Panel ovanför pedaler, förarsida

1. Vrid tändningsnyckeln till läge OFF (AV), och stäng av alla reglage.
2. Öppna luckan.

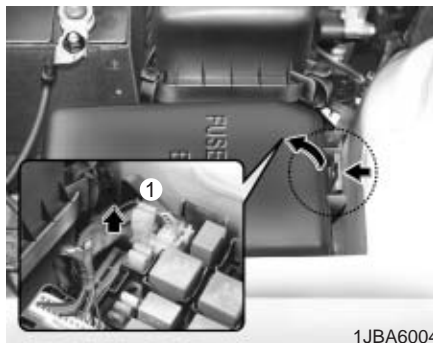

3. Dra säkringen som du tror har gått sönder rakt ut. Använd borttagningsverktyget (1) som finns på säkringspanelen.
4. Kontrollera säkringen du tog ut. Byt ut den om den har gått sönder.

Reservsäkringar finns på insidan av locket till säkringscentralen i motorrummet.

5. Tryck i en ny säkring med samma amperetal och se till att den sitter fast ordentligt mellan klämmorna.

Om den sitter löst kontaktar du en auktoriserad KIA - verkstad.

Om du inte har en reservsäkring, kan du ta en säkring med samma amperetal från en strömkrets som inte behövs för att kunna köra bilen, till exempel radiosäkringen.

Om strålkastarna eller någon annan elkomponent inte fungerar trots att säkringarna är hela, kontrollerar du säkringarna i motorrummet. Om en säkring är trasig måste den bytas ut.



Motorrym

1. Vrid tändningsnyckeln till läge OFF (AV), och stäng av alla reglage.
2. Ta bort luckan till säkringscentralen genom att trycka in flikarna och dra uppåt.
3. Kontrollera säkringen du tog ut. Byt ut den om den har gått sönder.
4. Tryck i en ny säkring med samma amperetal och se till att den sitter fast ordentligt mellan klämmorna.

Om den sitter löst kontaktar du en auktoriserad KIA - verkstad.

*** OBSERVERA**

När du har kontrollerat säkringarna i motorrummet, sätter du fast locket till säkringscentralen ordentligt igen. Om du inte gör det kan det komma in vatten och orsaka elfel.



Huvudsäkring

Om MAIN-säkringen är trasig, måste du göra på följande sätt för att ta bort den:

1. Ta bort kabeln till minuspolen på batteriet.
2. Ta loss skruvarna som visas på illustrationen ovan.
3. Byt ut den trasiga säkringen mot en ny med samma amperetal.
4. Montera i omvänd ordning.

Beskrivning av säkringscentral/reläbox

På insidan av locket till säkringscentralen/reläboxen finns en beskrivning av säkringar/relän där beteckning respektive kapacitet står angiven på engelska.

Motorrum



Motorrum (endast diesel)



Panel ovanför pedaler, försarsida



OJB047008/OJB046032L/1JBA6009

Motorrum

Beskrivning	Säkringens amperetal	Komponent som skyddas
BATT_1	50A	Växelriktare, Battri
ECU A	30A	Motorstyrenhet
RAD	30A	Kylfläkt
COND	30A	Kondensfläkt
ECU B	10A	Motorstyrningsenhet
SPARE	-	reservsäkring
HORN	10A	Signalhorn
IGN1	30A	Tändning
IGN2	40A	Tändning
BATT_2	30A	Växelriktare, Battri
MAIN	125A (150A*)	Växelriktare
MDPS	-	Servostyrning
ABS1	40A	ABS
ABS2	40A	ABS
P/WDW	30A	Elmanövrerad fönsterhiss
BLW	40A	Fläkt
SPARE	-	reservsäkring
A/CON1	10A	Luftkonditioneringssystem
A/CON2	10A	Luftkonditioneringssystem
ECU D	10A	Motorstyrningsenhet
SNSR	10A	Sensorer
INJ	15A	Injektor
ECU C	20A	Motorstyrningsenhet
SPARE	-	reservsäkring
SPARE	-	reservsäkring
HORN	-	Relä till signalhorn

Beskrivning	Säkringens amperetal	Komponent som skyddas
MAIN	-	Huvudrelä
FUEL PUMP	-	Relä till bränslepump
RAD FAN	-	Relä, kylarfläkt
COND FAN2	-	Relä, kondensfläkt
FUEL HTR	-	Relä, värmeaggregat till bränslefilter
BLOWER	-	Relä till fläktmotor
START	-	Relä, startmotor
COND FAN2	-	Relä, kondensfläkt
A/CON	-	Relä till luftkonditionering

*1Dieselmotor

Panel ovanför pedaler, försarsida

Beskrivning	Säkringens amperetal	Komponent som skyddas
RR WIPER	15A	Bakrutetorkare
H/LP(LH)	10A	Strålkastare (vänster)
FR WIPER	25A	Vindrutetorkare (fram)
BLOWER	10A	Fläkt
H/LP(RH)	10A	Strålkastare (höger)
S/ROOF	20A	Sollucka
STOP LP	15A	Bromsljus
C/DR LOCK	20A	Centrallås
IGN COIL	15A	Tändspole
ABS	10A	ABS
B/UP LP	10A	Backlampa
SPARE	-	reservsäkring
C/LIGHTER	25A	Cigarettändare
FOLD'G	10A	Vikfunktion, yttre backspegel
HTD SEAT	20A	Sätessuppvärmning
AMP	25A	Förstärkare
FR FOG LP	10A	Främre dimljus
DRL	10A	Halvljusautomatik
ECU	10A	Motorstyrningsenhet
CLUSTER	10A	Instrumentbelysning
P/PDW RH	25A	Elmanövrerad fönsterhiss (höger)
AUDIO	10A	Ljudanläggning
RR FOG LP	10A	Dimbakljus
IGN	10A	Tändning

Beskrivning	Säkringens amperetal	Komponent som skyddas
HTD GLASS	30A	Defroster, bakruta
A/BAG	15A	Krockkudde
TCU	10A	Styrenhet, automatlåda
SNSR	10A	Sensorer
SPARE	-	reservsäkring
AUDIO	15A	Ljudanläggning
MULT B/UP	10A	Grupp, ETACS, A/C, Klocka, Innerbelysning
P/PDW LH	25A	Elmanövrerad fönsterhiss (vänster)
HTD MIRR	10A	Eluppvärmda yttre backspeglar
TAIL LP(LH)	10A	Baklykta (vänster)
TAIL LP(RH)	10A	Baklykta (höger)
HAZARD	10A	Varningsblinkers
T/SIG LP	10A	Blinkers
A/BAG IND	10A	Krockkuddens varningslampa
START	10A	Startmotor

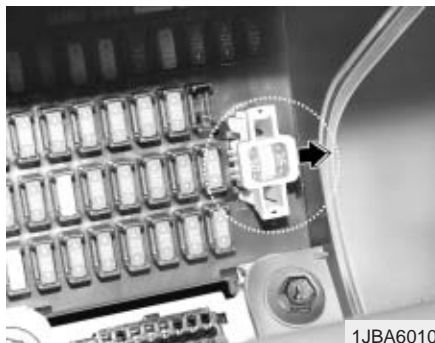

Minnessäkring

Bilen är utrustad med en minnessäkring som förhindrar att batteriet laddas ur om bilen inte används under en längre tid. Gör på följande sätt om du inte ska använda bilen under en längre tid.

1. Stäng av motorn.
2. Släck strålkastarna och baklyktorna.
3. Öppna panelen ovanför pedalerna på förarsidan och ta bort "MULT B/UP 10A / AUDIO 15A".

* OBSERVERA

- Om minnessäkringen tas bort från säkringscentralen, fungerar inte varningssummern, ljudsystemet, klockan och innerbelysningen. Några av dessa komponenter måste återställas efter att du har bytt säkringarna.
- Även om minnessäkringen tas bort kan batteriet laddas ur om strålkastarna eller annat som drar ström används.

BOGSERING

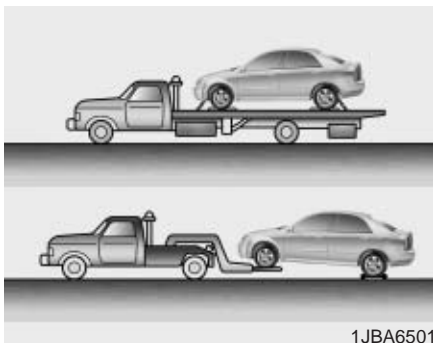

1JBA6501

Om bilen måste bogseras rekommenderar vi att detta görs av en professionell bärgare.

Det är viktigt att bilen lyfts upp och bogseras på rätt sätt, eftersom det annars kan uppstå skador på bilen. Vi rekommenderar att flakbärgare alternativt dolly för bakhjulen.

Mer information om bogsering på släp hittar du i kapitlet "Körtips".

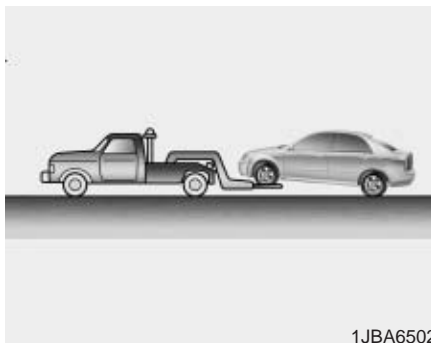

1JBA6502

Bilen kan också bogseras rullandes på bakhjulen (utan upphängningsanordningar) och med framhjulen i luften. Kontrollera vilka bestämmelser som gäller för bogsering av bilar i ditt land.

Om bilen bogseras av en bärgningsbil som saknar upphängningsanordning, bör bilen lyftas i fronten, inte i bakdelen.

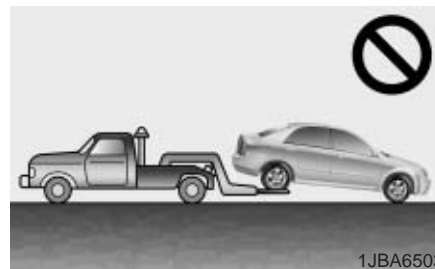

1JBA6503

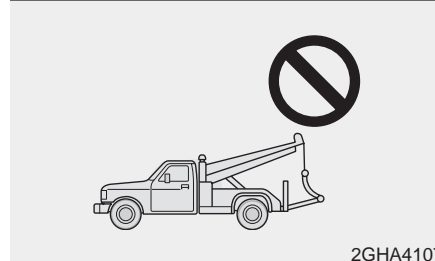

2GHA4107

* OBSERVERA

- Bogsera inte bilen baklänges med framhjulen på marken. Detta kan göra att växellådan skadas.
- Bärgningsbil som visas på undre bilden får inte anlitas.

Om bilen i nödfall måste bogseras:

1. Vrid tändningsnyckeln till ACC-läget.
2. För växelspaken till läge N (neutral).
3. Frigör parkeringsbromsen.

* OBSERVERA

Om du inte för växelspaken till läge N (neutral), skadas växellådan.

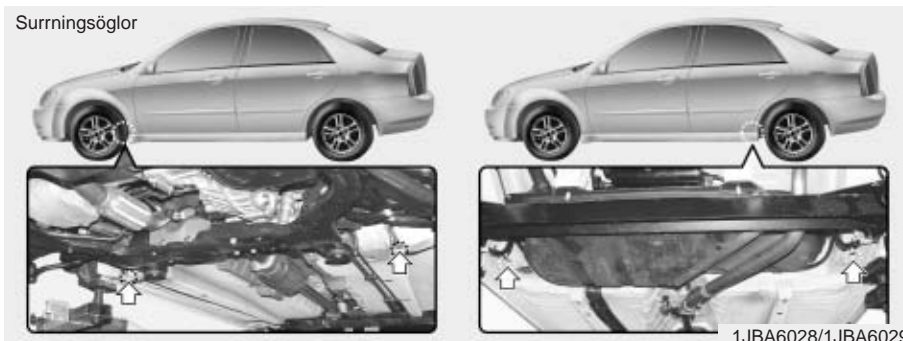

Surringsöglor (för fastsurrning av fordonet vid transport)

AKTA

Använd inte surringsöglorna under bilens främre del för bogsering. Öglorna är ENDAST till för att surra fast bilen vid en eventuell transport. Om surringsöglorna används för bogsering kan dessa gå sönder och orsaka skador på bilen.



Främre bogserögla

1. Öppna bagageluckan och ta fram fram bogseröglan ur verktygslådan.
2. Ta bort skyddslocket över hålet genom att trycka den sänkta delen av locket ned mot den främre stötfångaren (1).



3. Sätt fast bogseröglan genom att vrida den moturs i hålet tills den sitter fast ordentligt (2).
4. Ta bort bogseröglan och sätt på skyddslocket igen efter användning.

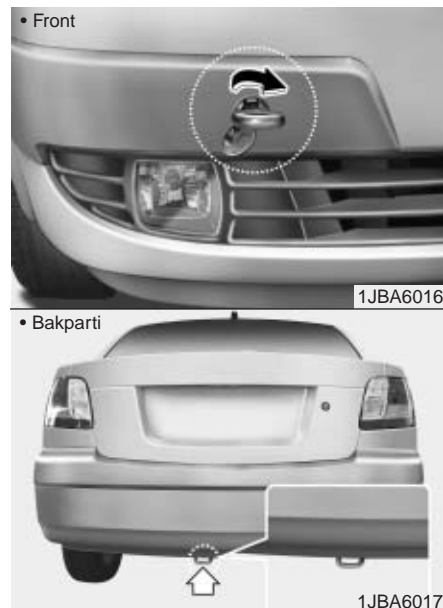

Bogsering i nödfall

Om du inte kan få hjälp av ett bilbärgningsföretag i en nödsituation, kan bilen bogseras en kortare sträcka. Fäst linan i någon av dragöglorna fram. Om bilen ska dra finns en ögla bak till.

Bilen får bara bogseras en kort sträcka, på bra väg och med högst 30 km/tim. Det får inte finnas skador på hjulen, hjulupphängningarna, transmissionen, styrningen eller bromsarna.

- Använd inte dragöglorna för att dra loss bilen från lera, sand eller annat där det inte går att komma loss av egen kraft.
- Vikten på fordonet som bogseras bör inte överstiga vikten på fordonet som används för att bogsera.
- Förarna i respektive fordon bör försöka kommunicera med varandra så mycket som möjligt.

* OBSERVERA

- Fäst bogserlinan i en dragögla.
- Om du fäster linan någon annanstans kan den skada karossen eller stötfångaren.
- Kontrollera att dragöglan inte är skadad.

AKTA

Ta det lugnt vid bogsering.

- *Starta mjukt och sträck linan innan du påbörjar dragningen.*
- *Kör med jämn fart så att det inte uppstår några ryck, som kan slita av linan eller utsätta dragöglan för stor belastning.*
- *Se till att ingen befinner sig i närheten av bogserlinan när den sträcks.*
- *Dra inte snett, kör så rakt som möjligt.*
- *Om bilen, som ska bogseras, rullar för trögt av någon anledning, avbryt bogseringen och anlita en bärgare.*

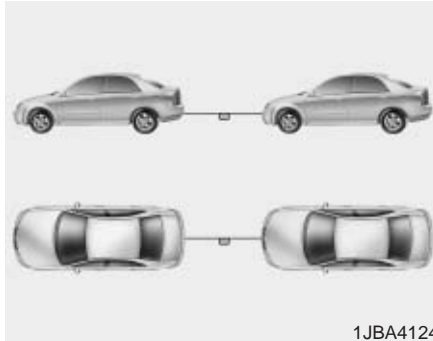

1JBA4124

- Använd en bogseringslina som är kortare än 5 m. Knyt fast ett rätt tygstycke (cirka 30 cm brett) mitt på linan så att andra trafikanter snabbt kan se den.
- Kör försiktigt så att bogseringslinan inte lossnar under bogseringen.

Om din bil bogseras av annat fordon än en bärgningsbil (Vid en eventuell nödsituation)

- Vrid tändningsnyckeln till ACC-läget för att förhindra att rattlåset låses.
- För växelspaken till läge N (neutral).
- Frigör parkeringsbromsen.
- Bilar som är utrustade med automatlåda får bogseras i max 45 km/tim. Men tänk på att max tillåten hastighet vid bogsering är 30 km/tim. Maximal sträcka för bogsering är 8 mil.
- Bilar med manuell växellåda inte bogseras längre än 645 kilometer.

- Trampa hårdare på bromspedalen än du brukar eftersom servon för bromsarna inte fungerar när motorn inte är igång.
- Bilen blir svårare att styra, eftersom servostyrningen inte fungerar.
- Om du kör nedför en lång backe kan bromsarna bli överhettade, med försämrad bromsförmåga som resultat. Stanna ofta och låt bromsarna kylas av.

* OBSERVERA

För att förhindra att automatlådan skadas får bilen aldrig bogseras baklänges och med alla fyra hjulen på marken.

Tips om bilen har kört fast

Följande metoder är effektiva när bilen har kört fast i lera, sand eller annat där det inte går att komma loss av egen kraft.

- Ta bort jord och sand framför och bakom hjulen.
- Lägg en sten eller en vedklamp /träbit under hjulen.

OM DU FÅR PUNKTERING

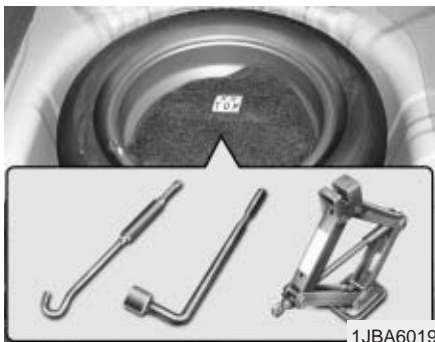

Reservhjulet, domkraften med tillhörande handtag och fälgkorset förvaras i bagageutrymmet. Lyft på mattan i bagageutrymmet för att komma åt denna utrustning.

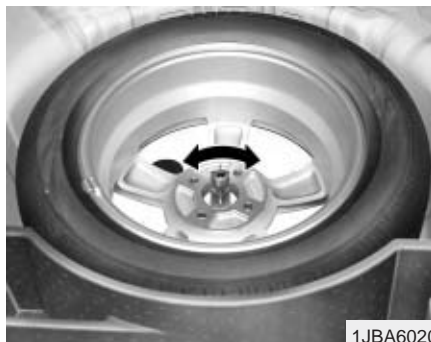

Att ta loss reservhjulet

Vrid vingmuttern som håller hjulet på plats moturs.

Gör på omvänt sätt när du lägger tillbaka hjulet.

För att förhindra att reservhjulet och verktygen "skallrar" under körning bör du sätta fast dem ordentligt.

Att tänka på för nödreservhjulet

Bilen är utrustad med antingen ett nödreservhjul eller en reparations-sats. Ett nödreservhjul tar lite plats och är lättare än en vanligt hjul samt är bara avsett för högst tillfälligt bruk.

AKTA

- **Kör högst 80 km/tim med ett nödreservhjul monterat på bilen eftersom det försämrar köregenskaperna och bromsförmågan.**
- **Endast ett nödreservhjul får vara monterat på bilen.**

⚠ VARNING

Nödreservhjulet ska bara användas för kortare körsträckor under tiden som det ordinarie däck lagas. Kör max 80 km/tim med hjulet monterat.

Lufttryck i nödreservhjulet: 420 kPa (4,2 bar eller 4,3 kg/cm²).

*** OBSERVERA**

I samband med hjulbyte, kontrollera lufttrycket direkt när hjulet är monterat. Det är viktigt att det är rätt korrekt.

Att tänka på för nödreservhjulet:

- Maxhastighet 80 km/tim.
 - Undvik dåliga vägar och gropar.
 - Hjulet ger bilen försämrade köregenskaper och sämre bromsförmåga.
 - Bilen kan inte lastas maximalt med ett nödreservhjul monterat. Se även belastningsindex på däcksidan.
 - Kör inte över några hinder i vägbanan. Frigångshöjden är 2,5 cm sämre än med ordinarie däck.
- Kör inte in i en automattvätt.
 - Snökedja får inte monteras på det här hjulet.
 - Om du måste ha snökedjor på bilen samtidigt med ett nödreservhjul så ska det monteras bak.
 - Hjulet är konstruerat för den här bilmodellen och får inte användas på någon annan modell.
 - Ett däck på nödreservhjulet håller bara ca 300 mil. När det är utslitet ska det bytas mot ett likadant med samma dimension.
 - Endast ett nödreservhjul får vara monterat på bilen.
 - Dra inte släp när ett nödreservhjul är monterat på bilen.

Att byta däck

Anvisningar beträffande domkraften

Domkraften ska endast användas för byte av däck i nödsituation.

Följ anvisningarna för användning av domkraften för att minska risken för personskada.

⚠ VARNING - Att byta däck

- Försök aldrig att reparera bilen eller byta däck om bilen står parkerad i ett körfält på allmän väg eller motorväg.
- Kör alltid bilen så nära intill högerkanten på vägrenen som möjligt innan du börjar byta däck. Underlaget som domkraften står på ska om möjligt vara jämnt och hårt. Om du inte hittar en plats med hårt och jämnt underlag vid sidan av vägen, bör du ringa till ett bilbärningsföretag för att bogsera bilen från platsen.

(fortsättning)

(fortsättning)

- Domkraften får endast placeras under lyftpunkterna enligt anvisningarna lägre fram i kapitlet.
- Kryp aldrig under bilen eller stick in ett ben eller en arm under bilen när den stöds endast av domkraften.
- Starta eller låt aldrig motorn gå när bilen är upphissad med domkraften.
- Låt inte någon sitta i bilen när den är upphissad med domkraften.
- Se till att eventuella barn befinner sig på säkert avstånd från vägen och bilen som ska lyftas upp med domkraft.



Däckbyte

1. Ställ bilen på ett jämnt underlag och dra åt parkeringsbromsen ordentligt.
2. Lägg i R (backväxeln) på bil med manuell växellåda, eller P (parkering) på bil med automatlåda.
3. Sätt på varningsblinkers.



1JBA6504

4. Ta fram domkraften, veven och hjulmutternyckeln samt reservhjulet ur bagageutrymmet.
5. Lägg klotsar framför och bakom det hjul som sitter diagonalt i förhållande till det hjul som ska bytas.

⚠ VARNING - Att byta däck

- För att förhindra att bilen kommer i rörelse när du byter däck ska du alltid dra åt parkeringsbromsen ordentligt. Lägg även klotsar framför och bakom det däck som sitter diagonalt sett från däcket som ska bytas.
- Ingen får sitta i bilen när den lyfts.



1JBA6023

6. Vira en tygtrasa runt spetsen på skruvmejseln för att undvika repor. Stick in en skruvmejsel i spåret på hjulsidan och bänd försiktigt för att ta bort det (tillval).

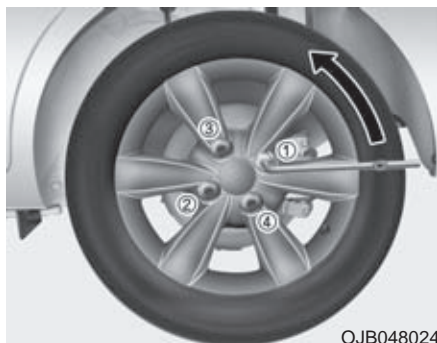

OJB048024

7. Lossa fälgmuttrarna ungefär ett varv innan bilen lyfts.

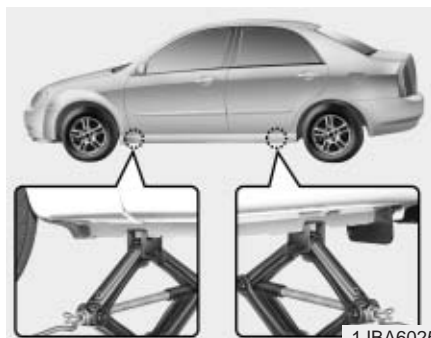

1JBA6025

8. Placera domkraften under lyftpunkten intill det hjul som ska bytas. Lyftpunkterna är markerade med utstickande plåtfalsar och en liten förhöjning.

⚠ VARNING - Domkraftens placering

Använd endast bilens domkraft och placera den endast under de angivna lyftpunkterna.



OJB048026

9. Haka fast vevarmens krok i öglan på domkraften samt använd hjulmutternyckeln för att vrida runt moturs och lyfta bilen. Lyft bara så mycket det är ca 3 cm mellan däcket och marken.

10. Skruva av fälgmuttrarna moturs och lyft därefter av hjulet.

11. Sätt på reservhjulet och dra åt skruvarna med den fasade kanten inåt.



12. När du har dragit åt fälgmuttrarna ordentligt sänker du ned bilen igen. Dra åt muttrarna ytterligare tills de inte går att dra hårdare. Dra åt fälgmuttrarna ordentligt i ett stjärnformat mönster.

Om du är osäker på om muttrarna är ordentligt åtdragna, kan du be en bilmekaniker som jobbar på närmaste bensinstation att kontrollera dem. Rätt åtdragningsmoment är 88 ~ 107 N•m. Om hjulmuttrarna inte har dragits åt ordentligt, kan bromspedalen vibrera när du trycker ned den.

AKTA

Din bil har hjulbultar och muttrar med millimetergänga. Försäkra dig om att de muttrar som du sätter fast hjulet med är samma som du skruvade loss – eller att du använder muttrar med samma millimetergänga och fasning om du sätter dit nya. Om du använder muttrar som inte har millimetergänga på en bult med millimetergänga eller omvänt, går det inte att sätta fast hjulet ordentligt på navet. Dessutom förstörs bultens gängning, vilket gör att den måste bytas ut.

Observera att de flesta fälgmuttrar inte har millimetergänga. Var extra noggrann när du kontrollerar gängningen innan du sätter fast muttrar och hjul som du har köpt separat. Om du är osäker på om det är rätt gängning, kontaktar du en auktoriserad KIA - verkstad

⚠ VARNING - Hjulbultar

Om pinnbultarna skadas eller om en icke-metrisk (USA-gänga) mutter används på en pinnbult med metrisk gänga, kan detta göra att hjulet lossnar. Detta kan leda till att hjulet lossnar vid en kollision, med risk för svåra skador som följd.

För att undvika att domkraften med tillhörande handtag, skruvnyckel, fälgkors och reservhjul skallrar under körning bör du sätta fast dem ordentligt.

⚠ VARNING

Kontrollera däcktrycket runt om efter att du har satt på reservhjulet. Korrigera lufttrycket vid behov. Mer information hittar du i kapitel 8, Specifikationer.

Underhållsservice / 7-2
Underhållsschema, normala körförhållanden / 7-4
**Underhåll vid körförhållanden som
ger ökat slitage / 7-8**
Underhåll som utförs av ägaren / 7-10
Motorrum / 7-13
Motorolja och oljefilter / 7-15
Kylsystem / 7-16
Bromsar och koppling / 7-18
Drivremmar / 7-19
Servostyrning / 7-20
Automatisk växellåda / 7-21
Smörjmedel och vätskor / 7-23
Bränslefilter / 7-24
Luftfilter / 7-25
Luftfilter till luftkonditionering / 7-27
Torkarblad / 7-29

Underhåll

7

Batteri / 7-31
Däck och hjul / 7-34
Byte av glödlampor / 7-42
Specifikationer för smörjmedel / 7-50
Utvändigt underhåll / 7-52
Vård av bilinredning / 7-55

UNDERHÅLLSSERVICE

Iaktta stor försiktighet när du underhåller eller kontrollerar din bil för att undvika att bilen och/eller du själv skadas.

Om du är det minsta tveksam om hur du utför underhåll på bilen, rekommenderar vi att du anlitar en verkstad som har godkänts av Kia, helst en auktoriserad Kia-verkstad.

Hos din auktoriserade Kia-verkstad utförs underhållsarbetet på din bil av fabriksutbildade bilmekaniker som har tillgång till Kia originalreservdelar för eventuella reparationer. För att vara säker på att få kunnig rådgivning och kvalitetstjänster bör du anlita en auktoriserad Kia-verkstad.

Felaktigt, ofullständigt eller otillräckligt underhåll kan göra att bilen inte fungerar som den ska och leda till skador på bilen, en olycka eller personskada.

Ägarens skyldigheter

* OBSERVERA

Ägaren är skyldig att utföra underhåll på bilen och spara dokumentation om utförd service.

Spara de dokument som visar att bilen har servats enligt det underhållsschema som visas på följande sidor. Denna information är viktig för att du ska kunna visa att du har uppfyllt de krav på service och underhåll som ställs för att garantierna ska gälla.

Detaljerad garantiinformation hittar du i boken "Service & Garantihandlingar".

Reparationer och justeringar som måste utföras till följd av felaktigt eller ej utfört underhållsarbete omfattas inte av garantin.

Vi rekommenderar att du lämnar in bilen till en auktoriserad Kia-verkstad när det är dags för service eller vid reparationer.

De av Kia auktoriserade verkstäderna uppfyller Kias höga kvalitetskrav på service. De får även tekniskt stöd från Kia för att du ska få en service av hög kvalitet.

Underhållsschema

Följ det vanliga underhållsschemat om bilen vanligtvis inte körs under något av följande körförhållanden. Om bilen körs under något av de körförhållanden som beskrivs nedan bör du istället följa vad som gäller för krävande körning.

- Upprepade korta körsträckor.
- Körning i dammiga eller sandiga miljöer.
- Bromsarna används ofta.
- Körning på vägar som är saltade, eller på vägar där det finns andra korrosiva ämnen.
- Körning på dåliga eller leriga vägar.
- Körning i bergig terräng.
- Omfattande tomgångskörning eller körning i låg hastighet under lång tid.
- Körning i låga temperaturer och/eller väldigt fuktigt klimat under långa perioder.
- Mer än 50% körning i tät trafik i temperaturer över 32 °C.

Om bilen körs under nämnda förhållanden, bör du kontrollera, byta ut delar eller fylla på vätskor oftare än vad som anges i underhållsschemat vid normal körning. Efter 96 månader eller 120 000 km fortsätter du att lämna in bilen på underhållsservice enligt intervallerna.

UNDERHÅLLSSCHEMA, NORMALA KÖRFÖRHÅLLANDEN

UNDERHÅLLS- OBJEKT	UNDERHÅLLS- INTERVALLER	Antal månader eller körsträcka, beroende på vilket som kommer först								
		Månader	12	24	36	48	60	72	84	96
		miles×1 000	10	20	30	40	50	60	70	80
		km×1 000	15	30	45	60	75	90	105	120
Drivremmar ¹	Bensin	I	I	I	I	I	I	I	I	
	Diesel		I		I		I		I	
Motorolja och oljefilter ²	Bensin	R	R	R	R	R	R	R	R	
	Diesel	R	R	R	R	R	R	R	R	
Kamrem	Bensin				I		R			
Motorluftfilter		I	I	R	I	I	R	I	I	
Tändstift	Bensin		R		R		R		R	
Ventilation från bensintank och tanklock				I		I		I	I	
Vakuumslangar och vevhusventilationen	Bensin		I		I		I		I	

I : Kontrollera och justera, reparera, rengör eller byt ut vid behov.

R : Byt

¹ : Justera drivremmen för generatoren, styrservon, vattenpumpen och generatoren.
Luftkonditioneringen (tillval). Kontrollera och reparera eller byt ut vid behov.

² : Kontrollera motoroljenivån samt om motorn läcker olja efter varje 500 km eller inför långresor.

UNDERHÅLLSSCHEMA, NORMALA KÖRFÖRHÅLLANDEN (FORTS.)

UNDERHÅLLS- OBJEKT	UNDERHÅLLS- INTERVALLER	Antal månader eller körsträcka, beroende på vilket som kommer först								
		Månader	12	24	36	48	60	72	84	96
		miles×1 000	10	20	30	40	50	60	70	80
		km×1 000	15	30	45	60	75	90	105	120
Vakuumslang (för EGR och spjällhus) (tillval)	Diesel	I	I	I	I	I	I	I	I	
Vakuumpump och vakuumslang	Diesel	I	I	I	I	I	I	I	I	
Vakuumpumpens oljeslang	Diesel	I	I	I	I	I	I	I	I	
Bränslefilter ³	Bensin				I				I	
Bränslefilter ⁴	Diesel		I		R		I		R	
Bränsleledningar, -slangar och anslutningar		I	I	I	I	I	I	I	I	
Bränsletankens luftfilter		I	I	R	I	I	R	I	I	
Avgasrör och ljuddämpare		I	I	I	I	I	I	I	I	

I : Kontrollera och justera, reparera, rengör eller byt ut vid behov.

R : Byt

³ : Filtret ska bytas, oavsett rekommenderat bytesintervall, om motorn är svårstartad eller om bränsletrycket är onormalt.

⁴ : Denna bytesintervall är baserad på bränslekvaliteten och gäller vid användning av bränsle som uppfyller europeisk standard EN 590 eller motsvarande. Byt filtret oftare om bränslet inte möter europeisk standard EN 590. Be en auktoriserade KIA återförsäljare/verkstad om råd. Om motorn är kraftlös eller bränsletrycket lågt ska filtret bytas, oavsett rekommenderat bytesintervall.

UNDERHÅLLSSCHEMA, NORMALA KÖRFÖRHÅLLANDEN (FORTS.)

UNDERHÅLLS- OBJEKT	UNDERHÅLLS- INTERVALLER	Antal månader eller körsträcka, beroende på vilket som kommer först								
		Månader	12	24	36	48	60	72	84	96
		miles×1 000	10	20	30	40	50	60	70	80
		km×1 000	15	30	45	60	75	90	105	120
Kylsystem		Kontrollera dagligen kylvätskenivån och om det uppstått något läckage								
		Kontrollera vattenpumpen vid byte av drivrem eller kamrem								
Kylvätska *5		Byt första gången efter 100 000 km eller 5 år samt därefter efter varje 40 000 km eller 2 år *6								
Batteriets skick		I	I	I	I	I	I	I	I	I
Alla elsystem			I		I		I		I	
Bromsledningar, slangar och anslutningar		I	I	I	I	I	I	I	I	I
Bromspedal, kopplingspedal			I		I		I		I	
Parkeringsbroms			I		I		I		I	
Broms-/kopplingsvätska		I	R	I	R	I	R	I	R	I
Skivbromsar och -belägg		I	I	I	I	I	I	I	I	I
Trumbromsar och bromsbelägg			I		I		I		I	

I : Kontrollera och justera, reparera, rengör eller byt ut vid behov.

R : Byt

*5 : Påfyllning får endast göras med samma etylenglykol som finns i systemet. Felaktig blandning kan medföra motorskador.

*6 : Byte kan ske tidigare i samband med att andra serviceåtgärder utförs.

UNDERHÅLLSSCHEMA, NORMALA KÖRFÖRHÅLLANDEN (FORTS.)

UNDERHÅLLS- OBJEKT	UNDERHÅLLS- INTERVALLER	Antal månader eller körsträcka, beroende på vilket som kommer först								
		Månader	12	24	36	48	60	72	84	96
		miles×1 000	10	20	30	40	50	60	70	80
		km×1 000	15	30	45	60	75	90	105	120
Vätskenivån i styrservon och -slangar			I			I		I		I
Styrväxel, länkar och damasker		I	I	I	I	I	I	I	I	I
Drivaxlar och damasker			I			I		I		I
Däck (tryck och mönsterdjup)		I	I	I	I	I	I	I	I	I
Kulleleder i framvagnen		I	I	I	I	I	I	I	I	I
Bultar och muttrar på chassi och kaross		I	I	I	I	I	I	I	I	I
Kylmedel till luftkonditionering*		I	I	I	I	I	I	I	I	I
Kompressor till luftkonditionering*		I	I	I	I	I	I	I	I	I
Kupélufffiltret*		R	R	R	R	R	R	R	R	R
Växellådsolja, manuell växellåda		I	I	I	I	I	I	I	I	I
Växellådsolja (automat)		I	I	I	I	I	R	I	I	I

I : Kontrollera och justera, reparera, rengör eller byt ut vid behov.

R : Byt

* : Om detta ingår i bilens utrustning

UNDERHÅLL OM BILEN UTSÄTTS FÖR KRÄVANDE KÖRNING

Följande delar måste underhållas oftare på bilar som mestadels körs under förhållanden som ger ökat slitage. Kontrollera i tabellen nedan vid vilka intervaller bilen ska genomgå underhållsservice.

R: Byt I: Kontrollera och justera, reparera, rengör eller byt ut vid behov.

Underhållsartikel		Underhålls-service	Underhållsintervaller	Körförhållande
Motorolja och oljefilter	Bensin	R	Varje 7 500 km eller 6 månader	A, B, C, F, G, H, I, J
	Diesel	R	Varje 7 500 km eller 6 månader	
Motorluftfilter		I	Kontrollera oftare beroende på skick	C, E
Tändstift	Bensin	I	Kontrollera oftare beroende på skick	B, H
Kamrem	Bensin	R	Varje 60 000 km eller 48 månader	D, E, F, G
Växellådsolja, manuell växellåda		R	Varje 90 000 km	A, C, D, E, F, G, H, I, J
Växellådsolja (automat)		R	Varje 45 000 km	A, C, E, F, G, H, I
Styrväxel, länkar och damasker		I	Kontrollera oftare beroende på skick	C, D, E, F, G
Kulleder i framvagnen		I	Kontrollera oftare beroende på skick	C, D, E, F, G

Underhållsartikel	Underhålls-service	Underhållsintervaller	Körförhållande
Bromsskivor, belägg och bromsok	I	Kontrollera oftare beroende på skick	C, D, E, G, H
Trumbromsar och bromsbelägg	I	Kontrollera oftare beroende på skick	C, D, E, G, H
Parkeringsbroms	I	Kontrollera oftare beroende på skick	C, D, G, H
Drivaxlar och damasker	I	Kontrollera oftare beroende på skick	C, D, E, F
Kupélufffiltret (tillval)	R	Byt ut oftare beroende på skick	C, E

Krävande körförhållanden

A : Upprepade korta körsträckor

B : Tomgångskörning under lång tid

C : Körning på dammiga, dåliga vägar

D : Körning på saltade vägar/vägar på vilka det finns andra korrosiva material eller körning vid väldigt låga temperaturer

E : Körning i sandiga områden

F : Halva körtiden på starkt trafikerade stadsvägar vid temperaturer över 32 °C

G : Körning i bergig terräng

H : Körning med släp

I : Bilen används som polisbil, taxi, tjänstebil eller bogserar ofta bilar

J : Körning i hastigheter över 170 km/h

UNDERHÅLL SOM UTFÖRS AV ÄGAREN

Underhållsschema för ägaren

I de listor som följer nedan räknas kontroller upp som ägaren gör själv eller som överläts till en auktoriserad KIA-verkstad vid de intervaller som anges. Detta för att bilen ska fungera på ett säkert och pålitligt sätt.

Kontakta snarast din KIA-verkstad om onormala fel uppstår.

Eftersom dessa kontroller vanligtvis inte omfattas av garantierna, kan du komma att få stå för kostnad för arbete, reservdelar och smörjmedel om underhållskontrollerna utförs av en verkstad.

När du tankar bilen:

- Kontrollera oljenivån.
- Kontrollera kylvätskenivån.

VARNING

Var försiktig om du kontrollerar kylvätskenivån när motorn är varm. Skållhet kylvätska och ånga kan spruta ut under högt tryck. Du riskerar att få allvarliga brännskador.

- Kontrollera spolarvätskenivån.
- Kontrollera däcktrycket.

Under körning:

- Lägg märke till eventuella missljud från avgassystemet eller om det luktar avgaser inne i bilen.
- Känn efter om du kan uppfatta vibrationer i ratten. Var observant om det går tyngre eller lättare att styra bilen, om ratten glappar eller inte sitter rakt.
- Lägg märke till om bilen har en tendens att "dra" åt ena sidan när du kör på jämna, fina vägar.
- I samband med att du bromsar lyssnar du efter missljud, lägger märke till om bilen drar åt ena sidan, om bromspedalen tar längre ned eller om den är svår att trampa ned.
- Om växellådan krånglar, kontrollerar du att det finns tillräckligt med växellådsolja.
- Kontrollera att det går att ställa växelspaken i läge P (parkering) på bilar med automatlåda.
- Kontrollera parkeringsbromsen.
- Titta under bilen för att se om den läcker vätska (det är normalt att det droppar vatten från luftkonditioneringssystemet efter användning).

Minst en gång i månaden:

- Kontrollera nivån i kylvätskebehållaren.
- Kontrollera att all utvändig belysning fungerar, inklusive bromsljus, körriktningssvisare och varningsblinkers.
- Kontrollera däcktrycket i samtliga däck, inklusive reservhjulet.

**Åtminstone två gånger per år
(till exempel höst och vår):**

- Kontrollera slangarna till kylaren, värmeaggregat och luftkonditionering för att se om de läcker eller är skadade.
- Kontrollera att vindrutetorkarna och spolarmunstyckena fungerar som de ska. Torka av torkarbladen med en ren trasa som du har fuktat med spolärvätska.
- Kontrollera att strålkastarna är korrekt inställda.
- Kontrollera ljuddämpare, avgasrör, sköldar och klämmor.
- Kontrollera slitage och funktion på trepunktsbälten.
- Kontrollera däckslitage och se till att fälgmuttrarna är ordentligt åtdragna.

Minst en gång per år:

- Rengör dräneringshål i kaross och dörrar.
- Smörj gångjärn till dörrar och motorhuv.
- Smörj dörrlåsen och huvlåset med låsfett.
- Smörj in gummilisterna på dörrarna.
- Kontrollera att luftkonditionerings-systemet fungerar inför sommaren.
- Kontrollera att det finns tillräckligt med servostyrningsolja.
- Kontrollera och smörj länksystemet till den automatiska växellådan.
- Rengör batteriet och polerna.
- Kontrollera bromsvätskenivån.

Försiktighetsåtgärder när du utför underhåll

Felaktig eller ofullständig service kan leda till problem. Detta kapitel innehåller endast anvisningar om underhåll som du kan utföra själv.

Som redan har beskrivits tidigare i det här kapitlet krävs det en utbildad bilmekaniker med tillgång till specialverktyg för att utföra flera av underhållsarbetena.

* OBSERVERA

Underhållsarbete som har utförts av bilägaren på felaktigt sätt under garantitiden täcks eventuellt inte av garantin. Du hittar mer information om detta i boken Service & Garantihandlingar som medföljer bilen.

Om du saknar tillräckliga kunskaper om hur du servar eller underhåller bilen, bör du låta en auktoriserad KIA-verkstad utföra underhållsservicen.

VARNING

- Underhållsarbete

- Att utföra underhåll på en bil kan vara farligt. Du kan skada dig allvarligt när du utför vissa underhållsarbeten. Om du inte har tillräckliga kunskaper, erfarenhet eller lämpliga verktyg och den utrustning som krävs för att utföra underhållet, bör du överlåta detta till en utbildad bilmekaniker.
- Det är farligt att arbeta under motorhuven med motorn igång. Om du har på dig smycken eller löst sittande kläder är det ännu farligare. Dessa kan fastna i rörliga delar, vilket kan leda till en olycka. Om du är tvungen att arbeta under motorhuven med motorn igång, måste du således ta av dig alla smycken (särskilt ringar, armband, klockor och halsband), slips, halsduk eller andra löst sittande plagg innan du närmar dig motorn eller kylfläktarna.

VARNING - Dieselmotor

Arbeta aldrig med bränsleinsprutningssystemet när motorn går. Likaså bör du vänta i 30 sekunder efter att motorn har stängts av innan du utför denna typ av arbete. Det är högt tryck i motorns insprutningssystem även när motorn har stängts av. Bränslestrålen som uppstår vid bränsleläckage kan orsaka allvarlig kroppsskada. Personer som använder pacemaker bör inte ställa sig närmare ECU-enheten än 30 cm eller kablaget i motorrummet när motorn går, eftersom de höga spänningarna i det elektroniska motorstyrningssystemet skapar relativt starka magnetfält.

MOTORRUM

■ Bensinmotor



1. Kylare
2. Oljepåfyllningslock
3. Bromsvätskebehållare
4. Luftfilter
5. Säkringsbox
6. Minuspol, batteri
7. Pluspol, batteri
8. Mätsticka för växellådsolja (automat, tillval)
9. Kylarlock
10. Oljemätsticka
11. Behållare för servostyrningsolja
12. Behållare för spolarvätska

OJB058004A

■ Dieselmotor

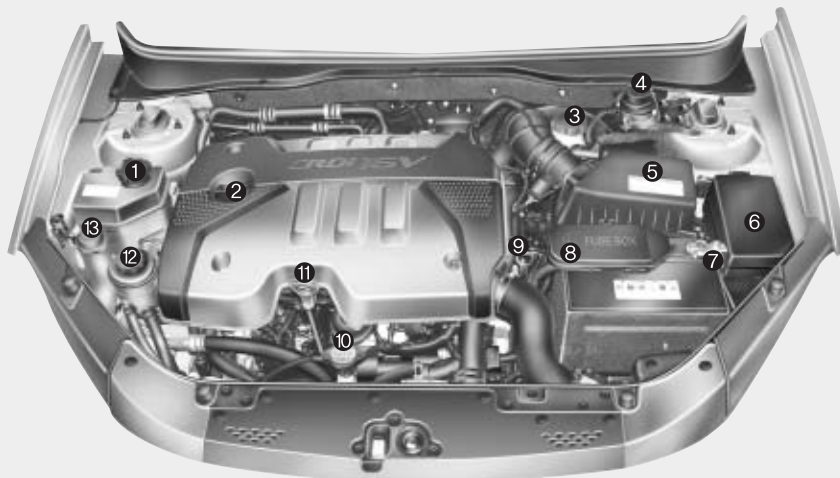

1. Kylare
2. Oljepåfyllningslock
3. Bromsvätskebehållare
4. Bränslefilter
5. Luftfilter
6. Säkringsbox
7. Minuspol, batteri
8. Pluspol, batteri och säkringsbox (Diesel)
9. Mätsticka för växellådsolja (automat, tillval)
10. Kylarlock
11. Oljemätsticka
12. Behållare för servostyrningsolja
13. Behållare för spolarvätska

OJBA078001

MOTOROLJA OCH OLJEFILTER



Kontroll av oljenivå

1. Se till att bilen står på ett plant underlag.
2. Starta motorn och låt den gå tills den nått normal arbetstemperatur.
3. Stäng av motorn och vänta några minuter (cirka 5 minuter) medan oljan rinner tillbaka ned i oljeträget.
4. Dra upp oljemätstickan, torka av den och skjut ned den så långt det går.
5. Dra upp mätstickan igen och kontrollera oljenivån. Oljenivån ska ligga mellan F och L.

Om nivån ligger nära L, fyller du på olja tills nivån når upp till F. **Fyll inte på för mycket olja.**



Använd endast motorolja av den typ som Kia rekommenderar. (Se "Rekommenderade smörjmedel" längre fram i det här kapitlet.)

⚠ VARNING

Gammal motorolja kan verka irriterande på huden och ge hudcancer om den är i kontakt med huden under längre tid. Gammal motorolja innehåller kemikalier som har gett cancer hos laboratoriedjur. Skydda alltid huden genom att tvätta händerna noggrant med tvål och varmt vatten så fort som möjligt efter att du har handskats med gammal olja.

* OBSERVERA

- Även om oljefilter ser likadana ut på utsidan, är det mycket som skiljer dem åt invändigt. Filtren går inte att byta ut mot andra typer av filter. För att förhindra att motorn skadas ska du endast använda de filter som rekommenderas av KIA.
- Följ dessa anvisningar noggrant. Felaktig installation av oljefilter kan göra att olja läcker ut och motorn skadas. Den avtappade motoroljan bör kasseras på rätt sätt och i enlighet med vad de lokala myndigheterna föreskriver. Håll aldrig olja i avloppsbrunnen eller släng i soporna.
- Om bilen är utrustad med en dieselmotor kan överfyllning av motorolja leda till kraftig eftertändning eller till att motorn fortsätter gå efter avstängning på grund av att oljan skvalpar runt. Detta fenomen kan ge följt av en plötslig och kraftig varvtalsökning, knackande ljud från tändningen och vit rök från avgasröret.

KYLSYSTEM

Kylsystemet är av högtryckstyp. I systemet ingår en behållare med kylmedel. Behållaren fylls på på fabriken.

Kontrollera frysskyddet och kylvätskenivån åtminstone en gång om året, i början av vintern och inför resor till platser med ett kallare klimat.

Kontroll av kylvätskenivån

⚠ VARNING - Att ta bort kylarlocket

- Skruva aldrig av kylarlocket när motorn är igång eller är varm. Förutom att detta kan ge skador på kylsystemet och motorn kan det leda till allvarliga personskador till följd av att het kylvätska eller ånga sprutar ut.

(fortsättning)

(fortsättning)

- Stäng av motorn och vänta tills den har kylts av. Du bör vara väldigt försiktig när du skruvar av kylarlocket även om motorn har kylts av. Täck över locket med en tjock handduk eller trasa och skruva det långsamt moturs till det första stoppläget. Ta några steg bakåt och vänta tills trycket har sjunkit i kylsystemet. När du är säker på att trycket har utjämnats, trycker du ned locket med hjälp av handduken och skruvar av det moturs.
- Skruva aldrig av kylarlocket eller avtappningspluggen om motorn eller kylaren är varm. Detta gäller även om motorn inte är igång. Het kylvätska och ånga kan spruta ut under högt tryck med allvarliga brännskador som följd.



1JBA7002

Kontrollera i vilket skick som slangarna och anslutningarna till kylsystemet och värmeaggregatet är. Byt ut uppsvällda eller slitna slangar.

När motorn är kall ska kylvätska fyllas på till mellan F- och L-se markeringarna på behållaren.

Om kylvätskenivån är låg fyller du på med så mycket av det angivna kylmedlet med frys- och korrosionsskydd som behövs. Fyll på upp till F-markeringen, men inte däröver. Om du behöver fylla på ofta, låter du en auktoriserad KIA-verkstad kontrollera kylsystemet.

Kylarvätska

- Använd endast mjukt (avmineraliserat) vatten i kylvätskeblandningen.
- I bilmotorn finns det aluminiumdelar som måste skyddas med ett etylenglykolbaserat kylmedel med frys- och korrosionsskydd.
- ANVÄND EJ alkohol- eller metanolbaserade kylmedel, och blanda med kylmedel som anges.
- Använd inte en blandning som innehåller mer än 60 % eller mindre än 35 % ren glykol, då detta påverkar kylvätskans effektivitet.

Se nedanstående tabell.

Yttertemperatur	Blandning i procent	
	Kylmedel	Vatten
-15 °C	35	65
-25 °C	40	60
-35 °C	50	50
-45 °C	60	40



⚠ VARNING

Skruva inte av locket till kylaren om motorn eller kylaren är varm. Skållhet kylarvätska och ånga kan spruta ut under högt tryck. Du riskerar att få allvarliga brännskador.

BROMSAR OCH KOPPLING (TILLVAL)



1JBA7004

Kontroll av broms-/kopplingsvätskenivån

Kontrollera vätskenivån i behållaren med jämna mellanrum. Vätskenivån ska ligga mellan markeringarna MAX och MIN som finns på sidan av behållaren.

För att förhindra att det kommer smuts i broms-/kopplingsvätskan bör du rengöra området runt locket noggrant innan du skruvar av det i samband med påfyllning.

Om bromsvätskenivån är låg fyller du på upp till nivåmarkeringen MAX. Ju längre bilen har gått, desto lägre sjunker bromsvätskenivån. Detta är fullt normalt och beror på att bromsbeläggen slits.

Om vätskenivån är väldigt låg, bör du emellertid låta en auktoriserad KIA-verkstad kontrollera bromssystemet.

Använd endast broms-/kopplingsvätska av den typ som Kia rekommenderar. (Se "Rekommenderade smörjmedel" längre fram i det här kapitlet.)

Blanda aldrig olika typer av bromsvätska.

⚠ VARNING

Om du måste fylla på bromsvätska ofta bör du lämna in bilen till en auktoriserad KIA-verkstad för kontroll.

⚠ VARNING

Var försiktig när du byter eller fyller på broms-/kopplingsvätska. Undvik att få bromsvätska i ögonen. Om du skulle få broms-/kopplingsvätska i ögonen ska du omedelbart spola ögonen med mycket vatten i minst 5 minuter. Sök läkarvård så fort som möjligt.

AKTA

Spill inte broms-/kopplingsvätska på billacken, eftersom denna skadas. Använd aldrig broms-/kopplingsvätska som har exponerats för luft under en längre tid, eftersom det inte går att garantera kvaliteten på den. Fyll inte på fel typ av vätska.

Det kan till exempel räcka med att några droppar av en mineralbaserad olja, exempelvis motorolja, hamnar i broms-/kopplingssystemet för att delar i detta ska skadas.

DRIVREMMAR

Kontrollera med jämna mellanrum att drivremmarna har rätt spänning, justera eventuellt. Kontrollera samtidigt att remmarna inte är spruckna, slitna, fransiga eller visar andra tecken på slitage. Byt ut vid behov.

Kontrollera att remmarna inte går emot några motordelar. Efter rembyte bör den nya remmen efterspännas efter två eller tre veckor för att förhindra för stort spel.

Om luftkonditioneringen används ofta, bör spänningen på drivremmen till kompressorn kontrolleras minst en gång i månaden.

Om remmen är för löst spänd, vänd dig till KIA-verkstad för att få den justerad.

SERVOSTYRNING



Kontroll av oljenivån till servostyrningen

Kontrollera oljenivån i behållaren regelbundet. Se till att bilen står på ett plant underlag. Vätskenivån ska ligga mellan MAX och MIN-markeringarna på sidan av behållaren vid normal temperatur.

För att förhindra att det kommer smuts i servostyrningsoljan bör du rengöra området runt locket noggrant innan du fyller på olja.

Om nivån är låg fyller du på upp till nivåmarkeringen MAX.

Om du måste fylla på servostyrningsolja ofta bör du lämna in bilen till en auktoriserad KIA-verkstad för kontroll.

* OBSERVERA

- För att förhindra skador på servostyrningspumpen bör du inte köra bilen någon längre tid om servooljan ligger på en för låg nivå.
- Starta aldrig motorn om oljebehållaren är tom.
- Var försiktig så att det inte kommer in smuts i behållaren när du fyller på servoolja.
- Om det finns för lite olja, kan det gå tyngre att styra och det hörs eventuellt missljud från servostyrningen.
- Om du använder en annan typ av servostyrningsolja än den Kia rekommenderar, går det eventuellt tyngre att styra bilen och oljan kan även orsaka skador på servostyrningen.

Använd endast servostyrningsolja av den typ som Kia rekommenderar. (Se "Rekommenderade smörjmedel" längre fram i det här kapitlet.)

Slang till servostyrning

Innan du startar motorn, kontrollera att det inte finns något läckage i anslutningen mellan behållaren och slangen samt att det inte finns några skador och att slangen inte är vriden.

AUTOMATISK VÄXELLÅDA (TILLVAL)



1JBA7006

Kontroll av växellådsoljenivå (automat)

Du bör kontrollera oljenivån till den automatiska växellådan regelbundet. Kontrollera nivån när motorn är varmkörd efter minst ca 10 min körning (temperaturen på kylvätskan ca 70-80°), stanna bilen på plant underlag och sätt an parkeringsbromsen och gör så här:

1. För växelväljaren till P-läget med motorn på tomgång.
2. Trampa på bromsen och för växelväljaren från P-läget och bakåt genom alla övriga lägen och tillbaka till P.

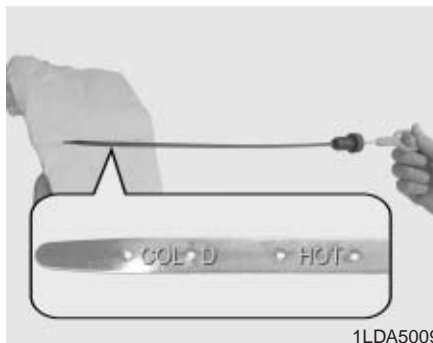

1LDA5009

3. Dra upp mätstickan och läs av nivån, som ska ligga inom området HOT på stickan. Om den ligger lägre, fyll på med olja enligt specifikation. Fyll på i hålet för mätstickan. Om nivån är för hög, tappa ur olja genom att lossa dräneringspluggen.
4. I undantagsfall kan nivån kontrolleras när motorn är kall (temperaturen på kylvätskan 20-30°). Om nivån är för låg fyll på till övre delen av COLD-markeringen och gör senare en ny kontroll med motorn varmkörd.

⚠ VARNING

Växellådsoljan ska kontrolleras när motorn har normal arbetstemperatur. Detta innebär att motorn, kylaren, kylarslangen och avgassystemet är mycket heta. Var mycket försiktig så att du inte bränner dig vid denna kontroll.

⚡ AKTA

- *För låg oljenivå gör att växellådan slirar. Om du fyller på för mycket olja kan det leda till att oljan skummar, läcker ut och att växellådan inte fungerar som den ska.*
- *Användning av andra växellådsoljor än de som Kia rekommenderar kan göra att växellådan inte fungerar och går sönder.*

 **VARNING**

- Parkeringsbroms

För att undvika att bilen börjar rulla, drar du åt parkeringsbromsen och trampar ned bromspedalen innan du flyttar växelspaken.

*** OBSERVERA**

Skalan för kall olja, "COLD", är endast en referensskala och används EJ för att fastställa oljenivån till växellådan.

*** OBSERVERA**

Ny växellådsolja till automatiska växellådor ska vara rödfärgad. Den röda färgen tillsätts för att monteringsfabriken enkelt ska kunna se att det är växellådsolja till automatiska växellådor och på så sätt skilja den från motorolja och kylarvätska. Den röda färgen, som inte anger oljans kvalitet, försvinner efter ett tag. När bilen har körts ett tag får växellådsoljan till den automatiska växellådan en mörkare nyans. Oljan kan eventuellt få en ljusbrun nyans.

Vänd dig till en KIA-verkstad för oljebyte enligt underhållsschemat i början av detta kapitel.

SMÖRJMEDEL OCH VÄTSKOR

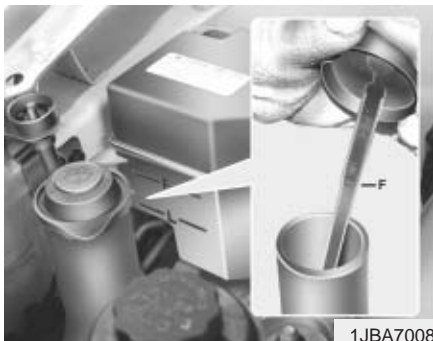

Kontroll av spolarvätskenivån

Behållaren är genomskinlig, vilket gör att du snabbt ser om du behöver fylla på spolarvätska.

Kontrollera spolarvätskenivån och fyll på vid behov. Om spolarvätskan tar slut och du inte har mer i reserv i bilen, går det att använda vanligt vatten. OBS! Endast i nödfall - stanna vid närmaste bensinstation för att köpa spolarvätska. Tänk på att använda spolarvätska med frysskydd när temperaturen ligger runt eller under nollstrecket för att förhindra att vätskan fryser på vindrutan.

⚠ VARNING

- Häll inte i kylmedel eller frysskydd avsett för kylaren i behållaren för spolarvätska.
- Kylarvätska kan allvarligt försämra sikten om den sprutas på vindrutan, vilket kan leda till att du förlorar kontrollen över bilen. Kylarvätska skadar även lacken och karossdetaljer.
- Spolarvätska innehåller alkohol och kan antändas under vissa omständigheter. Undvik därför att gnistor eller öppen låga kommer i kontakt med spolarvätskan eller spolarvätskebehållaren.
Fordonet eller passagerarna kan ta skada/skadas.
- Spolarvätska är giftigt och kan ge skador på människor och djur. Undvik att spolarvätska kommer i kontakt med huden. Spolarvätska får inte förtäras. Förtäring kan leda till allvarliga eller livshotande skador.

Smörjning av karossdelar

Alla rörliga delar på karossen, till exempel gångjärn och lås till dörrar och motorhuv, bör smörjas i samband med att du byter motorolja. Använd ett smörjmedel som inte fryser vid låga temperaturer.

Kontrollera att motorhuvens säkerhetslås hindrar huven från att blåsa upp om den är öppen.

BRÄNSLEFILTER (FÖR DIESEL)



AKTA

Vattnet måste tappas ur filtret för att bränslesystemet inte ska skadas.

Bränslefiltret för dieselmotorer spelar en viktig roll när det gäller att skilja vattnet från bränslet och samla upp vattnet i uppsamlingskärlet.

Om vatten ansamlas i bränslefiltret, tänds varningslampan när tändningsnyckeln vrids till läge "ON".



Om lampan tänds, kör till närmaste auktoriserade Kia serviceanläggning för att tappa ur vattnet och kontrollera systemet.

Luftning av bränslefiltret

Om du kört slut på bränslet eller bytt bränslefilter måste systemet luftas. Annars kan bilen vara svårstartad. Gör så här:

1. Lossa luftningskruven från bränslefiltret.
2. Pumpa tills det kommer ut ett jämnt flöde med bränsle.

* OBSERVERA

- Håll en trasa intill filtret så att bränsle inte rinner ut i motorrummet eller på marken.
- Torka bort eventuellt bränsle från filtret och insprutningspumpen innan du startar bilen, så att det inte uppstår brand.
- Kontrollera också att det inte förekommer något läckage.

LUFTFILTER



1JBA7009

Rengöring av luftfiltersats

Denna sats kan rengöras eller bytas ut, beroende på dess skick. Om den inte är hårt smutsad, skaka den för att avlägsna främmande partiklar. Varje gång du kontrollerar filtret bör du torka av insidan av filterkåpan och locket med en fuktig trasa. Om bilen körs i väldigt dammiga eller sandiga miljöer måste luftfiltret rengöras eller bytas ut oftare än vad som anges på underhållsschemat.

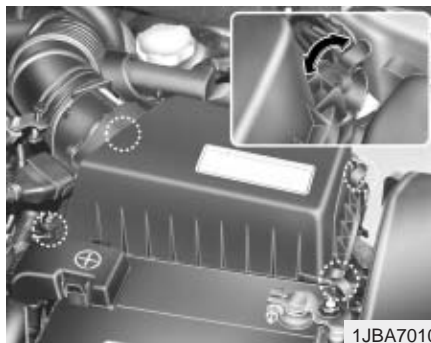

1JBA7010

Byte av luftfilterinsatsen

Luftfiltret är av viskospapperstyp. När filtret är helt igensatt måste det bytas ut.

1. Lossa på låsbyglarna till kåpan och lyft upp den.



1JBA7011

2. Torka av insidan av kåpan med en ren, fuktig trasa.



3. Sätt i ett nytt luftfilter. Vi rekommenderar att luftfilterinsatsen byts ut mot en Kia originalreservdel.
4. Lås kåpan med hjälp av låsbyglarna.

Byt luftfilter enligt de intervaller som anges på underhållsschemat.

Om bilen körs i väldigt dammiga eller sandiga miljöer måste luftfiltret bytas ut oftare än vad som anges på underhållsschemat. (Läs mer om detta i avsnittet om Körning under krävande förhållanden i detta kapitel.)

AKTA

- **Kör aldrig utan luftfilter; det ökar slitaget på motorn.**
- **Om du kör utan luftfilter ökar risken för baktändning, vilket kan orsaka en brand i motorrummet.**
- **Var försiktig så att det inte kommer in damm eller smuts i luftintaget när du tar bort luftfilterinsatsen. Annars kan skador uppstå.**

KUPÉLUFTFILTER (TILLVAL)

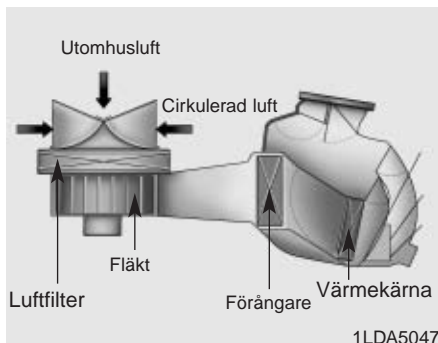

Luftfiltret stoppar damm och andra föroreningar från att tränga in i kupén via värme- och luftkonditioneringsystemet. Om damm eller andra luftföroreningar ansamlas i filtret under en tid, kan detta göra att luftflödet försämras, vilket leder till att fukt bildas på insidan av vindrutan. Lämna in bilen till en auktoriserad KIA-verkstad för byte av luftfilter.

Luftfiltret bör bytas varje 15 000 km. Om bilen körs i städer med höga halter av luftföroreningar eller på dammiga vägar under längre perioder, bör filtret kontrolleras och eventuellt bytas ut oftare. Gör på följande sätt om du byter luftfilter själv (se upp så att du inte skadar andra delar):

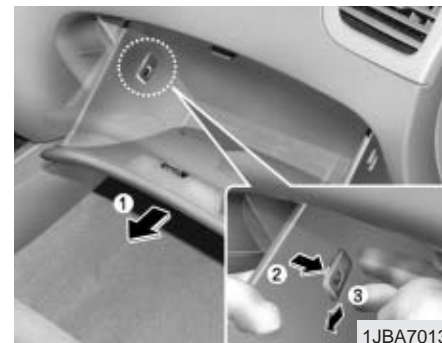

Byte av filter

1. När handskfacket är öppet, tryck undan låsflikarna på båda sidor så att handskfacket bara hänger i gångjärnen.



2. Dra ut hakarna på båda sidor om luftfiltersatsen till luftkonditioneringen.



3. Byt ut filtret.

4. Gör på omvänt sätt för att sätta tillbaka locket, luckan till handskfacket o.s.v.

* OBSERVERA

När du sätter i ett nytt luftkonditioneringsfilter är det viktigt att du följer markeringarna för "AIR FLOW↓" och "UP↑". Annars kan det komma missljud från systemet och effekten hos filtret kan sänkas.

TORKARBLAD

Underhåll av torkarblad

* OBSERVERA

Det varmvax som används i biltvättar kan göra det svårt att få vindrutan riktigt ren.

Främmande ämnen på vindrutan eller torkarbladen kan till exempel göra att torkarbladen lämnar strimmor efter sig.

Exempel på sådana främmande ämnen är insekter, kåda och det varmvax som används på vissa biltvättsanläggningar.

Om torkarbladen inte torkar rent, rengör du såväl vindrutan som torkarbladen med ett mildt rengöringsmedel. Spola därefter av noggrant med rent vatten.

* OBSERVERA

För att förhindra att torkarbladen skadas ska du inte använda bensin, fotogen, thinner eller andra lösningar på eller i närheten av dem.

Byte av torkarblad

Om torkarbladen inte torkar rent kan gummit vara slitet eller sprucket. De måste då bytas ut.

* OBSERVERA

Försök aldrig flytta vindrutetorkarna för hand. Torkararmarna eller andra delar kan skadas.

* OBSERVERA

Användning av andra torkarblad än de som Kia rekommenderar kan göra att vindrutetorkarna inte torkar rent rutan och att torkarmotorn går sönder.

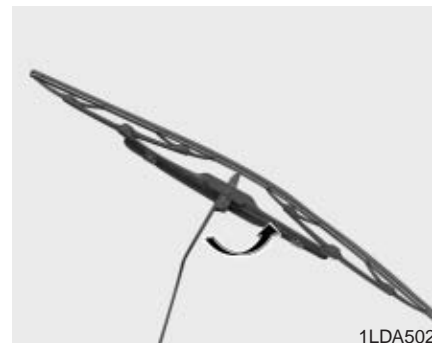

1LDA5023

1. Lyft upp torkararmen och vrid på torkarbladen för att komma åt låsbygeln av plast.

* OBSERVERA

Torkararmen får inte slå emot vindrutan.

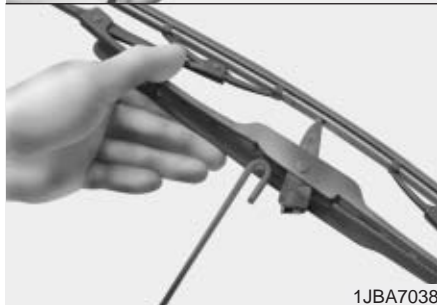
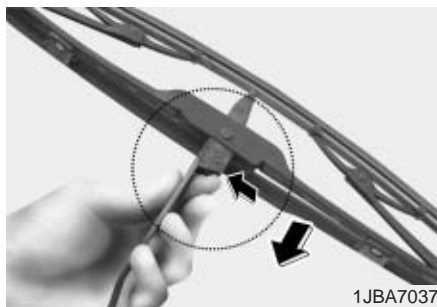

2. Tryck ihop låsbygeln och skjut torkarbladet nedåt.
3. Ta bort bladet från armen.
4. Gör på omvänt sätt när du monterar det nya bladet.

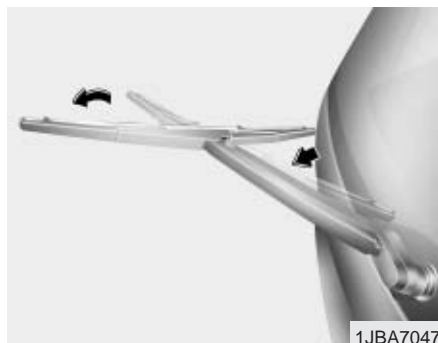

Byte av bakre torkarblad

1. Vinkla ut torkararmen och dra loss torkarbladsatsen.

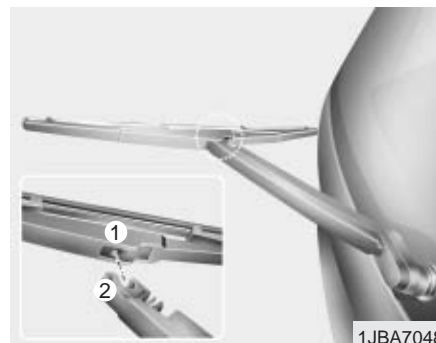

2. Sätt i den nya torkarbladsatsen genom att sticka in mittdelen (1) i spåret (2) på torkararmen tills denna snäpper på plats.
3. Kontrollera att torkarbladsatsen sitter fast ordentligt genom att dra lätt i den.

BATTERI

 **VARNING - Risker**
förknippade med batterier



Läs alltid igenom följande anvisningar noggrant innan du hanterar bilbatterier.



Tända cigaretter, öppen låga eller gnistor får inte komma i närheten av batteriet.



Vätgas är en lättantändlig gas som finns i battericeller och som kan explodera om den antänds.



Eftersom batterier innehåller starkt frätande SVAVELSYRA, ska du alltid förvara dem utom räckhåll för barn. Undvik att batterisyra kommer i kontakt med huden, ögonen eller billacken.

(fortsättning)

(fortsättning)



Om du får elektrolyt i ögonen måste du spola dem med rent vatten i minst 15 minuter. Uppsök läkarvård snarast möjligt. Om du kan bör du fortsätta att blöta ögonen med hjälp av en svamp eller trasa tills du kommer under läkarvård.

Om du får elektrolyt på huden måste du tvätta av det aktuella området noggrant. Om det svider i huden eller om du känner smärta ska du genast söka läkarvård.



Använd skyddsglasögon när du laddar eller arbetar i närheten av ett bilbatteri. Se till att det finns tillräcklig ventilation om du arbetar i ett stängt utrymme.

(fortsättning)

(fortsättning)

- Var försiktig när du lyfter batterier, eftersom frätande batterisyra kan läcka ut om trycket på höljet blir för högt. Lyft med hjälp av en speciell rem eller genom att hålla batteriet i diagonalt motsatta hörn.
- Ladda aldrig batteriet när batterikablarna är anslutna.
- Spänningen i det elektriska tändningssystemet är hög. Rör aldrig dessa delar när motorn är igång eller när tändningen är påslagen.

Om inte ovanstående anvisningar följs kan det medföra personskador.



För att batteriet ska fungera optimalt:

- Se till att batteriet sitter fast ordentligt.
- Håll batteriets ovandel ren och torr.
- Se till att poler och anslutningar är rena, väl åtdragna. Se även till att stryka på ett lager med vaselin eller polfett.
- Skölj genast av elektrolyt som har läckt ut från batteriet med vatten blandat med natriumbikarbonat.
- Om du inte tänker använda bilen under en längre tid, bör du koppla ur batterikablarna.

Ladda batteriet

Bilen är utrustad med ett underhållsfritt kalciumbatteri.

- Om batteriet laddar ur snabbt (exempelvis på grund av att strålkastarna eller innerbelysningen har varit på när bilen har stått parkerad), laddar du det långsamt (underhållsladdning) i 10 timmar.
- Om batteriet laddar ur efter hand på grund av hög elektrisk belastning när bilen används, laddar du det med 20-30 A i två timmar.

Komponenter som måste återställas efter att batteriet har laddat ur eller kopplats ur:

- Klocka (Läs mer i kapitel 3)
- Klimatanläggning (Läs mer i kapitel 4)
- Solluck (Läs mer i kapitel 3)

⚠ VARNING - Laddning av batteri

Vidta följande försiktighetsåtgärder när du laddar batteriet:

- Lyft ut batteriet ur motorrummet och placera det i ett väl ventilerat utrymme.
- Rök inte i närheten av batteriet och förhindra att det kommer i kontakt med öppen låga eller gnistor.
- Kontrollera batteriet under laddningen och stäng av laddningen eller sänk laddningseffekten om battericellerna börjar koka våldsamt, eller om elektrolyttemperaturen i någon av cellerna överstiger 49 °C.

(fortsättning)

(fortsättning)

- Använd skyddsglasögon när du kontrollerar batteriet under laddning.
- Koppla ur batteriladdaren i följande ordning:
 1. Stäng av huvudströmbrytaren till batteriladdaren.
 2. Ta bort klämman till minuspolen.
 3. Ta bort klämman till pluspolen.

*** OBSERVERA**

- Innan du utför underhåll eller laddar batteriet ska du stänga av alla elförbrukare och stanna motorn.
- Kabeln till minuspolen (-) måste tas bort först och anslutas sist när batteriet tas ut, respektive sätts tillbaka.

DÄCK OCH HJUL

Däckunderhåll

För att öka livslängden på däcken, köra säkert och erhålla lägsta möjliga bränsleförbrukning ska däcken alltid hålla det rekommenderade lufttrycket. Fördela eventuell last jämnt och överlasta aldrig bilen.

Däcktryck

Kontrollera däcktrycket på samtliga däck (inklusive reservhjulet) varje dag när de är kalla. Med kalla däck avses att du inte har kört bilen de senaste tre timmarna, alternativt att du har kört mindre än 1,6 km.

Se till att däcken håller det angivna trycket för bästa åkkomfort, köregenskaper och för att minimera däckslitaget.

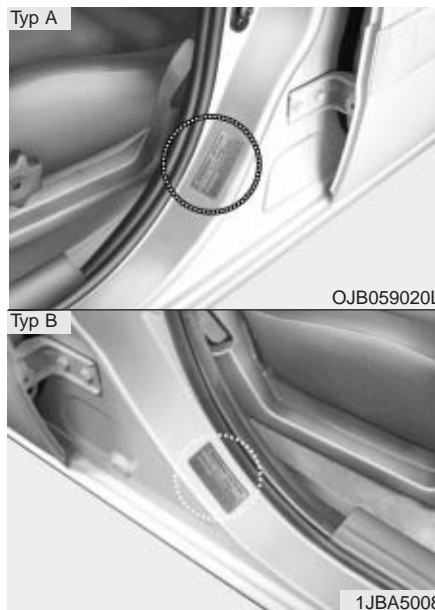

Du hittar samtliga specifikationer (däckdimensioner och tryck) på etiketten som sitter på bilen (vanligtvis på tröskeln till förardörren).

⚠ VARNING

Däck med avsevärt lägre lufttryck än det rekommenderade (70 kPa eller lägre) blir väldigt varma, särskilt varma dagar och vid körning i höga hastigheter. Detta kan leda till att däckens slitbanor lossnar eller att det uppstår ojämnheter på dem. Följden kan bli att bilen inte går att styra, vilket kan medföra allvarliga eller livshotande skador.

* OBSERVERA

- Varma däck har vanligtvis ett tryck som överstiger det rekommenderade med mellan 28 och 41 kPa (4 till 6 psi). Släpp inte ut luft ur varma däck för att korrigera trycket. När däcken kallnar kommer trycket att vara för lågt.
- Däck med för lågt lufttryck slits snabbare, ger försämrade köregenskaper och ökar bensinförbrukningen. Det finns även risk att däcken exploderar på grund av att de blir för varma. För lågt tryck kan även medföra att däck inte håller tätt mot fälgen. Om däcktrycket är väldigt lågt, kan hjulet deformeras och/eller däck kan lossna från fälgen. Se därför alltid till att däcken håller rätt tryck. Om du ofta behöver fylla på luft i ett däck, bör du låta en KIA- eller gummiverkstad kontrollera det.

(fortsättning)

(fortsättning)

- För högt lufttryck i däcken gör att bilen får en stötig gång, köregenskaperna försämrar, däckslitaget ökar mitt på slitbanan samt att risken för skador på bilen när du exempelvis kör över farthinder ökar.
- Glöm inte att sätta på ventilhattarna på däcken. Om inte ventilhatten skyddar ventilen, kan smuts eller fukt tränga ned i denna och göra att luft sipprar ut. Om ventilhatten har lossnat, sätter du på en ny så fort som möjligt.

VARNING - Däcktryck

För högt eller för lågt däcktryck kan göra att däck inte håller lika länge, försämra bilens köregenskaper och orsaka att däck plötsligt går sönder. Detta kan göra att bilen inte går att styra.

Skifta hjulen

För att däcken ska slitas jämnt rekommenderar vi att du skiftar hjulen varje 12 000 km eller tidigare om däcken slits olika mycket.

När du skiftar bör du samtidigt kontrollera att de är korrekt balanserade.

Kontrollera också om däcken är ojämnt slitna eller om det finns skador på dem. Onormalt slitage beror ofta på fel däcktryck, felaktig hjulinställning, obalanserade hjul, upprepade kraftiga inbromsningar eller snäva kurvtagningar. Kontrollera om det finns knölar eller bubblor på däckens slitbana eller på däcksidorna. Byt ut däck om det har något av ovanstående defekter. Kontrollera lufttrycket efter hjulskiftet och att hjulmuttrarna är ordentligt åtdragna.

Däck med mindre än 1,6 mm mönsterdjup på mest slitna stället ska bytas (för vinterdäck gäller 3 mm).

Läs mer om detta i kapitel 8.

Med normalstort reservhjul

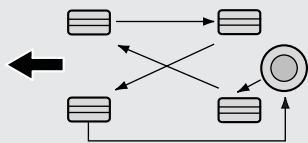

CBGQ0706

Reservhjul saknas

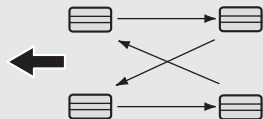

CBGQ0707

Radialdäck (tillval)

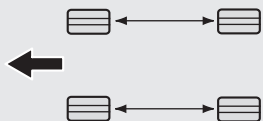

CBGQ0707A

Kontrollera bromsbeläggens förslitning när hjulen är demonterade.

* OBSERVERA

Vissa däck är konstruerade för viss rotationsriktning. De får aldrig skiftas mellan höger och vänster sida.

VARNING

Bilen ska vara utrustad med däck av samma typ och dimension på alla fyra hjulen.

Vid däckbyte ska alltid **bägge** däcken för fram- alternativt bakhjulen bytas samtidigt.

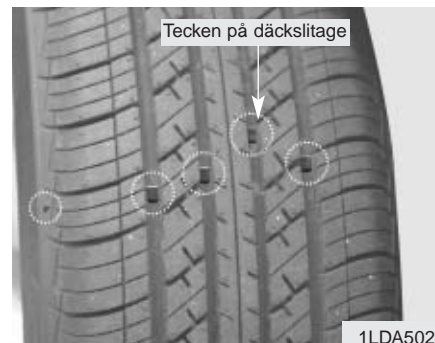

Däckbyte

Om däckets slitage är jämnt, syns slitage på däckets slitbana i form av en rand som går tvärs över slitbanan. Detta visar att det finns mindre än 1,6 mm kvar av slitbanan. Byt ut däckets när du kan se denna rand.

Vänta inte med att byta däck till dess att randen syns på hela slitbanan.

Byte av däck för nödreservhjulet

Det går att köra bara totalt ca 300 mil med reservhjulet innan däcket är utslitet. När det är dags att byta framträder ett band tvärs över slitbanan. Byt till ett däck med samma dimension och av samma typ.

Hjulinställning och -balansering

Hjulen har ställts in och balanserats på fabriken för att dina däck ska få längsta möjliga livslängd och bästa prestanda.

I de flesta fall behöver hjulen inte ställas in på nytt. Om däkmönstret slits ned snabbt eller om bilen drar åt något håll, kan hjulinställningen behöva korrigeras.

Om det uppstår vibrationer i bilen vid körning på fina vägar, kan hjulen behöva ombalanseras.

* OBSERVERA

Felaktiga hjulvikter kan skada aluminiumfälgarna på bilen. Använd endast godkända hjulvikter.

VARNING

- Använd aldrig olika däcktyper när du byter däck, till exempel radialdäck tillsammans med diagonalbältdäck eller diagonaldäck. Alla fyra däck ska ha samma dimension, utformning och konstruktion. Använd endast de dimensioner som anges på däcketiketten som sitter på dörrtröskeln på förarsidan. Kontrollera att alla däck och fälgar har samma dimension och belastningskapacitet.

Använd endast de däck- och fälgkombinationer som anges på däcketiketten eller som rekommenderas av auktoriserade Kia serviceanläggning.

Om du inte vidtar dessa försiktighetsåtgärder, kan säkerheten och bilens köregenskaper försämrats avsevärt.

(fortsättning)

(fortsättning)

- Om du använder däck med annan dimension eller av annan typ kan detta markant försämra köregenskaperna, manöverförmågan, mark- och däckfrigången och kalibreringen av hastighetsmätaren.
- Att köra på utslitna däck är olagligt och farligt. Bromssträckan blir längre, bilen blir svårare att styra och väggreppet försämras.
- Vi rekommenderar att du byter ut alla däck samtidigt. Om det inte går eller behövs, byter du ut båda framdäcken alternativt bakdäcken. Om du bara byter ut ett däck kan bilen bli svår att styra.

(fortsättning)

(fortsättning)

- Det **låsning fria bromssystemet, ABS, jämför hjulens rotationshastighet. Däckens storlek påverkar rotationshastigheten, varför samtliga däck måste ha samma dimension. Att använda däck med olika dimension kan innebära att ABS-systemet (och ESP-systemet, tillval) inte fungerar som det/de ska.**

Byte av fälgar

Om fälgarna av någon anledning måste bytas ut, ska de nya fälgarna ha samma specifikationer.

VARNING

Hjul med fel dimension kan allvarligt försämra följande: livslängd på hjul och lager, bromsförmåga, manövreringsegenskaper, markfrigång, frigång mellan hjul och eventuella snökedjor och kaross, kalibrering av hastighetsmätare, stråkastarinställning och stötfångarhöjd.



Däckdimensioner och beteckningar

På sidan av däckets står beteckningen för den aktuella däckdimensionen. Dessa uppgifter är viktiga när du köper nya däck till bilen. Nedan förklaras vad bokstäverna och siffrorna i beteckningen för däckdimensionen står för.

Exempel på däckbeteckning:

185/65 R14 86H

(Dessa värden ges endast som exempel; vilka mått dina däck bör ha beror på bilmodell.)

185 - Däckbredden i millimeter.

65 - Profilmått. Förhållandet mellan däckets höjd i procent av bredden.

R – Kod som anger däckets konstruktionstyp (radial).

14 - Fälgens diameter i tum.

86 - Belastningsindex; en sifferkod som betecknar den maximala belastning däckets får utsättas för.

H - Hastighetsklass. För ytterligare information, se tabellen över hastighetsklasser i detta kapitel.

Fälgdimensioner och beteckningar

Fälgen är också märkt med information som är viktig om du måste köpa en ny. Nedan förklaras vad bokstäverna och siffrorna i beteckningen för fälgdimensionen står för.

Exempel på fälgbeteckning:

5.5 J x 14

5.5 - Fälgens bredd i tum.

J - Fälgens profilbeteckning.

14 - Fälgens diameter i tum.

Hastighetsklasser för däck

Följande tabell visar ett flertal av de olika hastighetsklasser som för närvarande används för däck till personbilar. Hastighetsklassen finns med i dimensionsbeteckningen som finns på däckets sida. Symbolen anger vilken som är högsta hastighet för däckets säkerhet.

Hastighets - Klass	Maxhastighet
S	180 km/h
T	190 km/h
H	210 km/h
V	240 km/h
Z	Under 240 km/h



1JBA7018

Enhetlig kvalitetsklassning av däck

Kvalitetsgradering finns på däcksidan

T ex:

TREADWEAR 200 = Livslängd 200
TRACTION AA = Bromsegenskaper AA

TEMPERATURE A =
Temperaturgradering A

Slitage på slitbanan

Slitbanans slitageklass är ett jämförvärde som baseras på hur snabbt däckets slits under standardiserade testförhållanden på en godkänd testbana. Ett däck med slitageklass 150 slits till exempel en och en halv gång långsammare än ett däck med slitageklass 100.

Hur snabbt däcken slits beror på de faktiska användningsförhållandena. Däckens livslängd kan emellertid skilja sig åt beroende på körvanor, underhåll och vägkvaliteten och klimatet där däcken används.

Klasserna är präglade på däcksidorna. De däck som erbjuds som standard eller extrautrustning på Kias bilar kan ha olika slitageklasser.

Friktion - A, B & C

Friktionsklasserna är A, B och C, där A är den högsta och C den lägsta. Dessa anger däckets förmåga att bromsa på blöt asfalt. Värdet mäts under standardiserade testförhållanden på en godkänd testbana av asfalt och betong. Ett C-klassat däck kan ge dåligt väggrepp.

Temperatur - A, B & C

Temperaturklasserna är A (högst), B och C. Klasserna anger däckets förmåga att motverka uppvärmning och dess förmåga att fördela värme under standardiserade testförhållanden i ett laboratorium med ett speciellt testhjul.

Om däck utsätts för höga temperaturer under lång tid försämras kvaliteten på gummiblandningen, vilket sänker däckets livslängd. Väldigt höga temperaturer kan göra att däck plötsligt går sönder. Klasserna A och B motsvarar en högre prestanda på det aktuella laboratorietesthjulet än de minikrav som lagen föreskriver.

⚠ VARNING**- Däcktemperatur**

Temperaturklassen för detta däck gäller endast om däcket har korrekt lufttryck och inte är överbelastat. Körning i väldigt höga hastigheter, för lågt däcktryck eller överbelastning, antingen varje faktor för sig eller i kombination kan göra att temperaturen stiger och att däcket går sönder. Detta kan göra att du förlorar kontrollen över bilen, med allvarliga eller livshotande skador som följd.



1JBA7020

Att kontrollera däckets livslängd

Däckens hållbarhet och prestanda försämras med åren. Däck som är mer än 6 år gamla, inklusive reservdäcket (se tillverkningsdatum), bör bytas ut oavsett hur långt de har gått. Däckets tillverkningsdatum hittar du på däcksidan (däckets insida eller utsida). Datumet är ett Department Of Transportation (DOT)-nummer i en bokstavs- och nummerkombination. Kontrollera däckets ålder med hjälp av de fyra sista siffrorna i DOT-koden.

DOT : XXXX XXXX 0000

De första bokstäverna/siffrorna i DOT-koden anger tillverkningsfabrik, däckdimension och mönster, de sista fyra siffrorna anger vecka och år som däcket tillverkats.

Exempel:

DOT XXXX XXXX 0808 betyder att däcket tillverkades vecka 8 år 2008.

⚠ VARNING

Däck åldras och försämras med tiden. Oavsett om mönsterdjupet är godkänt rekommenderar vi därför att däcken byts efter 6 år om de använts under normala omständigheter. Hög värme eller hög belastning på däcken gör att däcken kan försämras ännu snabbare. Om däcken inte byts finns det risk att de spricker och kan därmed explodera och orsaka en allvarlig olycka.

BYTE AV GLÖDLAMPOR

⚠ VARNING - Att arbeta med strålkastare/lyktor

Innan du sätter igång med att byta ut en glödlampa, måste du dra åt parkeringsbromsen och se till att tändningsnyckeln står i läge "LOCK" för att förhindra att bilen sätts i rullning. Genom att stänga av tändningen riskerar du inte heller att bränna fingrarna eller få en stöt.

Använd endast glödlampor med rekommenderat wattal.

* OBSERVERA

Ersätt alltid ut defekta lampor med lampor som har samma effekt (watt). I annat fall kan säkringen eller elsystemet ta skada.

* OBSERVERA

Om du inte har de verktyg som krävs, inte har rätt sorts glödlampa eller inte vet hur du byter, rådfrågar du en auktoriserad Kia serviceanläggning. Det kan ofta vara svårt att byta ut glödlampor på bilar, eftersom du kan behöva ta bort andra delar för att komma åt att byta lampan. Detta gäller i synnerhet om du måste ta bort den främre stötfångaren för att komma åt glödlampan/-lamporna. I samband med att den främre stötfångaren tas bort/inställas finns det risk för skador på bilen.

* OBSERVERA

Det kan se ut som om det är frost på strålkastarlinserna och linserna till baklyktorna efter att du har tvättat bilen eller när den har stått ute i hällregn. Det har att göra med temperaturskillnaden mellan lampinsatsen och utomhusluften. På samma sätt bildas det kondens på insidan av bilrutorna vid regn. Det är alltså inget fel på bilen. Om det läcker in vatten i en lampenhet, vänd dig till en KIA-vekstad för att få felet avhjälpt.



1JBA7021

Byte av glödlampa till strålkastare

- (1) Strålkastare (hel-/halvljus)
- (2) Parkeringsljus
- (3) Främre blinkers
- (4) Främre dimljus (tillval)



1LDA7048

⚠ VARNING

- Halogenglödlampor

- Halogenglödlampor innehåller gas under tryck. När en halogenlampa går sönder splittras glaset.

(fortsättning)

(fortsättning)

- Hantera dem försiktigt och se till att huden inte rispas eller att du får skrubbsår. Förhindra att vätskor kommer i kontakt med tända glödlampor. Ta aldrig i glaset med bara händer. Fettet på huden kan göra att glödlampen blir överhettad och exploderar när den tänds. Glödlampen får endast tändas när den monterats i strålkastarinsatsen.
- Om glödlampen skadas eller spricker ska den genast bytas ut. Kassera den på lämpligt sätt.
- Använd skyddsglasögon när du byter halogenglödlampor. Ta inte i glödlampen om den är varm.

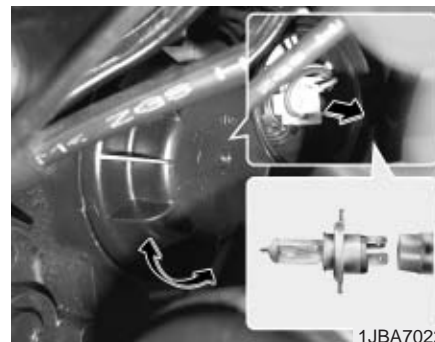

1JBA7022

1. Öppna motorhuvn.
2. Lossa dammskyddet genom att vrida det moturs.
3. Lossa elanslutningen.
4. Ta bort låsfjädern till glödlampen genom att trycka ned änden och trycka den uppåt.
5. Ta bort glödlampen från strålkastarinsatsen.
6. Sätt i en ny glödlampa och snäpp låsfjädern på plats genom att rikta in den mot spåret på glödlampen.
7. Tryck fast elanslutningen.
8. Sätt tillbaka dammskyddet genom att vrida det medurs.

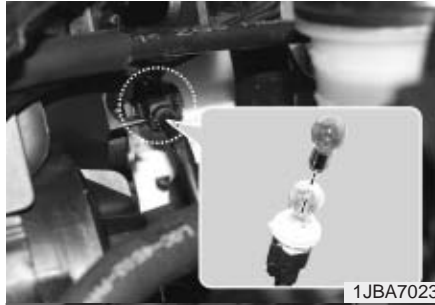

Byte av glödlampa för blinkers och parkeringsljus i strålkastarenheten

1. Se föregående sida
2. Ta bort lampsockeln från insatsen genom att vrida den moturs.

3. Vrid loss lampan genom att trycka den mot lampsockeln och vrida moturs.
4. Sätt in en ny glödlampa genom att placera den i lampsockeln och vrida den tills den snäpper på plats.
5. Montera sockeln och den nya lampan i strålkastarenheten genom att passa in den och sedan vrida medurs.

Byte av glödlampa till dimljus fram

Vänd dig till en KIA-verkstad.

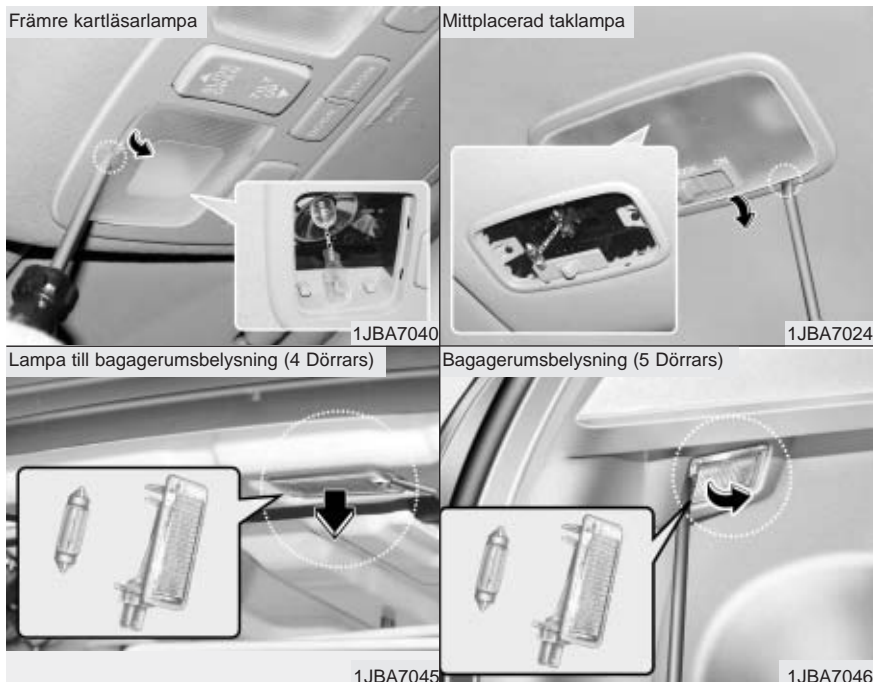

Byte av glödlampor till innerbelysning

1. Peta försiktigt bort glaset alternativt hela lampenheten med en platt skruvmejsel.

⚠ VARNING

Innan du byter glödlampor till innerbelysningen måste knappen stå i läge "OFF". Du riskerar annars att bränna fingrarna eller få en stöt.

2. Dra eller peta loss lampan.
3. Sätt i en ny glödlampa och kontrollera att den sitter stadigt.
4. Passa in klackarna på glaset/lampenheten mot uttagen och tryck fast så att det hörs ett klick.

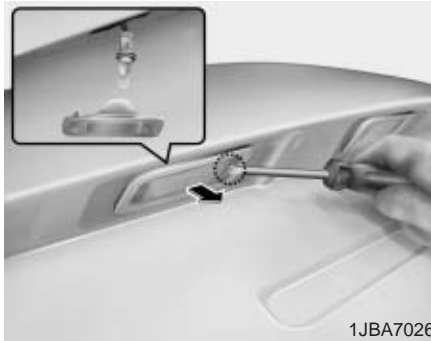

Byte av glödlampa till nummerplåtsbelysning

1. Ta bort glaset.
2. Ta bort glödlampan genom att dra den rakt utåt.
3. Sätt i en ny glödlampa.
4. Sätt tillbaka glaset ordentligt.

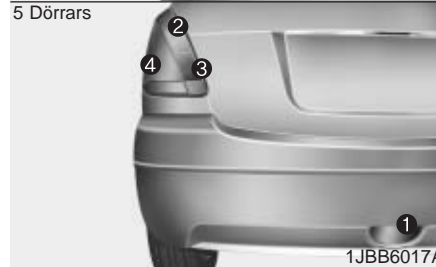

Byte av lampor i bakljusenheten

- (1) Dimbakljus (tillval)
- (2) Bakre blinkers
- (3) Backlampa
- (4) Broms-/bakljus

1. Öppna bagageluckan / den tvådelade bagageluckan.

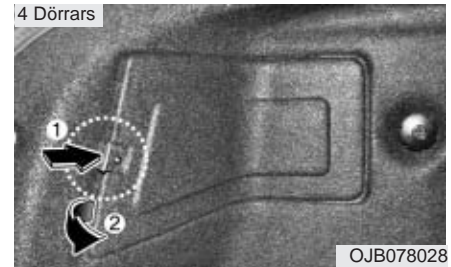

2. 4 Dörrars

Öppna serviceluckan genom att dra i spärren.

5 Dörrars

Skruva loss skruvarna som håller strålkastaren på plats med en stjärnskruvmejsel. Skruva loss det bakre kombinationsbakljuset från bilens kaross.

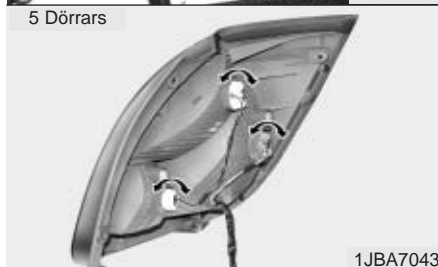
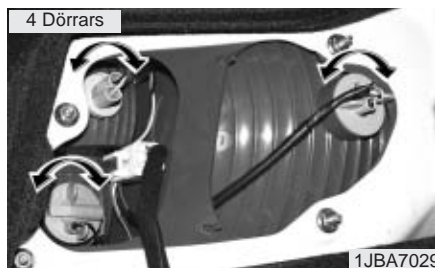

3. Lyft ut hela bakljusenheten.

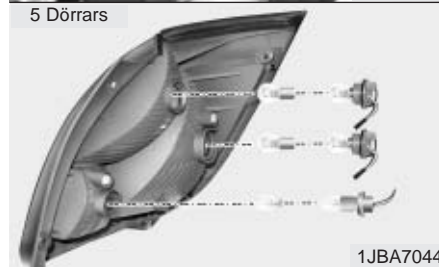

4. Vrid lampan moturs för att lossa den från sockeln.

5. Sätt i en ny glödlampa genom att placera den i lampsockeln och vrida den tills den snäpper på plats.

6. Sätt tillbaka lampsockeln i insatsen genom att rikta in flikarna på sockeln mot spåren på insatsen. Tryck fast sockeln i insatsen och vrid sockeln medurs.

7. Sätt tillbaka bakljusenheten och dra fast den med skruvarna.

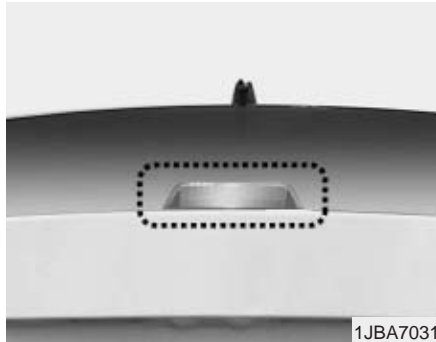

Byte av glödlampa i högt monterat bromsljus (4 Dörrars, tillval)

1. Öppna bagageluckan.



2. Ta bort lampsockeln från insatsen genom att vrida den moturs tills flikarna på sockeln ligger mitt för spåren på insatsen.
3. Ta bort glödlampan från sockeln genom att trycka den inåt och vrida den tills flikarna på glödlampan är i linje med spåren i lampsockeln. Dra ut glödlampan ur lampsockeln.

4. Sätt i en ny glödlampa genom att placera den i lampsockeln och vrida den tills den snäpper på plats.
5. Sätt tillbaka lampsockeln i insatsen genom att rikta in flikarna på sockeln mot spåren på insatsen. Tryck fast sockeln i insatsen och vrid sockeln medurs.



Byte av glödlampa till sidoblinkers (tillval)

1. Tryck glaset mot bilens front för att lossa lampenheten.
2. Dra loss elanslutningen.
3. Vrid loss lampsockeln moturs.
4. Ta bort glödlampan genom att dra den rakt utåt.
5. Sätt i en ny glödlampa i sockeln.
6. Sätt tillbaka lampsockeln.
7. Tryck fast elanslutningen glödlampan.
8. Tryck fast lampenheten i karossidan.

SPECIFIKATIONER FÖR SMÖRJMEDEL

Rekommenderade smörjmedel

För att erhålla bästa möjliga verkningsgrad och livslängd på motor och drivlina, är det viktigt att du använder rätt typ av smörjmedel. Rätt smörjmedel gör också att motorn arbetar effektivare, vilket sänker bränsleförbrukningen.

Friktionshämmande motorolja märkta Energy Conserving (energibesparande) finns att köpa i handeln. En av de många fördelarna med dessa motorolja är att de sänker bränsleförbrukningen genom att det går åt mindre bränsle för att motverka friktion i motorn. Dessa förbättringar är ofta att svåra att mäta på kort sikt, men på årsbasis kan de medverka till betydande kostnadsbesparingar.

Rekommenderat SAE viskositetstal

* OBSERVERA

Se till att du alltid torkar rent området kring påfyllningspluggar, avtappningspluggar eller mätstickor innan du kontrollerar smörjmedelnivån eller tappar ut smörjmedel. Detta är särskilt viktigt i dammiga eller sandiga miljöer och om bilen körs på oasfalterade vägar. Genom att rengöra området kring pluggar och mätstickor förhindrar du att smuts och sandkorn kommer in i motorn eller andra mekaniska delar som kan skadas.

Följande smörjmedel och -vätskor rekommenderas till din bil:

Smörjmedel		Klassning
Motorolja *1	Bensinmotor	API Serviceklass SJ, SL eller högre, ILSAC GF-3 eller högre
	Dieselmotor	API Serviceklass CH-4 eller högre, ACEA B4 eller högre
Växellådsolja, manuell växellåda		API Serviceklass GL-4 (SAE 75W-85, förseglat)
Växellådsolja (automat)		DIAMOND ATF SP-III eller SK ATF SP-III
Vätska för styrservo		PSF-III
Broms-/kopplingsvätska		FMVSS116 DOT-3 eller DOT-4

*1 Se de rekommenderade SAE viskositetstalen på nästa sida.

Oljans viskositet (tjocklek) inverkar på bränsleförbrukningen och motorprestandan vid körning i låga temperaturer (start av motor och oljeflöde).

Motorolja med låga viskositetstal kan ge lägre bränsleförbrukning och bättre motorprestanda vid låga temperaturer. För tillräcklig smörjeffekt vid varm väderlek krävs emellertid motorolja med högre viskositetstal.

Om du använder oljor med annat viskositetstal än de som Kia rekommenderar, finns det risk för skador på motorn.

Ta hänsyn till klimatet där bilen ska användas när du byter olja. Ta hjälp av tabellen för att välja en olja med lämpligt viskositetstal.

Temperaturskala för SAE viskositetstal	
Temperatur °C	-30 -20 -10 0 10 20 30 40 50
Motorolja, bensinmotor *1	20W-50
	15W-40
	10W-30
	5W-20, 5W-30
Motorolja, dieselmotor	30
	20W-40
	15W-40
	10W-30
	5W-30
	0W-30 *2

1. För minskad bränsleförbrukning rekommenderar vi att du använder motorolja med viskositetsklass SAE 5W-20, 5W-30 (API SJ, SL / ILSAC GF-3). Om denna motorolja inte finns tillgänglig, välj lämplig motsvarighet med hjälp av viskositetstabellen för motorolja.
2. Endast i extremt kalla miljöer och begränsat av körförhållanden och område.
(Undvik särskilt vid körning under lång tid med stor last och i höga hastigheter.)

UTVÄNDIGT UNDERHÅLL

Allmänna försiktighetsåtgärder vid utvändigt underhåll

Det är viktigt att du följer tillverkarens anvisningar när du använder kemiska rengörings- eller polermedel. Läs alla varningstexter och anvisningar som står på etiketten.

Lackvård

Tvättning

För att skydda lacken mot rost och slitage bör du tvätta den noggrant med ljummet eller kallt vatten minst en gång i månaden.

Om du kör i terrängen med bilen, bör du tvätta av den efter varje terrängkörning. Se till att du får bort alla saltavlagringar, smuts, lera och andra främmande material. Kontrollera att dräneringshål i dörrarnas nederkanter inte är igensatta och att hjulhusen samt hela underredet blir rent.

Insekter, kåda, fågelspillning, industriutsläpp och liknande ämnen kan skada lacken om de inte genast tas bort.

Ibland räcker det inte att tvätta med bara vatten för att få bort all smuts. Använd då ett mildt bilschampo som inte skadar lacken.

När du har tvättat bilen sköljer du av den noggrant med ljummet eller kallt vatten. Låt inte schampot torka på lacken.

AKTA

Använd inte starka schampon, kemiska rengöringsmedel eller varmt vatten. Tvätta aldrig bilen i direkt solljus eller om karossen är varm.

⚠ VARNING

Eftersom det kan komma vatten på bromsarna när du tvättar bilen, bör du provbromsa i låg hastighet för att kontrollera om de fungerar. Om bromsarna tar sämre torkar du dem genom att trampa ned bromspedalen medan du kör långsamt framåt.

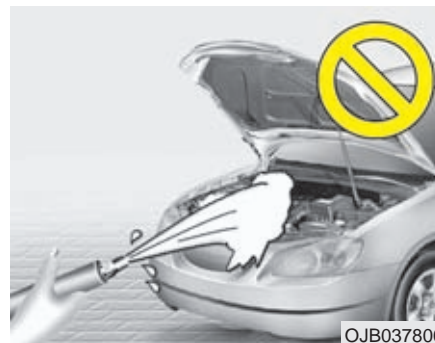

OJB037800

AKTA

- **Se upp vid motortvätt - risk för kortslutning om det kommer vatten i el-systemet.**
- **Var noggrann med att endast använda vatten när du tvättar av motorrummet.**

Vaxning

Vaxa bilen först när den är torr.

Tvätta och torka alltid av bilen innan du vaxar den. Använd flytande vax eller vaxpasta av god kvalitet och följ tillverkarens anvisningar. Vaxa också alla metalldelar för att skydda dem och för att de ska behålla sin glans.

Om man tar bort olja, tjära eller liknande ämnen med ett fläckbortagningsmedel försvinner vanligtvis också vaxskiktet från lacken. Lägg på ny vax på dessa områden även om resten av bilen inte behöver vaxas.

* OBSERVERA

- **Lacken repas om du tar bort damm eller smuts med en torr trasa.**
- **Använd inte stålull, rengöringsmedel som innehåller slipmedel eller starka rengöringsmedel som innehåller högalkaliska eller frätande ämnen på krom eller eloxerade aluminiumdelar. Det kan skada det skyddande skiktet och orsaka missfärgning.**

Rekonditionering av lack

Djupa repor eller stenskott på lacken måste åtgärdas omedelbart. En liten rostfläck kan växa snabbt och medföra stora reparationskostnader.

* OBSERVERA

Om det har blivit skador på bilen som kräver plåtreparationer eller att någon plåtdel måste bytas ut, ska du se till att verkstaden rostskyddar de reparerade eller nya delarna.

Underhåll av högglanspolerade metalldelar

- Använd tjärbortagningsmedel för att ta bort tjära och insekter, aldrig skrapa eller andra vassa föremål.
- För att skydda högglanspolerade metallytor mot rost stryker du på ett lager vax eller kromglans och arbetar upp en fin lyster.
- Under vinterförhållanden eller vid körning i kustområden lägger du på ett tjockare lager vax eller skyddsmedel på blanka metalldelar. Om det behövs, lägger du på rostskyddsfett eller något annat skyddande medel.

Underhåll av underredet

Vägsalt eller liknande halkbekämpningsmedel kan samlas på underredet. Om du inte tar bort detta kan delar på underredet rosta snabbt trots att de har rostskyddsbehandlats. Exempel på sådana delar är bränsleledningar, bottenplatta och avgassystem.

Spola av underredet och hjulhusen noggrant med ljummet eller kallt vatten en gång i månaden och i slutet av vintersäsongen. Var extra noggrann när du spolar av dessa delar eftersom det är svårt att se all lera och smuts. Om vägsaltet/smutsen blöts men inte lossnar, ökar istället risken för rost. I dörrarnas nederkant, tröskellådor och stolpar finns dräneringshål som måste hållas rena från smuts för att det inte ska uppstå rost.

VARNING

Eftersom det kan komma vatten på bromsarna när du tvättar bilen, bör du provbromsa i låg hastighet för att kontrollera om de fungerar. Om bromsarna tar sämre torkar du dem genom att trampa ned bromspedalen medan du kör långsamt framåt.

Underhåll av lättmetallfälgar

Lättmetallfälgarna skyddas av klarlack.

- Använd inte rengöringsmedel som innehåller slipmedel, polermedel, lösningsmedel eller stålborste på lättmetallfälgarna. Lacken kan skadas eller repas.
- Använd ett mildt schampo eller neutralt rengöringsmedel och spola av med mycket vatten. Se även till att rengöra fälgarna när du har kört på saltade vägar. Det förhindrar att de börjar rosta.
- Tvätta inte fälgarna med snabbtvättarnas borstar.
- Använd inte frätande rengöringsmedel. Det kan skada och framkalla korrosion på klarlackade lättmetallfälgar.

VÅRD AV BILINREDNING

Allmänna försiktighetsåtgärder vid vård av bilens inredning

Undvik att frätande lösningar såsom parfym och kosmetisk olja kommer i kontakt med instrumentbrädan, eftersom de kan orsaka skador eller missfärgningar. Om detta ändå inträffar, måste du genast torka av instrumentbrädan. Läs igenom följande anvisningar om hur man rengör vinyl.

AKTA

Elektriska och elektroniska komponenter kan skadas om de blir fuktiga i samband med rengöring.

Rengöring av bilklädsel och inredning

Vinyl

Börja med att ta bort allt damm från vinylen med en dammvippa eller dammsugare. Rengör därefter vinylytorna med ett särskilt rengöringsmedel för vinyl.

Bilklädsel

Börja med att ta bort allt damm från bilklädseln med en dammvippa eller dammsugare. Rengör därefter med en mild tvållösning som rekommenderas för klädsel eller mattor. Ta bort färska fläckar omedelbart med ett fläckborttagningsmedel för tyg. Om du inte tar bort färska fläckar med en gång, finns det risk att de inte går bort och att tyget missfärgas.

Bilklädselns brandsäkerhet kan också försämrats om materialet inte underhålls på rätt sätt.

AKTA

Om du använder andra rengöringsmedel och procedurer än de som rekommenderas, kan bilklädseln förstöras och dess brandsäkra egenskaper kan försämrats.

Rengöring av trepunktsbälten

Rengör bältet med en mild tvållösning speciellt avsedd för rengöring av klädsel och mattor. Följ de anvisningar som medföljer tvållösningen. Blek eller färga aldrig bältet, eftersom väven kan försvagas. Se till att bältena får torka helt utdragna ur rullarna.

Rengöring av rutornas insida

Om rutornas insidor blir smutsiga (täcks av ett fett, oljigt eller vaxliknande lager), tvättar du av dem med fönsterputs. Följ de anvisningar som står på etiketten till fönsterputsmedlet.

AKTA

Skrapa eller repa inte bakrutan på insidan. Värmeslingorna kan skadas.

SPECIFIKATIONER

De specifikationer som anges nedan är endast avsedda som allmän information. Även om informationen i denna manual var korrekt när den gick till tryckning förbehåller sig Kia rätten att ändra sina fordon eller deras specifikationer utan föregående meddelande. Kontakta en auktoriserad KIA-återförsäljare för att få aktuell information.

Mått

mm

Artikel	4 Dörrars	5 Dörrars
Totallängd	4 240	3 990
Totalbredd	1 695	1 695
Totalhöjd	1 470	1 470
Spårvidd fram	1 470/1 485 *1	1 470/1 485 *1
Spårvidd bak	1 460/1 475 *1	1 460/1 475 *1
Axelavstånd	2 500	2 500

*1 Om bilen är utrustad med däck av typen 175/70R14

Däck

Artikel	Däckdimension	Fälgdi- mension	Däcktryck bar (psi, kPa)				Åtdragningsmoment, fälgmuttrar N-m
			Normalt tryck ²		Maximalt tryck		
			Fram	Bak	Fram	Bak	
Bensin- motor	175/70R14 84T	5.0Jx14	2,1 (30, 210)	2,1 (30, 210)	2,3 (33, 230)	2,3 (33, 230)	88~107
	185/65R14 86H	5.5Jx14					
	195/55R15 85V	5.5Jx15					
	205/45R16	6.5Jx16	2,2 (32,220)	2,2 (32,220)	2,4 (35,240)	2,4 (35,240)	
Diesel- motor	175/70R14 84T	5.0Jx14	2,2 (32, 220)	2,2 (32, 220)	2,3 (33, 230)	2,3 (33, 230)	
	185/65R14 86H	5.5Jx14					
	195/55R15 85V	5.5Jx15					
	205/45R16	6.5Jx16	2,2 (32,220)	2,2 (32,220)	2,4 (35,240)	2,4 (35,240)	
Nöd- reservhjul	T125/80D15	3.5Jx15	4,2 (60,420)				88~107

² Normalt tryck: Upp till 2 personer

Bränsle-, olje- och vätskevolym

Smörjmedel		Volym	Klassning
Motorolja *(med filterbyte)	Bensinmotor	3,3 l	API serviceklass SJ, SL eller högre, ILSAC GF-3 eller högre
	Dieselmotor	5,3 l	API serviceklass CH-4 eller högre ACEA B4 eller högre
Växellådsolja, manuell växellåda	Bensinmotor	1,9 l	API serviceklass GL-4 SAE 75W-85 (förseglat)
	Dieselmotor	2,0 l	
Växellådsolja (automat)	Bensinmotor	6,1 l	DIAMOND ATF SP-III, SK ATF SP-III
	Dieselmotor	6,6 l	
Servostyrning		0,8 l	PSF-III
Kylmedel	Bensinmotor	5,5~5,8 l	Etylenglykolbaserad för kylare i aluminium
	Dieselmotor	5,3~5,4 l	
Broms-/kopplingsvätska		0,7~0,8 l	FMVSS116 DOT-3 eller DOT-4
Bränsle		45 l	-

*1 Se de rekommenderade SAE viskositetstalen i kapitel 7.

Glödlampor

Wattal

Glödlampa	4 Dörrars	5 Dörrars
Strålkastare (hel-/halvljus)	55/60	55/60
Främre blinkers	21	21
Positionsljus	5	5
Sidoblinkers (tillval)	5	5
Främre dimljus (tillval)	27	27
Bromsljus och baklyktor	21/5	21/5
Bakre blinkers	21	21
Backlampor	16	16
Dimbakljus (tillval)	21	21
Högt monterat bromsljus	16	16
Nummerplåtsbelysning	5	5
Främre kartläsarlampa	10	10
Mittplacerad taklampa	10	10
Lampor till bagagerumsbelysning/ Bagagerumsbelysning	5	5