

>> INSTRUKTIONSBOK
SNABBREFERENSGUIDE

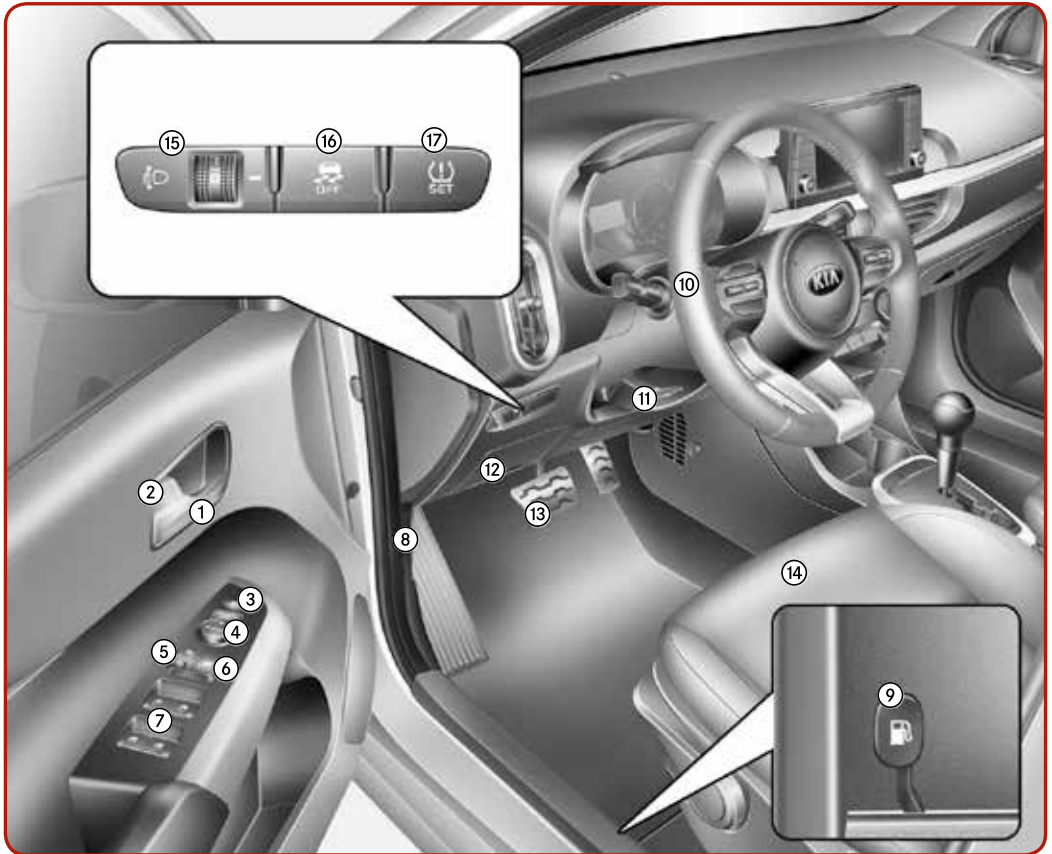

The Power to Surprise

Interiöröversikt



- | | |
|---|---------------------------------------|
| ① Inre dörrhandtag [4] | ⑨ Frigöringsspak för tanklock [4] |
| ② Knapp för dörrlåsning/upplåsning [4] | ⑩ Ratt med krockkudde [4] |
| ③ Reglage för fällning av yttre backspeglar [4] | ⑪ Reglage för justering av ratten [4] |
| ④ Reglage för inställning av yttre backspeglar [4] | ⑫ Inre säkringspanel [8] |
| ⑤ Knapp för centrallåset, lås/lås upp [4] | ⑬ Bromspedal [6] |
| ⑥ Låsknapp för elfönsterhissar [4] | ⑭ Säte [3] |
| ⑦ Knappar för elektriska fönsterhissar, öppna/stäng [4] | ⑮ Höjdjustering av strålkastare [4] |
| ⑧ Reglage för huvöppning [4] | ⑯ Avstängningsknapp för ESC [6] |
| | ⑰ TPMS SET-knapp [7] |

Det kan vara en annan typ av krokar i din bil.

[#] numret inom parentes anger kapitel i bruksanvisningen

Instrumentpanel / Motorrumsöversikt

Instrumentpanelen



- ① Mätare, varnings- och kontrollampor [4]
- ② Signalhorn [4]
- ③ Förarens frontkrockkudde [3]
- ④ Belysning/blinkers [4]
- ⑤ Torkare/spolare [4]
- ⑥ Tändningslås
- ⑦ Rattfjärrkontroll för ljud [5]
- ⑧ LCD-knapp för fönster [4]
Farhållare [6]
Hastighetskontroll [6]
- ⑨ Varningsblinkers [7]
- ⑩ Ljud [5]
- ⑪ Manuell klimatanläggning [4]
- ⑫ Cigarettändare [4]
- ⑬ AUX, USB-port [5]
- ⑭ Eluttag [4]
- ⑮ Passagerarens frontkrockkudde [3]
- ⑯ Handskfack [4]
- ⑰ Växelspak manuell [6]
Växelspak automat [6]
- ⑱ Knapp för sätesvärmare [4]
- ⑲ Eluppvärmning av ratten [4]
- ⑳ ISG-knapp (Knapp för avstängning av start/stoppssystemet) [6]
- ㉑ Förvaring i mittkonsol [4]
- ㉒ Mugghållare [4]

Motor [8]

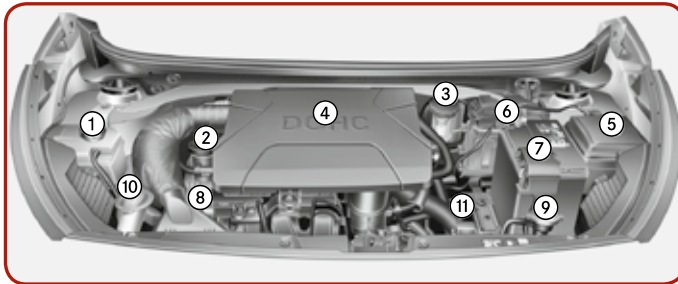

- ① Kylvätskebehållare [8]
- ② Påfyllningshåll för motorolja [8]
- ③ Broms- / kopplingsvätskebehållare [8]
- ④ Luftfilter [8]
- ⑤ Säkringsbox [8]
- ⑥ Negativ batteripol [8]
- ⑦ Batteriets pluspol [8]
- ⑧ Mätsticka för motoroljenivå [8]
- ⑨ Kylarlock [8]
- ⑩ Spolarvätskebehållare [8]
- ⑪ Oljesticka för den automatiskt växellädans olja [8]

Den faktiska instrumentpanelen och motorutrymmet i bilen kan skilja sig från bilden.

Dörrlås / motorhuv / bagage

Dörrlås [4]



Låsa dörrarna utifrån

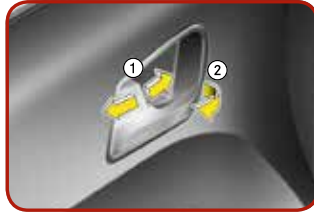

Låsa dörrarna inifrån



Barnspärr

Motorhuv [4]



1. Dra i spaken för att öppna motorhuv
2. Hög huvan något och tryck på den sekundära haspen ① på mitten av framkanten på huvan och lyft sedan huvan ②.

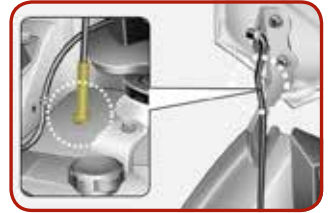
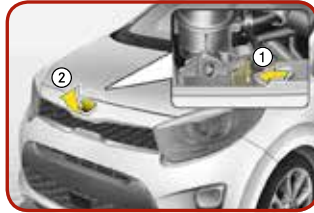

3. Dra stödstången ifrån huvan.
4. Håll upp motorhuvan med hjälp av stötten.

Stänga huvan

1. Innan du stänger huvan kontrollerar du att alla påfyllningslock är korrekt monterade och ser till att allt lättantändligt material avlägsnas från motorutrymmet.
2. Stäng huvan till hälften och tryck sedan ned den på plats.

Baklucka [4]



Öppna bakluckan manuellt



Stänga bakluckan

För att stänga bakluckan, sänk och tryck ned bakluckan ordentligt. Se till att bakluckan spärras ordentligt.

Fönster / vindrutetorkare och spolare

Fönster [4]

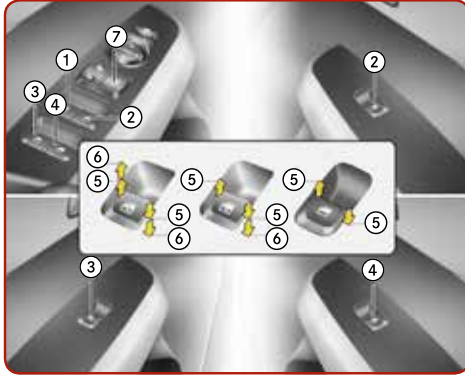

- ① Förardörrens elfönsterhiss
- ② Passagerardörrens elfönsterhiss
- ③ Bakdörrens (vänster) elfönsterhiss*
- ④ Bakdörrens (höger) elfönsterhiss*
- ⑤ Öppna/stänga fönster
- ⑥ Automatisk elfönsterhiss uppåt/nedåt* (förarens fönster)
- ⑦ Läsströmställare för elfönsterhissar*
*: i förekommande fall

* OBSERVERA: I sträng kyla finns det en viss risk att hissmechanismerna fryser.

Torkare och spolare [4]

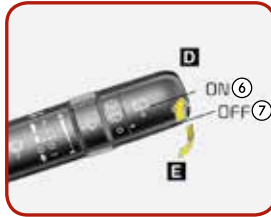
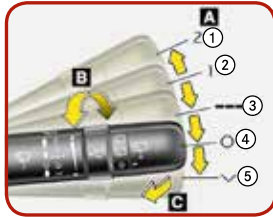

A: Vindrutetorkarhastighet (fram)

- ① 2/HI - Hög torkarhastighet
- ② 1/LO - Låg torkarhastighet
- ③ ---/ INT - Intervalltorkning
- ④ 0 / OFF - Av
- ⑤ √/1X - En torkning

B: Inställning av intervalltorkningstid

C: Torkning med korta slag (fram)*

D: Bakre torkar/spolare*

- ⑥ 1/ PÅ - Intervallslag
- ⑦ 0 / OFF - Av

E: Torkning med korta slag (bak)

*: i förekommande fall

Bakre parkeringsassistanssystem [4]*

*: i förekommande fall



Parkeringsassistanssystemet underlättar backning med hjälp av signaler då något föremål befinner vid de bakre parkeringssensorerna ① inom ett avstånd av 120 cm, bakom fordonet.

I följande fall fungerar systemet

- Systemet aktiveras när du backar och tändningslåset är i ON-läget.
- Sensoravståndet för systemet är cirka 120 cm.
- När fler än två föremål upptäcks på samma gång registreras det närmaste föremålet.

Olika varningssignaler	Indikator*
Om det finns ett föremål på ett avstånd mellan 120 och 61 cm från den bakre stötfångaren: Ljudsignal med längre intervall	
Om det finns ett föremål på ett avstånd mellan 60 och 31 cm från den bakre stötfångaren: Ljudsignal med kortare intervall	
Om det finns ett föremål på ett avstånd mindre än 30 cm från den bakre stötfångaren:	

*: i förekommande fall

Säte / Nackstöd / Sätessvärmare

Säten [3]

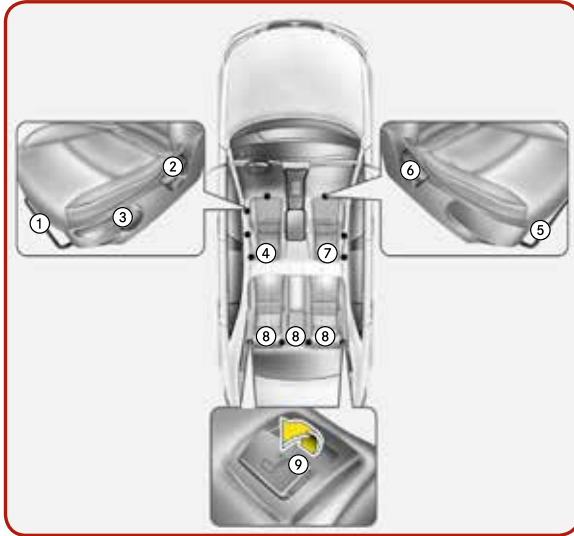

Förarsäte

- ① Framåt och bakåt
- ② Ryggstödets lutning
- ③ Sättesjustering, höjd*
- ④ Nackskydd

Främre passagerarsäte

- ⑤ Framåt och bakåt
- ⑥ Ryggstödets lutning
- ⑦ Nackskydd

Baksäte

- ⑧ Nackstöd*
- ⑨ Ryggstödsfällning*

*: i förekommande fall

Nackstöd [3]

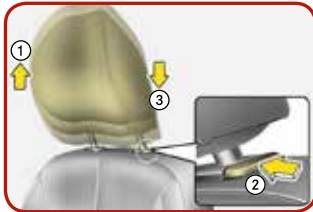

Justera höjden uppåt och nedåt (fram)

- Hög nackskyddet genom att dra det till lämplig höjd ①.
- För att sänka den, tryck och håll inne spärren ② och släpp nackstödet till önskad position ③.

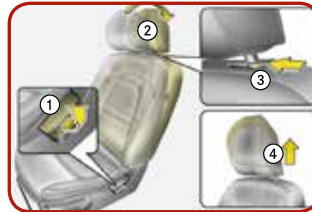

Borttagning (fram)

1. Luta ryggstödet ② med hjälp av spaken ①.
2. Hög nackskyddet till det översta läget.
3. Tryck på nackstödet spärr ③ medan du drar upp nackstödet ④.

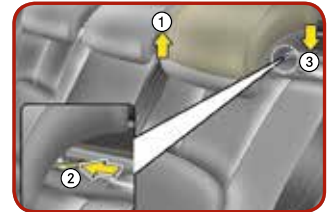

Justera höjden uppåt och nedåt (bak)*

- Hög nackskyddet genom att dra det till lämplig höjd ①.
- För att sänka den, tryck och håll inne spärren ② och släpp nackstödet till önskad position ③.



Borttagning (bak)*

Ta bort ett nackskydd genom att lyfta upp det till sitt översta läge, trycka in spärren ① medan du drar uppåt ②.



Eluppvärmda framsäten* [4]

Med tändningslåset i on-läge (på) kan knapparna användas var för sig.

- Vid mildt väder eller andra omständigheter då du inte behöver använda sätessvärmaren ska reglaget stå i "OFF"-läget.
- När du trycker på knappen ändras temperaturinställningen för framsätet på följande sätt:

OFF (AV) → HIGH (HÖG) (☀️) → LOW (LÅG) (🌙)

*: i förekommande fall

Krockudde* / Barnstol

*: i förekommande fall

Krockuddar [3]

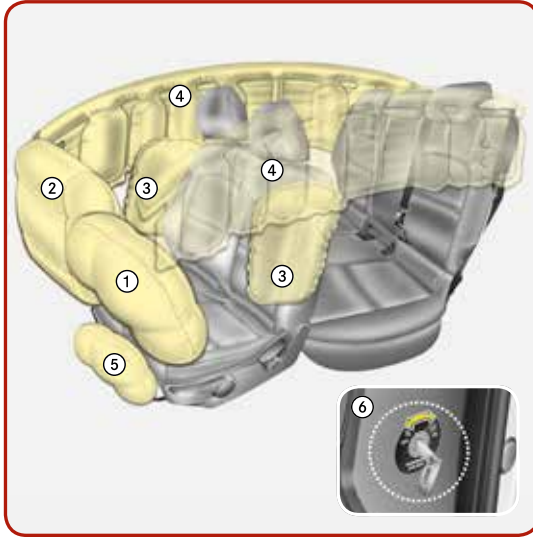

- ① Förarens frontkrockudde*
- ② Passagerarens frontkrockudde*
- ③ Sidokrockudde*
- ④ Sidokrockgardin*
- ⑤ Förarens knäkrockudde*
- ⑥ Strömbrytare för framsätesspassagerarens frontkrockudde*

*: i förekommande fall
(ej i Sverige)

Bilbarnstolar [3]

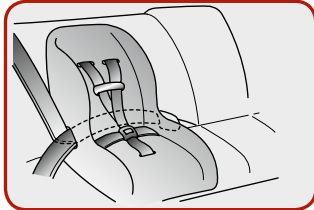

Montera en bilbarnstol med trepunktsbälte



Förankra en bilbarnstol i ett "Top-tether Anchorage"-system med överrem*.



Placera aldrig en bakåtvänd bilbarnstol i framsätet om frontkrockkudden på passagerarsidan är aktiverad. Om krockkudden på passagerarsidan löser ut innebär det ett tryck på bilbarnstolen som leder till livsfara eller risk för allvarliga skador för barnet.

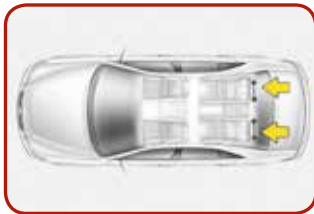

Montera en bilbarnstol med ISOFIX-fästen



- ① Placering av ISOFIX förankringspunkter för barnstolar

- ② ISOFIX-fästena sitter mellan ryggstödet och sitsen på baksätets ytterplatser och är märkta med symboler.

*: i förekommande fall

Värme- och ventilationssystem

Manuell klimatanläggning* [4]



- ① Fläkthastighet
- ② Lägesval
- ③ Temperatur

- ④ Luftkonditionering-knapp*
- ⑤ Bakrutedefroster
- ⑥ Val av luftriktning

Belysningsreglage / Rattreglage* / Farthållare*

Belysningsreglage / Rattreglage [4]



Ljusreglage

- ① Avstängt
- ② Automatisk ljusfunktion*
- ③ Parkeringsljus
- ④ Strålkastarläge

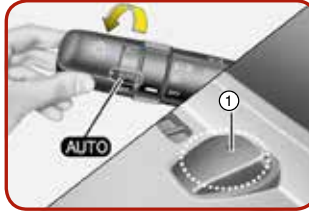

Automatisk ljusfunktion*

Om ljusomkopplaren är i läge AUTO tänds eller släcks bakljus och strålkastare automatiskt, beroende på hur mycket ljus som detekteras av givaren under vindrutan.

Placera aldrig något över sensorn ① på instrumentpanelen, det kan hindra autoljusets systemkontroll.



Rattlutning*

Dra ned lässpaken ① och ställ in ratten i önskat läge ②. Dra upp lässpaken för att låsa ratten ③. Ställ in ratten i önskat läge innan du kör.

Farthållare* [6]



Strömbrytare (CRUISE/RES+) för aktivering av farthållaren



Ställ in farthållarens hastighet genom att trycka spaken ned till SET-



Öka farthållarens inställda hastighet



Minska farthållarens inställda hastighet



Avbryt den inställda farthållarhastigheten genom att trycka på knappen (CANCEL/O)



Återta den inställda farthållarhastigheten genom att trycka spaken upp till RES+

Bogsering / byta däck

När du bogserar bilen i en nödsituation utan hjulvagn ①:

1. Vrid tändningsnyckeln till läge ACC.
2. Ställ växelspaken i läget N (friläge).
3. Lossa parkeringsbromsen.

Nödbogsering [7]

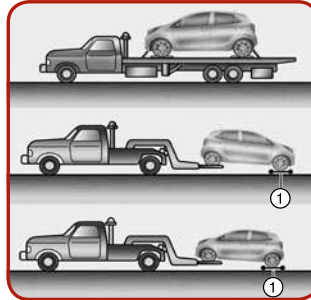

När bilen bogseras med bärgningsbil och hjulvagn inte används ska alltid framhjulena på bilen lyftas upp, inte bakhjulena.



Om det är nödvändigt med bogsering, rekommenderar vi att du låter en auktoriserad Kia-återförsäljare eller en professionell bilbärgare göra det.

Laddningstyper [7]



Domkraft och verktyg

De visade verktygen förvaras i bagageutrymmet.

Lyft upp golvet i bagageutrymmet för att nå denna utrustning.

- ① Domkraftshandtag
- ② Domkraft
- ③ Mutternyckel



Däckreparationssats*

Läs instruktionerna innan du använder däckreparationssatsen.

- ① Kompressor
- ② Tätningsmedelsbehållare



Med däckreparationssatsen kan du fortsätta köra även efter en punktering. När du har sett till att däcket är ordentligt tätat kan du köra försiktigt på däcket (upp till 200 km med en högsta hastighet av 80 km/h) för att nå en verkstad eller däckhandlare där du kan laga däcket permanent eller byta ut det.

Underhåll

Kontrollera motoroljenivån [8]

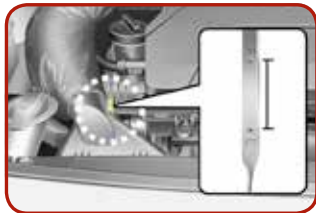

1. Parkera bilen på ett plant underlag.
2. Starta motorn och låt den gå på tomgång tills den har normal arbetstemperatur.
3. Stäng av motorn och vänta några minuter (ca 5 minuter) för att oljan ska rinna ned i oljetråget.
4. Dra ut oljestickan och torka av den. Sätt tillbaka den helt igen.



5. Dra ut oljestickan igen och kontrollera nivån. Om nivån ligger nära eller på L (tom) ska du fylla på så mycket olja att nivån når upp till F (full). **Överfyll inte.**

- Använd en tratt för att förhindra att olja rinner ut på motorkomponenter.
- Använd endast specificerad motorolja.[9]

Kontrollera spolarvätskenivån [8]



- Kontrollera vätskenivån och fyll på vid behov.
- Vanligt vatten kan användas i det fall spolarvätska saknas. Spolarvätska med frostskydd måste dock användas vid låga temperaturer för att förhindra fryssning.

Öppna tanklocket [4]



1. Stäng av motorn.
2. Öppna tanklocket genom att dra i dess öppning.

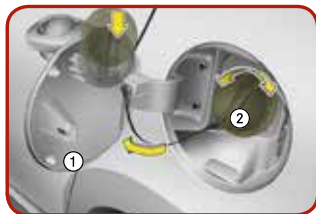

3. Dra i tanklocken ① ut, tills den är helt öppen.
4. Ta bort tanklocket genom att vrida det ② moturs.
5. Tanka.

Stänga tankluckan

1. Sätt på locket och vrid det medurs tills det hörs ett klick. Det indikerar att locket sitter fast ordentligt.
2. Stäng tanklocket och tryck lätt på det. Kontrollera att det är ordentligt stängt.

Övrig info*

Start- och stoppsystem (ISG)

När ISG är aktiverat stängs motorn av automatiskt för att minska bränsleförbrukning och utsläpp.

Parkeringsbroms (handbroms)

När du lägger i parkeringsbromsen, ansätt först fotbromsen och håll den nedtryckt. Dra åt parkeringsbromsen. Vi rekommenderar att du innan du lämnar bilen lägger i ettans växel eller backväxeln, eller „P“-läge (parkeringsläge) på bilar med automatväxellåda.

Bluetooth®

Många av våra bilar har Bluetooth®-anslutning så att du säkert och smidigt kan använda din mobiltelefon. För Bluetooth® kompatibilitet, se avsnittet om ägande på vår webbplats.

Övrig info*

Kia service-app

Kias service-app – finns nu tillgänglig gratis för iPhone/iPad och Android. Med Kias service-app har du (nästan) alla Kia-återförsäljare i Europa inom räckhåll*. Letar du efter en bilförsäljare eller bara en serviceverkstad – appen visar alla bilhandlare runt din aktuella position på kartan. Med ett klick kan du ringa en bildhandlare, besöka deras webbplats eller få köranvisningar till dem.

(* Endast på vissa marknader)



Kia service-app



Kia service-app



Se instruktionsboken för utförlig information och anvisningar om innehållet i denna snabbguide.

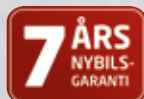

Kias 7-åriga garanti 7 år/150 000 km nybilsgaranti. Gäller i alla EU:s medlemsstater (även Norge, Schweiz, Island och Gibraltar), lokala villkor tillämpas.

Copyright © 2017 Kia Motors Europe GmbH, med ensamrätt.
17.000387 - QRGJA - SWE



The Power to Surprise

17-000387