



[www.kia.se](http://www.kia.se)

# OPTIMA



Kia Optima (t o m modellår 2013)

## **Instruktionsbok**



## Så här hittar du rätt sida i instruktionsboken

1. I det alfabetiska registret, som börjar på sidan 5, letar du fram det du vill läsa om.
2. Om du t ex vill läsa om **Spolarvätska** (nivåkontroll/påfyllning) så finns den informationen i kapitel 7 på sidan 20 (**7-20**). Då kan du antingen skrolla fram till den sidan eller göra så här: Upptill i rutan där det står **Sök\*** skriver du in **7 20**. (Det ska vara ett mellanslag mellan 7:an som är kapitelnumret och 20 som är sidan i kapitlet).  
*\*Om du inte har en "Sökruta" synlig klicka på "Redigera" och sedan på "Sök" så visas rutan.*
3. Tryck därefter på **Enter** så kommer du till rätt sida.  
(OBS! Du kan behöva trycka mer än en gång på Enter eftersom datorn visar alla ställen i boken där det står 7-20. När du fått en markering över sidnumret längst ned på sidan, då har du kommit till rätt sida).
4. För att komma tillbaka till första sidan av instruktionsboken, för att göra en ny sökning, gör så här: Klicka på sidan du är på, så att sökmarkeringen försvinner. Tryck sedan på **Ctrl + Home**.

## ***Kia, FÖRETAGET***

---



Tack för att du valt en Kia.

Vi är en stor global biltillverkare fokuserad på att tillverka bilar med hög kvalitet och som ger mycket för pengarna. Vår ambition är också att erbjuda alla Kia-ägare en service som överträffar förväntningarna.

I alla våra verkstäder kan du räkna med att få ett bra mottagande och din bil tas om hand av specialutbildade servicetekniker som ger dig Kia Premium Service det vill säga ett omhändertagande som bygger på vår internationella slogan "**Family-like Care**".

All information i den här instruktionsboken var aktuell i samband med tryckningen. Därför måste vi reservera oss för att det kan ha uppstått förändringar på grund av den tekniska utveckling som ständigt pågår.

Instruktionsboken innehåller information om all tänkbar utrustning som kan finnas på den modell du valt. Det betyder att det kan finnas avsnitt i boken som du kan hoppa över eftersom de inte gäller just din bil.

---

***Välkommen till Kias värld med "Family-like Care"***

## **FÖRORD**

Tack för att du valt en bil från Kia. Du har nu en kvalitetsbil med mycket bra garantier.

När det är dags för service rekommenderar vi att du lämnar din bil till en auktoriserad Kia-verkstad. Där har man specialutrustning och mekaniker som är utbildade att ta hand om bilen på bästa sätt.

Se till att du får servicen dokumenterad när den blivit utförd.

För att även nästa ägare ska kunna använda och sköta bilen på rätt sätt ska du se till att den här instruktionsboken följer med bilen.

Det är också viktigt att du bifogar Service- och garanti-boken som, om bilen fått föreskriven service, visar att bilen sköts enligt Kias rekommendationer. Det medför också ett bättre andrahandsvärde.

Den här bilen liksom övriga Kia-modeller finns i olika versioner och med olika tillvalsutrustning. Instruktionsboken omfattar all den utrustning som var aktuell i samband med att boken trycktes. Det kan alltså förekomma beskrivningar på utrustning som inte finns på just din bil.

Det kan också ha tillkommit utrustning eller införts ändringar sedan boken trycktes. Kia förbehåller sig rätten att utan föregående varning införa förbättringar eller förändringar på bilarna.

Om du är tveksam om något som rör bilen ber vi dig vända dig till återförsäljaren.

© 2012 Kia Motors Corp.

All reproduktion av denna handbok, såväl elektronisk som mekanisk, inklusive kopiering, lagring i något informationshanteringssystem eller översättning av hela eller delar av dokument är förbjuden såvida inte Kia Motors har gett skriftligt tillstånd till detta.

Tryckt i Korea

**A**

ABS, låsningsfria bromsar .....	5-31
AC/luftkonditionering, manuellt system.....	4-105
AFLS, kurvljus.....	4-86
Air bag, bortkoppling/passagerar- sida .....	3-40
Air bags .....	3-32
underhållsfria.....	3-48
utlöser/utlöser inte .....	3-44
varningslampor .....	3-34
Antenn för radio .....	4-129
Antisladdsystem	
ESC.....	5-40
VSM, avancerat .....	5-44

Armstöd i baksätet .....	3-11
Armstöd med förvaringsfack .....	4-122
Askkopp/cigarettändare (ej standard).....	4-125
AUTO HOLD, automatisk bromsning.....	5-38
Automatisk farthållare .....	5-47
Automatisk växellåda, funktion .....	5-22
AUX-ingång, USB-port, iPod-anslutning.....	4-131
Avgaser, varning .....	5-2
Avgasreningssystem, beskrivning .....	7-73

**B**

Backkamera.....	4-84
display i backspegel .....	4-38
Backspegel, automatiskt avbländningsbar .....	4-37
Backspegel, inre .....	4-37
Backspeglar	
elmanövrerade .....	4-38
elektriskt infällbara.....	4-39
eluppvärmda, reglage .....	4-99
manuellt infällbara.....	4-39
Backvarnare/parkeringshjälp .....	4-70
Bagagenät.....	4-124
Bagagerumslampa.....	4-96
Bagageutrymmets öglor för lastförankring.....	4-124
Baklucka, nödöppning inifrån.....	4-20
Bakluckans lås .....	4-19
Bakrutedefroster.....	4-99
Baksäte, fälla/öka lastutrymmet....	3-12
Baksäten, eluppvärmda.....	3-14
Barnstolsfästen, Isofix.....	3-30

## Alfabetiskt Register

---

### B

Barnsäkerhet .....	3-24
Barnsäkra dörrlås .....	4-18
Batteri, underhåll.....	7-29
Batteribyte i fjärrkontroll / Smart Key .....	4-7
Belysning, yttre .....	4-86
Bilbarnstolar, montering .....	3-25
Bilvård exteriör .....	7-67
interiör .....	7-71
Blinkers, reglage .....	4-89
Bluetooth, allmänt.....	4-149
Bogsera igång bilen, läs varning.....	6-5
Bogsering i nödfall.....	6-23
Bogsering/bärgning.....	6-22
Bogserögla, fast bakre.....	6-23
Bogserögla, montering framtill.....	6-23
Broms- och kopplingsvätska, nivåkontroll .....	7-17

Bromsar teknisk beskrivning .....	5-28
tips vid körning.....	5-45
varning för slitna belägg.....	5-29
Bromsning, automatiskt (AUTO HOLD) .....	5-38
Bränslefilter dränering (diesel).....	7-19
luftning (diesel) .....	7-19
Bränslemätare .....	4-42
Bränslerekommendation .....	1-3
Bälten ej fastspända varningslampa .....	3-16
Bälten allmän beskrivning .....	3-15
3-punkts säkerhetsbälten .....	3-18
Bältessträckare .....	3-19
Bältesvarnare/-påminnare .....	3-16
Bärgning/bogsering .....	6-22

### C

CD-skivor, hantering.....	4-133
Centrallås, knapp på förardörren...	4-16
Chassinummer.....	8-7
Cigarettändare/askkopp (ej standard).....	4-125
Cruise Control/Farthållare .....	5-47

**D**

Defroster	
för bakrutan .....	4-99
för vindrutan, elektrisk .....	4-99
Dieselpartikelfilter, viktigt .....	7-75
Dimbakljus, reglage .....	4-90
Dimljus, reglage .....	4-90
Dimmer för instrumentbelysning ..	4-41
Display med varningar	
med text och grafik .....	4-62
Domkraft .....	6-7
Dragkrok .....	5-71
Dryckeshållare .....	4-126
Däck & hjul, utförlig information ..	7-32
Däck	
lufttryck och dimensioner .....	8-3
lufttryck, dekal .....	8-8
Däcktryckövervakning .....	6-18
Dörrar, stöldskyddslåsning .....	4-17
Dörrlås .....	4-15
barnsäkra .....	4-18

**E**

Eco-körning .....	4-47
Ekonomikörningssystem .....	5-54
Ekonomisk körning, tips .....	5-62
Elektrisk parkeringsbroms - EPB ..	5-33
Elektriska fönsterhissar .....	4-22
Elektriskt	
justerbara backspeglar .....	4-38
infällbara backspeglar, .....	4-39
manövrerbar taklucka .....	4-29
Elektroniskt antisladdsystem	
- ESP .....	5-40
Elektroniskt, avancerat antisladd-	
system - VSM .....	5-44

Eluppvärmd	
bakruta .....	4-99
ratt .....	4-36
vindruta .....	4-99
Eluppvärmda	
backspeglar .....	4-99
framsäten, .....	3-9
baksäten .....	3-14
Eluttag .....	4-126
ESC - Antisladdsystem, .....	5-40
Eskortbelysning/fördröjd släckning	
av strålkastarna .....	4-98
ESS - Panikbromsljus .....	5-45

## Alfabetiskt Register

---

### F

Fack för solglasögon .....	4-123
Fartgräns-/hastighetsvarnare .....	5-52
Farthållare .....	5-47
Fickor på främre ryggstöd .....	3-10
Filhållningsassistans .....	5-55
Fjärrkontroll / Smart Key batteribyte .....	4-7
Fjärrkontroll för centrallås .....	4-6
Fordonsdatadecal .....	8-7
Framsäten	
eluppvärmda .....	3-9
manuell justering .....	3-4
Friskluftfilter för kupén, byte .....	7-24
Fälgar och däck, information .....	7-32

Färdator .....	4-43
Vägmätare .....	4-44
Trippmätare A och B .....	4-45
Körsträcka till tom tank .....	4-45
Genomsnittsförbrukning .....	4-45
Momentan bränsleförbrukning .....	4-46
Genomsnittshastighet .....	4-46
Körtid .....	4-46
Fönsterhiss / förardörr, klämskydd .....	4-24
Fönsterhissar, elektriska .....	4-22
Förarsäte	
elmanövrerat .....	3-5
flyttas för enklare insteg .....	4-33
minne för inställningar .....	4-32
Fördrojd släckning av strålkastare .....	4-98
Förvaringsfack .....	4-122

### G

Garantivillkor, se separat häfte	
Glastak, elektriskt manövrerbart .....	4-29
Glödlampor, typ/watt .....	8-2
Glödlampsbyten .....	7-57
Golv mattor, fästkrokar .....	4-127

### H

HAC - Hjälp vid start i backe .....	5-43
Halv-/helljus .....	4-88
Handbroms, funktionskontroll .....	7-21
Handbromsspak, funktion .....	5-29
Handskfack .....	4-122
Handskfacksbelysning .....	4-97
Hastighets-/fartgränsvarnare .....	5-52
Hastighetsmätare .....	4-41
Helljus .....	4-88
Helljusblink .....	4-89
Hjul och däck, information .....	7-32
Hjulbyte .....	6-8
Hjälpstart med startkablar .....	6-4
Huven, öppna .....	4-26



**I**

Immobilizer (startspärr) .....	4-4
Inbrottslarm .....	4-12
Inkörning av bilen .....	1-5
Innerbelysning .....	4-95
Instegsbelysning .....	4-97
Instruktionsboken, allmänt .....	1-2
Instrumentbelysning, dimmer .....	4-41
Instrumentpanel, överblick .....	2-3
Inställningar som föraren kan göra .....	4-48
Interiör, överblick .....	2-2
iPod- och MP3-anslutning, USB-port .....	4-131
iPod, information .....	4-145
ISG, stopp-/startsystem, .....	5-15
Isofix-fästen för barnstolar .....	3-30

**K**

Kamera, hjälp vid parkering .....	4-84
Kartläsarlampor .....	4-95
Katalysator, viktigt! .....	7-74
Klimatanläggning automatisk .....	4-108
manuell .....	4-100
Klocka .....	4-128
Klädkrokar .....	4-128
Klämskydd fönsterhiss (förardörr) .....	4-24
taklucka .....	4-31
Komfortdetaljer .....	4-125
Kontroll- och varningslampor .....	4-51
Kopplings- och bromsvätska nivåkontroll .....	7-17
Krockgardiner / sidokrockkuddar .....	3-42
Krockkuddar underhållsfria .....	3-48
utlöser/utlöser inte .....	3-44
varningslampor .....	3-34
Krockkuddar/krockgardiner .....	3-32
Krockkudde, bortkoppling på passagerarsidan .....	3-40

Kupébelysning .....	4-95
Kupéluftfilter byte .....	7-24
funktion .....	4-107, 4-116
Kurvljus (AFLS) .....	4-86
Kyl-/värmefack .....	4-123
Kylsystemet kontroll/påfyllning/byte .....	7-14
Kylvätsketemperaturmätare .....	4-43
Körning Åtgärder före .....	5-3
Ekonomisk .....	5-62
Svåra förhållanden .....	5-63
”Gunga” loss bilen .....	5-63
I mörker .....	5-64
I regn .....	5-64
Genom vatten .....	5-65
I hög hastighet .....	5-65
I vinterväglag .....	5-66
Med snökedjor .....	5-67
Med släp .....	5-70
Körriktningsvisare, reglage .....	4-89

## Alfabetiskt Register

---

### L

Lampbyten .....	7-57
Lampor, typ/watt.....	8-2
Lastnät.....	4-124
Lastöglor i bagageutrymmet .....	4-124
LDWS - Vingelvarning .....	5-61
Ljustuta .....	4-89
LKAS - Vingelvarning/filhållningsas- sistans .....	5-55
Luftkonditionering	
automatisk .....	4-108
manuellt system.....	4-105
Luftrenare, motor, filterbyte.....	7-22
Lufttryck i däcken .....	8-3
Lufttryck i däcken, dekal .....	8-8
Lufttryckvarnare/lågt däcktryck ..	6-18
Lås.....	4-15
Låsningsfria bromsar, ABS.....	5-31
Läslampor fram.....	4-95

### M

Makeup-spegel.....	4-126
Makeup-spegel-belysning.....	4-97
Manuell växellåda, funktion .....	5-19
Mobiltelefon, information.....	4-148
Motorhuv, öppna .....	4-26
Motorluftrenare, filterbyte.....	7-22
Motorn överhettad.....	6-6
Motorolja och oljefilter	
kontroll/påfyllning.....	7-12
viskositetstabell .....	8-6
Motorrum, översikt för alla motorer	7-2
Motorstopp?.....	6-2
Motortemperaturmätare .....	4-43
Mugghållare .....	4-126
Mått .....	8-2
Mätare .....	4-40

### N

Nackskydd	
framsätet.....	3-7
baksätet.....	3-10
Nycklar.....	4-3
Nödreservhjul, att tänka på .....	6-11

### O

Olja för motorn, viskositetstabell....	8-6
Olje- och vätskespecifikationer.....	8-4
Oljenivå/motor, kontroll/påfyllning..	7-12

**P**

Panikbromsljus - ESS .....5-45

Panoramaglastak  
 elektriskt manövrerbart .....4-29

Parkeringsassistans/bilen styr själv...4-73

Parkeringsbroms, elektrisk.....5-33

Parkeringsbroms, manuell  
 funktionskontroll .....7-21

Parkeringsbromspedal.....5-29

Parkeringsbromsspak, funktion.....5-29

Parkeringshjälp, sensorer bak .....4-70

Parkeringsljus.....4-87

Partikelfilter (diesel), viktigt .....7-75

Pisksnärtskydd / whiplashskydd .....3-9

Pollenfilter  
 byte .....7-24  
 funktion .....4-107, 4-116

Punktering när du kör?.....6-2

Punktering  
 bil med reparationssats .....6-13  
 bil med reservhjul.....6-7

**R**

Radio med CD-spelare.....4-135

Radioantenn .....4-129

Radiomottagning, allmänt.....4-131

Radions funktioner.....4-136

Radioreglage på ratten .....4-130

Ratt  
 justerbar .....4-35  
 eluppvärmd.....4-36

Ratt-/tändningslås .....5-5

Rattreglage  
 för radion.....4-130  
 för telefon.....4-149

Regnsensor för vindrutetorkare.....4-93

Reostat/instrumentbelysning.....4-41

Reservhjul .....6-8

Rulla/skjut igång bilen, varning.....6-5

Rutor, öppna med fönsterhissar ...4-22

Ryggstöd i baksätet, fälla  
 för ökat lastutrymme .....3-12

Ryggstödsfickor .....3-10

Röstkommandon, information ...4-150

**S**

Service och underhåll, information.7-4

Service - kan utföras av bilägaren...7-5

Serviceindikator .....4-49

Serviceprogram, information .....7-8

Serviceåtgärder, information.....7-9

Sidokrockkuddar / krockgardiner .3-42

Sidorutor med fönsterhissar .....4-22

Signalhorn .....4-36

Skjut/rulla igång bilen, läs varning.6-5

Släpvagnskoppling/dragkrok .....5-71

Släpvagnskörning.....5-70

Släpvagnsvikter.....5-76

Smart Key / fjärrkontroll .....4-6

Smart Key (nyckelfri  
 upplåsning och start) .....4-9

Smart Key-hållare .....5-14

Smart parkeringsassistans  
 bilen styr själv .....4-73

Sminkspegel.....4-126

Sminkspegelbelysning .....4-97

Snökedjor.....5-67

Solglasögonfack.....4-123

## Alfabetiskt Register

---

### S

Solskydd med makeup-spegel.....	4-126
Soltak, elektriskt manövrerbart.....	4-29
Specifikationer .....	8-1
Spolare och torkare .....	4-92
Spolarvätska, nivåkontroll .....	7-20
Stabiliseringskontroll/antispladd- system - ESP .....	5-40
Starta motorn	
bil med startknapp .....	5-12
bil med tändningslås.....	5-7
Start i backe med HAC	
- Hill Assist Control.....	5-43
Start-/stopppknapp .....	5-9
Start-/stopp-system, ISG .....	5-15
Startbogsering, läs varning.....	6-5
Startkablar, hjälpstart .....	6-4
Startproblem, motorn startar inte ....	6-3
Startspärr .....	4-4
Stopp-/startsystem, ISG .....	5-15

Strålkastare	
fördröjd släckning .....	4-86
nivåreglering.....	4-91
reglage .....	4-87
Strålkastarspolare.....	4-91
Styrning, beskrivning av styrservo...	4-34
Styrservovätska, nivåkontroll .....	7-18
Stöldlarm.....	4-12
Stöldskydd (startspärr).....	4-4
Stöldskyddslåsning av dörrarna ....	4-17
Säkerhetsbälten ej fastspända	
varningslampor.....	3-16
Säkerhetsbälten	
allmänt.....	3-15
3-punkts.....	3-18
Säkringar.....	7-41
Säten	
eluppvärmda .....	3-9
justering .....	3-2

### T

Taklucka, elektriskt manövrerbart..	4-29
Tanklucka, nödöppning.....	4-28
Tankning/tanklucka/tanklock .....	4-27
Tekniska specifikationer.....	8-1
Temperaturmätare för motorn .....	4-43
Termometer .....	4-47
Tjuvlarm.....	4-12
Torkarblad, underhåll och byte .....	7-26
Torkare och spolare.....	4-92
TPMS – Varning - lågt däcktryck ..	6-18
Trippmätare A och B .....	4-45
Tuta .....	4-36
Tvätta bilen .....	7-67
Tändnings-/rattlås .....	5-5

U

Underhåll och service, information	7-4
Underhåll - kan utföras av bilägaren ..	7-5
USB, information .....	4-142
USB-port, AUX-ingång, iPod-anslutning .....	4-131

V

Varnings- och kontrollampor utförlig information .....	4-51
översikt .....	1-6
Varningsblinkers .....	4-85, 6-2
Varningsdisplay - text och grafik ..	4-62
Varselljus/halvljusautomatik (LED) .....	4-86
Varvräknare .....	4-41
Whiplashskydd .....	3-9
Vindrutedefroster, elektrisk .....	4-99
Vindrutespolare .....	4-94
Vindrutetorkarblad, underhåll/byte	7-26

V

Vindrutetorkare och spolare .....	4-92
Vingelvarning/filhållningsassistent	5-55
Vinterkörning .....	5-66
Viskositetstabell, motorolja .....	8-6
Volymmer för oljor och vätskor .....	8-4
VSM - Avancerat antisladdsystem,	5-44
Vägmätare .....	4-44
Värme- och ventilation automatiskt 2-zonsystem .....	4-108
manuellt system .....	4-100
Värme-/kylfack .....	4-123
Vätske- och oljespecifikationer .....	8-4
Växellåda, automatisk, funktion ..	5-22
Växellåda, manuell, funktion .....	5-19
Växellägesindikator automatisk växellåda .....	4-55
Växlingsindikator manuell växellåda, .....	4-55

Y

Yttertemperaturmätare .....	4-47
Yttre belysning, .....	4-86

Ö

Överhettad motor .....	6-6
------------------------	-----

# Inledning

1

Lär känna bilen och hitta rätt i  
instruktionsboken / 1-2  
Bränslerekommendation / 1-3  
Inkörning av bilen / 1-5  
Varnings- och kontrollampor / 1-6

### LÄR KÄNNA BILEN GENOM ATT LÄSA IGENOM INSTRUKTIONSBOKEN

Vi rekommenderar att du läser igenom instruktionsboken för att lära känna alla funktioner i bilen.

Det finns råd om körning och vad du ska göra om något händer, t ex om du får punktering eller måste starta bilen med hjälpstartkablar.

Läs också noga allting som har att göra med säkerhet och för dig som har barn är avsnittet barnsäkerhet mycket viktigt.

När du själv ska utföra service och underhåll är det viktigt att följa anvisningarna i boken, så att du undviker personskador samt skador på bilen.

Boken är visserligen uppdelad i olika kapitel, men för att hitta rätt i instruktionsboken finns ett alfabetiskt register längst bak. Det är upplagt så att man ska söka på benämningen på den funktion man vill veta mer om. För att göra det enkelt finns det ibland olika sökbegrepp för samma funktion, "Parkeringsbroms" finns t ex också som "Handbroms".

I anslutning till bokens informationstexter finns det också textstycken som kräver att du är extra uppmärksam:



#### **VARNING**

**Denna rubrik innebär att det finns risk för allvarliga personskador om instruktionen inte följs.**



#### **VIKTIGT**

**Denna rubrik innebär att bilen eller dess utrustning kan skadas om instruktionen inte följs.**

#### **\* OBS**

Nyttig information finns under denna rubrik.

## BRÄNSLEREKOMMENDATION

### Bensinmotorer

#### *Tanka endast blyfri bensin*

För bästa prestanda rekommenderar vi att du tankar 95-oktanig blyfri bensin med specifikationen EN 228. Lägsta tillåtna oktantal är 91oktan (blyfri).

#### **! VIKTIGT**

**TANKA ENDAST BLYFRI BENSIN.**  
*Blyad bensin skadar katalysatorn och orsakar fel i avgasreningssystemet. Fel bränsle kan också medföra extra servicekostnader.*

*Håll inga tillsatser, som inte rekommenderas av Kia, i bränslet. Vänd dig till en Kia verkstad om du är tveksam.*

#### **! VARNING**

- Avsluta tankningen när bensinpumpen slår ifrån första gången. Försök inte fylla på lite extra.
- Kontrollera efter tankning att tanklocket är ordentligt fastskruvat.

#### *Bensin med inblandning av etanol, alkohol och metanol*

Bensinen får vara blandad med högst 10 % etanol inget annat. I annat fall kan det uppstå driftstörningar och skador i bränslesystemet.

Problem och skador som uppstår på grund av nedanstående omfattas inte av bilens garantier:

1. Inblandning av mer än 10 % etanol.
2. Inblandning av metanol.
3. Blyat bränsle.

#### **! VIKTIGT**

**Tanka aldrig bränsle med metanol.**

#### *MTBE i bränslet*

Kia avråder bestämt från inblandning av mer än 15 % MTBE i bränslet.

Bränsle med mer än 15 % MTBE. (Syreinhåll 2,7 viktprocent) kan medföra sämre motorprestanda och orsaka problem med avdunstningen samt medföra startproblem.

#### **! VIKTIGT**

**Nybilsgarantin täcker inte skador på bränslesystemet eller andra motorproblem som orsakats av felaktigt bränsle. T ex: metanol eller bränsle innehållande mer än 15 % MTBE. (Syreinhåll 2,7 viktprocent).**



### ***Tanka aldrig bränsle med metanol***

Komponenter i bränslesystemet kan skadas och bilens prestanda försämras.

#### **! VIKTIGT**

***Motorskador eller andra problem som uppstår på grund av att felaktigt bränsle tankats omfattas inte av bilens garantier.***

### ***Bränsletillsatser***

Kia rekommenderar användandet av bränsle av hög kvalitet som uppfyller Europanorm EN228 eller motsvarande. Kunder som inte kör deras fordon på bränsle av god kvalitet kan tillsätta bränsletillsats vid varje 15000km för att förhindra driftstörningar. Bränsletillsatserna finns tillgängliga hos din auktoriserade Kia-verkstad tillsammans med information hur dessa skall användas.

### ***Resor till andra länder***

Kontrollera att:

- Försäkringarna gäller i aktuella länder.
- Bränslet motsvarar de krav som gäller för bilen.

### **Dieselmotor**

#### ***Dieselbränsle***

Använd endast dieselbränsle som uppfyller Europa norm 590. Användande av icke godkänt bränsle eller bränsleadditiv innebär begränsning i fabriksgarantin.

Tanka aldrig dieselbränsle med cetantal 51 eller lägre. Följ nedanstående om det förekommer två typer av dieselbränsle:

- Över -5° - diesel för sommar
- Under -5° - diesel för vinter

Undvik bränslestopp. Om motorn stannar på grund av bränslebrist måste bränslesystemet luftas innan motorn kan startas.

#### **! VIKTIGT**

***Om du skulle råka tanka bensin eller få vatten i tanken måste den tömmas och bränsleledningarna luftas för att förhindra att dieselpump och motor tar skada.***

**! VIKTIGT - Dieselbränsle  
(med partikelfilter)**

*Bilen är utrustad med katalysator. Det är därför viktigt att du tankar bränsle enligt rekommendationen här till vänster.*

*Tankar du bränsle med sämre kvalitet kan partikelfiltret skadas och det bildas vit avgasrök.*

**Biodiesel**

"Biodiesel", med max 5 % iblandning, får användas om det uppfyller Europa norm 14214. Användning av rapsmetylester (RME), fettsyremetylester (FAME), vegetabilisk oljemetylester (VME) eller en blandning av diesel och biodiesel innebär ökat slitage som kan resultera i skador på motor och bränslesystem.

Skador orsakade av att bilen körts med icke godkänt bränsle, omfattas inte av fabriksgarantin.

**! VIKTIGT**



































- *Använd aldrig bränsle, diesel eller biodiesel, som inte uppfyller specifikationerna.*
- *Tillsätt aldrig additiv som inte godkänts av biltillverkaren.*

## INKÖRNING AV BILEN

Någon egentlig inkörning behövs inte. Men följ nedanstående anvisningar tills du kört 100 mil. Då uppnår du totalt sett bra bränsleekonomi och hög tillförlitlighet.

- Rusa inte motorn.
- Kör med ett motorvarvtal mellan 2 000 och 4 000 varv/min.
- Kör med varierat motorvarvtal, låt inte motorn ligga på konstant samma varvtal.
- Undvik häftiga inbromsningar.
- Låt inte motorn gå på tomgång mer än 3 minuter åt gången (Följ gällande regler för tomgångskörning).
- Dra inte släp förrän bilen körts minst 200 mil.

## VARNINGS- OCH KONTROLLAMPOR

 Fel i krockkuddesystemet	 Bakluckan inte helt stängd	 Stopp-/start-systemet
 Fel i ABS-systemet	 Varningslampa för öppen dörr	 Glödning (diesel)
 Spänn fast säkerhetsbältet!	 Startspärr (immobilizer)	 Vatten i bränslefilteret (diesel)
 Blinkers	 Växellägesindikator, automatisk växellåda	 Varningslampa lågdäcktryck/TPMS varningslampa
 Helljus	 Växellägesindikator för ekonomisk körning, manuell växellåda	 CRUISE Farthållaren ON
 Halvljus	 Låg bränslenivå	 SET Farthållning aktiverad
 Yttre belysning tänd	 Motorkontrolllampa	 Max hastighet inställd
 Dimljus	 ESP (Antisladd-system)	 ECO AECO - Indikator för ekonomisk körningECO indikator
 Dimbakljus	 ESP OFF	
 För lågt oljetryck i motorn	 EPB Varningslampa elektronisk parkeringsbroms	
  Parkeringsbromsen ansatt/låg bromsvätskenivå	 AUTO HOLD AUTO HOLD indikator	
 Batteriet laddas inte	 EPS  Fel på den elektriska styrservon (EPS)	

\* Mer information om lamporna finns i kapitel 4.

## En snabb överblick

2

**Överblick - Interiör / 2-2**

**Överblick - Instrumentpanel / 2-3**

**Motorrym / 2-4**

## ÖVERBLICK - INTERIÖR

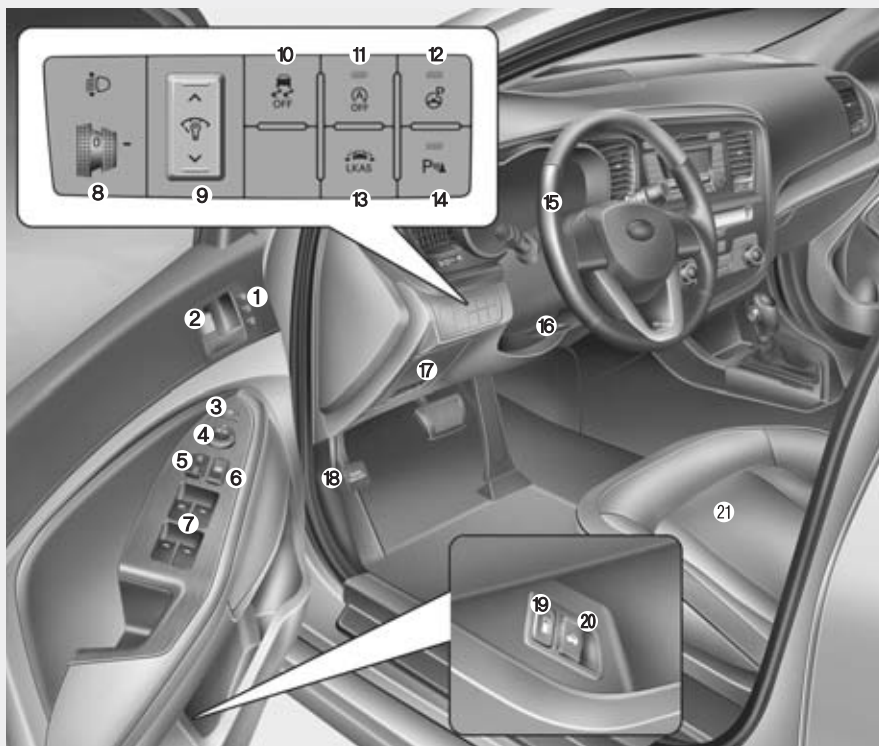

1. Knapp för programmerad inställning av förarsätet .....4-32
2. Låsknapp för dörren.....4-15
3. Knapp för fällning av yttre backspeglar .....4-39
4. Reglage för inställning av yttre backspeglar .....4-38
5. Knapp för centrallåset, lås/lås upp 4-16
6. Spärrknapp för fönsterhissarna .....4-25
7. Knappar för elektriska fönsterhissar, öppna/stäng .....4-22
8. Reglage för justering av strålkastarna .....4-91
9. Dimmer för instrumentbelysningen ..4-41
10. ESP OFF .....5-40
11. Stopp-/startsystemet (ISG) OFF ..5-15
12. Smart parkeringshjälp .....4-73
13. Aktiv filhållningsassistent (LKAS) ..5-55
14. Parkeringshjälp .....4-70
15. Ratt .....4-34
16. Reglage för justering av ratten ....4-35
17. Säkringshållare .....7-43
18. Reglage för huvöppning.....4-26
19. Spak för öppning av tanklucka.....4-27
20. Öppning av bagageutrymme .....4-19
21. Säten .....3-2

\* Det kan se ut på ett annat sätt i din bil.

## ÖVERBLICK - INSTRUMENTPANEL

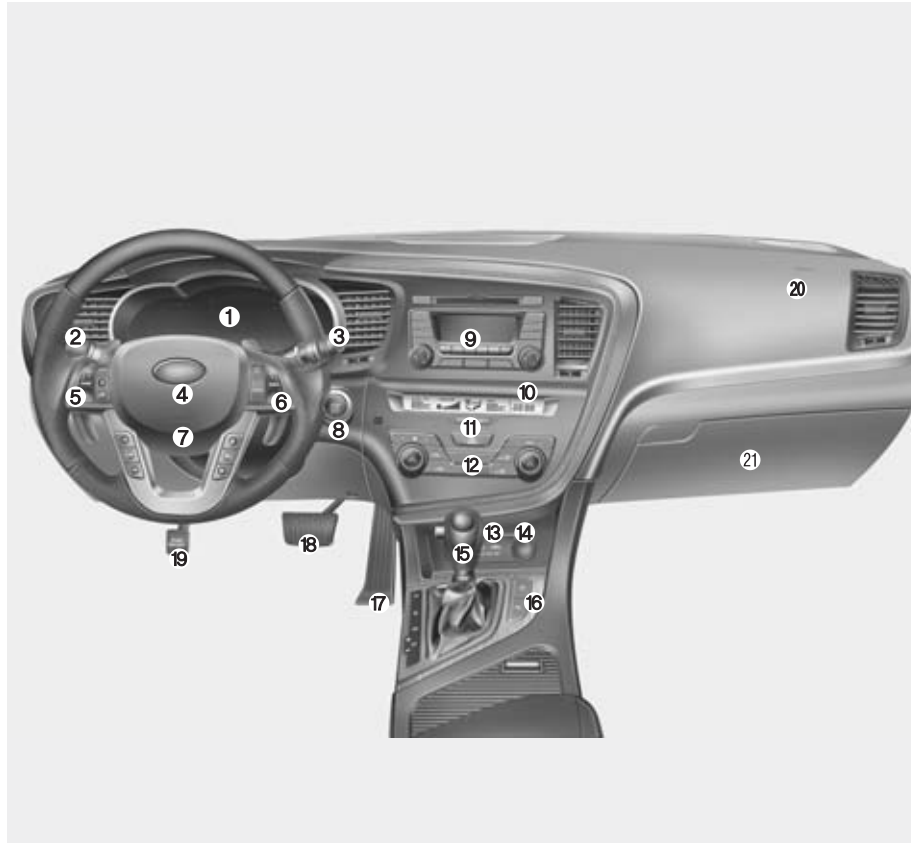

1. Mätare, varnings- och kontrollampor..4-40
2. Reglage för yttre belysning  
och blinkers .....4-87
3. Reglage för torkare och spolare. ....4-92
4. Signalthorn .....4-36
5. Radioreglage .....4-130
6. Reglage för farthållare/  
begränsare .....5-47
7. Krockkudde .....3-38
8. Tändningslås eller START-knapp ..5-5/5-9
9. Radio .....4-129
10. Klocka.....4-128
11. Varningsblinkers. ....4-85/6-2
12. Värme- och  
ventilationssystem .....4-100/4-108
13. AUX-, USB- och  
iPod-anslutningar .....4-131
14. Eluttag .....4-126
15. Växelspak/växelväljare .....5-19/5-22
16. Eluppvärmda säten .....3-9
17. Gaspedal.....5-7/5-12
18. Bromspedal .....5-28
19. Parkeringsbromspedal .....5-29
20. Krockkudde för passageraren .....3-38
21. Handskfack.....4-97

OTF010002

**Säten / 3-2**  
**Säkerhetsbälten / 3-15**  
**Barnsäkerhet / 3-24**  
**Krockkuddesystemet / 3-32**

## Säten och säkerhet

**3**

## SÄTEN

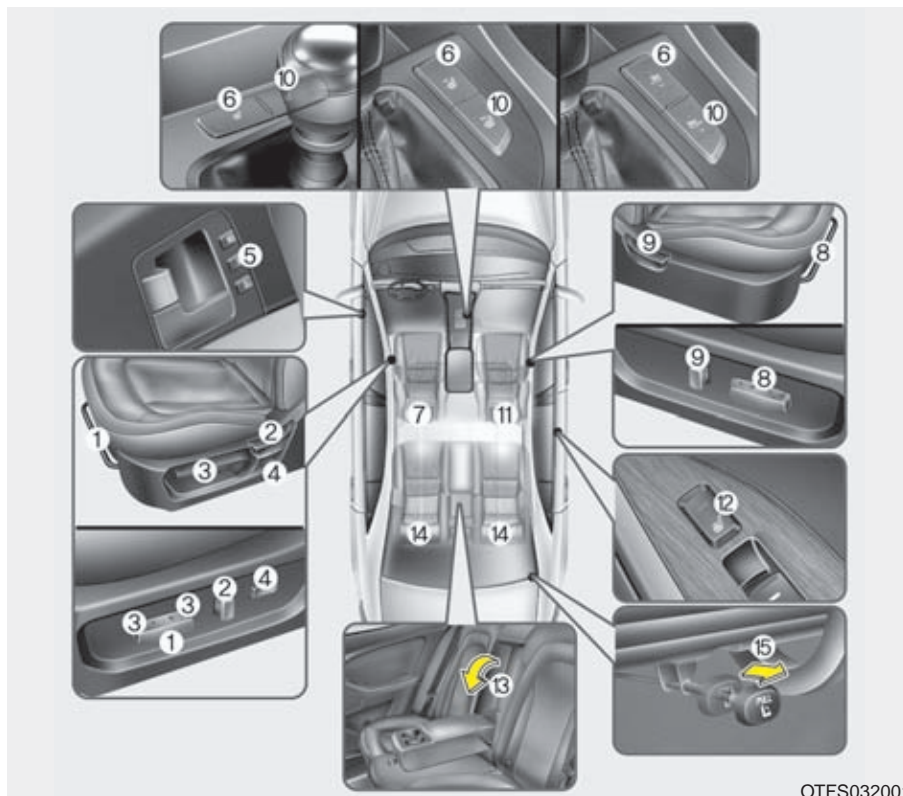

OTFS032001

### Förarsätet

- (1) Framåt/bakåt
- (2) Ryggstödet lutning
- (3) Sittdynans höjd
- (4) Svankstöd
- (5) Knapp för programmerad inställning av förarsätet.
- (6) Sätesvärme / Eluppvärmda säten (med ventilation)
- (7) Nackskydd

### Höger framsäte

- (8) Framåt/ bakåt
- (9) Ryggstödet lutning
- (10) Sätesvärme / Eluppvärmda säten (med ventilation)
- (11) Nackskydd

### Baksäte

- (12) Reglage för värme i sätena
- (13) Armstöd
- (14) Nackskydden
- (15) Fällning av ryggstöden



 **VARNING - Föraren**

Se till att inga lösa föremål ligger på golvet vid förarens fötter. De kan orsaka att t ex bromspedalen inte kan trampas ner. Placera inget under framsätena.

 **VARNING - Räta upp sätet**

Om ryggstödet varit lutat bakåt och ska rätas upp, håll i det så att det inte fjädrar framåt och smäller till någon.

 **VARNING - Sitt rätt i bilen**

Alla åkande i bilen ska vara fastspända och sitta i upprätt ställning. Den som sitter för mycket tillbakalutad riskerar att glida ur bältet vid en häftig inbromsning eller eventuell kollision.

 **VARNING**

Användning av sittdyna som minskar friktionen mellan passagerare och säte får aldrig användas. Passageraren kan glida ned och fram genom säkerhetsbältets midjedel vid olycka eller plötsligt stop. Allvarliga skador kan uppstå då säkerhetsbältet inte skyddar som det är tänkt.

 **VARNING - Förarsätet**

- Justera aldrig sätet när bilen är i rörelse. Det kan medföra att du förlorar kontrollen över bilen och kan råka ut för en olycka.
- Lasta inget mot ryggstödet och påverka det inte på något sätt som kan medföra att den inte är spärrat i upprätt läge och därmed kan fällas framåt vid en häftig inbromsning eller kollision.
- Föraren ska se till att alla i bilen använder säkerhetsbältena när bilen är i rörelse. Höftdelen av bältet ska vara åtdraget över höften och diagonaldelen ska ligga tätt an mot kroppen och löpa över axeln och nära halsen. Det är också viktigt att man sitter upprätt och lutad mot ryggstödet.
- Föraren ska alltid sitta så långt från ratten som möjligt (minst 25 cm) och i upprätt ställning. Då ger krockkudden det bästa skyddet i kombination med fastspänt säkerhetsbälte.



### **VARNING - Bakre ryggstöd**

- Ryggstöden ska alltid vara spärrade så att de inte riskerar att fällas framåt vid en häftig inbromsning eller kollision.
- Last i bagageutrymmet ska placeras så långt fram som möjligt och med de tyngsta föremålen underst. Surra all last noga och lasta inte högre än till överkant på ryggstöden.
- Om ett ryggstöd återställs efter att ha varit nedfällt, kontrollera att det blir spärrat i uppfällt läge genom att vicka på det.
- Tänk på att golvet i bagageutrymmet kan bli mycket hett på grund av värmen från avgassystemet. Ta därför inte bort golvmattan.



### **VARNING**

När sätet är justerat, kontrollera att det är spärrat i önskat läge genom att försöka flytta det. Om det inte är spärrat kan det plötsligt åka framåt eller bakåt så att du tappar kontrollen över bilen.



### **VARNING**

- Vidtag stor försiktighet för att förhindra att händer eller andra objekt fastnar i sätesmekanismen vid justering av säte.
- Placera aldrig en cigarett tändare på golvet eller i säte då gas kan komma ut och orsaka brand.

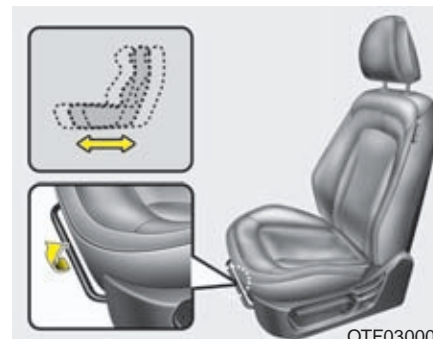

### **Framsätets justering framåt/bakåt**

#### *Framåt och bakåt*

1. Lyft reglaget i sätets framkant.
2. Åk med sätet tills avståndet till ratt och pedaler är rätt.
3. Släpp reglaget och kontrollera att sätet är spärrat i önskat läge genom att försöka åka med det.

All justering av sätet ska göras med bilen stillastående.

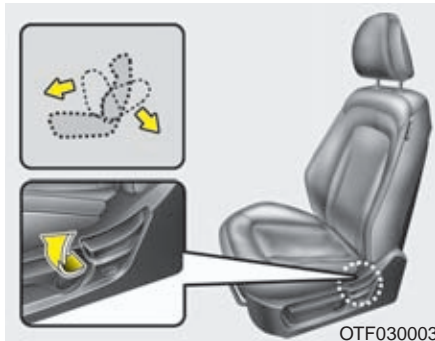

### Justering av ryggstödet lutning

1. Luta dig lite framåt och lyft.
2. Luta dig sedan bakåt mot ryggstödet och ställ in den önskade lutningen.
3. Släpp spaken och kontrollera att sätet är spärrat i önskat läge.

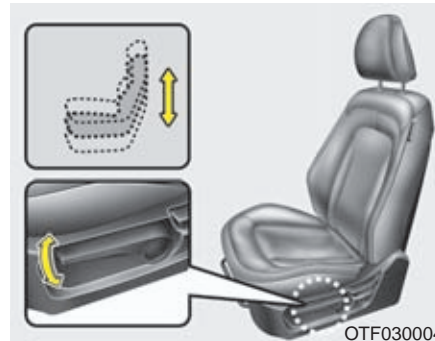

### Justering av förarsätets sittdyna

- Höj sätet genom att pumpa uppåt med spaken.
- Sänk sätet genom att pumpa nedåt med spaken.

### Automatisk justering

Främre sätena kan justeras via knapparna på utsidan av sittdynan. Justera önskad sittposition innan körning så man uppnår korrekt körställning och lätt kan kontrollera ratt och pedaler etc.

### **⚠ VARNING**

De elektriskt justerbara sätena kan manövreras även med tändningen i läge OFF därför är det viktigt att barn inte lämnas oövervakade i fordonet.

### **⚠ VIKTIGT**

- *Justeringen på sätet regleras via en elektrisk motor. När sätet uppnått ändläget för justeringen är det viktigt att man släpper reglageknappen för att förhindra att skada komponenter i systemet.*
- *Elmotorerna i sätet drar ganska mycket ström när de används, undvik all onödig justering när motorn är avslagen för att förhindra att batteriet laddas ur.*

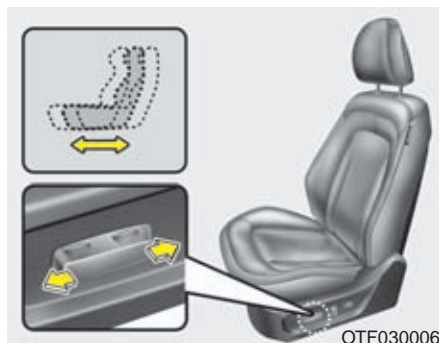

### Justering framåt - bakåt

1. Tryck reglageknappen framåt eller bakåt för att uppnå önskad position.
2. Släpp reglaget när önskad position uppnåtts.

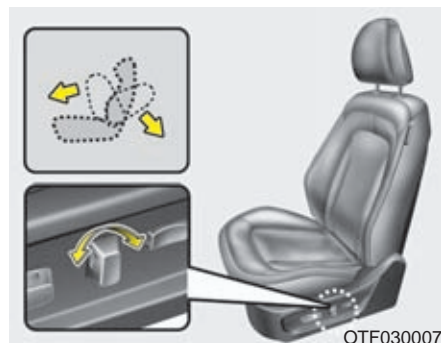

### Justering ryggstöd

1. Tryck reglageknappen framåt eller bakåt för att uppnå önskad position.
2. Släpp reglaget när önskad position uppnåtts.

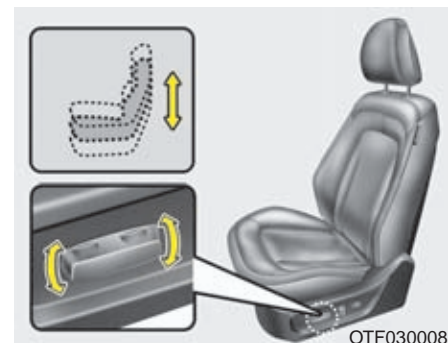

### Höjjustering sätesdyna

1. Dra eller tryck främre delen av knappen uppåt respektive nedåt för att höja eller sänka sätesdynan i framkant. Dra eller tryck bakre delen av knappen uppåt respektive nedåt för att höja eller sänka sätesdynan i bakkant.
2. Släpp reglaget när önskad sittposition uppnåtts.

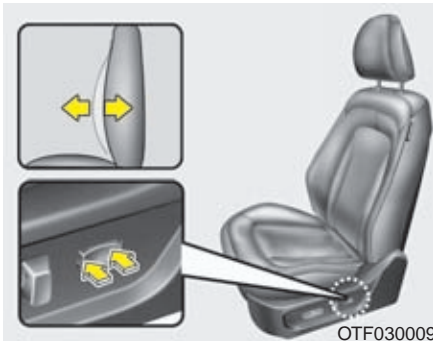

#### Svankstöd (förarstol, om så utrustad)

Svankstödet kan justeras genom att trycka på knappen placerad på sidan av förarstolen.

1. Tryck på framåt för att öka svankstödet., tryck bakåt för att minska svankstödet.
2. Släpp knappen när önskad position uppnåtts.

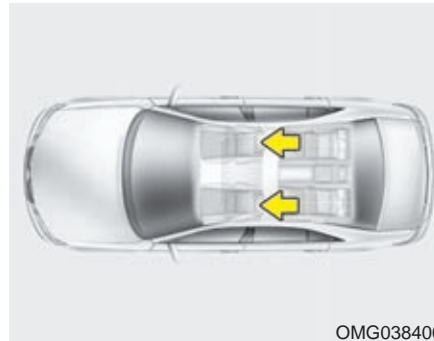

#### Nackskydd

Nackskydden ska vara justerade till rätt höjd för att ge bästa tänkbara skydd.

#### VARNING

- Nackskyddens överkant ska vara i nivå med överkanten på öronen för att ge effektivt skydd mot pisksnärtskador (whiplash). Det är idealiskt om avståndet till bakhuvudet är ungefär som en knuten näve.
- Nackskydden ska alltid vara rätt inställda på de platser där åkande sitter.
- Justera alltid nackskydden innan bilen körs.

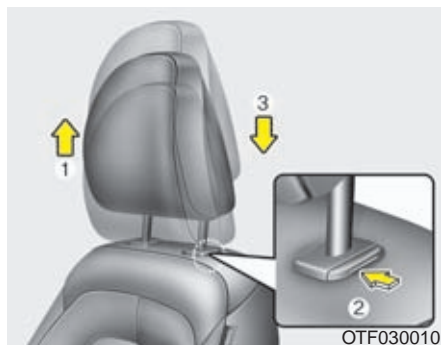

### *Justering av nackskydden i höjd*

Lyft för att höja (1). För att nackskydden ska kunna sänkas (3) måste spärknappen (2) på staget tryckas in.



### *Demontering av nackskydden*

Gäller bilar med säten utan aktiva nackskydd. Se bilden till höger. Demontera nackskyddet genom att dra det uppåt. Tryck på spärknappen (1) för att få loss det från ryggstödet (2). Montera nackskyddet genom att sticka in stagen (3) i hålen och håll in spärknappen för att skjuta ner det. Justera därefter till rätt höjd.

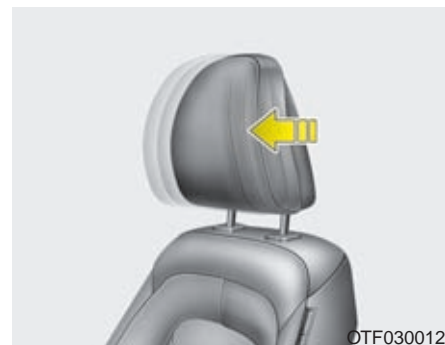

### *Justering av nackskydden framåt/bakåt*

Nackstödet är justerbart till 4 olika positioner genom att nackstödet dras framåt till önskat läge. För att justera tillbaka nackstödet till bakersta läge, dra nackstödet fullt framåt och släpp. Justera nackstödet så det ger fullt stöd till huvud och nacke.

### **⚠ VARNING**

Kontrollera att nackskydden är spärrade i rätt läge.



### Skydd mot nackskador vid påkörning bakifrån

Bilen är utrustad med s k aktiva nackskydd som skyddar mot pisksnärtskador. Vid påkörning bakifrån aktiveras det s k whiplashskyddet som finns i framsätena. Det trycker nackskyddet framåt för att huvudet inte ska kastas bakåt, vilket skulle kunna medföra allvarliga nackskador.

#### VARNING

När du sitter i sätet eller trycker ryggstödet bakåt kan det uppstå ett mellanrum mellan knappen som frigör nackskyddet och ryggstödet överkant. Var försiktig så att ingen klämmer dig där.

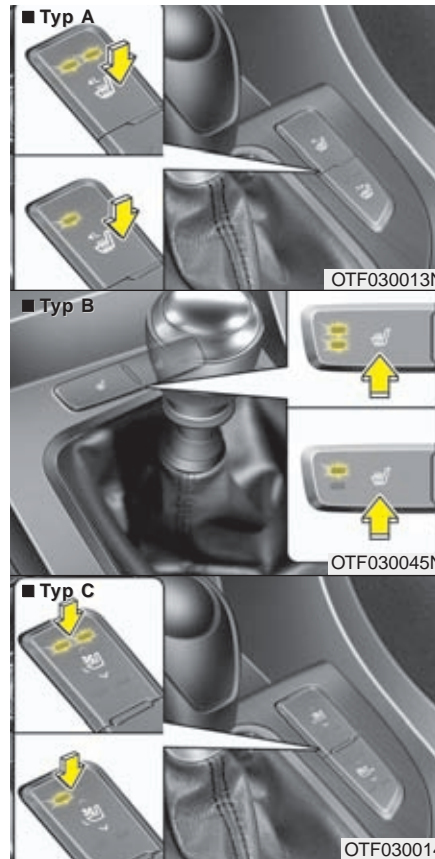

### Eluppvärmda framsäten

Knapparna är placerade på sidorna av växelpaken/växelväljaren. När värmen är på lyser lamporna i knapparna.

- Det finns två temperaturlägen. Tryck på knappen för att stegvis välja:

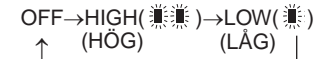

- Värmen stängs av automatiskt varje gång tändningen slås av.

### \* OBS

Temperaturen i sätena regleras av en termostat.

### ! VIKTIGT

- Vid rengöring av klädseln på sätena får thinner, bensen, bensin eller rengöringsmedel med alkohol inte användas.
- Filtar, kuddar och överdragskläder kan orsaka överhettning i de eluppvärmda sätena.
- Placera inga föremål med vassa kanter på sätet. De kan skada de värmeledande trådarna i sätet.



### Ryggstödsficka

Ficka kan finnas på ena eller bägge främre ryggstöden.



### **ARNING - Fickorna**

**Förvara inga föremål som är tunga eller har vassa kanter i fickorna.**

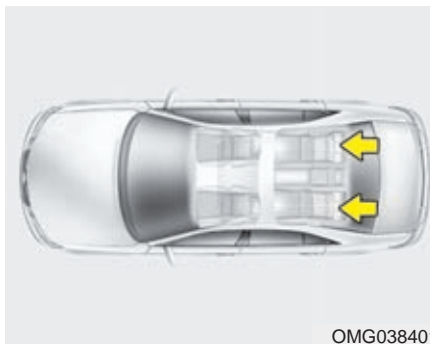

### Justera baksätet

#### *Nackskydd*

Nackskydden i baksätet ska vara justerade till rätt höjd för att ge bästa tänkbara skydd.

Det är viktigt att nackskydden är rätt justerade så att de ger ett effektivt skydd.



### **ARNING**

- Nackskyddens överkant ska vara i nivå med överkanten på öronen för att ge effektivt skydd mot pisksnärtskador (whiplash). Det är idealiskt om avståndet till bakhuvudet är ungefär som en knuten näve.
- Nackskydden ska alltid vara rätt inställda på de platser där åkande sitter.



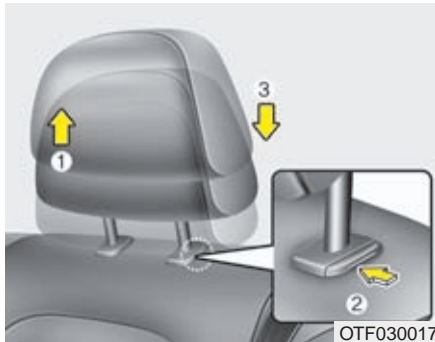

#### Justering av nackskydden i höjd

Lyft för att höja (1). För att nackskydden ska kunna sänkas (3) måste spärknappen (2) på staget tryckas in.

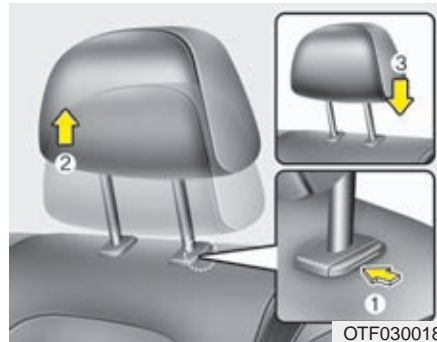

#### Demontering av nackskydden

Demontera nackskyddet genom att dra det uppåt. Tryck på spärknappen (1) för att få loss det från ryggstödet (2). Montera nackskyddet genom att sticka in stagen i hålen och håll in spärknappen för att skjuta ner det. Justera därefter till rätt höjd.

#### **VARNING**

Kontrollera att nackskydden är spärrade i rätt läge.

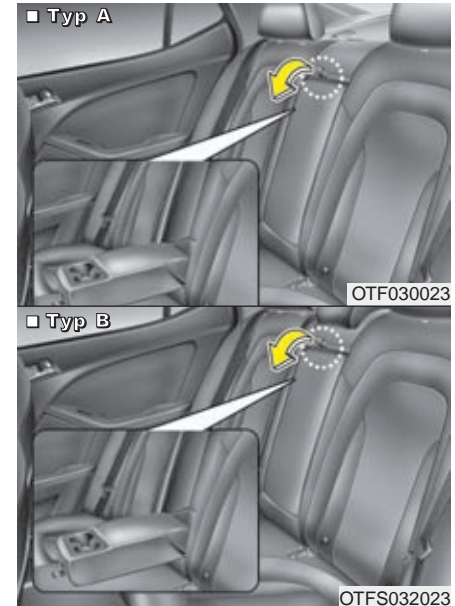

#### Fällbart armstöd

Om armstödet skall användas, fäll fram det ur ryggstödet.

### Fällning av baksätet

Sittdynan kan tippas framåt och ryggstödet fällas ner så att det bildas en stor plan lastyta.

#### **VARNING**

Lasta de tyngsta föremålen längst fram och underst och surra all last ordentligt så att den inte kastas framåt och orsakar personsador vid en häftig inbromsning eller kollision.

Lasta inte högre än till överkant på framsätenas ryggstöd.

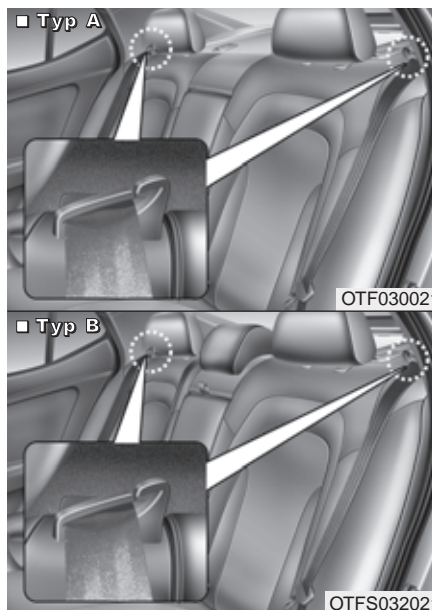

#### Fälla baksätets ryggstöd

1. Se till att säkerhetsbältesremmarna sitter fast i sina hållare för att förhindra att bältet skadas.
2. Rätta up ryggstödet på främre säten och om nödvändigt skjut fram framsätena.
3. Sänk ned baksätets nackstöd till lägsta position.

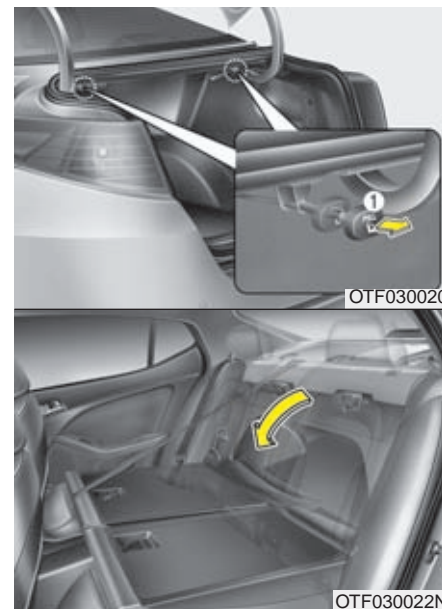

4. Dra ut reglagen (1) för att fälla baksätets ryggstöd.

5. Lyft ryggstödet och tryck det bakåt tills det låser fast med ett klick. Kontrollera att det är spärrat i uppfällt läge.
6. Återställ säkerhetsbältena

**⚠ VARNING - När du fäller upp ryggstödet**

Tryck sätet uppåt/bakåt ända tills det är spärrat, annars fälls det ner igen.

**⚠ VARNING**

Fäll inte baksätet om det påverkar inställningen av förarsätet, så att en lång förare får en felaktig körställning. Det kan medföra stor risk att föraren skadas vid en eventuell kollision.

**⚠ VARNING**

Tänk på följande när baksätena återställs:

Se upp så att bältena inte kommer i kläm och skadas.

Kontrollera att ryggstöden är låsta i upprätta lägen. I annat fall kan de fällas framåt i samband med en häftig inbromsning eller kollision.

Om det då finns bagage i bilen kan det kastas framåt och skada de åkande.

**⚠ VIKTIGT**

- Akta säkerhetsbältena

*När du skall fälla ned baksätets ryggstöd, stoppa in bälteslåsen mellan sätesdyna och ryggstöd.*

**⚠ VIKTIGT - Bältena i baksätet**

*När baksätet återställs, efter att ha varit fällt, ska du se till att säkerhetsbältena är klara att använda.*

**⚠ VARNING - Last i bilen**

De tyngsta föremålen ska placeras längst fram och underst. Se också till att surra tung last så att den inte kan kastas framåt och skada de åkande vid en häftig inbromsning eller kollision.

**⚠ VARNING - Lastning**

Var noga med att motorn är avstängd, växelföraren är i växelläge P (parkeringsläge) på automatväxlade bilar och 1:an och R på manuellt växlade bilar samt att parkeringsbromsen är fullt åtdragen när man lastar i och ur bagage. Följer man inte dessa steg så finns det risk att fordonet flyttar sig om växelföraren skulle flyttas ur sin position.

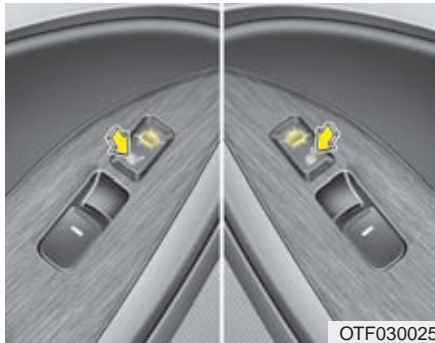

### Eluppvärmda framsäten

Knapparna är placerade på sidorna av växelspaken/växelväljaren. När värmen är på lyser lamporna i knapparna.

- Det finns två temperaturlägen. Tryck på knappen för att stegvis välja:

OFF → LOW (☀️)



- Värmen stängs av automatiskt varje gång tändningen slås av.

### \* OBS

Temperaturen i sätena regleras av en termostat.

### ! VIKTIGT

- *Vid rengöring av klädseln på sätena får thinner, bensen, bensin eller rengöringsmedel med alkohol inte användas.*
- *Filtar, kuddar och överdragskläder kan orsaka överhettning i de eluppvärmda sätena.*
- *Placera inga föremål med vassa kanter på sätet. De kan skada de värmeledande trådarna i sätet.*

## SÄKERHETSÅLLEN

### VARNING

- Enligt lag måste alla åkande använda säkerhetsålten när bilen är i rörelse.
- Alla åkande i bilen ska sitta i upprätt ställning. Den som sitter för mycket tillbakalutad riskerar att glida ur ållet vid en häftig inbromsning eller eventuell kollision.
- Varje ålte ska vara åtdraget över höften och diagonaldelen ska löpa tätt intill kroppen och nära halsen.
- Åltena får inte vara snodda. Då finns risk att de inte ger rätt skydd.
- Om ett ålte är skadat på minsta vis ska det bytas ut.
- Barn upp till ca 12 år och som är kortare än 135 cm ska sitta i eller på särskild barnsäkerhets-utrustning.

### VARNING

Säkerhetsållet ger effektivast skydd när: Den åkande sitter upprätt i sätet och lutad mot ryggsstödet. Ållet är åtdraget över höften och diagonaldelen löper tätt intill kroppen och nära halsen. Benen är riktade rakt fram och fötterna är på golvet. Ållet ger optimalt skydd när det är ligger an mot kroppen.

### VARNING

- Gör inga försök att modifiera, reparera eller utföra service på säkerhetsåltena.
- Vid fastsättning av säkerhetsållet, var försiktigt så du inte sätter ållet i fel ålteslås. Säkerhetsållet skyddar eventuellt inte som det är tänkt om det fästs i fel ålteslås.
- Undvik att knäppa fast eller loss säkerhetsållet medans du kör, detta kan orsaka att man tappar kontroll över fordonet vilket kan resultera i en olycka som orsakar allvarlig skada på person eller egendom.
- Vid fastsättning av säkerhetsållet, se till att säkerhetsållet inte korsar objekt som är hårda eller enkelt kan gå sönder.
- Var noga med att inget föremål hamnat i ålteslåset, det kan förhindra att säkerhetsållet låser fast i ålteslåset ordentligt.



### **Sätt på säkerhetsbältet!** **Varningslampan och varningssignal**

#### **Typ A**

Varje gång tändningsnyckeln vrids till ON tänds varningslampan och lyser tills föraren spänt fast säkerhetsbältena. Om bältena inte är fastspända efter 6 sekunder hörs också en varningssignal.

Anm. Bältespåminnare typ A är den som vanligen förekommer i bilar som säljs i Sverige.



#### **Typ B**

- (1) Bältesvarnare för föraren
- (2) Bältesvarnare för framsätesspassageraren

Varningslamporna för bältena i framsätet lyser i 6 sekunder varje gång tändningsnyckeln vrids till ON.

Om ett bälte i framsätet inte spänts fast eller lossas efter att tändningsnyckeln vridits till ON kommer varningslampan för det bältet att lysa tills bältet är fastspänt. Vid körning över 9km/tim (5mph) utan bältet fastsatt kommer varningslampan att lysa eller blinka tills hastigheten understiger 6km/tim (3mph).

Om föraren eller passageraren inte är fastspänd när bilen körs i mer än 20 km/tim (12mph) blinkar lampan och en varningssignal ljuder i ca 1 1/2 minut.

#### **\* OBS**

- Varningslamporna/bältespåminnarna är placerade i mitten av instrumentpanelen.
- Trots att ingen sitter i passagerarsätet så kommer bältespåminnaren att lysa i 6sekunder.
- Om du placerar något bagage på höger framsäte kan det medföra att lampan lyser/blinkar.

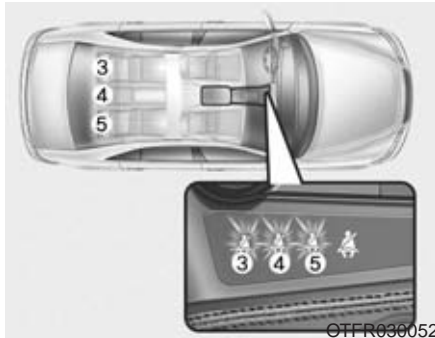

OTFR030052

### Bältespåminnare för baksätet

Om tändningen slås på (utan att motorn startas) när bakre passagerarbältena inte används så kommer bältespåminnelselamporna att lysa tills att säkerhetsbältena är fastsatta. Om en passagerare inte är fastspänd lyser varningslampan för aktuellt bälte i 35 sekunder om:

- Motorn startas.
- Hastigheten överskrider 9 km/tim.
- Ett bälte lossas när hastigheten är lägre än 20 km/tim.

Lossas ett bälte när bilen körs i mer än 20 km/tim blinkar lampan och en varningssignal ljuder i ca 35 sekunder.

Men, om baksätets säkerhetsbälten kopplas in och ur två gånger inom 9 sekunder efter det att bältets kopplats in så kommer bältespåminnelselamporna att slockna.

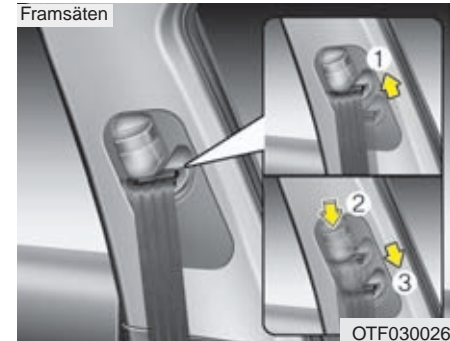

### Justering av övre bältesfästet

För att bältet ska sitta bekvämt och göra bäst nytta är det övre fästet justerbart i höjd i 4 olika lägen.

Bältet ska löpa så vågrätt som möjligt från fästet och över axeln.

Höj genom att skjuta fästet uppåt (1). Sänk fästet genom att trycka ner spärknappen (2) och samtidigt skjuta fästet nedåt. Släpp spärknappen och kontrollera att fästet är låst i önskat läge.

### VARNING

- Kontrollera att bältesfästet har låst i önskat läge efter höjjusteringen.
- Om bältena varit utsatta för belastning i samband med en kollision ska de bytas omgående, även om de inte har några synliga skador.

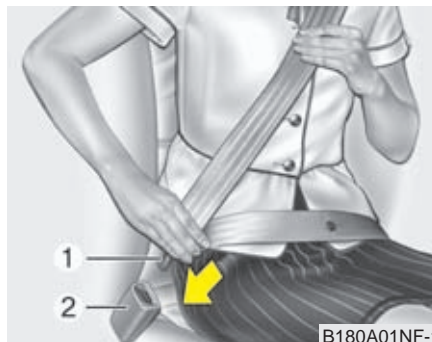

### 3-punkts rullbälte

Ta tag i delen med låstungan (1) och dra långsamt ned bältet över axeln. Stick in låstungan i låset (2) så att det hörs ett klick. Kontrollera att bältet inte är snott och att det låst.

Rullbältet ger en viss rörelsefrihet men låses direkt om den åkande kastas framåt.

### \* OBS

Om bältet inte går att dra ut, släpp efter och dra sedan försiktigt i det.

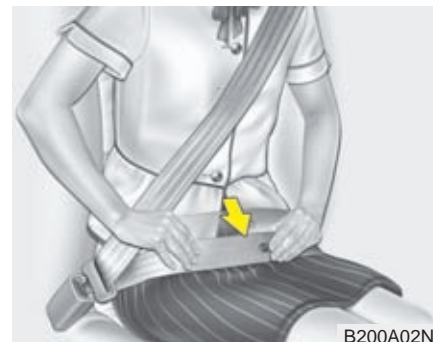

### VARNING

Det är viktigt att du trycker ner bältet så att midjedelen sitter lågt över höften. Dra diagonaldelen uppåt så att den smiter åt mot kroppen och löper över axeln nära halsen.



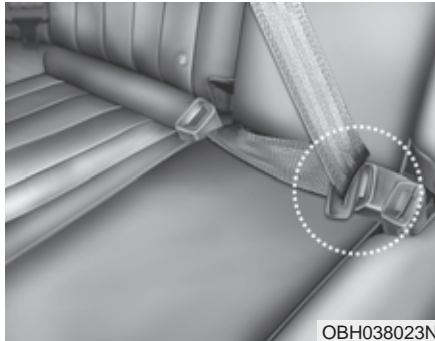

OBH038023N

Låstungen på mittbältet får bara kopplas ihop med bälteslåset som är märkt CENTER.

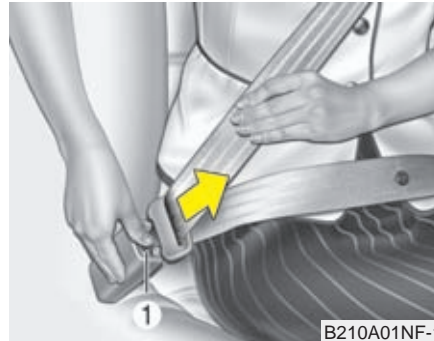

B210A01NF-1

#### Lossa bältet så här:

Tryck på den röda knappen (1) på bälteslåset och håll i bältet så att det rullas tillbaka långsamt och se till att det inte snor sig.



OED030300

#### Bältessträckare

Bältena i framsätet är försedda med bältessträckare som stramar åt bältena vid en eventuell kollision, för att föraren och framsätesspassageraren inte ska kastas framåt. Bältessträckarna utlöser separat eller tillsammans med de främre krockkuddarna, beroende på hur kraftig en kollision är. En åtstramningsbegränsare gör att bältena inte dras åt för hårt.

#### VARNING

För din säkerhet, se till att säkerhetsbältets väv inte är skadad eller vriden på sätet du färdas i.

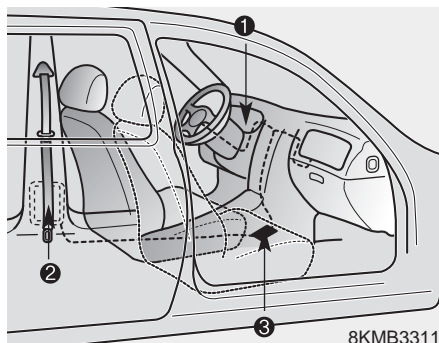

Systemet med bältessträckarna:

1. Varningslampa (samma som för krockkuddarna).
2. Bältessträckaren är hopbyggd med bältets rullmekanism.
3. Kontrollenhet som utlöser krockkuddar och/eller bältessträckarna.

### VARNING

1. Bältessträckarna och krockkuddarna ger effektivt skydd endast om säkerhetsbältet används på rätt sätt. Läs noga information om säkerhetsutrustningen på de följande sidorna.
2. Alla åkande ska alltid vara fastspända när bilen är i rörelse. Barn under ca 12 år och som är kortare än 135 cm ska använda särskild barnsäkerhetsutrustning.

### \* OBS

- Om en krock inte är tillräckligt kraftig för att utlösa krockkuddarna kan det hända att enbart bältessträckarna utlöses.
- Det hörs en knall och bildas rök om bältessträckarna utlöses. Det är normalt och inte farligt.
- Röken innehåller partiklar som kan irritera huden och den bör inte andas in under en längre period. Tvätta bort eventuella partiklar från huden.
- Bältessträckarna styrs av samma kontrollenhet som krockkuddarna och har samma varningslampa (🚗). Den ska lysa eller blinka i ca 6 sekunder efter att tändningsnyckeln vridits till ON och sedan slockna.

**! VIKTIGT**

*Om det uppstått något fel på bältessträckarna tänds lampan även om det inte är något fel på krockkuddarna. Om lampan inte tänds när nyckeln vrids till ON eller om den fortsätter att lysa efter de 6 sekunderna eller om den tänds under körning har det sannolikt uppstått ett fel på bältessträckarna eller krockkuddarna. Kontakta i så fall en kia-verkstad omgående.*

**⚠ VARNING**

- Bältessträckarna kan bara utlösas en gång. Om de löst ut måste hela bältesenheten bytas ut. Alla bälten som varit utsatta för belastning i samband med krock måste bytas.
- Enheten med bältessträckarna blir mycket het när den utlöses. Rör den inte förrän den svalnat.
- Gör inga ingrepp i bältesenheterna och försök inte att själv byta ut dem. Allt sådant arbete måste utföras av utbildade kia-mekaniker.
- Slå inte på bältesrullarna / bältessträckarna.
- Gör inga försök att modifiera, reparera eller utföra service på bältessträckarna.
- Kontakta en kia-verkstad om en bältessträckare ska kasseras/bytas.

**Beträffande säkerhetsbältena****⚠ VARNING**

Enligt lag måste alla åkande använda säkerhetsbältena på ett korrekt sätt när bilen är i rörelse. Säkerhetsbältena är den viktigaste säkerhetsutrustningen i bilen. Om man sitter på rätt sätt och använder bältena rätt hindras man också från att träffas av krockkuddarna om de utlöses.

***Detta gäller för barn i bilen***

Barn upp till ca 12 år och som är kortare än 135 cm ska sitta i eller på särskild barnsäkerhetsutrustning.

**⚠ VARNING**

Alla i bilen ska alltid ha bältena fastspända när bilen är i rörelse. Barn får aldrig färdas i knät på en vuxen. Ingen är stark nog att hålla ens ett litet barn om en krock skulle inträffa.

### \* OBS

Den säkraste platsen för ett litet barn är i en bakåtvänd monterad stol i framsätet och med passagerarens krockkudde bortkopplad. Kontrollera att lampan för bortkopplad kudde lyser. Montera stolen enligt tillverkarens anvisningar och se till att monteringsanvisningen finns tillsammans med stolen i bilen. Om stolen monteras med bilens säkerhetsbälten, kontrollera, genom att dra i bältet, att den är ordentligt fastspänd.

Sätet ska skjutas så långt bakåt som möjligt. Barn som är stora noga att färdas framlänges bör sitta i baksätet.

### *Anpassa utrustningen efter barnets längd och vikt*

Barn som är äldre än 4 år kan färdas framåtvända och lämpligen i baksätet. Varje barn ska dock ha sin egen säkerhetsutrustning. Barn som är lite större kan använda en bilkudde.

Barn som är minst 135 cm behöver ingen specialutrustning utan kan använda bilens ordinarie bälten.

Kontrollera med jämna mellanrum under färden att barnet sitter på rätt sätt och inte har lossat bältet.

Om barn ska färdas i framsätet ska sätet skjutas så långt bakåt som möjligt. Krockkudden ska vara bortkopplad oavsett om barnet färdas fram- eller baklänges.

Om bilens bälte används för att spänna fast barnet, kontrollera att det inte ligger an mot barnets hals. Om så är fallet, flytta barnstolen mot mitten.

### **VARNING - Barn och säkerhet**

- Se till att säkerhetsbältet inte ligger an mot barnets hals.
- Se till att barnet alltid har rätt säkerhetsutrustning med tanke på längd och vikt.

### *Gravida kvinnor*

Det är viktigt att midjedelen av bältet skjuts ner lågt över höften.

Diagonaldelen ska löpa över axeln men inte över magen.

 **VARNING - Gravida kvinnor**  
Gravida kvinnor ska aldrig placera höftbandet till säkerhetsbältet på eller ovanför magen, eftersom trycket från bältet kan skada fostret vid en eventuell krock.

### *Skadade personer*

Även personer med skador ska använda bälte. Kontakta eventuellt läkare för rådgivning.

*Endast en person får vara fastspänd i respektive bälte*

**Färdas aldrig liggande**

Säkerhetsbältet ger effektivast skydd när de åkande sitter i upprätt ställning och lutade mot ryggstöden samt har bältena spända över bröstet och höfterna.

**VARNING**

Med för mycket lutning finns det risk att man glider ur bältet vid en eventuell kollision. Då skyddar varken bälten eller krockkuddar som de ska. Sitt därför upprätt, lutad mot ryggstödet och använd bältena på ett korrekt sätt.

**Att tänka på för bältena**

Åtgärda ingenting på bältena och se till att de inte skadas genom att klämmas i dörrar eller på annat sätt.

**VARNING**

När du återställer baksäten som varit nedfällda ska du se till att du inte får bältena i kläm så att de skadas. Ett säkerhetsbälte med skadat band eller lås kanske inte fungerar som det ska vid en kollision eller plötsligt stopp, vilket kan resultera i allvarlig skada. Byt ut dem omgående om de är skadade.

**Regelbundna kontroller**

Kontrollera regelbundet att alla delar av säkerhetsbältena inte har några skador och att banden inte är fransiga. Trasiga delar i bältessystemet måste bytas omgående.

**Håll bältena torra och rena**

Om bältena är smutsiga, rengör med en mild tvällösning och låt bältena torka i skugga eller inomhus helt utdragna ur rullarna.

Använd aldrig några starka rengöringsmedel eller blekmedel på bältena, materialet kan försvagas så att bältena brister i en kollision.

**När bälten måste bytas**

Bälten som utsatts för belastning i samband med en kollision måste bytas även om de inte har några synliga skador. Har du några frågor om säkerhetsbältenas funktion, kontakta en Kia-verkstad.

### BARNSÄKERHET

Alla i bilen ska använda säkerhetsutrustningen för att få optimalt skydd om en olycka skulle inträffa.

För barn tillkommer speciell barnsäkerhetsutrustning som ska användas av barn som är kortare än 135 cm.

Barn har huvuden som är proportionellt större än hos vuxna. Påfrestningen på ett barns kropp blir större vid en eventuell kollision och därför krävs speciell utrustning.

Barnstolar ska fästas enligt anvisningar från tillverkaren, antingen med bilens säkerhetsbälten eller i ISOFIX-fästena.

#### Tänk på följande när barn ska färdas i bilen:

1. Den säkraste platsen för ett litet barn är i en bakåtvänd monterad stol i framsätet. När stolen placeras fram på passagerarsidan måste passagerarkrockkudden vara bortkopplad och sätet tillbakaskjutet så långt som möjligt. Kontrollera att lampan för bortkopplad kudde lyser.
2. Montera stolen enligt tillverkarens anvisningar och se till att monteringsanvisningen finns tillsammans med stolen i bilen.
3. Om stolen monteras med bilens säkerhetsbälten, kontrollera, genom att dra i bältet, att den är ordentligt fastspänd.
4. Barn som är äldre än 4 år kan färdas framåtvända och i baksätet.
5. Varje barn ska dock ha sin egen säkerhetsutrustning.
6. Om bilens bälte används, kontrollera att det inte ligger an mot barnets hals.
7. Kontrollera med jämna mellanrum under färden att barnet sitter på rätt sätt och inte har lossat bältet.

8. Barn får aldrig färdas i knät på en vuxen. Ingen är stark nog att hålla ens ett litet barn om en krock skulle inträffa.
9. Om en barnstol varit utsatt för en krock bör den bytas.

#### **! VIKTIGT - Varma metalldelar**

*Om bilen har stått i direkt solljus med dörrarna stängda, kan säkerhetsbälten och säten bli så varma att ett barn kan bränna sig på dem. Känn först på klädseln och spännen om de är varma innan du sätter barnet i till exempel bilbarnstolen.*

#### **\* OBS**

Vi rekommenderar att barn upp till ca 4 års ålder färdas i bakåtvänd monterad stol. När stolen placeras i framsätet måste krockkudden vara bortkopplad.

Den europeiska standarden (ECE-R44) delar upp barnsäkerhetsutrustningen i fem grupper:

Grupp 0	0 - 10 kg
Grupp 0+	0 - 13 kg
Grupp 1	9 - 18 kg
Grupp 2	15 - 25 kg
Grupp 3	22 - 36 kg

Lägg märke till att grupperna överlappar varandra. Det finns också säkerhetsutrustning som uppfyller kraven för mer än en grupp.

All barnsäkerhetsutrustning ska vara godkänd och ha en märkning som anger det. Den märkningen får inte tas bort.

Barn som är längre än ca 135 cm kan använda bilens ordinarie säkerhetsbälten.

### VARNING

**Vi rekommenderar att barn upp till ca 4 års ålder färdas i bakåtvänd monterad stol. Om stolen placeras i framsätet måste krockkudden vara bortkopplad.**

Placera aldrig en bakåtvänd monterad barnstol i framsätet i en bil med aktiverad krockkudde på passagerarsidan. En kudde som utlöses krossar barnstolen.

Se "Bortkoppling av krockkudde" längre fram i detta kapitel. Justera också framsätet till dess bakersta läge.

Barn som är ca 4 år och äldre kan åka framåtvända i baksätet.



### **Grupp 0 och 0+**

Barn som väger upp till ca 13 kg ska alltid färdas i bakåtvänd monterad stol.

Den typ av stol som visas i bilden monteras med bilens ordinarie säkerhetsbälten. Var noga med att följa stoltillverkarens anvisningar vid monteringen.

### **! VIKTIGT**

**Det förekommer barnstolar som är klassade både för grupp 0 och 1. De kan vara konstruerade för att fästas med bilens bälten och att barnet spänns fast med stolens bälte. Om du använder en sådan stol, följ noga tillverkarens anvisningar för montering.**



### Grupp 1

Denna grupp avser stolar för barn mellan 9 och 18 kg. Dessa stolar kan monteras både framåt- och bakåtvända.

***Vi rekommenderar att barn färdas i bakåtvänt monterade stolar upp till ca 4 års ålder. Om barnet är placerat i framsätet ska krockkudden kopplas bort.***

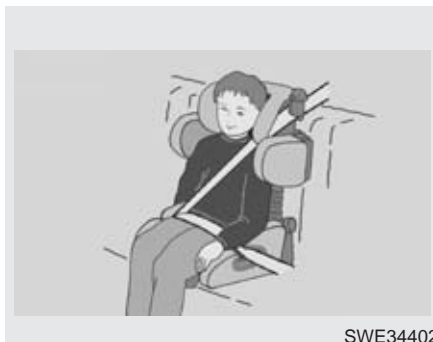

### Grupp 2

För barn som väger mellan 15 och 25 kg finns stolar som ger bra stöd i sidled och för nacken samt gör att barnet kommer i rätt läge för att kunna spännas fast med bilens säkerhetsbälte.



### Grupp 3

För barn från 22 till 36 kg är en bälteskudde oftast tillräcklig för att barnet ska komma i rätt läge för att spännas fast med ett av bilens säkerhetsbälten.

Följ alltid stoltillverkarens anvisningar för montering.

Barn som är längre än 135 cm behöver ingen speciell utrustning.



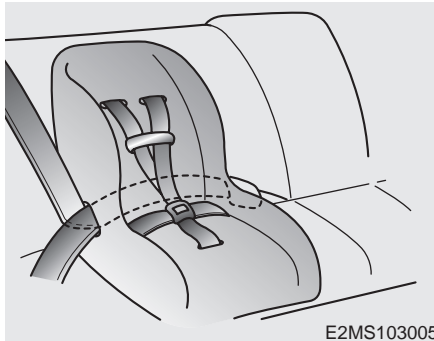

### Fästen för barnstolar

Bakre fästpunkter för bilbarnstolar finns på baksidan av baksätets ryggstöd. I vissa modeller finns endast de två yttre fästena.

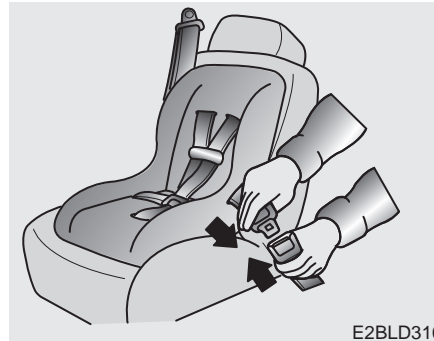

1. Dra fästbandet för barnstolen mitt under det justerbara nackskyddet, som bilden visar.
2. Haka fast det i fästet på baksidan av ryggstödet och spänn det.



4. Spänn fast stolen så att den sitter stadigt genom att dra i bältet, mot bältesrullen, som bilden visar. Kontrollera därefter att stolen inte kan vicka framåt eller åt sidorna.

### Placering av bilbarnstolar

Bilen uppfyller direktiven 2000/3/EC för användning och placering av barnstolar. Tabellen anger lämplig typ av bilbarnstol och rekommenderad placering.

Grupp	Barnets vikt	Framsäte	Ytterplatser i baksätet	Mittplats i baksätet
Grupp 0, 0+	Upp till 13 kg	OK*	OK**	OK
Grupp 1	9 - 18 kg	OK*	OK**	OK
Grupp 2	15 - 25 kg	OK*	OK**	OK
Grupp 3	22 - 36 kg	OK*	OK**	OK

OK = Lämplig placering av bilbarnstol enligt European Standard ECE-R44 för respektive grupp.

\* Passagerarens krockkudde måste kopplas bort, sätet skjutas så långt bakåt som möjligt och ryggstödet ska vara upprätt. Det gäller oavsett om stolen monteras fram- eller baklänges. Om bilen har höjjusterbart passagerarsäte ska det höjas maximalt.

\*\*Här kan stolar med Isofix-fästen monteras.



### **VARNING**

När en barnstol monteras i framsätet ska krockkudden kopplas bort och sätet skjutas så långt bakåt som möjligt oavsett om barnstolen monteras fram- eller baklänges.



\* : Tillval

### Fästen för barnstolar

Fastsättningsöglor för bilbarnstol är placerade på hyllan bakom baksätet.



1. Dra fästbandet för barnstolen mitt under det justerbara nackskyddet, som bilden visar.
2. Haka fast det i fästet på baksidan av ryggstödet och spänn det.

### ⚠ VARNING - Fästena för montering

- Se till att stolen sitter fast ordentligt så att den inte lossnar vid en häftig inbromsning eller kollision. Följ stoltillverkarens monterings-anvisningar.
- Endast en barnstol får spännas fast i respektive fäste på baksidan av ryggstöden.

### ⚠ VARNING - Kontrollera att stolen sitter stadigt

Vicka på stolen i alla riktningar för att kontrollera att den blivit ordentligt fastspänd, så att barnet sitter säkert.

### ⚠ VARNING - Belastningen på barnstolsfästena

- Varje fäste är dimensionerat för en barnstol. De får inte användas för att t ex fästa spännband och att förankra bagage.
- Fästband på barnstolar bör inte hakas fast på några andra ställen än i de speciella fästena på ryggstödet baksida.

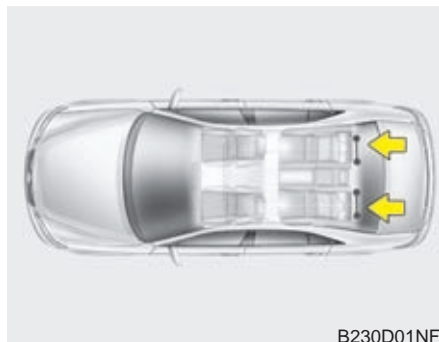

### **ISOFIX-fästen för barnstolar**

ISOFIX är en standard för att fästa barnstolar, denna infästningsstandard tillåter en säkrare montering samt gör det enklare och snabbare att montera barnstolar.

En ISOFIX-bilbarnstol skall endast monteras om stolen har en bilspecifik eller universalt godkännande som möter ECE-R 44.

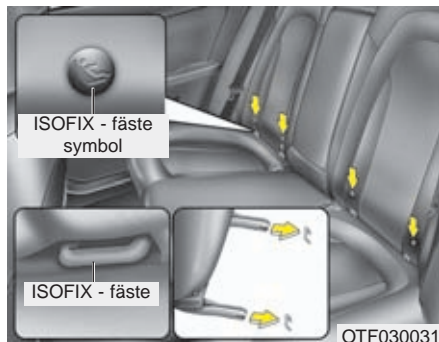

Det finns symboler för barnstolsfästena nedtill på höger och vänster sida på ryggstöden i baksätet. De markerar fästpunkterna för barnstolarna.

På de yttre platserna i baksätet finns Isofix-fästen för barnstolar. Fästena är placerade mellan baksätets ryggdyna och sätesdyna och är uppmärkt med ISOFIX-etikett. Rikta in stolens fästen mot de två byglarna och tryck fast den. Det ska höras ett tydligt klick när stolen fäster i bägge byglarna. Kontrollera noga att fästena fastnat ordentligt. Universal barnstol med ECE-R 44 godkännande måste monteras med hjälp av remmar i fästet i golvet bakom baksätets ryggstöd. Montering skall alltid ske enligt monteringsanvisningen på respektive ISOFIX-stol.

** VARNING**

Barnstolen ska monteras tryckt mot ryggstödet som ska vara i upprätt position.

** VARNING**

- Om en barnstol monteras i ISOFIX-fästen ska bältet på den platsen kopplas ihop (låstungen ska vara intryckt i låset) och bältet ska placeras inklämt mellan barnstolen och ryggstödet.
- Se till att säkerhetsbältet inte kläms fast i Isofix-fästet.

**Montering i ISOFIX-fästen:**

1. Rikta in stolens fästen mot de två byglarna och tryck fast den. Det ska höras ett tydligt klick när stolen fäster i bägge byglarna.

** VIKTIGT**

*Se till att bältena i baksätet inte kommer i kläm när en barnstol med ISOFIX-fästen monteras.*

2. Spänn fast stolen med bandet i fästet på baksidan av ryggstödet.
3. Kontrollera att stolen sitter fast i Isofix-fästena. Stolens inbyggda säkerhetsmekanism gör att den inte ska kunna låsas fast i bara den ena bygeln.

** VARNING**

- Gör inga försök att montera en stol med ISOFIX-fästen på mittplatsen. Där kan en stol inte monteras.
- Varje fäste för band, på baksidan av ryggstödet, är dimensionerat för endast en barnstol.
- Barnstolar med ISOFIX-fästen kan endast monteras på ytterplatserna i baksätet.
- Var alltid noga med att följa stoltillverkarens anvisningar vid montering av barnstolen.

## KROCKKUDDESYSTEMET

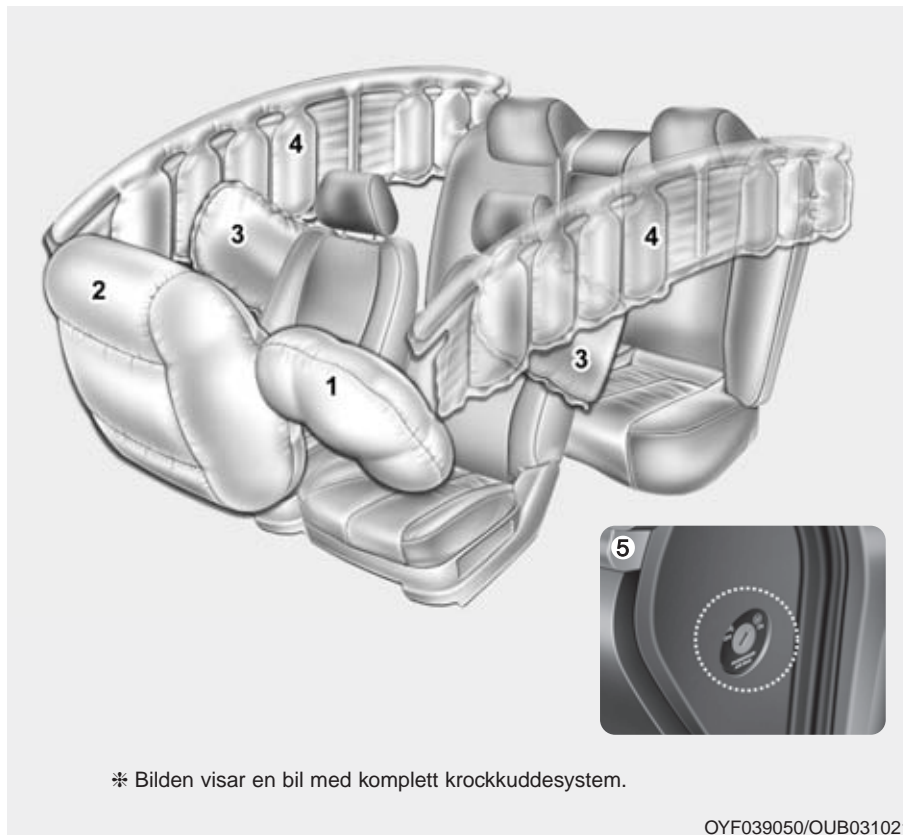

- (1) Krockkudde i ratten
- (2) Passagerarkrockkudde
- (3) Sidokrockkuddar i framsätena
- (4) Krockgardiner
- (5) Reglage för bortkoppling av passagerarens krockkudde

### VARNING

Se till att du och dina medpassagerare alltid använder säkerhetsbältena, även om fordonet är utrustat med krockkuddar, eftersom de minskar risken för allvarliga skador vid en eventuell krock eller om bilen voltar.

### Så här fungerar systemet för krockkuddarna

- Kuddarna och krockgardinerna kan endast utlösas när tändningsnyckeln är i läge ON.
- Kuddarna och krockgardinerna utlöses endast när sensorerna mäter att en kollision är tillräckligt kraftig för att de ska ge något extra skydd.
- Det är många faktorer som avgör om krockkuddarna ska utlösas eller inte, bl a hastighet och krockvinkel samt om objektet man kolliderar med är stumt eller eftergivligt.
- Kuddarna och krockgardinerna töms direkt efter att de utlösts och blåsts upp. Det går så snabbt att man bara hinner uppfatta en smäll och sedan se de tomma kuddarna.
- För att skyddet ska bli effektivt går uppblåsningen på tusendelar av en sekund. En utlösande krockkudde kan orsaka större skador än skrapsår eftersom den utlöser med stor kraft. Det är därför viktigt att använda säkerhetsbältet för att inte slå i krockkudden.

- En förare som sitter för nära ratten kan skadas av en utlösande krockkudde eftersom kudden kanske inte har tillräckligt utrymme att expandera mellan ratten och föraren.

#### VARNING

- Föraren ska alltid sitta så långt från ratten som möjligt (minst 25 cm) och i upprätt ställning. Då ger krockkudden det bästa skyddet i kombination med fastspänt säkerhetsbälte och föraren riskerar inte att skadas av krockkudden.
- Framsätesspassageraren ska skjuta sätet så långt bakåt som möjligt och sitta i upprätt ställning samt lutad mot ryggstödet.
- Det kan hända att en kudde orsakar mindre skrapskador i ansiktet, t ex om föraren sitter för nära ratten när kudden utlöser. Glasögon kan också gå sönder vid kontakt med krockkudden.

### *Utlösande krockkuddar smäller och släpper ut rök*

Det är en normal följd av uppblåsningen. Efter att kuddarna utlösts kan det kanske kännas lite tungt att andas på grund trycket från säkerhetsbältet eller kontakten med kudden.

Den rök som uppstått kan också irritera.

### **Öppna i så fall dörrar eller sidorutor och ventiler ut röken.**

Röken är inte giftig men kan irritera halsen, huden och ögonen. Om så är fallet tvätta med vatten och kontakta en läkare om problemet därefter kvarstår.

#### VARNING

När krockkuddarna utlöser upphettas vissa delar i ratten, instrumentpanelen, ryggstöden och i taket. Rör därför inte de utrymmen där kuddarna varit monterade. Det finns risk för brännskador.

Se till att barn som sitter i baksätet inte lutar sig ut mot sidorna av bilen, de kan skadas av krockgardiner som utlöses.

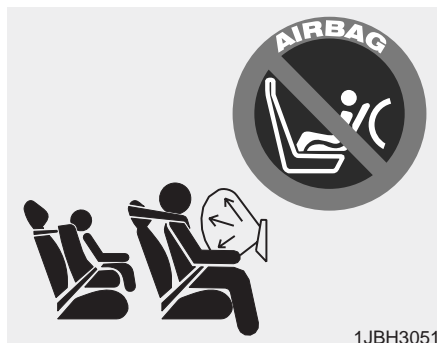

1JBH3051

**Det är absolut förbjudet att montera en barnstol på främre passagerarplats när krockkudden är aktiverad.**

Framsätet är en säker plats under förutsättning att krockkudden kopplas bort. Sätet bör skjutas så långt bakåt som möjligt.

Främre passagerarkrockkudden kan, om det behövs, kopplas bort om bilen är utrustad med reglage för detta.

### **⚠ VARNING**

- Bakåtmonterad barnstol får endast monteras fram när passagerarens krockkudde är bortkopplad.
- Oavsett om en barnstol monteras framåt- eller bakåtvänd ska krockkudden kopplas bort och sätet skjutas så långt bakåt som möjligt.
- Var alltid noga med att montera barnstolen enligt stoltillverkarens anvisningar.
- Om bilen är utrustad med sidokrockkuddar/krockgardiner och ett barn är placerat på en ytterplats är det viktigt att försöka placera barnet så långt in mot mitten som möjligt. En utlösande krockkudde/krockgardin kan annars skada barnet.

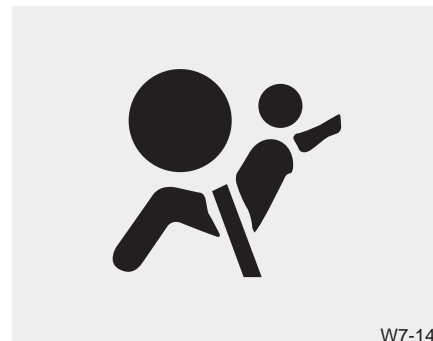

W7-147

### **Krockkuddesystemets varningslampa**

Lampan tänds om det uppstått något fel i systemet.

Lampan ska dock tändas och lysa eller blinka i ca 6 sekunder när tändningsnyckeln vridits till ON och sedan slockna.

Låt en Kia-verkstad kontrollera systemet om:

- Lampan inte tänds när nyckeln vrids till ON.
- Lampan lyser längre än 6 sekunder eller inte slocknar när motorn startats.
- Lampan tänds under körning.
- Lampan blinkar när tändningen är på.





Varningslampa för krockkudden på passagerarsidan



**Passagerarens krockkudde är inkopplad!**

Lampan lyser i ca 4 sekunder när tändningen slås på som en kontroll att den är hel.

Lampan lyser i ca 1 minut när krockkudden aktiveras efter att ha varit bortkopplad och tändningen är på.

Lampan ska lysa ca 4 sekunder när med tändningen i läge ON eller tills motorn startats.



Passagerarens krockkudde bortkopplad



Om krockkudden är bortkopplad med reglaget på sidan av instrumentpanelen ska lampan lysa för att markera att passagerarens krockkudde är bortkopplad.

**! VIKTIGT**

Om det är något fel på reglaget för bortkoppling av kudden kommer OFF-lampan inte att lysa. (ON-lampan tänds och slocknar efter ca en minut). Det innebär att krockkudden kan utlösas i samband med en krock, även om reglaget för bortkoppling är i läge OFF.

Kontakta i så fall omgående en kia-verkstad för kontroll av reglaget och krockkuddesystemet.

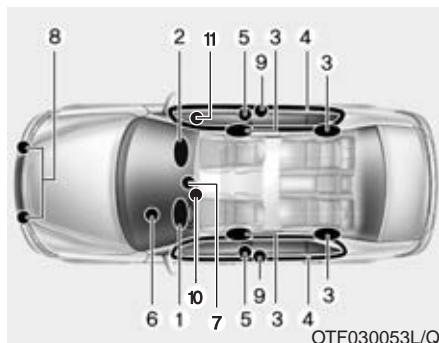

### Systemet med krockkuddar

1. Krockkudde i ratten
2. Passagerarkrockkudde
3. Sidokrockkuddar i framsätena
4. Krockgardiner
5. Bältessträckare
6. Varningslampa för krockkuddesystemet
7. Kontrollenhet för krockkuddarna
8. Sensorer för frontalkrock
9. Sensorer för påkörning från sidan
10. Reglage för bortkoppling avpassagerarkrockkudden (framsäte endast)
11. Varningslampa för bortkopplad passagerarkrockkudde

När tändningsnyckeln är i läge ON känner kontrollenheten hela tiden av funktionerna för komponenterna i krockkuddesystemet och utlöser aktuella krockkuddar om en eventuell kollision är tillräckligt kraftig för att de ska behövas som komplement till säkerhetsbältena.

Varningslampan i instrumentpanelen "🚗" ska lysa i ca 6 sekunder varje gång tändningsnyckeln vrids till ON. Det är en kontroll av att lampan "🚗" är hel.

### **⚠️ VARNING**

**Vänd dig snarast till en KIA-verkstad för att få systemet med krockkuddarna kontrollerat om:**

- Lampan inte lyser en kort stund när tändningsnyckeln vrids till ON.
- Lampan fortsätter att lysa mer än 6 sekunder.
- Lampan tänds under körning.

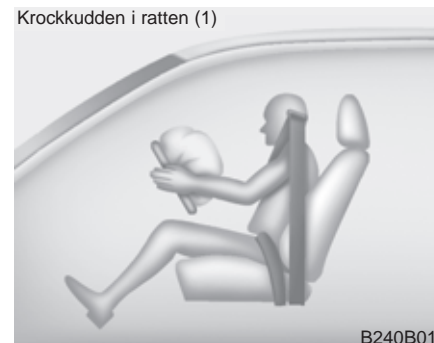

De bägge främre krockkuddarna utlöses vid en kollision rakt eller snett framifrån. Men bara om kontrollenheten känner att krocken är så kraftig att det extra skyddet, som krockkuddarna ger, behövs.

Krockkudden i ratten (2)



B240B02L

Krockkuddarna spräcker klädseln i rattcentrum och på instrumentpanelen när de utlöser.

Krockkudden i ratten (3)



B240B03L

Tillsammans med korrekt använda säkerhetsbälten ger krockkuddarna ett bra skydd för huvud och överkropp vid en eventuell kollision.

Kuddarna töms direkt efter att de blåsts upp. Det gör att bilen kan köras om den inte blivit allvarligt skadad och är i trafiksäkert skick.

Passagerarkrockkudden



B240B05L

### VARNING

- Placera inget föremål eller tillbehör och klistra inga dekaler ovanpå instrumentpanelen där kudden är monterad. Det kan orsaka skador om kudden utlöses.
- Om du ska ha en behållare med doftmedel eller liknande, placera den inte nära mätartavlan eller någonstans på instrumentpanelen. Sådana detaljer kan lossna och skada de åkande om en krockkudde utlöses.

### VARNING

- När en krockkudde utlöses hörs en knall och det bildas rök. Det är normalt och inte farligt. Partiklarna från krockkudden kan i vissa fall irritera huden och ögonen samt orsaka andningsproblem för personer med astma. Tvätta bar hud med tvål och vatten och skölj ögonen med vatten.
- Krockkuddarna utlöser endast när tändningsnyckeln är i läge ON.

Om varningslampan för krockkuddarna "🚗" inte tänds när tändningen slås på eller fortsätter att lysa efter ca 6 sekunder och när motorn startats eller tänds under körning, då har det uppstått något fel i systemet. Vänd dig i så fall omgående till en Kia-verkstad.

- Före ett säkringsbyte och innan en batterikabel lossas ska tändningsnyckeln vridas till LOCK och nyckeln tas ur låset. Om du inte gör så kan varningslampan tändas.

Krockkudde i ratten



### Märkning markerar krockkuddarnas placering

Fordonet är utrustad med krockkuddar (AIRBAG) och säkerhetsbälten för både förare och främre passagerares sittpositioner.

Bokstäverna AIRBAG är ingjutet i instrumentbrädan på passagerarsidan, på krockkudden i ratten och på knäplasten nedanför ratten.

Systemet består av krockkuddar placerade bakom panelerna där texten är ingjuten.

Passagerarkrockkudden



Syftet med AIRBAG-systemet är att ge föraren och främre passageraren extra skydd utöver säkerhetsbältena i händelse av en frontalkrock med tillräckligt högt krockvåld.

** VARNING**

Säkerhetsbältena ska alltid användas och barn ska alltid sitta i speciella bilbarnstolar! Bältena håller de åkande på plats så att de inte slår emot de främre krockkuddarna om de utlöses, vilket de i så fall gör med stor kraft och på några millisekunder.

- Sitt alltid upprätt i sätena och aldrig lutad åt ena eller andra sidan.
- Främre passagerarsätet ska skjutas så långt bakåt som möjligt.
- Föraren ska alltid sitta så långt från ratten som möjligt (minst 25 cm) och i upprätt ställning.
- Om en vuxen passagerare färdas i framsätet ska höger krockkudde vara aktiverad.
- Placera inga föremål eller tillbehör och klistra inga dekaler där kuddarna är monterade. De kan orsaka skador om någon kudde utlöses.

(forts)

(forts)

- Täck inte framsätena med överdragskläder, filter eller annat som kan påverka krockkuddarna på utsidan av ryggstöden.
- Åtgärda ingenting som har med krockkuddarna att göra. Det kan medföra att de utlöses oväntat eller inte utlöser i samband med en krock.
- Låt en auktoriserad kia-verkstad snarast undersöka systemet om varningslampan " " för krockkuddarna fortsätter att lysa eller blinkar under körning.
- Krockkuddar kan bara utlösa en gång. Vänd dig till en kia-verkstad om de måste ersättas.
- De främre krockkuddarna utlöser endast vid kraftigare kollisioner rakt framifrån eller vid högst 30° vinkel snett framifrån.
- De utlöser inte vid påkörning från sidan eller om bilen slår runt. Använd därför alltid säkerhetsbälte!

(forts)

(forts)

- När en barnstol monteras i framsätet ska krockkudden kopplas bort och sätet skjutas så långt bakåt som möjligt.
- Barn som är längre än 135 cm kan använda bilens ordinarie bälten och bör sitta i baksätet.
- Alla åkande ska alltid vara korrekt fastspända när bilen är i rörelse. Sitt så långt från alla krockkuddar som möjligt.
- Alla i bilen ska sitta i upprätt ställning och inte lutade åt någon sida. Fötterna ska vara på golvet med undantag för mindre barn i barnstolar.
- Den som inte sitter enligt ovanstående anvisningar kan skadas av en utlösande krockkudde eller krockgardin.



### Reglage för bortkoppling av passagerarens krockkudde

Om ett barn ska åka i framsätet ska krockkudden kopplas bort (OFF) oavsett om barnet sitter i en bakåtvänd monterad stol eller åker framlänges.

Kudden kan lämpligen också kopplas bort om ingen ska färdas i passagerarsätet.

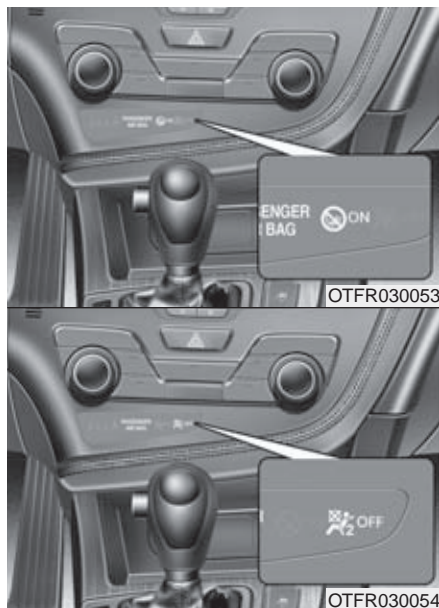

### Passagerarkudden ON eller OFF:

I läge ON är höger krockkudde inkopplad och utlöser vid en eventuell krock. Den här (☹️) varningslampan lyser i panelen. Därför får inget barn placeras i framsätet, varken framåt- eller bakåtvänt.

När höger krockkudde är bortkopplad (läge OFF) ska den här lampan (☹️) lysa i panelen. Barn kan placeras i framsätet i godkänd barnsäkerhetsutrustning.

### VARNING

Reglage för bortkoppling av passagerarens krockkudde

Om ett barn ska åka i framsätet ska krockkudden kopplas bort (OFF) oavsett om barnet sitter i en bakåtvänd monterad stol eller åker framlänges.

Kudden kan lämpligen också kopplas bort om ingen ska färdas i passagerarsätet.

Använd nyckelaxet eller något liknande för att vrida på reglaget.

Tejpa gärna över reglaget när kudden är avstängd och en barnstol är monterad i framsätet.

**\* OBS**

- När reglaget är i läge ON kan krockkudden utlösas vid en kollision. Om en barnstol då är monterad i framsätet krossas den av krockkudden.
- Kontrollera alltid att reglaget är i läge OFF om ett barn ska färdas i framsätet.

**! VIKTIGT**

- *Om reglaget inte fungerar som det ska kommer varningslampan AIR BAG (🚗) att tändas. Kontrollampan för bortkopplad krockkudde (OFF) (🚗) kommer inte att lysa. Däremot kommer lampan för inkopplad kudde (ON) att lysa i ca 60 sekunder när tändningen slås på. Systemet för krockkuddarna aktiverar den högra krockkudden. Det betyder att den utlöser vid en kollision, även om reglaget för bortkoppling är vridet till OFF.*
- *Om varningslampan för krockkuddarna blinkar eller inte tänds när tändningen slås på eller tänds under körning, låt en auktoriserad kia-verkstad kontrollera krockkuddesystemet snarast möjligt.*

**⚠ VARNING**

- Föraren är ansvarig för att reglaget är i rätt läge.
- Det får inte sitta någon nyckel i tändningslåset när reglaget ställs om mellan ON och OFF eller omvänt. I annat fall kan det uppstå ett fel i kontrollenheten som medför att krockkuddar och krockgardinerna inte utlöser eller inte fungerar som de ska vid en eventuell kollision.
- När en barnstol monteras i framsätet ska krockkudden kopplas bort och sätet skjutas så långt bakåt som möjligt. En utlösande krockkudde krossar en bakåtvänt monterad barnstol i framsätet.
- Kudden kan lämpligen också kopplas bort om ingen ska färdas i passagerarsätet.
- Barn som är längre än 135 cm kan använda bilens ordinarie bälten och bör sitta i baksätet.

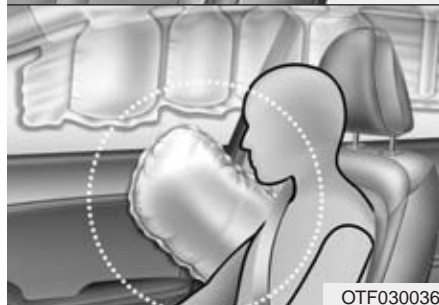
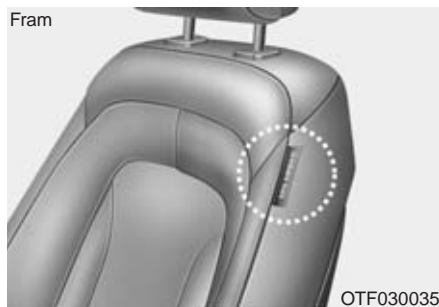

### Sidokrockkuddar

Krockkuddarna är placerade i de främre sätenas ryggstöd på utsidan. De utlöser endast på den sida där bilen påkör.

### VARNING

Förhindra att passagerare lutar sina kroppar eller huvuden emot dörrarna, sträcker ut armarna ut genom fönster eller placerar objekt mellan dörr och passagerare när de färdas på plats utrustad med sidokrockkuddar och/eller sidokrockgardiner.

### VARNING

- För att sidokrockkuddarna ska ge optimalt skydd ska de åkande i framsätet sitta upprätt och använda säkerhetsbältena. Föraren ska hålla bägge händerna på ratten.
- Ingen får luta sig mot en dörr eller sticka ut armar eller huvud genom sidorutorna.
- Ingenting får placeras på utsidan av ryggstöden där krockkuddarna är monterade.

(forts)

(forts)

- Sätt ingen överdragsklädsel på ryggstöden i framsätet.
- Ingenting får placeras på utsidan av ryggstöden där krockkuddarna är monterade eller där dekalen finns.
- Stoppa inte paraplyer eller annat mellan de främre ryggstöden och bilens sida. Sådana föremål kan orsaka skador om krockkuddarna utlöser.
- Se till att sensorerna för sidokrockkuddarna inte utsätts för stötar när tändningsnyckeln är i läge ON.
- Om ett säte eller klädseln skadas, vänd dig till en kia-verkstad för kontroll och reparation. Informera om att bilen har sidokrockkuddar.





### Krockgardiner

Krockgardinerna är monterade under klädseln ovanför dörrarna på sidan om både fram- och baksätena.

Krockgardinerna utlöser endast på den sida där bilen blir påkörd och om kollisionen är kraftig. De utlöser normalt inte vid frontalkollisioner, påkörning bakifrån eller om bilen slår runt.

### VARNING

- För att sidokrockkuddarna och krockgardinerna ska ge optimalt skydd ska de åkande i framsätet och på de yttre platserna i baksätet sitta upprätt och använda säkerhetsbältena.
- Passagerare (barn och vuxna) som åker i framsätet eller på ytterplatser i baksätena får inte luta sig mot bilens dörrar eller sidor eller sticka ut armar genom sidorutorna. De får inte heller ha några föremål på utsidan av sig.
- Gör aldrig några ingrepp i eller försök att reparera några komponenter i krockkuddesystemet.  
Allt sådant arbete måste utföras av specialutbildade kiamekaniker.

Om inte ovanstående anvisningar följs kan krockkuddarna utlösas oavsiktligt och orsaka allvarliga skador eller medföra att de inte utlöser som de ska i samband med en kollision.

### I vissa situationer kanske krockkuddarna inte utlöses

Exempel: Vid påkörning bakifrån, om bilen blir påkörd en andra och en tredje gång, om farten är låg vid kollisionstillfället eller om bilen slår runt.

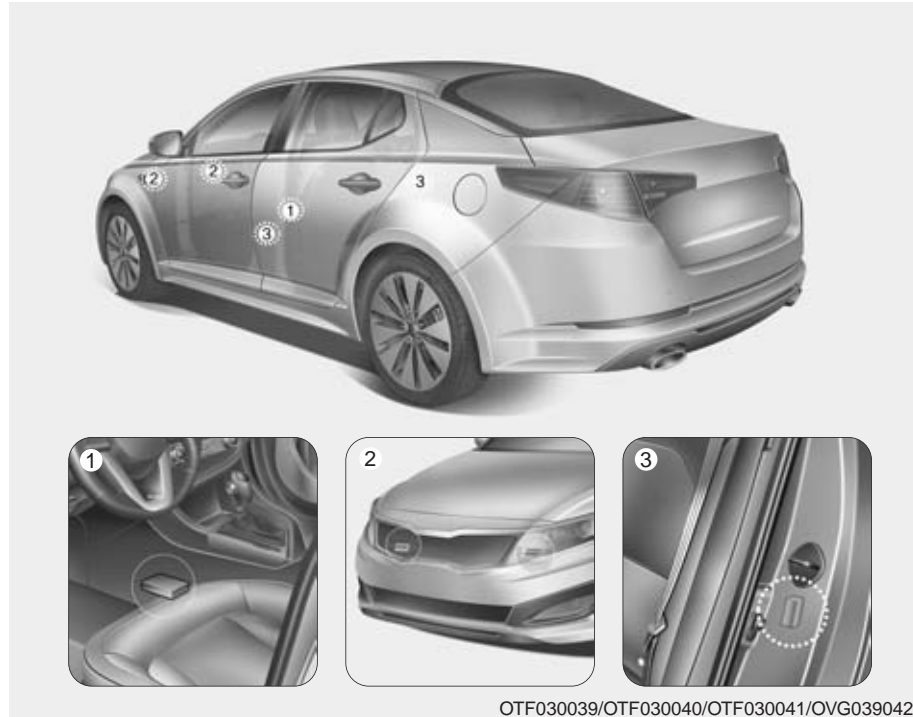

### Komponenter i krockkuddesystemet

- (1) Kontrollenhet
- (2) Sensorer för frontalkrock
- (3) Sensorer för påkörning från sidan

**⚠ VARNING**

- Krockkuddar och sensorerna i krockkuddesystemet får inte utsättas för stötar och slag. Då finns det risk att de utlöser och orsakar skador.
- Gör inga ingrepp i någon del av systemet. Det kan medföra att en krockkudde oväntat utlöses. Allt arbete med krockkuddar och sensorer måste utföras av auktoriserade kia-verkstäder.
- Det kan uppstå problem med sensorernas funktion om den främre stötfångaren eller stolpen mellan dörrarna (B-stolpen) skadas. Om du råkar ut för en skada, se till att få bilen kontrollerad och reparerad av en kia-verkstad.
- Vänd dig till en kia-verkstad om du vill montera några tillbehör i fronten på bilen. Då kan du vara säker på monteringen görs på ett sådant sätt att krocksensorerna inte påverkas.



1JBA3513

**När utlöser de främre krockkuddarna?**

De utlöser vid en kollision rakt eller snett framifrån och om sensorerna känner av att kollisionen är kraftig. Om kollisionen inte är våldsam utlöser i vissa fall endast bältessträckarna.



1JBA3514



OTF030042

**När utlöser sidokrockkuddar och krockgardiner?**

De utlöser när sidokrocksensorerna, på den sida av bilen som blir påkörd, känner av att kollisionen är kraftig nog att utlösa sidokrockkudden och krockgardinen.

Både de främre kuddarna och sidokrockkuddarna kan i vissa fall utlösas i andra situationer än de normala, d v s vid krock framifrån, respektive påkörning från sidan.

Om bilen utsätts för en mycket kraftig smäll, t ex om den kör ner i en grop, kan krockkuddarna utlösas. Kör därför försiktigt på dåliga vägar.



### **Situationer då krockkuddarna normalt inte utlösas**

- Vid lindrigare kollisioner, som t ex körockar ger säkerhetsbältet tillräckligt skydd och därför utlösas inte krockkuddarna. Bältessträckarna kan däremot utlösas.



### **Skydd mot nackskador vid påkörning bakifrån finns i vissa modeller**

- Vid påkörning bakifrån utlösas inga krockkuddar. Däremot aktiveras det s k whiplashskyddet som finns i framsätena. Det trycker nackskyddet framåt för att huvudet inte ska kastas bakåt, vilket skulle kunna medföra allvarliga nackskador.



1JBA3516

- Vid en påkörning från sidan utlöses normalt inte de främre krockkuddarna. Eftersom de åkande kastas åt sidan, mot den påkörande bilen, utlöser sidokrockkudden och krockgardinen för att ge skydd såvida inte kollisionen är mindre kraftig.

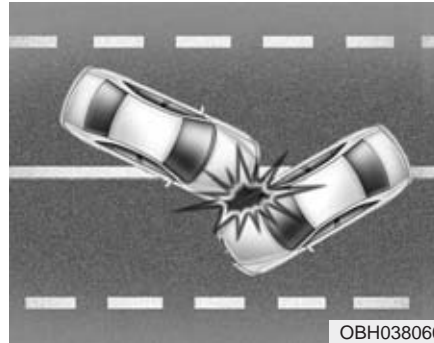

OBH038060

- När en kollision sker med en vinkel, som bilden visar, kanske inga krockkuddar utlöses.

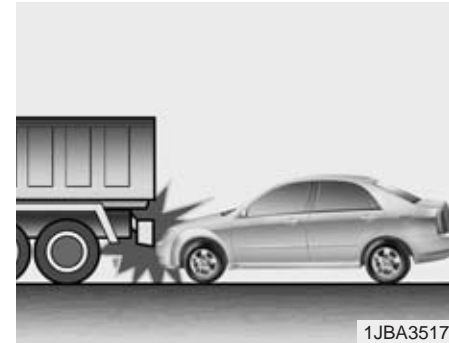

1JBA3517

- Om bilen reflexmässigt bromsas kraftigt och därefter pressas in under t ex ett bilflak kanske kollisionen inte blir så häftig att krockkuddarna utlöses.

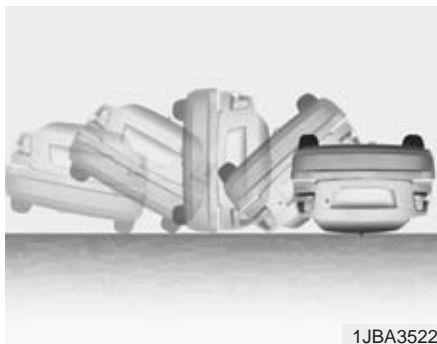

- Om bilen slår runt kan eventuellt sidokrockkuddar och krockgardiner utlösas om bilen rullar runt på grund av att den blivit påkörd från sidan.

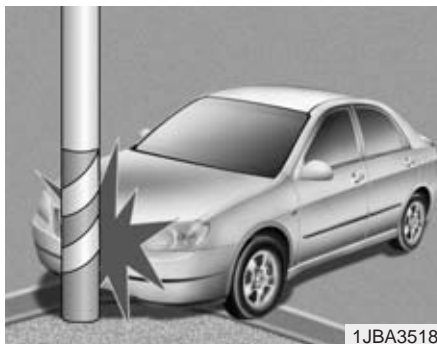

- Krockkuddarna utlöser normalt inte vid lindrigare kollisioner med stolpar eller träd eller om de ger efter eller om hastigheten är låg.

### **Krockkuddesystemet är underhållsfritt**

Det ingår inga komponenter som kräver service. De enda tillfällen när något måste åtgärdas är om varningslampan  tänds för att det uppstått ett fel eller om den inte tänds i samband med att bilen startas. Då måste en kia-verkstad kontrollera systemet.

Allt arbete med ratten och i krockkuddesystemet måste utföras av en specialutbildad kia-mekaniker.

**⚠ VARNING**

- Gör inga försök att modifiera, reparera eller utföra service på några komponenter i krockkuddesystemet. Det kan medföra att det inte fungerar som det ska eller att en kudde oavsiktligt utlöses.
- Rengöring av materialen som täcker krockkuddarna ska ske med mjuka trasor, torra eller lätt fuktade. Använd ingen form av rengöringsmedel.
- Placera inga föremål eller tillbehör och klistra inga dekaler där krockkuddarna är monterade. Det kan orsaka skador om kudden utlöses.
- Om en krockkudde har löst ut ska den bytas. Det är ett arbete som måste utföras av en specialutbildad kia-mekaniker.
- Lossa inga anslutningar för krockkuddesystemet. Det kan medföra att det inte fungerar som det ska eller att en kudde oavsiktligt utlöses.

(forts)

(forts)

- Komponenterna i krockkuddesystemet måste omhändertas på ett speciellt sätt när bilen slutligen ska skrotas. Det ansvarar kia-återförsäljaren för.
- Om bilen har översvämmats eller om det av annan anledning kommit in vatten i bilen, sätt inte ens in nyckeln i tändningslåset. Bogsera bilen till en kia-verkstad för kontroll och eventuell reparation.

**Med tanke på de åkandes säkerhet**

- Alla i bilen ska vara fastspända och sitta i upprätt ställning samt ha fötterna på golvet när bilen är i rörelse.
- Om passagerare ska byta plats i bilen, stanna först innan bältena lossas.
- Endast en person får vara fastspänd i respektive säkerhetsbälte.
- Spänn inte fast någonting på själva bältena.
- Åk aldrig med en pipa eller något annat i munnen och ha aldrig något hårt i knäet. Det finns mycket stor risk för allvariga skador om krockkudden utlöses.
- Passagerare ska alltid sitta upprätt och lutade mot ryggstöden samt hålla fötterna på golvet och händerna borta från de ställen där krockkuddarna är monterade.
- Placera inget och klistra inga dekaler där krockkuddarna är monterade. Funktionen för kuddarna kan påverkas.
- Utför inga modifieringar på framsätena. Sidokrockkuddarnas funktion kan påverkas.

### **VARNING**

- Den som sitter för mycket tillbakalutad riskerar att glida ur bältet vid en häftig inbromsning eller eventuell kollision.
- Alla åkande i bilen ska vara fastspända och sitta i upprätt ställning lutade mot ryggstöden samt ha fötterna på golvet.

### **Gör inga modifieringar på bilen**

Förändringar av chassit, karossen, stötfångarna eller frigångshöjden kan påverka krockkuddarnas funktion.

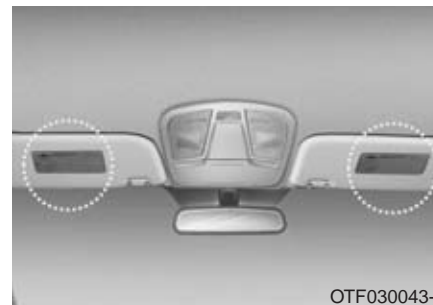

### **Dekaler med information om krockkuddarna**

Dekal med varningstext informerar de åkande om risken med krockkuddar.

Allt man ska tänka på när det gäller krockkuddarna är utförligt beskrivet på tidigare sidor i den här boken.



**Nycklar / 4-3**  
**Fjärrkontroll för centrallås och överfallsalarm / 4-6**  
**Smart key / 4-9**  
**Stöldlarm / 4-12**  
**Dörrlåsen / 4-15**  
**Bagageutrymme / 4-19**  
**Sidorutor / 4-22**  
**Motorhuven / 4-26**  
**Tanklucka / 4-27**

## Lär känna bilen

4

**Elektriskt manövrerbar taklucka / 4-29**  
**Minne för förarsätets inställning / 4-32**  
**Styrning / 4-34**  
**Backspeglar / 4-37**  
**Mätare, varnings- och kontrollampor / 4-40**  
**Parkeringshjälp/Backvarnare / 4-70**  
**Smart parkeringsassistans (SPAS) / 4-73**  
**Backkamera / 4-84**  
**Varningsblinkers / 4-85**  
**Yttre belysning / 4-86**  
**Vindrutetorkare och spolare / 4-92**  
**Inre belysning / 4-95**  
**Eskortbelysning / 4-98**  
**Bakrutedefroster / 4-99**  
**Manuell klimatanläggning / 4-100**  
**Automatisk klimatanläggning / 4-108**

**Inställning för att ta bort imma och is från vindrutan / 4-118**

**Förvaringsfack / 4-122**

**Komfortdetaljer / 4-125**

**Radiotröstning / 4-129**

4

Lär känna bilen

## NYCKLAR



Nyckelnumret finns stansat på en liten metallbricka som medföljer vid leverans av bilen.

Ta för säkerhet skull bort brickan med nyckelnumret från nycklarna, men slarva inte bort den.

Anteckna också numret på en lapp och förvara den på ett säkert ställe. Du måste kunna uppge numret om du ska beställa nya nycklar från en Kia-verkstad.

■ Typ A



OFD047002-A/

### Nyckel med transponder

#### Typ A

Nyckeln passar i bilens alla lås.

■ Typ B

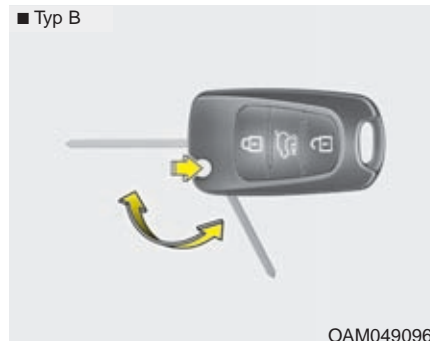

OAM049096L

#### Typ B

För att fälla ut nyckeln, tryck på knappen för nyckelns utfällningsmekanism och nyckeln fälls ut automatiskt.

För att fälla in nyckeln, tryck på knappen för nyckelns utfällningsmekanism och fäll in nyckeln manuellt.

### ! VIKTIGT

**Försök inte att fälla ihop nyckeln utan att trycka på knappen för nyckelns utfällningsmekanism, det kan skada nyckeln.**

### ■ Typ C



### Typ C

För att lossa nyckelaxet från fjärrkontrollen, tryck på spärrknappen och dra ut axet.

När du sätter tillbaka axet i fjärrkontrollen ska det låsa fast med ett klick.

Normalt behöver nyckelaxet inte användas eftersom både dörrupplåsning och start av motorn sker via fjärrkontrollen.

**⚠ VARNING - Tändningslåset**  
Låt inte nyckeln vara kvar i bilen om barn lämnas ensamma i den.

**⚠ VARNING**  
Endast originalnycklarna och eventuella nya nycklar som är beställda från en Kia-verkstad kan användas för att starta bilen.



### Startspärr

Startspärren är ett elektroniskt stöldskydd som bara tillåter att bilen startas med rätt nyckel.

Systemet består av transpondrar i nyckelgreppen, en sändare i kupén samt en mottagare som känner av om rätt nyckel används för att starta motorn.

Om en felaktig nyckel används kan motorn inte startas.

**Bil med vanligt tändnings-/rattlås**

När nyckeln vrids till ON-läget känner systemet i bilen av om det är rätt nyckel. Om det är rätt nyckel lyser kontrollampan för startspärren i ca 30 sekunder för att visa att motorn kan startas.

**Stäng av startspärren så att motorn kan startas**

Vrid tändningsnyckeln till ON-läget.

**Startspärren aktiveras (stöldskydd)**

Startspärren aktiveras automatiskt när tändningen är i läge OFF.

**Bil med Smart Key och START-knapp**

När du trycker på START-knappen och väljer läge ACC eller ON känner bilens system av om rätt Smart Key finns i bilen och i så fall tänds kontrollampan för startspärren i ca 30 sekunder för att visa att motorn kan startas.

**Stäng av startspärren så att motorn kan startas**

Tryck på START-knappen och välj läge ON.

**Startspärren aktiveras (stöldskydd)**

Change the engine start/stop button to Startspärren aktiveras automatiskt när tändningen är i läge OFF.

** VARNING**

För att förhindra stöld ska du inte förvara någon av bilens nycklar eller stöldskyddskoden, som är unik för varje fordon, i bilen.

**\* OBS**

När bilen ska startas får det inte finnas andra nycklar med transponderar i närheten av tändningslåset. Det kan medföra att motorn inte startar.

** VIKTIGT**

*Ha inte metallföremål i närheten av tändningsnyckel eller tändningslås. Metallföremål kan påverka transponderns signal så att det inte går att starta motorn.*

**\* OBS**

Nya nycklar kan endast beställas från auktoriserade Kia-verkstäder.

## ! VIKTIGT

*Transpondern i nyckeln kräver inget underhåll och ska normalt fungera problemfritt i många år. Den kan dock sluta fungera om den utsätts för hårda stötar, statisk elektricitet, hög värme eller starkt solljus och fukt.*

## ! VIKTIGT

*Gör inga ingrepp eller modifieringar i systemet för startspärren. Allt arbete måste utföras av auktoriserade Kia-verkstäder.*

*Fel som uppstått på grund av felaktiga ingrepp omfattas inte av nybilsgarantin.*

## FJÄRRKONTROLL FÖR CENTRALLÅS OCH ÖVERFALLSLARM

■ Typ A



OAM049096L

■ Typ B



OTA040002

### Lås/lås upp

#### Lås (1)

Tryck på knappen så låses alla dörrarna och bagageutrymme om alla dörrarna och bagageutrymme samt motorhuvens stängts helt. Blinkerslamporna blinkar en gång för att visa att bilen är låst.

Alla dörrarna låses inte när du trycker på knappen om någon dörr, bagageutrymme eller motorhuvens inte är helt stängd.

#### Lås upp (2)

Alla dörrarna och bagageutrymme låses upp samtidigt.

Alla blinkerslamporna blinkar två gånger för att markera att bilen är olåst.

Om ingen dörr öppnas inom 30 sekunder kommer dörrarna att låsas automatiskt igen.

#### Lås upp bagageutrymme (3)

Håll knapp intryckt i minst 1 sekund. Alla blinkerslamporna blinkar två gånger för att markera att luckan är olåst.

Om inte luckan öppnas inom 30 sekunder kommer den att låsas automatiskt igen.

Varje gång luckan stängs låses den automatiskt.

Anm. Texten HOLD, som finns på knappen under symbolen med bagageutrymme, är en påminnelse om att knappen ska hållas in minst 1 sekund när bagageutrymme ska låsas upp.

## Att tänka på för fjärrkontrollen

### \* OBS

Fjärrkontrollen fungerar inte i följande fall:

- Om det sitter en nyckel i tändningslåset.
- Avståndet till bilen är för långt (mer än ca 10 m).
- Batteriet i fjärrkontrollen är för svagt.
- Andra fordon eller föremål kan störa signalen.
- Den störs av en radiosändare som finns i närheten.

Om fjärrkontrollen inte fungerar som den ska, lås upp och lås bilen med nyckeln och kontakta en Kia-verkstad för att få problemet löst.

- Om fjärrsändaren förvaras i närheten av mobiltelefon så kan signalen från denna blockeras. Detta är extra viktigt då telefonen används till funktionen så som samtal, SMS/MMS och skicka/ta emot e-post. Undvik att förvara fjärrsändaren och mobiltelefon tillsammans i samma ficka, se till att dessa två förvaras med tillräckligt avstånd från varandra.

### ! VIKTIGT

*Fjärrkontrollen är känslig för vatten och andra vätskor. Fuktskador omfattas inte av nybilsgarantin.*

### ! VIKTIGT

*Modifiering av fjärrkontrollen kan innebära att utrustningen inte fungerar. Felfunktion beroende på ingrepp täcks inte av tillverkarens garanti.*

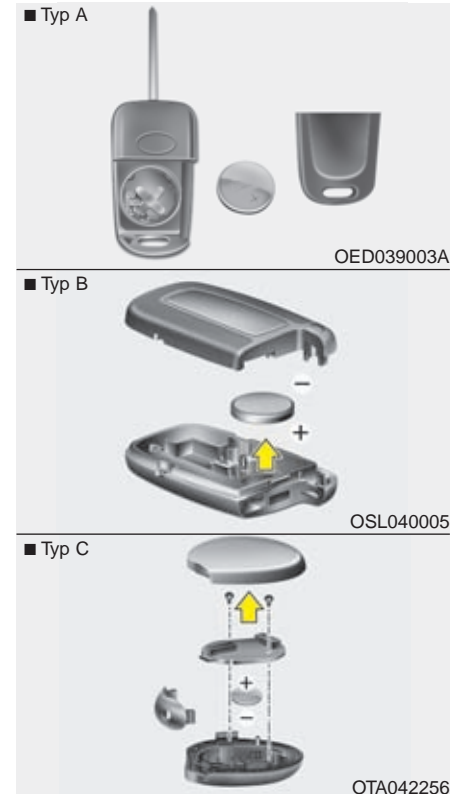

Batteribyte i fjärrkontrollen

I fjärrkontrollen finns ett 3 volts litiumbatteri som normalt räcker i flera år. När det är dags att byta, gör så här:

1. Använd en liten skruvmejsel för att bryta isär fjärrkontrollen.
2. Byt ut batteriet mot ett nytt (CR2032 för typ A och B samt CR1632 för typ C). När du byter batteriet, var noga med att installera batteriet med "+" uppåt.
3. Tryck ihop fjärrkontrollens båda halvor ordentligt.

Om en fjärrkontroll måste bytas, vänd dig till en Kia-verkstad.

### **! VIKTIGT**

- *Fjärrkontrollen/Smart Key ska normalt fungera problemfritt i många år. Den kan dock sluta fungera om den utsätts för hårda stötar, statisk elektricitet, hög värme, starkt solljus eller fukt.*
- *Om det uppstår något fel på fjärrkontrollen eller om du behöver hjälp med batteribyte, kontakta en Kia-verkstad. Se till att det nya batteriet är av exakt samma typ som originalet.*

### **! VIKTIGT**

*Felaktig kassering av förbrukat batteri kan vara skadligt både för miljö och hälsa. Returnera ditt förbrukade batteri enligt gällande lokala föreskrifter.*



## SMART KEY - NYCKELFRI UPPLÅSNING AV DÖRRARNA OCH START AV MOTORN



OTA040003

Med denna smart key kan du låsa upp dörrar (och bagageutrymme) även starta bilen utan att sätta nyckeln i tändningslåset. (läs avsnittet "fjärrstyrt centrallås" i detta avsnittet.)

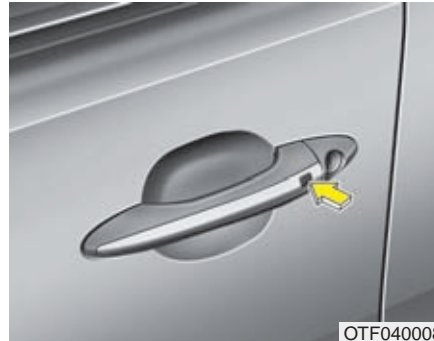

OTF040008

### Smart key funktioner

Om du bär med dig denna smart key kan du låsa upp dörrar (och bakluckan) även starta bilen utan att sätta nyckeln i låset. Se följande avsnitt för mer detaljerad information.

### Låsa

Lås samtliga dörrar genom att trycka på knappen på någon av framdörrarnas ytterdörrhandtag eller på bagageluckshandtaget med alla dörrar och luckor stängda. Om alla dörrarna, bagageutrymme och motorhuven stängts helt blinkar blinkerslamporna en gång för att markera att bilen är låst.

Knappen på ytterdörrhandtagen kommer endast fungera om smart key är inom 0.7m~1m från dörrhandtaget. Du kan kontrollera att en dörr är låst genom att titta på dörrlåsknappen på insidan av dörren eller genom att dra i det yttre dörrhandtaget.

En varningssignal ljuder i 3 sekunder om du trycker på knappen på det yttre handtaget för att låsa när:

- Smart key är inuti bilen
- Tändningen är i radioläge (ACC) eller påslagen (ON).
- Om någon dörr står öppen (bortsett från bagageluckan).

### **Låsa upp**

Lås upp samtliga dörrar genom att trycka på knappen på någon av framdörrarnas ytterdörrhandtag när alla dörrar och luckor stängda. Varningsblinkers blinkar två gånger för att verifiera att alla dörrar samt bagagelucka är upplåsta. Knappen på ytterdörrhandtagen kommer endast fungera om smart key är inom 0.7m~1m från dörrhandtaget. När systemet känt av att nyckeln finns inom 0.7m~1m från bilen kan även andra personer öppna dörrarna utan att ha nyckeln i sin ägo.

När du trycker på knappen låses bilen automatiskt, om du inte öppnar någon dörr inom 30 sekunder.

### **Automatisk upplåsning av bagageutrymme**

När du har med dig bilens Smart Key och är högst 70 m ~ 1m från bagageutrymme kan du låsa upp den separat när du trycker på den elektriska låsknappen samtidigt som du lyfter bagageutrymme. Blinkerslamporna blinkar två gånger för att markera att backluckan har låsts upp. När bagageutrymme stängs låses den automatiskt.

### **Starta bilen**

Du kan starta bilen utan att behöva sätta nyckeln i tändningslåset. För detaljerad information referera till avsnittet "Starta motorn med smart key" i avsnitt 5.

### **Smart key**

#### **\* OBS**

- Om du av någon anledning skulle förlora din smart key så kommer du inte att kunna starta din bil. Har du inte tillgång till en extra smart key så måste du få bilen bärgad till närmsta auktoriserade Kia verkstad.
- Man kan ha 2st smart keys registrerade till ett och samma fordon. Om du förlorar en av dina två smart keys så skall du omgående besöka din auktoriserade Kia verkstad med din bil för att förebygga stöld av bilen.
- Din smart key kommer inte fungera om följande inträffar:
  - om smart key är nära en radiosändare som exempel kan vara en radiostation eller flygplats som då kan störa dess funktion.
  - om smart key är nära en mobil tvåvägs radio eller mobiltelefon.
  - om en annan smart key används i närheten av ditt fordon

Om smart key inte fungerar ordentligt, öppna dörren med den manuella nyckeln. Om du har problem med din smart key kontakta din auktoriserade Kia verkstad.

(Forts)

(Forts)

- Om smartkey förvaras i närheten av mobiltelefon så kan signalen från smartkey blockeras. Detta är extra viktigt då telefonen används till funktionen så som samtal, SMS/MMS och skicka/ta emot e-post. Undvik att förvara smartkey och mobiltelefon tillsammans i samma ficka, se till att dessa två förvaras med tillräckligt avstånd från varandra.

**! VIKTIGT**

*Var noga med att inte utsätta smart key för vatten eller vätska av något slag. Om fjärrdosa eller smart key inte fungerar på grund av att denna utsatts för vatten eller vätska så täcks kostnaden för reparation ej av tillverkarens garanti.*

## STÖDLARM



Om bilen är utrustad med stöldlarm finns ovanstående dekal på förarens sidoruta.

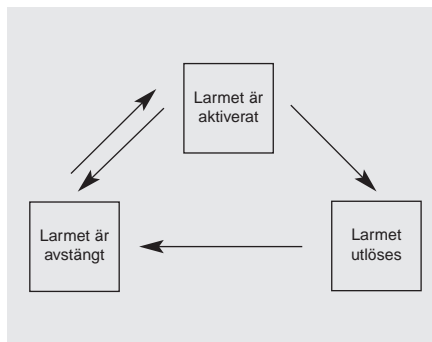

Larmet aktiveras automatiskt när låsknappen på fjärrkontrollen trycks in och ingen nyckel sitter i tändningslåset samt alla dörrar, huven och bagageutrymme är stängda. Om larmet utlöses hörs en siren och blinkerlamporna börjar blinka.

### Lås med Smart Key

1. Stäng av motorn.
2. Kontrollera att alla dörrar, bagageutrymme och motorhuven har stängts helt.
3. Med Smart Key i fickan eller väskan trycker du på knappen på det yttre dörrhandtaget av dörren för att låsa bilen.
4. Blinkerslamporna blinkar en gång för att markera att bilen blivit låst.

Om någon dörr inte har stängts helt låses inte bilen och en ljudsignal hörs i ca 3 sekunder. Stäng i så fall dörren och lås sedan bilen.

Om bagageutrymme eller motorhuven inte stängts kommer blinkerslamporna inte att blinka och stöldlarmet aktiveras inte. Stäng och tryck på knappen igen för att låsa och kontrollera att blinkerslamporna blinkar en gång.

Du kan också låsa bilen genom att trycka på låsknappen på din Smart Key. Men bilen låses bara om alla dörrar, bagageutrymme och motorhuven har stängts helt. Då blinkar också blinkerslamporna en gång.

**Lås med fjärrkontroll**

1. Stäng av motorn.
2. Kontrollera att alla dörrar, bagageutrymme och motorhuven har stängts helt.
3. Tryck på låsknappen på fjärrkontrollen.
4. Blinkerslamporna blinkar en gång för att markera att bilen blivit låst.

Om någon dörr, bagageutrymme eller motorhuven inte har stängts helt låses inte bilen och en ljudsignal hörs i ca 3 sekunder. Stäng och tryck på knappen igen.

- **Aktivera inte larmet förrän alla lämnat bilen. Om larmet aktiveras när någon är kvar i bilen kommer det att utlösas när de kliver ur. Om en dörr, bagageutrymme eller motorhuven öppnas inom 30 sekunder efter att larmet aktiverats kommer larmet att stängas av.**

**Larmet utlöses**

- En dörr öppnas utan att fjärrkontrollen/Smart Key används.
- Bagageutrymme öppnas utan att fjärrkontrollen använts.
- Motorhuven öppnas.

En siren ljuder och varningsblinkers blinkar i 30 sekunder om larmet inte stängs av.

**Larmet stängs av*****Bil med nyckel typ B med fjärrkontroll***

- När du trycker på lås-upp-knappen.
- Motorn startats.
- Tändningen är i läge ON i 30 sekunder eller mer.

***Bil med nyckel typ C - Smart Key***

- Du låser upp bilen med knappen på fjärrkontrollen.
- Du låser upp bilen med knappen på dörrhandtaget och din Smart Key finns inom räckhåll.
- Motorn startats.

När dörrarna låsts upp blinkar blinkerslamporna två gånger för att markera att bilen är olåst.

Om du inte öppnar någon dörr eller bagageutrymme inom 30 sekunder låses bilen automatiskt.

### \* OBS - Startspärren

- Om du inte kopplar bort startspärren med fjärrkontrollen, så kopplas den bort när du startar motorn.
- Om du tappar bort en nyckel, vänd dig till en Kia-verkstad.

### ! VIKTIGT

*Gör inga ingrepp i bilens larm-system, det kan medföra att larmet inte fungerar som det ska. Vänd dig till en Kia-verkstad om det uppstår något fel.*

*Fel som uppstår genom felaktigt ingrepp eller modifiering omfattas inte av bilens nybilsgaranti.*

## DÖRRLÅSEN

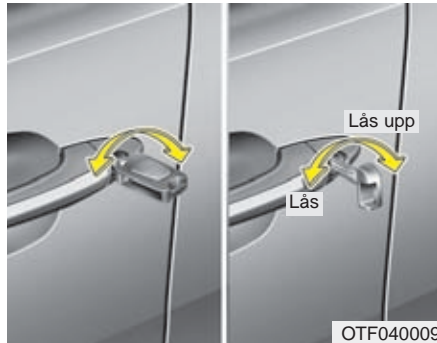

### Lås/lås upp med nyckelaxet

- Vrid nyckeln mot bilens front för att låsa upp och bakåt för att låsa.
- Du kan använda det nyckelax (som finns i både fjärrkontrollen och Smart Key) för att låsa/låsa upp i förardörrens lås.
- När dörrarna är olåsta, öppna med handtagen.
- När dörrarna stängs, se till att de går igen helt.

### Lås/lås upp med fjärrkontrollen/Smart Key

- Du kan låsa/låsa upp bilen med knapparna på fjärrkontrollen/Smart Key.
- Har du en Smart Key behöver du inte ta fram den när du ska låsa eller låsa upp bilen. Tryck bara på knappen på det yttre dörrhandtaget.
- När dörrarna är olåsta, öppna med handtagen.
- När dörrarna stängs, se till att de går igen helt.

### \* OBS

- I sträng kyla finns det en viss risk att låsmekanismerna fryser.
- Om centrallåsningen skulle aktiveras genom låsning/upplåsning snabbt och många gånger i tätt följd kan systemet automatiskt kopplas bort några minuter för att skyddas mot överbelastning.

### VARNING

- Om dörren inte stängs ordentligt så kan den öppnas igen.
- Var försiktigt så ingen klämmer sig i dörren när denna stängs.

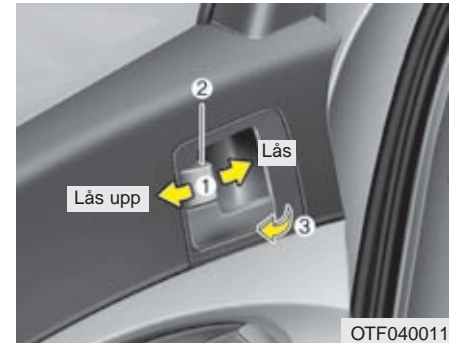

### Låsa/låsa upp dörrarna inifrån bilen

#### Med dörrknappen

- Tryck knappen (1) som pilen visar för att låsa upp. Den röda markeringen (2) på knappen syns.
- Tryck knappen (1) som pilen visar för att låsa. Den röda markeringen på knappen syns inte.
- Öppna dörren med handtaget (3).
- Om du öppnar dörren inifrån och låsknappen är låst läge så låses dörren upp och kan öppnas. (Vissa modeller).
- Framdörrarna kan inte låsas om nyckeln sitter i tändningslåset och en dörr är öppen.

### **VARNING - Fel på dörrlåsen**

Om det uppstår något fel på dörrlåsen och du befinner dig i bilen, gör så här:

- Skjut spärrknappen vid dörrhandtaget framåt/bakåt flera gånger eller tryck på centrallåsknappen upprepade gånger samtidigt som du drar i dörrhandtaget.
- Försök på samma sätt med alla dörrarna.
- Öppna sidortutan fram och lås upp dörren med nyckeln i dörrlåset.



#### *Knappar för centrallåset*

Dörrarna går att låsa/låsa upp med låsknapparna i framdörrarnas armstöd.

- Tryck i framkanten (1) på knappen för att låsa alla dörrarna och i bakkanten (2) för att låsa upp.
- Om nyckeln sitter i tändningslåset och någon av framdörrarna är öppen går det inte att låsa med knappen.
- Om din Smart Key finns i bilen och någon av dörrarna är öppen går det inte att låsa med knappen.

### **VARNING - Dörrarna**

- Se till att dörrarna alltid är ordentligt stängda när bilen är i rörelse.
- Se upp bakåt innan en dörr öppnas så att den inte skadar någon cyklist, motorcyklist eller gående.

### **\* OBS**

Om den elektriska låsningen inte fungerar så kan bagageutrymme inte öppnas eftersom som den har ett elektriskt lås.





**VARNING - Olåst bil**

Ta alltid ur tändningsnyckeln, sätt an parkeringsbromsen, stäng alla rutor och lås bilen när du lämnar den.



**VARNING - Överhettad kupé**

En solig dag kan bilen bli mycket varm invändigt. Undvik därför att lämna barn och husdjur ensamma i bilen. De kan då bli uttorkade och i värsta fall dö.

**Automatisk upplåsning vid krock**

Dörrlåsen låses automatiskt upp om krockkuddarna utlöses vid en krock.

**Automatisk dörrlåsning när bilen körs**

Alla dörrarna låses automatisk när bilen kommit upp i 15 km/tim.

Alla dörrarna låses upp automatiskt när du stänger av motorn och när du tar nyckeln ur tändningslåset.

**Stöldskyddslåsning**

Vissa modeller är utrustade med stöldskyddslåsning, som innebär att det inte går att öppna dörrarna med handtagen på insidan av dörrarna. Detta försvårar för en tjuv, som t ex slagit sönder en ruta, att komma in i bilen.

Stöldskyddslåsningen aktiveras/avaktiveras endast när du låser/låser upp bilen med fjärrkontrollen eller Smart Key.



**VARNING**

Stöldskyddslås inte bilen om någon är kvar i den. Bilen kan inte öppnas inifrån annat än med fjärrkontrollen eller med en Smart Key.

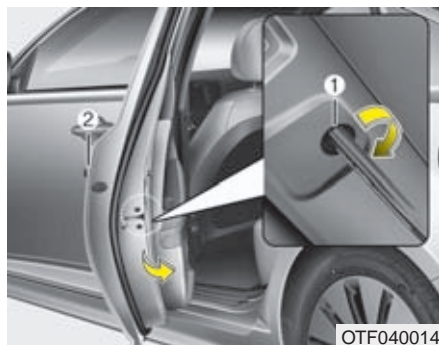

### Barnsäkra dörrlås

För att göra bakdörrarna barnsäkra, gör så här:

1. Öppna bakdörrarna.
2. Använd nyckelaxet eller en skruvmejsel för att vrida reglaget (1). När det är i spärrat läge (🔒) kan bakdörrarna inte öppnas inifrån.
3. Stäng dörrarna.

Bakdörrarna ska nu bara kunna öppnas med handtaget på utsidan.

Kontrollera att de inte kan öppnas med handtagen på dörrarnas insidor.

För att koppla bort spärren, tryck reglagen bakåt/uppåt.

### **VARNING - Bakdörrarnas lås**

Se alltid till att bakdörrarna inte går att öppna inifrån när barn ska färdas i bilen. Då kan de av misstag inte öppna en dörr och riskera att falla ur bilen.

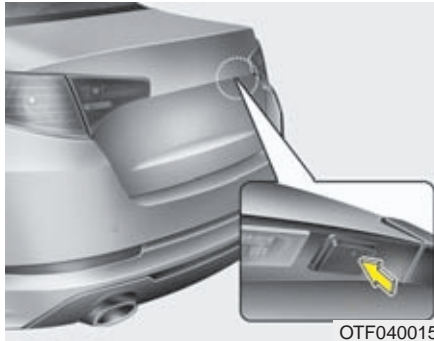
**BAGAGEUTRYMME****Lås upp bagageutrymme**

- Håll in bagageutrymme lås-upp-knapp på fjärrkontrollen eller Smart Key i minst 1 sekund.
- Tryck på knappen på luckan (se bilden ovan) med din Smart Key i närheten.
- Stick in nyckelaxet i bagageutrymme lås och vrid medurs.  
När luckan varit öppen och stängs låses den automatiskt.

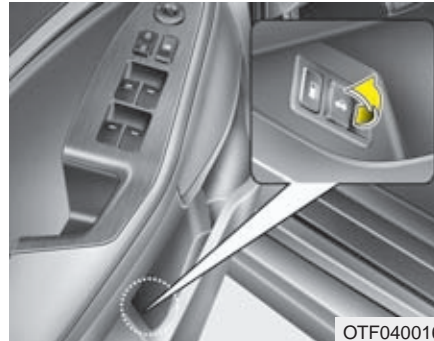

- Bagageutrymme öppnas inifrån bilen genom att man drar i reglaget på förardörren.  
När luckan varit öppen och stängs låses den automatiskt.

**\* OBS**

I sträng kyla finns det en viss risk att låsmekanismen fryser.

**! VARNING**

Se till att ingen står i vägen för bagageutrymme när den öppnas.

**! VIKTIGT**

Om bagageutrymme inte är helt stängd under körning kan lyftfjädrarna och låsmekanismen skadas.

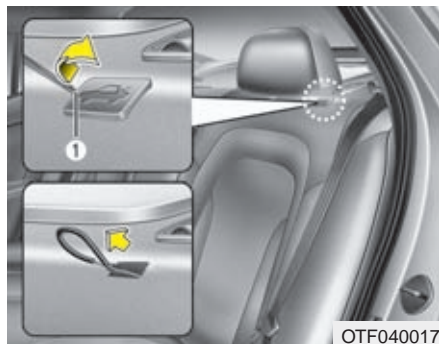

### Nödöppning av bagageluckan

1. Peta bort luckan, som bilden visar, med t ex nyckelaxet.
2. Dra i öglan.
3. När luckan är öppen, tryck fast luckan.

### ! VIKTIGT

- **Se till att ingen öppnar bakluckan under körning.**
- **Försök inte peta upp luckan med händerna, använd nyckelaxet eller lämpligt verktyg.**
- **Om du har problem med att öppna bakluckan, vänd dig till en Kia-verkstad.**

### Stäng bagageutrymme

Tryck ner luckan så att den blir låst. Kontrollera att den har låsts genom att försöka lyfta luckan.

### ! VARNING

Bagageutrymme ska alltid vara helt stängd under körning. Om den är öppen finns det risk att giftiga avgaser sugas in i kupén.

### \* OBS

Om du glömt din Smart Key i bagageutrymmet och stängt luckan hörs en varningssignal i 3 sekunder och luckan öppnas igen.

### ! VARNING - Avgaser

Om bagageutrymme inte är helt stängd kan giftiga avgaser sugas in i bilen.

Om luckan måste vara öppen, kör kupéfläkten på högsta hastighet och ventileras genom kupén.

### ! VARNING - Last

Lasta de tyngsta föremålen längst fram och underst och surra all tung last. Lasta aldrig högre än till överkant av ryggstöden.

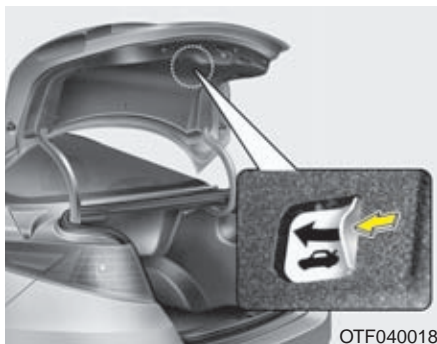

### Nödöppnare på bagageutrymme insida

Tryck på reglaget, som bilden visar, för att öppna bagageutrymme.

#### **VARNING**

- Se till att alla som åker i bilen känner till att bagageutrymme kan öppnas inifrån med nödöppningsreglaget.
- Använd reglaget endast i nödsituationer.

## SIDORUTOR

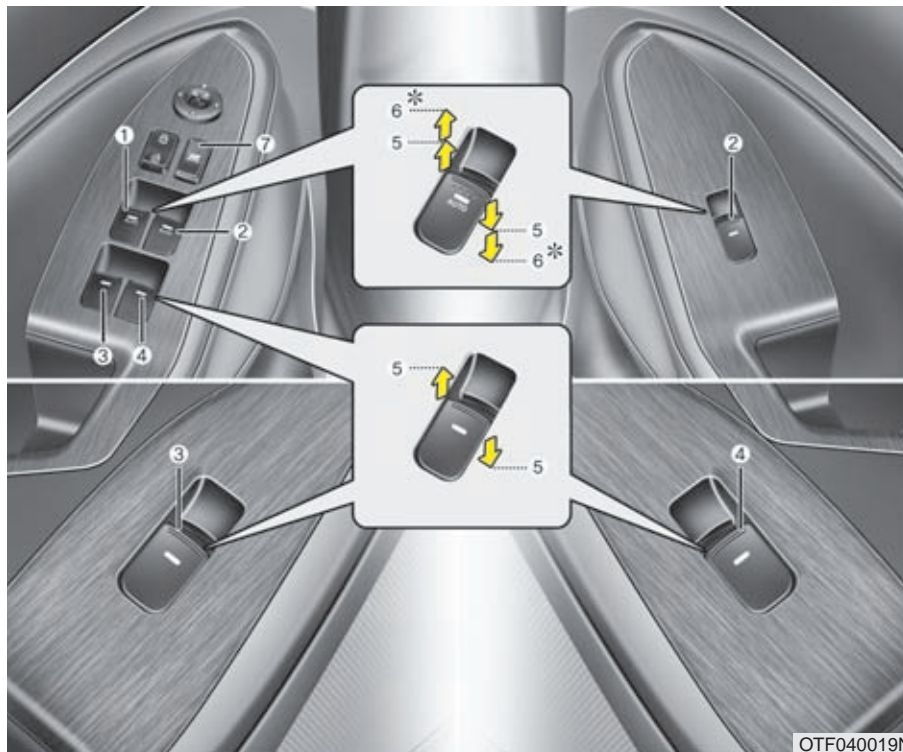

### Reglagen för de elektriska fönsterhissarna

- (1) Förarens sidoruta
- (2) Rutan på höger framdörr
- (3) Rutan på vänster baktörr
- (4) Rutan på höger baktörr
- (5) Öppna/stäng
- (6) Ett-tryck-öppning / - stängning
- (7) Knapp som spärrar reglagen på alla dörrar utom på förardörren

### \* OBS

I sträng kyla finns det en viss risk att hissmekanismerna fryser.

### Fönsterhissarna fungerar med tändningsnyckeln i läge ON.

Med spärrknappen på förardörren kan reglagen på övriga dörrar spärras.

Rutorna kan öppnas/stängas ca 30 sekunder efter att tändningsnyckeln vridits till ACC eller LOCK eller tagits ur låset, om ingen framdörr öppnas under den tiden.

### \* OBS

Om du kör med en bakre sidoruta öppen eller bägge bakre sidorutorna öppna kan det uppstå pulserande vindstötar i bilen. Öppna i så fall de främre sidorutorna ett par centimeter. Om en öppen taklucka orsakar vindstötar kan du prova att stänga luckan något.



#### Öppna/stäng sidorutor (5)

Alla rutorna kan öppnas/stängas med reglagen på förardörren. Övriga rutor öppnas/stängs med separata reglage på respektive dörr.

Pil uppåt = Stäng  
Pil nedåt = Öppna



#### Bilar med enkel "ett-tryck-funktion" för förarens ruta

Pil uppåt = Stäng  
Pil nedåt = Öppna

När knappen trycks ner förbi spärrläget (5) och till (6) går rutan hela vägen ner när man släppt knappen.

Rutans rörelse går dock att stoppa genom att man lyfter på knappen.



### Bilar med dubbel "ett-tryck-funktion" för förarens ruta

Pil uppåt = Stäng  
Pil nedåt = Öppna

När knappen trycks ner eller lyfts förbi spärrläget (5) och till ändläget (6) går rutan hela vägen ner alternativt upp när man släppt knappen.

Rutans rörelse går dock att stoppa genom att man trycker på knappen (om rutan är på väg upp) och lyfter (om den är på väg ner).

Om batteriet har varit urladdat eller bortkopplat måste systemet för fönsterhissarna återställas. Gör så här:

1. Vrid tändningsnyckeln till ON-läget.
2. Stäng förarens sidoruta och håll knappen lyft i minst 1 sekund när rutan är helt stängd.

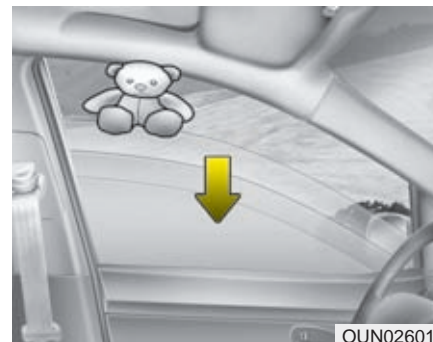

### Klämskydd för förarens sidoruta

Om något kommer i kläm, när rutan är på väg att stängas med ett-tryck-funktionen, stoppas rörelsen automatiskt och rutan sänks ca 30 cm.

Om något kommer i kläm när knappen hålls lyft stannar rutan också samt sänks ca 2,5 cm.

Om knappen hålls lyft igen inom 5 sekunder efter att den stoppats kommer klämskyddet inte att fungera.



**\* OBS**

Klämskyddet fungerar bara när rutan ska gå hela vägen upp när knappen lyfts för snabbstängning (ett-tryck-funktion).

**⚠ VARNING**

- Klämskyddet fungerar endast för förarens ruta och när den stängs med "ett-tryck-funktionen". Skyddet fungerar inte heller de sista 4 mm innan rutan stängts.
- Kontrollera alltid så att ingen kommer i kläm när en ruta ska stängas.



*Spärrknapp för reglagen på passagerarnas dörrar*

- Med knappen, som pilen visar, kan reglagen på de övriga dörrarna spärras.
- När spärrknappen för fönsterreglagen är nedtryckt kan rutorna bara öppnas/stängas med reglagen på förardörren.

**! VIKTIGT**

- För att det inte ska uppstå några skador på fönsterhissarna och riskera att säkningen brinner av bör bara en ruta i taget manövreras.
- Manövrera inte samma ruta åt motsatt håll med knappen på förardörren och en annan knapp.

**⚠ VARNING**

- Lämna aldrig tändningsnyckeln kvar i bilen.
- Lämna inte barn ensamma i bilen samt se till att de inte leker med fönsterhissarna och klämmer sig. Tryck ner spärrknappen så att reglagen på dörrarna inte kan användas när barn färdas i bilen.
- Kontrollera alltid så att ingen kommer i kläm när en ruta ska stängas.
- Se till att ingen sticker ut en arm när en ruta är öppen och bilen är i rörelse.

## MOTORHUVEN

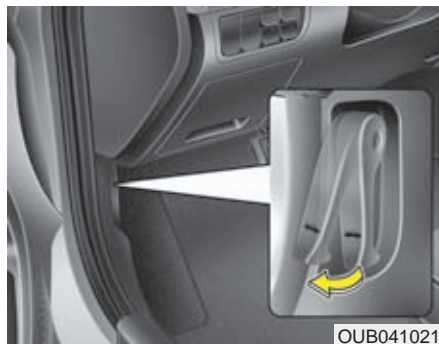

### Öppna huven

1. Dra i reglaget som sitter längst till vänster under instrumentpanelen.

#### VARNING

När du ska öppna huven bör bilen stå plant och motorn vara avstängd. Lägg i 1:ans växel eller backen (P för automat) och sätt an parkeringsbromsen.

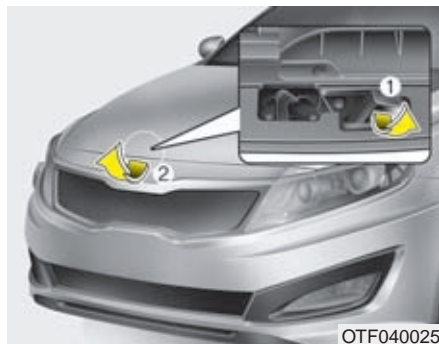

2. Lyft reglaget på säkerhetsspärren för att frigöra huven helt (1) och lyft den (2).
3. Lyft huven halvvägs upp så går den automatiskt upp tills den är helt öppen.

### Stäng huven

1. Kontrollera först i motorrummet:
  - Att alla påfyllningslock och mätstickor är på plats.
  - Att inget ligger löst i motorrummet, t ex trasor eller verktyg.
2. Sänk ner huven halvvägs och tryck sedan ner den så att den låses.

#### VARNING

- Innan huven stängs, kontrollera att alla påfyllningslock är ordentligt fastskruvade och att inga verktyg, arbetshandskar, trasor eller annat brännbart material finns i motorrummet.
- Se till att inget ligger i vägen när huven ska stängas. Den kan skadas.

#### VARNING

- Kontrollera noga att huven är ordentligt låst innan bilen körs. Annars finns det risk att den blåser upp och blockerar sikten helt.
- Kör aldrig bilen när huven stöttad av huvstaget.

## TANKLUCKA OCH TANKLOCK

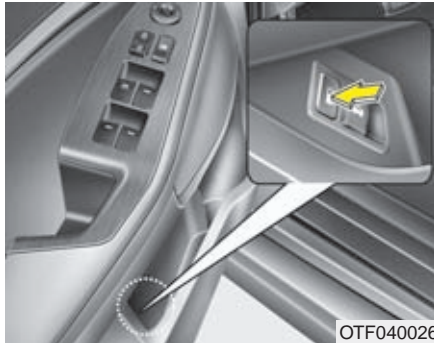

OTF040026

### Öppna tankluckan

Tankluckan kan bara öppnas inifrån bilen. Tryck på knappen på förardörren.

### \* OBS

Vintertid kan luckan eventuellt frysa fast. Knacka i så fall försiktigt på den för att spräcka sönder isen. Använd eventuellt avisningssprej eller kör in bilen i ett varmgarage. Bryt aldrig på luckan.

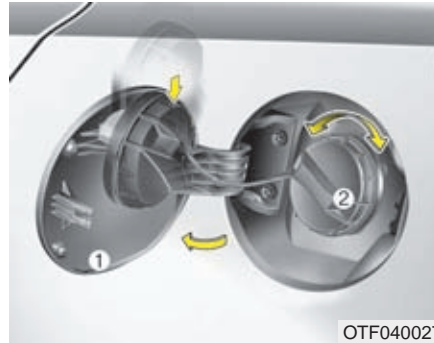

OTF040027

### Tankning

1. Stanna motorn.
2. Öppna tankluckan med knappen på förardörren.
3. Vik ut tankluckan (1) helt.
4. Lossa tanklocket (2).
5. Tanka endast rekommenderat bränsle.

### Efter tankningen

1. Skruva fast locket så att det hörs ett ljudligt klick.
2. Tryck igen luckan och kontrollera att den är låst.

### VARNING - Tankning

- Det kan förekomma ett visst övertryck i tanken. Lossa därför tanklocket sakta och låt övertrycket pysa ut innan du skruvar loss det helt.
- Avsluta tankningen helt när pumpen slår ifrån första gången.
- Kontrollera att tanklocket är ordentligt åtdraget efter tankningen.

### **VARNING - Tankning**

Bilbränslet är eldfarligt. Följ därför nedanstående anvisningar i samband med tankning.

- Följ anvisningarna på bensenstationen.
- Eliminera risken för statisk elektricitet genom att vidröra bilen innan du lyfter av munstycket från pumpen.
- Kliv inte in i bilen när den tankas så att det uppstår statisk elektricitet när du tar i eller sätter dig i sätet. Om du måste in i bilen vidrör först en metalldel på den.
- Om du ska fylla en reservdunk, placera den på marken, låt den inte stå kvar i bilen. Använd endast godkänd reservdunk och se till att den sedan blir ordentligt surrad i bilen.
- Tala inte i mobiltelefon i samband med tankning.
- Motorn ska alltid vara avstängd i samband med tankning och tanklocket ska vara ordentligt åtskruvat innan motorn startas efter tankning.

(forts)

(forts)

- Rökning och öppen eld eller något som kan orsaka gnistbildning får inte förekomma i samband med tankning.
- Om brand skulle uppstå i samband med tankning, se till att komma bort från bilen.

### **VIKTIGT**

- *Var noga med att endast tanka bilen med det bränsle som är angivet under "Bränslerrekommendation" i kapitel 1.*
- *Om tanklocket måste bytas får det endast ersättas med ett kia-originallock i annat fall kan det uppstå problem med bränslesystemet eller avgasreningen.*
- *Om du spiller bränsle på lacken, tvätta omgående bort det så att det inte blir några lackskador.*
- *Efter tankningen, skruva fast locket tills det hörs ett ljudligt klick så att bränsle inte kan läcka ut.*



### **Nödöppnare för tankluckan**

Om tankluckan inte öppnas när du trycker på knappen på förardörren, dra i nödöppnaren på insidan av bagageutrymmet.

### **VIKTIGT**

*Ta inte i för hårt när du drar i nödöppnaren.*

## ELEKTRISKT MANÖVRERBAR TAKLUCKA



OVG049031

Med reglagen i takkonsolen kan du öppna takluckan genom att vinkla upp den i bakkant eller skjuta den bakåt.

Tändningsnyckeln måste vara i läge ON, när luckan manövreras med reglagen i takpanelen.

### \* OBS

- Vintertid finns det risk att luckan fryser fast.
- Om du ska öppna luckan efter att bilen tvättats eller efter ett regn, se till att det är torrt på taket.

### ! VIKTIGT

- *Släpp knappen när luckan nått sitt ändläge, annars kan elmotorn skadas.*
- *Se till att takluckan är helt stängd när du lämnar bilen och inte har den under uppsyn. Regn och snö kan annars läcka in och skada inredningen. Du riskerar också inbrott i bilen.*

### ⚠ VARNING

- **Föraren bör av säkerhetsskäl inte manövrera takluckan eller solskyddet under körning.**
- **Låt inte barn manövrera takluckan.**



OYF049214

### Solskydd

- Öppna solskyddet genom att dra reglaget bakåt till det första spärrläget.
- Stäng solskyddet (när glasluckan är stängd) genom att trycka reglaget framåt. Du kan stoppa rörelsen genom att peta till reglaget framåt eller bakåt.

### \* OBS

Solskyddet kan ibland bli lite veckigt. Det är normalt

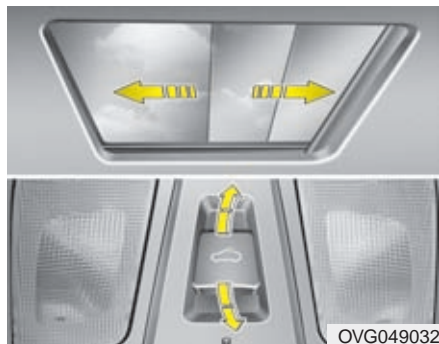

### Öppna takluckan bakåt

#### *När solskyddet är stängt*

Om du drar reglaget för takluckan bakåt och förbi det första spärrläget kommer luckan att öppnas helt bakåt och dra med solskyddet.

För att stanna luckans rörelse, peta till på reglaget för takluckan.

#### *När solskyddet är öppet*

Om du drar reglaget för takluckan bakåt och förbi det första spärrläget kommer luckan att öppnas helt bakåt.

För att stanna luckans rörelse, peta till på reglaget för takluckan.

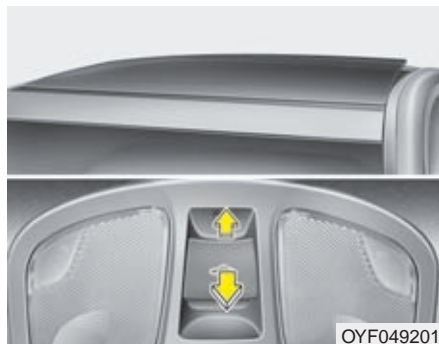

### Vinkla upp takluckan i bakkant

#### *När solskyddet är stängt*

Om du trycker reglaget för takluckan uppåt kommer solskyddet att skjutas helt bakåt och luckan att vinklas upp i bakkant.

För att stanna luckans rörelse, peta till på reglaget för takluckan.

#### *När solskyddet är öppet*

Om du trycker reglaget för takluckan uppåt kommer luckan att vinklas upp i bakkant.

För att stanna luckans rörelse, peta till på reglaget för takluckan.



### **VARNING - Takluckan**

- Stick inte ut en arm eller huvudet genom luckan när bilen är i rörelse.
- Se till att ingen klämmer sig när luckan stängs.

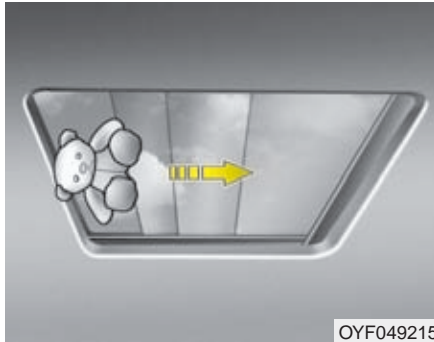

OYF049215

### Takluckans klämskydd

Om något kommer i kläm när luckan håller på att stängas stannar den automatiskt och öppnas en bit.

Klämskyddet fungerar inte för smala föremål som kommer mellan luckan och kanten eller t ex ett finger.

### Stäng endast takluckan

Tryck reglaget framåt till det första läget eller dra det nedåt.

### Stäng både takluckan och solskyddet

Tryck reglaget framåt, förbi det första spärrläget, så stängs både luckan och solskyddet.

För att stanna luckans rörelse, peta till på reglaget för takluckan.

### ! VIKTIGT

- **Håll inte någon knapp intryckt när luckan är helt öppen eller stängd. Luckans elmotor kan skadas.**
- **Rengör lite då och då skenorna som takluckan löper i.**
- **Om det är minusgrader kan luckan frysa fast. Försök inte att öppna den i så fall eftersom elmotorn för luckan kan skadas.**
- **Efter frekvent användande av taklucka kan det samlas damm mellan taklucka och takpanel. Öppna takluckan och torka rent med en ren trasa.**
- **Solskyddet ska alltid vara öppet när luckan är öppen.**

### Återställning av takluckans funktion

Om batteriet varit bortkopplat eller urladdat måste takluckans funktioner återställas. Gör så här:

1. Med tändningen i läge ON: Stäng takluckan.
2. Släpp knappen.
3. Håll in knappen tryckt framåt - i mer än 10 sekunder - tills takluckan vinklas upp och rör sig. Då släpper du knappen.
4. Tryck reglaget framåt, för stängning, tills takluckan rör sig så här:

SOLSKYDDET GLIDER BAKÅT →  
LUCKAN VIKLAS UPP → TAKLUCKAN  
GLIDER BAKÅT → TAKLUCKAN  
STÄNGS → SOLSKYDDET STÄNGS

Släpp knappen.

Nu ska takluckans funktion vara återställd.

### ! VIKTIGT

**Om systemet inte återställs efter att ha varit strömlöst, kanske luckan inte fungerar som den ska.**

## MINNE FÖR FÖRARSÄTETS INSTÄLLNING



Två inställningar av förarsätet kan programmeras in i ett minne. Om inställningarna av sätet ändrat, av t ex en annan förare, krävs det bara en knapptryckning för att återställa sätet.

Om batteriet varit bortkopplat eller urladdat försvinner inställningarna och måste programmeras om.



### **VARNING**

**Gör endast inställningarna när bilen står parkerad, aldrig under körning.**

### **Så gör du inställningar av sätet**

1. Växelväljaren ska vara i P-läget och tändningen i ON-läget.
2. Ställ in sätet för rätt körställning.
3. Tryck på SET-knappen på dörrsidan och det hörs ett pip, som markerar att inställningarna är klara.
4. Tryck på knapp 1, inom 5 sekunder, för att programmera sätets inställningar. Det hörs två pip som bekräftar att sätets inställningar är programmerade.

Upprepa ovanstående för att programmera inställningar på knapp nr 2 för en annan förare.

### **Välj sätesinställning 1 eller 2**

1. Slå på tändningen.
2. Välj programmerad inställning med knapp 1 eller 2. Det hörs ett pip och sedan ställs sätet in enligt tidigare gjord programmering.

Om du rör någon av knapparna för sätets inställning, som sitter på sidan av sittdynan, kommer den valda inställningen av avbrytas.



### **VARNING**

**Om du sitter i sätet och det rör sig för långt åt något håll, tryck på någon av inställningsknapparna på sidan av sätet för att stoppa rörelsen.**



## Förenklat insteg i bilen

Systemet kommer flytta förarstolen enligt följande:

- Bil med tändnings-/rattlås
  - Sätet åker bakåt när nyckeln tas ur tändningslåset.
  - När nyckeln sätts i tändningslåset åker sätet framåt.
- Bil med Smart Key och START-knapp
  - Sätet åker bakåt när tändningen ändras till läge OFF.
  - Sätet åker framåt när tändningen är i läge ACC eller START.

Funktionen med automatisk förskjutning av sätena kan väljas/väljas bort. Se "Användarinställning" i detta kapitel.

### STYRNING

#### Elektrisk styrservo

Servon fungerar endast när motorn är igång. Det går dock att styra bilen om motorn inte går eller om det uppstår fel på servon, men det krävs mer kraft. Servoeffekten regleras av en styrenhet, som känner av rattens rörelser och bilens hastighet. Bilen blir därmed lättstyrd vid parkeringsmanövrer och körkänslan blir bättre högre hastigheter.

Om styrningen inte känns normal, vänd dig till en kia-verkstad för kontroll.

#### \* OBS

Följande kan hända under normala omständigheter:

- EPS varningslampan tänds inte.
- Styrningen känns trögare när tändningen är på. Det kan bero på att systemet gör en självdiagnos. När den är avslutad ska styrningen kännas normal igen.
- Ett klickljud hörs när tändningens läge ändras till ON eller LOCK.
- Ett visst ljud från servons elmotor kan höras i låg fart och när bilen står stilla.
- Styrningen kan plötsligt bli trögare om styrservon kopplas bort för att det finns risk att det kan uppstå ett fel som upptäcks genom självdiagnosen.
- Om den elektriska styrservon inte fungerar som den ska tänds varningslampan i instrumentpanelen. Du kommer också att märka det genom att bilen blir tungstyrd. Kontakta i så fall en kia-verkstad.
- När det är kallt ute kan det höras vissa ljud från servostyrningen. Det är normalt och ljuden ska försvinna när motorn blivit varm.

#### Styrservo

Servon fungerar endast när motorn är igång. Det går dock att styra bilen om motorn inte går eller om det uppstår fel på servon, men det krävs mer kraft.

Om styrningen inte känns normal, vänd dig till en Kia-verkstad för kontroll.

#### .! VIKTIGT

*Håll inte ratten med fullt styrutslag till höger eller vänster i mer än 5 sekunder när motorn är igång. Det kan medföra skador på styrservopumpen.*

**\* OBS**

Om drivremmen till servopumpen går av eller om det uppstår något fel på pumpen blir bilen tungstyrd.

**\* OBS**

Om bilen stått parkerad en längre period i sträng kyla (under  $-10^{\circ}$ ), kan styrningen kännas lite trög när motorn startas. Det beror på att styrervovätskan blivit trögflytande på grund av kylan och inte på något fel. Om du märker att styrningen går trögt, öka motorvarvtalet till ca 1 500 varv/minut och låt sedan motorn gå på tomgång i 2-3 minuter så att vätskan blir uppvärmd.

**Justering av ratten**

Justera ratten så att körställningen blir bekväm och att det går lätt att se alla mätare och kontrollampor.

Du kan också höja ratten maximalt för att lättare kunna kliva in i och ur bilen.

**⚠ VARNING**

- Justera ratten före avfärd, aldrig när bilen är i rörelse. Det kan medföra att du tappar kontrollen över den.
- Efter justering, kontrollera att ratten är låst i önskat läge. Testa genom att försöka höja/sänka ratten.

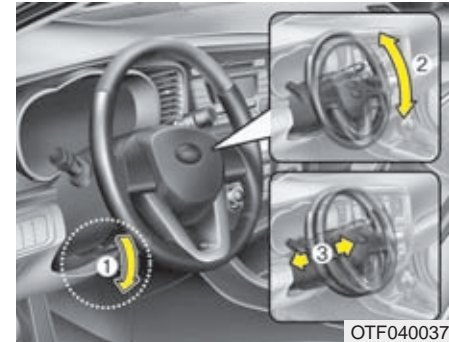
**manuell**

Ratten kan justeras både i höjd- och längdled:

1. Tryck ner spärrhandtaget (1).
2. Justera ratten i höjd (2) och i längdled (3).
3. Lås ratten i rätt läge genom att dra upp spärrhandtaget (1).

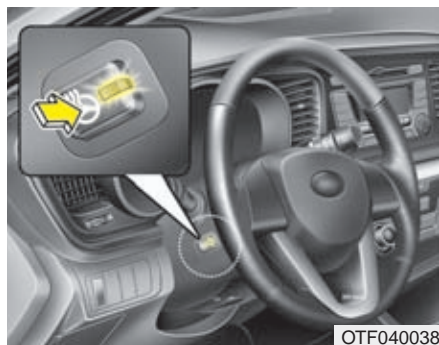

### Eluppvärmd ratt

Tryck på knappen, när tändningen är i läge ON, för att koppla på värmen i ratten. Lampan i knappen tänds.

Stäng av värmen genom att trycka en gång till på knappen. Lampan slocknar.

Värmen stängs automatiskt av efter ca 30 min för att batteriet inte ska laddas ur.

Om du slår från tändningen (OFF) inom en 1/2 timme och sedan på igen (ON), kommer värmen att fortsätta att vara på.

### ! VIKTIGT

- *Använd aldrig någon rattmuff eller annat på ratten. Det kan medföra att värmesystemet skadas*
- *Använd aldrig några starka lösningsmedel som t ex tinner för att göra ren ratten. Ytan på ratten kan skadas.*
- *Om det uppstår t e x ett jack i ratten kan trådarna för eluppvärmningen skadas.*



### Signalhorn

Tryck på någon av symbolerna för signalhornet som finns på ratten. Kontrollera regelbundet att signalhornet fungerar.

### \* OBS

Signalhornet fungerar endast när du trycker på eller intill symbolen.

### ! VIKTIGT

*Slå inte på ratten för att signalera och tryck inte med något vasst på den.*

## BACKSPEGLAR

### Manuellt avbländningsbar inre backspegel

Justera alltid backspegeln innan du börjar köra.

#### **⚠ VARNING - Bakåtsikt**

Lasta inte baktill så att du inte har fri sikt genom bakrutan.

#### **⚠ VARNING - Bakåtsikt**

Av säkerhetsskäl ska du justera alla speglar innan du kör iväg och inte under körning.

#### **⚠ VARNING - Bakåtsikt**

Modifiera inte innerbackspegeln eller installera en store/bredare spegel, det kan orsaka skada i samband med en kollision där krockkuddarna utlöses.

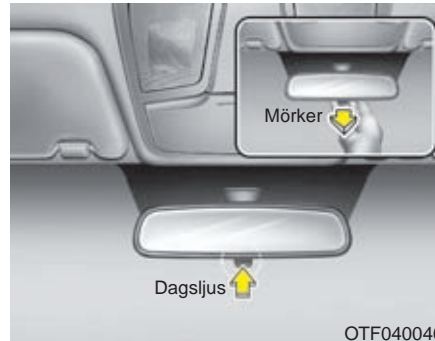

#### **Avbländning**

Med den lilla spaken nedtill på spegeln justerar du den för dagsljus eller mörkerkörning. Normalt ska spaken vara tryckt framåt. Om du bländas av ljuset från bakomvarande fordon, dra spaken bakåt.

*Tänk på att sikten genom backspegeln försämras i mörkerläget.*

### **Automatiskt avbländningsbar inre backspegel**

När motorn är igång mäter en sensor ljusstyrkan som träffar spegeln och en kemisk reaktion dämpar spegelns reflexion om ljuset är så starkt att föraren riskerar att bli bländad.

När backväxeln läggs i sker ingen dämpning av ljuset. Föraren får optimal sikt med backspegeln.

#### **⚠ VIKTIGT**

**Vid rengöring av spegeln, fukta en mjuk trasa eller mjukt papper med fönsterputsmedel. Spreja aldrig direkt på spegeln.**

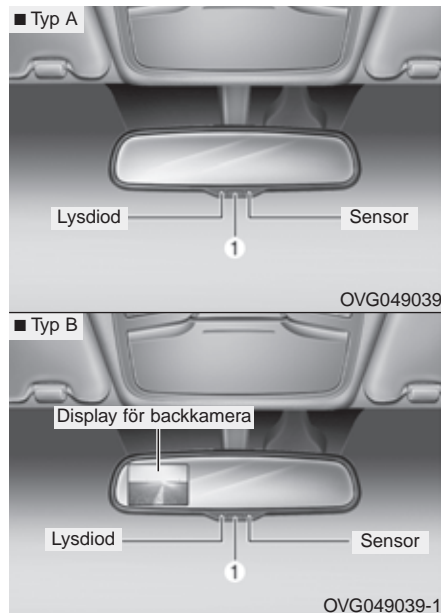

### Avbländningsfunktionen ON/OFF

- När tändningsnyckeln vrids till ON aktiveras alltid funktionen för automatisk avbländning och markeras av en lysdiod.
- Tryck på ON/OFF-knappen (1) för att aktivera alternativt stänga av funktionen för avbländning.

### Yttre backspeglar

Kontrollera alltid före körning att backspeglarna är korrekt inställda.

Fäll in speglarna om bilen parkeras på en smal gata eller en trång parkeringsplats.

#### **⚠ VARNING - Bakåtsikt**

- De yttre backspeglarna har konvexa glas vilket medför att bakomvarande fordon ser ut att vara längre bort än de är.
- För att kunna bedöma avståndet korrekt, titta i den inre backspeglarna eller bakåt.

#### **⚠ VIKTIGT**

*Spegelglaset är repkänsligt. Skrapa därför inte bort is.*

*Om spegeln frusit fast, tvinga den inte till ett annat läge. Använd en avisningspray eller varmt vatten.*

#### **⚠ VARNING**

**Gör inga justeringar av speglarna när bilen är i rörelse.**



### Elektriskt justerbara backspeglar

Tändningen måste vara i läge ACC eller ON när speglarna ska justeras.

Vicka den lilla spaken (1) mot den spegel som ska justeras.

Tryck sedan på reglaget runt om spaken för att justera spegeln uppåt-nedåt-höger-vänster.

Återställ spaken till mittläget efter justeringen.

**! VIKTIGT**

- *Speglarna stannar när de nått sina ändlägen men motorn fortsätter att arbeta så länge reglaget hålls nedtryckt. Släpp därför reglaget när spegeln stannat, så att elmotorn inte överbelastas.*
- *Justera inte spegeln manuellt, den kan skadas.*



OTF040046

**Elektriskt infällbara backspeglar**

Fäll in/vik ut spegeln med knappen vid pilen.

**! VIKTIGT**

*Speglarna kan justeras även med tändningsnyckeln i läge OFF. Tänk dock på att de förbrukar ström eftersom batteriet inte laddas när motorn inte är igång.*

**! VIKTIGT**

*Fäll inte in spegeln manuellt, det kan skada elmotorn i den.*



OTF040045

**Manuellt infällbara speglar**

För att fälla in backspeglarna, lyft lite uppåt och tryck uppåt/framåt.

## MÄTARE, VARNINGSG- OCH KONTROLLAMPOR

### ■ Typ A



1. Varvräknare
2. Kontrollampor för blinkers
3. Hastighetsmätare
4. Bränslemätare
5. Kylvätsketemperaturmätare
6. Varnings- och kontrollampor
7. Växelväljarindikator
8. Väg- och färdator

### ■ Typ B



\* Det kan se något annorlunda i din bil jämförd med bilden. Se mer i detalj på de följande sidorna.



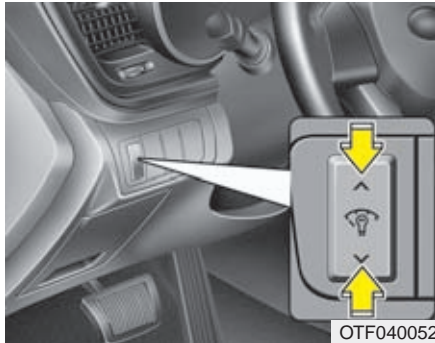

OTF040052

### Dimmer för instrumentbelysningen

Ljusstyrkan i instrumentbelysningen kan justeras med reglaget till vänster om ratten när den yttre belysningen är tänd och tändningen är i läge ON.

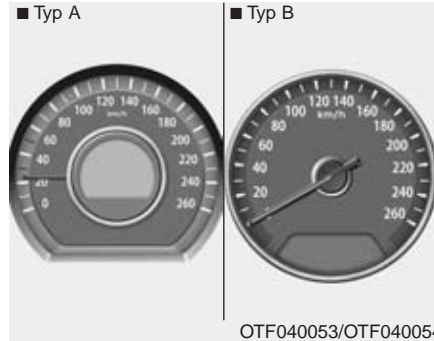

### MÄTARE

#### Hastighetsmätare

Hastighetsmätaren har i vissa modeller en mindre skala som även visar miles/timme.

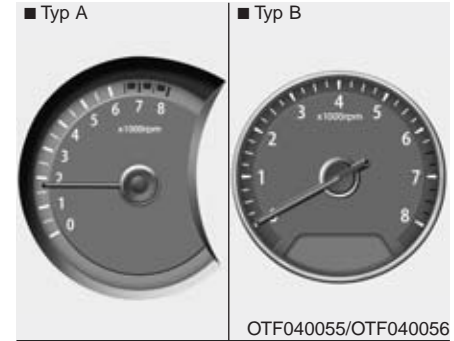

OTF040055/OTF040056

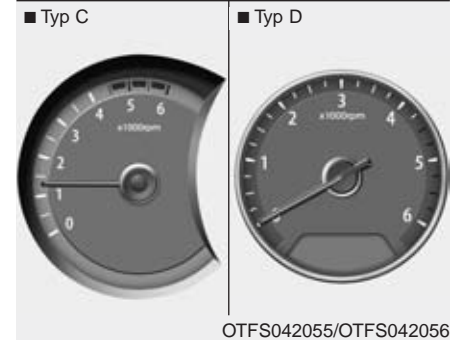

OTFS042055/OTFS042056

#### Varvräknare

Mätaren visar motorns varvtal/minut.

Ta den till hjälp för att göra upp- och nedväxlingar vid rätta varvtalen.

Nålen i mätaren kan röra sig en aning när tändningsnyckeln är i läge ACC eller ON. Det är fullt normalt. Visningen blir korrekt när motorn är igång.

### ! VIKTIGT

*Varva inte motorn så att nålen kommer in i den röda zonen. Det kan medföra motorskador.*

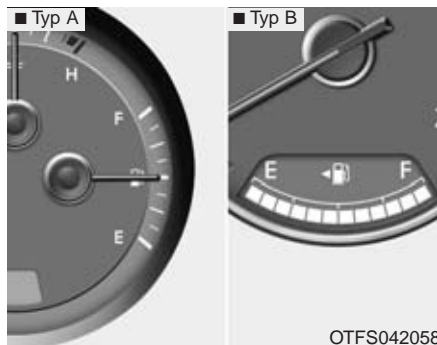

### Bränslemätare

Mätaren visar ungefär hur mycket bränsle som finns i tanken som rymmer 62 liter.

En varningslampa i instrumentpanelen tänds när det återstår bränsle för några mils körning.

I sluttningar och kurvor kan bränslemätaren visa fel och varningslampan för låg bränslenivå kan tändas för tidigt. Det beror på att bränslet skvimpar i tanken.

### ! VARNING - Låg bränslenivå

Du kan råka ut för en olycka om motorn stannar under körning på grund av att bränslet tar slut.

### ! VIKTIGT

*Tanka i god tid så att du aldrig riskerar att köra slut på bränslet. Om bränslet tar slut kan det resultera i att motorn misständer, vilket kan medföra allvarliga skador på katalysatorn.*

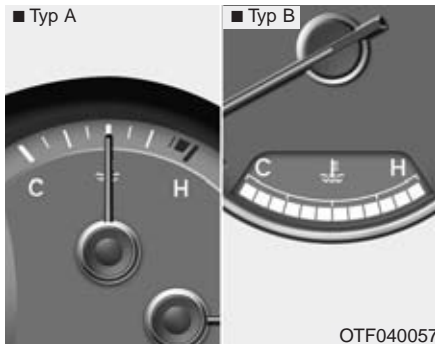

### Kylvätsketemperaturen mätare

Temperaturen visas när tändningsnyckeln är i läge ON. Kör inte bilen om motorn är överhettad. Se anvisningarna i kapitel 6.

### ! VIKTIGT

Om indikeringen på mätaren närmar sig "H" finns risk för överhettning och motorskador. Stanna bilen och se avsnittet "Överhettad motor".

### ⚠ VARNING

Lossa aldrig kylarlocket eller locket på kylvätskebehållaren när motorn är varm. Övertryck i systemet medför att ånga kan strömma ut och orsaka brännskador.



### Färddator

Färddatorn visar information som är relaterad till körningen. All lagrad information utom bilens totala körsträcka (vägmätaren) nollställs om batteriet kopplas bort. Se följande sidor.

## ■ Typ A

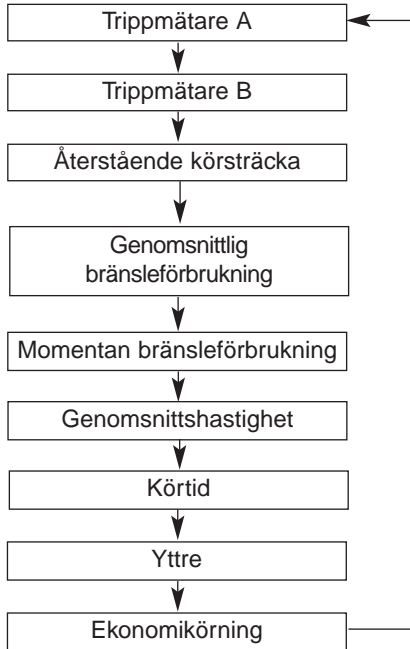

## ■ Typ B

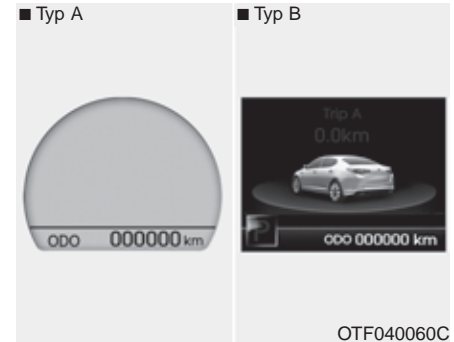
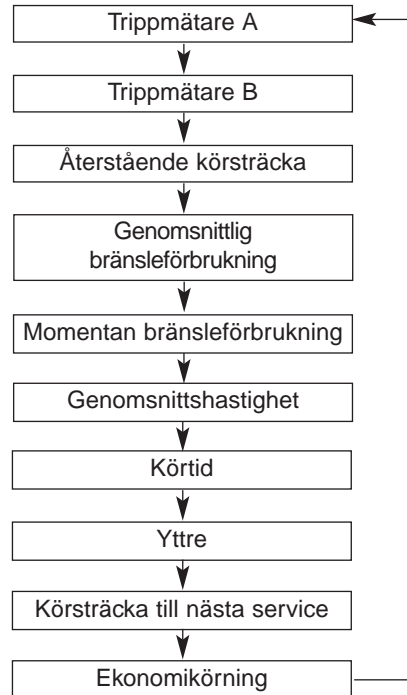

### Vägmätaren (km)

Vägmätaren visar bilens totala körsträcka och hjälper till med att hålla reda på när det är dags för service.

Vägmätaren visas i displayen tills den stängs av.

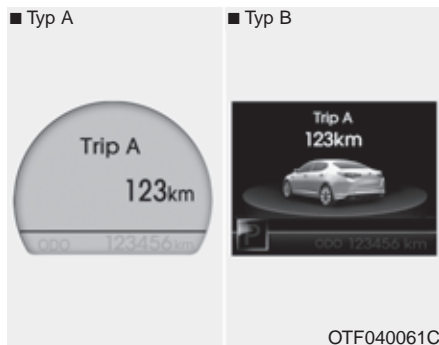

### Trippmätare (km)

TRIP A : Trippmätare A

TRIP B : Trippmätare B

I detta läge visar trippmätaren körsträcka efter senaste nollställning.

De mäter upp till 999,9 km (eller motsvarande siffra i miles).

För att nollställa den trippmätare som visas, håll in RESET-knappen i mer än 1 sekund.



### Återstående körsträcka (km)

Siffran visar den beräknade återstående körsträckan med det bränsle som finns i tanken. När återstående körsträcka är mindre än 50km visas "---".

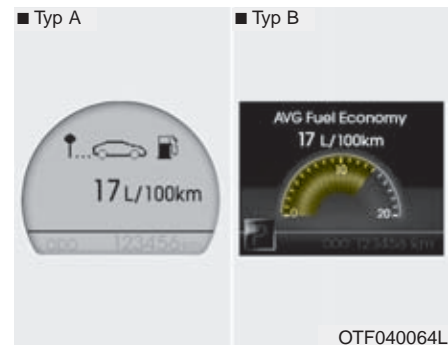

### Genomsnittlig bränsleförbrukning (liter/100 km)

Mätningen sker från det att mätaren nollställts. Exakt visning sker inte förrän bilen körts minst 50 m.

Nollställning görs genom att RESET-knappen hålls in i mer än 1 sekund när förbrukningssiffran visas i displayen.

När du börjar köra efter att ha tankat mer än 6 liter kommer mätningen för den genomsnittliga bränsleförbrukningen att nollställas (---).

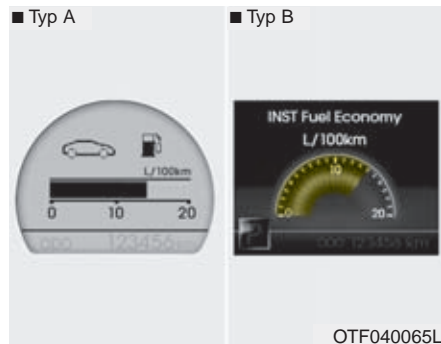

## Momentanföbrukning (l/100km eller MPG)

Bränsleförbrukningen beräknas varje 0,6 sekund och baseras på körsträcka och bränslemängd som insprutats i motorn.

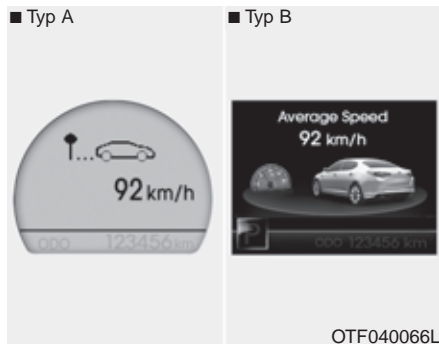

## Genomsnittshastighet

Beräknad genomsnittlig hastighet efter senaste nollställningen. Beräkningen av genomsnittshastigheten pågår även när bilen står stilla och motorn är igång.

Nollställ genom att hålla in RESET-knappen mer än 1 sekund när displayen visar en bild enligt ovan.

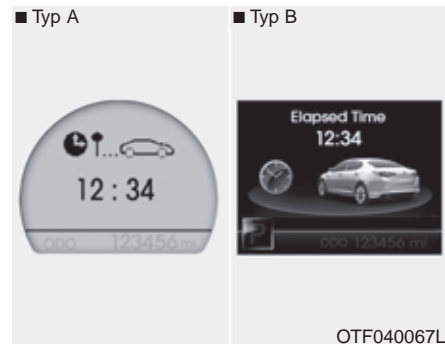

## Körtid

Körtiden mäts så länge motorn är igång och mäter upp till 99 timmar och 59 minuter.

Nollställning görs genom att RESET-knappen hålls in i mer än 1 sekund när tiden visas i displayen.



### Yttertemperaturmätare

Yttertemperaturen visas mellan  $-40^{\circ}$  och  $+60^{\circ}$  C ( $-40^{\circ}$  och  $+140$  Fahrenheit).

### Växla mellan °C och °F

Håll in RESET-knappen i mer än 1 sekund när temperaturen visas i displayen.



### ECO ON/OFF

I denna meny kan du slå på och av ECO-indikatorn.

Om du trycker på reset-knappen i en sekund när den är påslagen så kommer den att stängas av. Om du vill slå på ECO-indikatorn igen tryck på reset-knappen i en sekund. Om du trycker snabbt på knappen när ECO Driving visas kommer istället trippmätaren att visas.

### \* OBS

- Om bilen körs i backar kanske visningen inte blir korrekt.
- Om strömmen från batteriet brutits kan mätaren visa fel.
- För att färddatorn ska kunna uppdateras måste mer än 6 liter fyllas på.
- Den beräknade återstående körsträckan kan ändras (förlängas eller kortas) om körförhållandena förändras.
- Tänk också på att återstående körsträcka är en beräkning och alltså inte exakt.

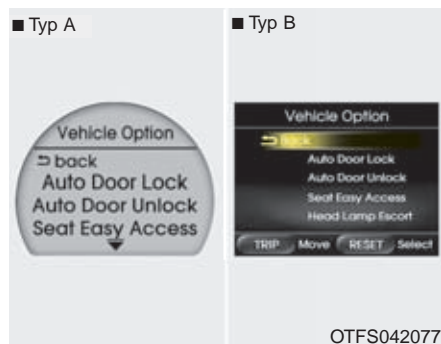

### Användarinställning (gäller endast instrumentpanel typ B)

1. När bilen star stilla, tryck på TRIP-knappen mer än 2 sekunder med tändningen på. Färddatorn kommer ändra till "USER SETTING".  
Du kan välja undermeny genom att trycka på TRIP-knappen. Välj meny via RESET-knappen.
2. När du ser User Setting upptill, välj Vehicle Option.
3. Gå till önskat alternativ med TRIP-knappen och välj med RESET-knappen.

### Dörr

#### • Autolåsning

Off - auto door lock är avstängd

Hastighetsstyrt lås - Alla dörrar låses när hastigheten överstiger 15km/h.

#### • Autoupplåsning

Off - auto door unlock är avaktiverad

Nyckel ur - Alla dörrar låses upp när tändningen stängs av och nyckeln tas ut ur tändlåset. (med tändningen i läge OFF)

Dörrlås - Om förardörren är olåst är också övriga dörrar olåsta.

### LKAS inställning

#### (för instrumentering typ B)

LKA - Lane Keeping Assistance System (LKAS) är aktiverat.

LDW - Lane Departure Warning System (LDWS) är aktiverat.

För mer detaljerad information, se avsnittet om "LKAS" i kapitel 5.

### Bekvämare insteg till förarsätet (bilar med programmerbar inställning av förarsätet)

On - Sätet åker automatiskt bakåt för att göra det enklare att kliva in i/ur bilen.

Off - Sätet flyttas inte.

### Fördröjd släckning av strålkastarna

On - Lamporna lyser en stund när du lämnar bilen.

Off - Lamporna släckta.

### Strålkastarna tänds när du närmar dig bilen

On - Funktionen är aktiverad.

Off - Lamporna släckta.



**Välkomstljud**

On - Välkomstmelodi är aktiv.

Off - Välkomstmelodi är avstängd.

**Blinkersfunktion - Ett tryck 3 blinkningar**

On - Peta lätt på spaken och lamporna blinkar 3 gånger.

Off - 3-blinkfunktionen avstängd.

**AVG fuel economy**

Auto Reset - Snittförbrukningen nollställs automatiskt vid tankning.

Manual Reset - Snittförbrukningen nollställs inte vid tankning.

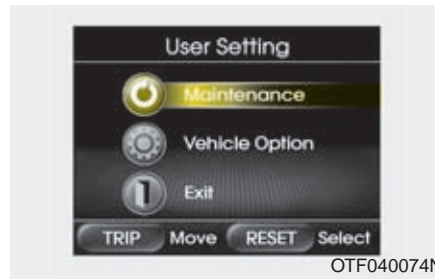

OTF040074N



OTF040075N

■ Typ A



■ Typ B



OTF042076C-1/OTFS042076-1

**Maintenance system**

Serviceindikatorn visar att det är dags för oljebyte och hjulskifte.

**Maintenance - Service**

1. När bilen står stilla och tändningen är i läge ON eller om motorn är igång, håll in TRIP-knappen i mer än 2 sekunder så ändras displayens visning till User Setting. Markera med TRIP-knappen och välj med RESET-knappen.
2. Under User Setting väljer du Maintenance.
3. Välj programmet för oljebyte och hjulrotation.
4. När du är klar, håll in TRIP-knappen i mer än 2 sekunder för att avsluta.

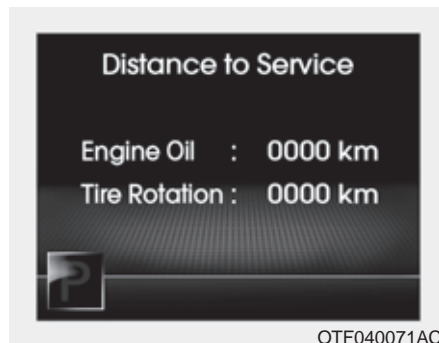

OTF040071AC

### ***Körsträcka till nästa service***

För att se Distance to Service - Körsträcka till nästa service, tryck snabbt på TRIP-knappen.

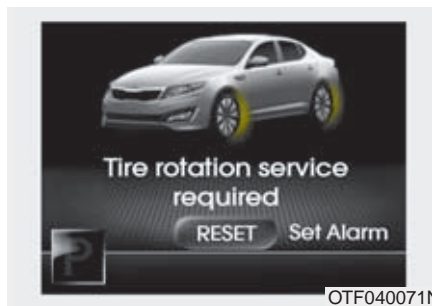

OTF040071N

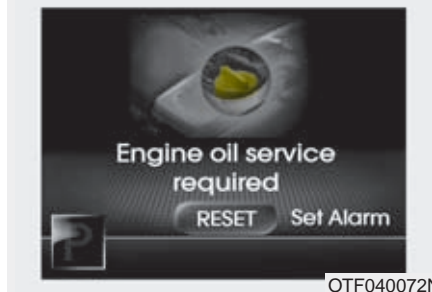

OTF040072N

### ***Engine Oil (Tire Rotation) Service Required - Byte av motorolja samt hjulskifte***

1. Om ovanstående meddelande visas är det dags för service.

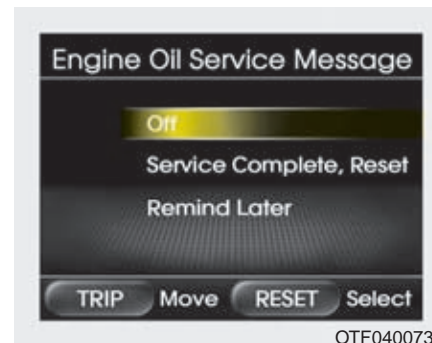

OTF040073N

2. Om du vill återställa eller inaktivera servicesystemet, håll in RESET-knappen i mer än 1 sekund. Displayen kommer att ändra till Engine Oil Service Message.

Du kan markera med TRIP-knappen och välja med RESET-knappen.

### Varnings- och kontrollampor

Om någon av lamporna inte tänds när tändningen är på och motorn inte startas, kontakta en kia-verkstad för kontroll.

När motorn startats ska alla varningslampor vara släckta i annat fel har det uppstått något fel.

Undantag: Lampan för parkeringsbromsen ska lysa tills bromsen är helt frigjord.

### Indikator - ekonomikörning

ECO ON/OFF

ECO

ECO-texten är grön när du aktiverat systemet genom att välja ECO ON.

Läs mer i kapitel 5.

### Varning för fel i systemet för krockkuddarna



Lampan ska lysa ca 6 sekunder varje gång tändningsnyckeln vrids till ON.

Om lampan fortsätter att lysa eller tänds under körning, kan det ha uppstått ett fel på krockkuddarna. Kontakta omgående en kia-verkstad.

### Varningslampan för låsningsfria bromsar



Lampan ska tändas och lysa i ca 3 sekunder när tändningsnyckeln vrids till ON. Den ska sedan slockna om det inte är något fel i systemet.

Om lampan fortsätter att lysa eller tänds under körning kan det vara något fel i systemet. Kontakta en Kia-verkstad.

Bilens bromssystem i övrigt fungerar som det ska. Det är bara ABS-funktionen som kan ha upphört att fungera.

### Varningslampan för den elektroniska bromskraftfördelningen (EBD)



Om dessa båda lampor tänds samtidigt under körning har det uppstått problem med ABS- och EBD-systemen.

Vänd dig till en kia-verkstad så snart som möjligt.

#### **VARNING**

**Om båda lamporna lysa fungerar inte bromssystemet som det ska. Det finns risk att bakhjulen låses vid en inbromsning och att bilen får sladd. Vänd dig till en kia-verkstad så snart som möjligt.**

### Varning för ansatt parkeringsbroms och låg bromsvätskenivå



#### Ansatt parkeringsbroms

Lampan lyser när parkeringsbromsen inte är helt frigjord när tändningsnyckeln är i läge START eller ON. När motorn är igång ska varningslampan slockna när parkeringsbromsen är helt frigjord.

#### Låg bromsvätskenivå

Om lampan lyser när motorn är igång gör så här:

1. Parkera bilen på en säker plats.
2. Stanna motorn och kontrollera bromsvätskenivån. Fyll på vätska om nivån är för låg. Kontrollera också att det inte förekommer något läckage från bromsledningar eller anslutningar.
3. Om du hittar något läckage, lampan fortsätter att lysa eller om bromsarna inte känns som de ska, se till att bilen blir bärgad till en kia-verkstad.

Bilen har två separata bromskretsar vilket innebär att det finns bromseffekt på två hjul om det uppstår något fel i den ena bromskretsen. Om bromsarna på bara två hjul fungerar krävs det mer kraft för att bromsa och pedalen sjunker närmare golvet. Dessutom förlängs bromssträckan avsevärt. Om du får bromsbortfall under körning, växla ner och stanna bilen så snart som möjligt.

Om varningslampan är hel ska den lysa när parkeringsbromsen är ansatt och tändas när du vrider tändningsnyckeln till ON.

### **VARNING**

Om lampan lyser under körning, kontrollera först om parkeringsbromsen helt frigjord. Om den är frigjord och du har följt anvisningarna ovan och lampan ändå fortsätter att lysa bör bilen bärgas till en kia-verkstad.

### **Varningslampa för glömt säkerhetsbälte**



Bältespåminnaren blinkar eller lyser i ca 6 sekunder när tändningsnyckeln vridits till ON.

Läs mer i kapitel 3.

### **Blinkers**



Pilarna markerar på vilken sida som blinkerslamporna blinkar. Om en pil lyser med fast sken, blinkar snabbare än normalt eller inte tänds alls kan det bero på att en glödlampa är trasig eller ett annat fel. Kontakta en Kia-verkstad om du behöver hjälp med lampbytet.

### **Helljuset tänd**



Lampan lyser när helljuset är tänd och när du använder helljusblinken.

### **Parkeringsljus**

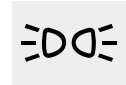

Lampan lyser när halvljuset är tänd

### **Dimljus**



Lampan lyser när dimljusen är tända.

### *Dimbakljus*



Kontrolllampan visar att dimbakljusen är tända.

### *Halvljus*



Lampan lyser när halvljuset är tätt.

### *Varningslampan för lågt oljetryck*



Om lampan tänds under körning:

1. Parkera bilen på en säker plats.
2. Stanna motorn och kontrollera oljenivån. Fyll på motorolja om nivån är för låg.

Om lampan fortfarande lyser när oljenivån är korrekt, kontakta en kia-verkstad.

### **! VIKTIGT**

***Motorn kan få allvarliga skador om du inte stannar den när lampan tänds.***

### **! VIKTIGT**

***Motorn kan få allvarliga skador om varningslampan för lågt oljetryck lyser när motorn är igång.***

***Lampan ska bara lysa en kort stund innan motorn startas.***

***Om lampan tänds under körning parkera bilen på en säker plats så snart det är möjligt. Stanna motorn och kontrollera oljenivån. Fyll på om det behövs. Om lampan fortsätter att lysa när du startar motorn med korrekt oljenivå, stäng av den direkt och kontakta en kia-verkstad.***

**Växellägesindikator för automatisk växellåda**

Valt läge markeras.

**Växlingsindikator för ekonomisk körning (bilar med manuell växellåda)**

Växla upp eller ner till den växel som visas.

- ▲↗: Siffran + pilen vänd uppåt är en uppmaning att växla upp till den högre växel, som siffran visar. I detta fall från 2:an till 3:an.
- ▼↘: Siffran + pilen vänd nedåt är en uppmaning att växla ned till en lägre växel. I detta fall från 4:an till 3:an.

**\* OBS**

Om det blivit något fel på växlingsindikatorn kommer inga pilar eller siffror att visas i displayen.

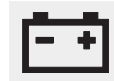
**Batteriet laddas inte**

Det kan bero på fel i laddningssystemet eller på generatoren.

Om lampan tänds under körning:

1. Parkera bilen på en säker plats.
2. Stanna motorn och kontrollera om drivremmen till generatoren är hel och spänd.
3. Om remmen är hel och spänd är det sannolikt ett fel i laddningssystemet. Vänd dig snarast till en auktoriserad. Kontakta snarast en kia-verkstad.

**Bakluckan är öppen**

Lampan lyser när bakluckan inte är helt stängd.

**Varning för öppen dörr**

Lampan lyser när någon dörr eller flera av dörrarna inte är helt stängda.

### Startspärr (immobilizer)



#### Bilar som inte har Smart Key

Lampan tänds när nyckeln sticks i tändningslåset och vrids till ON. Det indikerar att motorn kan startas. Nu kan du starta motorn. Lampan slocknar när motorn startat.

Om lampan blinkar när nyckeln är i ON-läget, vänd dig till en Kia-verkstad för kontroll av startspärrsystemet.

### Bilar med Smart Key

Om något av följande inträffar i ett fordon utrustad med Smart Key så kommer lampan till startspärren att tändas, blinka eller slockna.

- Lampan lyser i ca 30 sekunder om det finns en Smart Key i bilen och tändningen är i läge ACC eller ON. Det betyder att du kan starta bilen. Om det inte finns någon Smart Key i bilen och du trycker på startknappen kommer lampan att lampan blinka för att markera att motorn inte kan startas.
- Om lampan lyser i bara 2 sekunder och sedan slocknar när det finns en Smart Key i bilen och tändningen är i läge ON, be en Kia-verkstad kontrollera systemet.
- Om batteriet i Smart Key är svagt så blinkar indikatorlampan i START-knappen och motorn startar inte.
- Om batteriet i din Smart Key är svagt kanske motorn inte startar när du trycker på START-knappen och lampan i panelen blinkar. Lampan blinkar också om det är något fel i Smart Key-systemet.

### Låg bränslenivå



Lampan tänds när det återstår bränsle för bara några mils körning. Tanka så fort som möjligt när lampan tänds i annat fall kan den låga bränslenivån medföra att motorn misständer och att katalysatorn skadas.

### Varningslampa för elektrisk styrservo (EPS)

**EPS**

Lampan ska tändas när tändningen slås på (ON) och slockna efter ett par sekunder.

Om lampan tänds under körning har det uppstått något fel på styrservon. Kontakta så fall en kia-verkstad.



**Motorkontrollampa**

Lampan ska lysa en kort stund i samband med att motorn startas och sedan slockna. Om lampan tänds under körning kan detta indikera att ett fel har uppstått i motorns avgasreningssystem. Om detta inträffar eller om lampan inte alls tänds i samband med start av motorn, ska du omgående vända dig till en auktoriserad kia-verkstad för att få systemet kontrollerat.

**! VIKTIGT**

**Om du fortsätter att köra med motorkontrollampan lysande kan det skada avgasreningssystemet och påverka prestanda och bränsleekonomi.**

**! VIKTIGT**

**Om motorkontrollampan blinkar under körning så finns det risk att katalysatorn skadas och som resultat av detta orsaka effektbortfall.**

**Se till att få motorn kontrollerad av en auktoriserad kia-verkstad.**

**! VIKTIGT - Dieselmotor (med partikelfilter)**

**Om motorkontrollampan börjar blinka har det samlats för mycket sot i partikelfiltret. Du kan förbränna sotet och få lampan att slockna om du gör så här: Kör bilen i högre hastighet än 60 km/tim eller på 2:ans växel och med motorn inom varvtalsområdet 1 500 - 2 000 varv/min i ca 25 min.**

**Om lampan inte slocknar när du kört enligt ovan, vänd dig till en kia-verkstad för att få partikelfiltret kontrollerat.**

**Om du kör bilen en längre sträcka när lampan blinkar kan partikelfiltret skadas och dessutom kan bränsleförbrukningen öka.**

### Vatten i bränslefiltret (diesel)



Lampan ska lysa ca 3 sekunder när tändningen slagits på (ON). Den tänds också när det är dags att tappa vatten ur bränslefiltret. Se anvisningar i kapitel 7.

#### ! VIKTIGT

*Om varningslampan lyser kan motoreffekten och tomgångsvarvet sjunka. Kör därför inte med bilen om lampan lyser. Motorn och insprutningssystemet kan skadas. Om det inträffar, vänd dig till en kia-verkstad för att få bilen kontrollerad.*

### Glödning (diesel)



Lampan lyser vid förvärmning när tändningsnyckeln vridits till ON. När den slocknar kan motorn startas. Förvärmningen beror på motor- och lufttemperaturen samt batteriets kondition.

#### \* OBS

Om motorn inte startats inom 10 sekunder efter att glödningen är avslutad, vrid nyckeln till LOCK/OFF och vänta 10 sekunder innan du åter vrider till ON. Vänta tills lampan för glödning slocknat och vrid därefter nyckeln till START.

#### ! VIKTIGT

*Om lampan för glödning blinkar eller lyser när förvärmningen är klar eller under körning, låt en kia-verkstad kontrollera systemet så snart som möjligt.*

### ESP - Elektronisk stabilitetskontroll



Lampan ska lysa i ca 3 sekunder när tändningsnyckeln vrids till ON och sedan slockna.

Lampan ska blinka när ESP-systemet aktiveras vid körning på halt eller löst underlag som t ex grus.

Vid fel i ESP-systemet lyser lampan konstant. Vänd dig till en kia-verkstad för att få systemet kontrollerat.

### ESP-Systemet bortkopplat



Lampan ska lysa i ca 3 sekunder när tändningsnyckeln vrids till ON och sedan slockna.

Tryck på ESP-knappen för att koppla bort systemet och ESP OFF tänds i panelen.

### Varningslampan EPB (Elektronisk Parkerings Broms)

## EPB

Varningslampan för EPB tänds när tändningen slås på men skall slockna efter cirka 3 sekunder. Om lampan inte tänds eller om lampan lyser konstant ta ditt fordon till en Kia-verkstad för kontroll av systemet. Varningslampan för EPB kan även lysa i samband med ESP-lampan lyser för att indikera att ESP-systemet inte fungerar på ett korrekt vis, men skulle detta hända så betyder det inte att EPB-systemet har ett fel.

### AUTO HOLD indikator

## AUTO HOLD

Om du trycker ned AUTO HOLD-knappen så kommer indikatorn att tändas i vit färg. När fordonet stannas helt och hållet med hjälp av bromspedalen så kommer indikatorn ändra färg från vit till grön.

Om varningslampan för AUTO HOLD tänds i gul färg så har ett fel uppstått och systemet fungerar inte korrekt. Ta ditt fordon till en kia-verkstad för att få systemet kontrollerat.

För detaljerad information se avsnittet "AUTO HOLD" i kapitel 5

### Varningsljud - glömt nyckeln i bilen

#### Bil med tändningslås

En varningssignal hörs om förardörren öppnas när tändningsnyckeln är i läge ACC eller LOCK. När du tar nyckeln ur tändningslåset eller stänger dörren stängs signalen av.

#### Bil med Smart Key

En varningssignal hörs om förardörren öppnas och om det finns en Smart key i bilen och tändningen är i läge ACC. Signalen upphör när dörren stängs.

### Kontrollampa farthållare

#### CRUISE-lampa

■ Typ A

■ Typ B



Lampan tänds när systemet är påslaget via /CRUISE på ratten. Lampan släcks om systemet stängs av via samma knapp på ratten.

#### SET-lampa



SET-lampan tänd om farthållaren aktiveras via -SET eller RES+ knappen. Lampan släcks så snart CANCEL-knappen eller broms/kopplingspedalen trycks ned.

För mer detaljerad information se avsnittet "Farthållaren" i kapitel 5.

Kontrollamporna för farthållaren tänds i LCD-displayen.

### Symbol för hastighetsbegränsare (tillval)

■ Typ A

■ Typ B



OTFR050054/OTF050053L\_Q

Symbolen lyser i LCD-displayen om systemet är aktiverat via  knappen på ratten.

Lampan slocknar när systemet är avaktiverat via samma knapp.

■ Typ A



■ Typ B



OTFR050054/OTF050053L\_Q

Om ett problem uppstår med hastighetsbegränsaren så kommer "OFF" att blinka bredvid symbolen. Om detta inträffar, få bilen kontrollerad via en kia-verkstad snarast

För mer detaljer se avsnittet "Hastighetsbegränsare" i kapitel 5.

**Stopp-/start-systemets kontrollampa**

Lampan lyser med konstant sken när motorn stannats av stopp-/start-systemet. Lampan blinkar i ca 5 sekunder när motorn startas automatiskt.

Utförlig information om stopp-/start-systemet finns i kapitel 5.

**\* OBS**

När motorn startas automatiskt av systemet kan varningslamporna för ABS, ESP, ESP OFF, ESP och varningslampan för parkeringsbromsen lysa en kort stund.

Det händer om batteriet har dålig laddning och beror inte på fel i systemet.

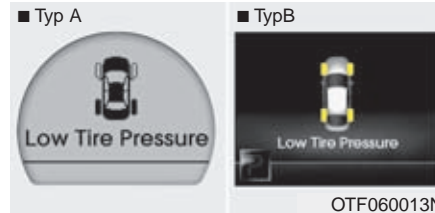
**Varning för lågt lufttryck i däcken (TPMS - Tire Pressure Monitoring System)****Varningslampor för lågt lufttryck i däcken**

Lamporna lyser i ca 3 sekunder när tändningen slagits på. Det är en kontroll som visar att lamporna är hela.

Den översta lampan tänds om det uppstått något fel på systemet med lufttryckssensorerna.

Om varningslampan för fel i TPMS-systemet blinkar i ungefär en minut för att sedan tändas så har ett fel uppstått i systemet för övervakning av lufttrycket i däcken.

Om det uppstår något fel i systemet, kontakta en Kia-verkstad.

Se beskrivning av TPMS-systemet i kapitel 6.

**⚠ VARNING - Stanna säkert**

- Systemet kan inte varna för snabb lufttrycksminskning som kan uppstå vid en punktering.
- Om bilen verkar instabil, släpp gasen och bromsa försiktigt och parkera på en trafiksäker plats.

### LCD varningsdisplay

#### Ingen smartnyckel i fordonet

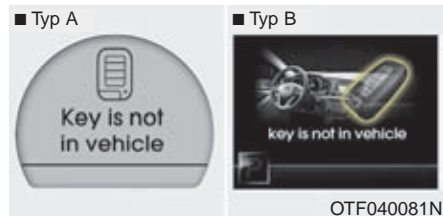

Ovanstående varning visas om det inte finns någon Smart Key i bilen och någon av dörrarna öppnas eller stängs när tändningen är i läge ACC, ON eller START. En ljudsignal hörs om det inte finns någon Smart Key i bilen när dörren stängs. Föraren måste alltid ha med en Smart Key i bilen.

#### Ingen smartnyckel upptäcktes

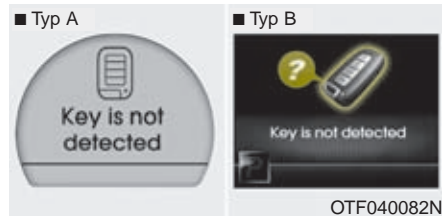

Ovanstående varning visas om du försöker starta bilen när den inte får kontakt med en Smart Key. Samtidigt blinkar lampan för startspärren i 10 sekunder.

#### Låg batterinivå för smartnyckel

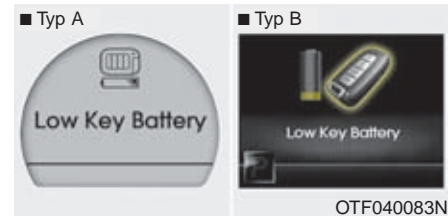

Ovanstående varning visas om batteriet i Smart Key är för svagt så att tändningen slås av. Samtidigt ljuder en varningssignal. Byt omgående Smart Key-batteriet.

### Starta motorn med bromsen (Automatväxellåda)

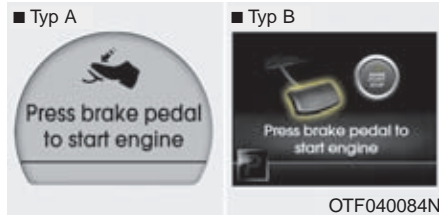

Ovanstående text visas in 10 sekunder om du trycker på startknappen minst två gånger och tändningen övergår i ACC-läge. Du måste trampa på bromsen för att kunna starta bilen.

### Starta motorn med kopplingen (Manuell växellåda)

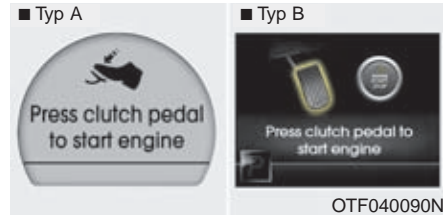

Ovanstående text visas om du trycker på startknappen minst två gånger och tändningen övergår i ACC-läge. Du måste trampa ner kopplingspedalen för att kunna starta bilen.

### Växla till 'P' (Automatväxellåda)

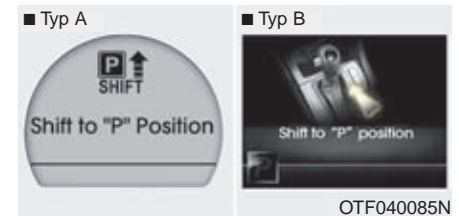

Ovanstående text visas om du försöker stänga av motorn med START-/STOPP-knappen utan att först ha fört växelväljaren till P-läget. Tändningen övergår till ACC-läge vid första tryckningen och till ON-läge vid andra tryckningen.

Det hörs också en varningssignal i ungefär 10 sekunder.

### Tryck på Start igen

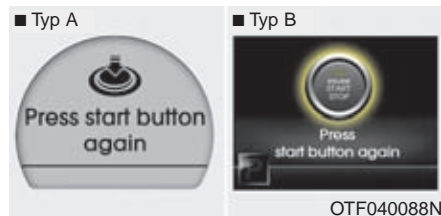

Ovanstående text visas om det är något problem med startsystemet. Det hörs också en ljudsignal. Tryck en gång till på START-knappen. Ljudsignalen upphör om startsystemet börjar fungera som de ska eller om du aktiverar stöldlarmet. Om ovanstående text visas varje gång du rycker på START-knappen, vänd dig till en kia-verkstad för kontroll av startsystemet.

### Växla till 'P' eller 'N' för start (Automatväxellåda)

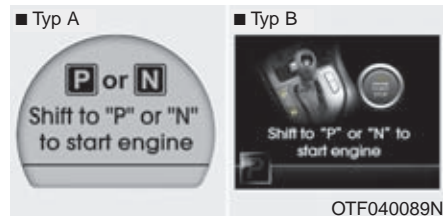

Om du försöker starta motorn med växelväljaren i annat växelläge än P (Parkering) eller N (Neutral) visas ovanstående text i ungefär 10 sekunder i infodisplay. Vi rekommenderar att du startar bilen med växelväljaren i P-läget.

### Vrid på ratten/Tryck på Start



Ovanstående text visas om rattlåset inte frigörs när du trycker på START-knappen. Samtidigt hörs en ljudsignal och startknappen blinkar i 10 sekunder. Vrid ratten lite åt båda sidorna samtidigt som du trycker på START-knappen.

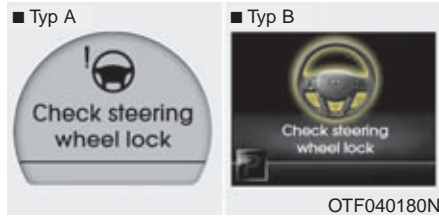

**Kontrollera rattlåssystemet**

Om rattlåset av någon anledning inte skulle låsa efter att tändningen har växlat till OFF-läge så kommer ovanstående text att visas och en varningssignal kommer att ljuda i 3 sekunder och START/STOPP-knappen blinkar i 10 sekunder.

**Sätt i nyckeln**

Om du trycker på START/STOPP-knappen när bilen inte känner av smart key så kommer varningstext "Key is not detected" lysa i LCD-displayen i ungefär 10 sek, även varningslampan för startspärr samt nyckelhållaren kommer att blinka i 10 sek.

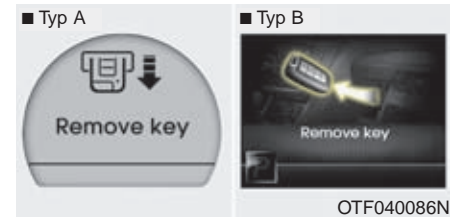
**Ta ur nyckeln**

När du stänger av motorn och smart key sitter i sin hållare så kommer hållaren att blinka i ungefär 10 sek ihop med varningstext i LCD-display. För att ta ur nyckeln ur sin hållare, tryck på nyckeln och dra ut den.

## Kontrollera säkringen för bromsljuset

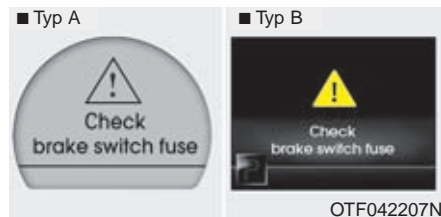

Om säkringen för bromsljuset brunnit av visas varningen i 10 sekunder i displayen. Byt till en ny säkring. Om du inte kan sätta i en ny säkring kan du ändå starta motorn så här: Håll in START-knappen i 10 sekunder när tändningen är i ACC-läget.

## Låg spolarvätskenivå

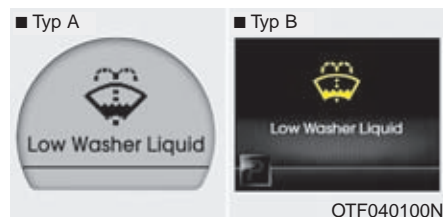

Varningslampan lyser i 10 sekunder när behållaren för spolarvätska är nästan tom. Om du trycker på TRIP-knappen när lampan lyser ändras visningen i displayen till trippmätaren i 4 sekunder, sedan återgår visningen till att varna för låg spolarvätskenivå. Fyll på spolarvätska så snart som möjligt.

## Öppen dörr/baklucka



Den grafiska bilden i displayen visar om en viss dörr eller bakluckan inte stängts helt.

## Varning för lågt lufttryck

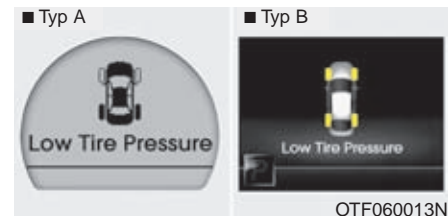

Om ett eller fler däck har lågt lufttryck kommer varningslampan att tändas på LCD-displayen.

**Parkeringshjälpen visas med grafik**

Bilden visar utrymmet bakom bilen. Mer information finns i avsnittet om parkeringshjälpen i detta kapitel.

**Align steering wheel**  
**- Vrid ratten så att hjulen står rakt**

Om du startar motorn när ratten är vriden 1/4 varv åt vänster visas ovanstående meddelande i displayen i 5 sekunder.

Vrid ratten åt höger så pass mycket att den är vriden till ett läge motsvarande klockan 11.

**Align steering wheel**  
**- Vrid ratten så att hjulen står rakt**

Om du startar motorn när ratten är vriden 1/4 varv åt höger visas ovanstående meddelande i displayen i 5 sekunder.

Vrid ratten åt vänster så pass mycket att den är vriden till ett läge motsvarande klockan 11.

## Ljusstyrka instrumentbelysning



Nivån på ljusstyrkan visas i displayen när justering utförs.

## Halkvarning

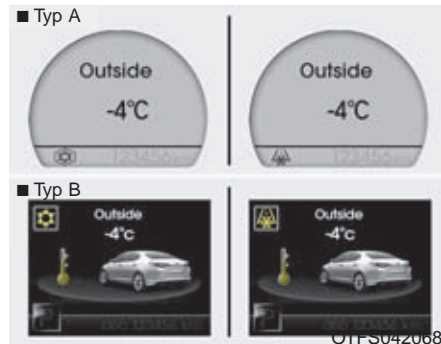

När temperaturen är 4° eller lägre blinkar temperatursiffran samt symbolen 10 gånger och en varningssignal ljuder 3 gånger.

Du kan växla mellan Celsius (°C) och Fahrenheit (°F) genom att hålla in RESET-knappen i mer än 1 sekund när temperatur visas.

## Varningslampa för låg oljenivå

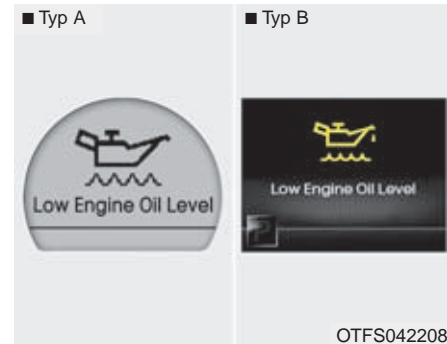

När varningsmeddelande för låg oljenivå tänds ska oljenivån kontrolleras omgående. Fyll på om nivån är för låg. Fyll endast på med rekommenderad motorolja (se kapitel 8).

Var noga med att oljenivån inte kommer över F-markeringen oljemätstickan.

**\* OBS**

- Efter att varningslampan för låg oljenivå har lyst och man har fyllt upp till korrekt oljenivå så kommer varningslampan att fortsätta lysa i ca 50 km~100 km.
- Om man vill nollställa lampan direkt efter det att man fyllt på till korrekt oljenivå så kan man vrida tändningen på och av 3 gånger inom 10 sek så slocknar lampan omedelbart.
- Om man av misstag skulle råka nollställa lampan via tändning på och av 3 gånger i snabb följd så kommer varningslampan att tändas igen efter ca 50km om oljenivån är under rekommenderad nivå.

**! VIKTIGT**

*Om varningslampan för låg oljenivå skulle tändas igen efter 50 km trots att man fyllt på olja till korrekt nivå, besök närmaste kia-verkstad för att få systemet kontrollerat.*

*Även om lampan inte tänds så skall alltid oljenivån kontrolleras och vid behov justeras regelbundet.*

## PARKERINGSHJÄLP/BACKVARNARE

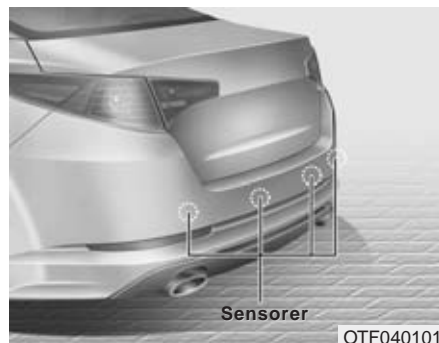

Sensorer i stötfångaren registrerar föremål på ett avstånd upp till 120 cm och varnar föraren genom en föränderlig ljudsignal.

Tänk på att backvarnaren endast är ett hjälpmedel. Var lika uppmärksam på vad som finns bakom bilen som vid backning med en bil som inte är utrustad med parkeringshjälp/backvarnare.

### VARNING

Backvarnaren är endast ett hjälpmedel. Systemet kan påverkas av faktorer som gör att det i vissa situationer inte fungerar 100%-igt. Föraren är alltid ansvarig för alla manövrer med bilen och bör vara extremt försiktig i samband med backning.



### Parkeringshjälpens/ backvarnarens funktion







#### *Så här fungerar den*

- Detta visningsläge aktiveras om man inte stängt av parkeringsassistenten via knappen.  
Om du vill stänga av parkeringsassistenten tryck på OFF-knappen (lampan på knappen kommer tändas).  
Om du vill återaktivera parkeringsassistenten, tryck på knappen (lampan slocknar då på knappen).
- Systemet aktiveras när man lägger i backen med tändningen tillslagen.  
Om fordonet färdas över 10km/h så kanske systemet aktiveras på ett korrekt vis.

**Varningsljuden**

- Lång intervall mellan varningsljuden: 120 - 81 cm mellan hinder och bakre stötfångaren.
- Kort intervall mellan varningsljuden: 80 - 41 cm mellan hinder och bakre stötfångaren.
- Fast signal: Upp till 40 cm till hindret.

**Varningsindikationer med grafisk bild**

Varningsljud	indikationer	
	Typ A	Typ B
Föremål 120 - 81 cm från bakre stötfångaren - Lång intervall mellan signalerna.		
Föremål 80 - 41 cm från bakre stötfångaren - Kort intervall mellan signalerna.		
Föremål 40 cm eller mindre från bakre stötfångaren - Fast signal.		

※ Om ett föremål finns mellan sensorerna kan visningen bli annorlunda.

**Situationer då systemet kanske inte fungerar****Exempel:**

1. Is eller snö täcker sensorerna.
2. Sensorerna täcks av sand, lera eller annat.
3. Backningen sker på mycket ojämnt underlag eller i en lutning.
4. Störning av höga ljudfrekvenser från signalhorn, högvarviga motorer eller tryckluftbromsar på tunga fordon.
5. Kraftigt regn och vattenkaskader.
6. Fjärrkontroller, mobiltelefoner och annan kommunikationsutrustning kan störa sensorerna.
7. När släp är kopplat till bilen kopplas backvarnarna bort.
8. Sensorerna inte är helt rena.
9. Det är extremt varmt eller kallt.

**Sensorerna kanske inte upptäcker:**

1. Smala stolpar, rep och kedjor.
2. Mjuka och svampiga material samt snö.
3. Föremål som är mindre än 1 m och under 14 cm i diameter.

### Försiktighetsåtgärder beträffande parkeringshjälp

- Backvarnarens signal kan ha olika intervall beroende på bilens hastighet och formen på det upptäckta föremålet.
- Backvarnarens funktion kan påverkas av att stötfångarens höjd eller sensorernas läge har ändrats. Tillbehör som monterats och som inte är Kia original kan också störa sensorernas funktion.
- Det kan hända att sensorerna inte registrerar föremål som är närmare än 40 cm eller ger felaktig avståndindikation. Var försiktig.
- Om sensorerna är täckta av snö, is eller smuts, rengör med vatten och en svamp eller mjuk trasa.
- Se till att sensorerna inte skadas genom att de repas, utsätts för tryck eller slag.

### \* OBS

Sensorerna känner endast av ett begränsat område bakom bilen. Små föremål, smala stolpar och föremål som hamnar mellan sensorerna kanske inte upptäcks av sensorerna. Kontrollera alltid bakom bilen i samband med backning. Alla som kör bilen ska känna till sensorernas funktion och begränsningar.

#### VARNING

Kontrollera i samband med backning att lekande barn eller gångtrafikanter inte finns bakom bilen. Tänk på att vissa föremål kanske inte upptäcks av sensorerna på grund av avstånd, format eller material. Se alltid upp för hinder oavsett i vilken riktning bilen ska köras.

### Parkeringshjälpens självdiagnos

Det har uppstått något fel i systemet om du märker något av nedanstående, när du lägger i backväxeln.

- Inget varningsljud hörs.
- Varningsljudet låter oregelbundet.



(blinks)

iSymbolen för parkeringshjälpen blinkar.

Kontakta en Kia-verkstad för att få felet avhjälpt.

#### VARNING

Fabriksgarantin täcker inte skador som uppstått på grund av att backvarnaren inte varnat. Var alltid mycket försiktig i samband med backning.



## SMART PARKERINGSASSISTANS (SPAS)

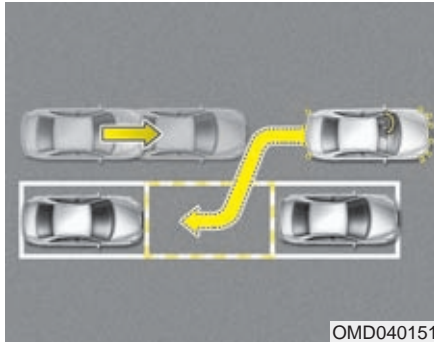

Du kan släppa ratten och låta den smarta parkeringsassistansen styra in bilen när du ska fickparkera. Systemet använder sensorer för att känna av avståndet till andra fordon. Du behöver bara följa instruktionerna på displayen och sköta gas och broms.

### \* OBS

- Föraren måste vara uppmärksam. Sensorerna känner kanske inte av gångtrafikanter som finns bakom bilen.
- Systemet fungerar endast vid fickparkering, som bilden visar.
- Det måste vara en ficka med en bil framför den lediga rutan. Bakom fickan kan det vara en bil eller t ex en mur.
- Om bilen inte hamnat exakt som du tänkt dig kopplar du bort systemet och flyttar bilen så att den står som den ska.
- I vissa fall kanske det fungerar bättre att du parkerar bilen själv.
- Varningsljuden för föremål framför och bakom bilen hörs i samband med att systemet är aktiverat.
- Stäng av den smarta parkeringsassistansen när den inte ska användas.

### ⚠ VARNING

- Den smarta parkeringsassistansen är bara ett hjälpmedel, som på grund av omgivande faktorer kanske inte fungerar till 100 %. Föraren ansvarar alltid för bilens manövrer.
- Systemet kanske inte fungerar perfekt om bilens hjulinställningar är felaktiga. Vänd dig i så fall till en Kia-verkstad.
- Om däckdimensionen är en annan än de som godkänts för bilen påverkar det systemet.

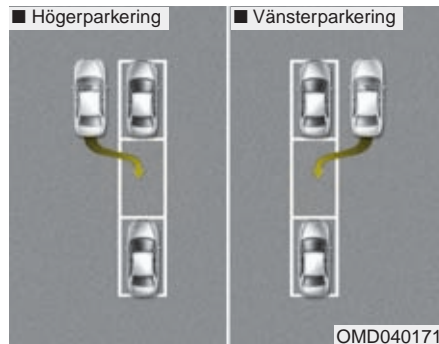

### I följande fall fungerar systemet

- Parkeringsfickan är parallell med en rak gata.
- När det finns en bil framför den lediga fickan.
- När det finns tillräckligt utrymme för att manövrera bilen.

### Använd inte systemet följande fall

- I kurvor.
- I backar.
- Om du har last som sticker ut från bilen.
- Snedparkering.
- Om det är gräs, skräp eller låga staket på platsen.
- Vid häftigt regn eller snöfall.
- Det finns stolpar nära parkeringsytan.
- Vägbanan är mycket gropig
- Om bilen har nödreservhjul eller snökedjor monterade.
- Om lufttrycket i däcken är för lågt eller för högt.
- Släp är kopplat till bilen.
- Om det är mycket halt.
- Om det står en lastbil eller buss intill parkeringsfickan.
- Om sensorerna är täckta av smuts, snö eller annat.
- Sensorerna är frostbelagda.
- En motorcykel, moped eller cykel är närmast bakom parkeringsfickan.

- Det finns skräp eller annat hinder intill parkeringsfickan.
- Om det blåser kraftigt.
- Om däckdimensionen är en annan än de som godkänts för bilen.
- Om hjulinställningen inte är korrekt.
- Det är buskar eller annan växtlighet som omger parkeringsfickan.

**⚠ VARNING**

Använd inte den smarta parkeringsassistenten i följande fall.

1. Om parkering sker i en backe

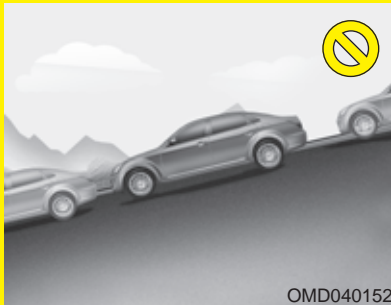

Det kan bli problem om föraren är ovan vid att hantera broms och gas vid parkering i backe.

(Continued)

(Continued)

2. Parkering i snö och halka



Snön kan påverka sensorerna och om bilen slirar kan systemet kopplas bort. Det kan också bli problem om föraren är ovan vid att hantera broms och gas vid parkeringsmanövrer.

(Continued)

(Continued)

3. Om det är en smal gata eller trång parkeringsficka



Systemet kanske inte "godkänner" en parkeringsficka där det är trångt. Om det gör det, var försiktig.

(Continued)

**(Continued)**  
**4. Snedparkering**



OMD040154

Den smarta parkeringsassistenten fungerar inte vid snedparkering.  
(Continued)

**(Continued)**  
**5. Ojämnt underlag**



OMD040155

Det kräver att föraren kan parera med gas och broms. Systemet kan kopplas bort om bilen börjar slira.  
(Continued)

**(Continued)**  
**6. Parkering bakom en lastbil**



OMD040157

Sensorerna kanske inte känner av den bakre delen av lastbilen därför att den är för högt placerad.  
(Continued)

(Continued)

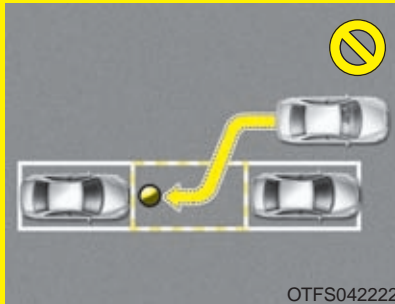
**7. Hinder i parkeringsfickan**

Systemet kan hitta en parkeringsficka som är tillräckligt stor, men sensorerna känner inte av ett mindre hinder i fickan.

Lita inte enbart på parkeringsassistenten. Var uppmärksam vid alla parkeringsmanövrer.

**Så här fungerar den smarta parkeringsassistenten**

1. Aktivera systemet.
2. Välj parkeringsassistenten.
3. Kör utmed gatan för att söka efter en ledig plats.
4. Systemet hittar en parkeringsficka.
5. Automatisk parkeringsmanöver
  - A) Lägg i den växel som displayen visar.
  - B) Trampa lätt på bromspedalen.
6. Bilen styrs automatiskt in i fickan.
7. Justera eventuellt bilens placering.

**\* OBS**

- Innan du aktiverar den smarta parkeringsassistenten, kontrollera att det finns en parkeringsmöjlighet.
- Håll alltid foten på bromsen i samband med parkeringsmanövrer.

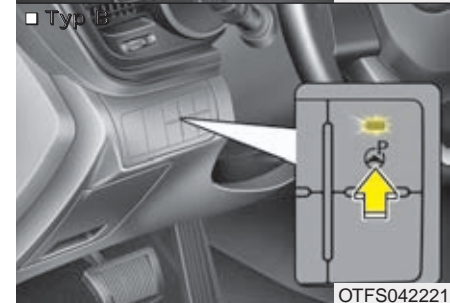
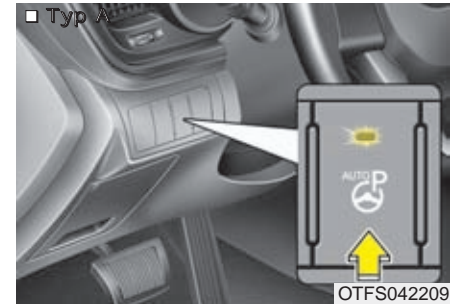
**1. Aktivera den smarta parkeringsassistenten**

- Tryck på knappen med ratten och lampan i den tända.
- Du hör ett varningsljud om sensorerna känner av något föremål.

- Stäng av systemet genom att hålla knappen nedtryckt i mer än 2 sekunder.
- Systemet är OFF varje gång du slår på tändningen

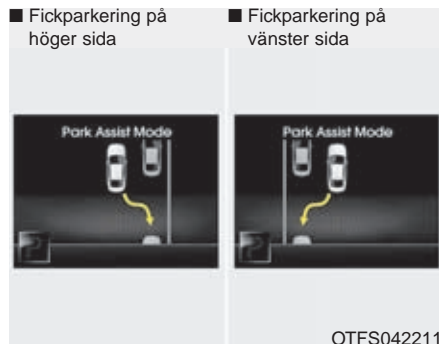

### 2. Använd den smarta parkeringsassistansen

- Lägg växeln i N- eller D-läget, trampa på bromsen och tryck på knappen med ratten. Lampan i knappen tänds.
- Systemet väljer automatiskt parkering på höger sida.
- Om du ska parkera på vänster sida, tryck snabbt på knappen en gång till.
- Tryck en gång till på knappen för att stänga av.

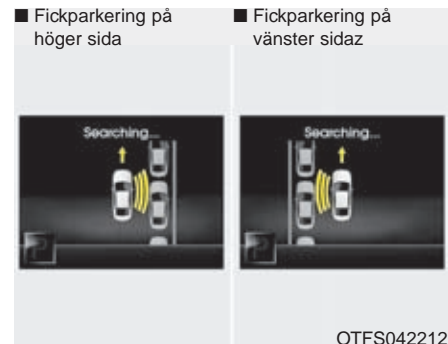

### 3. Sök efter en parkeringsficka

- Kör utmed raden av parkerade bilar med ett avstånd på 50-150 cm. Sensorerna letar efter en parkeringsficka.
- Om du kör mellan 30 och 40 km/tim får du ett meddelande om att sänka farten
- Om du kör fortare än 40 km/tim stängs systemet av.

**\* OBS**

- Använd blinkerslamporna för att markera att du ska parkera.
- Systemet räknar ut om en parkeringsficka är tillräckligt stor för att bilen ska få plats.

**\* OBS**

- Systemet kanske inte fungerar:
  1. Om sensorerna är frostbelagda.
  2. Om sensorerna täcks av smuts.
  3. Vid häftigt snö- eller regnoväder.
  4. Om smala stolpar eller små föremål finns inom sensorerna räckviddsområde.

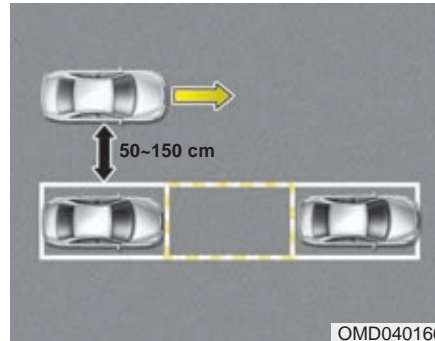
**\* OBS**

Kör långsamt utmed raden av parkerade bilar. Det är viktigt att du håller rätt avstånd (50-150 cm) för att det ska fungera.

**.! VIKTIGT**

När parkeringsassistenten hittar en parkeringsficka måste du kontrollera att den är fri från hinder.

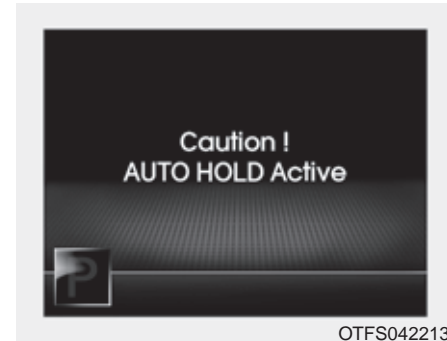
**.! VIKTIGT**

Om den automatiska bromsningen (AUTO HOLD) aktiveras när du använder parkeringsassistenten, stäng av den funktionen eller gasa försiktigt och ha uppsikt i körriktningen.

■ Fickparkering på höger sida



■ Fickparkering på vänster sida



OTFS042214

#### 4. Parkeringsplats hittad

När du kör utmed en rad parkerade bilar och det finns en ledig plats visas ett meddelandet enligt ovan och ett pip hörs. Stanna bilen och lägg i backväxeln.

### ! VIKTIGT

- **Håll foten på bromspedalen i samband med parkeringsmanövern.**
- **Om parkeringsfickan är för liten kommer systemet sannolikt att avbryta fickparkeringen.**



OTFS042215

#### 5. Automatisk styrning

- Meddelandet enligt ovan visas när du lagt i backväxeln och systemet sköter styrningen.
- Den automatiska styrningen upphör om du håller för hårt i ratten.
- Om hastigheten överskrider 7 km/tim avbryts parkeringsassistenten.

### ! VARNING

Håll händerna på utsidan av ratten under parkeringsmanövern.

### ! CAUTION

- **Parkera i låg fart och med foten på bromsen.**
- **Se till att det inte finns några hinder i vägen.**
- **Om du inte håller foten på bromsen och bilen inte rör sig, gasa mycket försiktigt och överskrid inte 7 km/tim.**

### \* OBS

- **Om du inte följer anvisningarna kan parkeringsmanövern misslyckas. Om varningsljudet, med fast signal, markerar att ett föremål är så nära som 30 cm eller mindre, kör sakta åt motsatt håll.**
- **Tänk på att varningsljud, med fast signal markerar att ett föremål är så nära som 30 cm eller mindre!**



**Avbryt parkeringen**

Tryck på knappen med ratten eller vrid på ratten.

**Växlingar när bilen styrs automatiskt**

När du hör ett pip växla enligt anvisningarna i displayen och håll foten på bromsen.

**..! VIKTIGT**

*Släpp inte bromsen förrän du kontrollerat runt bilen.*

**⚠ VARNING**

Var försiktig så att ingen gångtrafikanter eller något fordon skadas i samband med parkeringen.

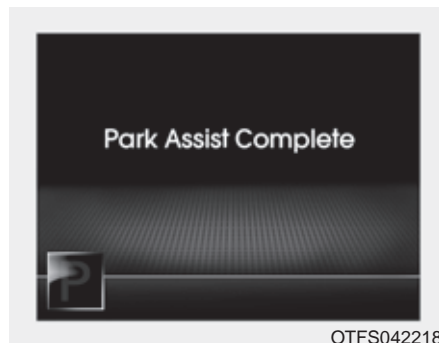

### 6. Avsluta parkeringen

När den automatiska parkeringen är avslutad kanske du vill flytta bilen manuellt.

### \* OBS

Du måste alltid hålla foten på bromspedalen i samband med parkeringsmanövern.

### Systemet kan avbryta parkeringen om:

- Du inte följer anvisningarna om växling och kör ca 150 cm framåt eller bakåt.
- Du hör det konstanta varningsljudet (föremål på högst 30 cm avstånd) från både främre och bakre sensorerna samtidigt.
- Det har gått 6 minuter sedan du aktiverade systemet.
- Du lägger i P- eller R-läget när systemet söker efter en ledig parkeringsplats.

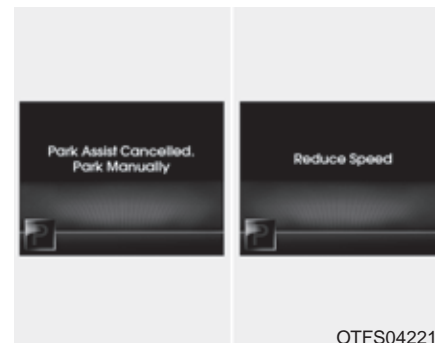

### Övriga anvisningar

När som helst under en automatisk parkeringsmanöver kan den avbrytas eller så kommer en ny anvisning enligt exemplen ovan att visas.

**\* OBS**

- I följande fall ska du parkera manuellt eftersom systemet kopplas bort:
  1. Vid sökning efter parkeringsplats.
    - När ABS-bromsar eller antisladdsystem aktiveras.
    - När hastigheten är högre än 40 km/tim.
    - När du trycker på knappen med ratten för att stänga av den automatiska parkeringsfunktionen. (Sensorerna fram och bak stängs inte av).
    - Om du lägger i backväxeln.
  2. När bilen styrs automatiskt
    - När ABS-bromsar eller antisladdsystem aktiveras.
    - När hastigheten är högre än 7 km/tim.
    - När du trycker på knappen med ratten för att stänga av den automatiska parkeringsfunktionen. (Sensorerna fram och bak stängs inte av).
    - Om du lägger i backväxeln innan du kommit fram till parkeringsfickan.
    - Om du håller för hårt i ratten.

**Fel på parkeringsassistenten**

- Om det uppstått något fel visas ovanstående meddelande. Samtidigt tänds lampan i knappen och det hörs 3 pip.
- Om det är fel endast på den smarta parkeringsassistenten kommer parkeringshjälpens sensorer i alla fall att fungera efter 2 sekunder. Upptäcker du själv något fel, vänd dig till en Kia-verkstad så snart som möjligt.

## BACKKAMERA

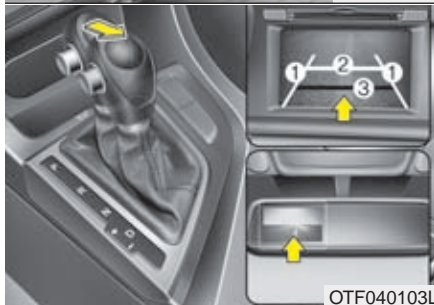

Backkameran aktiveras när tändningen är på och du lägger i backen. Displayen visar det område bakom bilen som kameran täcker.

### VARNING

- Backkameran är ett extra hjälpmedel som bara visar ett litet område bakom bilen. Föraren måste försäkra sig om att det går att backa utan risk.
- Håll alltid kameranlinsen ren så att kameran kan fungera normalt.

## VARNINGSBLINKERS

### ■ Typ A



### ■ Typ B



Tryck på knappen uppe i mitten på instrumentbrädan för att sätta på och tryck igen för att stänga av varningsblinkers.

Använd varningsblinkers för att varna andra trafikanter om bilen står placerad så att den kan utgöra en hinder och/eller en trafikfara.

### YTTRE BELYSNING

#### Batterisparfunktion

- Om föraren glömt släcka parkeringsljuset släcks det automatiskt när nyckeln tagits ur tändningslåset (Smart Key: Stänger av motorn) och förardörren öppnas.
- Om parkeringsljuset ska vara tänt, gör så här:
  - 1) Öppna förardörren.
  - 2) Vrid på spaken så att parkeringsljuset tänds. D v s vrid yttre delen av spaken.

#### Fördröjd släckning av strålkastarna

Om du har strålkastarna tända kan de lysa strålkastarna med fördröjning upp till 20 minuter efter att tändningen stängts av/nyckeln tagits ur tändningslåset. Men om du öppnar och stänger förardörren slocknar strålkastarna efter ca 30 sekunder.

Det går också att släcka strålkastarna genom att trycka två gånger på fjärrkontrollens (Smart Key) låsknapp.

#### ! VIKTIGT

***Om föraren inte öppnar förardörren utan i stället går ut genom passagerardörren, kommer den automatiska släckningen av strålkastarna inte att fungera. Den fördröjda släckningen av strålkastarna fungerar inte heller. Batteriet laddas ur snabbt om strålkastarna är tända under en längre tid. Lämna därför inte bilen utan att släcka strålkastarna.***

#### Kurvljus

Kurvljuset tänds automatiskt när strålkastarna är tända och:

- Du vrider ratten 25-35°. Vid vilket gradtal beror på hastigheten.
- Hastigheten är lägst 3 km/tim
- Du kör framåt.

#### Halvljusautomatik

Ljusautomatik är till för att andra trafikanter lättare skall kunna se ditt fordon i trafiken under dagtid. Ljusautomatiken kan vara till hjälp vid många olika körförhållanden men speciellt vid skymning och på morgonen. Ljusautomatiken släcks när:

1. Parkeringsljuset eller halvljuset är tänt.
2. Motorn stängs av.



### Reglaget för yttre belysning

Vrid på yttre delen av spaken.

- (1) All belysning släckt (halvljus-automatiken tändar strålkastarna när bilen startas).
- (2) Parkeringsljusen tända.
- (3) Strålkastarna lyser och omkoppling mellan hel- och halvljus kan göras.
- (4) Finns eventuellt inte på bilar som säljs i Sverige.



### Parkeringsljus (☀)

Parkeringsljusen, nummerskylt- och instrumentbelysningen lyser.



### Strålkastare (☀)

Parkeringsljusen, nummerskylt- och instrumentbelysningen samt strålkastarna lyser i läge 3. Omkoppling mellan hel- och halvljus kan göras.

### \* OBS

Tändningen måste vara i läge ON.

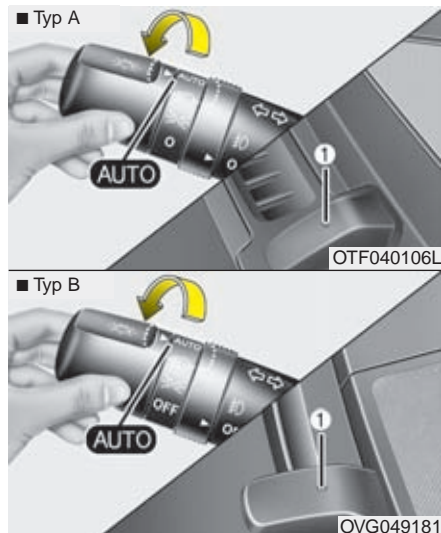

**Sensorstyrd tändning av strålkastare**  
Finns kanske inte på bilar som säljs i Sverige.

### ! VIKTIGT

- Bil med sensorstyrd tändning av strålkastare (ej normal utrustning i Sverige)

- *Lägg inget på sensorn (1) så att funktionen störs.*
- *Använd inte något rengöringsmedel på sensorn. Det kan lämna en hinna som stör funktionen.*
- *Solfilm på vindrutan kan störa sensorns funktion.*

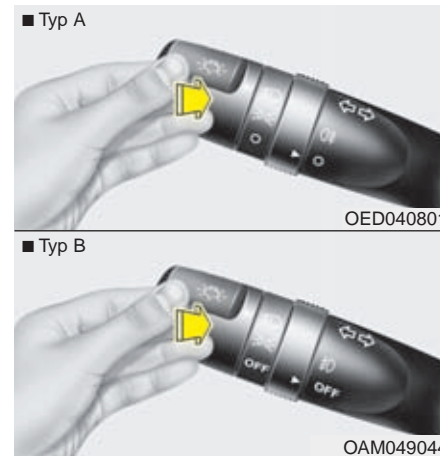

### Omkoppling till helljus

Den yttre delen av spaken måste vara i läge (3).

Koppla om till helljus genom att trycka spaken mot instrumentpanelen. Den blå kontrollampen tänds i panelen.

Dra spaken bakåt för att koppla om till halvljus.

Ha inte strålkastarna tända när motorn inte är igång. Batteriet laddas ur.



**⚠ VARNING**

För att inte blända förare i mötande fordon ska du koppla om till halvljus när strålkastarkägglan möter ljuset från ett mötande fordon.

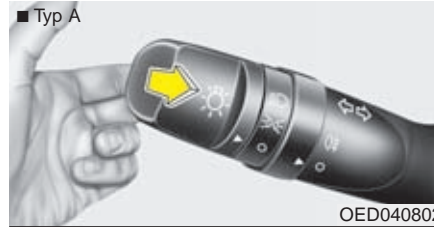

**Helljusblink**

För att blinka med helljuset, dra spaken mot ratten.

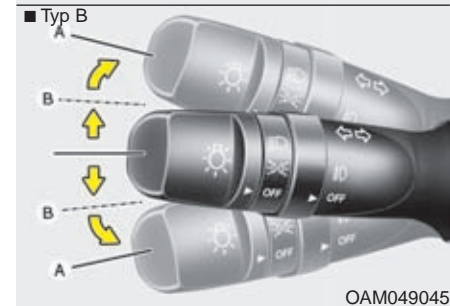
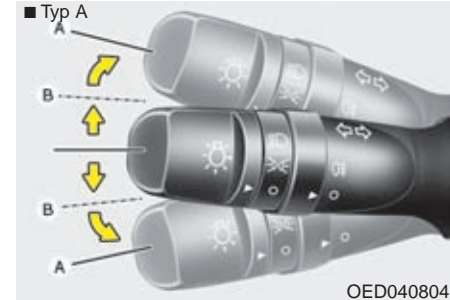

**Blinkers**

Blinkers fungerar med tändningen i läge ON.

### Signalera för sväng

För spaken förbi spärrläget till A. När bilen körs rakt fram igen återgår blinkersspaken automatiskt till neutral-läget.

### Signalera för filbyte

För spaken till spärrläget B. När du släpper spaken återgår den till neutral-läget.

Gröna pilar i instrumentpanelen blinkar när blinkers är aktiverade.

### Ett tryck - tre blinkningar

I bilar med den här filbytesfunktionen blinkar blinkerslamporna 3 gånger när du petar till på spaken.

### \* OBS

Om någon av pilarna i panelen blinkar onormalt snabbt eller mycket långsamt är det ett tecken på att en blinkerslampa är trasig eller något annat elfel.



### Dimljus fram

Sätt på parkeringsljuset och vrid på ringen (1) på spaken så att pilen på ringen pekar mot symbolen för dimljus.

Anm. I Sverige får dimljusen inte vara tända samtidigt som halvljuset.

### ! VIKTIGT

**Tänk på att dimljusen konsumerar mycket ström. Stäng därför av dem om motorn inte är igång.**

### Dimbakljus

Vrid först yttre delen av spaken till symbolerna för parkeringsljus eller strålkastare. Vrid därefter på ringen (1) på spaken så att pilen på ringen pekar mot symbolen för dimbakkyljus. Se bilden ovan. Dimbakkyljusen kan tändas/släckas när dimljus och parkeringsljus tänts.

Anm. Dimbakkyljusen får bara vara tända vid extremt dålig sikt för att inte blända andra trafikanter.

### \* OBS

Dimbakkyljus finns endast på vänster sida.

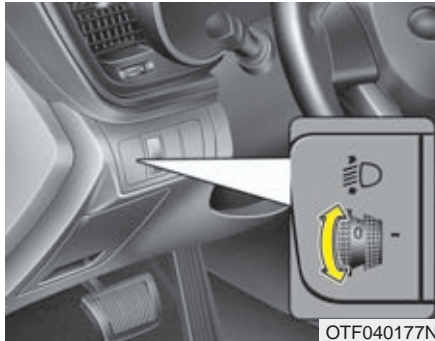

OTF040177N

### Nivåreglering av strålkastarna

Strålkastarna ska justeras i höjd, beroende på hur bilen är lastad, för att inte andra trafikanter ska bländas. Se tabellen.

Last i bilen	Reglaget läge
Endast förare	0
Med passagerare fram	0
Åkande på alla platser i bilen	1
Åkande på alla platser i bilen + Max last	2
Förare och full last	3

### Automatisk nivåreglering av strålkastarna

Systemet justerar nivåregleringen av strålkastarna beroende på hur bilen är lastad.

Detta medför att optimal strålkastarriktning uppnås under alla förhållanden.

### VARNING

Om automatiska nivåreglering av strålkastarna inte fungerar som det skall, se till att få systemet kontrollerat av en kia-verkstad.

Undvik att utföra reparation i systemet själv.

### Strålkastarspolare

Spolning av strålkastarna sker samtidigt som vindrutan spolas.

### \* OBS

Kontrollera lite då och då att spolningen av strålkastarna fungerar och att strålkastarglasen blir rena.

## VINDRUTETORKARE OCH SPOLARE

■ Typ A

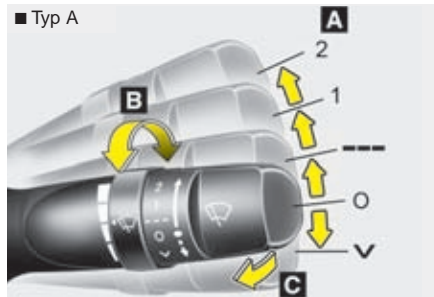

### A : Reglering av torkarna (Fram)

- 2/HI – Hög hastighet
- 1/LO – Hög hastighet
- ---/INT – Intervalltorkare
- AUTO – Automatiska vindrutetorkare
- 0/OFF – Från
- √ /MIST – Enstaka slag

### B : Justering av intervall

### C : Spolning med ett par torkarslag (Fram)

■ Typ B

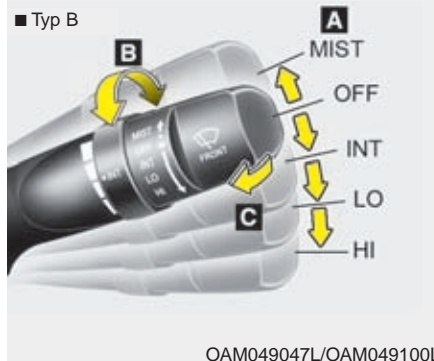

OAM049047L/OAM049100L

■ Typ A

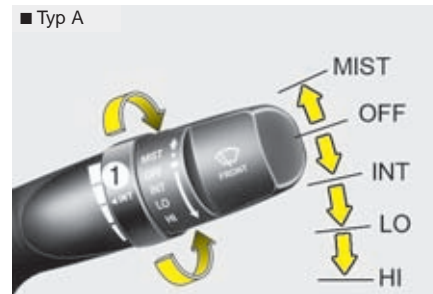

■ Typ B

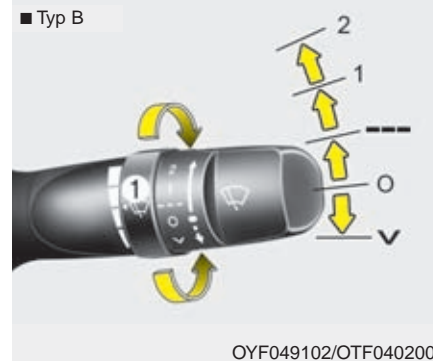

OYF049102/OTF040200L

### Spakens lägen (Fram)

∨ : För spaken till V-symbolen och släpp den för enstaka torkarslag. Torkarna fortsätter att slå om spaken hålls kvar.

O : Allt avstängt.

--- : Intervalltorkning som kan justeras steglöst med ringen.

1 : Normal torkarhastighet.

2 : Snabb torkarhastighet.

### \* OBS

Sopa bort snö och skrapa bort is från rutan innan torkarna startas annars kan torkarmotorn skadas.

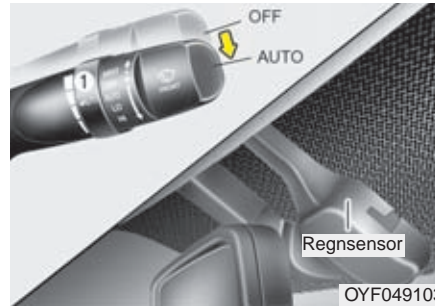

OYF049103

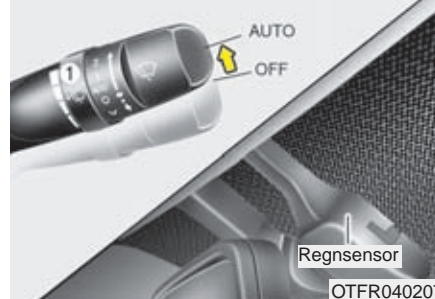

OTFR040207

### Regnsensor

Koppla funktionen på/av genom att vrida på ringen (1). Regnsensorn är placerad upptill på vindrutan, framför backspegeln. Den känner av om det kommer fukt (regn eller snö) på rutan och startar då torkarna samt anpassar hastigheten efter mängden fukt som träffar rutan.

Du kan manuellt justera torkarintervallerna genom att vrida på ringen (1).

När torkarna är i AUTO-läge och tändningen är på gör torkarna ett svep över rutan som en självkontroll.

Vrid tillbaka ringen på spaken när du vill koppla från funktionen.

### ! VIKTIGT

*När tändningen är i läge ON och sensorns reglage i läge AUTO, tänk på följande.*

- Vidrör inte den del av vindrutan där sensorn är monterad.
- Torka inte av rutans överkant med en fuktig svamp eller trasa.
- Tryck inte mot vindrutan.

### ..! VIKTIGT

När du ska använda vindrutespolaren ska den automatiska funktionen med regnsensorn vara bortkopplad.

Lossa inte på kåpan som är placerad över sensorn. Om du är oförsiktig och skadar några komponenter i sensorenheten, omfattas de skadorna inte av nybilsgarantin.

När bilen startas vintertid bör torkarna inte vara i AUTO-läget. Gör också ren rutan från snö och is och torka av torkarbladen innan du startar vindrutetorkarna.

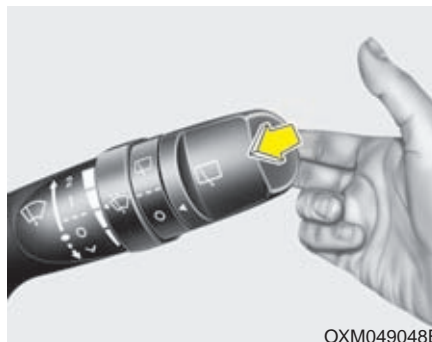

### Vindrutespolare (Fram)

Dra spaken mot ratten för att spola vindrutan.

Om torkarna är avstängda kommer de att svepa tre gånger över rutan när du slutat spola och sedan stanna.

Om torkarna är igång fortsätter de torka när du släpper spaken.

Om spolaren inte fungerar, kontrollera först om det finns spolärsvätska i behållaren och fyll på om det behövs.

### ..! VIKTIGT

Spolarens pumphotor kan skadas om du försöker spola när det inte finns vätska i behållaren.

### ! VARNING

Om det är minusgrader, spola inte vindrutan förrän den är uppvärmd. I annat fall riskerar du att få isbildning på rutan så att sikten skymms.

### ..! VIKTIGT

- Torkarna kan skadas om du låter dem svepa över rutan när den är torr.
- Tvätta inte torkarbladen med bensin, fotogen, thinner eller något lösningsmedel, de kan skadas.
- För inte torkarna manuellt över rutan, de kan skadas.

## INRE BELYSNING

### ! VIKTIGT

Tänk på att inte ha innerbelysningen tänd för lång tid om motorn inte är igång. Batteriet laddas ur.

### ! VARNING

Använd inte innerbelysningen vid körning i mörker. Det kan orsaka olyckor då synen påverkas negativt av kontrasten mellan innerbelysningen och mörkret.



### Innerbelysning

#### (1) Läslampor fram

Lamporna är monterade i taket bakom backspejeln. Tryck på glasen för att tända/släcka.

#### (2) OFF

Lampan är släckt.

#### (2) Door

Ljuset tänds när en dörr eller bakluckan öppnas. När dörrarna låses upp med fjärrkontroll/Smart Key eller när nyckeln tas ur tändningslåset, tänds ljuset och lyser i ca 30 sekunder eller tills en dörr öppnas.

Ljuset tonas ner gradvis och slocknar efter ca 30 sekunder när alla dörrar stängts.

Om alla dörrarna är stängda och tändningen i läge ON slocknar ljuset direkt. Om en dörr öppnas när tändningen är i läge ACC eller LOCK lyser lampan i ca 20 minuter. Men om en dörr öppnas med tändningen i läge ON fortsätter lampan att lysa.

#### (2) ON

Lampan lyser vare sig dörrarna är öppna eller stängda.

### ! VIKTIGT

Ha inte ljuset i kupén tändt någon längre tid när motorn inte är igång. Batteriet laddas ur.



### ■ Typ A

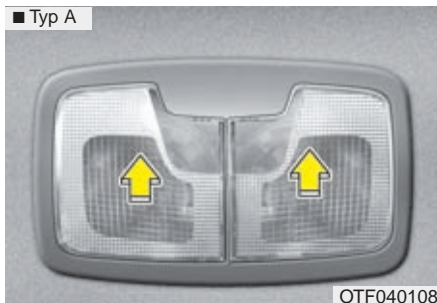

OTF040108

### ■ Typ B



OTF040109

## Innerbelysning

### ■ Typ A

#### Läslampor fram

Lamporna är monterade i taket bakom backspegeln. Tryck på glaset för att tända/släcka.

### ■ Typ B

#### OFF

Lampan är släckt.

#### Door

Ljuset tänds när en dörr eller bakluckan öppnas. När dörrarna låses upp med fjärrkontroll/Smart Key eller när nyckeln tas ur tändningslåset, tänds ljuset och lyser i ca 30 sekunder eller tills en dörr öppnas.

Ljuset tonas ner gradvis och slocknar efter ca 30 sekunder när alla dörrar stängts.

Om alla dörrarna är stängda och tändningen i läge ON slocknar ljuset direkt. Om en dörr öppnas när tändningen är i läge ACC eller LOCK lyser lampan i ca 20 minuter. Men om en dörr öppnas med tändningen i läge ON fortsätter lampan att lysa.

#### ON

Lampan lyser vare sig dörrarna är öppna eller stängda.

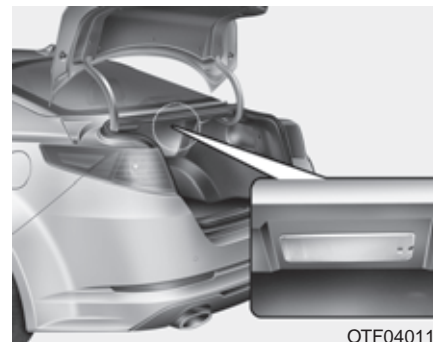

OTF040110

## Bagagerumslampa

Lampan lyser när bakluckan är öppen.

### ! VIKTIGT

**Batteriet kan laddas ur om du låter luckan stå öppen lång tid.**



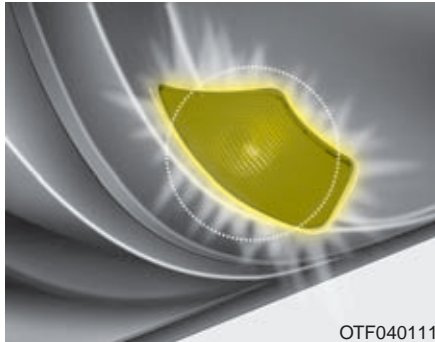



### Instegsbelysning

Lampan tänds när dörren öppnas. Den fungerar också som en varningslampa för fordon som närmar sig bakifrån.



### Belysning spegel

-  : Knappen tänds spegelns belysning
-  : Knappen släcker spegelns belysning

### **! VIKTIGT - Belysning spegel**

**Släck alltid belysningen över spegeln innan solskyddet fälls upp annars riskerar batteriet att laddas ur eller solskyddet att skadas.**

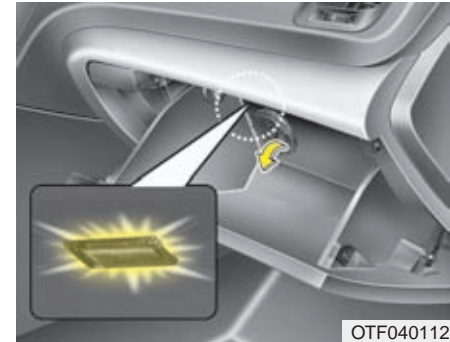

### Lampa i handskfacket

Lampan tänds när handskfacket öppnas.

### **! VIKTIGT**

**För att förhindra att batteriet laddas ur, se till att handskfacket är ordentligt stängt efter användning.**

### ESKORTBELYSNING



#### **Innerbelysningen tänds automatiskt**

Den tänds och lyser i ca 15 sekunder när du låser upp bilen.

- Med fjärrkontroll
  - När du trycker på lås-upp-knappen.
- Med Smart Key
  - När du kommer nära bilen med din Smart Key.

#### **Follow me home**

När ljusströmställaren är i läge 2 eller 3 (strålkastarläge eller AUTO) och samtliga dörrar stängs och låses så kommer parkeringsljus och halvljus att lysa i 15 sekunder under följande förhållanden.

#### **Innerbelysning**

Med innerbelysningsknappen i läge DOOR när samtliga dörrar och luckor är stängda och låsta så kommer innerbelysningen att tändas i 30 sekunder i någon av följande fall.

## BAKRUTEDEFROSTER

### ! VIKTIGT

*Rengör aldrig bakrutans insida med något annat än mjuka trasor eller en svamp och torka utmed värmetrådarna så att de inte skadas. Använd ett vanligt fönsterputsmedel.*

### \* OBS

För att avfrosta vindrutan, se längre fram i detta kapitel.

■ Typ A



OTF040114

■ Typ B

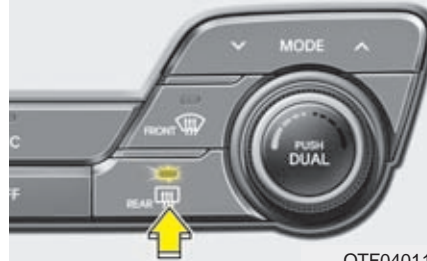

OTF040115

### Bakrutedefroster

Defrosteren fungerar endast när motorn är igång. Kontrolllampan i knappen visar när den är på.

Om bakrutan är täckt av snö och is bör du först sopa av och skrapa ren den.

Bakrutedefrosteren stängs automatiskt av efter ca 20 minuter eller när du stannar motorn.

### Eluppvärmda yttre backspeglar

Knappen för bakrutedefrosteren kopplar även på värmen i backspeglarna.

### Elektrisk vindrutedefroster

Den sätts på samtidigt som bakrutedefrosteren.

## MANUELL KLIMATANLÄGGNING

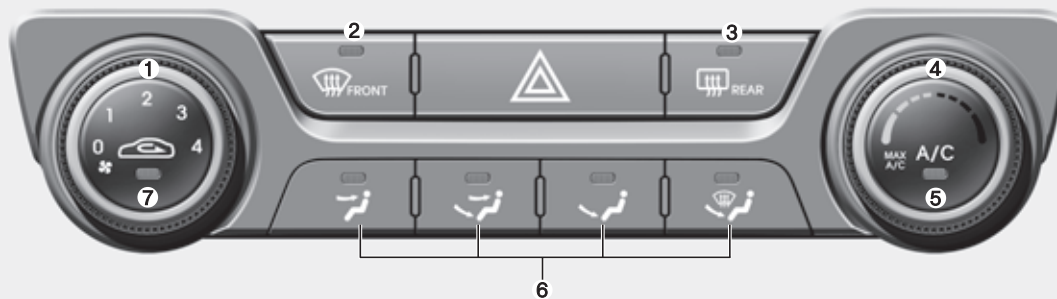



- 1. Fläktrörelse
- 2. Vindrutedefroster
- 3. Bakrutedefroster
- 4. Temperaturreglage

- 5. Luftkonditionering
- 6. Val av luftriktning
- 7. Friskluft/återcirkulation

OTF040120

## Värme och luftkonditionering

1. Starta motorn.
2. Välj luftriktning.  
För optimal värme alternativt kyla;
  - Varmt : 
  - Kallt: 
3. Välj temperatur.
4. Välj friskluft.
5. Justera fläkthastigheten.
6. Starta luftkonditioneringen om kupén behöver kylas eller om luften behöver avfuktas.

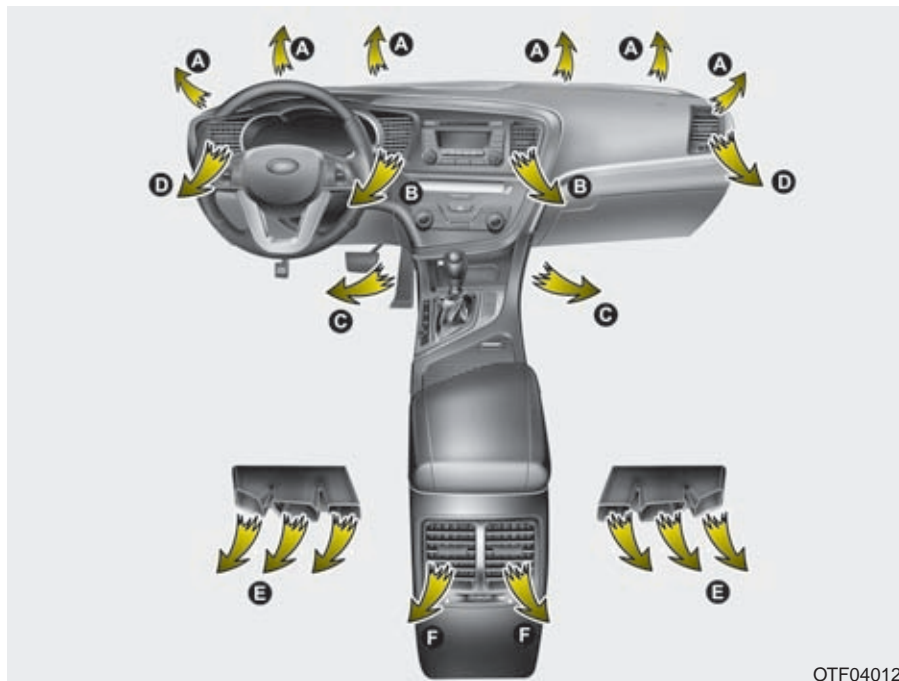

OTF040122

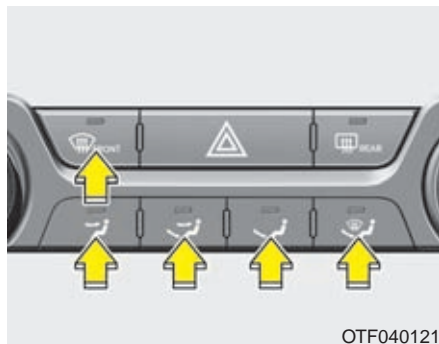

### Val av luftriktning

Med reglaget bestämmer du genom vilka munstycken som luften ska strömma.

De olika alternativen beskrivs här och bokstäverna inom parentes i rubrikerna anger genom vilka ventilationsmunstycken luften strömmar.



### Luft mot huvudet (B, C, D, E och F)

Rikta luftströmmarna enligt önskemål med de justerbara munstyckena.



### Luft mot huvudet och golvet (B, C, D, E och F)

Luften mot golvet är varmare än den mot huvudet utom när temperaturinställningen är max kylning.



### Luft mot golvet (C, E, A och D)

Huvuddelen av luften strömmar mot golvet i fram- och baksätet genom munstyckena C och E.

En mindre del luft strömmar genom munstyckena A och D.



### Defroster och luft mot golvet (A, C, D och E)

Huvuddelen av luften strömmar genom munstyckena A vid vindrutan samt C och E vid golvet.

En mindre del luft strömmar genom sidorutornas munstycken D.



### Defroster (A och D)

Huvuddelen av luften strömmar mot vindrutan genom munstyckena A.

En mindre del luft strömmar genom sidorutornas munstycken D.

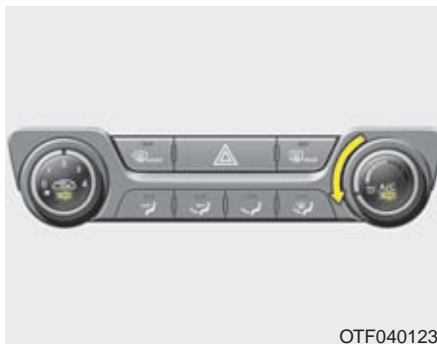

### MAX A/C-kyla (B, D)

Max A/C använder man när man vill uppnå sval kupé snabbast möjligt. I detta läge så återcirkuleras luften automatiskt.

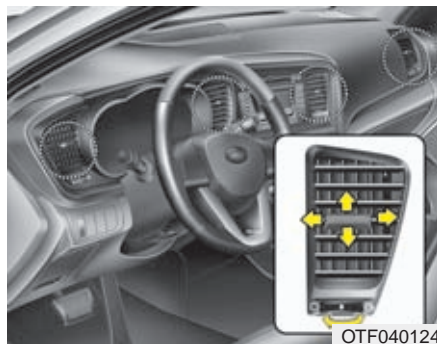

### Ventilationsmunstyckena B och D i instrumentpanelen

Varje munstycke går att justera individuellt. Med reglaget i mitten i går det att rikta luftströmmarna som pilarna visar.

Med reglaget i underkant kan luftmängden regleras eller stängas av så att ingen luft kommer genom munstycket.



### Temperaturreglage

Vrid reglaget för att ställa in önskad temperatur.

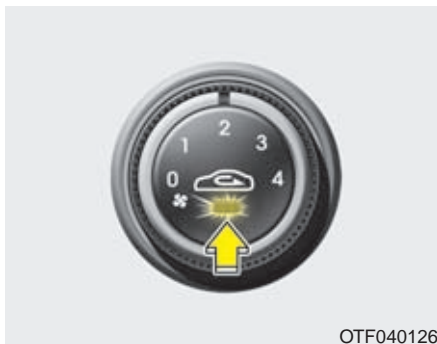

### Friskluft/återcirkulation

Tryck på knappen för att välja friskluft eller att låta kupélufven återcirkulera.

### Återcirkulation



Lampan i knappen lyser när återcirkulation är vald.

### Friskluft



Lampan i knappen lyser inte när friskluft är vald.

### \* OBS

Välj inte inställningen för återcirkulation för en längre period. Det finns risk för imma på rutorna och dessutom blir luften efter en tid unken. Den blir också mycket torr eftersom luftkonditioneringen avfuktar luften.

### VARNING

- Långvarig inställning för återcirkulation kan orsaka att rutorna immar igen.
- Långvarig inställning för återcirkulation orsakar trötthet eftersom kupélufven blir syrefattig. Välj därför återcirkulation endast under kortare tid, t ex i tunnlar och i samband med körning i köer.





OTF040127

### Fläkthastighet

Tändningsnyckeln måste vara i läge ON. Vrid på reglaget för att ändra fläkthastigheten. Stäng av fläkten genom att vrida till 0.



OTF040128

### Luftkonditionering(A/C)

Tryck på knappen för att koppla in luftkonditioneringen. Lampan i knappen tänds. Tryck en gång till för att stänga av (lampan slocknar).

## Inställningar för värme, ventilation och kyla

### Ventilation

1. Välj luftriktning mot huvudet
2. Välj friskluft.
3. Ställ in önskad temperatur.
4. Välj fläkthastighet.

### Värme

1. Välj luftriktning mot golvet
2. Välj friskluft.
3. Ställ in önskad temperatur.
4. Välj fläkthastighet.
5. Om luften behöver avfuktas, starta luftkonditioneringen.
  - Om vindrutan blir immig justera luftriktningen till eller

### Några tips

För att undvika att damm och dålig luft sugs in i kupén, välj återcirkulation en kort stund och koppla sedan över till friskluft.

- Håll ventilationsgallren framför vindrutan rena från löv, skräp och snö så att frisk luft kan ledas in i kupén.
- För att undvika imma på vindrutan, välj friskluft och luftriktning genom defrostermunstyckena samt sätt på luftkonditioneringen. Justera sedan temperatur och fläkthastighet.

### Luftkonditionering

Bilens system är fyllt med ett kylmedel som kallas R-134a. Det påverkar inte ozonskiktet om det skulle läcka ut.

1. Starta motorn och tryck på knappen för luftkonditioneringen.
  2. Välj luftriktning mot huvudet .
  3. Välj friskluft eller återcirkulation.
  4. Justera fläkthastighet och temperatur.
- När du vill ha maximal kylning, vrid reglaget helt till vänster och ställ in fläkten på högsta fart.

### \* OBS

- Håll ett öga på motorns temperaturmätare om ytttemperaturen är hög och du har luftkonditioneringen på samt kör i branta uppforsbackar, tät trafik eller drar släp. Luftkonditioneringen kan orsaka att motorn överhettas. Om det händer, stäng av luftkonditioneringen.
- Rutorna ska vara stängda när luftkonditioneringen är igång. Om du har luftkonditioneringen på och öppnar sidorutorna när det är hög luftfuktighet finns det risk för kondens i bilen som i värsta fall kan skada elektroniken.

### Att tänka på för luftkonditioneringen

- Om bilen stått parkerad i solen så att kupén är kraftigt uppvärmd, öppna dörrarna och vädra ur bilen innan du kör iväg.
- Luftkonditioneringen avfuktar och motverkar imbildning när det är fuktigt i luften.
- In- och urkoppling av luftkonditioneringens kompressor gör att motorns varvtal kan variera något vid tomgångskörning.
- Kör luftkonditioneringen minst 5-10 minuter varje månad för att hålla den i trim.
- När du kört bilen med luftkonditioneringen på bildas det en vattenpöl under motorrummet. Det är kondensvatten från systemet.
- Om du väljer återcirkulation och kylning för en längre stund blir luften i kupén unken.
- Ibland kan man uppleva att det kommer in fuktig luft i bilen. Det är normalt vid snabb nedkylning av kupén.
- Om du har luftkonditioneringen igång länge och det är stor temperaturskillnad mellan kupén och ytttemperaturen, kan det medföra att det blir imma på utsidan av vindrutan. Andra i så fall luftriktningen till  och sänk fläkthastigheten.

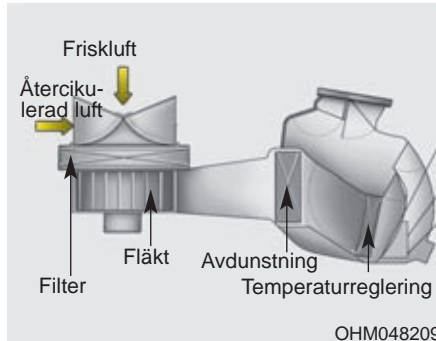

### Kupéluftfilter

Filtret, som är placerat innanför handskfacket fångar upp pollen, sot och andra partiklar som kan sugas in i bilen via kupéfläkten.

Om filtret börjar bli allt för smutsigt minskar luftströmmarna till kupén vilket kan medföra imbildning på rutor. Då måste filtret bytas.

### \* OBS

- Kupéluftfiltret ska bytas enligt anvisningarna i serviceprogrammet. Om bilen körs på dammiga vägar under skrävande förhållanden ska filtret bytas oftare.
- Om luftflödet till kupén försämras kan filtret vara igensatt. Kontakta i så fall en kia-verkstad för kontroll av filtret.

### Kontroll av kylmedel i systemet och smörjning av kompressorn

Om det inte är tillräckligt med kylmedel i systemet fungerar kylningen dåligt. Med för mycket kylmedel blir effekten också dålig.

### \* OBS

Rätt kyl- och smörjmedel måste användas för att luftkonditioneringen ska fungera på rätt sätt och för att kompressorn inte ska skadas.



### VARNING

Service av luftkonditioneringen kräver specialutrustning. Vänd dig därför till en kia-verkstad om systemet inte fungerar.

## AUTOMATISK KLIMATANLÄGGNING

### ■ Typ A



### ■ Typ B



1. Fläktreglage
2. Temperaturreglage för förarsidan
3. Friskluft
4. Luftkonditionering
5. Vindrutedefroster
6. Val av luftriktning
7. Temperaturreglage för passagerarsidan
8. Knapp för val av dubbla klimatzoner
9. Bakrutedefroster
10. OFF-knapp
11. Typ A: Återcirkulation  
Typ B: Friskluft/Återcirkulation
12. AUTO-knapp
13. Display som visar inställningar
14. Visning av klimatanläggningens inställningar.

OTF040129/OTF040175N



### I AUTO-läge sköts alla inställningar automatiskt

1. Tryck på AUTO-knappen så sköter systemet inställningar för fläkthastighet, luftriktning, friskluft/återcirkulation samt in- och urkoppling av luftkonditioneringen
2. Vrid på temperaturvredet för önskad temperatur, Om lägsta temperatur väljs (Lo) kommer AC-systemet att arbeta kontinuerligt.

3. Stäng av den automatiska temperaturregleringen genom att trycka/vrida på valfri knapp/ratt för:

- Val av luftriktning
- Luftkonditionering
- Vindrutedefroster
- Friskluft/återcirkulation
- Fläkthastighet

Den valda funktionen regleras manuellt medan övriga inställningar sköts automatiskt.

Du får en behaglig temperatur i kupén om du väljer AUTO-läget och sedan den temperaturinställning du önskar.

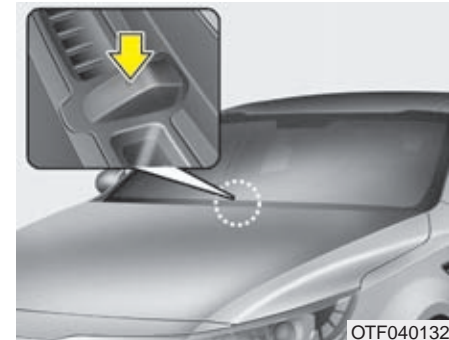

### \* OBS

Täck inte över sensorn som finns innanför vindrutan. Den styr temperaturregleringen.

### Växla mellan AUTO och manuella inställningar

Du kan göra manuella inställningar genom att trycka på knapp efter knapp. Funktioner som du inte väljer manuellt styrs automatiskt.

1. Starta motorn.

2. Välj luftriktning.

För optimal värme alternativt kyla;

- Varmt : 

- Kallt: 

3. Välj temperaturinställning.

4. Välj friskluft.

5. Välj fläkthastighet.

6. Om du behöver kylning eller avfuktning, starta luftkonditioneringen.

Tryck på AUTO-knappen för att återgå till automatisk kontroll av systemet.

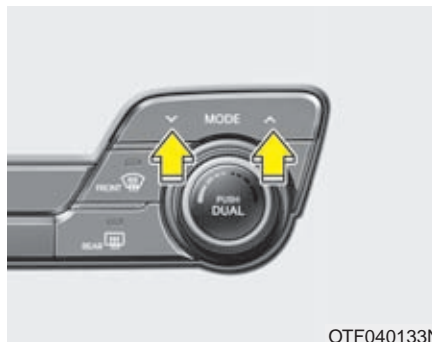

#### Val av luftriktning

Med MODE-knappen går det att välja genom vilka ventilationsmunstycken som luftströmmarna ska gå.

Tryck på knappen för att stegvis komma till rätt inställning. Se symbolen nedan:



Bokstäverna inom parentes i rubrikerna anger genom vilka ventilationsmunstycken luften strömmar.



**Defroster och luft mot golvet**  
(A, C, D och E)

Huvuddelen av luften strömmar genom munstyckena A vid vindrutan samt C och E vid golvet.

En mindre del luft strömmar genom sidorutornas munstycken D.



**Luft mot huvudet**  
(B, C, D, E och F)

Justera luftströmmarna enligt önskemål.



**Luft mot huvudet och golvet**  
(B, C, E, D och F)

Luften mot golvet är varmare än den mot huvudet utom när temperaturinställningen är max kylning.



### Luft mot golvet (A, C, D och E)

Huvuddelen av luften strömmar mot golvet i fram- och baksätet genom munstyckena C och E.

En mindre del luft strömmar genom munstyckena A och D.

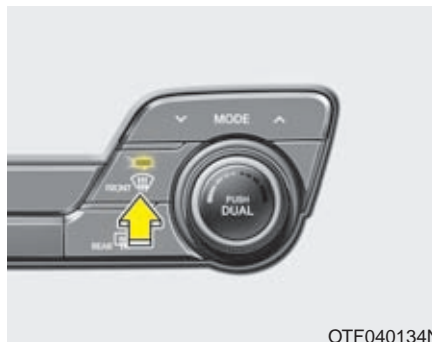

OTF040134N

### Defrosterläge

När du aktiverar defrosterläge så kommer följande ske automatiskt:

- Luftkonditionering slås på
- Friskluftläge aktiveras
- Högsta fläkthastighet ställs in.

Stäng av defrosterläge genom att trycka på knappen igen eller tryck på AUTO-knappen.



OTF040124

### Ventilationsmunstyckena B och D i instrumentpanelen

Luftflödet genom varje ventilationsmunstycke kan justeras individuellt med reglaget på sidan.

Minska/stäng flödet genom att vrida nedåt.

Öka luftflödet genom att vrida uppåt.

Riktningen på luftströmmarna justeras du med reglagen som sitter mitt i gallret.

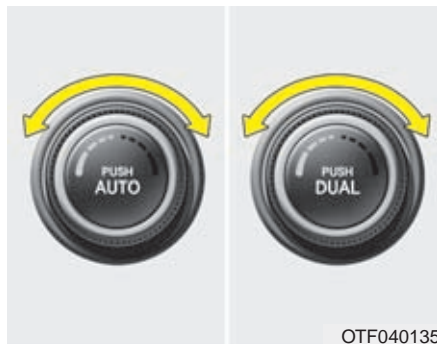

### **Temperaturreglaget**

Temperaturen kan ställas in i steg om halva grader.

Vrid reglaget maximalt åt vänster för lägsta temperatur och till höger för högsta temperatur.

När inställningen är på lägsta temperatur kommer luftkonditioneringen att vara igång hela tiden.



### **Individuell justering av temperaturen för förare och främre passagerare**

1. Tryck på DUAL-knappen för att kunna justera förar- och passagerarsidan individuellt. Man kan även aktivera DUAL-inställningen genom att vrida på passagerarens temperaturreglage.
2. Justera temperaturen för höger och vänster sida med de två temperatur-reglagen.

När förarsidan temperatur justeras till max värme (HIGH) eller max kyla (LOW) avaktiveras DUAL-mode för att kunna uppnå max värme eller kyla.

### **Samtidig reglering av temperaturen för förare och främre passagerare**

1. Tryck ytterligare en gång på DUAL-knappen för att avaktivera DUAL-mode. Passagerarsidans temperatur kommer då automatiskt att ställas in till samma som förarens.
2. Vid justering av förarens temperaturvred så justeras båda sidor till samma temperatur.

### **Omkoppling mellan Celsius och Fahrenheit**

För att ändra temperaturvisningen från Celsius till Fahrenheit håll ned MODE-knappen medans du trycker 3 gånger eller fler på DUAL-knappen. Skulle batteriet kopplas ur av någon anledning så kommer systemet att visa temperaturvisningen i Celsius efter återanslutning av batteriet.



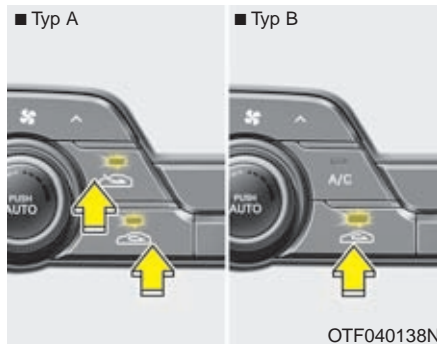

### Friskluft/återcirkulation

Tryck på knapparna för att välja mellan friskluft och att kupélufven återcirkulerar.

### Återcirkulationsläge



Lampan på knappen tänds när återcirkulation är vald, då återcirkuleras kupélufven genom systemet och värms upp eller kyls beroende på vald temperatur.

### Friskluftsläge

■ Typ A



Lampan i knappen lyser inte när friskluftläge är valt, med friskluftsläge så tas luften utifrån och värms upp eller kyls beroende på vald temperatur.

■ Typ B



### \* OBS

Långvarig inställning för återcirkulation kan orsaka att rutorna lätt immar igen på insidan, det kan även orsaka att luften uppfattas som instängd och unken. Den blir också mycket torr eftersom luftkonditioneringen avfuktar luften.

### VARNING

- Långvarig inställning för återcirkulation kan orsaka att rutorna immar igen.
- Långvarig inställning för återcirkulation ger unken luft och orsakar trötthet eftersom kupélufven blir syrefattig. Välj därför återcirkulation endast under kortare tid, t ex vid körning i tunnlar och i samband med körning i köer.

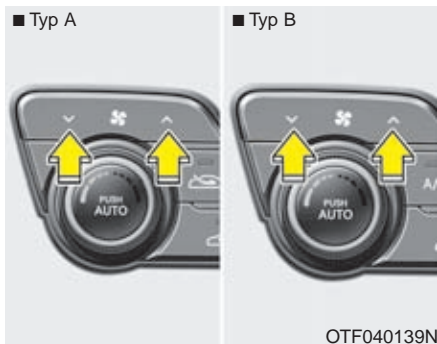

## **Fläktrglaget**

Vrid knappen åt vänster för lägre fläkthastighet och åt höger för högre. Stäng av fläkten helt med OFF-knappen.

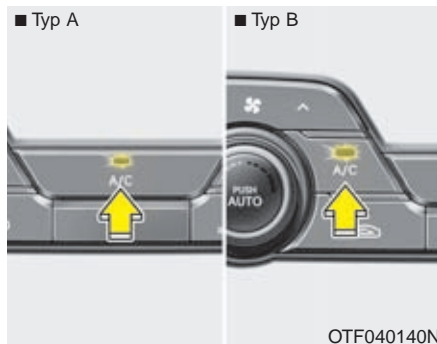

## **Luftkonditioneringen(A/C)**

Tryck på A/C-knappen för att sätta på luftkonditioneringen. Kontrolllampan tänds.

Tryck en gång till på knappen för att stänga av.

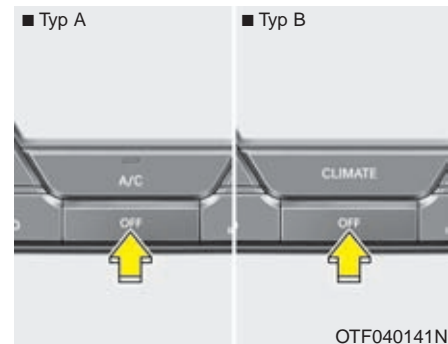

## **OFF-knappen**

Tryck på knappen för att stänga av automatiken om du vill göra alla inställningar själv.



OTF040142



Tryck på knappen så visas klimatanläggningens inställningar i displayen.

## Inställningar för värme, ventilation och kyla

### Ventilation

1. Välj luftriktning mot huvudet .
2. Välj friskluft.
3. Ställ in önskad temperatur.
4. Välj fläkthastighet.

### Värme

1. Välj luftriktning mot golvet .
2. Välj friskluft.
3. Ställ in önskad temperatur.
4. Välj fläkthastighet.
5. Om luften behöver avfuktas, starta luftkonditioneringen.
  - Om vindrutan blir immig justera luftriktningen till  eller .

### Några tips

För att undvika att damm och dålig luft sugas in i kupén, välj återcirkulation en kort stund och koppla sedan över till friskluft.

- Håll ventilationsgallren framför vindrutan rena från löv, skräp och snö så att frisk luft kan ledas in i kupén.
- För att undvika imma på vindrutan, välj friskluft och luftriktning genom defrostermunstyckena samt sätt på luftkonditioneringen. Justera sedan temperatur och fläkthastighet.

### Luftkonditionering

Bilens system är fyllt med ett kylmedel som kallas R-134a. Det påverkar inte ozonskiktet om det skulle läcka ut.

1. Starta motorn och tryck på knappen för luftkonditioneringen.
  2. Välj luftriktning mot huvudet .
  3. Välj friskluft eller återcirkulation.
  4. Justera fläkthastighet och temperatur.
- När du vill ha maximal kylning, vrid reglaget helt till vänster och ställ in fläkten på högsta fart.

### \* OBS

- Håll ett öga på motorns temperaturmätare om yttertemperaturen är hög och du har luftkonditioneringen på samt kör i branta uppförbackar, tät trafik eller drar släp. Luftkonditioneringen kan orsaka att motorn överhettas. Om det händer, stäng av luftkonditioneringen.
- Rutorna ska vara stängda när luftkonditioneringen är igång. Om du har luftkonditioneringen på och öppnar sidorutorna när det är hög luftfuktighet finns det risk för kondens i bilen som i värsta fall kan skada elektroniken.

### Att tänka på för luftkonditioneringen

- Om bilen stått parkerad i solen så att kupén är kraftigt uppvärmd, öppna dörrarna och vädra ur bilen innan du kör iväg.
- Luftkonditioneringen avfuktar och motverkar imbildning när det är fuktigt i luften.
- In- och urkoppling av luftkonditioneringens kompressor gör att motorns varvtal kan variera något vid tomgångskörning.
- Kör luftkonditioneringen minst 5-10 minuter varje månad för att hålla den i trim.
- När du kört bilen med luftkonditioneringen på bildas det en vattenpöl under motorrummet. Det är kondensvatten från systemet.
- Om du väljer återcirkulation och kylning för en längre stund blir luften i kupén unken.
- Ibland kan man uppleva att det kommer in fuktig luft i bilen. Det är normalt vid snabb nedkylning av kupén.
- Om du har luftkonditioneringen igång länge och det är stor temperaturskillnad mellan kupén och yttertemperaturen, kan det medföra att det blir imma på utsidan av vindrutan. Andra i så fall luftriktningen till  och sänk fläkthastigheten.

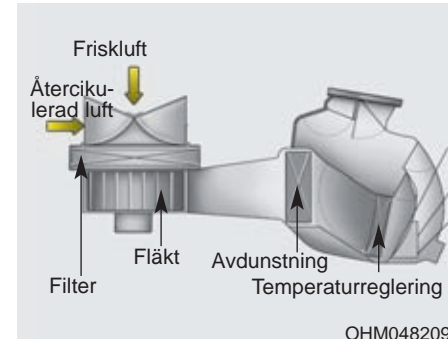

### Kupéluftfilter

Filtret, som är placerat innanför handskfacket fångar upp pollen, sot och andra partiklar som kan sugas in i bilen via kupéfläkten.

Om filtret börjar bli allt för smutsigt minskar luftströmmarna till kupén vilket kan medföra imbildning på rutorna. Då måste filtret bytas.

**\* OBS**

- Kupéluftfiltret ska bytas enligt anvisningarna i serviceprogrammet. Om bilen körs på dammiga vägar under s k krävande förhållanden ska filtret bytas oftare.
- Om luftflödet till kupén försämras kan filtret vara igensatt. Kontakta i så fall en kia-verkstad för kontroll av filtret.

**Kontroll av kylmedel i systemet och smörjning av kompressorn**

Om det inte är tillräckligt med kylmedel i systemet fungerar kylningen dåligt. Med för mycket kylmedel blir effekten också dålig.

 **VARNING**



Service av luftkonditioneringen kräver specialutrustning. Vänd dig därför till en Kia-verkstad om systemet inte fungerar.

**\* OBS**

Rätt kyl- och smörjmedel måste användas för att luftkonditioneringen ska fungera på rätt sätt och för att kompressorn inte ska skadas.

## INSTÄLLNING FÖR ATT TA BORT IMMA OCH IS FRÅN VINDRUTAN

### **VARNING- Windshield heating**



Välj inte  eller  i samband med kylning av kupén och om det är mycket fuktigt i luften. Temperaturskillnaden mellan vindrutans ut- och insida kan medföra att det blir imma på utsidan med försämrad sikt som resultat. Om det finns risk för imma på utsidan av vindrutan, välj denna inställning  och sänk fläkthastigheten.

- Med max fläkthastighet och värme får du bästa defrostereffekten.
- Om du vill ha värme vid golvet samtidigt som imma och is tas bort, välj denna inställning.
- Sopa alltid bort all snö och skrapa samtliga rutor helt rena innan du kör. Skrapa försiktigt ren de yttre backspeglarna. Men tänk på att spegelglasen är ömtåliga och lätta att repa.
- Sopa också bort snö från motorhuven och luftintaget framför vindrutan. Det motverkar imbildning på rutorna.



### Manuell klimatanläggning

#### Ta bort imma från insidan

1. Sätt igång fläkten.
2. Välj temperatur.
3. Välj luftriktning  eller .
4. Friskluft och inkoppling av luftkonditioneringen sker automatiskt. Om friskluft och luftkonditionering inte väljs automatiskt, tryck in knapparna.



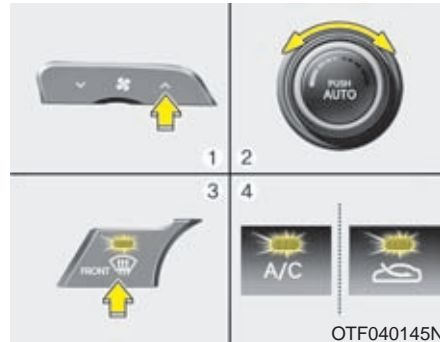

### Smält is på utsidan

1. Kör fläkten med högsta hastighet.
2. Ställ in för hög värme.
3. Tryck på defrosterknappen .
4. Automatiken väljer friskluft och startar luftkonditioneringen om det behövs.





### Automatisk klimatanläggning

#### Ta bort imma från insidan

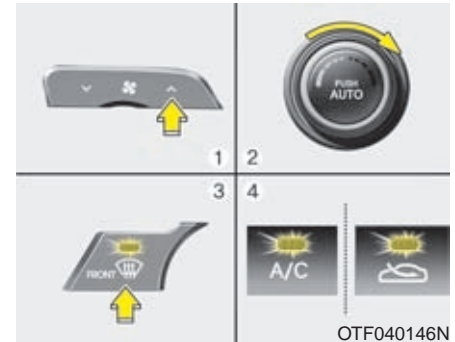

1. Välj fläkthastighet.
  2. Välj temperatur.
  3. Tryck på defrosterknappen .
  4. Automatiken väljer friskluft och startar luftkonditioneringen om det behövs.
- Om friskluft och luftkonditionering inte väljs automatiskt, tryck in knapparna.
- Om  valts kommer fläkten automatiskt att gå med hög fart.



### Smält is på utsidan

1. Kör fläkten med högsta hastighet.
  2. Ställ in för max värme.
  3. Tryck på defrosterknappen .
  4. Automatiken väljer friskluft och startar luftkonditioneringen om det behövs.
- Om  valts kommer fläkten automatiskt att gå med hög fart.

### Inställning mot imbildning

För att motverka imbildning på insidan av vindrutan blir inställningen automatiskt friskluft och luftkonditioneringen går igång när  eller  väljs. Om du av någon anledning inte vill ha inställt för friskluft eller att luftkonditioneringen inte ska gå, ändra inställningarna manuellt.

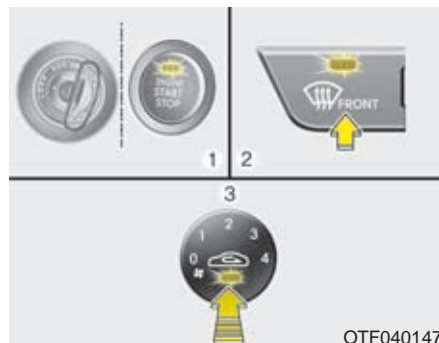

#### **Manuell klimatanläggning**

1. Tändningen ska vara i läge ON.
2. Välj defrosterläge (.
3. Tryck på knappen 5 gånger inom 3 sekunder.

Lampan i knappen (3) blinkar tre gånger. Det betyder att defrosterfunktionen är avstängd eller återställd.

Om batteriet varit frånkopplat eller urladdat återställer du defrosterfunktionen enligt ovan.

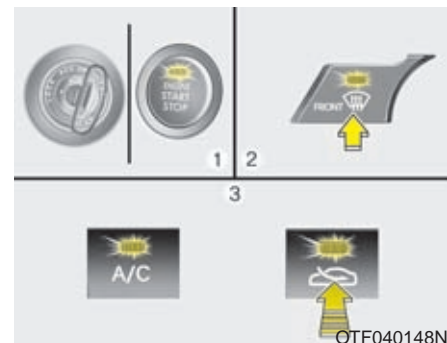

#### **Automatisk klimatanläggning**

1. Tändningen ska vara i läge ON.
2. Välj defrosterläge (.
3. Håll in A/C-knappen och tryck samtidigt på knappen för friskluft 5 gånger inom 3 sekunder på.

Lampan i A/C-knappen (3) blinkar tre gånger. Det betyder att defrosterfunktionen är avstängd eller återställd.

Om batteriet varit frånkopplat eller urladdat återställer du defrosterfunktionen enligt ovan.



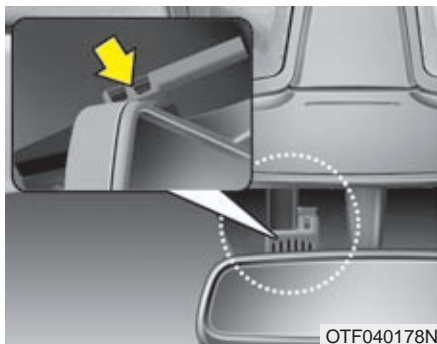

### ***Imsensor på vindrutans insida - I bil med automatisk klimatanläggning***

Sensorn känner av om det bildats fukt på rutans insida och aktiverar defrostern automatiskt när klimatanläggningen är igång.



Kontrolllampan (AUTO) lyser när imsensorn känner av imma på vindrutans insida.

Beroende på hur omfattande imbildningen är ökas effekten stegvis.

- Steg 1: Luftkonditioneringen på.
- Steg 2: Inställning för friskluft.
- Steg 3: Luftströmmar riktas mot vindrutan.
- Steg 4: Ökad luftmängd mot vindrutan.

### **\* OBS**

Om man försöker stänga av AC manuellt via AC-knappen när auto defog är aktiverat så kommer indikatorn att blinka 3 gånger för att informera att AC inte kan stängas av i detta läge.

### **! VIKTIGT**

***Ta aldrig bort kåpan som sitter över sensorn upptill på vindrutans insida. Om du gör det och känsliga komponenter skadas så kanske skadorna inte omfattas av nybilsgarantin.***

## FÖRVARINGSFACK

### ! VIKTIGT

- *Lämna aldrig värdesaker i bilen.*
- *Ha alltid alla fack stängda när bilen är i rörelse. Fyll inte förvaringsfacken så att de inte går att stänga igen.*



### ! VARNING - Brandrisk

Förvara aldrig cigarettändare eller någon form av gasbehållare i bilen. De kan explodera om bilen står parkerad i solen och kupétemperaturen blir hög.

■ Typ A

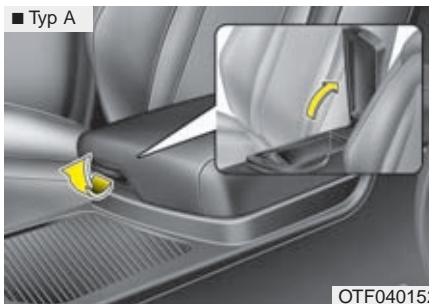

OTF040152

■ Typ B

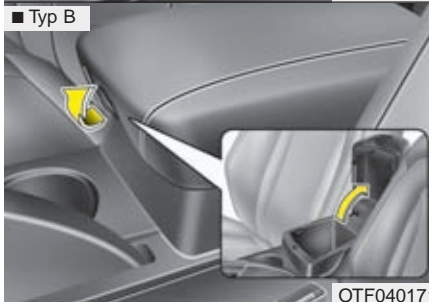

OTF040171

### Förvaringsfack mellan framsätena

Detta förvaringsutrymme kan användas för att förvara små saker för föraren och främre passageraren.

Öppna facket i armstödet genom att dra i handtaget i armstödet framkant.

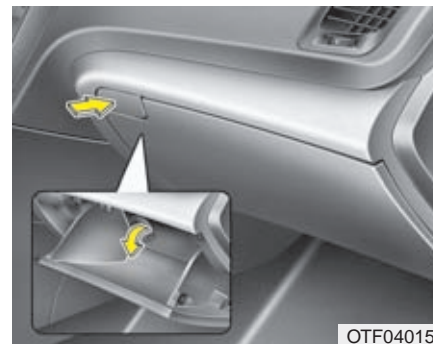

OTF040153

### Handskfack

Handskfacket är låsbart. Använd nyckelaxet som är dolt i fjärrkontrollen/Smart Key. Öppna handskfacket genom att lyfta handtaget.



### ! VARNING

Luckan ska alltid vara stängd under färd. I annat fall kan framsätesspassageraren skadas av den vid en eventuell kollision.

### ! VIKTIGT

*Förvara inte mat i handskfacket en längre tid.*

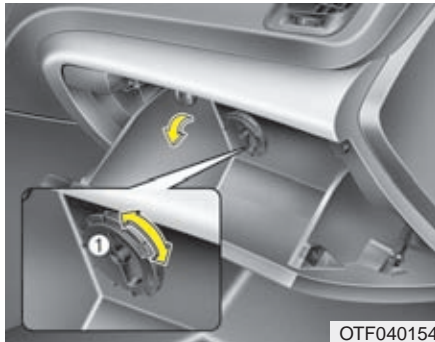

OTF040154

### Handskfacket som kylfack

Med luftkonditioneringen kan du kyla handskfacket. Gör så här:

1. Sätt igång luftkonditioneringen.
2. Öppna ventilen inne i handskfacket.
3. Stäng ventilen om du inte ska använda kylfunktionen.

### \* OBS

Se till att ventilen inte täpps till av något föremål i handskfacket. Då blir kylningen sämre.

### VARNING

Förvara inte färskvaror i kylfacket eftersom det kanske inte går att hålla konstant sval temperatur i det.

### \* OBS

Temperaturen i handskfacket beror på hur du ställt in klimatanläggningens temperaturreglage, för värme eller kyla.

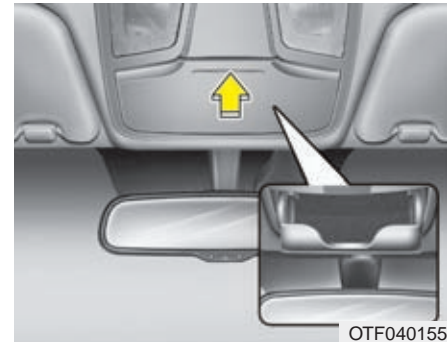

OTF040155

### Fack för t ex solglasögon

Facket finns i taket bakom bakspeglens. Tryck på locket så öppnas det långsamt. Placera solglasögonen med glasen mot dig. Tryck på locket för att stänga.

### VARNING

- Facket är enbart avsett för lätta små föremål som solglasögon. Stoppa inga tunga föremål i det.
- Föraren ska koncentrera sig på körningen och bör inte lägga i och ta ur solglasögonen när bilen är i rörelse. Dessutom kan den inre bakspeglens skymmas.



### Öglor för lastförankring och lastnät

De fyra blanka öglorna (inringade på bilden) kan användas för att surra bagage i bagageutrymmet.

Lastnät är ett tillbehör som kan köpas från en kia-återförsäljare.

### ! VIKTIGT

*Använd nät eller surra alltid bagage så att det inte glider omkring och skadas eller skadar inredningen.*

### ⚠ VARNING

Om du spänner nätet hårt och tappar greppet om det, kan du få en smäll i ansiktet och i värsta fall i ögonen.

## KOMFORTDETALJER

**Cigarettändare**

Cigarettändaren fungerar med tändningsnyckeln i lägena ACC och ON. Tryck in den när den ska användas. Den åker automatiskt ut när den är glödande. Om du måste ersätta tändaren, se till att det blir en kia original eller garanterat likvärdig.

**⚠ VARNING**

- Håll inte in tändaren när den glöder. Den kan överhettas.
- Om tändaren inte åkt ut efter 30 sekunder, dra ut den för att inte riskera överhettning.

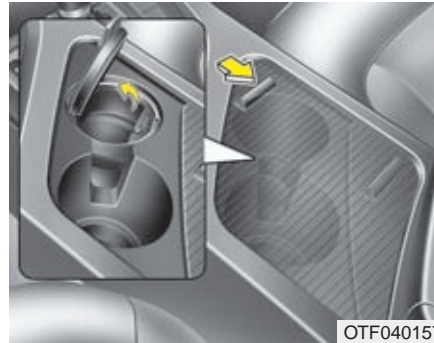
**Askkopp**

Öppna luckan för att använda askkoppen. För att kunna tömma eller rengöra askkoppen, dra ut den genom att dra uppåt och utåt.

Du kan använda askkoppen genom att luta den åt sidan mot dryckeshållaren bredvid. (Askkopp är normalt inte standard i bilar som säljs i Sverige).

**⚠ VARNING - Brandrisk**

Stoppa aldrig något brännbart i askkopparna. Det kan antändas av en glödande cigarett eller brinnande tändsticka.

**Dryckeshållare****⚠ VARNING - Varma drycker**

- Ha aldrig muggar med heta drycker och utan lock i hållarna när bilen är i rörelse.
- Se till att flaskor, burkar, muggar etc sitter ordentligt fast i dryckeshållarna.

**⚠ VARNING**

Se till att burkar och flaskor hålls undan direkt solljus och de skall heller aldrig placeras i en varm kupé då de kan explodera.

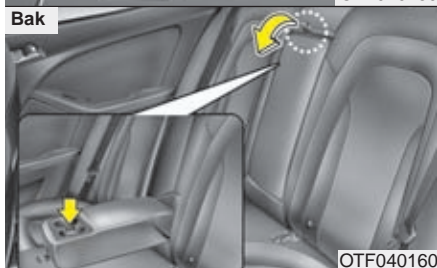
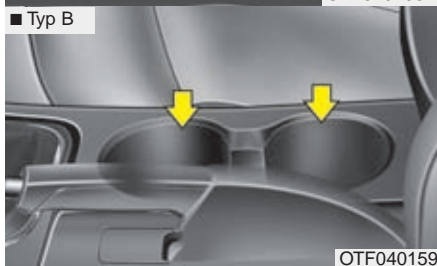
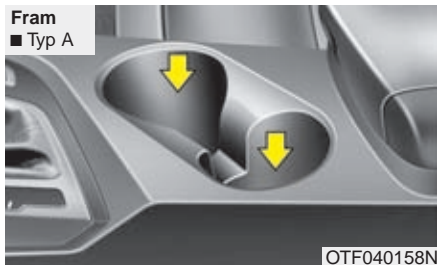

Hållarna finns i mittkonsolen mellan framsätena.

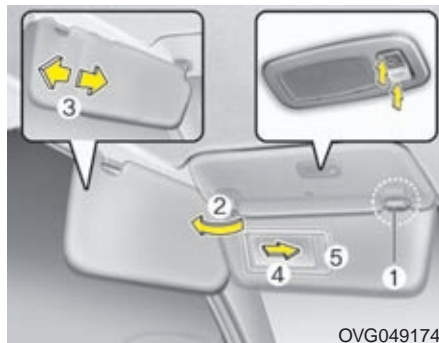

## Solskydd med make up-spegel

Solskyddet kan även vinklas ut mot sidorutorna (2) om det viks ner och hakas loss från det inre fästet (1).

Solskyddet kan justeras på bredden (3).

Sminkspeglarna kan användas efter att solskyddet fällts ned och täcklocket (4) skjutits åt sidan. Biljetthållaren (5) är tänkt att hålla biltullbiljett eller motsvarande.

## VARNING

För er säkerhet, se till att solskyddet inte förhindrar fullt siktfält.



## Eluttag

Anslut endast mobiltelefoner och andra tillbehör på 12 volt och max 10 A.

**! VIKTIGT**

- *Motorn ska vara igång när tillbehör är anslutna.*
- *Minimera användningen av luftkonditioneringen när ett eluttag används.*
- *Om ett tillbehör är anslutet under en lång tid när bilen står parkerad kan batteriet laddas ur.*
- *Stäng kåpan när eluttaget inte används.*
- *Använd inte elektriska tillbehör som riskerar att störa radion eller skada bilens elektronik.*

**⚠ VARNING**

Stoppa in fingrar eller främmande föremål i eluttaget och rör det inte med fuktiga händer.

**\* OBS**

Om du flera gånger i snabb följd ansluter och kopplar bort din navigationsenhet kan du uppstå fel i bilens anslutning.

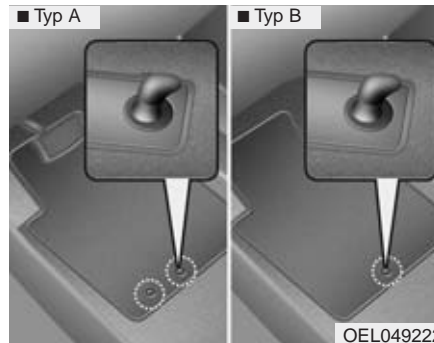
**Golv mattor och dess infästning**

Vid användning av golv mattor i fram, var noga med att se till att mattorna är ordentligt fastsatta i dess fastsättningsanordning. Detta förhindrar mattorna från att glida fram och ur sitt läge.

**⚠ VARNING**

Observera följande gällande montering av golv mattor i fordonet.

- *Försäkra er om att golv mattorna är ordentligt fastsatta i dess fäst anordningar innan påbörjad färd.*
- *Använd inga golv mattor som inte kan fästas i avsedda fäst anordningar.*
- *Använd inte flera golv mattor ovanpå varandra (t.ex. gummimatta ovanpå tygmatta). Endast en matta får användas på respektive sittplats.*

**VIKTIGT** - Fordonet är tillverkat med fäst anordning för förarens golv matta som är designad för att hålla mattan ordentligt på plats. För att förhindra att mattan stör pedalfunktionen rekommenderas endast mattor från Kia.



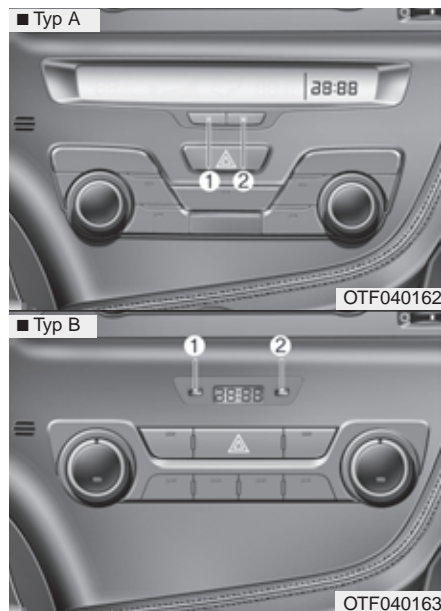

### Ställ klockan

Om batteriet har varit bortkopplat eller om säkringen brunnit av måste klockan åter ställas in på rätt tid.

Tändningen måste vara i läge ON eller ACC.

### **HOUR(1) - Ställ in rätt timme**

Tryck på H-knappen tills rätt timme visas i displayen.

### **MINUTE(2) - Ställ in rätt minut**

Tryck på M-knappen tills rätt timme visas i displayen.

### **⚠ VARNING**

Justera inte klockan medans fordonet framförs. Du kan förlora kontrollen över fordonet som kan resultera i en olycka med personskador.

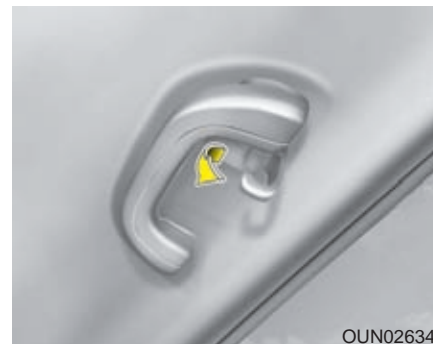

### Klädkrok

### **⚠ VIKTIGT**

*Belasta inte kroken med flera plagg.*



## RADIOUTRUSTNING

### \* OBS

Om du installerar eftermarknads HID/xenonljus så kan det orsaka att ditt fordons radio och elektronisk utrustning inte fungerar korrekt.

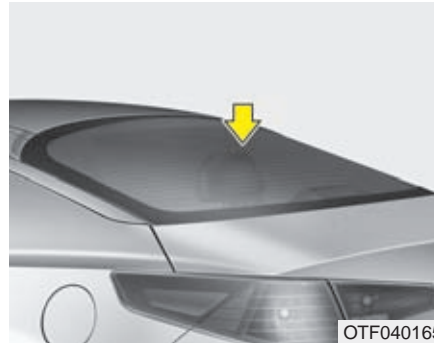

### Antenn

#### *Glasantenn*

Radioantennen består av tunna trådar på rutans insida.

#### *Takantenn typ "hajfena"*

Antennen är avsedd för dataöverföring.

### ! VIKTIGT

- *Insidan av glasrutor med trådar får inte rengöras någon form av skrapa. Använd bara ett mildt rengöringsmedel eller fönsterputsmedel och torka längs med trådarna med en mjuk trasa eller en svamp.*
- *Se till att du inte får någon beläggning som innehåller metalliska ämnen. Radiomottagningen kan försämrats.*

### ■ Typ A



### ■ Typ B



### Radioreglage på ratten

Reglage på ratten medför ökad trafiksäkerhet.

### ! VIKTIGT

**Tryck bara på en knapp taget.**

### **Volym (+/-) (1)**

- Höj volymen genom att trycka i överkant på knappen (+).
- Sänk volymen genom att trycka i nedtill på knappen (-).

### **Sök (^ / v) (2)**

Håll in SEEK/PRESET-knappen ca 1 sekund för följande funktion:

### **RADION**

Automatisk kanalsökning

### **CD/USB/iPod**

Växla till nästa/föregående skiva i magasinet.

Om du trycker snabbt på SEEK/PRESET-knappen:

### **RADION**

Val mellan förprogrammerade stationer.

### **CD/USB/iPod**

Gå till föregående/nästa spår på skivan.

### **MODE (○) (3)**

Tryck på knappen för att ändra källa  
FM(1~2) → AM → CD → USB AUX(iPod)  
→ FM...

### **MUTE (🔇) (4, tillval)**

- Tryck på knappen för att dämpa ljudet.
- Tryck på knappen för att stänga av mikrofonen i samband med ett telefonsamtal via bilen.

Utförligare information finns på följande sidor.



OTF040167N

### AUX-, USB- och iPod-anslutningar

Bilen kan vara utrustad för anslutning av en eller flera typer av externa ljudkällor.

### \* OBS

Om du ansluter till exempel en MP3-spelare till eluttaget kan det uppstå störningar. För att undvika störningar, använd spelarens interna batterier istället.

\* i-Pod är av Apple Inc. registrerat varumärke.

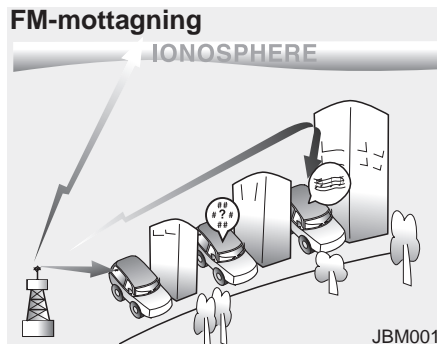

JBM001

### Radiosändningar

Om signaler på våglängderna AM (MV, LV) och FM är svaga kan det bero på att det är långt till sändaren eller att det finns byggnader eller berg som skärmar av signalen.

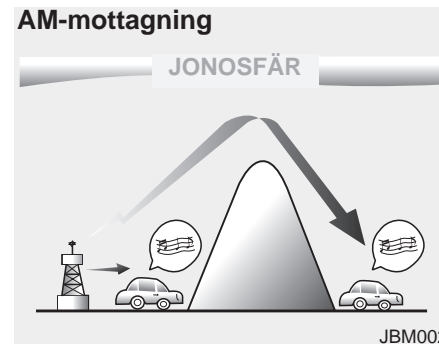

JBM002

### AM-mottagning

Signalerna sänds på låga frekvenser. Det medför att sändaren kan finnas längre bort än för en FM-station. AM-signaler hindras inte heller av byggnader eller berg lika mycket som FM-signaler.

## FM-radiostation

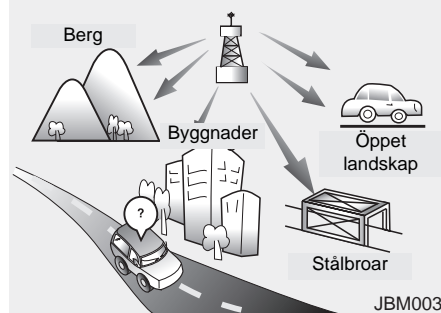

## FM-mottagning

Signalerna från en FM-sändare skickas rakt ut atmosfären vilket innebär att de inte kan tas emot på långt avstånd från sändaren. De kan också störas om det finns byggnader eller berg som skärmar av signalen.

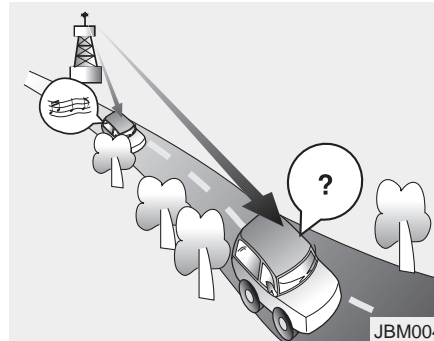

- Försämrade mottagning - Med ökat avstånd till sändaren blir signalen sämre. Sök så fall efter en annan station.
- Svajigt ljud - Svag signal på FM-bandet eller störningar orsakade av byggnader eller berg som skärmar av signalen kan medföra att ljudet blir svajigt. Eventuellt kan det hjälpa om du minskar diskanten.

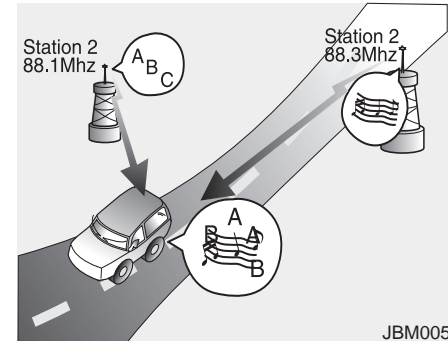

- Stationsbyte - När en FM-signal blir svagare kan en annan station på en närliggande frekvens höras i radion. Det beror på att radion söker efter den starkaste signalen. Välj en annan station om du önskar.
- Blandad mottagning - Samtidig mottagning från två eller flera stationer med närliggande frekvenser orsakar störningar. Välj så fall en station, som hörs klart och tydligt, tills problemet är över.

**Mobiltelefon och kortvågsradio**

När du talar mobiltelefon eller använder en kortvågsradio kan det störa radiomottagningen. Det är fullt normalt.

**! VIKTIGT**

*Vi rekommenderar att du låter montera en separat antenn för din mobiltelefon och/eller kommunikationsutrustning. I annat fall finns det risk att bilens elektronik påverkas med driftstörningar som följd.*

**VARNING**

**Om du inte har mobiltelefon med hands free bör du inte tala telefon under körning.**

**Hantering av CD-skivor**

- Om kupétemperaturen är extremt hög, kyl ner kupén innan du använder CD-spelaren.
- Det är olagligt att kopiera och spela MP3/WMA-filer.
- Använd aldrig kemiska produkter vid rengöring av CD-skivor (sprayer, antistatmedel, thinner, etc). Skivan kan skadas.
- Håll alltid i kanten av CD-skivan och ta aldrig på den blanka ytan.
- Torka noga bort fingeravtryck och damm från CD-skivorna med en mjuk, torr trasa. Torka från centrum och utåt.
- Repa inte den inspelade (den blanka) sidan av en CD-skiva och klistra inte någon etikett eller skriv på den.
- Stick aldrig in någon annat än en CD-skiva spelaren.
- Mata inte in mer än en skiva i taget. Det kan skada apparaten.
- Efter användning ska du omedelbart lägga tillbaka CD-skivan i fodralet så att den inte blir repig och smutsig med risk för att inte spelas av rätt.

- Om du har en CD-skiva som är kopierad kanske den inte fungerar. Det varierar beroende på vilken typ av CD det är. I så fall kan den också orsaka skador på CD-spelaren om du fortsätter att försöka spela den.

**\* OBS - Inkompatibla,  
kopieringsskyddade CD-skivor**

Vissa kopieringsskyddade skivor, som inte överensstämmer med den internationella standarden (Red Book), kan kanske inte spelas. Det beror så fall inte på något fel på CD-spelaren.

## ■ Radio med CD-spelare: PA710TFE



## ■ Radio med CD-växlare: PA760TFE



\*  **Bluetooth** Märket markerar att radion är Bluetooth-kompatibel.

TF\_PA710TFE\_CDP / TF\_PA760TFE\_CDC



## Radio-funktioner

### 1. **FM** Knappen

Växlar till FM och mellan FM1 och FM2 när du trycker på knappen. FM1 → FM2 → FMA

### 2. **AM** Knappen

Tryck på **AM**-knappen för att välja AM. AM visas i displayen. AM → AMA

### 3. **TA** Knappen

När du aktiverat TA (trafikmeddelanden) bryts FM, CD, AUX och du hör trafikmeddelanden via RDS.

### 4. Knapparna **⏻** och **▶**

- Sätt på/stäng av radion när tändningen är i läge ACC eller ON.
- Vrid på knappen för att höja/sänka volymen.
- I vissa versioner visas en varning "Battery Discharge" ca 10 sekunder efter att radion satts på, om tändningen inte är i läge ACC eller ON. Radion stängs sedan av efter en timme.

### 5. **SEEK** Knappen

- Tryck på **SEEK TRACK** (nedå) för att komma till nästa station på lägre frekvens.
- Tryck på **SEEK TRACK** (uppå) för att komma till nästa station på högre frekvens.

### 6. **AST** knappen (AUTO STORE - automatisk stationslagring)

När du trycker på knappen söker radion efter de 6 stationer som har bäst mottagning och lagrar dem på knapparna **1** ~ **6**. Sedan ställs den station in som lagrats på knapp 1. Om ingen station lagras återgår radion till den senast inställda stationen.

- Vissa versioner lagrar bara på inställningarna FMA och AMA.



### 7. **Snabbvalsknappar**

- Tryck snabbt på **1** ~ **6** för att lyssna till den station som är lagrad på respektive knapp.
- Håll in knapp **1** ~ **6** ca 1 sekund för att lagra en station. Du hör ett pip när stationen är lagrad.



### 8. **PTY** Programtypknappen

- Tryck på **PTY FOLDER** (nedå) -knappen för att söka efter en station med en viss typ av program (RDS).
- Tryck på **PTY FOLDER** (uppå) -knappen för att söka efter en station med en viss typ av program (RDS).





## 9. och Justera ljudinställningar

Vrid på knappen för att gå till en högre eller lägre frekvens.

Tryck på knappen för att justera BASS (basen), MIDDLE (mellanregistret), TREBLE (diskanten), FADER (balans fram/bak) och BALANCE (balans höger/vänster). Se på displayen och justera genom att vrida på knappen.

- BASS (bas)

Öka/minska genom att vrida på knappen.

- MIDDLE (mellanregister)

Öka/minska genom att vrida på knappen.

- TREBLE (diskant)

Öka/minska genom att vrida på knappen.

- FADER (balans fram/bak)

Öka/minska genom att vrida på knappen. Medurs för mer ljud bak och mindre fram. Moturs för mer ljud fram och mindre bak.



- BALANCE (balans höger/vänster)

Vrid mot den sida som du vill höja volymen på. Samtidigt minskar volymen på den andra sidan.

## 10. **SETUP**-knappen

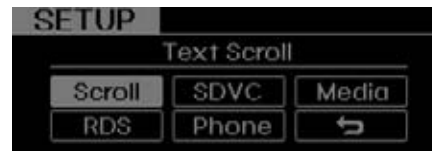
Tryck på knappen om du vill göra några inställningar. Om du inte gör något kommer radion att återgå till den senaste inställningen.



I **SETUP**-läge vrider du på knappen  för att komma till den funktion du önskar. Sedan trycker och vrider du på knappen  för att göra önskad inställning.

- **SCROLL**

On - Ett långt filnamn skrollas kontinuerligt.

Off - Filnamnet skrollas bara en gång.

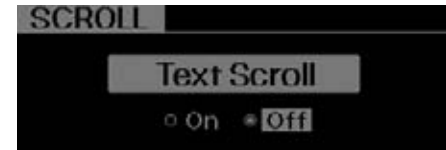

- **SDVC** (Hastighetsanpassad volym)

On - Ljudvolymen höjs när du kör fortare.

Off - Ingen förändring av ljudvolymen.

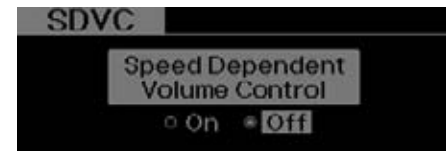

- **Media**

Välj vad som ska visas i displayen. "Folder/File" eller "Artist/Title".

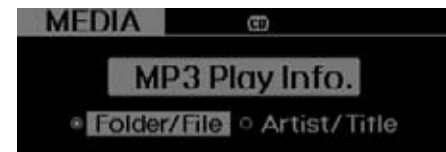

## Lär känna bilen

- RDS

RDS-menyer: News/AF/Region/TA Volym.



- NEWS

Välj ON eller OFF.

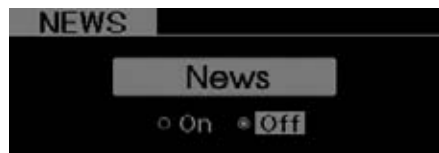

- AF (AF MENU med RDS MENU)

Här kan du välja AF (Alternate Frequency) ON eller OFF.

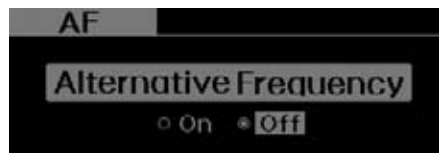

- TA VOL

(TA VOL MENU med RDS MENU)

Justera volymen för TA (trafikmeddelanden) i förhållande till inställd radiovolym.



- REGION

(REGION MENU med RDS MENU)

Välj REGION ON eller OFF för sökning efter stationer. Om du väljer AUTO sker stationssökning automatiskt beroende på mottagningsförhållanden.

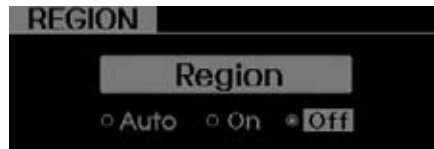

- PHONE (om den funktionen finns)

Mobiltelefoner med Bluetooth kan paras med bilens system. Se avsnittet för "BLUETOOTH" för mer information.





## Spela CD-skivor

### 1. **CD** knappen(CD)

Om en CD-skiva finns inmatad spelas den. Om ingen skiva finns inmatad visas "No Media" i 3 sekunder och radion återgår till närmast föregående inställning.

### 2. **1** knappen, slumpmässig spelordning (RANDOM)

- RDM - Tryck snabbt på knappen så spelas alla låtar på en skiva eller i en folder slumpmässigt.
- ALL RDM (endast MP3/WMA): Alla filer på skivan spelas slumpmässigt.

### 3. **2** knappen (REPETERA)

Tryck snabbt på knappen för RPT. Se nedan.

Håll in knappen ca 1 sekund för FLD RPT. Se nedan.

- RPT: Bare en fil/låt repeteras.
- FLD RPT (endast MP3/WMA): Filer i en folder repeteras.

### 4. **TRACK** Knappen

- Tryck snabbt på **SEEK TRACK** -knappen för att spela från början av låten som spelas.
- Tryck snabbt två gånger på **SEEK TRACK** -knappen för att spela föregående låt.
- Håll in **SEEK TRACK** -knappen ca 1 sekund för att snabbspola bakåt.
- Tryck snabbt på **SEEK TRACK** -knappen för att spela nästa låt.
- Håll in **SEEK TRACK** -knappen ca 1 sekund för att snabbspola framåt.



### 5. **CD-växlare: Byt till föregående eller nästa skiva**

- Tryck på **3** för att gå till föregående skiva.
- Tryck på **4** för att gå till nästa skiva.

### 6. **FOLDER** knappen

- Tryck på **PTY FOLDER** -knappen för att gå till en underfolder och se första låten i den. Tryck på **SEEK TRACK** -knappen för att komma till foldern som visas och första låten i foldern spelas.
- Tryck på **PTY FOLDER** -knappen för att gå till huvudfoldern från en underfolder och se första låten i huvudfoldern. Den första låten i den spelas. Tryck på **SEEK TRACK** -knappen för att gå till den folder som visas.



### 7. **5** Knappen (SCAN)

Tryck på knappen för att spela 10 sekunder av varje låt på CD:n. Avbryt genom att trycka en gång till på knappen.

### 8. **INFO** Knappen

Tryck för att se information om låten som spelas.

- CD-skiva: Disc Title/Artist, Track Title /Artist, Total Track.
- MP3 CD: Filnamn, titel, artist, album, folder, antalet filer (visas inte om ingen information finns på CD:n eller i filen.)

### 9. **ENTER** Knappen

- Vrid medurs för att söka efter låtar efter den aktuella, eller moturs för att söka efter låtar före. Tryck på knappen för att spela visad låt.
- Om du bara trycker på knappen kommer du till ett läge för inställningar av ljud.



### 10. Eject - Utmatning av CD

Tryck snabbt på **ENTER** för att mata ut en CD. Det går att mata ut CD:n även om tändningen är i läge OFF.

- Mata ut alla CD-skivorna ur CD-växlaren: Håll in knappen ca 1 sekund så matas alla skivorna ut.

### 11. CD-slitsen

Stick in skivan med etiketten uppåt. Tändningen ska vara i läge ACC eller ON. När skivas matas in spelas den automatiskt.

Om radion är avstängd sätts den på för att spela skivan.

- Det går endast att spela 1 cm skivor: vanliga CD-skivor och ISO data-CD (MP3 CD).
- Om någon annan typ av skiva matas in visas "Reading Error" och skivan matas ut.

### **! VIKTIGT**

*Om lampan lyser, finns en skiva inmatad.*

### 12. **LOAD** CD-växlarens knapp för inmatning av skivor (PA 760)

Tryck **LOAD** på för att mata in skivor i lediga fack (1-6).

Håll in **LOAD** mer än 2 sekunder för att mata in i skivor i alla lediga fack. När inmatningen är klar spelas den sist inmatade skivan.

**OBS!**

**Spelordning för filer (mappar):**

**1. Spelordningsföljd ① - ⑭.**

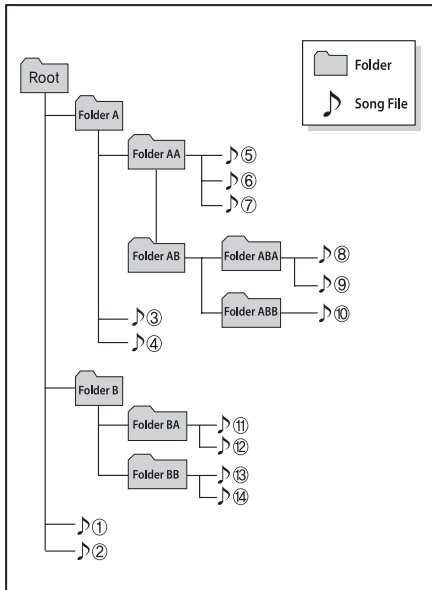

**2. Spelordning för mappar:**

\* Mappar som inte innehåller några filer med låtar visas inte.

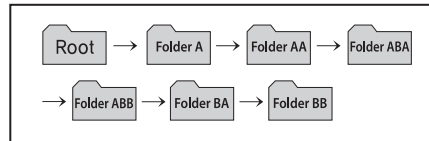

**! VIKTIGT**

**- Beträffande USB-porten**

- *Ha aldrig ett USB-minne anslutet när du startar motorn.*
- *Om du har ett minne anslutet när motorn startas eller stannas kan det skadas.*
- *Det går inte att spela felaktiga MP3- och WMA-filer.*
  - 1) Endast MP3-filer komprimerade mellan 8 Kbps-320 Kbps kan spelas.
  - 2) Endast WMA-musikfiler komprimerade mellan 8 Kbps-320Kbps kan spelas.
- *Det kan uppstå statisk elektricitet när du sätter i eller lossar ett USB-minne.*
- *Kodade MP3 spelare kan inte spelas.*
- *Alla USB-minnen är inte kompatibla med bilens system. Prova dig fram.*
- *Bara USB-minnen formaterade för 512 BYTE och 2048 BYTE fungerar med bilens system.*
- *Anslut endast USB-minnen formaterade till FAT 12/16/32.*

(Forts)

(Forts)

- *USB-minnen utan USB IF-verifikation kanske inte fungerar.*
- *Se till att inte peta på USB-porten med fingrarna eller något verktyg.*
- *Var försiktig när du ansluter och lossar USB-minnen så att du inte skadar porten.*
- *Det kan ibland uppstå ett egendomligt ljud när du ansluter och lossar USB-minnen.*
- *Om du tar loss ett USB-minne när du lyssnar på filer som finns på det kan det bli skadat. Lossa och montera minnet när motorn är avstängd.*
- *Det kan ta lite tid innan filerna i ett minne börjar spelas av, efter att du anslutit det. Det beror på minnets lagringskapacitet och vilken typ av filer som finns på det.*
- *Anslut USB-minnen endast för att spela musikfiler.*
- *Användning av USB-tillbehör som laddare m m kan ställa till problem.*

(Forts)

(Forts)

- *Om du använder en skarvsladd för USB-minnet kanske kontakten med bilens system inte fungerar. Anslut alltid minnet direkt i porten.*
- *USB-minnen som inte är standard går inte att ansluta.*
- *USB minneskort (som CF, SD, micro-SD, etc) och externa hårddiskar går inte att ansluta.*
- *DRM-skyddade filer kan inte spelas.*
- *Data i ett USB-minne kan raderas i den här radion. Se till att du har en back up.*
- *Undvik att använda USB-minnen som används på nyckelringar eller som tillbehör för mobiltelefoner, de kan skada bilens port. Anslutningen ska se ut som på bilden nedan.*





## Spela från USB-minne

### 1. **AUX** knappen (USB)

Tryck på knappen för att spela låtar som finns i en ansluten AUX-källa eller anslutet USB-minne. Om ingen AUX-källa eller något USB-minne är anslutet visas "NO Media" visas i ca 3 sekunder och radion återgår till senaste inställningen.

### 2. **INFO** Knappen

Tryck på knappen för att se information om den fil som spelas. Informationen visas stegvis: FILNAMN → TITEL → ARTIST → ALBUM → FOLDER → ALLA FILER → NORMAL DISPLAY → FILNAMN... (Om inget visas finns ingen information om låten..)

### 3. **←** & **ENTER** Knappen

- Vrid medurs för att se låtar efter den aktuella och moturs för att se låtar före. Spela visad låt genom att trycka på knappen.
- Om du trycker på knappen utan att vrida kommer du till ljudinställningar.



### 4. **FOLDER** Knappen

- Tryck på **PTY FOLDER** -knappen för att gå till en underliggande folder och se den första låten i foldern.  
Tryck på **←** -knappen för att gå till den folder som visas och första låten i foldern spelas.
- Tryck på **PTY FOLDER** -knappen för att gå till huvudfoldern och se den första låten i den. Tryck på **←** -knappen för att gå till den folder som visas.

### 5. **1** knappen/Slumpmässig spelordning (RANDOM)

- Tryck snabbt på knappen för att spela låtar i slumpmässig ordning i aktuell folder.
- Håll in knappen ca 1 minutför spela att alla låtarna i USB-minnet.
- Tryck en gång till på knappen för att avsluta.

### 6. **2** knappen (REPETERA)

- Tryck snabbt på knappen för att repetera låten som spelas.
- Håll in knappen mer än en sekund så repeteras alla låtarna i aktuell folder.
- Tryck en gång till på knappen för att avsluta.

### 7. **5** Knappen (SCAN)

Tryck på knappen för att höra 10 sekunder på varje låt i USB-minnet. Avsluta genom att trycka en gång till på knappen.



TF\_PA710TFE\_USB

### 8. **TRACK** Knappen

- Tryck på **SEEK TRACK** för att spela den låt du hör från början. Tryck snabbt två gånger på knappen för att gå till föregående låt.  
Håll in knapen ca 1 sekund för att snabbspola bakåt.
- Tryck på **SEEK TRACK** -knappen för att gå till nästa låt.  
Håll in knappen i ca 1 sekund för att snabbspola framåt.



### \* OBS - Beträffande iPod

- Alla modeller av iPod går kanske inte att spela av. Följande versioner fungerade i samband med att denna bok trycktes:
  - iPod Mini
  - iPod generation 4 (Photo) - 6 (Classic)
  - iPod Nano generation 1-4
  - iPod Touch generation 1-2
- Eftersom utvecklingen går snabbt, när det gäller nya modeller, prova om du har en annan modell.
- Sökningen efter och uppspelning av låtar i en iPod kan skilja sig det vanliga sättet att söka i bilens system.
- Om din iPod gör så att anslutningen bryts, se instruktionsboken för iPod.
- En iPod fungerar inte bra om dess batteri har låg laddning.
- Vissa iPod-modeller och iPhone kan anslutas via Bluetooth. De kan då inte skötas med bilens reglage.

### ! VIKTIGT - Beträffande iPod

- *Du behöver en specialkabel för att ansluta en iPod till bilens system. Vänd dig till en Kia-återförsäljare.  
Den kabel som medföljer din iPod och avsedd för PC-anslutning kan medföra störningar och bör inte användas i bilen.*
- *När du ansluter kabeln, se till att den är ordentligt intryckt i bägge ändarna.*
- *När du justerar ljudeffekterna för låtar i din iPod och i bilens system kan det uppstå distorsion eller försämrad ljudåtergivning.*
- *Stäng av equalizern i din iPod när du justerar bilradions ljudinställningar och bilens equalizer när du använder funktionen i iPod.*
- *Ha aldrig den speciella iPod-kabeln ansluten om den inte också är ansluten till en iPod.*
- *Lossa kabeln från iPoden om den inte ska vara ansluten till bilen annars kanske displayen inte fungerar.*



TF\_PA710TFE\_iPod

## Spela låtar från iPod®

\* iPod® är ett av Apple registrerat varumärke.

### 1. **AUX** knappen (iPod)

Tryck på knappen för att spela låtar som finns i en ansluten iPod. Om ingen iPod är ansluten visas "NO Media" i 3 sekunder och radion återgår till senaste inställningen.

### 2. **INFO** Knappen

Tryck på knappen för att se information om den fil som spelas. Informationen visas stegvis TITEL → ARTIST → ALBUM → NORMAL → DISPLAY → TITEL... (Om inget visas finns ingen information om låten..)

### 3. **ENTER** Knappen

Vrid knappen medurs för att se låtar (kategori) efter den låt som spelas (kategori på samma nivå).

Vrid knappen moturs för att se låtar före den låt som spelas.

För att spela den låt som visas, tryck på knappen.

Om du bara trycker in knappen kan du göra ljudinställningar för BAS, MELLANREGISTER, DISKANT, BALANS FRAM/BAK SAMT HÖGER/VÄNSTER. När BALANCE TUNE mode. När BAS visas kan du göra inställningen genom att vrida på knappen och bekräfta genom att trycka in knappen.

### 4. **MENU** knappen(MENU)

Går upp en kategori jämfört med den kategori som spelas.

För att gå till och spela den kategori som visas, tryck på **ENTER**-knappen.

Du kan söka igenom den lägre kategorin av den valda, stegvis i den här ordningen: LÅTAR → ALBUM → ARTISTER → GENRES → iPod



TF\_PA710TFE\_iPod

### 5. **TRACK** Knappen

- Tryck på **SEEK TRACK** för att spela den låt du hör från början. Tryck snabbt två gånger på knappen för att gå till föregående låt.

Håll in knappen i ca 1 sekund för att snabbspola bakåt.

- Tryck på **SEEK TRACK** för att gå till nästa låt. Håll in knappen ca 1 sekund för att snabbspola framåt.



## 6. **1** knappen(RANDOM)

- Tryck snabbt på knappen för att spela låtar i slumpmässig ordning i vald kategori.
- Håll in knappen för spela att alla låtarna i hela albumet i din iPod.
- Tryck en gång till på knappen för att avsluta.

## 7. **2** knappen/Repetera

Tryck på knappen för att repetera låten som spelas.

**! VIKTIGT OM  
MOBILTELEFONER**



- *Gör inga inställningar och para inte telefonen när du kör.*
- *Alla telefoner är inte kompatibla med bilens system.*
- *Du kan behöva läsa manualen för telefonen i samband med att den ska paras med bilens system.*
- *Parningen sker via Bluetooth®.*
- *När telefonen är parat med bilen gäller i princip samma mottagningsförhållanden som när du använder den utanför bilen.*
- *Om mottagningen är dålig eller om det är bullrigt i bilen kan det bara bättre att använda hörlurar till telefonen.*
- *Metallföremål intill telefonen kan störa mottagningen.*
- *Batteriet i telefonen kan laddas ur snabbare om den är ansluten till bilens system.*

*(Forts)*

*(Forts)*

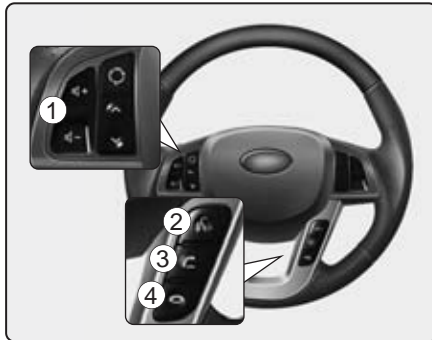
- *Vissa mobiltelefoner kan störa ljudåtergivningen i bilens ljudanläggning. Prova i så fall med att flytta telefonen längre från radion.*
- *Spara telefonens namn på engelska i annat fall kanske det inte visas korrekt i displayen.*
- *Om prioritet är vald för tändningslägena ACC och ON kommer telefonen att anslutas automatiskt.*
- *Även om du befinner dig nära utanför bilen kan telefonen anslutas.*
- *Om du inte vill ha automatisk anslutning stäng av din telefons Bluetooth-funktion.*

**BLUETOOTH®-anslutning av telefon**

1. **VOLUME** knappen
2.  knappen: Aktiverar röstigenkänningen.
3.  knappen: Tar emot och överför samtal.
4.  knappen: Avslutar samtal och funktioner.

**■ Vad är Bluetooth®?**

Bluetooth är en teknik för trådlös överföring på korta avstånd. Tekniken används t ex för överföring till trådlösa hörlurar och i fjärrkontroller. Mer information finns att läsa på [www.Bluetooth.com](http://www.Bluetooth.com)

**■ General Features**



- Bilens system har trådlös Bluetooth® för handsfree och stereolurar.
  - HANDSFREE: Telefonsamtal med röstigenkänning.
  - STEREO LURAR: Trådlös överföring från t ex mobiltelefon som stödjer A2DP.
- Röstigenkänning av följande språk.
  - FRANSKA
  - TYSKA
  - UK ENGELSKA
  - SPANSKA
  - HOLLÄNDSKA
  - ITALIENSKA
  - DANSKA
  - RYSKA
  - POLSKA
  - SVENSKA

Anm. Översättningen till Svenska är gjord av telefonleverantören och ordvalet är inte alltid det bästa.

**\* OBS**

- Telefonen måste paras med bilens system innan den kan användas med bilens system.
- Bara en telefon åt gången kan vara kopplad till bilens system.
- Vissa telefoner är inte helt kompatibla med bilens system.
- Bluetooth®-teknologin namnet och logotypen är registrerade av och ägs av Bluetooth® SIG, Inc. och används enligt licens av Kia.

### ■ Aktivering av röstigenkänningen

- Gör så här:
  - Aktivering med knapp  
Systemet aktiveras när du håller in -knappen tills du hör ett pip.
  - Aktivitet  
Systemet är aktiverat ett stund efter att det bett om ett svar från dig..
- Systemet känner igen siffrorna 0 till 9.
- Om systemet inte känner igen ett kommando svarar det "pardon/förlåt" eller så hörs ingenting.
- Röstigenkänningen stängs av i följande fall: När du trycker på -knappen och säger "cancel/avbryt" följt av ett pip. Om du inte ringer och trycker på -knappen. Om ett kommando har misslyckats 3 gånger i rad.
- Du kan när som helst säga "help/hjälp" och systemet talar om vilka kommandon som finns som alternativ.

### ■ Menyträd för röstkommandon

Nedan finns alternativen för röstkommandon.

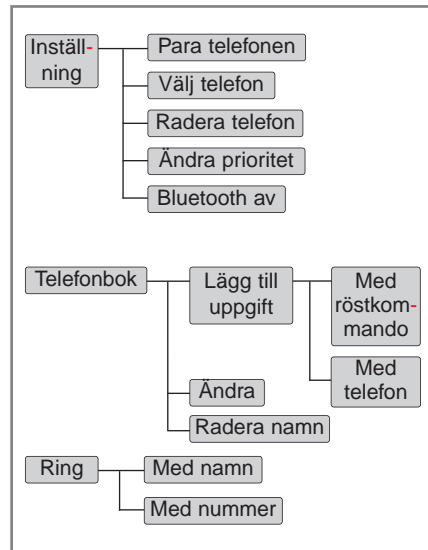

### ■ Röstkommandon - Tips

Tänk på följande för att få bästa möjliga funktion:

- Se till att det är så tysk som möjligt i bilen. Håll rutorna stängda för att stänga ute störande ljud som kan påverka dina röstkommandon.
- Säg ditt kommando inom 5 sekunder efter ett pip, annars kommer det inte att uppfattas korrekt av systemet.
- Tala naturligt och utan paus mellan orden.

## ■ Displayen visar

<Telefon samtal>

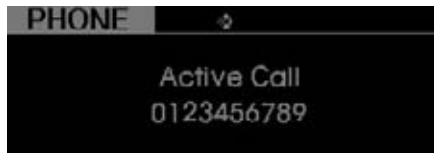
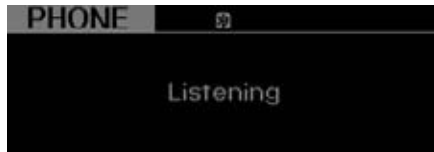

<Röstigenkänning>

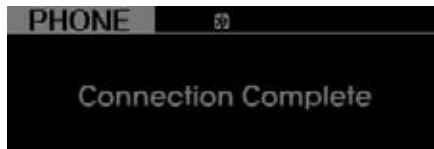

Bluetooth® visas upptill i displayen när en telefon är ansluten till bilens system.

## ■ Använda telefonen

Med Bluetooth® kan du använda telefonen antingen genom röstkommandon eller genom knapptryckningar.

- Röstkommandon:

Tryck på -knappen på ratten för att aktivera röstigenkänningen.

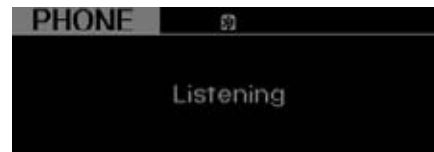

- Knapptryckningar:

- 1) Tryck på **SETUP**-knappen för att komma till INSTÄLLNINGAR.
- 2) Gå till alternativet "PHONE" genom att vrida på knappen  välj genom att trycka på den.

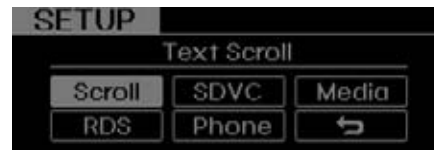

- 3) Vrid på knappen  tills du kommer till det du vill göra och välj genom att trycka in den.

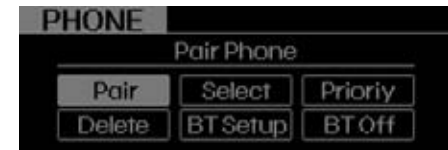

### • Para en telefon med bilens system



Du kan inte använda en telefon förrän den är parat med bilen system. Max 5 telefoner kan paras med bilens system.

### OBS:

Paringsproceduren varierar mellan olika telefoner. Läs din telefon instruktionsbok innan du försöker para den med bilen system.

### OBS:

När du en gång har parat en telefon, behöver det inte göras om, såvida du inte raderat den manuellt. Se avsnittet om radering.

- Tryck på -knappen.
- Säg "Inställningar (Setup)".
  - Systemet svarar med programmerade kommandon.
  - För att gå vidare, tryck på  igen och du hör ett pip.
- Säg "Koppla till en telefon (Pair Phone)"
- Fortsätt nästa steg.
- Säg namnet på din telefon när du ombeds göra det.
  - Ge din telefon ett unikt namn, t ex med ditt namn.
  - Välj ett distinkt namn.
  - Välj inte ett för kort namn eller ett namn som liknar ett röstkommando.
- Bilens system repeterar namnet du säger.
- Säg "Ja (Yes)" för att bekräfta.
- Displayen visar "searching ---- passkey: 0000" och ber dig starta parningen från din telefon.
- Med Bluetooth-funktionen ska din telefon nu visa din bils modellnamn i en lista. När du ser namnet då parar du telefonen.

- När parningen är klar ska din telefon börja överföra telefonboken till bilen system.
  - Den processen kan ta allt från någon minut till över 10 minuter beroende på telefonmodell och antalet nummer i telefonboken.
- Med knapptryckningar:
  - Gå till "Koppla (PAIR)" i telefonmenyn och fortsätt från steg 5.

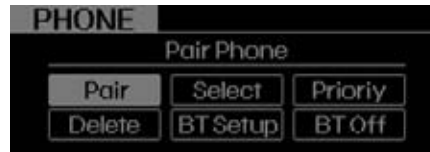

### OBS:

- När du ser "Transfer Complete" i displayen är telefonen klar att använda handsfree.
- Med en del telefoner går det inte att överföra telefonboken till bilens system.

### OBS:

- Om en telefon är parat med system i två eller flera bilar av samma modell, t ex Optima, kan det hända att telefonen inte klarar att skilja bilarna åt. Då kan det vara nödvändigt att ändra namnet, som visas i telefonens display, till t ex Optima A och Optima B.

Läs mer om ovanstående i din telefons instruktionsbok.



### • Anslutning av telefon

När Bluetooth-systemet är aktiverat kommer den telefon som senast var ansluten att automatiskt anslutas igen när du stiger in i bilen. Om en annan parad telefon ska användas kan du ansluta den via menyn "Välj telefon (Select Phone)".

Tänk på att det bara går att ha en telefon åt gången ansluten till bilens system.

1. Tryck på  -knappen.
2. Säg "Inställningar (Set Up)".
3. Säg "Välj en telefon (Select Phone)" när du blir uppmanad
  - Systemet listar alla parade telefoner.
4. Säg namnet på eller numret för den telefon som ska anslutas.
5. Säg "Ja (Yes)" för att bekräfta.
6. Med knapptryckningar:
  - Gå till "SELECT" i telefonmenyn och välj sedan telefon från listan som visas.

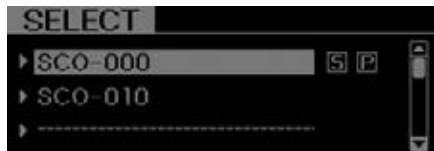

### • Ta bort en parad telefon

- När du tar bort en parad telefon från bilen system så försvinner all information som överförs från telefonen, inklusive telefonboken.
- En borttagen telefon som ska användas i bilen måste paras på nytt.

1. 1 Tryck på  -knappen.
2. Säg "Inställningar (Set Up)".
3. Säg "Radera telefon (Delete Phone)" efter uppmaning.
  - Systemet listar alla parade telefoner.
4. Säg namnet på den telefon som ska raderas från lista.
5. Säg "Ja (Yes)" för att bekräfta.
6. Med knapptryckningar:
  - Gå till "DELETE" i telefonmenyn och välj ut den telefon som ska raderas från listan.

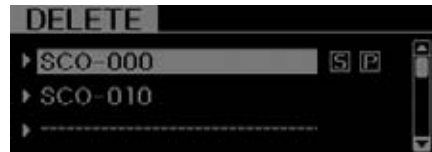

### • Ändra prioritetsordningen

Om flera telefoner är parade med bilens system ansluts de enligt följande när bilens Bluetooth är aktiverad:

- 1) "Prioriterad" telefon.
- 2) Tidigare ansluten telefon
- 3) Ingen automatisk anslutning

1. Tryck på  -knappen.
2. Säg "Inställningar (Set Up)".
3. Säg " Ändra prioritetsordningen (Change Priority)" efter uppmaning.
  - Systemet listar alla parade telefoner.
4. Säg namn eller kontakten på aktuell telefon i listan.
5. Säg "Ja (Yes)" för att bekräfta.
6. Med knapptryckningar:
  - Select "PRIORITY" i telefonmenyn och sedan den utvalda telefonen i listan.

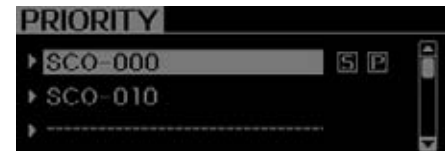

### • BT SETUP

1. Ljudet för Bluetooth-anslutningen kan justeras separat, men endast manuellt.
- Välj BT Vol i PHONE menu och justera genom att vrida på  knappen. Bekräfta inställningen genom att trycka in knappen.

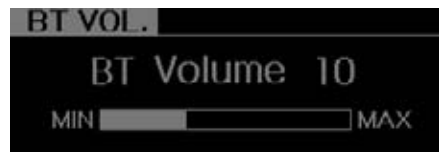

2. Välj språk för röstkommandona.

Välj BT Voice Recognition Language i PHONE menu genom att vrida på  knappen och bekräfta genom att trycka in knappen.

- Språkalternativ:

Franska / Tyska / Brittisk engelska / Spanska / Holländska / Italienska / Danska / Ryska / Polska / Svenska.



Anm:

Om du byter till ett annat språk måste parade telefoner paras om.

- Undvik att hålla "prata-knappen" intryckt. Det kan medföra att du oavsiktligt byter språk.

### • Stäng av Bluetooth-funktionen

Du kan välja ON eller OFF i den här menyn.

- Om Bluetooth-funktionen är avstängd går det inte att använda röstkommandon.

1. Tryck på  -knappen.
2. Säg "Inställningar (Set Up)"
3. Säg "Avaktivera Bluetooth (Bluetooth Off)" efter uppmaning.
4. Säg "Ja (Yes)" för att bekräfta.
5. Med knapptryckningar:
  - Gå till "BT Off" i telefonmenyn, därefter säger du "Ja (YES)" för att bekräfta.





## ■ Telefonboken överförd till bilens system

### • Lägg till nytt nummer/nytt namn

Nya namn i bilens telefonbok kan överföras till telefonen..

### • Lägg till namn/telefonnummer med röstkommando

1. Tryck på  -knappen.
2. Säg "Mina kontakter (Phonebook)".
  - Systemet svarar med alla tillgängliga kommandon.
  - För att hoppa över informationsmeddelandet, tryck på  igen och du hör ett pip..
3. Säg "Lägga till en post (Add Entry)".
4. Säg "Via telefon (By Voice)" för att gå vidare.
5. Säg namnet som ska läggas till, när du uppmanas.
6. Säg "Ja (Yes)" för att bekräfta.
7. Säg telefonnumret på uppmaning.
8. Säg "Spara (Store)" när du sagt hela numret.
9. Ange sortering för telefonnumret: "Hemma (Home)", "Kontoret (Work)", "Mobilen (Mobile)", "Annan (Other)" eller "Standard (Default)" går att välja mellan.

10. Säg "Ja (Yes)" för att avsluta det nya telefonnumret..
11. Säg "Ja (Yes)" om du vill lägga till fler nya nummer i telefonboken. Säg "Avbryt (Cancel)" för att avsluta.

### \* OBS

- Systemet känner igen siffrorna 0 till 9, inga andra tal.
- Du kan säga en siffra i taget eller gruppera siffrorna.
- Du kan göra inmatningen snabbare om du säger grupper av siffror..
- Du kan t ex läsa in siffrorna i sådana här grupper: 995 / 734 / 0000
- Vartefter du läser visas siffrorna i displayen så här:
  1. Du säger: "Nio, nio fem (Nine, nine, five)"
    - Displayen visar: 995
  2. Du fortsätter: "Sju, tre fyra (Seven, three, four)"
    - Displayen visar: 995734

### • Lägg till adresser med telefonen

1. Tryck på  -knappen.
2. Säg "Mina kontakter (Phonebook)".
3. Säg "Lägga till en post (Add Entry)" efter anmodan.
4. Säg "Tala in (By Phone)" för att fortsätta.
5. Säg "Ja (Yes)" för att bekräfta.
6. Din telefon börjar överföra telefonboken till bilens system. Det kan 10 minuter eller mer beroende på telefonmodell och antalet telefonnummer.
7. Vänta tills displayen visar "Transfer Complete".

### • Ändra ett namn i telefonboken

1. Tryck på  -knappen.
2. Säg "Mina kontakter (Phonebook)".
3. Säg "Ändra ett namn (Change Name)" efter anmodan.
4. Säg det namn som ska ändras.
5. Säg "Ja (Yes)" för att bekräfta.
6. Säg det nya namnet.

### • Ta bort namn

1. Tryck på  -knappen.
2. Säg "Mina kontakter (Phonebook)".
3. Säg "Radera ett namn (Delete Name)" efter anmodan.
4. Säg namnet som ska raderas.
5. Säg "Ja (Yes)" för att bekräfta.

### ■ Ringa ett samtal genom att säga ett namn

1. Tryck på  -knappen.
2. Säg "Ringa upp (Call)".
3. Säg "Kontakten (Name)" efter anmodan.
4. Säg namnet på den du ska ringa.
5. Säg t ex mobilen (bara sparade alternativ kan väljas).
6. Säg "Ja (Yes)" för att ringa upp.

### \* Tips

#### Snabbaste sättet att ringa:

1. Säg "Ring namn (Call Name)"
2. Säg "Ring John (Call John)"
3. Säg "Ring John hemma (Call John at home)"

### • Ring genom att säga ett nummer

Systemet känner igen siffrorna 0 till 9.

1. Tryck på  -knappen.
2. Säg "Ringa upp (Call)".
3. Säg "Numret (Number)" efter anmodan.
4. Säg siffrorna i numret.
5. Säg "Dial" för att ringa upp.

### \* Tips



#### Snabbaste sättet:

1. Säg "Ringa upp numret (Dial Number)"
2. Säg siffrorna i numret

### ■ Ta emot ett samtal

Ringsignalen går via bilens högtalare och radion kopplar om till telefonmottagning.

Inkommande samtal visas i displayen. Eventuellt med numret.

- För att besvara samtalet:
  - Tryck på  -knappen på ratten.
- Avvisa samtalet:
  - Tryck på  -knappen på ratten.
- För att ändra ringvolymen:
  - Använd VOLYM-knapparna på ratten.
- För att överföra samtalet till mobilen:
  - Håll in  -knappen på ratten tills systemet överfört samtalet till telefonen.

### ■ Pågående samtal

Displayen visar pågående samtal och eventuellt numret den som samtalet äger rum med.

- Avsluta samtalet
  - Tryck på  -knappen på ratten.

### \* OBS

I nedanstående fall kanske ett samtal inte fungerar så bra:

1. Om ni pratar samtidigt kan det bli problem. Det är dock inget fel på telefonfunktionen. Prata växelvis.
2. Ställ in en låg Bluetooth-volym. Med hög volym kan det uppstå distorsion och eoeffekt.
3. Om du kör på en väg med dåligt underlag.
4. Om du kör fort.
5. Om en sidoruta är öppen.
6. Om det blåser luft mot mikrofonen från ventilationsmunstyckena.
7. Om klimatanläggningens fläkt går på högfart.

### ■ Bluetooth® Musikstreaming

Bilens system stödjer Bluetooth-teknikerna A2DP (Audio Advanced Distribution Profile) och AVRCP (Audio Video Remote Control Profile).

Bägge profilerna med ger streaming via kompatibla och parade Bluetooth-mobiler.



Streama musik genom att spela upp låtarna som finns i din telefon enligt anvisningarna i telefonens instruktionsbok och tryck på  -knappen så att "MP3 play" visas i displayen.

'MP3 MODE'visas.

### **OBS:**

- Förutom streaming MP3-filer, kan all musik och ljudfiler i din telefon spelas upp i bilens ljudanläggning
- Din Bluetooth-mobil måste funktionerna A2DP and AVRCP.
- Vissa telefoner med A2DP och AVRCP kanske inte kan spela allt genom radion initialt. De kanske först måste få streamingfunktionen aktiverad, t ex så här:  
i.e : Menu→Filemanager→Music→  
Option→Play via Bluetooth
- Läs instruktionsboken för telefonen för utförlig information. Stäng av musikstreamingen genom att trycka på någon av knapparna för AM/FM, CD eller iPod.

## ■ Key matrix

Nr	KNAPP	Parad telefon	Bortkopplad	Ansluten		Inkommande samtal	Utgående samtal	Pågående samtal	Samtal 2	
				Normalläge	BT inställningsmeny					
1		KORT	Inte parad	Ingen anslutning	-	-	Ta emot samtal	-	Samtal 2 Samtal 1 väntar Samtal 2 pågår	Samtal 2 Samtal 2 väntar Samtal 1 pågår
	LÅNG	-	-	-	-	-	-	Koppla över till telefonen		
2		KORT	Stäng VR MODE	Stäng VR MODE	Stäng VR MODE	Stäng VR MODE	Avvisa samtalet	Avsluta samtalet	Avsluta samtalet	Avsluta samtalet
	LÅNG (10 sek)	-	-	Ljudanpassning (Endast engelska)	Ljudanpassning (Endast engelska)	-	-	-	-	
3		KORT	Pågår	Pågår	Pågår	Pågår	-	-	-	-
	LÅNG (10 sek)	Byt språk	Byt språk	Byt språk	Byt språk	Byt språk	-	-	-	-

**Varning för avgaser! / 5-2**  
**Före körning / 5-3**  
**Tändningslåset / 5-5**  
**Starta motorn / 5-7**  
**START/STOPP-Knapp / 5-9**  
**Stopp-/start-system (ISG) / 5-15**  
**Manuell växellåda / 5-19**  
**Automatisk växellåda / 5-22**  
**Bromssystem / 5-28**  
**Automatisk farthållare / 5-47**  
**Ställ in en maxhastighet / 5-52**

## Tips för körning

5

**Ekonomikörningssystem / 5-54**  
**LKAS (Lane Keeping Assist System) / 5-55**  
**Ekonomisk körning / 5-62**  
**Tips för körning / 5-63**  
**Vinterkörning / 5-66**  
**Körning med släp / 5-70**  
**Vikter / 5-78**



### **VARNING - GIFTIGA AVGASER!**

Om du misstänker att det strömmar in avgaser i bilen, öppna rutorna och vädra ur bilen.

- **Inandas inte avgaser.**

Avgaser innehåller koloxid som är giftig, färglös och luktar inte.

- **Kontrollera att avgassystemet inte läcker.**

Kontrollera avgassystemet när bilen är lyft för oljebyte eller annan typ av service. Om du märker någon förändring av avgasljudet, eller om du kör över något som tar i under bilen, se till att få avgassystemet kontrollerat så snart som möjligt.

- **Ha inte motorn igång i ett stängt utrymme längre tid än det tar att köra in eller ut.**

Det gäller även om dörrar står öppna.

- **Sitt inte någon längre stund i en parkerad bil med motorn igång.**

Om du måste ha motorn igång utomhus när bilen står stilla, kör fläkten på hög hastighet och ställ in ventilationen så att friskluft sugas in i bilen.

Om du måste köra med bakluckan öppen:

1. Stäng alla sidorutor.
2. Öppna alla ventilationsmunstycken i instrumentpanelen helt.
3. Ställ in luftriktningen mot huvud/fötter och välj friskluft samt kör fläkten på hög hastighet.
4. Kontrollera att luftintaget framför vindrutan är fritt från snö, löv och skräp, så att luftflödet in till kupén är fritt.

## ÅTGÄRDER FÖRE KÖRNING

### Utanför bilen

- Kontrollera att alla rutor, yttre backspeglar samt lampglas är rena.
- Kontrollera att all belysning fungerar.
- Kontrollera däckens kondition.
- Se efter under bilen om det förekommer något läckage.
- Kontrollera att det är fritt bakom bilen om du ska backa.

### Under huven

Kontrollera alla olje- och vätskenivåer. Se kapitel 7.

#### **VARNING**

Att framföra ditt fordon när du är distraherad kan resultera i att du tappar kontroll över fordonet. Detta kan leda till en olycka som orsakar allvarlig skada. Förarens primära uppgift är att framföra fordonet på ett säkert och lagligt sätt, användning av handhållna enheter eller utrustning som tar förarens ögon, uppmärksamhet eller fokus från att framföra fordonet får aldrig användas.

### Innan du startar motorn

- Stäng alla dörrar.
- Justera säten, ratt och backspeglar.
- Kontrollera alla mätare.
- Kontrollera att alla varningslampor lyser när tändningsnyckeln vrids till ON.
- Innan du kör iväg, kontrollera att parkeringsbromsen är helt frigjord och att varningslampan slocknat.

Se till att du känner din bil väl och är förtrogen med hur all utrustning fungerar.

#### **VARNING**

Alla i bilen måste använda säkerhetsbälten när bilen är i rörelse. Barn ska ha särskild barnsäkerhetsutrustning.

#### **VARNING**

Kontrollera att det är fritt framför alternativt bakom bilen innan du lägger i en växel och ska köra iväg.

### **VARNING - Alkohol och mediciner**

Alkoholförtäring och bilkörning hör inte ihop. Det är olagligt att köra med alkohol i kroppen. Även den minsta mängd alkohol påverkar reaktionsförmågan. Vissa mediciner kan också påverka omdömet och reaktionsförmågan.

### **VARNING**

- Om bilen står stilla med motorn igång måste den gå på tomgång. Om motorvarvet är högre kan motorn och avgassystemet överhettas och orsaka brand. Följ gällande regler för tomgångskörning!
- Vid körning med hastiga stop eller svängar kan lösa ting ramla ned och förhindra full operation av bilens fotpedaler vilket kan leda till en olycka. Samtliga lösa ting skall därför förvaras ordentligt.
- Om du tappar fokus på din körning så kan det resultera i en olycka. Var försiktig vid manövrering av enheter som radio och klimatanläggning. Det ligger på förarens ansvar att alltid framföra fordonet på ett säkert sätt.

## TÄNDNINGS-/RATTLÅS



OTF050001

### Belyst tändningslås

Belysningen runt låset tänds varje gång en dörr öppnas. Ljuset slocknar ca 30 sekunder efter att förardörren stängts eller när nyckeln vridits till läge ON.



OTF050002

### Låsets olika lägen

#### LOCK

Ratten är låst för att stöldsdyda bilen. När nyckeln ska vridas tillbaka till LOCK från ACC måste den tryckas in för att kunna tas ur låset. Endast från läge LOCK kan nyckeln tas ur låset.

#### ACC

Ratten kan vridas och vissa elektriska funktioner är inkopplade.

#### \* OBS

Om det är problem att vrida om nyckeln när rattlåset är i ingrepp, vrid ratten till höger och vänster för att avlasta spärren, samtidigt som du vrider på nyckeln.

#### ON

När nyckeln vrids till detta läge lyser alla varnings- och kontrollampor en stund så att det går att se om de är hela.

*Ha inte nyckeln i detta läge när motorn inte är igång, batteriet laddas ur.*

#### START

Startmotorn går. Släpp nyckeln direkt när motorn startat. Bromsvarningslampan kan kontrolleras med nyckeln i detta läge.

### **VARNING - Tändningslåset**

- Vrid aldrig nyckeln till ACC eller LOCK när bilen är i rörelse. Styr- och bromsservo upphör att fungera i ACC-läget. I LOCK-läget spärras dessutom ratten så att bilen inte kan styras.
- Innan du kliver ur bilen ska parkeringsbromsen vara ansatt och 1:ans växel ilagd på manuellt växlad bil alternativt växelväljaren i P-läge på automatväxlad bil.
- Stick aldrig en arm genom ratten för att nå några reglage när bilen är i rörelse. Det kan medföra att du tappar kontrollen över bilen.
- Se till att inga lösa föremål finns på golvet på förarsidan. De kan hindra pedalernas rörelse så att bilen t ex inte kan bromsas.

## STARTA MOTORN

### VARNING

Föraren ska alltid ha skor som är anpassade för bilkörning, så att det är enkelt att manövrera pedalerna. Undvik t ex högklackat och grova vinterkängor.

### \* OBS - Gaspedal med eko-körnings-funktion

Om bilen är utrustad med gaspedal för ekonomikörning blir den trögare när du trampat ner den 80 %. Det är för att du inte ska ge för mycket gas i onödan. Om du måste gasa på för fullt, t ex för att göra en snabb omkörning, är det bara att trycka ner gaspedalen så mycket som behövs.

### *Bensinmotor*

1. Kontrollera att parkeringsbromsen är ansatt.
2. **Manuell växellåda.**  
Trampa ner kopplingspedalen helt och lägg växeln i neutralläge (N). Håll ner både kopplings- och brompedalen.  
**Automatisk växellåda**  
Växelväljaren ska vara i läge P eller N. Trampa på bromsen.
3. Släpp nyckeln direkt när motorn startat eller efter 10 sekunder om motorn inte startat.
4. Om temperaturen är lägre än -18° eller om bilen stått i flera dagar, låt motorn gå på tomgång en kort stund innan du kör iväg.

### \* OBS

Rör inte gaspedalen i samband med start av motorn, vare sig motorn är varm eller kall.

### VIKTIGT

- Bil med automatisk växellåda

*Om du får motorstopp när bilen rullar, lägg i N-läget och starta motorn. Lägg aldrig i P-läget, det kan medföra att växellådan skadas allvarligt och att bilen sladdar.*

### VIKTIGT

*Håll nyckeln i START-läget max 10 sekunder. Om bilen inte startat, vänta 5-10 sekunder före nästa startförsök annars kan startmotorn skadas.*

### **Dieselmotor**

1. Kontrollera att parkeringsbromsen är ansatt.

### **2. Manuell växellåda**

Håll kopplingspedalen nedtryckt, lägg växeln i neutralläget. Vrid nyckeln till ON-läget och vänta tills lampan för glödningen (förvärmningen) har slocknat.

### **Automatisk växellåda**

Växelväljaren ska vara i läge P eller N. Trampa på bromsen, vrid nyckeln till ON-läget och vänta tills lampan för glödningen (förvärmningen) har slocknat.

Kontrollampa för glödning (förvärmning)



W-60

3. Vrid nyckeln till START-läget och släpp den direkt när motorn startat eller efter 10 sekunder om motorn inte startat.
4. Om temperaturen är lägre än  $-18^{\circ}$  eller om bilen stått i flera dagar, låt den gå på tomgång en kort stund innan du kör iväg.

### **\* OBS**

Om motorn inte startat inom 10 sekunder efter att glödningen är avslutad, vrid nyckeln till LOCK och vänta 10 sekunder innan du åter vrider till ON. Vänta tills lampan för glödning slocknat och vrid därefter nyckeln till START.

### **Viktigt med tanke på turbon**

1. Varva inte upp motorn direkt efter start. Om motorn är kall, låt den gå på tomgång några sekunder så att turbon får rätt smörjning.
2. Om bilen körts hårt eller en längre sträcka ska motorn gå på tomgång ca 1 minut innan du stänger av den, för att turbon ska få rätt smörjning.

### **! VIKTIGT**

***Om bilen körts hårt eller en längre sträcka får du inte stänga av motorn direkt utan måste låta den gå på tomgång ca 1 minut för att turbon inte ska skadas.***

## START/STOPP-KNAPP



### Belyst START/STOPP-knapp

När förardörren öppnas tänds belysningen i knappen och lyser i 30 sekunder efter att dörren stängts.

Belysningen slocknar också direkt när bilens startspärr aktiveras.

Precis som i bilar med tändningslås finns det flera lägen: OFF, ACC, ON och START. De olika lägena markeras genom att belysningen i knappen ändrar färg. Se beskrivning i respektive avsnitt som följer här:

### Placering av START/STOPP-knapp

#### STOPP



#### • Med manuell växellåda

Stanna motorn genom att trycka på knappen (när motorn är igång). I OFF-läget är nästan alla funktioner avstängda.

#### • Bil med automatväxellåda

Stäng av motorn genom att trycka på START/STOPP-knappen med växelväljaren i P-läget.

Om man försöker att stänga av motorn via START/STOPP-knappen utan att ha valt växelläge P kommer tändningen inte att stängas av helt utan ACC/radioläge bibehålls. Rattlåset aktiveras så fort tändningen är avslagen för att skydda mot stöld. Rattlåset appliceras även om förardörren öppnas eller om man tar ur smart key ur sin hållare. Om rattlåset inte låst ordentligt när man öppnar dörren så kommer en varningssignal att ljuda.

Det låser när förardörren öppnas eller när du tar loss din Smart Key från hållaren.

### Bil utrustad med tändnings-/rattlås

I läge OFF aktiveras det elektriska rattlåset när du tar nyckeln ur nyckelfacket i bilen eller när du öppnar förardörren.

Om rattlåset inte aktiveras när du öppnar förardörren hörs en varningssignal. Prova då att ta med nyckeln ur bilen och stänga dörren utifrån. Om det inte löser problemet, kontakta en kia-verkstad.

Om du öppnar förardörren innan du trycker på knappen för att komma till läge OFF, kommer en varningssignal att höras eftersom rattlåset inte låses. Stäng i så fall dörren. Då ska varningssignalen upphöra och ratten låsas.



### \* OBS

Om rattlåset inte skulle låsa upp ordentligt så kommer inte START/STOPP-knappen att fungera. Tryck på START/STOPP-knappen samtidigt som du vrider ratten höger och vänster för att lätta på trycket på rattlåset.

- Om du inte kan välja ACC-läget med START-knappen: Håll in knappen och vrid på ratten litet till höger och vänster för att spänningen på rattlåset ska släppa.
- Stanna bilen innan du stänger av motorn.

### ! VIKTIGT

**Motorn kan endast stängas av när fordonet står stilla. Vid en nödsituation kan dock motorn stängas av genom att hålla in START/STOPP-knappen längre än 2 sekunder alternativt trycka på START/STOPP-knappen 3 gånger inom 3 sekunder. Du kan starta bilen när den är i rörelse utan att trycka på bromsen genom att trycka på START/STOP-knappen med växelväljaren i växelläge N (Neutral).**

### ACC (Radioläge)



Orange belysning

#### • Med manuell växellåda

För att komma till ACC-läget när tändningen är avstängd (OFF), tryck på START-/STOPP-knappen, men trampa inte på kopplingspedalen samtidigt.

#### • Bil med automatväxellåda

Med tändningen i avstängt läge, tryck på START/STOPP-knappen utan att trycka ned bromspedalen. Rattlås öppnas och ACC/radioläge är tillgängligt. Om ACC/radioläget är på längre än en timma så kommer det automatiskt att stängas av för att spara batterikapacitet.

### ON



Grön indikatorlampa

#### • Med manuell växellåda

I ACC-läge, tryck på START-/STOPP-knappen för att slå på tändningen (ON). Rör inte kopplingspedalen!

#### • Bil med automatväxellåda

Med tändningen i ACC/radioläge, tryck på START/STOPP-knappen utan att trycka ned bromspedalen.

Varningslamporna tänds så man kan inspektera dessa innan start. Lämna inte tändningen påslagen längre tider utan motorn igång, det kan ladda ur batteriet.

**STARTA**

Inte belyst

**• Med manuell växellåda**

Starta motorn: Lägg växeln i neutralläge (N), trampa ner kopplingspedalen och tryck sedan på START-/STOPP-knappen.

**• Bil med automatisk växellåda**

För att starta motorn, tryck ned bromspedal, tryck sedan på START-/STOPP-knappen med växelspaken i P-läge (parkeringsläge) eller N-läge (neutral). För din egen säkerhet, starta alltid med växelväljaren i P-läge (parkeringsläge).

**\* OBS**

**Manuellt växlad bil:** Om du trycker på START-knappen utan att trampa ner kopplingspedalen helt växlar tändningsläget enligt nedan\*.

**Automatväxlad bil:** Om du trycker på START-knappen utan att trampa på bromsen växlar tändningsläget enligt nedan\*.

\* OFF→ACC→ON→OFF eller ACC

**\* OBS**

Om du lämnar tändning eller radioläge på en längre tid så kommer batteriet att laddas ur.

**⚠ VARNING**

- Tryck inte på START-/STOPP-knappen när bilen rullar. Om motorn stannar krävs det mer bl a kraft för att bromsa.
- Innan du lämnar bilen ska du se till att parkeringsbromsen är ansatt.
- Sträck inte handen genom ratten för att trycka på START-/STOPP-knappen när bilen är i rörelse.
- Se till att det inte finns något på golvet på förarsidan som kan glida in under pedalerna och hindra att t ex bromspedalen kan trampas ner.

### Starta motorn - Bil med Smart Key

 **VARNING**

Vid bilkörning är skor med tunn sula bäst. Undvik att köra med vinterskor och högklackat.

### \* OBS - Gaspedal med ekokörnings-funktion

Om bilen är utrustad med gaspedal för ekonomikörning blir den trögare när du trampat ner den 80 %. Det är för att du inte ska ge för mycket gas i onödan.

Om du måste gasa på för fullt, t ex för att göra en snabb omkörning, är det bara att trycka ner gaspedalen så mycket som behövs.

### *Bensinmotor*

1. Nyckeln (Smart Key) måste finnas i bilen.
2. Kontrollera att parkeringsbromsen är ansatt.

#### 3. **Manuell växellåda**

Trampa ner kopplingspedalen helt och lägg växeln i neutralläge (N). Håll ner både kopplings- och brompedalen.

#### **Automatisk växellåda**

Växelväljaren ska vara i läge P eller N. Trampa på bromsen.

4. Tryck på START-/STOPP-knappen.

### *Dieselmotor*

1. Nyckeln (Smart Key) måste finnas i bilen.
2. Kontrollera att parkeringsbromsen är ansatt.

#### 3. **Manuell växellåda**

Trampa ner kopplingspedalen helt och lägg växeln i neutralläge (N). Håll ner både kopplings- och brompedalen.

#### **Automatisk växellåda**

Växelväljaren ska vara i läge P eller N. Trampa på bromsen.

Kontrolllampa för glödning (förvärmning)

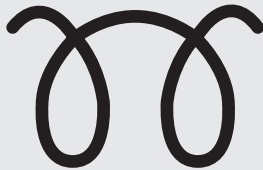

W-60

4. Håll START-/STOPP-knappen intryckt tills kontrolllampan för glödning slocknat. Det tar ibland upp till 5 sekunder.
5. Motorn startar när lampan har slocknat.

### \* OBS

Det kan hända att motorn startar om du trycker en andra gång på START-/STOPP-knappen när förvärmningen pågår.

### Viktigt med tanke på turbon

1. Varva inte upp motorn direkt efter start. Om motorn är kall, låt den gå på tomgång några sekunder så att turbon får rätt smörjning.
2. Om bilen körts hårt eller en längre sträcka ska motorn gå på tomgång ca 1 minut innan du stänger av den, för att turbon ska få rätt smörjning.

### ! VIKTIGT

***Om bilen körts hårt eller en längre sträcka får du inte stänga av motorn direkt utan måste låta den gå på tomgång ca 1 minut för att turbon inte ska skadas.***

- Även om nyckeln (Smart Key) är i bilen får den inte vara för långt från instrumentpanelen om motorn ska startas.
- Om någon dörr öppnas när tändningssystemet är i något av lägena ACC eller OFF söker bilens system kontakt med bilens Smart Key. Om systemet inte kan känna av nyckeln börjar antingen lampan "🚗" eller "KEY OUT" blinka eller också visas texten Key is not in vehicle (ingen Smart Key i bilen) och om båda dörrarna stängts ljuder dessutom en signal i 5 sekunder, om systemet inte får kontakt med nyckeln. Varningen stängs av när bilen körs. Se till att du alltid har din Smart Key med dig.



### WARNING - Smart Key

Bilen kan bara startas om nyckeln finns i bilen och inte för långt från instrumentpanelen.

Låt inte barn, eller personer som inte förstår sig på hur START-/STOPP-knappen fungerar, röra knappen.

### ..! VIKTIGT

Om du skulle råka få motorstopp under körning lägg växeln i neutralläge (N). I bilar med automatisk växellåda får du inte föra spaken till P-läget. Tryck sedan på START/STOPP-knappen för att försöka starta motorn.

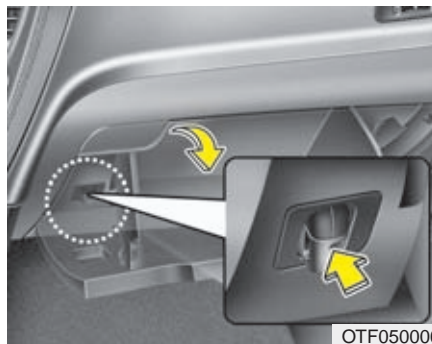

OTF050006

### ..! VIKTIGT

Tryck inte in START/STOPP-knappen längre än 10 sek, förutom när bromsljussäkringarna har gått sönder.

### \* OBS

- Om batteriet i nyckeln (Smart Key) är svagt eller om nyckeln inte fungerar som den ska, tryck in din Smart Key i hållaren, så kan motorn startas. Tryck den inåt för att lossa den.
- När säkringen till bromsljuset gått sönder så kan inte motorn startas på normalt sätt. Byt ut säkringen mot en ny om möjligt. Om man inte kan byta ut säkringen så kan motorn startas genom att hålla in START/STOPP-knappen i 10 sek i radioläge (ACC). Motorn kan då startas utan att bromspedalen trycks ned men för din egen säkerhet hålla alltid ned bromsen när motorn skall startas.

## STOPP-/START-SYSTEM (ISG\*)

I bilar som är utrustade med stopp-/start-system sjunker bränsleförbrukningen när bilen körs i tät trafik eftersom motorn stängs av automatiskt varje gång bilen stannar.

Systemet aktiveras varje gång motorn startas.

### \* OBS

När motorn startas automatiskt av systemet kan varningslamporna för ABS, ESP, ESP OFF, EPS och varningslampan för parkeringsbromsen lysa en kort stund.

Det händer om batteriet har dålig laddning och beror inte på fel i systemet.

\* ISG betyder *Idle Stop and Go*, d v s *Tomgång Stopp och Kör*



### Stanna motorn automatisk

1. Sänk farten till under 5 km/tim.
2. Trampa ner kopplingen och lägg växeln i neutralläge.
3. Släpp upp kopplingen helt.

Motorn stannar och den gröna symbolen (A) och AUTO STOP visas i displayen.

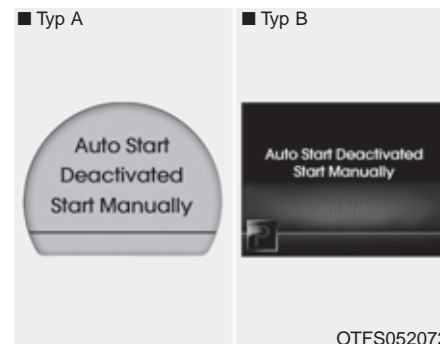

### \* OBS

- Du måste köra i minst 10 km/tim för att stopp-/start-funktionen ska aktiveras efter ett stopp där motorn stannat.
  - Om du lossar säkerhetsbältet eller öppnar förardörren (eller motorhuven) när systemet är aktiverat kommer lampan i OFF-knappen att tändas. Det betyder att systemet är avstängt.
- I bilar med display enligt ovan visas texten som betyder "Automatisk start inte aktiverad. Starta på vanligt sätt".

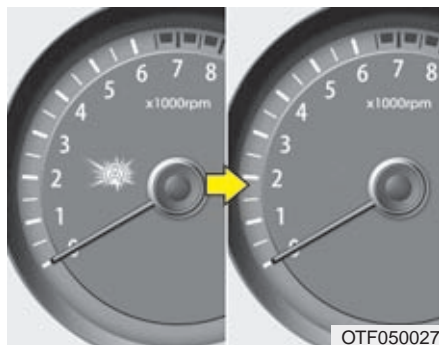

### Automatisk start

Trampa ner kopplingen med växeln i neutralläge. Motorn startar automatiskt och den gröna symbolen ((A)) i instrumentpanelen slocknar.

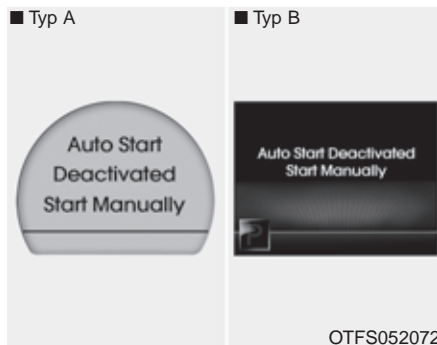

### Motorn kan i vissa fall starta automatisk även om föraren inte trampar på kopplingspedalen

*Det sker om luftkonditioneringen är igång och fläkten är inställd på:*

- 4 eller högre med manuellt system.
- När luftkonditioneringen är på och fläkten går med max hastighet.
- Klimatanläggningen varit igång en längre stund.
- När max defroster är vald.

Eller:

- För lågt vakuumtryck i bromssystemet.
- Batteriet är dåligt laddat.
- Bilen hastighet är högre än 5 km/tim.

Den gröna symbolen ((A)) blinkar i 5 sekunder i instrumentpanelen och i bilar med display visas också texten AUTO START.

**Stopp-/start-systemet är aktiverat när:**

- Föraren har spänt fast säkerhetsbältet.
- Förardörren och motorhuven är helt stängd.
- Vakuumtrycket i bromssystemet är tillräckligt högt.
- Batteriet har tillräcklig laddning.
- Yttertemperaturen ligger mellan -2°C och 35°C.
- Motorn har kommit upp i en viss temperatur (för att det inte ska bli onödiga kallstarter).

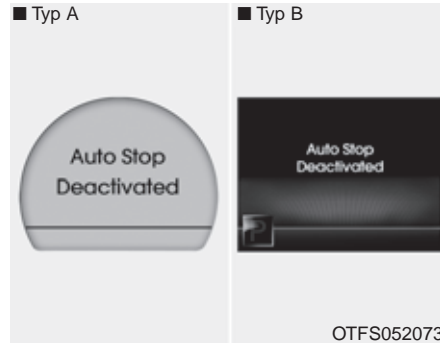

**\* OBS**

- Om inte alla kraven är uppfyllda kommer stopp-/start-systemet inte att aktiveras. Lampan i OFF-knappen kommer att lysa och ovanstående text visas i bilar med display.
- Om lampan ofta tänds och meddelandet ofta visas, försök kontrollera vad det beror på.

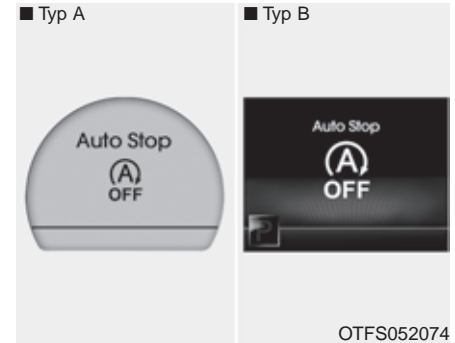

**Om du vill stänga av systemet**

- Tryck på OFF-knappen. Lampan i knappen tänds och i bilar med display visas meddelandet Auto Stop Deactivated.
- Tryck en gång till på knappen för att aktivera systemet.

Anm. I vissa modeller kan det stå ISG på knappen





### Fel i stopp-/start-systemet

Om det uppstår något fel kommer den gula symbolen ((A)) att först blinka i 5 sekunder och därefter lysa med fast sken. Lampan i OFF-knappen kommer att tändas. I bilar med display visas ovanstående meddelande.

### \* OBS

- Om OFF-knappen inte fungerar som den ska eller om stopp-/start-systemet inte fungerar, kontakta en kia-verkstad så snart som möjligt.
- Om OFF-knappen börjar lysa kan det bero på att batteriet är för dåligt laddat eller att motorn inte är uppvärmd. Genom att köra bilen i ca 80 km/tim i max två timmar med knappen för kupéfläkten på lägsta hastighet laddas batteriet och motortemperaturen stiger. Om lampan i knappen fortfarande lyser när du gjort enligt ovan, kontakta en kia-verkstad så snart som möjligt.

### VARNING

Innan du utför några kontroller eller arbeten i motorrummet ska tändningen vara i läge LOCK eller OFF. Annars kan motorn starta om någon t ex kommer åt koppling pedalen.

## MANUELL VÄXELLÅDA

### ■ Typ A



- ⇒ Växelspaken kan flyttas utan att lyfta knappen (1).
- ➔ Tryck på spärrknappen (1) när du ska lägga i backen (R).

### ■ Typ B



- ⇒ Växelspaken kan flyttas utan att lyfta knappen (1).
- ➔ Spärren (1) måste lyftas uppåt medans spaken förflyttas.

OTF050009N/OJD052004

### Manuell växellåda, funktion

Den manuella växellådan har 6 växlar framåt.

Växellägena framgår av bilden till vänster.

Kopplingen ska tryckas ner helt i samband med växlingar.

Du måste alltid trampa ner kopplingen för att kunna starta motorn.

Bilen måste stå stilla när backväxeln (R) ska läggas i. Lyft upp backspärren som sitter direkt nedanför växelspaksknoppen innan spaken förs in i backväxelläget (R).

*Se till att fordonet står helt stilla innan man försöker lägga i backväxeln (R).*

*Varva aldrig motorn i det röda varvtalsområdet på varvräknaren.*

### ⚠ VIKTIGT

- *Vid växling från 5:an till 4:an får spaken inte föras så långt till vänster att 2:an av misstag läggs i. Det kan medföra motorskador om motorn varvas upp för mycket, så att nålen i varvräknaren kommer in i det röda fältet.*
- *Hoppa över högst en växel vid nedväxling om motorvarvet är 5000 eller högre. I annat fall kan motorn skadas på grund av övervarvning.*

### **Kopplingen**

Kopplingspedalen ska alltid trampas ner helt vid varje växlingstillfälle. Släpp upp den långsamt vid start. Vila aldrig foten på kopplingspedalen mellan växlingstillfällena det medför onödigt slitage. Slira inte heller på kopplingen för att hålla bilen stilla i backar. Trampa på fotbromsen eller använd parkeringsbromsen. Pumpa aldrig snabbt på kopplingspedalen.

#### **! VIKTIGT**

***Kopplingspedalen ska alltid trampas ner helt vid varje växlingstillfälle. Om inte så kan kopplingen skadas och det kan uppstå missljud.***

### **Nedväxling**

Växla alltid ned innan motorvarvet är för lågt så att du riskerar motorstopp. Bilen kan också accelerera snabbare om varvtalet inte är för lågt.

Växla alltid ned vid körning i branta nedförslut för att utnyttja motorbromsen. Då minskar slitaget på bromsarna och de riskerar inte att överhettas.

### **God körteknik**

- Växla aldrig till neutralläget när bilen tex rullar nedför en backe.
- Bromsa inte konstant i långa, branta nedförsbackar. Det kan medföra överhettning av bromsarna, snabb förslitning av bromsbeläggen och förlängd bromssträcka. Växla ner och motorbromsa.
- Sänk farten före nedväxlingar för att undvika att motorn övervarvas och skadas.
- Sänk farten om det är blåsigt.
- Bilen måste stå stilla när du ska lägga i backen annars kan växellådan skadas.
- Kör extra försiktigt när det är halt. Bromsa mjukt och växla utan att det uppstår ryck, accelerera långsamt samt undvik tvära svängar för att undvika att få sladd.

 **VARNING**

- Alla i bilen måste använda bilbälte när bilen är i rörelse.
- Undvik hög hastighet i kurvor.
- Gör inga häftiga girar eller filbyten.
- Anpassa farten efter rådande trafik- och vägförhållanden.
- Håll bilen på vägen så att inte hjulen skär ner på sidan av vägbanan.
- Om du skulle råka köra av vägen, vrid försiktigt på ratten för att komma upp på vägen igen utan att få sladd.
- Följ gällande hastighetsbestämmelser.

## AUTOMATISK VÄXELLÅDA

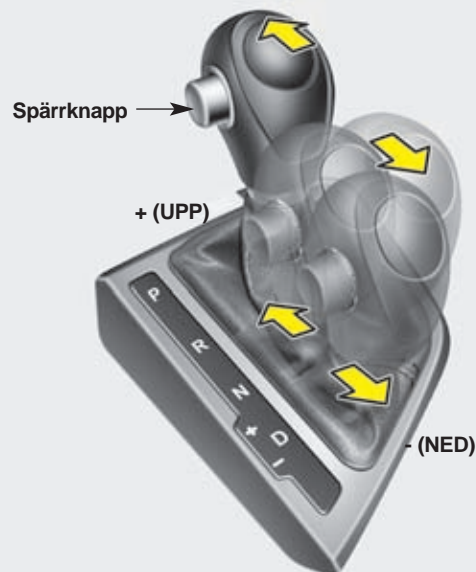
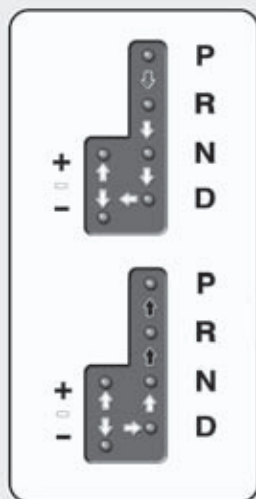

▣ Vid växling, trampa på bromsen och tryck in knappen.

➡ Svart pil: Spärrknappen måste tryckas in när spaken ska föras från N till och från R till P.

➡ Mellan övriga växellägen kan spaken föras fritt.

### Körning med automatisk växellåda

Den automatiska växellådan är 6-stegad beroende på modell. Den väljer automatiskt rätt växel beroende på hastighet och belastning. Det går också att växla manuellt/sekventiellt som i sportvagnar.

Se information om "Manuella växlingar".

### \* OBS

Om batteriet varit bortkopplat kan det hända att de första fem växlingarna blir ryckiga. Det är normalt och justeras efter några växlingscykler av styrenheten för växellådan eller kontrollenheten för motorn.

OTF050010-1



### **VARNING - Automatisk växellåda**

- Kontrollera att det är fritt framför alternativt bakom bilen innan du väljer en växel och ska köra.
- Sätt alltid an parkeringsbromsen först och lägg sedan i P-läget när du ska lämna bilen. Stanna därefter motorn.

### **! VIKTIGT**

- *Gasa och bromsa aldrig samtidigt när växelväljarspaken är i läge D eller R, växellådan kan skadas.*
- *Vid ett tillfälligt stopp i uppførsbackar, håll inte bilen stilla med gasen. Trampa på bromsen.*
- *Motorn får inte ha högre varv än tomgång när spaken förs mellan de olika växellägena.*

### **Växellägena**

När tändningen är i läge ON visas växelläget i displayen framför föraren.

### **P - Parkeringsläge**

Drivhjulen/framhjulen är låsta. Bilen måste stå stilla när spaken förs till P-läget.



### **VARNING**

- Växla aldrig till P-läget om bilen inte står stilla. Bilen tvärbromsas och växellådan kan skadas allvarligt.
- P-läget ersätter inte parkeringsbromsen, som bör sättas an innan du lägger i P-läget.
- Sätt alltid an parkeringsbromsen, lägg i P-läget och ta ur nyckeln när du lämnar bilen.
- Lämna inte barn ensamma i bilen.

### **! VIKTIGT**

*Bilen måste stå helt stilla när spaken förs till P-läget annars kan växellådan skadas.*

### **R - Backen**

Håll foten på bromspedalen när spaken förs till R-läget.

### **! VIKTIGT**

*Bilen måste stå helt stilla när spaken förs till och från R-läget annars kan växellådan skadas. Undantag kan göras när du ska "gunga" loss bilen om du kört fast. Se anvisningar längre fram i detta kapitel.*

### **N - Neutralläge**

Växellådan är frikopplad från hjulen. Om bilen inte bromsas kan den rulla om marken lutar.

### D - Körläge

I körläget D sköter växellådan automatiskt upp- och nedväxlingar mellan de fyra stegen med tanke på hastighet och belastning.

Nedväxlingar, för t ex omkörningar kan göras genom att gaspedalen trycks ner snabbt (s k Kick Down).

### \* OBS

Bilen måste stå stilla när du för spaken till D-läget.

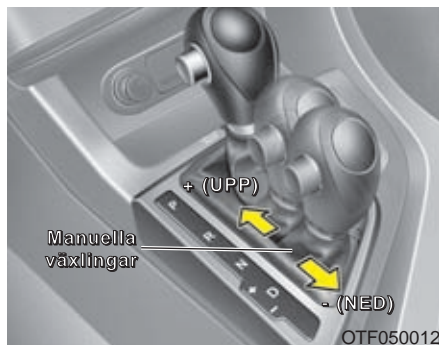

### Manuella växlingar

När växelväljaren är i D-läget kan föraren när som helst välja att föra spaken till det vänstra spåret i växlingskulissen. (Det syns inte på gaspedalen runt växelväljarspaken). Då kan upp- och nedväxlingar göras manuellt.

Till skillnad mot manuella växellådor kan växling ske med gaspedalen nedtrampad.

Uppväxling (+) : För spaken framåt för närmast högre växel.

Nedväxling (-) : För spaken bakåt för närmast lägre växel.

### \* OBS

- Om du väljer att växla manuellt måste se till att inte övervarva motorn. Växla upp när varvräknarnålen kommer till den röda markeringen.
- Nedväxlingar sker automatiskt om föraren inte växlar när bilens hastighet sjunker och motorvarvet är för lågt för vald växel. När bilen stannar väljs 1:an automatiskt.
- I det manuella läget måste föraren växla upp när nålen i varvräknaren närmar sig den röda zonen.
- Ingen växling sker om föraren försöker göra en växling som skulle kunna skada växellådan eller motorn.
- Vid start på halt underlag, tryck spaken framåt för att välja 2:an att starta på för att undvika hjulspinn.

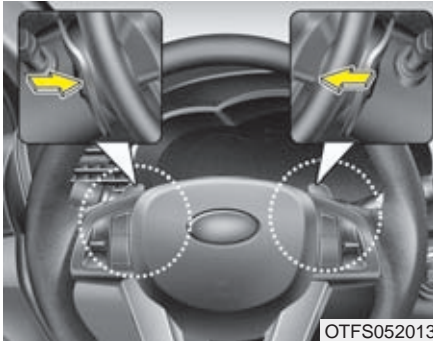

### Växelpaddlar på ratten

Du kan växla manuellt med paddlarna när växelväljarspaken är i D-Sport-läge.

### Med växelväljarspaken i D-läget

Du kan när som helst gå över till Sportläge och använda paddlarna för att växla manuellt om hastigheten är högre än 10 km/tim.

Tryck på en av paddlarna för att växla upp eller ner. Växling sker stegvis uppåt 1-2-3-4-5-6 med höger paddel (+) och stegvis nedåt 6-5-4-3-2-1 med vänster paddel (-).

För att återgå till D/automatläge ska du föra växelväljarspaken till vänster i växlingskulissen till Sportläget och sedan tillbaka till höger till D-läget. Om du därefter inte rör paddlarna kommer alla växlingar att ske automatiskt.

### \* OBS

Om du använder bägge paddlarna samtidigt sker ingen växling.

### Säkerhetsspärr

Av säkerhetsskäl är den automatiska växellådan utrustad med en spärr som gör att det inte går att lägga ur parkeringsväxeln (P) om inte bromspedalen först trampas ned.

Så här lägger du ur parkeringsväxeln (P):

1. Trampa på bromsen.
2. Flytta spaken.

Om du trampar på bromspedalen och tar bort foten flera gånger, samtidigt som parkeringsväxeln (P) är ilagd, hörs ett skramlande ljud från området kring växelspaken. Detta är fullt normalt.

### VARNING

Trampa på bromsen innan spaken förs från P-läget annars kan bilen röra på sig.



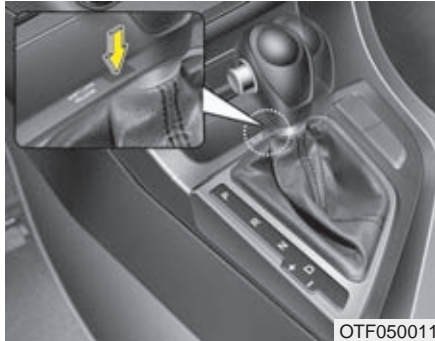

### Spärrsystem för tändningsnyckeln

Det går bara att ta nyckeln ur tändningslåset när växelväljaren är i läge P.

### Upphäv säkerhetsspärren

Om det inte går att föra spaken från P eller N till R när du trampar på bromspedalen, håll foten kvar på bromsen och gör så här:

1. Håll foten kvar på bromspedalen och peta försiktigt bort den lilla kåpan (1) som pilen i bilden visar.
2. Tryck med en skruvmejsel eller nyckel i hålet för att frigöra säkerhetsspärren.
3. Flytta spaken.
4. Vänd dig till en Kia-verkstad för kontroll.

### Allmänna tips för körning med automatisk växellåda

- Växelväljaren får bara flyttas från P eller N när motorn går på tomgång.
- Lägg aldrig i P-läget när bilen rullar.
- Bilen ska stå helt stilla när du lägger i backen (R) och körläget (D).
- Låt aldrig bilen rulla utför en backe med växellådan i neutralläget.
- Växla ner i utförsbackar och utnyttja motorbromsen för att undvika att bromsarna överhettas.
- Sätt alltid an parkeringsbromsen när bilen parkeras och växelväljaren är i läge P.
- Kör extra försiktigt när det är halt. Bromsa mjukt och accelerera långsamt samt undvik tvära svängar för att undvika att få sladd.
- Kör mjukt utan häftiga accelerationer och inbromsningar så uppnår du bästa bränsleekonomi.
- Starta på 2:an när det är mycket halt.

 **VARNING**

- Alla i bilen måste använda bilbälte när bilen är i rörelse.
- Undvik hög hastighet i kurvor.
- Gör inga häftiga girar eller filbyten.
- Anpassa farten efter rådande trafik och vägförhållanden.
- Håll bilen på vägen så att inte hjulen skär ner på sidan av vägbanan.
- Om du skulle råka köra av vägen, vrid försiktigt på ratten för att komma upp på vägen igen utan att få sladd.
- Följ gällande hastighetsbestämmelser.

 **VARNING**

Om du kört fast i snö, lera eller sand kan du försöka "gunga" loss bilen. Gör så här:

Vrid ratten lite åt båda hållen. Flytta sedan spaken mellan D och R och gasa så att bilen kommer i gungning utan alltför mycket hjulspinn. Se till att ingen står i vägen för bilen om den plötsligt kommer loss.

Om du inte kommer loss efter några försök, se till att du får bogserhjälp.

**Start i backe**

Trampa på fotbromsen och för spaken till D-läget. Frigör parkeringsbromsen och trampa försiktigt på gaspedalen samtidigt som du släpper upp bromspedalen långsamt.

**Se även information om "Hjälp vid start i backe" längre fram i detta kapitel.**

### BROMSSYSTEMET

#### Bilen har bromsservo och självjusterande bromsar

Om servoeffekten försvinner på grund av att motorn stannar eller beroende på något fel krävs det mer kraft för att bromsa bilen. Räkna därför med att bromssträckan förlängs.

När motorn inte är igång avtar servoeffekten stegvis varje gång bromspedalen trycks ner.

#### Om det blir fel på bromsarna

Om fotbromsen inte fungerar går det att få stopp på bilen med parkeringsbromsen. Men tänk på att den verkar endast på bakhjulen. Det medför att bromssträckan blir lång.

#### VARNING

- Vila inte en fot på bromspedalen under körning. Det medför överhettning av bromsarna, snabb förslitning av bromsbeläggen och förlängd bromssträcka.
- Växla ner i utförsbackar och utnyttja motorbromsen för att undvika att bromsarna överhettas.
- Om det kommer vatten på bromsskivorna försämrar bromsverkan och bilen kan dra snett vid inbromsning. Om du kört genom vatten, bromsa lätt så att bromsskivorna blir torra och kan fungera normalt.
- Innan körning, verifiera alltid placeringen av broms och gaspedal. Om du inte gör detta kan du råka trycka på fel pedal vilket kan resultera i en allvarlig olycka.

#### *Om du råkar ut för bromsbortfall*

Nödbromsa försiktigt med parkeringsbromsen annars kan bilen få sladd. Tänk också på att bromssträckan blir ovanligt lång.

#### VARNING

##### - Parkeringsbromsen

Om du bromsar hårt med parkeringsbromsen när bilen har hög hastighet riskerar du att bilen får sladd.

### Varningsljud för slitna bromsbelägg

När bromsbeläggen är nedslitna och behöver bytas hörs en gnislande ljud när bilen bromsas.

Under vissa förhållanden kan ljudet uppstå tillfälligt även om beläggen inte är slitna. Det är normalt.

#### ! VIKTIGT

- Undvik dyra reparationer genom att byta bromsbeläggen innan de är helt nedslitna.
- Byte av bromsbelägg ska alltid göras samtidigt på bägge fram- alternativt bakhjulen.

#### VARNING

Varningsljudet innebär att bromsbeläggen måste bytas. Om du kör för länge med de slitna beläggen kan bromsarna sluta fungera.

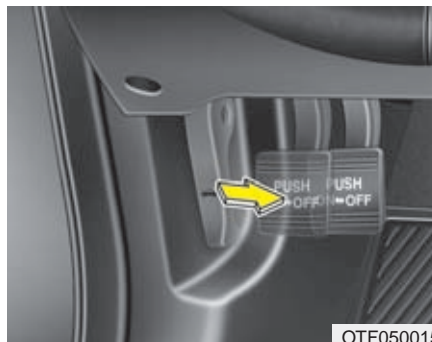

OTF050015

### Parkeringsbromsen

#### Parkeringsbromsen

##### Pedaltyp

Vid applicering av parkeringsbromsen, håll först ned färbromspedalen och tryck sedan ned parkeringsbromspedalen så långt det går.

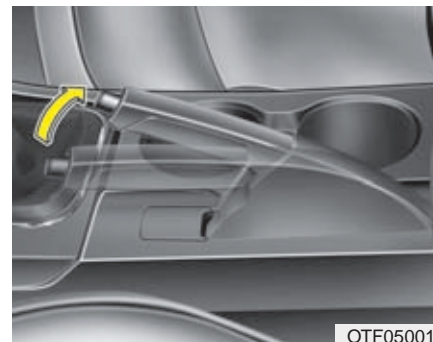

OTF050014

### Parkeringsbromsen

#### Parkeringsbromsen

##### Spaktyp

Trampa på bromsen när du sätter an parkeringsbromsen. Dra spaken uppåt utan att trycka in spärrknappen. Om du parkerar i en backe, lägg i backen i nedförsbacke och 1:an i uppförsbacke alternativt P-läget för bil med automatisk växellåda.

### ! VIKTIGT

- Kör aldrig med parkeringsbromsen ansatt. Det medför kraftigt slitage på bakbromsarna.
- Parkeringsbromsen får inte användas när fordonet är i rörelse förutom i en nödsituation. Det kan skada bilens parkeringsbromssystem och kan äventyra säkerheten.



#### Frigör parkeringsbromsen

##### Pedaltyp

För att frigöra parkeringsbromsen, håll ned färdbrakspedalen medan du återigen trycker på parkeringsbrakspedalen. Pedalen kommer automatiskt att återgå till fullt släppt läge.

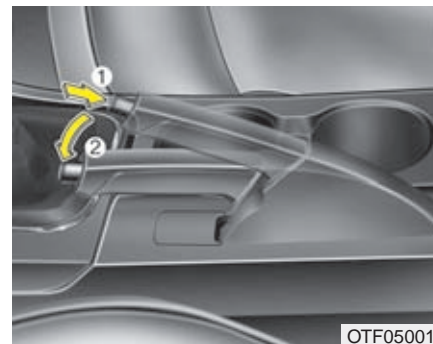

#### Frigör parkeringsbromsen

##### Spaktyp

Håll ned brakspedalen när du ska frigöra parkeringsbromsen. Lyft sedan spaken en aning och tryck in spärrknappen (1). Sänk ner spaken (2) helt.

Om parkeringsbromsen inte kan frigöras helt eller delvis, d v s spaken inte kan sänkas ner helt, kontakta en Kia-verkstad för kontroll.

**⚠ VARNING**

- Sätt alltid an parkeringsbromsen när bilen parkeras. Lägg också i 1:an om bilen står i en uppförsbacke eller backen om det lutar utför (P-läget i bilar med automatisk växellåda).
- Se till att parkeringsbromsen inte frigörs av misstag av t ex barn i bilen.
- Sätt alltid an parkeringsbromsen när bilen parkeras, så att den inte kommer i rullning.



W-75

Kontrollera att bromsvarningslampan tänds när tändningsnyckeln vrids till ON och innan motorn startas.

Lampan lyser när parkeringsbromsen är ansatt och när tändningsnyckeln är i läge ON eller START.

Om bromsvarningslampan fortsätter att lysa när parkeringsbromsen är helt frigjord och motorn är igång kan det ha uppstått ett fel i bromssystemet som omgående måste åtgärdas.

Om lampan fortsätter att lysa när parkeringsbromsen är helt frigjord kan det ha uppstått ett fel i bromssystemet. Undvik i så fall att köra bilen eller ta dig försiktigt till en Kia-verkstad så snart som möjligt.

**Låsningfria bromsar - ABS**

**⚠ VARNING**

ABS-bromsar kan inte kompensera vårdslös körning. Föraren ska alltid anpassa hastigheten efter gällande körförhållanden. Håll alltid ett säkert avstånd till framförvarande fordon.

Sänk hastigheten när det är halt eller när vägbanan är våt och det finns risk för vattenplaning.

ABS-bromsar kan förkorta bromssträckan vid de flesta tillfällena. Den kan dock ibland bli lite längre jämfört med ett bromssystem utan ABS, t ex på:

- Löst grus och i lös snö.
- Om snökedjor är monterade på bilen.
- Gropiga, ojämna vägar. Kör aldrig extra fort eller med extra hög hastighet genom kurvor bara för att bilen har ABS-bromsar. De är till för att höja säkerheten vid normal körning.

ABS-systemet känner kontinuerligt av hjulens rotationshastighet. Om ett hjul tenderar att låsas vid en inbromsning minskas bromstrycket för det hjulet.

När ABS-systemet griper in hörs ett tickande ljud och bromspedalen pulserar. Det är fullt normalt.

För att få optimal effekt av ABS-systemet ska du hålla foten kvar på bromspedalen. Du kan aldrig trampa för hårt eftersom bromstrycket regleras automatiskt.

### \* OBS

Ett klickande ljud kan höras från motorrummet när du startat motorn och kör iväg. Det är normalt och innebär att ABS-systemet fungerar som det ska.

- Även om bilen är utrustad med ABS-bromsar ska du alltid hålla ett säkert avstånd till framförvarande fordon.
- Sänk farten i kurvor. ABS-systemet kan inte kompensera för vårdslös körning.
- På grus och i lös snö kan bromssträckan i vissa fall bli längre med ABS-bromsar.

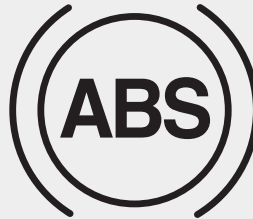

W-78

### ! VIKTIGT

- *Om varningslampan tänds kan det ha uppstått ett fel i ABS-systemet. Det går dock att bromsa bilen på samma sätt som vanligt, men utan den extra säkerhet som ABS-systemet medför.*
- *Varningslampan ska lysa i ca 3 sekunder när tändningsnyckeln vrids till ON. Under den tiden gör systemet en självdiagnos och lampan slocknar om allt är OK. Om lampan fortsätter att lysa kan det vara ett fel i systemet. Kontakta i så fall en kia-verkstad så fort som möjligt.*

### ! VIKTIGT

- *Vid körning på halt underlag och ABS-bromsarna får gripa in ofta kan det hända att varningslampan tänds. Kör i så fall åt sidan på en säker plats och stanna motorn.*
- *Om lampan inte lyser när du åter startar motorn fungerar systemet som det ska. Om inte, kontakta snarast en kia-verkstad.*

### \* OBS

Om bilen startas med hjälp av startkablar, på grund av att batteriet är urladdat, kan motorn gå lite ojämnt till att börja med och varningslampan kan lysa. Det beror på låg batterispänning och inte att det är något fel i ABS-systemet.

- Pumpbromsa aldrig.
- Ladda batteriet innan bilen körs.

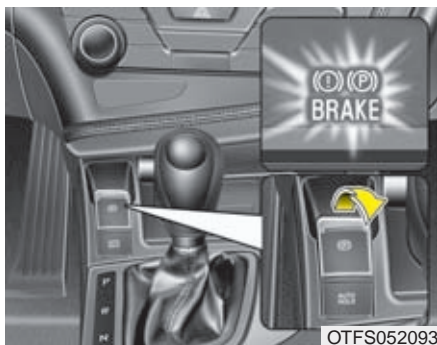

### Elektrisk parkeringsbroms - EPB

Sätt an parkeringsbromsen:

1. Trampa på bromspedalen.
2. Dra P-knappen mot dig.
3. Kontrollera att du ser texten BRAKE och symbolerna i displayen.

Parkeringsbromsen sätts an automatiskt när du stänger av motorn, utan att du behöver trampa på bromsen, om du tryckt på knappen AUTO HOLD och den lyser.

Men om du trycker på P-knappen inom 3 sekunder, efter att du stängt av motorn, sätts inte parkeringsbromsen an.

### \* OBS

Om bilen står i en brant backe eller om du har släp efter bilen och den inte står stilla, gör så här:

1. Sätt an den elektriska parkeringsbromsen.
2. Håll upp knappen i mer än 3 sekunder.

### ! VIKTIGT

*Sätt aldrig an parkeringsbromsen när bilen rullar, utom i en nödsituation. Systemet kan skadas och du riskerar att bilen sladdar.*



*Frigör parkeringsbromsen:*

- Tändningen ska vara i läge ON.
- Trampa på gas- eller bromspedalen.
- Kontrollera att texten BRAKE slocknar i displayen.



### **Frigör parkeringsbromsen automatiskt:**

Om växelväljarspaken är i P-läget:

- Starta motorn och trampa på bromspedalen samt lägg i något av lägena R, N eller D.
- Om växelväljarspaken är i N-läget:
- Starta motorn och trampa på bromspedalen samt lägg i något av lägena R, eller D.

- Bil med manuell växellåda

1. Starta motorn.
2. Ta på säkerhetsbältet (förare).
3. Se till att förardörr, motorhuv och bagagelucka är stängda.
4. Tryck ned kopplingspedalen och lägg i växel.
5. Släpp upp kopplingen samtidigt som grundgas appliceras.

- Bil med automatväxellåda

1. Starta motorn.
2. Ta på säkerhetsbältet (förare).
3. Se till att förardörr, motorhuv och bagagelucka är stängda.
4. Lägg i växel och tryck ned gaspedalen.

Kontrollera att BRAKE-lampan slocknar.

### **\* OBS**

- Du kan sätta an parkeringsbromsen med tändningen i läge OFF, men inte frigöra den.
- Om du står i en backe bör du trampa på bromsen och frigöra parkeringsbromsen manuellt.

### **\* OBS - Manuell växellåda**

Om fordonet framförs med ett släp kopplat så kan bilen lätt rulla bakåt vid start i backe eller sluttning. För att förhindra detta, följ instruktionerna nedan.

1. Tryck ned kopplingen och välj växel.
2. Dra och håll kvar knappen för den elektroniska handbromsen.
3. Ge grundgas och släp försiktigt upp kopplingen.
4. När du känner att motorn börjar få tillräckligt med dragkraft, släpp knappen till handbromsen.

Använd inte ovan procedur på plan väg. Fordonet kan plötsligt åka framåt.

### **! VIKTIGT**

- Om **BRAKE-lampan lyser när parkeringsbromsen är frigjord, vänd dig till en kia-verkstad för att få systemet kontrollerat.**
- **Kör aldrig bilen med parkeringsbromsen ansatt. Bromsskivorna och bromsbeläggningen slits ut snabbt.**

**Den elektriska parkeringsbromsen (EPB) kan frigöras automatiskt:**

- Vid överhettning.
- Om andra system påverkas.

**\* OBS**

Om föraren av misstag stänger av motorn när den automatiska bromsen (AUTO HOLD) är aktiverad, sätts parkeringsbromsen an automatiskt.

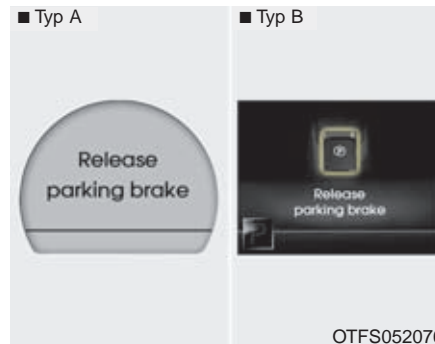

- Om du försöker köra iväg med foten på bromsen och parkeringsbromsen är ansatt. Men om den inte frigörs automatiskt hörs ett varningsljud och ett varningsmeddelande visas.
- Om föraren inte spänt fast säkerhetsbältet, motorhuven eller bakluckan inte är stängda. (Det kan då höras ett varningsljud höras och ett varningsmeddelande kan visas).
- Om det är något problem med bilen kan ett varningsljud höras och ett varningsmeddelande kan visas.

Om något av ovanstående inträffar, trampa på bromsen och frigör parkeringsbromsen genom att trycka på P-knappen.

**⚠ VARNING**

- För att bilen inte ska rulla iväg när du parkerat den, sätt alltid an parkeringsbromsen och lägg i P-läget.
- Se till att ingen som är ovan vid bilen av misstag frigör parkeringsbromsen.

**! VIKTIGT**

- *Det är normalt att det hörs ett klickljud när du sätter an och frigör parkeringsbromsen.*
- *Om du lämnar bilen till t ex en parkeringsvakt måste du förklara hur den elektriska parkeringsbromsen fungerar.*
- *Det kan uppstå ett fel på parkeringsbromsen om du kör med den ansatt.*
- *Gasa försiktig när du frigör parkeringsbromsen för att köra iväg.*



Om övergången från Auto Hold till EPB inte fungerar hörs ett varningsljud och ett varningsmeddelande enligt ovan visas.

**! VIKTIGT**  
**Trampa på bromsen när meddelandet enligt ovan visas.**



Om den elektriska parkeringsbromsen sätts an när AUTO HOLD har aktiverats (på grund av antisladdsystemet) hörs en varningssignal och ett meddelande enligt ovan visas (parkeringsbromsen har låsts automatiskt).

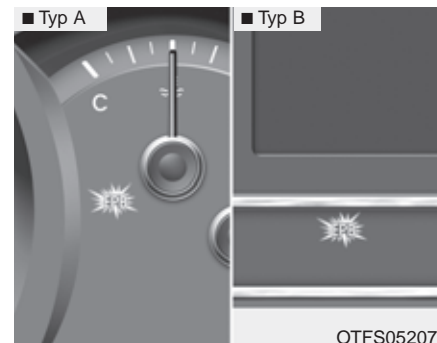

### **Fel i EPB-systemet**

Texten EPB lyser i panelen när tändningen går till ON-läget. Den ska slockna efter ca 3 sekunder om systemet fungerar som det ska.

Om texten inte tänds alls eller tänds och lyser under körning har det uppstått något fel i systemet.

Vänd dig i så fall till en kia-verkstad så snart som möjligt.

EPB-lampan kan tändas samtidigt som ESP-lampan, för att markera att det uppstått ett fel i ESP-systemet.

### ! VIKTIGT

- *EPB-lampan kan tändas om P-knappen inte fungerar som den ska. Systemet kan eventuellt återställas genom att du stänger av motorn och startar den igen efter några minuter. Men om EPBlampan ändå fortsätter att lysa, vänd dig till en kia-verkstad.*
- *Om EPB-lampan inte tänds eller om den blinkar när du dragit P-knappen mot dig är parkeringsbromsen inte ansatt.*
- *Om BRAKE-lampan blinkar när EPB-lampan lyser, tryck ner och dra P-knappen mot dig två gånger. Om EPB-lampan inte slocknar vänd dig till en kia-verkstad.*

### Nödbromsning

Om det uppstår något problem med bromspedalen under körning kan du nödbromsa så här:

Håll upp P-knappen när du trampar på bromsen.

### VARNING

Använd inte parkeringsbromsen under färd i annat fall än nödsituationer.

### \* OBS

Om du nödbromsar med EPB-systemet tänds BRAKE-lampan för att visa att systemet fungerar.

### ! VIKTIGT

Om du känner att det luktar bränt när du nödbromsar med EPBsystemet, kontakta en kia-verkstad.

*När den elektroniska parkeringsbromsen EPB inte går att frigöra*

När parkeringsbromsen inte går att släppa, se till att bilen transporteras till en Kia-verkstad med en flakbärgare för att få systemet kontrollerat.

### AUTO HOLD (automatisk bromsning)

Systemet gör att bilen bromsas även efter att föraren stannat bilen och tagit foten från bromspedalen.



#### *Aktivera bromsfunktionen så här*

1. Sitt i bilen med förardörren, motorhuven och bakluckan stängda.

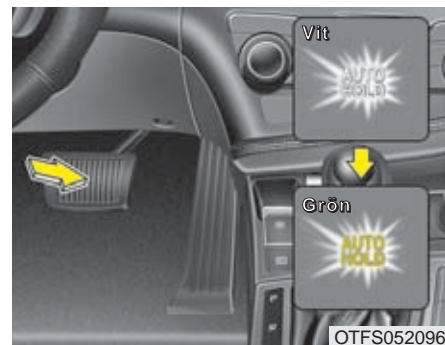

2. Trampa på bromsen och tryck in AUTO HOLD-knappen.
3. Den vita AUTO HOLD-texten visas i displayen och bromsfunktionen fungerar vid inbromsningar/stopp.
4. När du bromsar in och stannar bilen, vid t ex ett trafikljus, ändras AUTO HOLD-texten till grönt.
5. Du kan ta foten från bromspedalen eftersom bilen bromsas automatiskt. Anm. Om du trycker på P-knappen kopplar du bort AUTO HOLD-funktionen.

### Kör iväg och bromsen frigörs automatiskt

När du trampar på gasen för att köra iväg (med växelväljaren i läge R, D eller Sport), frigörs bromsarna automatisk och AUTO HOLD-texten bli vit.

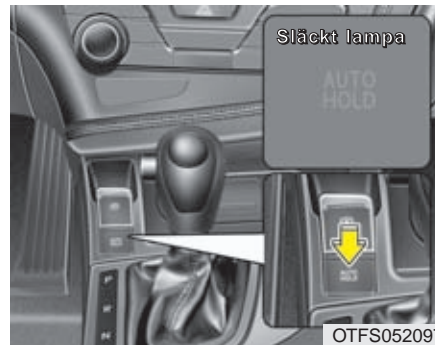

#### *Koppla bort AUTO HOLD-funktionen*

Stäng av AUTO HOLD genom att trycka ned knappen. AUTO HOLD indikatorn kommer släckas. För att stänga av AUTO HOLD när bilen står stilla, tryck ned bromspedalen och tryck på knappen.

### **\* OBS**

- **AUTO HOLD-systemet fungerar inte:**
    - Om föraren inte har spänt fast säkerhetsbältet och om förardörren är öppen.
    - Om motorhuvu är öppen.
    - Bakluckan är öppen
    - Om bakluckan är öppen.
    - Om växelväljarspaken är i P-läget.
    - Om du har satt an parkeringsbromsen med P-knappen.
  - **AUTO HOLD-systemet kopplas bort:**
    - Om föraren inte har spänt fast säkerhetsbältet och om förardörren är öppen.
    - Om motorhuvu är öppen.
    - Bakluckan är öppen
    - Om bakluckan är öppen.
    - Om bilen står stilla i mer än 10 minuter.
    - Om bilen står i en backe en längre tid.
    - The vehicle moved several times.
- I ovanstående fall tänds BRAKE-lampan och AUTO HOLD-texten ändras från grön till vit. Det hörs också en varningssignal och ett meddelande visar att den elektriska parkeringsbromsen bromsar bilen.
- (Forts)

(Forts)

Innan du kör iväg måste du trampa på bromsen och frigöra parkeringsbromsen genom att trycka på P-knappen.

- Om AUTO HOLD-texten blir gul fungerar inte systemet som det ska. Vänd dig i så fall till en kia-verkstad för att få systemet kontrollerat..

### VARNING

- Gasa försiktigt när du kör.
- Koppla från AUTO HOLD-funktionen när du kör i backar och i samband med parkeringsmanövrer.

### VIKTIGT

*Om det är något fel på kontakterna som känner av om förardörren, motorhuven eller bakluckan är stängda, då fungerar inte AUTO HOLD-systemet. Vänd dig i så fall till en kia-verkstad.*

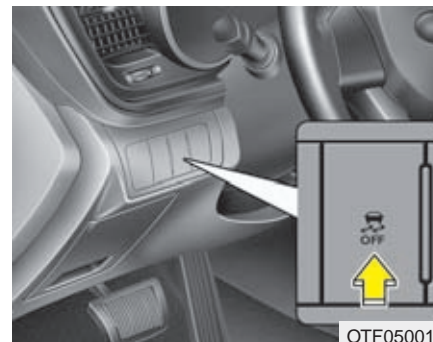

### ESP - Elektronisk stabiliseringskontroll - Anti sladd-system

ESP-systemet hämtar information från olika sensorer i bilen och känner av om bilen t ex har en tendens att avvika från den kurvlinje som föraren tänkt sig. Om så är fallet griper systemet in på tusendelar av en sekund och bromsar ett eller flera hjul och/eller minskar gaspådraget. Bilen följer då kurvlinjen på det sätt föraren tänkt sig.

 **VARNING**

Kör aldrig extra fort eller med extra hög hastighet genom kurvor bara för att bilen har ett ESP-system. Systemet kan inte kompensera vårdslös körning. Föraren ska alltid anpassa hastigheten efter gällande körförhållanden för att undvika vattenplaning och sladd på halt underlag.

ESP-system är till för att höja säkerheten vid normal körning.

ESP-systemet är endast till för att öka säkerheten. Det kan inte kompensera för vårdslös körning. Kör mjukt och accelerera inte när lampan blinkar och det är halt väglag.

När ESP-systemet griper in, för att korrigera bilens färdriktning, kan du höra ett klickande ljud från bromsarna.

**\* OBS**

Ett klickande ljud kan höras från motorrummet när du startat motorn och kör iväg. Det är normalt och innebär att ESP-systemet fungerar som det ska.

**ESP kopplas in automatiskt**

- När tändningsnyckeln vrids till ON kommer kontrolllamporna för ESP ON respektive ESP OFF att lysa i ca 3 sekunder. ESP-systemet kopplas automatiskt in varje gång motorn startas.
- När systemet startas gör systemet en funktionskontroll och då hörs ett tickande ljud.



### Lampan blinkar när

#### ESP-systemet aktiveras



- När systemet griper in för att stabilisera bilen kan man känna en viss pulsering, som beror på kontrollerade bromsningar.
- Om du gasar på när det är mycket halt kommer du att märka att motorvarvet inte ökar i motsvarande grad som gaspedalen trycks ner. Det är normalt och systemets funktion för att motverka hjulspinn och att bilen sladdar.

### ESP-systemet bortkopplat



- Om du vill koppla bort systemet, håll in ESP OFF-knappen minst 1/2 sekund (lampan ESP OFF tänds). Tryck en gång till på knappen för att koppla in systemet.
- ESP-systemet kopplas automatiskt in nästa gång motorn startas.



### Kontrolllamporna

Bägge lamporna ska lysa i ca 3 sekunder när tändningsnyckeln vrids till ON.

ESP-lampan blinkar när systemet är aktiverat och lyser med fast sken om det uppstått ett fel.

ESP OFF-lampan lyser när systemet är fränkopplat.

**! VIKTIGT**

*Bilen måste vara utrustad med däck av samma dimension och typ på samtliga hjul för att ESP-systemet ska fungera.*

**⚠ VARNING**

ESP-systemet kan inte kompensera vårdslös körning. Föraren ska alltid anpassa hastigheten efter gällande körförhållanden. Accelerera inte när ESP-lampan blinkar och när vägbanan är hal.

**När kan ESP kopplas bort?**

- I princip bör systemet ständigt vara inkopplat men det kan kopplas bort vid körning på torr och slät asfalt.
- När bilen ska "gungas" loss om du kört fast.

Koppla aldrig bort systemet när det är aktiverat (ESP-lampan blinkar). Det kan medföra att bilen sladdar.

**\* OBS**

- Om bilen ska köras på en rullande landsväg för test ska ESP-systemet kopplas bort för att ge korrekta mätvärden.
- ABS-systemet påverkas inte av att ESP-systemet är bortkopplat.

**⚠ VARNING**

Koppla aldrig bort systemet när det är aktiverat (ESP-lampan blinkar). Det kan medföra att bilen sladdar.

**Hjälp vid start i backe (HAC - Hill Assist Control)**

Systemet hjälper föraren att hålla bilen stilla vid start i uppförsbackar. HAC-systemet låser bromsarna i 2 sekunder (manuell växellåda) alternativt 0,8 sekunder (automatisk växellåda) när du tar foten från bromspedalen. Det gör att du hinner flytta foten till gaspedalen och gasa innan bilen börjar rulla baklänges.

**⚠ VARNING**

Vid start i uppförsbackar ska du flytta foten snabbt från bromsen till gaspedalen eftersom HAC-systemet bara bromsar bilen ett kort ögonblick.

**\* OBS**

För automatisk växellåda: HAC-systemet fungerar bara när du valt en växel; D, 3, 2 eller 1. Systemet är inte aktivt när växelväljarspaken står i P- eller N-läget. Om det uppstått ett fel i antisladdsystemet (ESP) fungerar inte HAC-systemet.

### Avancerat antisladdsystem (VSM - Vehicle stability management)

Systemet ger säkrare köregenskaper på halt underlag genom att det direkt känner av och jämför friktionen mellan hjulen på höger och vänster sida när bilen bromsas.

#### *Så här fungerar VSM-systemet*

När antisladdfunktionen aktiveras kan du känna en viss pulsering i bilen. Det är normalt och en effekt av systemets bromskontroll. Samtidigt blinkar lampan (  ) för antisladdsystemet

#### VSM-systemet aktiveras inte:

- När bilen lutar i sidled eller i nedförslut
- När du backar
- När lampan (  ) lyser i panelen
- När lampan EPS lyser i panelen

#### *Stäng av/aktivera VSM-systemet*

Tryck på knappen ESP OFF så stängs ESP- och VSM-systemen av. Samtidigt tänds lampan (  ) panelen.

Aktivera systemet genom att trycka på knappen igen och lampan slocknar.

#### *VSM-systemet kan stängas av automatiskt*

Det sker om det uppstått något fel i antisladdsystemet (ESP) eller den elektriska styrservon (EPS).

Om ESP-lampan (  ) eller EPS-lampan lyser konstant vänd dig till en kia-verkstad för att få felet avhjälpt.

#### **\* OBS**

Det avancerade antisladdsystemet VSM fungerar:

- i kurvor i hastigheter över 15 km/tim.
- vid inbromsningar i hastigheter över 30 km/tim och om friktionen är olika för hjulen på höger och vänster sida.



#### **VARNING**

- VSM-systemet kompenserar inte vid vårdslös körning utan är ett kompletterande säkerhetssystem.
- Det är förarens ansvar att anpassa hastigheten till gällande körförhållanden och att hålla ett säkert avstånd till framförvarande fordon.
- Bilen ska vara utrustad med däck med samma dimension och typ på alla fyra hjulen för att det inte ska uppstå något fel i VSM-systemet.

## Panikbromsljus (ESS - Emergency Stop Signal)

Panikbromsljuset motverkar att bilen blir påkörd bakifrån, om föraren gör en häftig inbromsning.

Systemet, som gör att bromsljusen blinkar, aktiveras om hastigheten är högre än 55 km/tim och föraren bromsar så kraftigt att...

- retardationen (fartminskningen) överstiger 7 m/s<sup>2</sup>.
- ABS-systemet aktiveras.

När farten sjunkit under 40 km/tim och ABS-systemet inte är aktiverat samt bilen saktat in slutar bromslamporna att blinka.

### ! VIKTIGT

***Panikbromsljusen aktiveras inte om varningsblinkers redan är tända.***

## Att tänka på beträffande bromsarna

### VARNING

**Sätt alltid an parkeringsbromsen när bilen parkeras och innan du för växelväjlaren till läge P.**

- Sätt alltid an parkeringsbromsen ordentligt när du parkerar bilen, så att den inte riskerar att komma i rullning. Lägg också i 1:an (i uppförsbackar) och backen (i nedförsbackar). För automatisk växellåda, välj P-läget.
- När du startar bilen efter att den varit parkerad, kontrollera att parkeringsbromsen är helt frigjord och att bromsvarningslampan har slocknat.
- Om du kört genom vatten eller tvättat bilen kan bromsarna ha blivit blöta. Då är bromsverkan försämrad och bilen kan dra snett vid inbromsning. Bromsa i så fall lätt så att bromsskivorna blir torra och kan fungera normalt. Om bromsarna efter det inte fungerar som de ska, vänd dig till en kia-verkstad.

- Rulla aldrig nedför en backe med växeln i neutralläget. Använd både bromsarna motorbromsen för att sänka farten i nedförsbackar.
- Vila inte foten på bromspedalen. Det medför ökat slitage och bromsarna kan överhettas med försämrad bromsverkan som följd.
- Om du får punktering under körning, bromsa försiktigt och försök köra så rakt framåt som möjligt. Kör till en plats där du kan stanna bilen utan att den utgör en trafikfara.
- Om bilen har automatisk växellåda "kryper" den, även om motorn går på tomgång, när du har växeln i D- eller R-läget och om du inte trampar på bromsen.
- Vid parkering i uppförsbackar där det finns kantsten: Kör nära kanten och vrid sedan hjulen utåt så att framhjulet går mot kantstenen om bilen skulle börja rulla. I nedförsbackar: Kör nära kanten och vrid sedan hjulen inåt så att framhjulet går mot kantstenen om bilen skulle börja rulla. Sätt an parkeringsbromsen och lägg i 1:an (uppför) eller backen (nedför) alternativt P-läget för automat. Om ingen kantsten finns, lägg block vid hjulen.

- När det är kallt och det samlats snö och/eller bildats is intill bakbromsarna kan det hända att parkeringsbromsen kan att frysa fast när den sätts an. Sätt i så fall bara an den tillfälligt medan du lägger i 1:an eller backen (P för automat) samt lägger block vid bakhjulen.
- Vid ett tillfälligt stopp i uppförsbackar, håll inte bilen stilla med gasen. Trampa på bromsen.

## AUTOMATISK FARTHÅLLARE

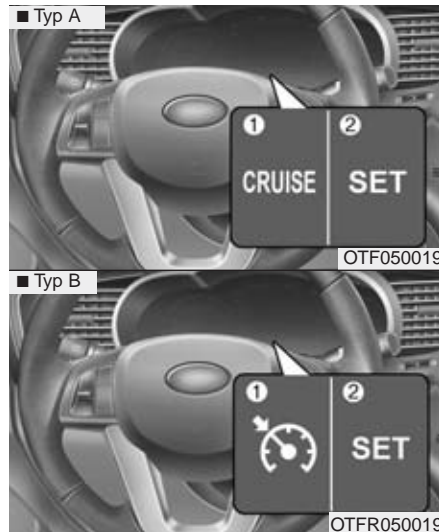

1. Farthållaren aktiverad.
2. Viss hastighet inställd.

Farthållningen fungerar i hastigheter över ca 40 km/tim.

### **! VARNING**

- Stäng av farthållaren (symbolen för farthållaren/cruise lyser) när den inte ska användas, så att den inte aktiveras oavsiktligt och att bilen t ex plötsligt accelererar.
- Använd farthållaren endast på bra vägar och aldrig när det är halt.
- Använd inte farthållaren i trafik som inte tillåter att du håller jämn fart och på slingriga vägar samt i uppförbackar med stigningar på mer än 6 %.
- Om bilen har manuell växellåda och du växlar utan att trampa ner kopplingen riskerar du att motorn övervarvas.

### **! VIKTIGT**

*Växla aldrig till neutralläget, utan att trampa ner kopplingen, för att temporärt koppla bort farthållningen i bil med manuell växellåda. Annars riskerar du att motorn övervarvas. Du kan också trycka på ON/OFF-knappen för att koppla bort farthållningen.*

### **\* OBS**

Det tar ungefär 3 sekunder för systemet att kopplas in och ur när du trycker på knappen efter att ha bromsat.

### **\* OBS**

För att kunna aktivera farthållaren krävs att bromspedalen trycks ned efter att tändningen slagits på eller efter att motorn startats. Detta är en viktig säkerhetsfunktion för att kontrollera och säkerställa att farthållaren avaktiveras när man trycker ned bromspedalen.



### Ställ in önskad hastighet

1. Tryck på knappen  / På / av för att aktivera farthållaren. Samma symbol som på knappen visas i instrumentpanelen när farthållaren är aktiverad.
2. Accelerera tills bilen nått önskad hastighet (lägst 40 och högst 160 km/tim).

### \* OBS - Manuell växellåda

Trampa på bromsen minst en gång för att ställa in farthållaren efter att motorn startats.



3. Tryck därefter den högra knappen nedåt mot SET- för att programmera hastigheten och ta samtidigt bort foten från gaspedalen. SET visas i panelen.  
*I uppförs- och nedförsbackar kan farten ibland avvika från den inställda.*



### Öka den inställda hastigheten

- När bilen håller en inställd hastighet kan du öka den genom att hålla knappen tryckt uppåt (RES+). Släpp knappen när bilen nått den högre hastighet du önskar ha inställd.
- Tryck knappen mot RES+ och släpp den direkt så ökar hastigheten med 2 km/tim för varje tryckning.

### Sänk den inställda hastigheten

- Håll den högra knappen nedåt mot SET- tills bilen nått den önskade lägre hastigheten.
- Tryck knappen ned mot SET- och släpp den direkt så minskar hastigheten med 2 km/tim för varje tryckning.

### Öka farten vid omkörning

Trampa bara på gasen och släpp upp pedalen när omkörningen är avslutad. Då återgår bilen automatiskt till den programmerade hastigheten.

Anm. Om bilen är utrustad med en gaspedal med eko-körnings-funktion blir det ett motstånd i pedalen när pedalen trampats ner 80 %. Trampa hårdare om du måste gasa på för fullt.





### Stäng av farthållningen tillfälligt

- Trampa på bromsen.
- Trampa ner kopplingspedalen (manuellt växlad bil).
- Lägg växeln i neutralläge (automatväxlad bil).
- Tryck på O/CANCEL-knappen (se pilen i bilden ovan).
- Sänk farten så att den ligger mer än 20 km/tim under den programmerade..
- Sänk farten till under 40 km/tim.

*Samtliga alternativ medför att farthållningen tillfälligt kopplas bort och att texten SET i panelen slocknar.*



### Återgå till inställd hastighet

Om den inställda hastigheten tillfälligt varit bortkopplad, efter t ex en inbromsning eller om kopplingen trampats ner, återgår du till inställd hastighet genom att trycka knappen uppåt mot RES+ (se bilden ovan).

Det krävs dock att bilens hastighet är lägst 40 km/tim.



### Stäng av farthållaren helt

- Tryck på knappen  På / av för att stänga av farthållaren.
- Stäng av tändningen.

*För att sätta på farthållaren igen, se anvisningarna på föregående sidor.*

### STÄLL IN EN MAXHASTIGHET

En alternativ funktion till farthållaren är att du kan använda systemet för att inte överskrida en viss hastighet.

Om du t ex ställt in maxhastigheten till 90 km/tim och håller den farten, så ökar inte hastigheten även om du trampar ner gaspedalen lite mer. Du blir också varnad av ljud- och ljussignaler.

Systemet hjälper dig därmed att inte överskrida en bestämd hastighetsgräns.

Av säkerhetsskäl går det att öka farten genom att du trampar ner gaspedalen nästan helt.

#### \* OBS

**Du kan inte använda den automatiska farthållaren i kombination med den här funktionen för maxhastighet.**



#### Ställ in en hastighetsgräns

1. Tryck på knappen (RES+) för att aktivera systemet. Samma symbol som på knappen visas i instrumentpanelen när systemet är aktiverat.



2. Tryck knappen mot RES+ eller RES- och släpp den när du har rätt hastighet. Om du vill höja inställd hastighet, håll knappen mot Res+. Om du vill sänka inställd hastighet, håll knappen mot Res-. Inställd hastighet visas i displayen.

Om du vill överskrida den inställda hastigheten måste du trycka ner gaspedalen mer än ca 70 % för att öka hastigheten. Annars blir det ingen fartökning.

När du kör för fort blinkar siffrorna med den inställda hastigheten i displayen och en varningssignal hörs tills du återgått till den inställda hastigheten.

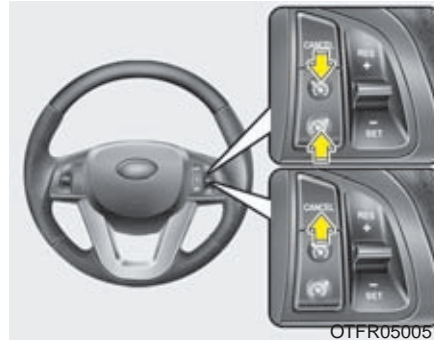

OTFR050051

### Stäng av hastighetsbegränsaren

- Tryck på knappen (O) igen.
- Trycker du en gång på O-knappen stänger du tillfälligt av varningen då kan du återgå till inställd maxhastighet genom att trycka på RES+ eller SET-.

Om du trycker på CANCEL-knappen en gång, stängs hastighetsvarningen tillfälligt av, men systemet är

aktivt och du kan koppla på hastighetsvarningen igen genom att trycka på RES+ eller RES-.

### EKONOMIKÖRNINGSSYSTEM (TILLVAL)

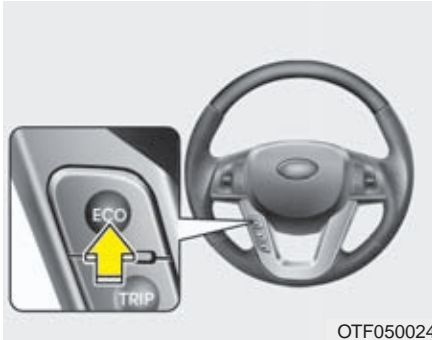

#### **EKO-systemet fungerar inte till 100 % om...**

- kylvätskan har låg temperatur.
- bilen körs i uppförsbackar.
- om du valt att växla manuellt.
- När du trampar ner gaspedalen mer än 70 % i några sekunder sker det en viss fördröjning innan fartökningen. Det beror på att systemet vill få bekräftat att du vill accelerera.

#### **EKO-funktionen**

När du aktiverar EKO-funktionen övervakar systemet motorn, kraftöverföringen och luftkonditioneringen för att hålla ner bränsleförbrukningen. Men det är trots allt förarens körsätt och körförhållandena som mest påverkar förbrukningen.

När systemet är aktiverat...

- lyser den gröna ECO-lampan.
- stängs det inte av om motorn stannats och startats. Du måste själv stänga av funktionen genom att trycka på ECOknappen.

## LKAS (LANE KEEPING ASSIST SYSTEM) (OM UTRUSTAD)

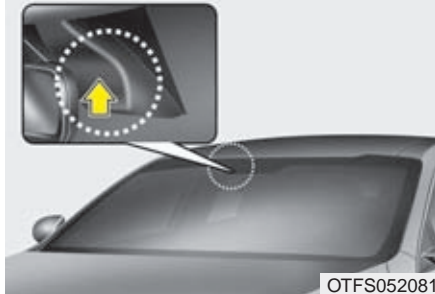

Den aktiva filhållningsassistenten läser av vägmarkeringen och hjälper föraren att hålla sig inom körfältet. När bilen är på väg ut ur körfältet så varnas föraren via varnings signal och lampa samtidigt som servostyrningen applicerar en svag korrigering för att behålla fordonet i körfältet.

### **⚠ VARNING - Montering**

- Styrassistenten assisteras inte konstant så om fordonet lämnar körfältet snabbt så hinner kanske inte systemet korrigera fordonet.
- Det ligger alltid på förarens ansvar att framföra fordonet på ett säkert sätt.
- Gör inga hastiga ratt Rörelser när systemet assisterar styrningen.
- LKAS-systemet assisterar föraren att bibehålla fordonet i körfältet genom att assistera styrningen.
- Föraren skall inte lita på blint på systemet utan skall alltid rikta största uppmärksamhet på att bibehålla fordonet i körfältet.
- Kontrollera alltid rådande omständigheter och var uppmärksam när systemet stänger av sig eller inte fungerar.
- Placera inga tillbehör, dekalor eller solfilm nära innerbackspegeln.

Systemet läser av vägmarkeringarna med hjälp av en kamera, därför om vägmarkeringarna är svårt att läsa av så kan systemet inte fungera optimalt. Läs avsnittet "förarens uppmärksamhet".

- Demontera inte enheter relaterade till LKAS-systemet. Systemet kan även skadas vid stötar.
- Undvik att placera reflekterande saker som vitt papper eller speglar etc. på instrumentbrädan. Systemet kan störas om solljus reflekteras.
- Höga ljud (högt ljud från radio/stereo) kan orsaka att medpassagerare inte hör varningssignalerna.
- Håll alltid händerna på ratten när systemet är aktiverat. Om du släpper ratten så kan systemet stängas av automatiskt.
- Vid körning i mycket hög hastighet kan bilen lättare vandra ut ur körfältet. Var alltid vaksam när systemet används. ssat efter rådande vägslag.

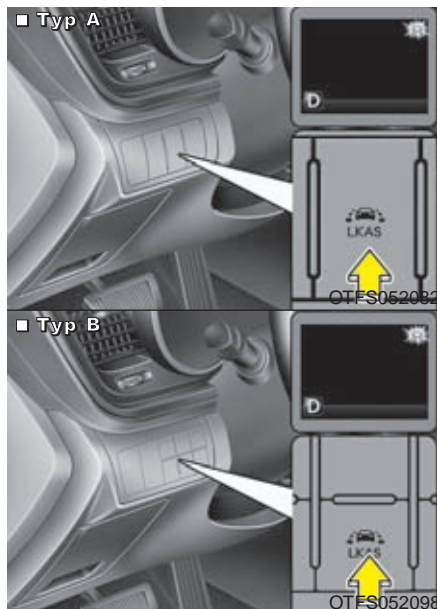

## LKAS PÅ/AV

- Slå på systemet via knappen (tändningen måste vara påslagen).
- LKAS-indikatorn lyster grönt
- Tryck på knapen igen för att stänga av, indikatorlampan slocknar.

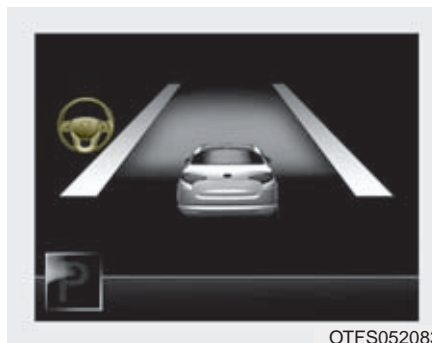

## LKAS aktivering

- LKAS visning kommer upp på LCD-displayen när systemet aktiveras.
- När vägmarkeringarna på båda sidor om fordonet detekterats och övriga kriterier är uppfyllda kommer styrassistenten att vara aktiv (grön kontrollampa med rattsymbol visas i display).

## VARNING

**Det aktiva fihållningsassistansen är ett system för att förhindra att föraren hamnar utanför körfältet. Dock ansvarar alltid föraren för att fordonet framförs på ett korrekt vis anpassat efter rådande väglag.**



## Körfält ej detekterat



- När systemet detekterat vägmarkering så ändras färgen från svart till vit.
- När systemet detekterat vägmarkeringen på vänster sida så ändras färgen från svart till vit på den sidan.
- När systemet detekterat vägmarkeringen på höger sida så ändras färgen från svart till vit på den sidan.

- Båda sidomarkeringar måste vara detekterade för att systemet skall kunna aktiveras.
- Om endast ena sidans vägmarkering är detekterad så kommer endast systemet att varna (pipjud och sidomarkeringsindikatorn blinkar i gult) när föraren passerar den detekterade sidomarkeringen.

**Warning**

- Om när du korsar vägmarkeringen så kommer den att blinka gult i LCD-displayen samtidigt som en varningssignal kommer ljuda.
- Om rattsymbolen syns i displayen kommer även styrningen att assistera för att försöka förhindra att fordonet passerar vägmarkeringen.

■ Vänster vägmarkering detekterat



OTFS052086

■ Höger vägmarkering detekterat



OTFS052087

- Om samtliga kriterier för att aktivera LKAS-systemet inte är uppfyllda så kommer systemet att övergå till att endast varna föraren när han passerar vägmarkeringen.





- Om föraren släpper ratten när LKAS-systemet är aktiverat så kommer systemet att varna efter flera sekunder via varningssignal/lampa.

### VARNING

Varningsmeddelandet kan visas för sent beroende på förhållandet. Därför, håll alltid händerna på ratten när bilen framförs.

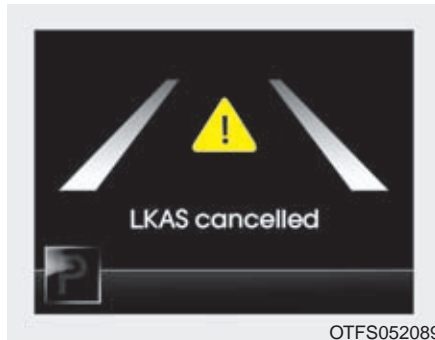

- Om föraren inte tar tag i ratten efter minst 5 sekunder efter att varningsmeddelandet visats så kommer systemet att avaktiveras.

### VARNING

- Föraren är alltid ansvarig för styrning av fordonet.
- Stäng av systemet och kör utan systemet påslaget i följande fall:
  - I dålig väderlek.
  - På dålig väg.
  - När styrkorrigering behövs frekvent.

### \* OBS

- Även fast systemet assisterar styrningen så kan föraren kontrollera ratten.
- Styrningen kan kännas lite tyngre när den assisteras av systemet än vid normal körning.



OTFS052090

Ett meddelande kommer att visas på LCD-displayen om kriterierna för att aktivera LKAS-systemet inte uppfyllts. Även en varningssignal kan höras. Meddelandet och varningssignalen försvinner när kriterierna är uppfyllda.

**Systemet är aktivt när:**

- Hastigheten är mellan 60km/h~150km/h.
- Endast ena vägmarkeringen är detekterad.
- Använd alltid blinkers vid filbyte. Om filbyte utförs utan blinkers så kan systemet gå in och försöka styra emot för att behålla bilen i körfältet.
- Varningsblinkers är påslagna
- Körfältet är smalare än 2.7m eller bredare än 4.5m.
- ESP (antisladdsystemet) och VSM (stabiliseringssystemet) är aktivt.
- När systemet är påslaget eller efter körfältsbyte, kör i mitten av körfältet för att få systemet aktiverat.
- Systemet kommer inte att assistera vid körning i hög hastighet i en tvär kurva.
- Systemet kommer inte att assistera vid snabbt körfältsbyte.
- Styrningen kommer inte att assisteras vid hastig inbromsning.

**FÖRARENS UPPMÄRKSAMHET**

Föraren måste vara försiktigt under nedanstående förhållande då systemet kanske inte assisterar föraren eller inte fungerar ordentligt.

- Vägmarkeringarna är inte synbara på grund av snö, regn eller vattenpölar etc.
- Om det plötsligt blir mörkt ute t.ex. när man kör in i en tunnel.
- Om man inte slår på belysningen när man kör i mörker så som en tunnel etc.
- Då det är svårt att skilja färgen på vägmarkeringarna från vägen.
- Körning i brant nedförbacke eller skarp Kurva.
- Reflektioner så på blöt vägbanan från sol, gatubelysning eller mötande fordon.
- Kameralins eller vindruta nedsmutsad.
- Kameran kan inte läsa av vägmarkeringarna på grund av dimma, kraftigt regn eller snöfall.
- Området kring innerbackspegeln är för varmt på grund av starkt solljus.
- Körfältet är för brett eller för smalt.

- Vägmarkeringen är skadad eller otydlig.
- Skugga på del av vägmarkering.
- Det finns en markering likt vägmarkeringen.
- Det finns en refug som stör avläsning av vägmarkeringen.
- Avståndet till framförvarande fordon är för kort eller att framförvarande bil skymmer vägmarkeringen.
- Om fordonet skakar kraftigt.
- Om antalet filer ökar eller om vägmarkeringen korsar körfältet helt och hållet.
- Något placeras på instrumentbrädan som kan störa avläsningen.
- Körning i direkt solljus.
- Körning i område med pågående vägarbete.
- Vid fler vägmarkeringar än två.
- I en tunnel kan vägmarkeringen vara svår att tyda pga. smuts eller damm.
- Vägmarkeringarna kan vara svåra att detektera på kvällen efter regn.
- Vägmarkeringarna kan vara svåra att läsa av pga smuts eller dam.

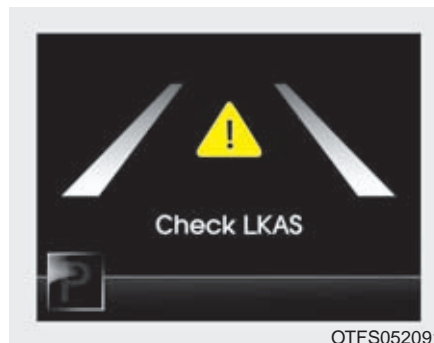

### Fel i LKAS systemet

- Om ett fel uppstår i systemet kommer ett varningsmeddelande att visas i 2 sekunder samtidigt som en ljudsignal ljuder. Om felet kvarstår kommer varningslampan för fel i LKAS-systemet att tändas.

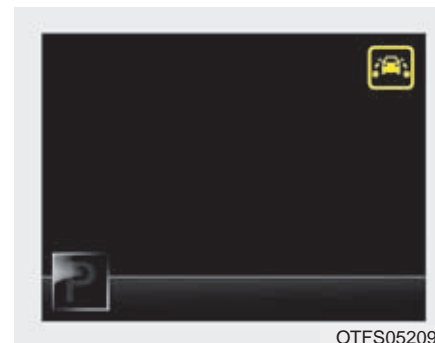

### Varningslampa för fel i LKAS-systemet

Varningslampan (gul) tänds och varningssignal ljuder om systemet inte fungerar som det skall. Ta ditt fordon till en kia-verkstad för att få systemet kontrollerat.

**När ett problem uppstår i systemet, gör följande:**

- Starta om bilen och slå på systemet.
- Kontrollera så inte yttre faktorer påverkar att systemet har problem så som regn, snö etc.
- Kontrollera så inte något hindrar kameran från att läsa av vägen.
- Kontrollera om det finns föroreningar på kameranlinsen.

Om ovan inte löste problemet, får bilen kontrollerad av en kia-verkstad.

### **Lane Departure Warning System (LDWS)**

- Systemet kan ställas om från att vara en aktiv hjälp till ett varningssystem via användarinställningarna. Se avsnittet gällande användarinställningar i kapitel 4.
- LDWS-systemet varnar föraren via varningslampor och varningsljud när bilen är på väg att lämna körfältet.
- När systemet är aktivt lyser indikatorn (vit).
- Ingen aktiv styrassistans finns tillgänglig i detta läge.

### EKONOMISK KÖRNING

Bränsleförbrukningen beror till stor del på ditt körsätt, var du kör och om du t ex ofta kör korta sträckor.

För att uppnå god bränsleekonomi, och minimera reparationskostnaderna följ nedanstående råd:

- Kör iväg direkt när motorn startat och går jämnt. Accelerera långsamt och kör inte ryckigt. Håll stort säkerhetsavstånd till framförvarande fordon så slipper du tvära inbromsningar. Du sliter mindre på bromsbeläggen och kan köra mjukt utan att accelerera snabbt.
- Bränsleförbrukningen ökar med hastigheten. Kör därför i lugn jämn fart, speciellt på motorvägar, så håller du nere bränsleförbrukningen.
- Vila inte foten på kopplings- eller bromspedalen. Det medför extra bränsleförbrukning och ökat slitage. Bromsarna kan överhettas med försämrad bromsverkan som följd.
- Se till att lufttrycket i däcken alltid är korrekt. Både för högt och för lågt lufttryck orsakar snabb förslitning. Kontrollera lufttrycket minst en gång i månaden.
- Felaktig hjulinställning, som kan orsakas av att du kör emot en trottoarkant, medför onödigt däckslitage och ökad bränsleförbrukning.
- Se till att bilen får regelbunden service hos en kia-verkstad enligt aktuellt program. Det medför både optimal bränsleekonomi och låga underhålls- och reparationskostnader.
- Håll bilen ren. Det är speciellt viktigt att spola och tvätta bort lera, snö och is som kan sitta fast under bilen och orsaka rost. Den extra vikten ökar också bränsleförbrukningen.
- Ha ingen onödig last i bilen. En tung bil förbrukar mer bränsle.
- Låt inte bilen gå på tomgång i onödan. Stanna motorn vid längre stopp vid t ex broöppningar och järnvägsövergångar.
- Motorn behöver inte värmas upp innan du kör iväg. Det räcker med att den får gå på tomgång i 20-30 sekunder och något längre om det är mycket kallt.
- Kör inte för sakta på en växel så att motorn ansträngs och övervarva inte heller motorn. Växla vid rekommenderade varvtal.

- Koppla in luftkonditioneringen endast när den behövs.
- Om du kör med öppna rutor i hög fart ökar luftmotståndet och därmed bränsleförbrukningen.
- Spar bränsle genom att sänka farten i sid- och motvind.

Se till att bilen får regelbunden service på en auktoriserad Kia-verkstad med tekniker certifierade av Kia.



#### **VARNING**

**Rulla aldrig utför en backe med motorn avstängd. Servon för bromsar och styrning fungerar inte och bilen blir tungstyrd och svår att bromsa. Växla i stället ner och motorbromsa.**

**Om du vrider tändningsnyckeln till LOCK kan bilen inte styras.**

## TIPS FÖR KÖRNING

### Svåra körförhållanden

När det är regnigt, snö och is på marken eller om du kör i lös sand eller lera, tänk på följande:

- Ta det lugnt och se till att du har gott om tid att bromsa.
- Undvik tvära svängar och häftiga inbromsningar och accelerationer.



#### **VARNING - ABS**

Eftersom din bil har ABS-bromsar ska du alltid hålla bromsen konstant nedtryckt vid inbromsningar.

- Om det är halt och svårt att komma iväg, gasa försiktigt för att undvika att hjulen spinner loss. Ibland kan det vara en fördel att starta på 2:ans växel. Det går även att göra med automatisk växellåda.
- Vintertid kan det vara klokt att ha en liten säck eller låda med sand i bilen.



#### **VARNING - Nedväxlingar**

Gör inga häftiga nedväxlingar så att du får kraftig motorbroms. Det kan medföra att bilen får sladd.

### ”Gunga” loss bilen om du kört fast

Om bilen kört fast i snö, lera eller sand gör så här:

Vrid ratten lite åt båda hållen. Lägg sedan i 1:an och backen omväxlande. Flytta sedan växelspaken mellan 1:an och backen omväxlande på bilar utrustade med manuell växellåda samt mellan D och R på bilar utrustade med automatisk växellåda.

Se till att bilen kommer i gungning utan alltför mycket hjulspinn.

Om du inte kommer loss efter några försök, se till att du får bogserhjälp.

#### **! VIKTIGT**

*Om du ”gungar” bilen alltför länge riskerar du överhettning och skador på motor och växellåda. Även däcken kan ta skada.*



#### **VARNING - Hjulspinn**

Hjulen får inte spinna loss så att de roterar med en hastighet högre än motsvarande 55 km/tim. Det kan medföra att däcken slits sönder.

#### **\* OBS**

Koppla bort ESP-systemet om du ska ”gunga” loss bilen.



#### **VARNING**

Om du kört fast och ska försöka komma loss genom att ”gunga” bilen genom att göra framåt-bakåt. Tänk då på att ingen ska befinna sig framför eller bakom bilen, eftersom den plötsligt kan börja röra sig snabbt framåt eller bakåt.



### Smidig kurvtagning

Inbromsning och nedväxling ska alltid ske före en kurva, aldrig i kurvan. Detta är speciellt viktigt om vägbanan är hal eller våt. Håll jämn fart genom kurvor och accelerera mjukt när hjulen är riktade rakt framåt.



### Mörkerkörning

Det är alltid mer riskfyllt att köra när det är mörkt. Följ därför dessa råd:

- Sänk farten och se till att avståndet till framförvarande fordon är stort.
- Justera eventuellt backspegeln till avbländat läge.
- Se till att stråkastarglasen är rena och att stråkastarna är rätt höjjusterade.
- Titta inte rakt in i strålkastarljuset från mötande bilar. Mörkerseendet försämras.

### Körning i regn

- Kraftigt regn försämrar sikten och medför förlängd bromssträcka.
- Se till att torkarbladen är i bra skick. Byt dem när de lämnar ränder på rutan.
- Slitna däck ökar risken för vattenplaning. Minsta godkända mönsterdjup för sommardäck är 1,6 mm.
- Sänk farten om du ska köra genom vattensamlingar, så att du inte råkar ut för vattenplaning. Tänk också på att bromsarna kan bli blöta och att bromseffekten försämras.
- Torka bromsarna genom att köra långsamt och samtidigt bromsa lätt.

### Körning genom vatten

Kör inte genom vatten som går upp längre än till nederkanten av hjulnaven. Håll låg fart och tänk på att bromsarna blir blöta så att bromssträckan förlängs. Efter att du kört i vatten, kör långsamt och håll samtidigt foten på bromspedalen så att bromsarna får torka.

### Körning "off road" (på sidan av vägen)

Om du ska köra på väglös mark ska du kontrollera underlaget och omgivningen (buskar och träd) så att du inte riskerar skador på bilen. Kör mycket försiktigt.



OMG015008

### Körning i hög hastighet

#### Däcken

Se till att däcken har rätt lufttryck. Kontrollera också att däcken inte har några skador.

#### \* OBS

Lufttrycket får aldrig överskrida det som finns angivet på däckets.

### VARNING

- För högt lufttryck medför sämre åkkomfort och köregenskaper samt att däcken slits onormalt mycket mitt i slitbanan. Däcken kan också lätt skadas av föremål på vägbanan. För lågt lufttryck medför sämre köregenskaper, snabbare däckslitage, högre bränsleförbrukning och risk för däckexplosion.

- Att köra med nedslitna däck är farligt och olagligt.

Mönsterdjupet ska vara minst 1,6 mm (sommardäck) eller 3 mm (vinterdäck). Läs mer om däcken i kapitel 7.

#### Bränsle, kylvätska och motorolja

Hög fart ökar förbrukningen. Kontrollera därför oljor och vätskor regelbundet.

#### Drivremmar

Skadade eller för löst spända drivremmar kan medföra att motorn överhettas.



## VINTERKÖRNING



OBH058040

Här följer information om vinterkörning.

### Snö och halka

Vinterdäcken till bilen ska vara av den dimension som finns angiven i registreringsbeviset. Alla fyra däcken ska vara av samma typ. Välj mellan friktionsdäck och dubbdäck.

Kör extra försiktigt när det är halt. Bromsa mjukt och växla utan att det uppstår ryck, accelerera långsamt samt undvik tvära svängar för att undvika att få sladd. Håll också stort avstånd till framförvarande fordon. Använd snöedjor om de behövs för att förbättra framkomligheten.

### Vinterdäck

I Sverige är det lag på att bilen ska vara utrustad med vinterdäck mellan 1 december och 31 mars om den ska köras när det är vinterväglag. Vinterdäcken ska ha ett mönsterdjup på minst 3 mm på det mest slitna stället.

Om du är tveksam om vilken typ av däck du ska välja, vänd dig till en Kia-verkstad.

### VARNING

Vinterdäcken måste ha en dimension som finns med i det helbilsgodkännande som gäller för den här bilen. Kontrollera registreringsbeviset.

*Om du avser att åka utomlands och har valt dubbade däck ska du kontrollera vilka regler som gäller för dubbdäck i det land du ska besöka. I vissa länder är det inte tillåtet att köra med dubbdäck.*



1JBA4068

### ***Snökedjor***

Snökedjor bör användas endast under extrema förhållanden och de får endast monteras på framhjulen.

Montera aldrig snökedjor på hjul med aluminiumfälgar och använd endast den typ som består av vajrar med en tjocklek på max 12 mm.

Skador som uppstått på bilen, på grund av att felaktiga kedjor använts, omfattas inte av några garantier.

### **! VIKTIGT**

- ***Kedjorna ska vara S-certifierade / SAE-klassade. Fel typ av snökedjor kan orsaka skador på bilens hjulhus och hjulupphängning. Det är skador som inte täcks av några garantier. Kedjorna kan slitas loss om de hakar i någon del av karossen eller komponenter i chassit.***
- ***Kontrollera redan efter körda 500 meter till 1 km att kedjorna är ordentligt spända. Efterspänn om det behövs.***

### **Följ tillverkarens anvisningar vid montering och kör sakt**

Om du hör att kedjorna går emot någonstans, sänk farten. Om de ändå går emot stanna omgående och spänn åt kedjorna.

Demontera kedjorna direkt när du kommer till barmark.



### **! VARNING - Montering**

**Montera kedjorna när bilen inte utgör en trafikfara och den står på plant underlag.**

**Sätt an parkeringsbromsen och lägg i 1:an eller backen (P för automat).**

**Om andra trafikanter behöver varnas, sätt på varningsblinkers och placera eventuellt ut varningstriangeln.**



### **VARNING - Körning med kedjor**

- Tänk på att köregenskaperna förändras med kedjor monterade.
- Kör inte fortare än 30 km/tim eller långsammare om det är tillverkarens rekommendation.
- Undvik att köra ner i gropar, över trottoarkanter och sväng inte tvärt och bromsa inte häftigt.
- Felaktiga eller felaktigt monterade kedjor kan skada bilens bromsledningar, hjulupphängning, kaross och hjul.

### **VIKTIGT**

*Stanna omgående och spänn kedjorna om de tar i karossen.*

### **Kylvätskans kvalitet**

Vid leverans från fabriken är kylsystemet fyllt med kylvätska av hög kvalitet och som motverkar korrosion samt smörjer vattenpumpen. Om påfyllning behövs, fyll på med samma vätska. Se anvisningar i kapitel 7. Kontrollera också frysskyddet inför vintern.

### **Kontrollera batteriet och kablarna**

Inför vintersäsongen bör du kontrollera batteriet enligt anvisningarna i kapitel 7. Låt också kontrollera batteriets kondition.

### **Se till att motorn har rätt olja inför vintern**

Rekommendationer finns i kapitel 8. Om du behöver hjälp, vänd dig till en Kia-verkstad.

### **Kontrollera tändstiften och tändsystemet**

Kontrollera och byt eventuellt tändstiften. Se anvisningar i kapitel 7. Kontrollera också att tändkablarna inte är nötta eller skadade.

### **Skydda låsen från frysning**

Under vinter är det lämpligt att använda låsolja som gör att låsen inte fryser. Det enklaste sättet att tina upp ett lås som frusit är att fylla en plastpåse med varmt vatten och hålla den mot låset.

### **Blanda spolarvätskan beroende på temperaturen**

Blanda koncentrerad spolarvätska och vatten i proportioner som gör att den inte fryser. Läs på förpackningen.

### **Parkeringsbromsen kan frysa**

När det är kallt och det samlats snö och/eller bildats is intill bakbromsarna kan det hända att parkeringsbromsen kan frysa fast när den sätts an. Sätt i så fall bara an den tillfälligt medan du lägger i 1:an eller backen (P för automat) samt lägger block vid bakhjulen.

### **Håll underredet rent**

Kontrollera vintertid att det inte fastnat is och snö i hjulhusen och under bilen. Spola i så fall bort det så att inte styrningen och hjulupphängningarna påverkas.

### **Vinterutrustning i bilen**

Det är bra att ha en borste, isskrapa, ficklampa, snöskyffel, startkablar, arbetshandskar och en säck eller låda sand i bilen. Eventuellt också bogserlina, filter, liggunderlag och samt snökedjor.

### KÖRNING MED SLÄP

Vi rekommenderar att du vänder dig till en Kia-verkstad eller annan expert för montering av dragkrok.

 **VARNING - Körning med släp**

Överlasta aldrig släpet och tänk på att belastningen på dragkulan ska räknas in i bilens totallast.

Bilens köregenskaper förändras kraftigt när den drar släp. Bilen blir svårare att manövrera och bromssträckan förlängs.

 **VARNING - Max släpvningsvikt**

Överskrid aldrig totalvikten för släpet och dra aldrig tyngre släp än som anges i bilens registreringsbevis och i tabellen längre fram i detta avsnitt.

 **VIKTIGT**

*Läs igenom detta avsnitt noga. Här finns många värdefulla tips för dig som ska dra släp med bilen.*

Följer du råden i det här avsnittet så riskerar du inte skador på bilen eller släpet.

När du drar släp ökar belastningen på motor, växellåda, bakaxel samt hjul och däck. Det innebär bl a att motorn kan bli varmare än normalt. Genom den ökade vikten och större luftmotstånd ökar också bränsleförbrukningen.

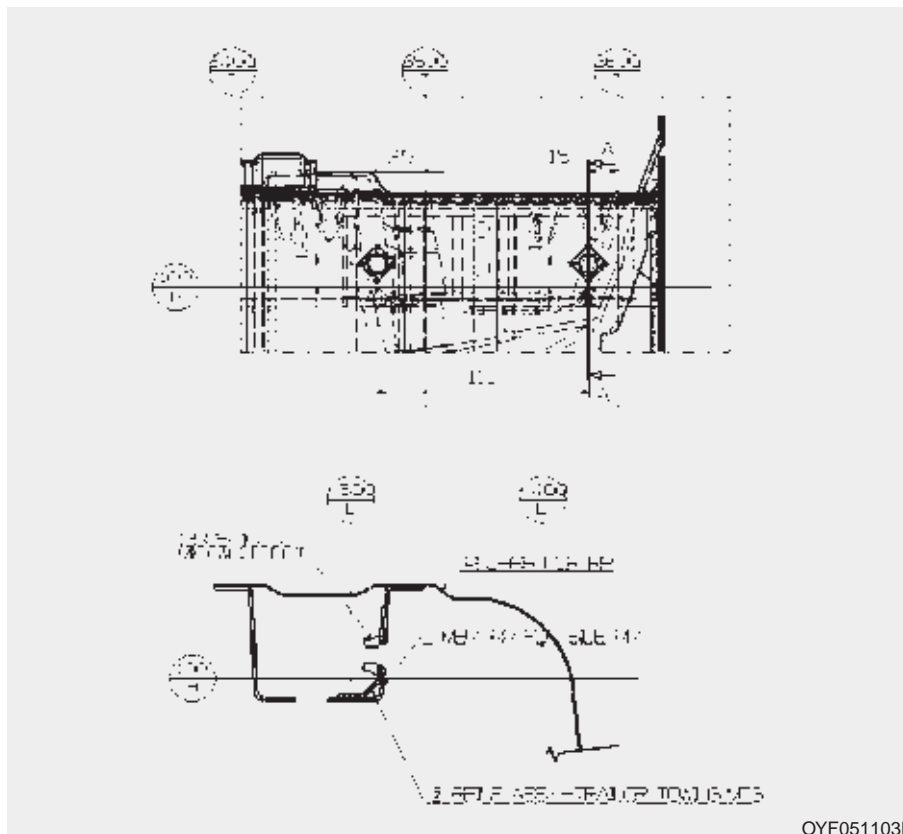

### Dragkrok

Vi rekommenderar att du låter en Kia-verkstad eller annan expert montera dragkroken.

- Efter att dragkroken har monterats ska bilen ombesiktigas och få ett nytt registreringsbevis.
- Om dragkroken demonteras är det viktigt att alla borrhål tätas med underredsmassa för att motverka rostbildning och att avgaser tränger in i bilen.

### **Säkerhetsvajer**

Följ dragkrokstillverkarens anvisningar för hur vajern ska fästas. Ett tips är att dra vajern under dragstängen så att den fångas upp av vajern om släpets koppling skulle släppa.

### **Släpets bromsar**

I Sverige förekommer huvudsakligen bromsade släp som är utrustade med sk påskjutsbromsar. Det är dock tillåtet att dra släp utan bromsar i 80 km/tim men då är släpvaagnsvikten lägre. Se tabellen längre fram i detta kapitel.

### **Körning med släp**

Öva gärna lite på en trafikfri plats innan du ger dig ut i trafiken. Det krävs lite färdighet att köra med släp. Tänk på att ta ut svängarna lite extra eftersom ekipaget är avsevärt längre än bara bilen.

Före körning ska du kontrollera att lasten är ordentligt surrad. Använd alltid kraftiga rep eller spännband.

Kontrollera att eventuellt stödhjul inte tar i marken, att elanslutningen och säkerhetsvajern är kopplad samt att lamporna fungerar, att lufttrycket i däcken är korrekt och de yttre backspeglarna är rätt justerade. Glöm inte att frigöra släpets parkeringsbroms innan du kör iväg.

Kontrollera med jämna mellanrum att lasten är ordentligt säkrad på släpet.

### ***Håll ett säkert avstånd till framförvarande fordon***

Bromssträckan med släp blir längre än utan. Därför är det viktigt att hålla ett extra långt avstånd till framförvarande fordon.

### ***Omkörningar går långsammare***

Planera eventuella omkörningar noga. Bilen accelererar långsammare när den drar släp. Dessutom behövs en längre omkörningssträcka eftersom ekipaget är långt.

### ***Träna att backa med släp***

Det krävs en speciell teknik för att backa med släp. Eftersom man måste vrida ratten åt motsatt som släpet ska svänga, så kan det underlätta att ta tag i ratten nedtill (klockan 6). Då för man handen åt det håll som släpet ska svänga.

**Svänga med släp**

Ta ut svängarna så att inte släpets hjul tar i kantstenar eller ginar utanför vägkanten. Tänk också på att köra mjukt och inte göra några hastiga filbyten eller bromsa häftigt.

**Belysningen på släpet**

Om en av bilens blinkerslampor går sönder märks det genom att en kontrollampa blinkar långsamt eller extra snabbt. Om en blinkerslampa på släpet inte fungerar varnas föraren inte på samma sätt. Kontrollera därför regelbundet att släpets alla lampor fungerar, inklusive broms- och bakljus.

**VARNING**

Om den de elektriska kontakterna på bilen respektive släpet inte hålls rena och fria från oxidation, så kommer belysningen på släpet inte att fungera.

**Körning i branta backar**

Vid körning nedför, växla ner för att motorbromsa så att bilens bromsar inte överbelastas.

Vid körning uppför långa backar, växla ner och kör högst 70 km/tim. för att undvika att motor och växellåda överhettas.

Om bilen har manuell växellåda, kör på 4:an eller lägre växel om backen är brant.

Om bilen har automatisk växellåda, kör med D-läget.

**! VIKTIGT**

- **Håll ett öga på temperaturmätaren om stigningen är mer än 6 %. Det kan finnas risk för överhettning av motorn. Speciellt om det är varmt, släpet är tungt och luftkonditioneringen är igång. Om nålen i mätaren närmar sig 130 alternativt H, kör av vägen och stanna på en trafiksäker plats. Stäng av luftkonditioneringen om den är på. Låt sedan motorn gå på tomgång så att temperaturen sjunker. När motortemperaturen är normal kan du fortsätta köra.**
- **För att inte överhätta motor och växellåda, anpassa farten uppför efter hur tungt lastat släpet är och hur brant backen är.**



### **Parkering i backar**

Undvik att parkera i backar om du har släp kopplat till bilen.



#### **VARNING - Om du måste parkera i backe**

**Att parkera en bil med släp i en brant backe, kan orsaka allvarlig skada om bilen och/eller släpet kommer i rullning.**

Om du måste parkera i en backe, gör så här:

1. Sätt an parkeringsbromsen och stäng av motorn.
2. Placera block framför släpets hjul i nedförsbacke och bakom dem i uppförsbacke.
3. Starta motorn, släpp bromsarna och rulla sakta tills släpets hjul ligger an mot blocken.
4. Vrid ratten så att framhjulen pekar mot trottoaren i nedförsbacke och från trottoaren i uppförsbacke.
5. Sätt an parkeringsbromsen och lägg i 1:an eller backväxeln (P-läge i bil med automatlåda).
6. Stäng av motorn.



#### **VARNING**

**Kliv inte ur bilen förrän parkeringsbromsen är hårt ansatt, motorn avstängd och du lagt i en växel enligt ovan.**

När du ska köra iväg från backen

#### **I uppförsbacke, gör så här:**

1. Håll foten på bromsen och starta motorn med växeln i neutralläget.
2. Lägg i 1:an alternativt D-läget.
3. Frigör parkeringsbromsarna på släpet och i bilen.
4. Släpp bromsen och kör framåt/uppför.
5. Se till att hjulblocken blir upplockade.

#### **I nedförsbacke, gör så här:**

1. Håll foten på bromsen och starta motorn med växeln i neutralläget.
2. Lägg i backen.
3. Frigör parkeringsbromsarna på släpet och i bilen.
4. Släpp bromsen och backa en aning så att det går att ta bort hjulblocken. Alternativt kör framåt och låt släpet köra över blocken och se till att de sedan blir upplockade.

### Om bilen ofta drar släp krävs mer service

Följ det serviceprogram som gäller för krävande körning. Hör med Kia-verkstaden vad som gäller.

Se till att även släpet får föreskriven service. Gör också dagliga kontroller i samband med att släpet används.

#### ! VIKTIGT

- *Motorn belastas hårdare när bilen drar släp, vilket kan medföra att den överhettas om det är varmt eller om det är långa uppförsbackar. Om nålen i temperaturmätaren närmar sig 130 alternativt H, börja med att stänga av luftkonditioneringen. Om det inte hjälper stanna bilen och låt den gå på tomgång tills den svalnat.*
- *Kontroller av motoroljenivån, oljan i växellådan, kylvätskan ska göras oftare om bilen drar släp.*
- *Om bilen inte är utrustad med luftkonditionering bör den utrustas med en kondensorfläkt för att kyla motorn effektivare.*

### Tänk på följande när du drar släp

- Låt eventuellt montera en krängningsdämpare på släpet.
- Bilen bör ha körts minst 200 mil innan du drar släp första gången.
- 100 km/tim är högsta tillåtna hastighet med släp rent tekniskt.
- I Sverige är högsta tillåtna hastighet 80 km/tim.
- Kör inte fortare än 70 km/tim i långa uppførsbackar.
- Överskrid inte vikterna som anges här:

Item		Bensinmotor 2,0L		Bensinmotor 2,4L		Dieselmotor	
		M/T	A/T	M/T	A/T	M/T	A/T
Maximal släpvagnsvikt	Obromsat släp	650 (1433)		650 (1433)	650 (1433)	650 (1433)	
	Bromsat släp	1300 (2866)		1700 (3748)	1300 (2866)	1300 (2866)	
Maximalt kultryck		60 (132)		70 (154)	60 (132)	60 (132)	
Rekommenderat avstånd från mitten på bakhjulet till dragkulan		1185 (46,7)					

M/T : Manuell växellåda

A/T : Automatisk växellåda

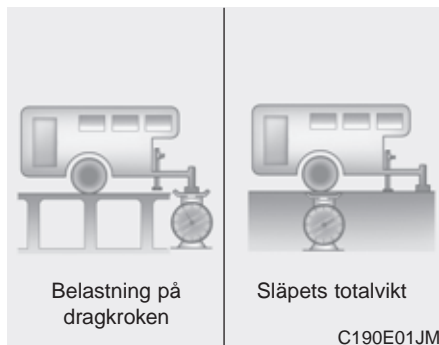

### **Släpvagnsvikten**

Släpets totalvikt får inte överskridas (se registreringsbeviset och tabellen på föregående sida). Tänk också på att taklast och släpets belastning på dragkulan ska räknas in i bilens last.

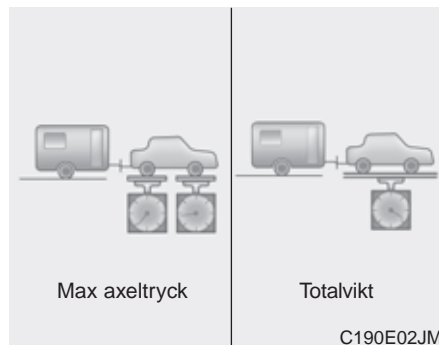

### **Belastningen på dragkroken**

Lasta släpet så att den tillåtna belastningen på dragkulan inte överskrids. Se tabellen på föregående sida.

Tänk på att belastningen på drakkroken ska räknas som last i bilen.

Lasta släpet så att belastningen på dragkroken blir 5%, eller högst 10 % eller max 52 kg.

### **⚠ VARNING**

- Släpet ska lastas så att ca 60% av vikten ligger framför hjulaxeln.
- Överlasta aldrig släpet och överskrid aldrig den totala maxlasten för bil + släp (tågvikten).
- Ett överlastat och/eller felaktigt lastat släp kan medföra att du tappar kontrollen över bilen.

### FORDONSVIKTER

Var noga med att alltid lasta bilen rätt och överskrid aldrig de angivna maxvikterna. Tänk också på att eventuella lastbågar på taket och takbox ska räknas in i bilens last liksom belastningen på dragkulan, om bilen drar släp. Max släpvagnsvikt framgår av registreringsbeviset. En dekal med bilens helbilsgodkännande finns i främre dörröppningen på höger eller vänster sida.

#### Vikt på körklar bil

Bilen med full tank, utan förare.

#### Tjänstevikt

Vikten varierar beroende på bilens utrustning och anges i registreringsbeviset.

#### Maxlast

Tillåten last (passagerare och/eller last).

#### Maximal axelbelastning

Detta är totalvikten fördelad på fram- respektive bakaxeln.

#### Max belastning på fram- respektive/bakaxel

Siffrorna finns angivna i bilens helbilsgodkännande.

#### Totalvikt

Siffran finns angiven i bilens helbilsgodkännande och anger bilens vikt plus full last med passagerare och/eller bagage.

#### Överlast



#### **VARNING - Lastgränser**

**Överskrid aldrig maximalt tillåten axelbelastning eller totallast. Överlast olaglig och kan orsaka en olycka och medföra skador på bilen. Se dekalen för bilens helbilsgodkännande.**

**Varningsblinkers / 6-2**  
**Problem under körning / 6-2**  
**Motorn startar inte / 6-3**  
**Hjälstart med startkablar / 6-4**  
**Överhettad motor / 6-6**  
**Om du får punktering / 6-7**  
**Reparationssats för punkterat däck / 6-13**  
**Lufttrycksvarnare - TPMS / 6-18**  
**Bogsering/bärgning / 6-22**

### VARNINGSBLINKERS

■ Typ A

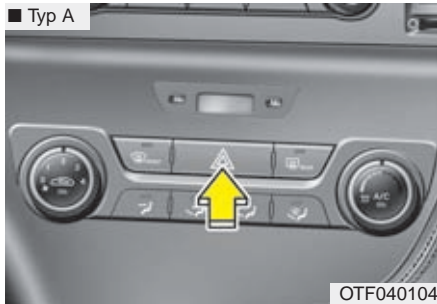

■ Typ B



Tryck på knappen i mitten på instrumentbrädan och sätt på varningsblinkers om du måste parkera bilen där den kan utgöra en trafikfara för andra trafikanter. Tryck en gång till för att stänga av.

Varningsblinkers kan också användas i samband med att bilen bogseras.

### PROBLEM UNDER KÖRNING

#### Om motorn stannar på ett trafikfarligt ställe

Om motorn stannar på ett trafikfarligt ställe, lägg växeln i neutralläge och skjut undan bilen till en säker plats.

#### Om du får punktering

1. Lätta på gasen och styr rakt fram tills du kan svänga av från vägen. Bromsa försiktigt och stanna på en plats där bilen inte utgör en trafikfara. Hjulbyte ska alltid ske på en plats där det kan ske utan risk för att bilen och du själv blir påkörd. Se till att bilen står plant och att underlaget för domkraften är fast.
2. Sätt an parkeringsbromsen och lägg i backen (P för automat). Sätt eventuellt på varningsblinkers.
3. Ingen får befinna sig i bilen. Passagerare ska förflytta sig till en säker plats en bit ifrån den.
4. Följ anvisningarna för hjulbyte alternativt reparation av det punkterade däcket, beroende hur bilen är utrustad.

#### Om du får motorstopp

1. Trampa ner kopplingen eller lägg i neutralläget för automat och se till att bilen kommer så mycket som möjligt åt sidan från vägen. Rulla om möjligt till en plats där bilen inte utgör en trafikfara.
2. Sätt på varningsblinkers.
3. Försök att starta bilen. Om det inte går, kontakta en bärgare om du inte kan komma på vad felet beror på.

## MOTORN STARTAR INTE

### Om startmotorn snurrar långsamt eller inte går alls

1. Sätt an parkeringsbromsen och lägg växeln i neutralläge (P eller N för automat).
2. Kontrollera att batteriets anslutningar är rena och åtdragna.
3. Tänd innerbelysningen. Om den lyser svagt eller slocknar när du vridet på startnyckeln är batteriet urladdat.
4. Kontrollera att el-anslutningarna till startmotorn är åtdragna.
5. Försök att hjälpstarta med startkablar.



### **VARNING**

Du får inte skjuta eller bogsera igång bilen. Oförbränt bränsle kan komma in i katalysatorn och skada den så allvarligt att den inte kan repareras.

### Om startmotorn går som den ska, men motorn ändå inte startar

1. Kontrollera att det finns bränsle i tanken.
2. Vrid tändningsnyckeln till LOCK/OFF och kontrollera alla anslutningar till tändningen, tändspolar och tändstift. Anslut eventuella lösa ledningar.
3. Om du inte finner något fel som du kan rätta till för att kunna starta motorn, kontakta en Kia-verkstad.



## HJÄLPSTART MED STARTKABLAR

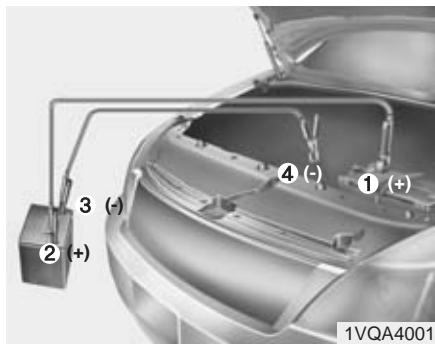

Anslut kablarna i nummerordning och lossa dem i omvänd ordning.

### Hjälpstart

Var försiktig i samband med att du ansluter kablarna, så att du inte får en stöt. Om du är osäker på hur du ska gå tillväga, anlita en kunnig person.

#### ! VIKTIGT

*Hjälpbatteriet ska vara på 12 volt och bör ha minst samma kapacitet som batteriet i din bil.*

#### **! VARNING - Batteriet**

Försök inte att kontrollera vätskenivån. Det kan innebära att batteriet spricker eller exploderar.

#### **! VARNING - Batteriet**

- Batteriet avger en explosiv gas. Öppen eld, rökning och gnistor får därför inte förekomma i närheten av ett batteri.

Du måste noga följa instruktionerna för hur du ska ansluta kablarna. Om du är osäker på hur du ska gå tillväga, anlita en kunnig person.

Se till att du inte får batterivätska på dig. Den är frätande, giftig och orsakar rostangrepp.

Vi rekommenderar att du använder skyddsglasögon vid arbeten med batteriet.

- Gör inga försök att hjälpa starta om batteriet är fruset eller om vätskenivån i batteriet är för låg.

När du ska ansluta kablarna:

**! VIKTIGT**

- **Bilar med stoppstart-system (ISG) är utrustade med underhållsfria batterier av en speciell typ (AGM)**
- *Du bör därför vända dig till en kiaverkstad för eventuella kontroller eller service på batteriet. Om du själv tänker ladda det måste du använda en laddare som är elektroniskyddad. Den ska klara av att ladda med bägge batterikablarna anslutna så att batteriets sensor inte påverkas.*
- *Vid byte av batteri i bilar med stopp-start-system måste även det nya batteriet vara av samma typ som originalet.*
- *På batterier med pluggar, skruva inte loss dem. Det kan läcka ut frätande batterivätska.*
- *Om bilens specialbatteri (AGM) för stopp-start-systemet har varit bortkopplat ett blivit utbytt kommer systemet inte att fungera direkt. Batterisensorn måste först kalibreras. Det sker automatiskt när bilen står med tändningen från i ca 4 timmar.*

1. Stäng av alla strömförbrukare i bägge bilarna.
2. Se till att bilarna inte har kontakt med varandra.
3. Luta dig inte över batterierna när du ansluter den röda kabeln till plus (+) på bägge batterierna (1) och (2).
4. Anslut sedan den svarta kabelns ena ände till minus (-) på hjälpbatteriet (3).
5. Anslut slutligen den andra änden till en oisolerad metalldel (4) i motorrummet, t ex motorn, växellådan eller ett fjäderben. Se till att du inte vidrör några andra delar med kabelklämmorna!
6. Starta motorn i bilen med hjälpbatteriet och låt den gå på ca 2 000 varv/min.

**! VIKTIGT - Batterikablarna**

**Anslut aldrig en kabel till minus på det urladdade batteriet! Det skapar gnistbildning och kan orsaka att batteriet spricker.**

7. Starta motorn i bilen med det urladdade batteriet.
8. Lossa kablarna i omvänd ordning när motorn går.

*Om du inte vet varför batteriet blivit urladdat, t ex på grund av en glömd lampa eller annan elektrisk funktion, bör du låta en kia-verkstad kontrollera om laddningen fungerar.*

**Försök inte starta motorn genom bogsering**

Om du har bil med manuell växellåda, ska du inte försöka skjuta igång den, då detta kan skada avgasreningssystemet. Bilar med automatisk växellåda går tekniskt sett inte att bogsera igång. Använd startkablar.



**! VARNING - Batteriet**

**Försök inte starta motorn genom skjuta på, bogsera bilen eller genom att rulla nedför en backe. Oförbränt bränsle kan komma in i katalysatorn och skada den så allvarligt att den inte kan repareras.**

### ÖVERHETTAD MOTOR

Om motorn överhettas märks det genom att den tappar effekt och/eller att det hörs ett knackande ljud. Gör i så fall så här:

1. Sänk farten och stanna bilen på en trafiksäker plats så fort som möjligt.
2. Sätt an parkeringsbromsen och lägg växeln i neutralläge (för automat P eller N).
3. Stäng av luftkonditioneringen.
4. Om det tränger ut ånga från motorrummet, stanna motorn och låt huven vara stängd tills motorn svalnat. Om det inte kommer någon ånga. Låt motorn gå på tomgång, öppna huven och kontrollera att motor kylfläkten går. Om fläkten inte går, stanna motorn och vänta tills motorn svalnat.

#### VARNING

Håll fingrarna borta från röliga delar i motorrummet när motorn är igång.

5. Kontrollera att drivremmen till vattenpumpen är hel. Om den är hel, kontrollera att den är spänd så att den inte slirar.

#### VARNING

Lossa inte kylarlocket när motorn är het. Det sprutar ut ånga som kan orsaka brännskador.

6. Kontrollera om det läcker från kylaren, slangar eller anslutningar eller från vattenpumpen.

(Om luftkonditioneringen varit igång är det normalt att det droppar kondensvatten under bilen).

7. Om drivremmen till vattenpumpen är trasig eller du upptäcker något läckage, stanna motorn och kontakta en kia-verkstad.

8. Om du inte hittar någon orsak till överhettningen, vänta tills motorn svalnat och fyll på kylvätska i behållaren om det behövs. Se anvisningarna i kapitel 7.

9. Kör sedan försiktigt och kontrollera på temperaturmätaren om bilen överhettas igen. Kontakta i så fall en kia-verkstad för att få felet avhjälpt.

#### VIKTIGT

*Om motorn ofta överhettas/och eller kylvätskenivån sjunker p g a läckage. Vänd dig till en kia verkstad för att få kylsystemet kontrollerat.*

## OM DU FÅR PUNKTERING

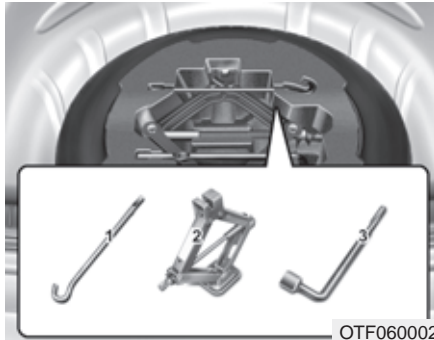

Lyft på luckan i bagageutrymmet och ta fram verktygen för hjulbyte.

- (1) Domkraftens vevarm
- (2) Domkraft
- (3) Hjulmutternyckel
- (4) U-nyckel
- (5) Skruvmejsel
- (6) Dragkrok

### Domkraften

Domkraften som medföljer bilen är enbart avsedd för hjulbyte. Följ anvisningarna för hur den ska användas, så att ingen skadar sig.

Se till att den är förvarad i sitt fack, när den inte används, så att den inte skramlar under körning.

### VARNING - Hjulskifte

- Byt aldrig ett punkterat hjul i körfält på landsväg eller motorväg.
- Flytta alltid fordonet till väggren eller vid sidan av vägen. Domkraften skall placeras på stadig mark. Om du inte kan finna en plan fast yta att hissa upp bilen på, kontakta Kia assistans för att få hjälp av en bilbärgare.
- Använd korrekt lyftpunkter fram och bak när bilen hissas upp med domkraften, lyft aldrig i stötfångare eller andra delar med domkraften.
- Fordonet kan lätt rulla av domkraften vilket kan orsaka en allvarlig olycka
- Kryp aldrig under fordonet när det är upphissat med domkraft.
- Ingen får vistas i fordonet medans det är upphissat.
- Säkerställ att eventuella barn vistas med säkert avstånd från väg och fordonet som hissas upp med domkraft.

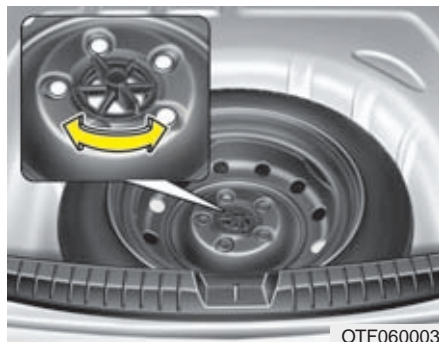

### Att ta loss och återmontera reservhjulet

Vrid vingmuttern som håller hjulet på plats moturs.

Gör på omvänt sätt när du lägger tillbaka hjulet.

För att förhindra att reservhjulet och verktygen "skallar" under körning bör du sätta fast dem ordentligt.



### Byt hjul så här

1. Se till att bilen står på plant och fast underlag.
2. Sätt an parkeringsbromsen och lägg i backen (P för automat).
3. Sätt på varningsblinkers om de behövs för att varna andra trafikanter.
4. Placera ut varningstriangeln om den behövs för att varna andra trafikanter. Den bör stå 150 - 250 m från bilen.

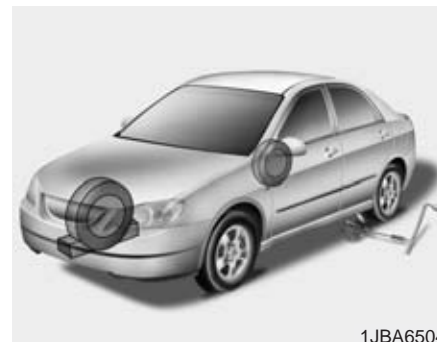

5. Ta fram reservhjulet, domkraften och verktygen för hjulbytet.
6. Lägg block framför och bakom hjulet som är diagonalt mot det punkterade.
7. Om bilen har heltäckande hjulsidor, bryt försiktigt bort hjulsidan.

### **WARNING - Hjulbyte**

- Det är viktigt att parkeringsbromsen är hårt ansatt och att det finns block vid ett hjul.
- Ingen får befinna sig i bilen i samband med hjulbytet.



8. Lossa alla hjulbultarna ett varv med hjulmutternyckeln, inte mer.



9. Skjut in domkraften under lyftpunkten intill det hjul som ska bytas. De fyra lyftpunkterna är markerade med flänsar och en upphöjd punkt.

**⚠ VARNING - Domkraftens placering**  
**Domkraften får endast placeras under de markerade lyftpunkterna.**



10. Haka fast vevarmens krok i öglan på domkraften och använd hjulmutternyckeln som hävstång för veva och lyfta bilen. Lyft bara så mycket att hjulet går fritt från marken, ca 3 cm. Kontrollera att bilen inte riskerar att glida av domkraften.

11. Lossa alla hjulmuttrarna helt och lyft av hjulet. Om det är en aluminiumfälg kan du behöva rycka lite i hjulet för att få loss det.
12. Rengör anliggningsytorna på fälgen och navet innan du sätter dit reservhjulet.
13. Sätt dit och dra fast muttrarna för hand med den koniska sidan mot fälgen.

### VARNING

- Se upp så att du inte skadar dig på reservhjulet eller hjulsidan i samband med hjulbytet.
- Rengör anliggningsytorna på fälgen och navet innan du sätter dit reservhjulet. Annars finns det risk att hjulet lossnar.

14. Montera hjulet genom att hänga upp det på pinnbultarna. Dra fast muttrarna för hand med den koniska sidan mot hjulet. Vicka lite på hjulet för att passa in det och dra åt ytterligare med fingrarna om du kan. Dra åt lätt med fälgmutternyckeln.
15. Sänk ner bilen, ta bort domkraften och dra åt muttrarna i den ordning som visas i bilden.



Åtdragningsmomentet ska vara 88-107 Nm. Om du är osäker på om du dragit åt rätt, vänd dig till en kia eller gummiverkstad för kontroll.

Om muttrarna inte är tillräckligt hårt åtdragna kan det märkas genom att hjulet vibrerar vid inbromsning.

I samband med hjulbyte, kontrollera lufttrycket direkt när hjulet är monterat. Det är viktigt att det är rätt lufttryck.

Se till att ventilhatten inte kommer bort så att det kommer smuts i ventilen. Den kan orsaka att ventilen blir otät och att luft läcker ut.

Återställ alltid domkraften och verktygen efter hjulbytet samt se till att de inte ligger och skramlar.

### ! VIKTIGT

*Hjulmuttrarna har mm-gänga. Om du byter till andra fälgar och skaffar nya muttrar måste du se till att få exakt samma gänga. I annat fall kommer gångorna i muttern och på pinnbulten att förstöras. Det betyder att hjulet kan lossna.*

*Köper du muttrarna från en Kia-verkstad kan du vara säker på att få rätt typ.*



### ! VARNING -Pinnbultarna

**Om pinnbultarna blir skadade finns det risk att hjulet kan lossna.**

För att domkraften och verktygen inte ska ligga och skramla i bagageutrymmet, se till att spänna fast dem i golvfacket.



### ! VARNING - Lufttrycket

**Kontrollera lufttrycket i nödreservhjulet direkt efter monteringen. Det ska vara 420 kPa (4,2 bar eller 4,3 kg/cm<sup>2</sup>). Lufttrycket för övriga hjul framgår av en dekal i dörröppningen på förarsidan och i kapitel 9 i den här boken.**

### Att tänka på för nödreservhjulet

Bilen är utrustad med antingen ett nödreservhjul eller en reparations-sats. Ett nödreservhjul tar lite plats och är lättare än en vanligt hjul samt är bara avsett för högst tillfälligt bruk.



### ! VIKTIGT

- **Kör högst 80 km/tim med ett nödreservhjul monterat på bilen eftersom det försämrar köregenskaperna och bromsförmågan.**
- **Endast ett nödreservhjul får vara monterat på bilen.**



### ! VARNING

**Nödreservhjulet ska bara användas för kortare körsträckor under tiden som det ordinarie däcket lagas. Kör max 80 km/tim med hjulet monterat.**

Lufttryck i nödreservhjulet: 420 kPa.



### **\* OBS**

I samband med hjulbyte, kontrollera lufttrycket direkt när hjulet är monterat. Det är viktigt att det är rätt korrekt.

Att tänka på för nödreservhjulet:

- Maxhastighet 80 km/tim.
  - Undvik dåliga vägar och gropar.
  - Hjulet ger bilen försämrade köregenskaper och sämre bromsförmåga.
  - Bilen kan inte lastas maximalt med ett nödreservhjul monterat. Se även belastningsindex på däcksidan.
  - Kör inte över några hinder i vägbanan. Frigångshöjden är 2,5 cm sämre än med ordinarie däck.
- Kör inte in i en automattvätt.
  - Snökedja får inte monteras på det här hjulet.
  - Om du måste ha snökedjor på bilen samtidigt med ett nödreservhjul så ska det monteras bak.
  - Hjulet är konstruerat för den här bilmodellen och får inte användas på någon annan modell.
  - Ett däck på nödreservhjulet håller bara ca 300 mil. När det är utslitet ska det bytas mot ett likadant med samma dimension.
  - Endast ett nödreservhjul får vara monterat på bilen.
  - Dra inte släp när ett nödreservhjul är monterat på bilen.

## REPARATIONSSATS FÖR PUNKTERAT DÄCK

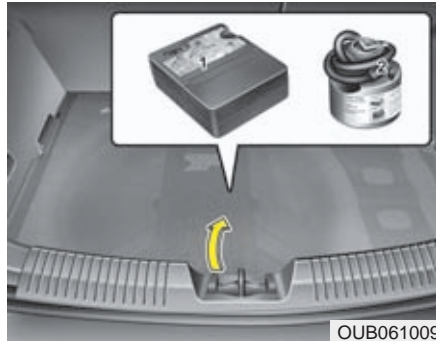

OUB061009

Läs instruktionen noga innan du använder reparationssatsen.

- (1) Kompressor.
- (2) Behållare med tätningsmedel.



OTFS062015

### Allmän beskrivning

Med kompressorn och det tätningsmedel som finns i behållaren går det att laga mindre hål i däckets slitbana.

Det är en nödreparation som görs och om hålet tätas kan bilen i bästa fall köras upp till 20 mil i max 80 km/tim. Det brukar normalt räcka för att du ska kunna ta dig till en Kia- eller gummiverkstad.

Tätningsmedlet i behållaren räcker för endast ett hål.

Större hål eller skador på däcksidan kan inte tätas.

När du kör bilen efter en reparation ska du ta det mycket lugnt och inte göra några häftiga svängar eller inbromsningar.

Följ denna instruktion noga annars fungerar inte tätningsvätskan!

### **⚠ VARNING**

Har bilen hjul med sensorer för lufttrycket (TPMS) får reparationssatsen inte användas. Tätningsmedlet förstör sensorerna.

Endast skador i slitbanan kan tätas.

Försök inte att laga ett däck som skadats genom att du kört med det lufttomt.

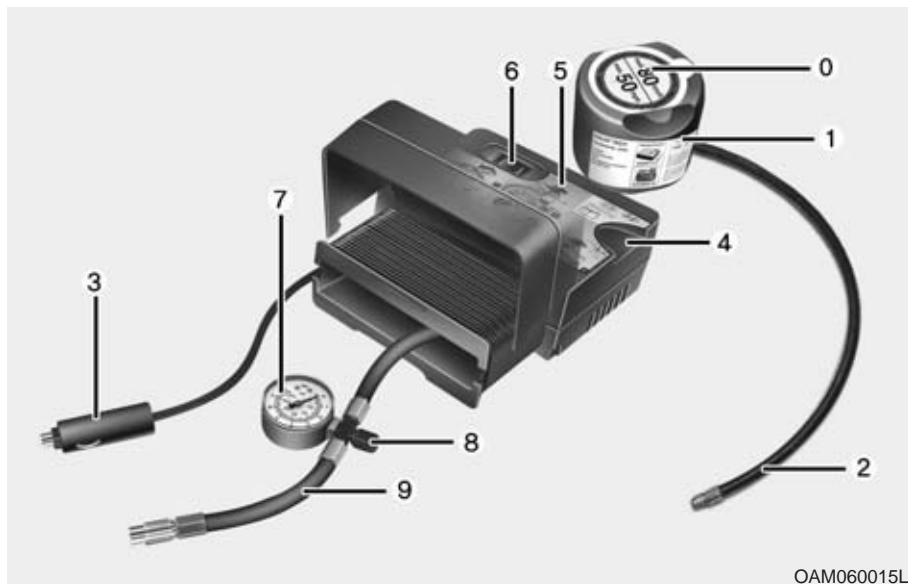

OAM060015L

6. PÅ/AV-knapp.

7. Luftrycksmätare.

8. Ventil som gör att du kan sänka luftrycket.

9. Slangen kan kopplas till behållaren med tätningemedel eller direkt till ventilen på hjulet om endast luft ska fyllas på.

I lådan kan elkablar och slangar stoppas in.

### VARNING

Följ noga instruktionerna för användning av reparationssatsen och speciellt behållaren med tätningemedel.

Notera datum för när behållaren måste bytas.

### Reparationssatsen

0. Dekal att sätta på ratten när reparationssatsen använts.

1. Behållare med tätningemedel.

2. Slang som fästs på hjulventilen.

3. Kablar för anslutning till batteriets poler, plus (+) och minus(-).

4. Fack för behållaren.

5. Lådan innehåller en kompressor.

**Följ denna instruktion noga  
annars fungerar inte  
tätningsvätskan!**

- 1) Ta inte bort spikar eller som sitter i däcket.
- 2) Skaka behållaren.
- 3) Kontrollera att kompressorn är avstängd. Knappen i läge 0.
- 4) Skruva fast slangen från kompressorn på behållaren.
- 5) Skruva av hatten på hjulventilen.



- 6) Skruva fast slangen från behållaren på hjulventilen.
- 7) Placera behållaren med tätningsmedel upprätt i facket på lådan.
- 8) Anslut elkablarna till batteriet.

- 9) Starta motorn och låt den gå på tomgång, så att kompressorn inte laddar ur batteriet.
- 10) Starta kompressorn med ON/OFF-knappen och låt den vara igång i ca 3 minuter så att tätningsvätskan pumpas in i däcket.
- 11) Stäng av kompressorn.
- 12) Lossa slangen som sitter mellan behållaren och hjulventilen.
- 13) Om hålet i däcket är större än ca 4 mm kanske det inte går att få det tätt.

**⚠ VARNING**

**Om du utför reparationen i ett garage och har motorn igång måste de giftiga avgaserna med koloxid vädras ut effektivt.**

### För att hålet i däckets ska tätas

Kör bilen ca 3 km i max 80 km/tim minst 20 km/tim så att tätningssvetskan av centrifugalkraften slungas mot insidan av slitbanan och tätar hålet.

#### **! VIKTIGT**

***Om du under körningen märker att bilen vibrerar eller bullrar onormalt mycket, kör åt sidan så fort du kan. Parkera bilen där den inte utgör ett hinder eller en trafikfara och ring efter en bärgare om däckets är lufttomt.***

### Så här fyller du på luft i däckets

- 1) När du kört ca 3 km, stanna på en trafiksäker plats.
- 2) Anslut slangen (9) från kompressorn direkt till ventilen på hjulet.
- 3) Koppla elkablarna till batteriet.
- 4) Starta motorn och låt den gå på tomgång.
- 5) Kör kompressorn en stund och stäng sedan av den och kontrollera trycket på mätaren. Starta kompressorn igen och kör den tills trycket kommit upp till 220 kPa.

#### **! VARNING**

**Kör kompressorn högst 10 min. Annars kan den bli överhettad.**

### - Om du måste sänka trycket

Öppna ventilen (8).

#### **! VIKTIGT**

***Om du inte kan få upp trycket till 220 kPa och däckets inte är platt, kör bilen i 3 km så att tätningssvetskan av centrifugalkraften slungas mot insidan av slitbanan och tätar hålet.***

***Ett hål större än ca 6 mm kanske inte kan tätas.***

***Om det inte går att få tillräckligt tryck i däckets så att bilen kan köras, se till att bilen bärgas till en en Kia- eller gummiverkstad.***

#### **! VARNING**

**Lufttrycket måste vara minst 220 kPa för att bilen ska kunna köras. Om inte måste bilen bärgas.**

**När du ska använda reparationssetsen för punktering**

- Om bilen utgör ett hinder eller en trafikfara, placera ut varningstriangeln 100 - 250 m bakom bilen.
- Sätt an parkeringsbromsen.
- Ta inte bort spikar eller som sitter i däck.
- Punktering på hjul med lufttrycksvarnare får inte nödrepaseras med tätningsvätska. Om du gör det riskerar du att förstöra lufttrycksensorn så att den måste bytas ut.
- Läs anvisningarna på behållaren med tätningsvätska.
- Reparationssetsen är avsedd för personbilar, inga andra fordon.

- Gör ingen reparation om temperaturen är minus 30 eller kallare.
- Använd inte tätningsvätska som passerat sista förbrukningsdatum.
- Se till att barn inte kommer i kontakt med vätskan
- Se till att bilen står så att den inte utgör ett hinder eller en trafikfara och att du kan arbeta vid bilen utan risk för att bli påkörd.
- Låt motorn gå på tomgång när du använder kompressorn utomhus, så att batteriet inte laddas ur.
- Kör kompressorn max 10 min. Annars kan den överhettas.

**Teknisk specifikation för reparationsutrustningen**

Spänning: 12 volt

Arbetspänning 10-15 volt

Ampere: Max 15

Temperaturområde: -30 och + 70

Max tryck: 6 bar (6 kg/cm<sup>2</sup>)

Kompressorns mått: 170x150x60 mm

Vikt: 0,8 kg

Behållarens volym: 0,2 liter

\* Behållare med tätningsvätska finns hos Kia- och gummiverkstäder. Använda behållare och behållare som passerat sista förbrukningsdatum ska lämnas in till en Kia- eller gummiverkstad alternativt deponeras som miljöfarligt avfall.

## LUFTRYCKSVARNARE - TPMS

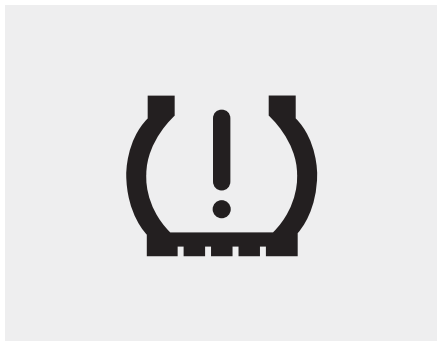

Varningslampa - lufttryckssensor /  
Varningslampa - fel på  
lufttrycksvarnaren

Kontrollera lufttrycket i däcken minst en gång i månaden (även reservhjulet). Kontrollera när däcken är kalla. Lufttrycket anges på en dekal i förarens dörröppning. (Om bilen är utrustad med däck med annan dimension än standard, följ anvisningarna för de däcken).

Lufttrycksmätaren är en säkerhetsdetalj som varnar föraren om lufttrycket i ett eller flera däck är för lågt. Om varningen visas stanna då snart som möjligt och kontrollera lufttrycket samt fyll på luft om så krävs. Om du kör med för lågt lufttryck kan däcken överhettas och i värsta fall punkteras. Med för lågt lufttryck slits däcken snabbare, köregenskaperna försämras, bränsleförbrukningen ökar och bromssträcka förlängs.

Även om bilen har lufttrycksvarnare ska du varje månad kontrollera lufttrycket i samtliga däck. En liten minskning av trycket behöver nämligen inte innebära att du får en varning.

Ditt fordon har utrustats med en varningslampa för fel i övervakningssystemet för däcktryck (TPMS).

Om det uppstått ett fel i systemet kommer varningslampan att blinka i ca 1 minut och därefter lysa konstant. Detta upprepas sedan varje gång när bilen startas och så länge felet inte blivit åtgärdat. När lampan lyser kan systemet sannolikt inte känna av lufttrycket i däcken och varna om det blir för lågt. Fel kan t ex uppstå i samband med hjulbyte. Kontrollera därför om lampan lyser om du bytt ett eller flera hjul. Om du monterar hjul utan sensorer, t ex i samband med byte till vinterdäck kommer lampan att lysa.

**\* OBS**

Om varningslamporna inte tänds i ca 3 sekunder när tändningsnyckeln vrids till läge ON. Eller om de fortsätter att lysa har det uppstått något fel i systemet. Vänd dig i så fall till en kia-verkstad så snart som möjligt.

**Varningslampa -  
luftrycksensor**

Varningslamporna tänds när luftrycket i ett eller flera däck är för lågt och markerar i vilket eller vilka däck. Om du får en varning, sänk farten och ta det extra lugnt i kurvor och gör inga tvära inbromsningar tills du kontrollerat luftrycket och eventuellt fyllt på luft.

Uppgiften om rekommenderat däcktryck finns på en dekal i förardörröppningen.

Byt till reservhjulet om det inte går att fylla på luft. Om hjulet med för lågt luftryck byts mot reservhjulet slocknar varningen för lågt luftryck. I stället tänds varningen för fel i systemet (TPMS) Lampan kommer lysa tills det trasiga däcket reparerats och återmonterats på bilen.

**! VIKTIGT**

*Om du justerat luftrycket när temperaturen varit hög kan du få en varning för lågt luftryck när temperaturen sjunkit. Det är normalt eftersom trycket minskar i proportion till sänkt temperatur. Korrigera därför luftrycket efter de temperaturförhållanden som bilen används i.*

**! VARNING - Lågt luftryck**

**Om luftrycket är mycket för lågt försämras köregenskaperna drastiskt och bromssträcken blir längre.**

**Om du kör en längre sträcka med för lågt luftryck kan också däcken överhettas och i värsta fall punkteras.**



### Fel på luftryckssensorerna.



Om lampan lyser men systemet ändå kan upptäcka för lågt luftryck kommer bägge lamporna att lysa. Om det är fel på sensorn i vänster framhjul kan systemet inte varna för lågt luftryck i det däcket. Men om sensorerna i övriga däck fungerar kan systemet i vissa fall varna för lågt luftryck i de däcken.

Se till att snarast få systemet kontrollerat av en kia-verkstad om en varningslampa lyser.

#### ! VIKTIGT

- **Varningslampan för fel kan tändas om bilen körs nära en transformatorstation, annan elanläggning eller intill radiosändare etc.**
- **Varningslampan kan också tändas om t ex en bärbar dator eller annan elektronisk utrustning används i bilen.**

### Hjulbyte på bil med däcktrycksövervakning

Om du får punktering tänds en varning. Se till att snarast få punkteringen lagad på hjulet med sensor för däcktrycksvarning. Om du får punktering, se till att snarast få däcket lagat. Vänd dig till en kia- eller gummiverkstad.

#### ! VIKTIGT

**Endast däckreparations kit godkänd av Kia får användas vid reparation av punktering. Sensorerna kan skadas av icke godkänt flytande tätmedel. Eventuellt tätmedel skall elimineras från däcktryckssensorn vid reparation eller byte till nytt däck.**

I varje hjul finns en sensor. Den är monterad intill ventilen på insidan av fälgen, som är anpassad för sensormontage. Vi rekommenderar att du vänder dig till en kia-verkstad om det uppstår något fel i systemet.

Om du byter till reservhjulet kommer varningslamporna att lysa tills du monterar originalhjulet med rätt luftryck. Om det finns en sensor i reservhjulet ska lampan slockna när sensorn integrerats i systemet. Även om luftrycket är korrekt i ett hjul med sensor, som monteras på

bilen, måste du köra i ca 5 minuter innan lamporna slocknar. Om lamporna inte slocknar efter några minuter, kontakta en kia-verkstad.

**! VIKTIGT**

*Om ett av de originalmonterade däcken ersätts med reservhjulet så måste sensorn i reservhjulet initieras och sensorn i originalhjulet måste avaktiveras hos en auktoriserad Kia-verkstad. Utförs inte detta så kommer inte däcktryckövervakningen (TPMS) att fungera korrekt. Det trasiga däckets skall repareras eller bytas ut hos din auktoriserade Kia-verkstad.*

Normalt går det inte att se på ett däck om lufttrycket är lite för lågt. Tänk också på att i varma däck är lufttrycket högre än det var när du fyllde på luft i kalla däck.

Kontrollera därför lufttrycket när bilen körts högst 1,6 km efter att ha stått i minst 3 timmar, så att däcken är kalla.

**! VIKTIGT**

*Endast däckreparations kit godkänd av Kia får användas. Fordonet är utrustad med däcktrycksövervakning (TPMS) och sensorerna kan skadas av flytande tätmedlet.*

**! VARNING -**

**Lufttrycksvarnaren**

- Lufttrycksvarnaren kan inte varna för en plötslig däckskada, t ex en explosion.
- Om bilen känns instabil, lämna vägen och parkera på en säker plats och kontrollera däcken.

**! VARNING -**

**Åtgärda inget i systemet**

Gör inga ingrepp i systemet. Det kan medföra att det inte fungerar samt att garantiåtagandet för systemet inte gäller.

### BÄRGNING

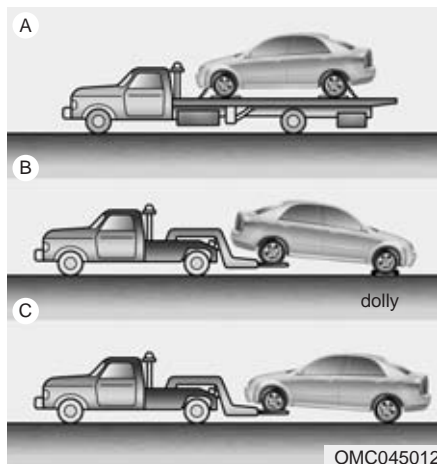

Anlita alltid en professionell bärgare eftersom bilen bör transporteras på flak. Det går också att använda en s k Dolly vid bärgning.

Bilen kan bärgas med bakhjulen på marken under förutsättning att det inte är något fel på bakhjulen eller den bakre hjulupphängningen.

#### \* OBS

När parkeringsbromsen inte går att släppa, se till att bilen transporteras till en Kia-verkstad med en flakbärgare för att få systemet kontrollerat.



HXD02

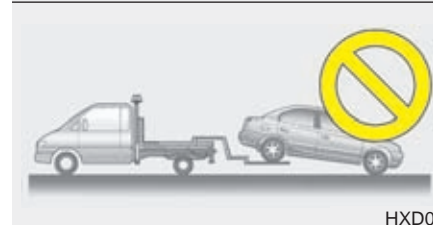

HXD03

#### ! VIKTIGT

- *Bilen kan skadas om den bärgas med framhjulen i marken.*
- *Bärgare av den typ som visas på den nedre bilden får inte anlitas.*

**Nödbogsering**

Om bilen måste bogseras med alla fyra hjulen i marken, gör så här:

1. Vrid tändningsnyckeln till ACC-läget.
2. Lägg växeln i neutralläge.
3. Frigör parkeringsbromsen helt.

**! VIKTIGT**

*Växeln måste vara i neutralläge för att växellådan inte ska skadas.*

**! VIKTIGT**

*Om bilen har automatisk växellåda måste först oljenivån i växellådan kontrolleras. Om nivån ligger under HOT-markeringen på mätstickan måste olja fyllas på. Om olja inte kan fyllas på ska Dolly användas.*

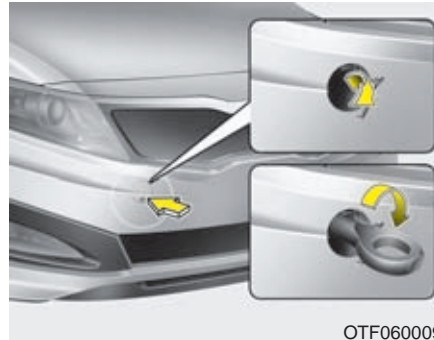

OTF060009

**Främre bogserögla**

1. Öppna bagageluckan och ta fram bogseröglan ur verktygspåsen.
2. Ta bort den lilla skyddskåpan, som sitter över hålet i stötfångaren. Tryck på fördjupningen så viker den sig inåt.
3. Skruva fast bogseröglan genom att vrida den moturs i hålet tills den sitter fast ordentligt.
4. Ta bort bogseröglan och sätt på skyddskåpan igen efter användning.

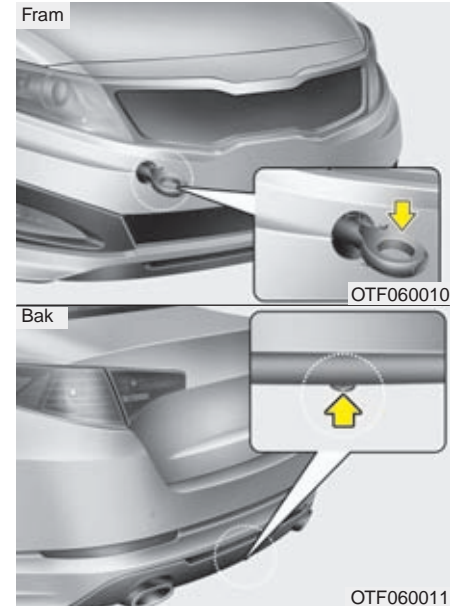

OTF060011

**Bogsering med lina**

**I nödfall kan bilen bogseras med en lina fäst i bogseröglan.**

Bogsering bör bara ske på bra väg och det får inte vara något fel på bilens växellåda, hjul, hjulupphängningar, styrning eller bromsar.

## Om något händer

- Använd inte bogseröglan för att dra loss bilen om den kört fast.
- Dragbilen bör inte vara lättare än bilen som bogseras.
- Kontrollera att bogseröglan är väl fastdragen.
- Se till att ratten inte är låst när bogseringen påbörjas, vrid tändningsnyckeln till ACC-läget.
- Se till att ingen befinner sig mellan bilarna.
- Försök att dra så rakt som möjligt, belasta inte bogseröglan i sidled eller snett uppåt.
- Spänn bogserlinan för att starta dragningen mjukt.
- Se till att det inte uppstår några ryck.

### ! VIKTIGT

- *Bogserlinan får bara fästas i bogseröglan, ingen annanstans på bilen.*
- *Se till att linan inte kan lossna under bogseringen.*
- *Om du ska bogsera en annan bil finns det en fast bakre ögla undertill på höger sida.*
- *Bogsera inte ett fordon som är tyngre än den släpvagnsvikt som finns angiven i bilens registeringsbevis.*

### ! VARNING

Var extremt försiktig i samband med bogsering.

- Spänn bogserlinan för att starta dragningen mjukt och håll jämn fart så att det inte uppstår några ryck som kan slita av bogserlinan och skada bogseröglan.
- Anlita en flakbärgare om bilen som ska bogseras inte rullar lätt.
- Försök att dra så rakt som möjligt.
- Se till att ingen befinner sig mellan bilarna.

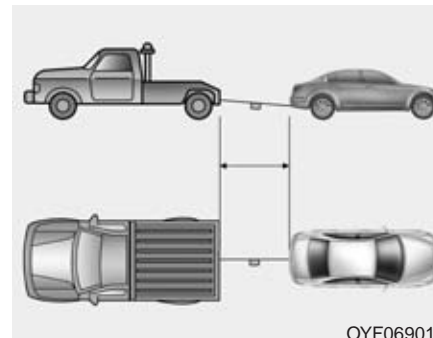

- Fäst bogserlinan så att den inte kan lossna.
- Märk linan med en varningsflagga.

### **När bilen nödbogseras**

- Växellådan i neutralläge.
- Parkeringsbromsen ska vara helt frigjord.
- Tänk på att bilen är tungstyrd och att bromspedalen måste trampas ner mycket kraftigt eftersom servosystemen inte fungerar när motorn inte är igång.
- Om bromsning sker i en lång utförbacke kan bromsarna överhettas. Stanna i så fall och låt bromsarna kylas

### **! VIKTIGT - Automatisk växellåda**

- **Om bilen skall bogseras med alla fyra hjulen i marken, gör så här:**
  - 1. Vrid tändningsnyckeln till ACC-läget (en förare måste sitta i bogserade fordonet för att manövrera fordonets styrning samt bromsar)**
  - 2. Lägg växeln i neutralläge.**
  - 3. Frigör parkeringsbromsen helt.**
  - 4. För att förhindra skada på automatväxellåda begränsa hastigheten till max 15km/h och bogsera max 1.5km.**
  - 5. Innan du påbörjar bogseringen ska du kontrollera oljenivån i växellådan. Om den ligger under markeringen HOT, fyll på olja. Om nivån är för låg eller om det läcker från växellådan måste bilen bogseras med framhjulen lyfta.**

**Motorrummet - översikt / 7-2**  
**Underhåll / 7-4**  
**Kontroller utöver serviceprogrammet / 7-6**  
**Bilens serviceprogram / 7-8**  
**Förklaring till serviceåtgärder / 7-9**  
**Olja och filter för motorn / 7-12**  
**Kylsystemet / 7-14**  
**Broms- och kopplingsvätska / 7-17**  
**Styrervo / 7-18**  
**Bränslefilter (diesel) / 7-19**  
**Spolarvätska / 7-20**  
**Parkeringsbromsen / 7-21**  
**Luftrenare / 7-22**  
**Byte av kupéluftfilter / 7-24**  
**Torkarblad / 7-26**  
**Batteriet / 7-29**

## Service och underhåll

7

**Hjul och däck / 7-32**  
**Om en säkring brinner av / 7-41**  
**Byte av glödlampor / 7-57**  
**Bilvård / 7-67**  
**Avgasreningssystemet / 7-73**

## MOTORRUM - ÖVERSIKT

### ■ Bensinmotor (2,0L)

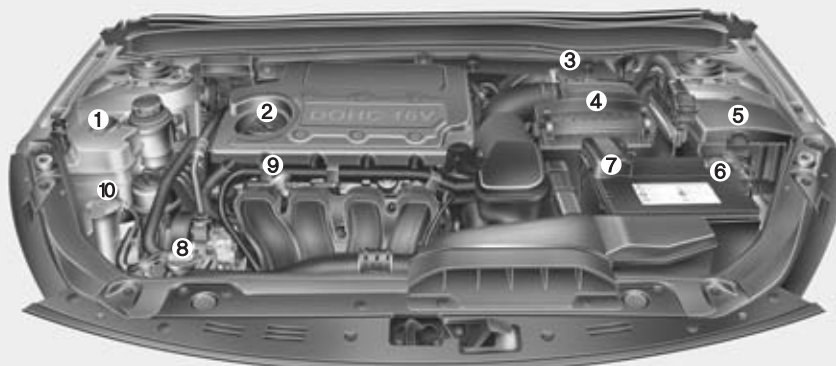

1. Kylvätskebehållare
2. Påfyllningshål för motorolja
3. Behållare för broms-/kopplingsvätska
4. Luftrenare
5. Säkringshållare
6. Positiv batteripol
7. Negativ batteripol
8. Mätsticka för motoroljenivå
9. Kylarlock
10. Behållare för spolarvätska

### ■ Bensinmotor (2,4L)

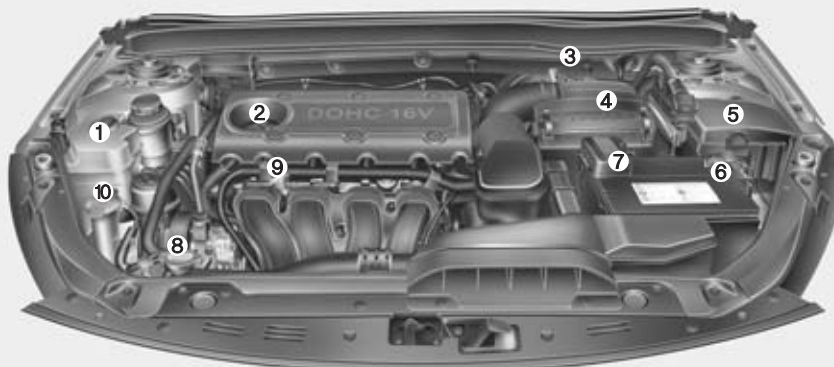

\* Motorkåpan kan ha ett annat utseende än den på bilden.

OTF070001L/OTF070072L



■ Dieselmotor (1,7L)

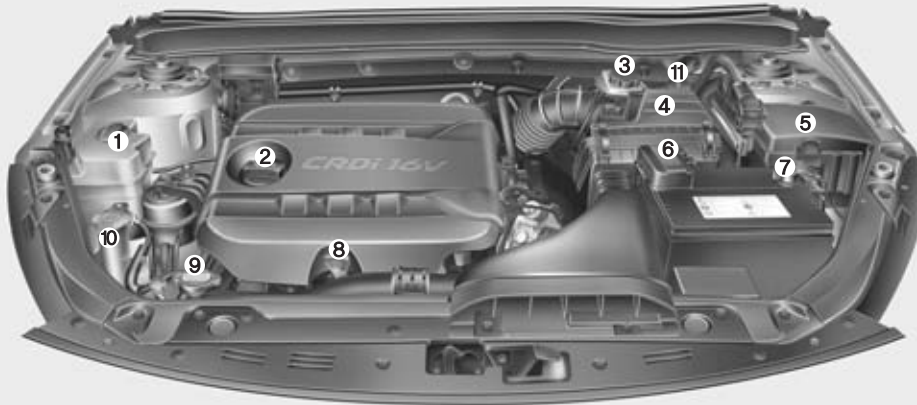

1. Kylvätskebehållare
2. Påfyllningshål för motorolja
3. Behållare för broms-/kopplingsvätska
4. Luftrenare
5. Säkringshållare
6. Positiv batteripol
7. Negativ batteripol
8. Mätsticka för motoroljenivå
9. Kylarlock
10. Behållare för spolärvätska
11. Bränslefilter

\* Motorkåpan kan ha ett annat utseende än den på bilden.

OTFS070001

### UNDERHÅLL

Var alltid försiktig i samband med arbeten på bilen så att du inte skadar dig. Om du är tveksam beträffande hur något arbete ska utföras rekommenderar vi att du vänder dig till en kia-verkstad.

Auktoriserade kia-verkstäder har välutbildade mekaniker och specialverktyg samt kan leverera kia original reservdelar och tillbehör.

Felaktigt utfört service- eller reparationsarbete kan medföra driftproblem och skador på bilen och i värsta fall leda till en olycka.

### Ägarens ansvar

#### \* OBS

**Ägaren ansvarar för att service enligt Kias rekommendationer utförs på bilen.**

I samband med varje service ska du se till att få den dokumenterad i häftet "Service & Garantihandlingar".

Kias garantiåtagande gäller endast under förutsättning av bilen fått service enligt gällande serviceprogram.

Fel som uppstått på grund av felaktiga reparationer eller justeringar omfattas inte av Kias garantier.

Vi rekommenderar därför att du vänder dig till en auktoriserad kia-verkstad för service och reparationer.

Kia-verkstäderna har teknisk assistans från Kia Motors samt uppfyller högt ställda krav som medför god service.

### Serviceåtgärder som kan utföras av ägaren

Om bilen inte får rätt service och underhåll kan det uppstå driftstörningar.

I det här kapitlet beskriver vi endast enklare arbeten som kan utföras av ägaren. Annan service måste utföras av utbildad personal med tillgång till specialverktyg.

Vi rekommenderar därför att du låter en kia-verkstad utföra arbetena.ägaren.

### \* OBS

Fel som uppstått på grund av felaktiga reparationer eller justeringar under garantitiden, kan medföra att garantikrav avvisas. Om du är tveksam beträffande hur något arbete ska utföras rekommenderar vi därför att du vänder dig till en kia-verkstad. Se även häftet "Service & Garantihandlingar", som medföljer bilen.

### VARNING

#### - Eget serviceunderhåll

- Var alltid försiktig i samband med arbeten på bilen så att du inte skadar dig.
- Om du är tveksam beträffande hur något arbete ska utföras rekommenderar vi att du vänder dig till en kia-verkstad.
- Att utföra arbeten under huven när motorn är igång är riskabelt. Du kan bränna dig om motorn är varm eller skada dig på roterande delar. Se till att du inte har löst hängande kläder, smycken eller klocka på dig.

### VARNING - Dieselmotor

Åtgärda absolut ingenting på insprutningssystemet när motorn är igång och inom 30 sekunder efter att den stannat. Det är ett högt tryck i systemet och en bränslestråle kan orsaka allvarliga skador.

Personer med pacemaker bör hålla sig borta från motorrummet när motorn är igång eftersom motorns styrsystem alstrar kraftiga magnetfält.

### KONTROLLER UTÖVER SERVICEPROGRAMMET

Vissa kontroller och åtgärder behöver vidtas även mellan de ordinarie servicetillfällena. Om du inte kan utföra dessa själv, vänd dig till en kia-verkstad eller annan kunnig person.

Kontakta omedelbart en Kia-verkstad vid minsta problem eller driftstörning. Vänta inte till nästa ordinarie servicetillfälle.

Följande kontroller täcks normalt inte av några garantier. Räkna därför med kostnader för arbete och eventuella oljor och vätskor.

#### *Kontrollera i samband med tankning:*

- Oljenivån i motorn.
- Spolarvätskenivån.
- Lufftrycket i däcken.
- Nivån i kylvätskebehållaren.
- Kontrollera att kylaren och AC-kylaren är ren och inte blockerad med löv, smuts eller insekter. Om någon av kylarna är extremt smutsiga och du är osäker på dess kondition, vänligen vänd dig till din auktoriserade kia-verkstad.

 **VARNING**

**Det är övertryck i kylsystemet vilket medför att ånga kan strömma ut om du lossar locket på kylvätskebehållaren när motorn är varm.**

#### *Var uppmärksam på under körning:*

- Har avgasljudet förändrats och luktar det avgaser i bilen?
- Vibrerar ratten eller känns det som den glappar eller har styrningen blivit trögare?
- Har bilen en tendens att dra åt höger eller vänster på slät väg?
- Låter det konstigt vid inbromsningar, drar bilen åt något håll, krävs det mer kraft att bromsa eller sjunker bromspedalen ovanligt djupt?
- Känns den automatiska växellådan annorlunda?
- Kontrollera funktionen för manuell växellåda och koppling.
- Fungerar den automatiska växellådans P-läge.
- Fungerar parkeringsbromsen som den ska?
- Läcker det ut oljor eller vätskor under bilen? (Att det kommer kondensvatten från luftkonditioneringen är normalt).

**Kontrollera/åtgärda minst en gång per månad:**

- Nivån i kylvätskebehållaren.
- Att samtliga yttre lampor är hela.
- Luftrycket i däcken, inklusive reservhjulet.

**Kontrollera/åtgärda nedanstående minst två gånger per år (Det kan vara lämpligt att utföra dessa kontroller höst och vår):**

- Att inget läckage förekommer från kylaren samt slangar och anslutningar.
- Att torkare och spolare fungerar. Rengör torkarbladen med en ren trasa indränkt med spolärvätska.
- Strålkastarnas inställning.
- Avgassystemet med alla klammor och värmesköldar.
- Att säkerhetsbältena löper som de ska i sina rullar och att bältena inte är fransiga eller skadade på annat sätt samt att bälteslåsen fungerar.
- Att däcken inte är skadade och att mönsterdjupet är minst 1,6 mm på mest slitna stället (vinterdäck 3 mm).
- Att alla hjulmuttrar är åtdragna.

**Kontrollera/åtgärda minst en gång per år:**

- Dräneringshålen i dörrarna och karossen får inte vara igensatta.
- Smörj alla lås och gångjärn.
- Smörj in alla tätningsslister.
- Luftkonditioneringens funktion (Lämpligen på våren).
- Nivå i behållaren för styrservon.
- Smörj den automatiska växellådans länkage för växelväljaren.
- Rengör batteriet och polerna.
- Nivå i bromsvätskebehållaren.

### **BILENS SERVICEPROGRAM**

Kias ständigt pågående tekniska utveckling gör att serviceprogrammet för den här bilen kan komma att ändras både beträffande intervaller och åtgärder. Därför finns inget serviceprogram i den här instruktionsboken. Vid varje servicetillfälle (se Service- och garantiboken) ska aktuellt serviceprogram följas. Alla auktoriserade Kia-verkstäder har serviceprogram för varje Kia-modell.

Det ordinarie serviceprogrammet ska följas såvida bilen inte utsätts för det som betecknas som "krävande körning", enligt punkterna i spalten till höger. Då gäller vissa andra serviceintervaller.

### **Tätare serviceintervaller gäller för bilar som utsätts för "krävande körning"**

- Ofta korta körsträckor.
- Körning på grus och sand som medför att det dammar.
- Bromsarna används flitigt.
- Bilen körs på saltade vägar eller där andra korrosiva ämnen förekommer.
- Körning i lera och på dåliga vägar.
- Mycket körning i backar.
- Mycket tomgångskörning och körning i låg hastighet.
- Långvarig körning i kyla och/eller mycket fuktig luft.
- Kommersiell användning.
- Mer än 50 % av körtiden i tät trafik och temperaturer över 32°.

Vänd dig till en Kia-verkstad om har några frågor som gäller service.

## FÖRKLARING TILL SERVICEÅTGÄRDER

### Motorolja och motoroljefilter

Byte ska ske enligt anvisningarna i serviceprogrammet. Om bilen utsätts för krävande körning ska byte ske med tätare frekvens.

### Drivremmar

Kontrollera regelbundet att de inte är skadade eller fransiga, byt i så fall. Om de inte är korrekt spända, se till att de blir justerade.

### Bränslefilter (Diesel)

Ett igensatt bränslefilter ger sämre prestanda, kan skada avgasreningssystemet samt göra motorn svårstartad. Om filtret snabbt blir igensatt kan det behöva bytas oftare än vad som anges i serviceprogrammet.

När ett nytt filter är monterat, kör motorn några minuter och kontrollera att inget läckage förekommer vid anslutningarna. Filter måste bytas av en kunnig montör.

### Bränsleledningar och anslutningar

Kontrollera att inget läckage förekommer. Låt en kvalificerad mekaniker omgående byta eventuella skadade delar.



### **VARNING - Dieselmotor**

**Åtgärda absolut ingenting på insprutningssystemet när motorn är igång och inom 30 sekunder efter att den stannat. Det är ett högt tryck i systemet och en bränslestråle kan orsaka allvarliga skador. Personer med pacemaker bör hålla sig borta från motorrummet när motorn är igång eftersom motorns styrsystem alstrar kraftiga magnetfält.**

### Slangar för avdunstning och tanklock

Kontroller ska göras enligt anvisningar i serviceprogrammet. Vid byte, se till att monteringen blir korrekt.

### Motorluftfilter

Byt enligt anvisningarna i serviceprogrammet. Vi rekommenderar att du väljer ett kia originalfilter.

### Tändstift (bensinmotorer)

Byt enligt anvisningarna i serviceprogrammet och till stift enligt specifikation.

### Ventilspel

Kontrollera ventilljud och vibrationer enligt anvisningarna i serviceprogrammet.

Eventuell justering måste utföras av en kvalificerad mekaniker.

### Kylsystemet

Kontrollera kylaren, kylvätskebehållaren, slangar och anslutningar. Det får inte förekomma något läckage eller några skador. Byt omgående skadade delar.

### Kylvätska

Vätskenivån ska kontrolleras regelbundet och byte ska ske enligt anvisningarna i serviceprogrammet.

### Olja i manuell växellåda

Kontrollera enligt anvisningarna i serviceprogrammet.

### Vakuumslangar för vevhusventilationen

Kontrollera att slangarna inte har några skador eller ansvällningar. Kontrollera extra noga de delar av slangarna som är närmast värmekällor, som t ex avgasgrenröret.

Kontrollera att slangarna inte ligger för nära någon värmekälla eller nöter mot någon metall del så att det uppstår värme- eller förslitningsskador. Kontrollera också att det är tätt vid alla klammor och kopplingar. Om det förekommer minsta skada på en slang ska den bytas omgående.

### Automatväxellådsolja

Växellådsoljan i automatväxellådan behöver inte kontrolleras eller bytas under normala körförhållanden. Vid körning under "svåra körförhållanden" eller om bilen ofta drar släp ska olja bytas enligt anvisningarna i serviceprogrammet. Kontakta en Kia-verkstad för att kontrollera när oljebyte bör göras.

### \* OBS

Automatväxellådsolja är röd till färgen, vartefter man använder bilen så kommer färgen att bli mörkare.

Detta är normalt och skall inte tolkas som ett tecken på att olja bör bytas bara för att oljan blivit mörkare till färgen.

### ! VIKTIGT

*Endast olja med specifikationen ATF SP-IV får fyllas i den automatiska växellådan.*



### **Bromsledningar**

Kontrollera att det inte finns några nötningskador, annan förslitning, sprickor eller läckage. Byt omgående skadade delar.

### **Bromsvätska**

Kontrollera nivån på behållaren. Den ska ligga mellan MIN- och MAX-märkningarna. Endast vätska med beteckningen DOT 3 eller DOT 4 får fyllas på.

### **Parkeringsbromsen**

Kontrollera pedalen och vajrarna visuellt. För justering, anlita en Kia-verkstad.

### **Bromsskivor, bromsok och belägg**

Kontrollera förslitningen på skivor och belägg och om det förekommer läckage vid bromsoken.

### **Hjulupphängningen**

Kontrollera fjädrar, stötdämpare och länkar samt infästningar. Dra åt enligt specificerade moment om så krävs.

### **Styrväxel, länkage, damasker och undre armens kulleleder**

Med motorn avstängd, kontrollera att glappet i ratten inte är för stort. Kontrollera att styrlänkarna inte är böjda och att damaskerna är hela.

### **Drivaxlar, damasker och klammor**

Kontrollera att inget är skadat eller kraftigt förslitet. Byt omgående skadade delar och fetta in om det behövs.

### **Luftkonditioneringen**

Kontrollera att det inte förekommer något läckage från ledningar och anslutningar.

### OLJA OCH FILTER FÖR MOTORN

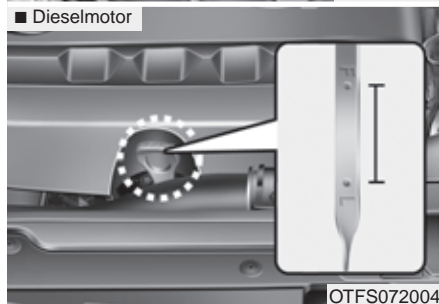
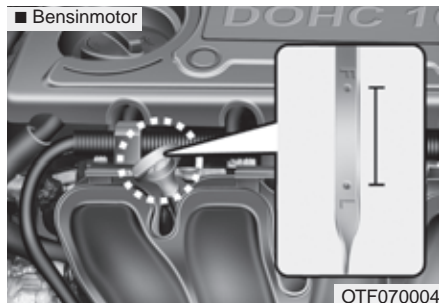

#### Kontroll av oljenivån

1. Motorn ska ha normal arbets-temperatur.
2. Se till att bilen står plant och stanna motorn.

3. Kontrollera nivån ca 5 minuter efter att motorn stannats, så att oljan har hunnit sjunka ner i tråget.
4. Dra upp oljemätstickan och torka av den. Sätt tillbaka den och tryck ned den helt.
5. Dra upp mätstickan igen och kontrollera att nivån ligger mellan markeringarna F (full) och L (låg).



**VARNING - Risk för  
brännskador**

**Se upp så att du inte bränner dig på  
heta delar i motorn.**



Om nivån ligger vid L (låg), fyll på upp till F (full). **Fyll inte på för mycket.**

**Använd en tratt så att du inte spiller  
olja på motorn.**

*Fyll endast på med olja enligt  
rekommendationen i kapitel 8.*

**! VIKTIGT**

*Förhindra att spillta motorolja vid påfyllning eller byte. Om du skulle råka spillta motorolja i motorutrymmet, torka genast bort spillet.*

**Byte av olja och motoroljefilter**

Vi rekommenderar att du vänder dig till en kia-verkstad för byte av olja och filter och att det sker enligt aktuellt serviceprogram.



**VARNING**

Om du får olja på huden, tvätta omgående med tvål och vatten.

### KYLSYSTEMET

Kylsystemet är från fabriken fyllt med en kylvätska med frysskydd. Nivån bör kontrolleras minst en gång per år och inför vintersäsongen bör även frysskyddet kontrolleras.

#### Kontroll av kylvätskenivån

##### **VARNING**



##### - Kylarlocket

- Lossa aldrig locket när motorn är igång eller varm. Du kan bränna dig på utströmmande ånga och kylsystemet kan skadas.
- Stäng av motorn och vänta till den svalnat. Även då ska du vara försiktig när du lossar locket. Använd en trasa som skydd och vrid tills det tar stopp. Vänta medan eventuell ånga pyser ut. Tryck därefter locket nedåt och ta bort det.
- Även om motorn inte är igång ska du inte lossa kylarlocket eller dräneringspluggen om motorn fortfarande är varm. Det kan strömma ut ånga som kan orsaka brännskador.

##### **VARNING**



Kylfläkten styrs av motortemperatur, trycket i AC-systemet samt fordonets hastighet. Fläkten kan starta även fast motorn är avstängd. För att undvika skada, var försiktighet vid arbete nära kylfläktens fläktblad. När motortemperaturen sjunker kommer kylfläkten att stanna automatiskt, detta är normalt.

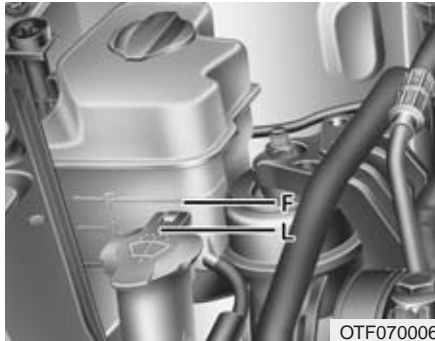

Kontrollera skicket på alla slangar och anslutningar. Skadade och/eller svullda slangar ska bytas.

Nivån ska ligga mellan markeringarna L(låg) och F(full) på behållaren när kylvätskan är kall.

Om nivån är låg, fyll på upp till F med kylvätska som har rätt frysskydd. Fyll inte på för mycket.

Om du måste fylla på ofta, vänd dig till en kia-verkstad för kontroll av kylsystemet.

### Kylvätskan

- Använd endast mjukt avmineraliserat eller destillerat vatten.
- Blanda med glykol för att skydda mot frysning och rostbildning.
- Använd inte kylvätska med metanol eller alkohol.
- Blanda som mest i 60% frysskydd men aldrig mindre än 35%. Se tabellen här intill.

### Blandningstabell

Lägsta temperatur	Blandning	
	Glykol	Vatten
-15°C	35 %	65 %
-25°C	40 %	60 %
-35°C	50 %	50 %
-45°C	60 %	40 %

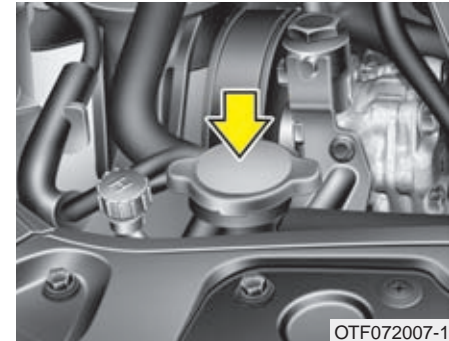

### VARNING



**Lossa aldrig kylarlocket när motorn är igång eller varm. Du kan bränna dig på utströmmande ånga.**

### Byte av kylvätska

Vi rekommenderar att du vänder dig till en kia-verkstad för byte av kylvätska och att det sker enligt aktuellt serviceprogram.

#### VIKTIGT

*Linda en tjock trasa runt påfyllningshålet innan du fyller på kylvätska. Då minskar du risken att det rinner ner vätska på komponenter i motorrummet, t ex generatorn.*

#### VARNING

- Häll aldrig kylarvätska utan endast spolärsvätska i behållaren.
- Kylvätska får inte användas som spolärsvätska. Sikten försämras och lacken skadas.

## BROMS- OCH KOPPLINGSVÄTSKA

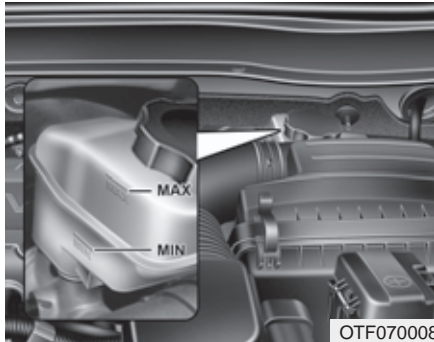

OTF070008

### Kontroll av nivå

Nivån sjunker vartefter bromsarna slits. Läs därför regelbundet av nivån på sidan av behållaren. Den ska ligga mellan MIN (MIN) och MAX (MAX).

Om nivån är låg, fyll på upp till MAX-markeringen.

Innan du skruvar av locket, torka av det noga och runt om det. Det får inte komma smuts i bromsvätskan.

Blanda aldrig olika typer av bromsvätska.

Om nivån är extremt låg, vänd dig till en kia-verkstad för kontroll av bromssystemet.

Fyll endast på med specificerad vätska. Se kapitel 8.

Blanda aldrig olika typer av vätskor.



**VARNING - Om nivån sjunker snabbt**  
Om du ofta måste fylla på bromsvätska, låt en kia-verkstad kontrollera bromssystemet.



### VARNING - Bromsvätska

Broms- och kopplingsvätska är giftig. Om du av misstag skulle spilla på huden måste du direkt tvätta med tvål och vatten och sedan skölja noga. Om du får vätska i ögonen, skölj med rikligt med vatten och kontakta omedelbart läkare.



### VIKTIGT

Broms- och kopplingsvätska är korrosiv. Om du spiller på lacken ska du omgående tvätta bort den för att undvika rostskador.

Använd inte bromsvätska från en förpackning som varit öppnad ofta den kan vara förstörd.

Blanda inte olika typer av vätskor det kan medföra skador i bromssystemet.

### STYRSERVO

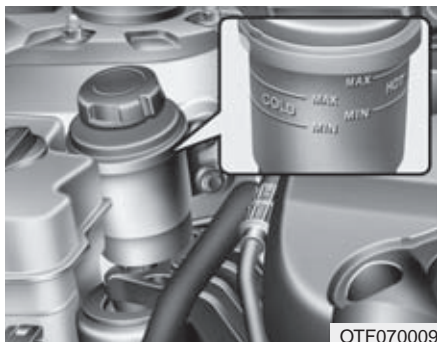

#### Kontroll av vätskenivån

Kontrollera regelbundet att nivån ligger mellan MAX- och MIN-markeringarna på behållaren. Notera att det finns två olika nivåmarkeringar; en för kall motor (COLD) och en för varm motor (HOT).

Bilen ska stå plant och motorn ska vara avstängd.

Om nivån är låg, fyll på upp till MAX-markeringen. Innan du skruvar av locket, torka av det noga och runt om det. Det får inte komma smuts i styrservovätskan.

#### \* OBS

Kontrollera att oljenivån är vid "HOT" när oljan är varm och vid "COLD" om oljan är kall.

Normalt är förbrukningen av vätska i styrservon mycket liten. Om du ofta måste fylla på vätska, låt en Kia-verkstad kontrollera systemet.

#### ! VIKTIGT

- *Om du kör med för låg vätskenivå kan styrservopumpen skadas.*
- *Starta inte motorn om behållaren är tom.*
- *Innan du skruvar av locket för påfyllning, torka av det noga och runt om det. Det får inte komma smuts i behållaren.*
- *Om vätskenivån är för låg blir styrningen trög och det hörs ett missljud från servopumpen.*
- *Använd endast rekommenderad vätska (PSF-IV) så att pumpen inte skadas.*

Vätskespecifikation finns i kapitel 8.



## BRÄNSLEFILTER (DIESEL)

### Tappa vatten ur bränslefiltret

Filtret separerar och samlar upp vatten som finns i bränslet.

När det samlats en viss mängd vatten i filtret tänds varningslampan i panelen.

Då måste filtret tömmas.



När varningslampan tänds, vänd dig till en kia-verkstad för att få vattnet dränerat och systemet kontrollerat.

### ! VIKTIGT

*Om filtret inte töms kan det uppstå skador i bränslesystemet.*

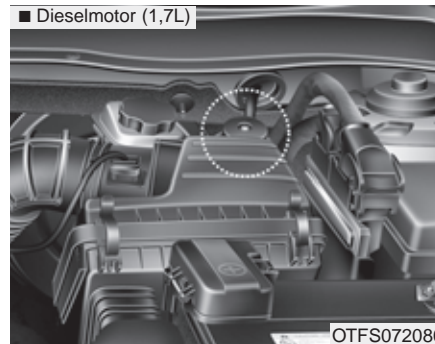

### Om du kört slut på bränslet eller bytt filter måste bränslefiltret luftas

Om du inte luftar kan motorn vara svår att starta. Gör så här:

- A. Pumpa upp och ner (se pilen vid 1) ca 50 gånger och tills det känns stumt.
- B. Lossa luftningsskruven (2) med en kryssmejsel och lufta.
- C. Dra fast skruven och pumpa upp och ner ca 15 gånger.
- D. Lossa luftningsskruven igen och lufta.
- E. Dra fast skruven och pumpa upp och ner ca 5 gånger.

### \* OBS

- Håll en trasa vid luftningsskruven för att samla upp eventuellt bränsle som sprutar ut.
- Gör nogga rent runt bränslefiltret och insprutningspumpen innan du startar bilen, annars finns det risk för brand.
- Kontrollera att det inte läcker runt bränslefiltret och pumpen.

### Byte av bränslefilterinsats

### \* OBS

Vid byte av filterinsats, använd ett kia originalfilter.

## SPOLARVÄTSKA

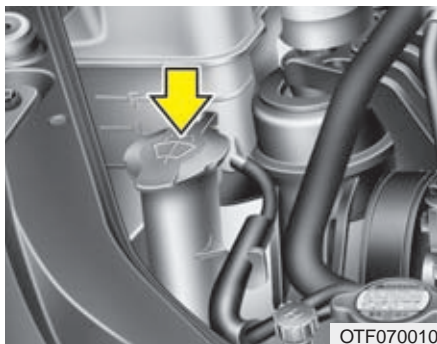

### Kontroll av spolärvätskenivån

Behållaren är genomskinlig så du kan enkelt kontrollera nivån.

Fyll på med vatten och spolärvätska i rätta proportioner med tanke på temperaturen. Vintertid krävs en större andel koncentrerad spolärvätska. Se anvisningar på förpackningen för att få rätt blandning.

### VARNING

- Använd inget annat frysskydd än spolärvätska.
- Vissa spolärvätskor kan vara lättantändliga under vissa förhållanden. Se därför till att det inte förekommer öppen eld, gnistor eller rökning i samband påfyllning av spolärvätska. Förvara inte heller någon förpackning med spolärvätska under motorhuv.
- Spolärvätska är giftig. Undvik att få den på huden.

## PARKERINGSBROMSEN

■ Typ A

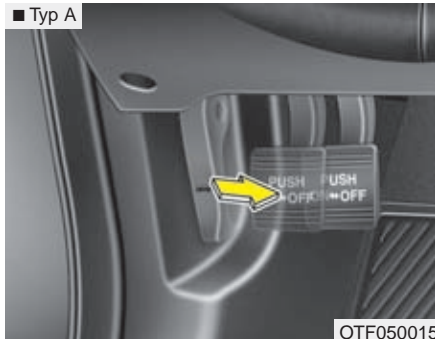

### Kontroll av funktionen

#### Typ A

Kontrollera att slaglängden på parkeringsbromspedalen är inom specifikation när man applicerar ett tryck på 20kg, parkeringsbromsen skall själv kunna hålla bilen stilla parkerad i en brant backe.

Om slaglängden är kortare eller längre än specificerat nedan så skall parkeringsbromsen justeras av en auktoriserad kia-verkstad.

**Slaglängd: 4-5 hack**

■ Typ B

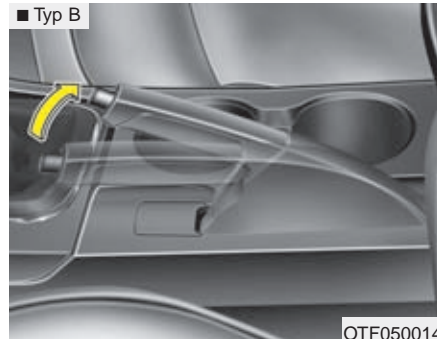

#### Typ B

Kontrollera handbromsen genom att räkna antal hack spaken kan dras åt.

Parkeringsbromsen skall själv kunna hålla bilen stilla parkerad i en brant backe. Om slaglängden är kortare eller längre än specificerat nedan så skall parkeringsbromsen justeras av en auktoriserad kia-verkstad.

**Slaglängd: 6-8 hack vid en kraft av 20kg (ca 196N)**

### LUFTRENARE

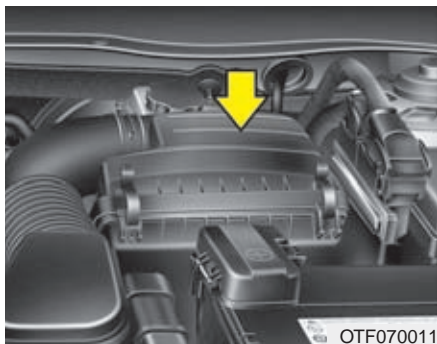

#### Byte luftfilter

Filtret ska bytas enligt anvisningarna i serviceprogrammet.

Luftfiltret skall bytas vid behov och får inte tvättas.

Man kan rengöra filtret med hjälp av tryckluft vid inspektion.

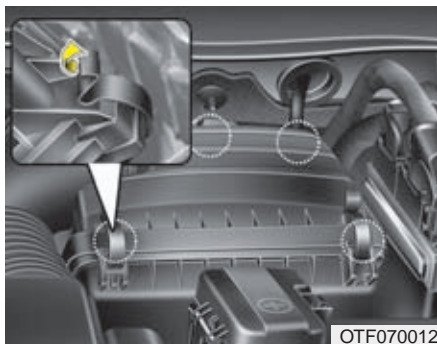

1. Öppna luftrenaren genom att släppa på dess spännen och lyft upp locket.

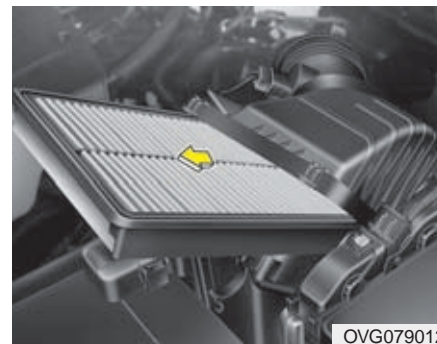

2. Demontera luftfiltret och rengör insidan av luftrenaren
3. Montera det nya luftfiltret i luftrenaren.
4. Återmontera luftrenarens lock och lås detta med dess spännen.

Filtret ska bytas enligt de intervaller som anges i serviceprogrammet.

*Om bilen ofta körs på dammiga vägar ska filtret bytas oftare än vad de normala serviceprogrammet anger. Se programmet för krävande körning.*

**! VIKTIGT**

- **Kör aldrig bilen utan luftfilter. Det medför motorskador.**
- **I samband med filterbyte får det inte komma in smuts i filterhuset.**
- **Utan filter kan baktändning orsaka brand i motorrummet.**
- **Vi rekommenderar att du använder ett kia originalfilter. Då är du garanterad rätt funktion, så att du inte riskerar att det uppstår några fel på luftflödessensorn eller dieselmotorns turboaggregat.**

### BYTE AV KUPÉLUFTFILTER

Filtret ska bytas enligt anvisningarna idet ordinarie serviceprogrammet. Om bilen körs mycket på dammiga vägar ska det bytas oftare.

Om du ska byta filtret själv. Följ anvisningarna och var försiktig så att du inte skadar några komponenter i anslutning till filtret.

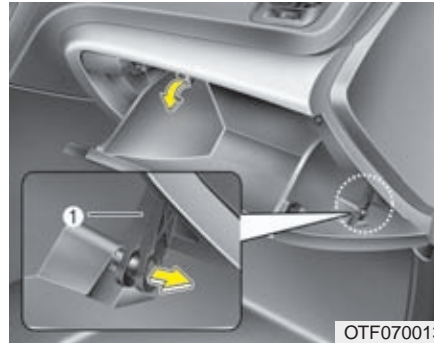

#### Gör så här:

1. Öppna handsfacket och lossa dämparen (1).

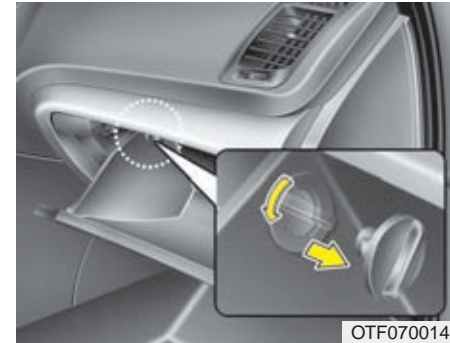

2. Med handsfacket öppet, demontera stopplackarna på båda sidorna.



3. Lossa locket genom att klämma ihop spärrklackarna på höger sida. Dra sedan ut filtret.

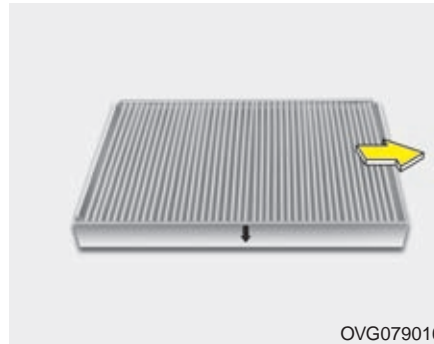

4. Byt ut friskluftsfiltret.  
5. Återmontera i omvänd ordning.

#### \* OBS

Vid byte av kupéluftfilter var noga med att montera filtret på korrekt vis annars kan det skapa oljud och effektiviteten av filtret kan reduceras. Den inringade pilen ska vara vänd nedåt.

### TORKARBLAD

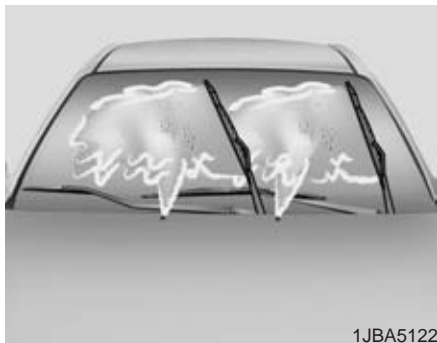

#### Underhåll

##### \* OBS

I vissa fall kan det vax som används i automatiska biltvättar orsaka en beläggning på vindrutan som kan vara svår att få bort. Det gäller också insekter och trädsav.

För att få torkarbladen att svepa rutan ren, rengör både rutan och gummibladen med ett mildt rengöringsmedel, t ex diskmedel och skölj noga med rent vatten.

#### ⚠ VIKTIGT

*Använd aldrig bensin, fotogen, thinner eller något annat lösningsmedel på torkarbladen eller vindrutan.*

#### Byte av torkarblad

När det blir ränder på rutan är det dags att byta bladen.

#### ⚠ VIKTIGT

*Försök aldrig föra torkarna för hand över rutan. De kan skadas.*

#### ⚠ VIKTIGT

*Vi rekommenderar att du byter till ett Kia original torkarblad.*



#### Byte av torkarblad fram

##### Typ A

1. Lyft upp torkararmen från rutan.

#### ⚠ VIKTIGT

*Låt inte armen falla ner och skada vindrutan.*



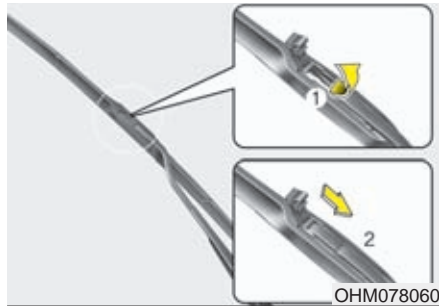

OHM078060



OHG078013

2. Lyft upp torkarbladets låsbleck och dra sedan torkarbladet nedåt för demontering.
3. Tryck dit det nya bladet så att det fastnar med ett klick.
4. Sänk försiktigt ner torkararmen mot rutan.



1LDA5023

### Typ B

#### ! VIKTIGT

*Låt inte armen falla ner och skada vindrutan.*

1. Lyft upp torkararmen från rutan.

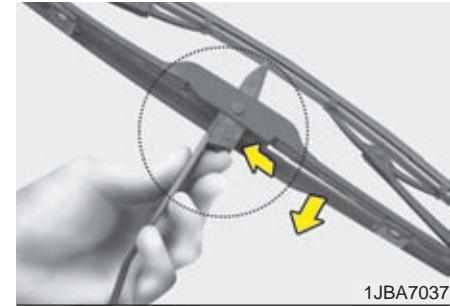

1JBA7037

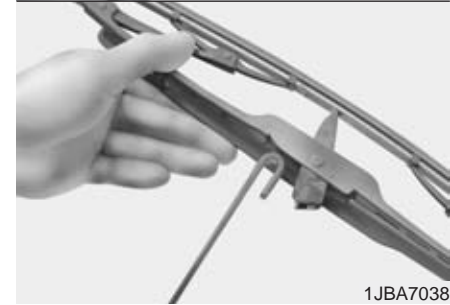

1JBA7038

2. Tryck in låsclipset (inringade pilen) och dra bladet nedåt, utmed armen.
3. Ta bort torkarbladet helt.
4. Montera ett nytt torkarblad genom att följa instruktionen i omvänd ordning.



### Typ C

1. Lyft upp torkararmen från rutan.

### ! VIKTIGT

Låt inte armen falla ner och skada vindrutan.

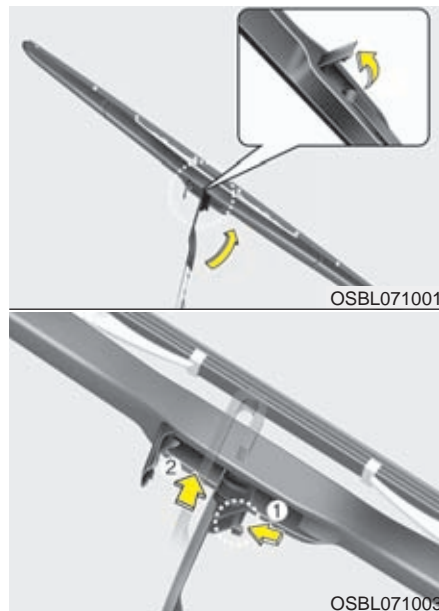

2. Vinkla torkarbladet 90° mot armen och vik upp låsclipset.
3. Tryck på clipset (1) och ta loss torkarbladet från torkararmen (2) genom att dra det nedåt utmed armen.



4. Montera ett nytt torkarblad (3) i omvänd ordning.
5. Sänk försiktigt ner det nya torkarbladet på rutan.

## BATTERIET

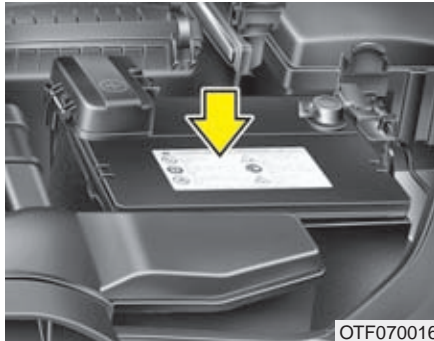

### Batteriunderhåll

- Kontrollera att batteriet sitter fast.
- Håll batteriet rent och torrt.
- Batteripolerna ska vara rena från oxid och insmorda med vaselin eller fett.
- Tvätta omgående bort eventuell spilld batterivätska med vatten och soda.
- Om bilen ska stå parkerad en längre tid, koppla bort batterikablarna.

### VARNING - Skaderisk



Läs följande instruktioner nogga.



Öppen eld, gnistor och rökning får inte förekomma intill batteriet.



Batterier avger en gas, som kan explodera om den antänds.



Håll barn borta från batteriet, som innehåller frätande vätska. Se till att du inte får batterivätska på huden, i ögonen, på kläderna eller bilens lack.



Om du får batterivätska i ögonen, skölj med rikligt med vatten i minst 15 minuter och uppsök omgående läkare. Se till att ha ögonen fuktade med vatten tills du fått läkarvård. Om du får batterivätska på huden, tvätta med tvål och vatten. Om det gör ont eller känns som en brännskada, kontakta en läkare.

(forts)

(forts)



Använd skyddsglasögon när du arbetar med batteriet och se till att ventilationen är god.



Felaktig kassering av förbrukat batteri kan vara skadligt både för miljö och hälsa. Returnera ditt förbrukade batteri enligt gällande lokala föreskrifter.



Eftersom bilbatteriet innehåller mycket bly måste det deponeras på ett miljövänligt sätt. Vi rekommenderar därför att du vänder dig till en kiaverkstad för batteribyte. Då ser verkstaden till att det gamla batteriet hanteras enligt gällande miljöbestämmelser. (forts)

(forts)

- Om du lyfter batteriet, ta tag i kanterna och se till att det hålls vågrätt så att ingen batterivätska rinner ut. För att underlätta lyft finns det speciella bärhandtag som kan fästas i batteripolerna.
- Om batteriet ska laddas på plats i bilen ska kablarna först kopplas bort.
- Det är hög spänning i tändningsystemet. Rör därför inga elektriska komponenter när tändningsnyckeln är i läge ON.

### ! VIKTIGT

- *När fordonet inte används under längre tid speciellt i områden med sträng kyla, koppla ur och förvara batteriet inomhus.*
- *I områden med sträng kyla, se till att batteriet alltid är fulladdat för att förhindra frysning så inte batteriet skadas.*
- *Användning av icke godkända elektronikenheter kan orsaka att batteriet laddas ur. Använd aldrig icke godkända enheter.*

### VARNING

Urkoppling av bilen batteri får endast utföras av auktoriserad kia-verkstad.

### Underhållsfritt batteri / laddning

Bilen är utrustad med ett underhållsfritt batteri.

- Om batteriet laddats ur, t ex på grund av att någon belysning varit tänd när bilen stått parkerad, måste det laddas. Laddning ska ske långsamt i 10 timmar.
- Om batteriet blivit urladdat på grund av att det belastats hårt, ladda med 20-30 A i två timmar.

**⚠ VARNING - Vid laddning**

Tänk på följande:

- Använd skyddsglasögon när du arbetar med batteriet.
- Lyft batteriet ur bilen och placera det i ett torrt och välventilerat utrymme.
- Öppen eld, gnistor och rökning får inte förekomma intill batteriet.
- Anslut batteriladdaren till den positiva polen först.
- Håll uppsikt över batteriet och sänk laddningseffekten om batterivätskan börjar koka häftigt eller om temperaturen i någon cell överskrider 49°.
- När batteriet är laddat:
  1. Stäng av laddaren.
  2. Lossa kabeln från den negativa polen.
  3. Lossa kabeln från den positiva polen.

**⚠ VARNING**

- Innan du utför något arbete på batteriet eller ska ladda det, stäng av alla strömförbrukare och stanna motorn.
- Minuskabeln ska alltid lossas först och anslutas sist när batteriet kopplas bort.
- Arbeten som är relaterade till batteriet ska du låta en kia-verkstad utföra.

**⚠ VIKTIGT**

- *Se till att det inte kommer någon vätska på batteriet.*
- *Bilar med stopp-/start-system har ett speciellt batteri. Vänd dig därför till en kia-verkstad om det behöver bytas.*

**Om batteriet varit bortkopplat eller urladdat ska följande återställas:**

- Fönsterhissens ett-tryck-öppning
- Takluckan
- Färddatorn
- Klimatanläggningen
- Klockan
- Radioutrustning

Anvisningar finns i kapitel 4.

### HJUL OCH DÄCK

#### Underhåll

För säkerhets skull och för att däcken ska hålla så länge som möjligt samt medverka till god bränsleekonomi ska du se till att lufttrycket alltid är det föreskrivna. Tänk också på att inte överbelasta bilen och däcken.

#### Rekommenderat lufttryck

Kontrollera lufttrycket i alla däcken (även reservhjulet) i samband med att bilen tankas. Kontrollen ska göras med kalla däck, d v s bilen har stått i minst tre timmar och inte körts mer än ca 1,6 km.

Rätt lufttryck medför god bränsleekonomi och lång livslängd på däcken.

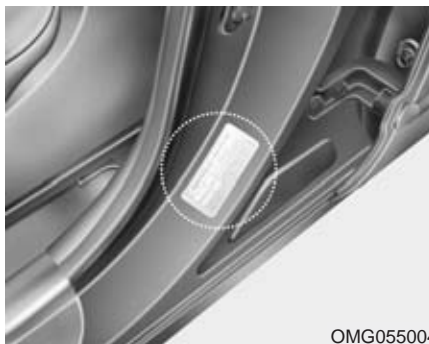

OMG055004

Tabeller för lufttryck finns i kapitel 8 och på en dekal i dörröppningen vid förarplatsen.

#### VARNING

Allt för lågt lufttryck kan medföra att däck överhettas och exploderar, vilket kan orsaka en allvarlig olycka. Risken ökar med hög yttertemperatur och hög hastighet.

#### VIKTIGT

- För lågt lufttryck medför sämre köregenskaper, snabbare däckslitage, högre bränsleförbrukning och risk för däckexplosion. Det kan också innebära att däck inte håller tätt mot fälgen så att luften sakta pyser ut. Om du ofta måste fylla på luft, kontakta en kia- eller gummiverkstad.
- För högt lufttryck medför sämre åkkomfort och köregenskaper samt att däcken slits onormalt mycket mitt i slitbanan. Däcken kan också lätt skadas av föremål på vägbanan.

**! VIKTIGT**

- När däcken är varma stiger lufttrycket med ca 28-41 kPa (0,28 - 0,41 bar eller kg/cm<sup>2</sup>). Släpp inte ur luft för att minska trycket. Då blir det för lågt.
- Sätt alltid tillbaka ventilhatten när du fyllt på med luft. Annars kan smuts tränga ner i ventilen och medföra att den inte håller tätt. Skaffa omgående en ny ventilhatt om den tappas bort.

**! VARNING - Lufttrycket**

Fel lufttryck medför ökat däckslitage och försämrar köregenskaperna så att du kan råka ut för en olycka.

**! VIKTIGT - Lufttrycket**

- *Lufttrycket ska kontrolleras när däcken är kalla d v s bilen har stått i minst tre timmar och inte körts mer än ca 1,6 km.*
- *Kontrollera även reservhjulet.*
- *Överlasta aldrig bilen.*
- *Om ett däck har några skador, eller om mönsterdjupet är mindre än 1,6 mm på det mest slitna stället, ska det bytas. Däck som är 6 år gamla bör också bytas eftersom de kan spricka sönder.*

**Kontrollera regelbundet**

Kontrollera lufttrycket i däcken minst en gång i månaden och även reservhjulet.

*Lufttrycks kontroll*

Kontrollera trycket när däcken är kalla och glöm inte att sätta tillbaka ventilhatten så att det inte kan komma in smuts i ventilen och orsaka att luft läcker ut.

### VARNING

- Kontrollera regelbundet att det är rätt tryck i däcken. Se samtidigt efter att de inte har några skador och att mönsterdjupet på mest slitna stället på varje däck inte är mindre än 1,6 mm (3 mm för vinterdäck).
- För lågt och för högt lufttryck orsakar ojämn förslitning av slitbanan samt försämrar köregenskaperna. Rätt lufttryck finns i kapitlet med specifikationer samt på en dekal på förarens bakre dörrstolpe.
- Byt omgående skadade däck och däck som inte har tillräckligt (lagligt) mönsterdjup.
- Vi rekommenderar att du också kontrollerar reservhjulet samtidigt som övriga hjul.

### Skifta hjulen för jämnare däckslitage

Skifta hjulen efter varje 1 200 mil eller oftare om fram- och bakdäcken slits mycket olika.

Kontrollera samtidigt att hjulen är balanserade och att de inte är skadade på något sätt.

Ojämnt slitage kan bero på obalans, fel lufttryck, häftiga inbromsningar, häftig kurvtagning och felaktig hjulinställning.

Kontrollera bromsbeläggens förslitning när hjulen är demonterade.

Dra åt hjulmuttrarna enligt anvisning i kapitel 8. Kontrollera/justera lufttrycket direkt efter hjulskiftet.

Skifta hjulen mellan fram och bak på respektive sida

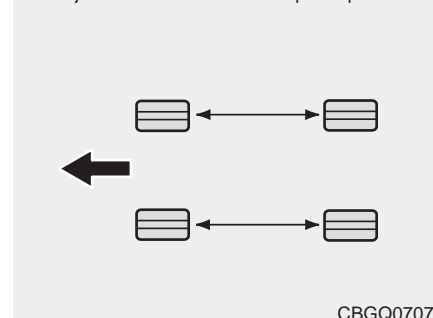

CBGQ0707A

*Kontrollera bromsbeläggens förslitning när hjulen är demonterade.*

### \* OBS

Vissa däck är konstruerade för en viss rotationsriktning. De kan aldrig skiftas från höger till vänster sida eller tvärtom.



**⚠ VARNING**

Bilen ska vara utrustad med däck av samma typ och dimension på alla fyra hjulen.

Vid däckbyte ska alltid bägge däcken för fram- alternativt bakhjulen bytas samtidigt.

**Hjulinställningar och balansering**

Noggranna inställningar och balanseringar är gjorda på fabriken för att ge bilen optimal prestanda och däckens lång livslängd.

Hjulinställningarna behöver bara justeras om du känner att bilen drar snett.

Om du lägger märke till vibrationer under körning på slät asfalt kan ett eller flera hjul behöva balanseras om.

**⚠ VIKTIGT**

*Om bilen är utrustad med aluminiumfälgar är det viktigt att rätt typr av vikter används för balanseringen.*

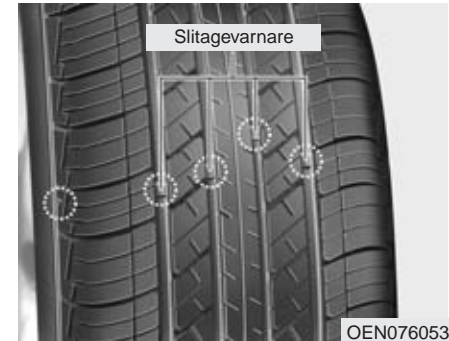
**Dags att byta däck**

När mönsterdjupet är 1,6 mm på det mest slitna stället måste ett däck bytas ut. Ett band framträder tvärs över slitbanan för att markera att det är dags för däckbyte.

För vinterdäck måste mönsterdjupet vara minst 3 mm.

Det är olagligt att köra med däck som är mer slitna.

### **VARNING - Däckbyte**

- Det är farligt och olagligt att köra med slitna däck. När mönsterdjupet är 1,6 mm på det mest slitna stället måste däcket bytas ut. För vinterdäck är gränsen 3 mm.
- I samband med däckbyte får olika typer av däck inte blandas. Alla fyra däcken ska vara av samma dimension och typ samt med samma specifikation.
- Fel däck kan medföra försämrade köregenskaper, ändrad frigångshöjd, att däcken tar i hjulhuset och/eller att hastighetsmätaren visar fel.
- Byt helst alla fyra däcken på en gång. Men under alla omständigheter antingen båda fram- eller bakdäcken. De bästa däcken ska alltid sitta bak.

(forts)

(forts)

- Det låsningsfria bromssystemet, ABS, jämför hjulens rotationshastighet. Däckens storlek påverkar rotationshastigheten, varför samtliga däck måste ha samma dimension. Att använda däck med olika dimension kan innebära att ABS-systemet och ESP-systemet inte fungerar som det/de ska.

### *Byte av däck för nödreservhjulet*

Det går att köra bara totalt ca 300 mil med reservhjulet innan däcket är utslitet. När det är dags att byta framträder ett band tvärs över slitbanan. Byt till ett däck med samma dimension och av samma typ.

## Byte av fälgar

Om du byter till andra fälgar än original måste de ha specifikationer som överensstämmer med vad som är godkänt för bilen. Om du är tveksam om vad som är godkänt vänd dig till en Kia-verkstad.

### **⚠ VARNING**

Hjul/däck av fel dimension kan negativt påverka hjullagrens livslängd, bromseffekt, väghållning, markfrigång, hjulens rörelse i hjulhusen, möjligheten att använda snökedjor, hastighets- och vägmätarvisning, strålkastarinställning och stötfångarnas höjd.

## Däckens väggrepp

Däckens grepp försämras vartefter de slits. Du kan lättare råka ut för t ex vattenplaning med däck som är slitna, även om de är godkända att köra på.

## Däckunderhåll

Rätt lufttryck och hjulinställningar är en förutsättning för att däcken ska hålla länge och förslitas jämnt.

Det är också viktigt att hjulen är väl balanserade. Både med tanke på slitaget och åkkomforten.

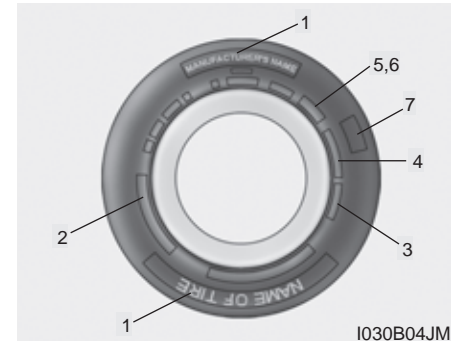

## Förklaring av siffror och bokstäver på däcksidan

### 1. Tillverkare eller däckmärke

### 2. Dimension och typ av däck

Exempel på däckdimension:

**175/50R15 75H**

175 - Bredd i mm.

50 - Höjden i procent av bredden.

R - Radialdäck.

15 - Fälgdiameter i tum.

75 - Siffror för belastningsindex.

H - Hastighetsmärkning.

Exempel på fälgbeteckning

**5.5JX15**

5.5 - Fälgbredd i tum.

J - Profildjup - anliggningsytan för däck.

15 - Fälgdiameter i tum.

### Hastighetsmärkning

Varje däck är märkt med den maximalt tillåtna hastigheten. Se tabellen nedan.

Märkning	Maxhastighet
S	180 km/tim
T	190 km/tim
H	210 km/tim
V	240 km/tim
Z	Högre än 240 km/tim

### 3. Hur gammalt är däck?

Däckens hållbarhet och prestanda försämras med åren. Däck som är mer än 6 år gamla, inklusive reservdäcket (se tillverkningsdatum), bör bytas ut oavsett hur långt de har gått. Däckets tillverkningsdatum hittar du på däcksidan (däckets insida). Datumet är ett Department Of Transportation (DOT)-nummer i en bokstavs- och nummerkombination. Kontrollera däckets ålder med hjälp av de fyra sista siffrorna i DOT-koden.

#### DOT : XXXX XXXX OOOO

De första tecknen visar i vilken fabrik som däcken kommer från, däckdimension och mönster. De sista siffrorna visar i vilken vecka och år som de tillverkats.

Exempel:

DOT XXXX XXXX 1611 visar att däcken är tillverkade den 16:a veckan år 2011.

**VARNING- däcken åldras**

Däck åldras med tiden, även om de inte används. Oavsett slitage, bör däck bytas ut efter sex (6) år. Varmt klimat eller frekvent hög belastning kan påskynda åldrandet. Ett däck som havererar kan orsaka att föraren tappar kontrollen, vilket kan få allvarliga följder.

**4. Däckets konstruktion**

Tillverkaren måste ange antalet lager och vilka material som däckets är uppbyggt av. T ex stål, nylon, polyester m m. Bokstaven R betyder radialdäck. D betyder diagonaldäck. B betyder bältdäck.

**5. Maximalt tillåtet luftryck**

Angiven siffra får inte överstigas.

**6. Max tillåten belastning**

Belastningen på däckets får inte överskridas. Se till att du får minst samma belastningssiffra när du byter däck.

**7. Livslängd**

Kvalitetsgradering finns på däckets sida

T ex:

TREADWEAR 400 = Livslängd 400

TRACTION A = Bromsegenskaper A

TEMPERATURE A =

Temperaturgradering A

### Slitbaneslitage

Graderingen som finns på däcksidan är baserad på standardiserade tester.

Exempel: Ett däck med graderingen 150 beräknas hålla 50 % längre än ett däck med graderingen 100.

Vad som verkligen avgör hur många mil ett däck kan rulla är det många faktorer som påverkar: Hastighet, belastning, inbromsningar, vägens beskaffenhet, temperatur m m.

### Bromsegenskaper (Traction)

Följande graderingar finns: AA, A, B och C. Testerna är utförda på våt asfalt och betong. Däck som ger kortaste bromssträckan anges med AA.

#### **VARNING**

Graderingen avser endast däckets egenskaper vid rak inbromsning.

### Temperaturgradering

Det finns tre graderingar A (bäst), B och C som visar däckens förmåga att tåla höga temperaturer. Testerna genomförs på rullbanor i laboratorier.

I hög värme och om bilen körs i hög hastighet kan ett däck med graderingen C gå sönder.

Graderingarna A och B innebär en god säkerhetsmarginal.

#### **VARNING**

##### **- Temperaturgradering**

Temperaturgraderingen avser däck med korrekt lufttryck och som inte överbelastas. Extremt hög hastighet, för lågt lufttryck och överbelastning kan medföra att ett däck överhettas och går sönder.

## OM EN SÄKRING BRINNER AV

Flatstiftsäkring



Normal



Blown

Cartridge type



Normal



Blown

Multisäkring



Normal



Blown



Normal



Blown

OLM079051N

Säkringarna skyddar elektriska komponenter och system genom att brinna av (bryta strömmen) vid tekniskt fel eller när någon komponent inte fungerar.

Det finns två säkringshållare. Den ena är placerad i kupén, i ytterkant av instrumentpanelen på vänster sida. Den andra finns i motorrummet. Dieselmodeller har en tredje säkringshållare, som också finns i motorrummet. Om något inte fungerar, börja med att kontrollera säkringen för den aktuella funktionen och i första hand i säkringshållaren i instrumentpanelen. Tråden i säkringen ska vara hel. Om den är avbränd, ersätt säkringen med en ny med samma amperetal.

*De tre olika typerna av säkringar som förekommer visas i bilden till vänster.*

### VARNING

- Byt alltid till en ny säkring med samma amperetal.
- På grund av brandrisken ska du aldrig ersätta en avbränd säkring med en ny säkring som har högre amperetal.
- Man får aldrig montera aluminiumfolie eller motsvarande istället för korrekt säkring, inte ens som en temporär reparation då det kan orsaka stor skada på kablage och risk för brand.

### VIKTIGT

*Använd aldrig en skruvmejsel eller ett annat metallföremål för att lossa en säkring.*

### \* OBS

Säkring och reläbox kan se annorlunda ut beroende på utrustningsnivå.

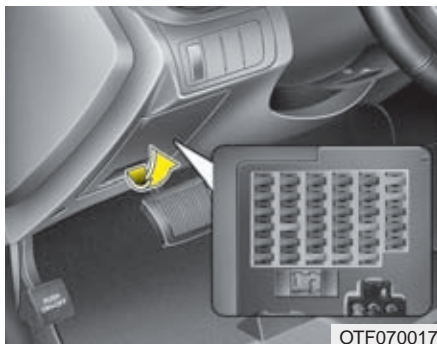

### Säkringshållaren i kupén

#### Byte av säkring:

1. Vrid tändningsnyckeln till OFF och stäng av alla elförbrukare.
2. Öppna luckan som bilden visar.

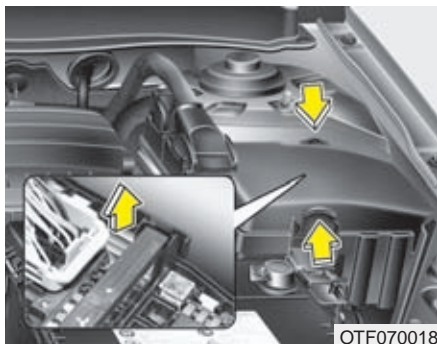

3. Den trasiga säkringen ska dras rakt ut. Använd verktyget som finns i säkringshållaren i motorrummet.
4. Kontrollera säkringen och byt om den brunnit av.
5. Tryck i en ny säkring med samma amperetal och kontrollera att den sitter stadigt.

Om den sitter löst, kontakta en Kia-verkstad för att få hjälp.

*Om du inte har en reservsäkring, låna från en annan funktion som inte behövs, t ex radion.*

Om strålkastarna eller någon annan elektrisk komponent inte fungerar och alla säkringarna i den här hållaren är hela, kontrollera säkringarna i motorrummet.



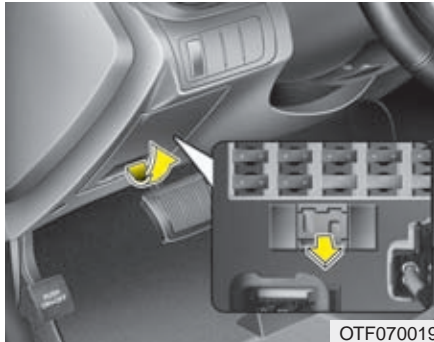

### "Transport-/parkerings säkring"

Om bilen ska stå en längre tid, lossa denna säkring för att batteriet inte ska laddas ur.

1. Stanna motorn.
2. Släck all yttre belysning.
3. Öppna luckan och ta bort säkringen.

### \* OBS

- När säkringen är borttagen fungerar inte bl a varningsljud, radion, klockan och innerbelysningen. En del av dessa funktioner måste återställas efter att säkringen satts tillbaka.
- Batteriet kan laddas ur, även när säkringen är borttagen, om den yttre belysningen tänds eller andra elektriska funktioner är på.

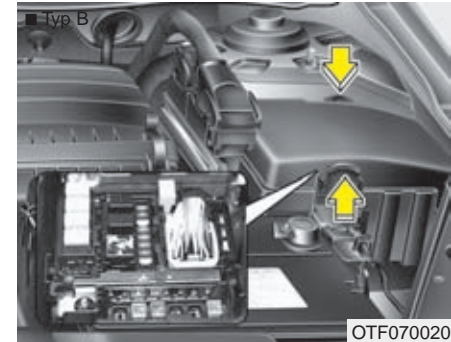

### Säkringshållare i motorrummet

Byte av säkring:

1. Vrid tändningsnyckeln till OFF och stäng av alla elförbrukare.
2. Lossa locket genom att trycka in låsklackarna som bilden visar.

3. Kontrollera säkringen och byt om den är trasig.
  4. Tryck i en ny säkring med samma amperetal och kontrollera att den sitter stadigt.
- Om den sitter löst, kontakta en Kia-verkstad för att få hjälp.

### **! VIKTIGT**

**Tryck fast locket ordentligt efter säkringsbytet. I annat fall kan vatten läcka in på säkringarna och orsaka elfel.**

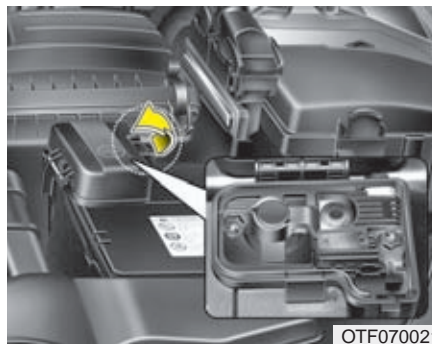

#### **Om säkringen för generatorn brinner av**

1. Stanna motorn.
2. Lossa minuskabeln (jordanslutningen) från batteriet.
3. Vik upp locket som sitter över batteriets pluspol.
4. Lossa de två muttrarna.
5. Ta bort säkringen och ersätt den med en ny med samma amperetal.
6. Dra fast muttrarna och sätt tillbaka locket.

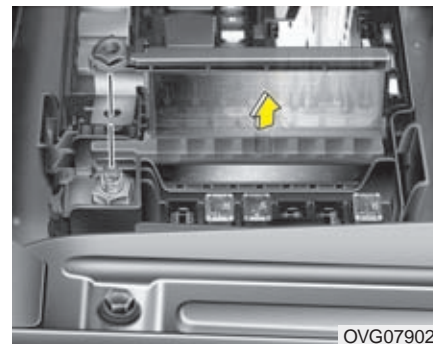

#### **Om multisäkringen brinner av**

1. Lossa locket som täcker säkringarna i motorrummet.
2. Lossa muttern.
3. Ta bort säkringen och ersätt den med en ny med samma amperetal.
4. Dra fast muttern och sätt tillbaka locket.

#### **\* OBS**

**Om en multisäkring brinner av, vänd dig till en Kia-verkstad.**

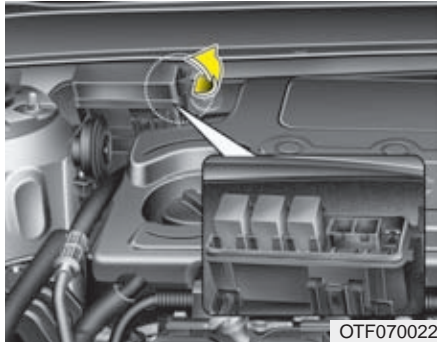

***Säkringen för START-knappen***

Om den här säkringen är trasig byts den så här:

1. Öppna locket (se bilden).
2. Dra loss säkringen och tryck dit en ny.
3. Stäng locket.

**\* OBS**

Vänd dig till en Kia-verkstad för byte.

## Säkringarnas funktion (på engelska) och amperetal anges på insidan av locken

Se förklaring på svenska på följande sidor.

### Säkringshållare i kupén

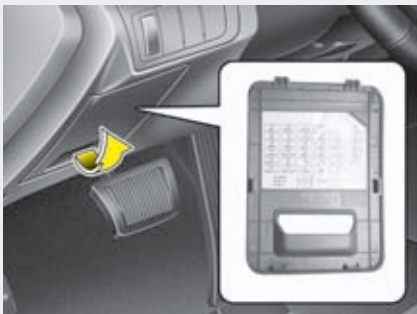

### Säkringshållare i motorrummet

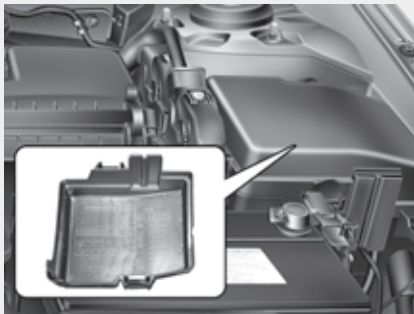

### \* OBS

Alla säkringar som beskrivs här kanske inte finns i din bil. Vi reserverar oss också för eventuella ändringar som kan ha gjorts efter att denna bok trycktes.

### Säkringar och reläer för START-knapp-systemet

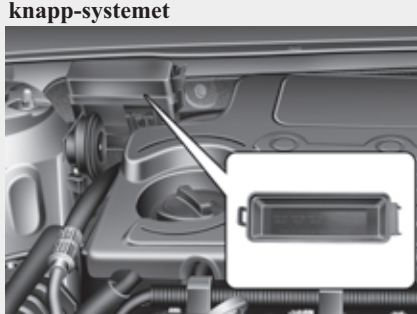

### Kåpa över batteriets pluspol (+)



### Extra säkringshållare i motorrummet (diesel)

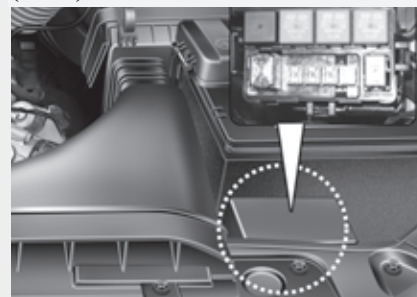









\* : if equipped





OTF070023/OTF070026/OVG079025L/OVG079026/OTFS072081

## Säkringshållaren i kupén



Benämning	Symbol	Ampere	Skyddad komponent
MODULE3	MODULE 3	7.5A	Sportlägeskontakt, solenoid för tändningslås (bil med tändningslås)
PDM1	 1	25A	Kontrollenhet för Smart Key
POWER OUTLET	POWER OUTLET	15A	Främre eluttag
MODULE5	MODULE 5	7.5A	Kontrollenhet för Smart Key, reläer för värme i baksäten, Relä 2 i motorrummets säkringshållare, relä för bränslefilter (extra säkringshållare för diesel)
MODULE2	MODULE 2	7.5A	BCM, taklucka, regnsensor
SPARE	SPARE	20A	Ledig
TRUNK		10A	Relä för bakluckan, bagagerumslampa
CLOCK	CLOCK	10A	Lampor i framdörrar, förstärkare, BCM, reglage för yttre backspeglar, kontrollenhet för A/C, stämningsbelysning/mittkonsol, lampor i takkonsol, kontrollenhet för Smart Key, radio, likströmsomformare för stopp-/start-systemet (Audio)
C/LIGHTER		15A	Cigarettändare
HTD STRG		15A	Eluppvärmd ratt
A/CON		7.5A	Kontrollenhet för A/C, relä 14 i motorrummets säkringshållare.
WIPER		25A	Reläerna 11, 12 i motorrummets säkringshållare, reglage för torkare och spolare, vindrutetorkarmotor

## Service och underhåll

Benämning	Symbol	Ampere	Skyddad komponent
S/HEATER FRT		20A	Värme i framsäten
SPARE	SPARE	10A	Ledig
MIRR HTD		10A	Defroster i yttre backspeglar
MODULE4		7.5A	Förare/passagerares kontrollenhet för värme/ventilation alternativt kontrollenhet för värme i framsäten, växelriktare för oljepump, likströmsomformare för stopp-/start-systemet, modul för däcktryckövervakning
A/BAG IND		7.5A	Kontrollampa för krockkuddesystemet
START		7.5A	Kontrollenhet för Smart Key alternativt relä för stöldlarm i bilar med tändningslås
S/HEATER RR		15A	Reläer för uppvärmning av framsäten
P/SEAT PASS		20A	Reglage för elmanövrerat passagerarsäte
FOG LP RR		15A	Relä för dimbakljus
MODULE1		7.5A	Enhet för automatisk nivåreglering av strålkastarna, reglage för manuell nivåreglering av strålkastarna, manöverenhet för nivåreglering av strålkastarna, BCM, främre sensorenhet för den smarta parkeringshjälpen, instrumentbelysning, automatiskt avbländningsbar backspegel, kontrollenhet för A/C, förarens minnesenhet, varningssignal för backsensorer, modul för filhållningsassistans.











Benämning	Symbol	Ampere	Skyddad komponent
VACUUM PUMP		20A	Vakuumpump
A/BAG		15A	Kontrollenhet och varningslampa för krockkuddar
P/WDW LH	<sup>LH</sup> 	25A	Reläer för sidorutor med klämskydd
AMP	<b>AMP</b>	30A	Förstärkare
BRAKE SWITCH	<b>BRAKE SWITCH</b>	7.5A	Kontrollenhet för Smart Key, startknappen, hållaren för Smart Key, bromsljuskontakt
SPARE	<b>SPARE</b>	10A	Ledig
MDPS	 1	10A	Reglage för bortkoppling av passagerarens krockkudde, kontrollenhet för elektrisk styrservo (EPS) alternativt sensor för styrutslag, växellägesindikator för automatisk växellåda, kontakt och kontrollenhet för elektrisk parkeringsbroms (EPB)
PDM3	 3	7.5A	Kontrollenhet för Smart Key
P/WDW RH	<sup>RH</sup> 	25A	Reläer för sidorutor med klämskydd
P/SEAT DRV	<sup>DRV</sup> 	30A	Förarens minnesenhet, reglage för elmanövrerat förarsäte, reglage för svankstödet (2-vägs)
DR LOCK		20A	Relä för dörrlås, relä för stölskyddslåsning (högerstyrd bil), relä för blinkersljud

## Service och underhåll







Benämning	Symbol	Ampere	Skyddad komponent
SUNROOF		20A	Taklucka
IG1	<b>IG1</b>	20A	Säkringarna 10, 11, 12 13 i motorrummets säkringshållare
AUDIO POWER CONNECTOR	<b>AUDIO</b>	15A	Radio, likströmsomformare för stopp-/start-systemet (radio)
ROOM LP POWER CONNECTOR		10A	Främre/ytte dörrhandtag (bilar med Smart Key), lampor i framdörrar, kontrollenhet för A/C, belyst tändningslås och varning för öppen dörr (bil med tändningslås), mottagare för signal från Smart Key, förarens minnesenhet, BCM, datalänkanslutning, instegsbelysning i framdörrar, reglage för yttre backspeglar, automatiskt ljus och fotosensor (bil utan larmsiren), lampsläckningsrelä, instrumentpanelbelysning













## Engine compartment main fuse panel (for gasoline engine)









	Symbol	Ampere	Skyddade komponenter
MULTI SÄKRIN G	 IP B+2	60A	Säkringarna F20, F21, F26, F27, F32, kontrollkretsar/belysning 4, 5, 6, ARISU 2 i kupéns säkringshållare
	 B+4	60A	Säkringarna F1, F2
	<b>IGN 2</b>	40A	Relä 5 (startrelä), relä 3 - Bil med Smart Key alternativt tändningslåset
	 1 (ABS)	40A	Kontrollenheter för ABS och ESP
	<b>RR HTD</b>	40A	Relä 1 (bakrutedefroster)
		40A	Relä 14 (kupéfläktrelä)
	 IP B+1	60A	Kupéns säkringshållare: Säkringarna F1, F2, F7, F13, F19, F25, F31, F36 (starkströmskontakt)
	 1	80A	Kontrollenhet för styrservon (EPS)
SÄKRIN G		10A	Kontrollenhet för A/C (Auto A/C)
	<b>B/UP LAMP</b>	10A	Automatiskt avbländningsbar backspegel, BCM, bakljusenheter
	 3 (ABS)	10A	Relä 9 (Panikbromsljus - ESS), relä 10 (hjälp vid start i backe - HAC), bromsljuskontakt, kontrollenheter för ABS och ESP, diagnosuttag
	 6	15A	Hastighetssensor (manuell växellåda), växellägeskontakt (automatisk växellåda)
	 4	10A	Styrenhet för motor och växellåda - PCM
	<b>SPARE</b>	25A	-
	 2 (ABS)	30A	Kontrollenheter för ABS och ESP, diagnoskontakt

## Service och underhåll

	Symbol	Ampere	Skyddade komponenter
SÄKRIN G	<b>OIL PUMP</b>	50A	Oljepumpens växelriktare (bil med ISG och automat)
		40A	Relä 3 för motorkylfläkt/högfart, relä 4 för motorkylfläkt/lågfart
	<b>IGN1</b>	40A	Bil med Smart Key - Reläerna 1 och 2 i säkringshållaren, Bil med tändningslås - Tändningslåset
		40A	Motorstyrenhet - EMS (säkringarna - F36, F37, F38, F39)
		10A	Motorstyrenhet (fyr cylindriga motorer: G4KD / G4KE)
	<b>RR HTD IND</b>	10A	Kontrollenhet för A/C
	<b>AMS</b>	10A	Batterisensor
		20A	Styrenhet automatisk växellåda
	<b>STOP LAMP</b>	15A	Relä 10 (Hjälp vid start i backe - HAC), bromsljusrelä
		20A	Relä 7 (defrosterrelä)
		20A	Relä 2 (relä för strålkastarspolare)
		50A	Kupéns säkringshållare (säkringarna F33, F34, F37 (starkströmskontakt), kontrollkretsar/belysning 1, 2, 3, ARISU1)
	<b>SPARE</b>	20A	-
	<b>SPARE</b>	15A	-
<b>SPARE</b>	10A	-	







## Huvudsäkringshållare i motorrummet (dieselmotor)

	Symbol	Ampere	Skyddade komponenter
MULTI SÄKRIN G	 IP B+2	60A	Kupéns säkringshållare (säkringarna F20, F21, F26, F27, F32, kontrollkretsar/belysning 4, 5, 6, ARISU 2)
	 B+4	60A	Säkringshållare (säkringarna F1, F2)
	<b>IGN 2</b>	40A	Relä 5 (startrelä), bil med Smart Key - säkringshållare (relä 3), bil med tändningslås - tändningslåset
	 <sup>1</sup> (ABS)	40A	Kontrollenheter för ABS och ESP
	<b>RR HTD</b>	40A	Relä 1 (bakrutedefroster)
		40A	Relä 14 (kupéfläktrelä)
	 IP B+1	60A	Kupéns säkringshållare (säkringarna F1, F2, F7, F13, F19, F25, F31, F36/ starkströmskontakt)
	80A	Kontrollenhet för styrservo (EPS)	
SÄKRIN G		10A	Kontrollenhet för A/C (Auto A/C)
	<b>B/UP LAMP</b>	10A	Automatiskt avbländningsbar backspegel, BCM, bakljusenheter
	 <sup>3</sup> (ABS)	10A	Relä 9 (Panikbromsljus - ESS), Relä 10 (hjälp vid start i backe - HAC), bromsljuskontakt, kontrollenheter för ABS och ESP, diagnoskontakt
	 <sup>6</sup>	15A	Styrenhet för automatisk växellåda -TCM, hastighetssensor för manuell och automatisk växellåda,
	 <sup>4</sup>	10A	Motorstyrenhet/ECM, relä 5 - startrelä
	<b>SPARE</b>	25A	-

	Symbol	Ampere	Skyddade komponenter
SÄKRIN G		30A	Kontrollenheter för ABS och ESP, diagnosuttag
		50A	Relä 3 (motorkylfläkt/högfart), relä 4 (motorkylfläkt/lågfart)
	<b>IGN1</b>	40A	Bil med Smart Key - Säkringshållaren (reläerna 1 och 2), Bil med tändningslås - Tändningslåset
		40A	Motorstyrenhet - EMS (säkringarna - F38, F39)
		10A	Motorstyrenhet -ECM
	<b>RR HTD IND</b>	10A	Kontrollenhet för A/C
	<b>AMS</b>	10A	Batterisensor
		20A	Styrenhet för automatisk växellåda - TCM
	<b>STOP LAMP</b>	15A	Relä 10 (Hjälp vid start i backe - HAC), bromsljusrelä
		20A	Relä 7 (defroster)
		20A	Relä 2 (relä för stralkastar rengörare)
		50A	Säkringshållare i kupén (säkringarna F33, F,34, F37/starkströmskontakt), kontrollkretsar/belysning 1, 2, 3, ARISU1
	<b>SPARE</b>	20A	-
	<b>SPARE</b>	15A	-
<b>SPARE</b>	10A	-	





## Extra säkringshållare i motorrummet (bensinmotor)

## Bensinmotor

Nr	Symbol	Ampere	Skyddade komponenter
1	IGN COIL	20A	Tändspolarna 1-4, kondensor
2		10A	Oljekontrollventilerna 1 och 2, solenoidventil/tankavluftning, lägessensor för vevaxeln, solenoidventil för variabelt insug
3		10A	Lägessensorer 1, 2 för kamaxlar, startspärrenhet
4	INJECTOR	10A	Insprutarna 1-4 (4-cylindriga motorer: G4KD/G4KE), relä 1 (bränslepump)
5		15A	Syresensorer, ordinarie säkringshållare i motorrummet: relä 4 (motorkylfläkt/lågfart)
6		15A	Styrenhet för motor och växellåda - PCM
7	F/PUMP	20A	Relä 1 (bränslepump)
8		15A	Ordinarie säkringshållare i motorrummet: reläer (relä 13 stöldlarmsiren, relä 2 signalhorn)
9		30A	Relä 3 (motorstyrning)

## Extra säkringshållare i motorrummet (dieselmotor)

## Dieselmotor

Nr	Symbol	Ampere	Skyddade komponenter
1		10A	Ordinarie säkringshållare i motorrummet (relä för glödppluggar / Relä 1 för extra kupévärmare), syresensor, EGR solenoidventil för kylshuntledning, oljenivåsensor
2		10A	Lägessensor för kamaxel, startspärrenhet
3		15A	VGT kontrollsolenoidventil, relä i ordinarie säkringshållare i motorrummet (relä 4 motorkylfläkt/lågfart), ventil för reglering av bränsletryck
4		15A	Relä i ordinarie säkringshållare i motorrummet reläer (13 stöldlarmsiren, relä 2 signalhorn)
5		30A	Relä 3 (motorstyrning)

### Säkringshållare i motorrummet (passagerarsida, endast dieselmotor)

#### Krets

Nr	Förkortning	Ampere	Skyddade komponenter
1	GLOW	80A	Relä för glödning
2	PTC HEATER #1	50A	Relä 1 för extra kupévärmare
3	PTC HEATER #2	50A	Relä 2 för extra kupévärmare
4	PTC HEATER #3	50A	Relä 3 för extra kupévärmare
5	FUEL FILTER	30A	Bränslefilterrelä

#### Reläer

Nr	Funktion	Typ av relä
1	Relä för glödning	MINI PLUG
2	Relä 1 för extra kupévärmare	MINI PLUG
3	Relä 2 för extra kupévärmare	MINI PLUG
4	Relä 3 för extra kupévärmare	MINI PLUG
5	Bränslefilterrelä	MINI PLUG

## BYTE AV GLÖDLAMPOR

### VARNING

Sätt an parkeringsbromsen, vrid tändningsnyckeln till OFF och släck all belysning innan du påbörjar ett lampbyte.

### VIKTIGT

Byt alltid till en ny lampa med samma watt-tal. Annars kan det bli fel i elsystemet och säkringen kan brännas av.

### VIKTIGT

Om du inte har kunskaper och/eller verktyg för att göra lampbyten, vänd dig till en Kia-verkstad. Att tex byta lampor i strålkastarenheten kan vara komplicerat och medföra att den skadas om du inte har de rätta kunskaperna.

### \* OBS

När du tvättat bilen eller om du kört i kraftigt regn kan det bildas imma på insidan av glaset för strålkastare och bakljus. Det är normalt och fukten försvinner när lamporna värmt upp glaset. Om det däremot läcker in vatten, så att det bildas droppar på insidan av glaset, kontakta en kia-verkstad.



OTF070027

### Lamporna i strålkastarenheten

- (1) Halvljus
- (2) Helljus
- (3) Parkeringsljus
- (4) Kurvljus
- (5) Blinkers
- (6) Varselljus - Diodslinga/Parkeringsljus
- (7) Dimljus

Lampor för strålkastare

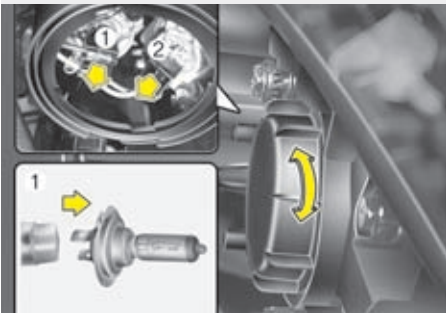

Kurvlyjus

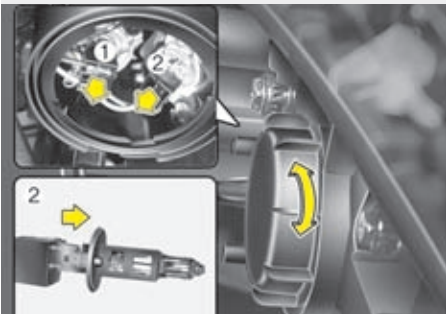

OTF070028/OTF070046/OTF070056N

**Lampor för strålkastare, kurvlyjus och parkeringsljus.**

Parkeringsljus

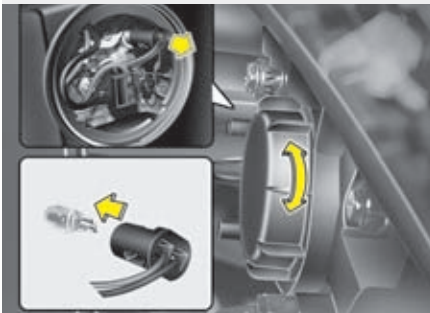

1. Öppna huven.
2. Lossa dammskyddet bakom strålkastarlampan.
3. Lossa elanslutningen till lampan.
4. Dra ut den trasiga lampan rakt bakåt.
5. Passa in en ny lampa i reflektorn och spänn fast den med fjäderspännena.
6. Anslut elkabeln till strålkastarlampan.
7. Sätt tillbaka dammskyddet, vrid medurs.

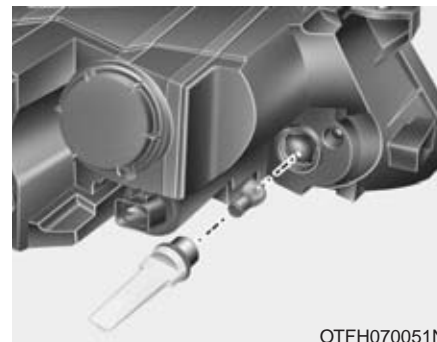

OTFH070051N

### Blinkerslampa

1. Lossa lamphållaren genom att vrida den moturs.
2. Lossa lampan från lamphållaren.
3. Sätt i en ny lampa och kontrollera att det sitter stadigt.
4. Passa in lamphållaren i strålkastarenheten och vrid fast den medurs.

### \* OBS

Om strålkastarnas inställning behöver justeras efter att du bytt en lampa, vänd dig till en Kia-verkstad.



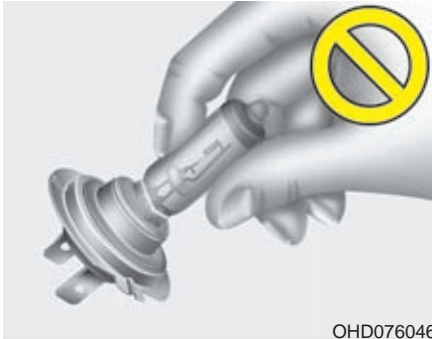

OHD076046

### **⚠ VARNING** - Halogenlampor

- Halogenlampor innehåller komprimerad gas som gör att lampan exploderar om glaset går sönder. Var därför försiktig så att det inte repas eller slås sönder.
- Vidrör aldrig glaset på en hel lampa med händerna. Om så sker, tvätta med sprit före monteringen annars kan lampan överhettas och explodera.

(forts)

(forts)

- Om glaset visar minsta skada måste lampan bytas ut.
- Alla trasiga lampor måste deponeras enligt miljöbestämmelserna. På bensinstationer finns som regel särskilda kärl för trasiga lampor.
- Vi rekommenderar att du använder skyddsglasögon i samband med lampbyten.

Anm. Om du tycker att det verkar krångligt att byta lampor rekommenderar vi att du vänder dig till en Kia-verkstad för byte av lampor.

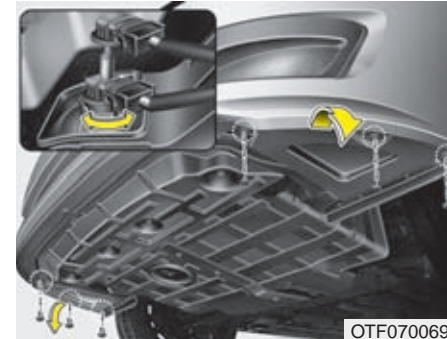

OTF070069

### *Byte av dimljuslampa*

Det går att komma åt lampan underifrån bilen eftersom den är placerad nedtill i stötfångaren. Men det krävs att bilen är lyft. Om du inte kommer åt att byta själv, vänd dig till en Kia-verkstad.

1. Sträck in handen bakom stötfångaren..
2. Lossa dammskyddet bakom lampan.
3. Demontera täcklocket för strålkastarglödlampan genom att vrida kåpan motsols.
4. Vrid loss lamphållaren.
5. Byt lampa och skruva tillbaka lamphållaren.
6. Tryck fast elanslutningen.
7. Sätt tillbaka dammskyddet.

### **Parkeringsljus / LED-varselljus eller LED-parkeringsljus**

Lysdioder som är trasiga byter du hos en kia - verkstad.

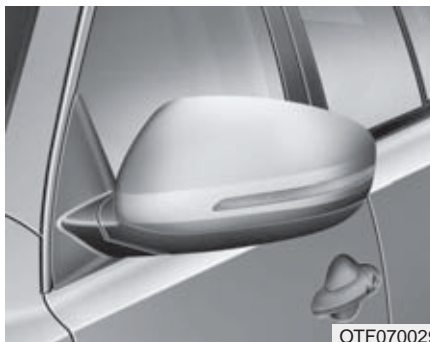

### **Byte av lampa för sidoblinkers**

#### **Typ A**

Lysdioder som är trasiga byter du hos en kia - verkstad.

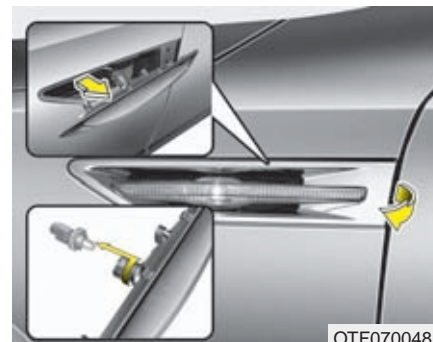

#### **Typ B**

1. Tryck lampenheten mot bilens front, och lossa den genom att vika ut bakkanten.
2. Lossa elanslutningen.
3. Vrid loss lampsockeln.
4. Dra loss lampan från sockeln.
5. Tryck i en ny lampa i sockeln.
6. Vrid fast lampsockeln i lampenheten.
7. Tryck fast elanslutningen.
8. Stick in framkanten av lampenheten i hålet i karossen. Tryck den mot bilen front samtidigt som du trycker fast den baktill så att den fastnar med ett klick.

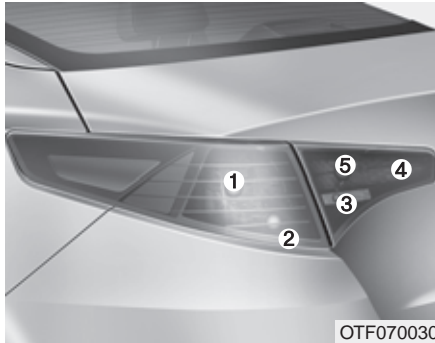

### Byte lampor i bakljusenheten

#### Typ A

- (1) Broms-/bakljus
- (2) Blinkers
- (3) Backlampa
- (4) Dimbakljus
- (5) Bakljus/ Broms-bakljus

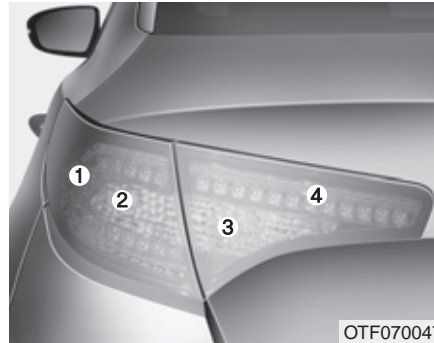

#### Typ B

- (1) Broms-/bakljus
- (2) Blinkers
- (3) Backlampa
- (4) Dimbakljus



#### Lampor för bakre blinkers, broms- och bakljus.

- 1. Öppna bakluckan.
- 2. Öppna luckan innanför den trasiga lampan.

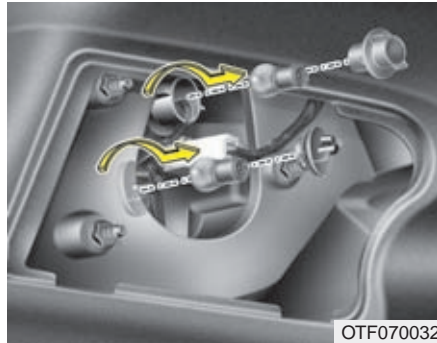

3. Lossa lampsockeln genom att vrida sockeln motsols till stop och dra sedan rakt ut.
4. Lossa glödlampan ur sockeln genom att trycka ned samtidigt som lampan vrids motsols, dra sedan ut lampan ur lampsockeln.
5. Montera en ny glödlampa i lampsockeln i omvänd ordning
6. Montera lampsockeln i bakljuset genom att passa i styrstiften i spåren innan sockeln trycks in och vrids på plats medsols.
7. Återmontera skyddslock.

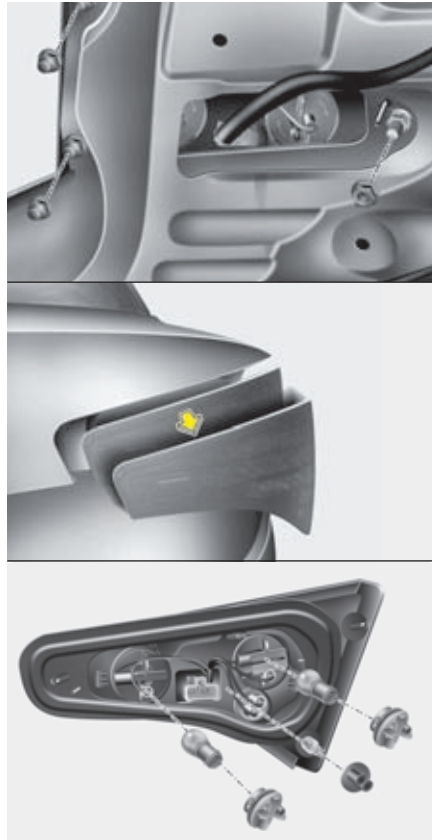

### ***Backlampa/dimbakljus/bakljus***

1. Öppna bakluckan.
2. Ta bort locket på bakluckan genom att lossa skruven.
3. Vrid loss elsockeln med den trasiga lampan.
4. Vrid loss den trasiga lampan.
5. Vrid fast en ny lampa.
6. Passa in och vrid fast lampsockeln.
7. Skruva fast locket på bakluckan.

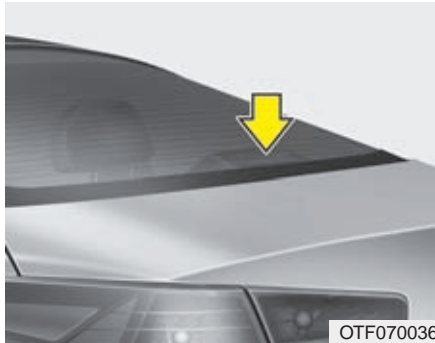

OTF070036

### Högt monterat bromsljus

Lysdioder (LED) som är trasiga byter du hos en kia-verkstad.



OTF070057N

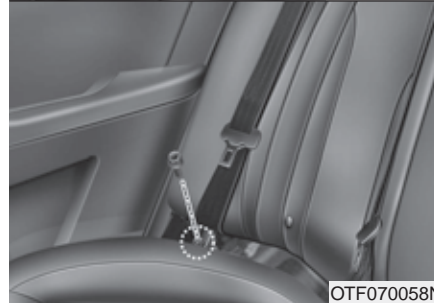

OTF070058N



OTF030020

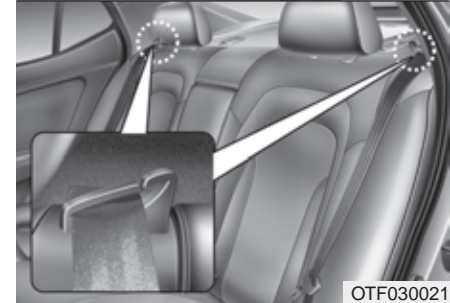

OTF030021

1. Lyft på sätena, som pilarna i övre bilden visar.
2. Lossa skruvarna på båda sidorna, som nedre bilden visar och lyft bort sätena.

3. Dra i reglagen (1) och fäll försiktigt ner ryggstöden.

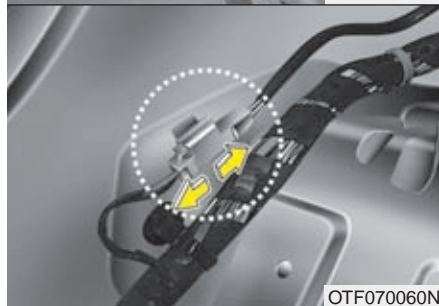

4. Lossa försiktigt den hårda panelen på C-stolpen (övre bilden).
5. Lossa elanslutningen (nedre bilden).

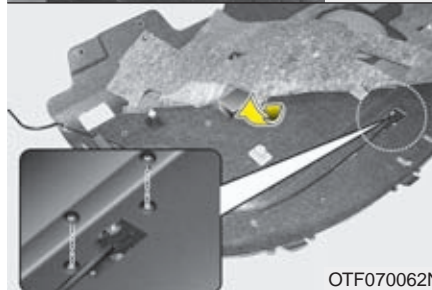

6. Lossa skruvarna, som den övre bilden visar, och vik ner mellanväggen.
7. Lossa tygklädseln och skruvarna.
8. Byt ut den trasiga bromsljusenheten.
9. Montera i omvänd ordning och fäll upp ryggstödet.
10. Tryck ner sätena så att de sitter stadigt.

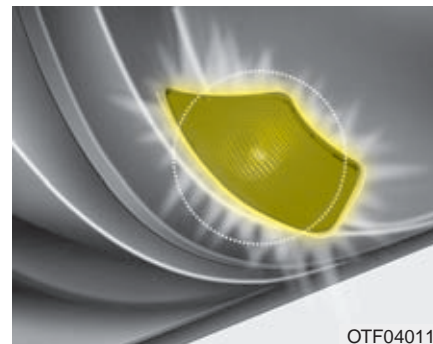

### Byte glödlampa i dörrbelysning (tillval)

Om lampan inte tänds vid bromsning, vänd dig en kia-verkstad för kontroll.

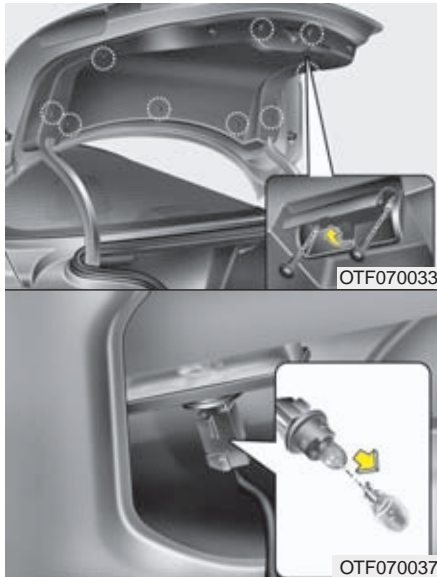

4. Tryck dit en ny lampa och montera lamphållaren i glaset.
5. Tryck fast lampenheten så att den fastnar med ett klick.

### Belysning för registreringskylten

1. Peta loss hela enheten, som den böjda pilen visar, genom att trycka glaset åt sidan.
2. Dra loss lamphållaren från glaset.
3. Dra loss lampan från lamphållaren.



Läslampa

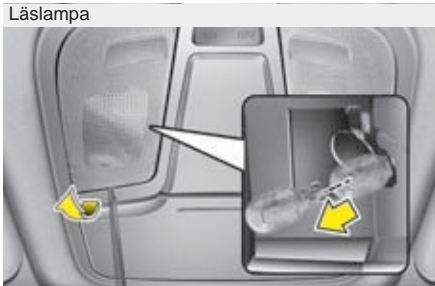

Innerbelysning

■ Type A

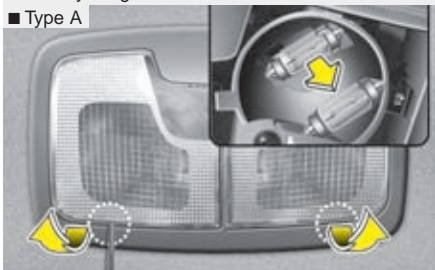

■ Type B

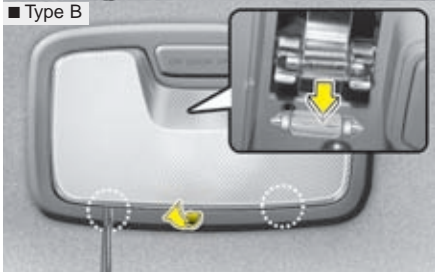

OTF070038/OTF070039/OTF070040

Lampa för make up - spegel

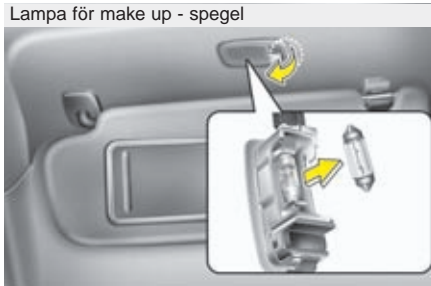

Bagageutrymme lampa

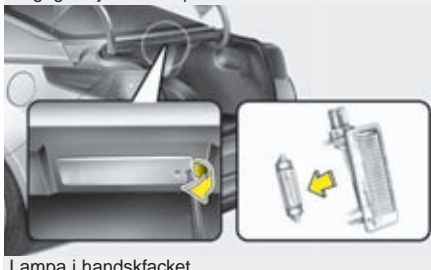

Lampa i handskfacket

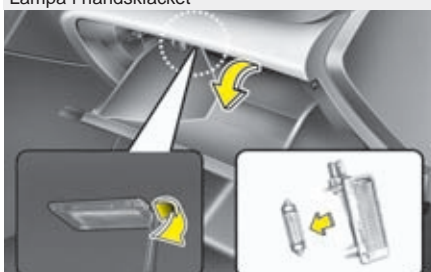

OVG079040/OTF070041/OTF070042

## Lampor för innerbelysningen

1. Bryts försiktigt bort glaset med en skruvmejsel.
2. Dra eller peta loss den trasiga lampan.

### VARNING

Kontrollera att lampornas kontakter är i läge OFF innan du påbörjar lampbytet, så att du inte får en stöt.

3. Tryck fast en ny lampa och kontrollera att den sitter stadigt.
4. Passa in lampglaset på ena sidan och tryck sedan fast det så att det hörs ett klick.

### VIKTIGT

Se till att inte smutsa mer några delar.



## BILVÅRD

### Exteriören

Använd endast välkända produkter för bilvård och följ anvisningarna på förpackningarna.

#### *Tvätt av bilen*

För att bevara lackens lyster och motverka rost bör bilen tvättas minst en gång i månaden. Använd ett mildt rengöringsmedel och rikligt med ljummet eller kallt vatten samt en mjuk svamp eller trasa.

Var noga med att spola rent ordentligt i hjulhusen och under dörrtrösklarna.

Kontrollera att dräneringshål i dörrar och tröskellådor inte är igensatta.

Insekter, tjära, trädsav, fågelspillning, industrinedfall och annat som kan bita sig fast i lacken bör tvättas bort så snart som möjligt.

Det kanske inte räcker med bara vatten. Använd i så fall t ex diskmedel för att ta bort fläckar.

Efter tvätt får du inte låta något rengöringsmedel torka på bilen, skölj noga bort allt med rent kallt eller ljummet vatten. Torka karossen med tryckluft eller ett sämskskinn.

#### **! VIKTIGT**

- **Använd inga starka rengöringsmedel eller varmt vatten och tvätta aldrig bilen i direkt solljus eller när karossen är uppvärmd.**
- **Vid tvätt undvik att spola vatten under högt tryck och allt för nära mot sidorutorna. Vattnet kan tränga in och blöta ned inredningen**
- **Undvik att rengöra plastdelar med starka lösningsmedel, plasten kan ta skada.**



#### **WARNING - Bromsarna**

**Provbromsa efter tvätten. Om det kommit vatten på bromsarna kan du behöva köra långsamt en bit och trycka lätt på pedalen för att torka bromsarna.**



### ! VIKTIGT

*Se upp vid motortvätt - risk för kortslutning om det kommer vatten i el-systemet.*

### Vaxning

Bilen ska vara ren och torr när den vaxas. Använd vax av god kvalitet och följ anvisningarna på förpackningen. Vaxa även all metall som skydd och för att få lyster.

Om du tagit bort t ex fågelspillning från lacken med ett rengöringsmedel så har sannolikt även vaxet tagits bort från samma fläck. Tänk då på att vaxa just den ytan.

### ! VIKTIGT

- *Torka aldrig bort smuts med en torr trasa. Det kan medföra att lacken repas.*
- *Använd aldrig stålull eller liknande på lackade ytor, krom, plast eller aluminium och använd aldrig några starka kemikalier vid rengöring.*

### Bättring av lackskador

Djupa repor och stenskott måste åtgärdas direkt när de uppstått. Oskyddad metall kan snabbt börja rosta och så småningom orsaka höga reparationskostnader.

### \* OBS

**Om bilen fått sådana skador att den måste repareras, se till att rostskyddet blir återställt.**

**Blanka metalldelar**

- För att ta bort insekter och tjära, använd t ex ett lösningsmedel för tjära. Använd inte stålull och skrapa inte med något metallföremål.
- Vaxa eller använd ett specialmedel för att skydda blanka metalldelar från rost och för att få lyster.
- Lägg på ett extra tjockt och skyddande lager inför vintersäsongen.

**Bilens underrede**

Salt och dammbindande medel som används på vägarna kan orsaka rostbildning på underredet, bromsledningar och avgassystemet även om dessa komponenter har ett mycket gott rostskydd.

Spola därför alltid noga ren bilen undertill i samband med att den tvättas. Detta är speciellt noga vintertid om bilen körs på saltade vägar.

Se till att det blir ordentligt rent under bilen eftersom rostangreppen kan förvärras om avlagringarna ligger kvar och är fuktiga.

Kontrollera också att dräneringshål i dörrar och tröskellådor inte är igensatta.

 **VARNING**

**Provbromsa efter tvätten. Om det kommit vatten på bromsarna kan du behöva köra långsamt en bit och trycka lätt på pedalen för att torka bromsarna.**

**Underhåll av aluminium eller kromfälgar**

Aluminium och kromfälgar är skyddade av ett klarlackslager.

- Undvik att använda starka rengöringsmedel, polermedel eller stålborste på aluminium eller kromfälgar, detta kan skada fälgens yta.
- Rengör fälgen först efter den har svalnat.
- Använd endast mild tvålrengöring eller neutralt tvättmedel och skölj noggrant med vatten.  
Var även noggrann med att rengöra fälgarna efter körning på vägar behandlade med vägsalt.
- Undvik att rengöra fälgarna med borstar likt de som ofta sitter i automattvättar.
- Tvätta aldrig fälgarna med rengöringsmedel innehållande syra. Detta kan skada ytan på fälgarna.

### **Skydda bilen mot rost**

På fabriken får alla Kia-bilar ett effektivt rostskydd. Det innebär dock inte att bilen är "rostfri". Ägaren måste medverka till att rostskyddet blir långvarigt.

### **De vanligaste orsakerna till rost:**

Vägsalt, sand och lera som fastnar i bilens underrede.

Lacksador som orsakats av repor, stenskott eller på annat sätt och som blottlagt plåten måste åtgärdas för att det inte ska bildas rost.

### **Rostproblemen varierar från ort till ort**

Rostangreppen är värst på vägar som är saltade och där dammbildande medel används samt intill saltvatten och där det förekommer industrinedfall och andra föroreningar.

### **Fukt medverkar till rostbildning**

Rostbildningen är mer omfattande om luftfuktigheten är hög. Speciellt när temperaturen ligger strax ovanför nollpunkten.

Lera binder fukt under en lång tid eftersom den torkar långsamt.

Hög temperatur kan också förvärra rostangrepp på delar som inte är ventilerade. Det är därför viktigt att hålla bilen ren, speciellt undertill.

### **Motverka rostbildning så här:**

#### **Håll bilen ren**

Var noga med att spola rent noga undertill i samband med att du tvättar bilen.

- Om bilen körs på saltade vägar och/eller intill saltvatten, där det förekommer industrinedfall eller annat som kan orsaka rost är det extra viktigt att tvätta bilen ofta, minst en gång i månaden.
- När du spolat rent under bilen är det viktigt att du får bort all smuts som finns innanför stötfångarna och på andra ställen som inte går att se om bilen inte är lyft. Om du bara fuktat smutsen kan rostangreppen förvärras. Det är därför en fördel om du använder högtryckspruta.
- När du spolat ren hjulhusen och dörrtrösklarna, kontrollera samtidigt att dräneringshålen inte är igensatta.

### Parkera aldrig bilen i ett fuktigt garage

Det är speciellt viktigt om du tvättat bilen och den inte torkat eller om du kör in bilen när den är snötäckt. Även ett varmgarage kan påskynda rostbildning om det inte är väl ventilerat.

### Sköt om lacken

Repor och stenskott bör du behandla så snart som möjligt för att motverka rost bildas. Bättringsfärg finns att köpa hos Kia-återförsäljarna. Följ anvisningen på förpackningen så att bättringsjobbet blir rätt utfört. För större skador, vänd dig till en Kia-verkstad.

Fågelspillning är starkt frätande. Därför bör du tvätta bort den direkt när du upptäcker den.

### Rostbildning i golvet

Det kan uppstå fukt under golvmattorna som medför att det bildas rost. Riskerna är extra stora om du fraktar någon form av kemikalier som läcker ut i bilen.

Se noga till att eventuella flaskor, dunkar och kärl, som transporteras i bilen, är ordentligt tillslutna. Om något läcker ut, spola med rent vatten och låt torka.

### Interiör bilvård

#### *Att tänka på*

Parfym och kosmetiska oljor som råkar komma på instrumentpanelen måste omgående torkas bort för att inte orsaka skador och missfärgning.

#### **! VIKTIGT**

*Om bilen har en automatiskt avbländningsbar backspegel måste du vara försiktigt vid rengöring. Spruta inte vatten eller fönsterputsmedel direkt på spegeln. Fukta en trasa och torka ren spegeln med den.*

#### **! VIKTIGT**

*Vid rengöring av klädsel och inredningsdetaljer i skinn (Ratt, säten etc.), använd endast mild tvållösning eller speciellt rengöringsmedel avsett för skinn. Andra starka lösningsmedel kan missfärga eller skada ytan.*

### ***Rengöring av vinyl***

Borsta bort lös smuts med en dammvippa eller använd dammsugare. Rengör med ett speciellt medel för vinyl.

### ***Rengöring av tygklädsel***

Borsta bort lös smuts med en borste eller använd dammsugare. Rengör med ett medel för tygklädsel. Eventuella fläckar bör omgående tas bort med ett speciellt fläckborttagningsmedel annars finns det risk att klädseln blir missfärgad.

#### **! VIKTIGT**

***Tygets struktur och flamskyddet kan försämrats om klädseln inte sköts på rätt sätt. Använd därför endast specialprodukter av god kvalitet vid rengöring.***

### ***Rengöring av säkerhetsbälten***

Rengör bältena med en mild tvällösning eller samma medel som kan användas för tygklädsel. Andra rengöringsmedel kan försvaga materialet.

Tänk på att bältena måste torka helt utdragna ur rullarna och inte i solljus.

### ***Rengöring av rutornas insidor***

Använd ett vanligt fönsterputsmedel och rena trasor.

#### **! VIKTIGT**

***Vid rengöring av bakrutan, torka längs med värmetrådarna så att de inte skadas.***

## AVGASRENINGSSYSTEMET

Tillverkarens särskilda åtagande för bilens avgasreningssystem framgår av häftet "Service & Garantihandlingar".

Bilens har ett avgasreningssystem motsvarar gällande lagkrav och som omfattas av:

1. Vevhusventilation.
2. Avdunstningssystem.
3. Avgaskontrollsystem.

För att vara säker på att avgasreningssystemet fungerar som det ska, rekommenderar vi att du vänder dig till en kia-verkstad för att få service utförd enligt anvisningarna i serviceprogrammet.

### Att tänka på för bilar med ESP

- Stäng av ESP-systemet när bilen körs på en rullande landsväg.
- Koppla in systemet när testet är klart

### 1. Vevhusventilationen

Systemet ser till att motverka utsläpp av vevhusgaser genom att tillföra ren, filterad luft till vevhuset via en slang. I vevhuset blandas friskluften med gasströmmar som passerar genom PCV-ventilen in i induktionssystemet.

### 2. Avluftning av bränsleångor

Bränsleångorna som uppstår vid tankning avleds till en kanister i stället för att släppas ut i luften.

#### *Kanister*

Bränsleångorna, som uppstår i tanken, absorberas och samlas i en kanister. När motorn är igång sugas bränsleångorna från kanistern till utjämningsbehållaren för rening via kontrollsoleonidventilen in i motorn.

#### *Kontrollsoleonidventil*

Ventilen regleras av motorns styrenhet. När motorn går på tomgång och kylvätskan är kall hålls ventilen stängd så att de uppsamlade bränsleångorna stannar kvar i kanistern. När motorn är varm öppnas ventilen så att bränsleångorna sugas in i motorn och förbränns.

### 3. Avgasreningssystemet

Systemet reducerar effektivt föroreningarna i avgaserna och bidrar till bibehållen motorprestanda.

#### *Modifieringar av bilen*

Bilen har ett s k helbilsgodkännande som den inte får avvika från.

Eventuella modifieringar som orsakar fel på bilen omfattas inte av nybilsgarantin.

- Om du installerar något tillbehör som inte är Kia original eller motsvarande, kan det påverka bilens funktioner och medföra skador på kablage, urladdning av batteriet och i värsta fall orsaka brand.

### **Avgaserna som innehåller koloxid är farliga att inandas**

- Om du misstänker att det tränger in avgaser i bilen, låt en Kia-verkstad kontrollera den och åtgärda eventuella fel omgående. När du kör bilen till verkstaden ska du ha rutorna öppna.



#### **VARNING**

**Avgaserna innehåller koloxid, en färglös och luktfri gas som är farlig att inandas. Följ därför nedanstående råd.**

- Ha inte motorn igång i ett stängt utrymme längre tid än det tar att köra in eller ut.
- Om bilen står och går på tomgång, se till att ventilationssystemet är inställt för friskluft.
- Sitt inte någon längre stund i en parkerad bil med motorn igång.
- Om motorn stannar eller inte vill starta, gör högst tre startförsök. Upprepade, misslyckade startförsök kan skada avgasreningssystemet.

### **Viktigt om katalysatorn**



#### **VARNING**

- **Avgassystemet med katalysatorn blir mycket varmt när bilen körs. Parkera därför aldrig över lättantändligt torrt gräs, löv, papper m m.**
- **Avgassystemet samt katalysatorn är mycket varm när motorn är igång eller direkt efter att motorns stängts av. Undvik att komma i kontakt med avgassystem eller katalysator, du kan bränna dig.**

Bilen är utrustad med avgaskatalysator. Det innebär att du måste tänka på följande:

- Tanka endast bränsle enligt rekommendationen i kapitel 1.
- Kör inte bilen om motorn misständer eller verkar ha tappat effekt.
- Rulla aldrig bilen med en växel i när motorn inte är igång.
- Varva inte upp motorn när bilen står stilla.
- Åtgärda inga komponenter som ingår i avgasreningssystemet. Allt sådant arbete måste utföras av auktoriserade kia-verkstäder.
- Kör aldrig slut på bränslet. Det kan orsaka att motorn misständer, vilket kan leda till att katalysatorn skadas.

Om inte ovanstående anvisningar följs kan garantierna upphöra att gälla.



**Bilens partikelfilter (diesel)**

Filtret samlar upp sotpartiklar från avgaserna. Med vissa mellanrum, beroende på hur bilen körs, sker en automatisk förbränning av de uppsamlade partiklarna. Det sker med hjälp av hög avgastemperatur.

Om bilen körs i låga hastigheter under en längre tid kanske avgastemperaturen inte blir tillräckligt hög för att förbränna sotet. Om det då samlats för mycket sot kan motorkontrolllampan börja blinka.

Om motorkontrolllampan börjar blinka kan du förbränna sotet och få lampan att slockna om du gör så här: Kör bilen i högre hastighet än 60 km/tim eller på 2:ans växel och med motorn inom varvtalsområdet 1 500 - 2 000 varv/min i ca 25 min.

Om lampan inte slocknar när du kört enligt dessa anvisningar, vänd dig till en kia-verkstad för att få partikelfiltret kontrollerat.

Om du kör bilen en längre sträcka när lampan blinkar kan partikelfiltret skadas och dessutom kan bränsleförbrukningen öka.

**! VIKTIGT - Dieselbränsle**

***Tanka endast dieselbränsle som motsvarar EN590 eller jämförbar standard i dieselfordon med DPF (dieselpartikelfilter). Om du använder diesel med hög svavelhalt (mer än 50 ppm) eller otillåtna tillsatser så riskerar du att skada dieselpartikelfiltret och vit rök kan komma ur avgaserna.***

**Mått / 8-2**

**Glödlampor, watt-tal / 8-2**

**Däck och fälgar / 8-3**

**Specifikationer för oljor och vätskor / 8-4**

**Chassinummer / 8-7**

**Fordonsdata / 8-7**

**Specifikation för däck samt lufttryck / 8-8**

**Motornummer / 8-8**

## MÅTT

Item	mm (in)
Längd	4845 (190,7)
Bredd	1830 (72,0)
Höjd	1455 (57,3)
Spårvidd fram	1601 (63,0)*1 / 1595 (62,8)*2 / 1591 (62,6)*3
Spårvidd bak	1601 (63,0)*1 / 1595 (62,8)*2 / 1591 (62,6)*3
Axelavstånd	2795 (110,0)

\*1 : Med R16 däck

\*2 : Med R17 däck

\*3 : Med R18 däck

## GLÖDLAMPOR - WATT-TAL

Glödlampa	Wattage
Strålkastare (Halvljus)	55 eller 35 (HID)
Strålkastare (Helljus)	55
Kurvlyjus	55
Främre blinkers	21
Parkeringsljus	5/LED
Sidoblinkers	5/LED
Dimljus	35
Broms-/bakljus	21/5   LED
Bakre blinkers	21
Backlampor	16 eller 18
Högt placerat bromsljus (komplett enhet med lysdioder)	LED
Nummerplåtsbelysning	5
Främre kartläsarlampa	10
Taklampa	10
Bagagerumsbelysning	5
Bakre innerbelysning	10
Halvljusautomatik	LED
Dimbakljus	21/LED

**DÄCK OCH FÄLGAR**

Item	Dimension	Fälg	Luftryck bar (psi, kPa)				Åtdragningsmoment för hjulmuttrarna
			Normal last *1		Max last		
			Fram	Bak	Fram	Bak	
<b>Däck</b>	205/65R16	6.5Jx16	2.3 (33,225)	2.3 (33,225)	2.3 (33,225)	2.3 (33,225)	9~11 (65~79, 88~107)
	215/55R17	6.5Jx17	2.3 (33,225)	2.3 (33,225)	2.3 (33,225)	2.3 (33,225)	
	225/45R18	7.5Jx18	2.4 (35,240)	2.4 (35,240)	2.4 (35,240)	2.4 (35,240)	
<b>Nödreservhjul</b>	T125/80D16	4.0Tx16	4.2 (60,420)	4.2 (60,420)	4.2 (60,420)	4.2 (60,420)	
	T135/80D17	4.0Tx17	4.2 (60,420)	4.2 (60,420)	4.2 (60,420)	4.2 (60,420)	

\*1 Normal last : Upp till 3 personer.

**! VIKTIGT**

*Vid däckbyte, använd endast samma dimension som bilen levererades med original. Användning av annan dimension kan skada fordonet eller påverka funktionen negativt.*

## SPECIFIKATIONER FÖR OLJOR OCH VÄTSKOR SAMT VOLYMER

Oljor och vätskor av hög kvalitet gör att motorn bibehåller sin prestanda och tillförlitlighet samt medverkar till god bränsleekonomi. Följ nedanstående rekommendationer.

Oljor och vätskor			Volym	Klassning
Motorolja <sup>1 2</sup> (med filterbyte)  	Bensin motor	Nu 2,0L	4,3 / (4,54 US qt.)	API Service SM*, ILSAC GF-4 eller högre  * Om motorolja med API klass SM inte finns tillgängligt i ditt land, kan motorolja med API klass SL användas.
		THETA 2,0 L	4,1 / (4,33 US qt.)	
		THETA 2,4 L	4,5 / (4,75 US qt.)	
	Diesel motor	1,7L	Med DPF <sup>3</sup>	5,3 / (5,60 US qt.)
		Utan DPF <sup>3</sup>	5,3 / (5,60 US qt.)	ACEA B4
Växellådsolja (automat)	Bensinmotor		7,1 / (7,5 US qt.)	MICHANG ATF SP-IV, SK ATF SP-IV NOCA ATF SP-IV, Kia original ATF SP-IV
	Dieselmotor		7,8 / (8,24 US qt.)	
Växellådsolja, manuell växellåda	Bensinmotor	Nu 2,0L	1,9 ~ 2,0 /	API GL-4, SAE 75W/85
		THETA 2,0 L / 2,4 L	1,8 ~ 1,9 /	
	Dieselmotor	U2-1,7	1,8 ~ 1,9 /	
Olja styrservo			0,9 / (0,95 US qt.)	PSF-4

<sup>1</sup> Se viskositetstabellen på en följande sida.

<sup>2</sup> Anm. Motoroljor med beteckningen Energy Conserving Oil bidrar till god bränsleekonomi genom att de minimerar friktionen i motorn. Det är inget som man direkt märker. Men på lång sikt bidrar sådana oljor till att hålla nere bränslekostnaderna.

<sup>3</sup> Partikelfilter

Oljor och vätskor			Volym	Klassning
Kylvätska	Bensinmotor	A/T <sup>*4</sup>	6,5 l (6,87 US qt.)	Etylenglykolbaserad - För motorer och kylare av aluminium
		M/T <sup>*5</sup>	6,6 l (6,97 US qt.)	
	Dieselmotor	A/T <sup>*4</sup>	6,6 l (6,97 US qt.)	
		M/T <sup>*5</sup>	6,6 l (6,97 US qt.)	
Broms-/kopplingsvätska			0,7~0,8 l (0,7~0,8 US qt.)	FMVSS116 DOT-3 eller DOT-4
Bränsle			70 l (18,49 US gal.)	Blyfri bensin

\*4 AT : Automat

\*5 MT : Manuell

### Rätt viskositet är viktig

**⚠ VIKTIGT**

*Torka alltid rent runt alla påfyllningshål, dräneringshål och mätstickor före påfyllning och avtappning, så att det inte kommer smuts i oljorna och vätskorna. Det är speciellt viktigt om bilen körs på t ex grusvägar där det dammar mycket.*

Oljans viskositet (hur trögflytande den är) ska anpassas efter temperaturen. Låg viskositet medför bättre bränsleekonomi och gör bilen mer lättstartad i kyla. Oljor med hög viskositet krävs för effektiv smörjning vid högre temperaturer.

Tabellen nedan ska följas för att motorn ska få rätt smörjning och undvika motorskador. Oljan för motorn ska anpassas till aktuell temperatur.

		Viskositetstal för olika temperaturområden									
Temperatur	°C	-30	-20	-10	0	10	20	30	40	50	
	(°F)	-10	0	20	40	60	80	100	120		
Motorolja för bensinmotorer **		0W-40, 5W-20*, 5W-30, 5W-40									
Motorolja för dieselmotorer (1,7L)			15W-40								
			10W-30								
			5W-30								
		0W-30									

\*1 Vi rekommenderar SAE 5W-20 (API SM / ILSAC GF-4). Om den oljan inte finns tillgänglig, välj enligt tabellen.

## CHASSINUMMER

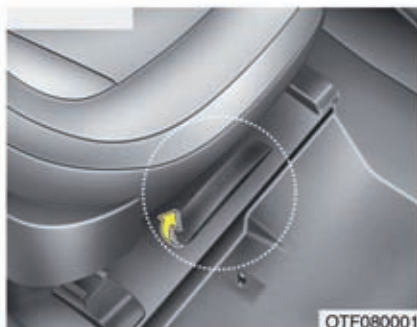

Chassinumret är bilens identifikationsnummer. Det finns också på registreringsskyltarna samt i registreringsbeviset.

Vik upp mattfliken (1) för att se numret som är stansat i golvet under höger framsäte.



### *Chassinummer*

Chassinumret finns också på en plåt innanför vindrutan.

## FORDONSDATA



Dekalerna på dörrstolpen innehåller olika uppgifter om bilen.

## MOTORNUMMER

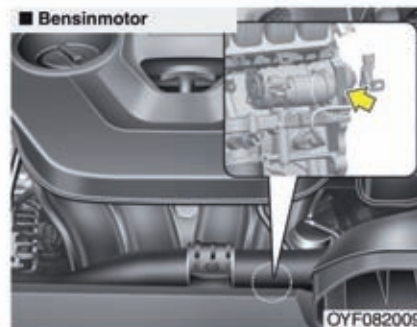

Motornumret är stansat i motorblocket. Placeringen framgår av bilden ovan.



## SPECIFIKATION FÖR DÄCK SAMT LUFTRYCK

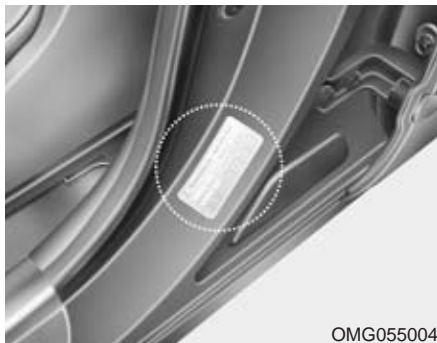

På dekalen i förarens dörröppning anges vilken typ av däck samt dimension som bilen ska vara utrustad med. Den anger också lufttrycket för däcken.

## MOTORNUMMER

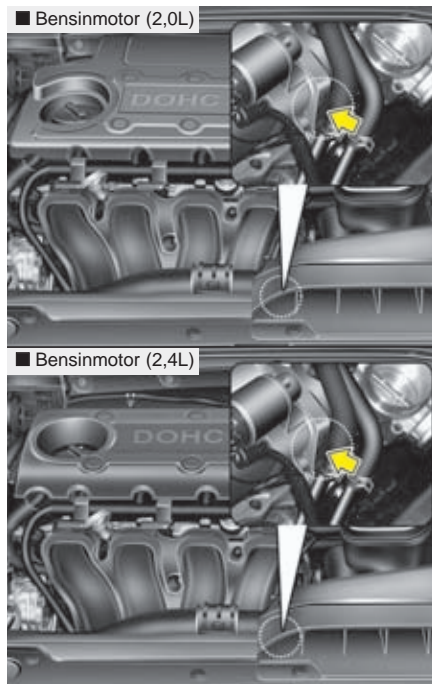

Motornumret är stansat i motorblocket. Placeringen framgår av bilden ovan.

