



www.kia.se

picanto



Kia Picanto
Instruktionsbok



Så här hittar du rätt sida i instruktionsboken

1. I det alfabetiska registret, som börjar på sidan 5 i den här PDF:en, letar du fram det du vill läsa om.
2. Om du t ex vill läsa om **Barnsäkra dörrlås** så finns den informationen på sidan **4-17**. Då kan du antingen skrolla fram till den sidan eller göra så här: Upptill i rutan där det står **Sök** skriver du in **4 17**. (Det ska vara ett mellanslag mellan 4:an som är kapitelnumret och 17 som är sidan i kapitlet).
3. Tryck därefter på **Enter** så kommer du till rätt sida.
(OBS! Du kan behöva trycka mer än en gång på enter eftersom datorn visar alla ställen i boken där det står 4-17. När du fått en markering över sidnumret längst ned på sidan, då har du kommit till rätt sida).
4. För att komma tillbaka till första sidan av instruktionsboken, för att göra en ny sökning, gör så här:
Klicka på sidan du är på, så att sökmarkeringen försvinner. Tryck sedan på **Ctrl + Home**.

Tack för att du valt en Kia.

Vi är en stor global biltillverkare fokuserad på att tillverka bilar med hög kvalitet och som ger mycket för pengarna. Vår ambition är också att erbjuda alla Kia-ägare en service som överträffar förväntningarna.

I alla våra verkstäder kan du räkna med att få ett bra mottagande och din bil tas om hand av specialutbildade servicetekniker som ger dig Kia Premium Service det vill säga ett omhändertagande som bygger på vår internationella slogan "**Family-like Care**".

All information i den här instruktionsboken var aktuell i samband med tryckningen. Därför måste vi reservera oss för att det kan ha uppstått förändringar på grund av den tekniska utveckling som ständigt pågår.

Instruktionsboken innehåller information om all tänkbar utrustning som kan finnas på den modell du valt. Det betyder att det kan finnas avsnitt i boken som du kan hoppa över eftersom de inte gäller just din bil.

FÖRORD

Tack för att du valt en bil från Kia. Du har nu en kvalitetsbil med mycket bra garantier.

När det är dags för service rekommenderar vi att du lämnar din bil till en auktoriserad Kia-verkstad. Där har man specialutrustning och mekaniker som är utbildade att ta hand om bilen på bästa sätt.

Se till att du får servicen dokumenterad när den blivit utförd.

För att även nästa ägare ska kunna använda och sköta bilen på rätt sätt ska du se till att den här instruktionsboken följer med bilen.

Det är också viktigt att du bifogar Service- och garantiboken som, om bilen fått föreskriven service, visar att bilen sköts enligt Kias rekommendationer. Det medför också ett bättre andrahandsvärde.

Den här bilen liksom övriga Kia-modeller finns i olika versioner och med olika tillvalsutrustning. Instruktionsboken omfattar all den utrustning som var aktuell i samband med att boken trycktes. Det kan alltså förekomma beskrivningar på utrustning som inte finns på just din bil.

Det kan också ha tillkommit utrustning eller införts ändringar sedan boken trycktes. Kia förbehåller sig rätten att utan föregående varning införa förbättringar eller förändringar på bilarna.

Om du är tveksam om något som rör bilen ber vi dig vända dig till återförsäljaren.

© 2012 Kia Motors Corp.

All reproduktion av denna handbok, såväl elektronisk som mekanisk, inklusive kopiering, lagring i något informationshanteringssystem eller översättning av hela eller delar av dokument är förbjuden såvida inte Kia Motors har gett skriftligt tillstånd till detta.

Tryckt i Korea

Alfabetiskt register

A	B	
ABS, låsningsfria bromsar5-28	Backspeglar4-36	Blinkers, reglage4-69
AC/luftkonditionering manuellt system4-80	Backspeglar elmanövrerade4-37	Bluetooth, allmänt4-129
Air Bag, bortkoppling på passagerarsidan3-40	infällbara4-38	Bogsera igång bilen, läs varning6-5
Air Bags3-32	eluppvärmda, reglage4-79	Bogsering/bärgning6-18
utlöser/utlöser inte3-44	Backvarnare/parkeringshjälp4-62	Bogserögla, fast bakre6-19
varningslampor3-34	Bagagerumslampa4-78	Bogserögla, montering fram6-19
Antenn för radion4-106	Bagageutrymme, storlek8-3	Broms- och kopplingsvätska nivåkontroll7-15
Antisladdsystem	Bakluckans lås4-18	Bromsar, teknisk beskrivning5-25
ESP5-29	Bakrutedefroster4-79	Bromsar, varning för slitna bromsbelägg5-26
VSM5-33	Bakrutetorkare/-spolare4-74	Bränslemätare4-42
Askkopp/cigarettändare (ej standard i Sverige)4-100	Baksäte, fälla ryggstöd3-10	Bränslerekommendation1-3
Automatisk växellåda	Barnstolsfästen, Isofix3-30	Bälten ej fastspända varningslampa3-16
funktion5-20	Barnsäkerhet3-24	Bälten, 3-punkts säkerhetsbälten ..3-18
nivåkontroll7-16	Barnsäkra dörrlås4-17	Bältessträckare3-20
AUX-ingång och USB-port4-108	Batteri, underhåll7-26	Bältesvarnare3-16
Avgaser, varning5-2	Batteribyte i fjärrkontroll/Smart Key,4-6	
Avgasreningsystem, beskrivning.7-63	Belysning, yttre (olika funktioner)4-66	
	Bilvård	
	exteriör7-57	
	interiör7-61	

Alfabetiskt register

H	I	K
HAC – Hill Assist Control = Hjälp vid start i backe5-32	Immobilizer (startspärr)4-3	Kartläsarlampor.....4-77
Halkvarning.....4-46	Informationstexter i displayen4-47	Katalysator, viktigt!7-64
Halv-/helljus.....4-68	Inkörning av bilen1-4	Klimatanläggning, automatisk4-89
Handbroms, funktion5-26	Innerbelysning.....4-77	Klimatanläggning, manuell.....4-80
Handbroms, funktionskontroll7-18	Instruktionsboken, allmänt.....1-2	Klocka4-103
Handskfack4-99	Instrumentpanel, översikt.....2-3	Klädkrokar4-104
Hastighetsmätare.....4-41	Instrumentpanelbelysning, dimmer4-41	Klämskydd fönsterhissen på förarsidan.....4-22
Helljusblink.....4-69	Interiör, översikt.....2-2	takluckan4-30
Hjul & däck, utförlig information.7-29	iPod- och MP3-anslutning4-108	Kontroll- och varningslampor.....4-54
Hjulbyte.....6-8	iPod, information4-125	Kopplings- och bromsvätska nivåkontroll7-15
Hjälpstart med startkablar6-4	Isofix-fästen för barnstolar3-30	Krockgardiner / sidokrockkuddar 3-42
		Krockkuddar3-32
		underhållsfria.....3-48
		utlöser/utlöser inte3-44
		varningslampor.....3-34
		Krockkudde, bortkoppling av passagerarsidan.....3-40

Alfabetiskt register

K	L	M
Krocksensor/automatisk dörrupplåsning.....4-16	Lampbyten7-49	Make up-spegel.....4-102
Kupéluftfilter, byte7-21	Lampor, watt-tal.....8-2	Manuell växellåda, funktion5-17
Kupéluftfilter, funktion4-87	Lastvolym8-3	Mobiltelefon kopplad till bilens system4-128
Kylsystemet, kontroll/påfyllning ..7-12	Ljustuta4-69	Motorhuv, öppna.....4-25
Körning	Luftfilter för kupén, byte.....7-21	Motorluftrenare, filterbyte.....7-19
Åtgärder före start5-3	Luftkonditionering	Motorn överhettad.....6-6
Ekonomisk.....5-35	manuellt system.....4-80	Motornummer8-7
Under svåra förhållanden5-36	automatisk4-89	Motorolja och motoroljefilter kontroll/byte7-11
”Gunga” loss bilen5-36	Luftrenare, motor, filterbyte.....7-19	Motorolja, viskositetstabell.....8-5
I mörker5-37	Lufttryck i däck	Motorrum, översikt2-4, 7-2
I regn5-38	dekal8-7	Motorspecifikationer8-2
Genom vatten5-38	tabell.....8-3	Motorstopp.....6-2
I hög hastighet5-38	Låsning fria bromsar, ABS5-28	Mugghållare4-101
I vinterväglag.....5-40	Läslampor fram.....4-77	Musikstreaming.....4-137
Med snökedjor.....5-41		Måttuppgifter, bilens8-2
Med släp5-46		Mätare4-39
Körriktningsvisare, reglage.....4-69		

Alfabetiskt register

N	R	S
Nackskydd	Radio / CD-spelare, funktioner ...4-112	Service- & garantibok, se separat häfte
framsätet3-5	Radioantenn4-106	Service och underhåll.....7-3
baksätet.....3-9	Radiomottagning, allmänt.....4-109	Service som kan utföras
Nycklar.....4-2	Radioreglage på ratten4-107	av bilägaren7-4
Nödreservhjul, att tänka på6-11	Ratt	Serviceprogram7-7
	justerbar4-33	Sidokrockkuddar / krockgardiner .3-42
	eluppvärmd.....4-34	Sidorutor, öppna med fönsterhissar 4-20
O	Ratt-/tändningslås5-5	Signalhorn4-35
Olja för motorn, viskositetstabell...8-5	Rattreglage för radion4-107	Skjut eller rulla igång bilen
Olje- och vätskespecifikationer.....8-4	Reostat för instrumentpanel-	läs varning6-5
Oljenivåkontroll, motorolja.....7-11	belysning4-41	Släpvagnskoppling/dragkrok5-45
	Reservhjul6-8	Släpvagnskörning.....5-46
	Rulla eller skjut igång bilen	Släpvagnsvikter.....5-50
	läs varning6-5	Smart Key
P	Rutor, öppna med fönsterhissar ...4-20	nyckelfri upplåsning och start ...4-8
Panikbromsljus.....5-34	Ryggstöd i baksätet, fälla ner3-10	batteribyte.....4-6
Parkeringsbroms		Smart Key/fjärrkontroll
funktion5-26		för centrallås4-5
funktionskontroll7-18		Sminkspegel.....4-102
Parkeringshjälp/backvarnare.....4-62		Snökedjor5-41
Parkeringsljus.....4-67		
Pollenfilter, funktion4-87		
Punktering när du kör?.....6-2		
Punktering		
bil med reservhjul/hjulbyte.....6-7		
bil med reparationsatts6-13		

Alfabetiskt register

S

Solglasögonfack	4-99
Solskydd under takluckan	4-32
Solskydd med makeup-spegel.....	4-102
Soltak, elektriskt manövrerbart.....	4-29
Specifikationer	8-1
Spolare och torkare	4-73
Spolarvätska, nivåkontroll	7-18
Språkval, radion	4-129
Stabiliseringskontroll/antisladdsystem ESP	5-29
Start av motorn	
bil med START-knapp	5-10
bil med tändningslås.....	5-9
Start i backe med HAC	
– Hill Assist Control.....	5-32
Start-/Stopp-knapp, funktioner	5-6
Startbogsering, läs varning.....	6-5
Startkablar, hjälpstart	6-4
Startproblem, motorn startar inte.....	6-3
Startspärr	4-3
Stopp-/startsystem.....	5-12

T

Streama musik.....	4-137
Strålkastare	
reglage	4-67
nivåreglering.....	4-72
Styrning, elektrisk servo	4-33
Stöldlarm.....	4-11
Stöldskydd (startspärr)	4-3
Säkerhetsbälten ej fastspända, varningslampa	3-16
Säkerhetsbälten	3-15
Säkringar	7-38
Säten	
justering.....	3-2
eluppvärmda	3-7
Taklucka, elektriskt manövrerbart.....	4-29
Tankning/tanklucka/tanklock.....	4-27
Tekniska specifikationer.....	8-1
Telefon kopplad till bilens system.....	4-128
Temperaturmätare, uteluft.....	4-45
Tjuvlarm.....	4-11
Torkarblad, underhåll och byte	7-23
Torkare och spolare.....	4-73
Tuta	4-35
Tvätta bilen	7-57
Tändnings-/rattlås	5-5

Alfabetiskt register

U	V	Y
Underhåll och service7-3	Varning för halka.....4-46	Yttertemperaturmätare4-45
Underhåll som kan utföras av bilägaren7-4	Varnings- och kontrollampor översikt1-5	Yttre belysning, olika funktioner ..4-66
USB-minnen, allmänt4-121	utförlig beskrivning4-54	Yttre belysning, reglage4-67
USB-port och AUX-ingång.....4-108	Varningsblinkers användning6-2	
	reglage4-65	Ö
	Varvräknare4-41	Överhettad motor6-6
	Viktuppgifter för bilen8-3	
	Vindrutespolare4-75	
	Vindrutetorkarblad, underhåll/byte7-23	
	Vindrutetorkare och spolare4-73	
	Viskositetstabell, motorolja.....8-5	
	Volymer för oljor och vätskor8-4	
	VSM - Avancerat antisladdsystem 5-33	
	Värme- och ventilation manuellt system.....4-80	
	Vätske- och oljespecifikationer8-4	
	Vätskevolymer8-4	
	Växellåda, automatisk funktion5-20	
	nivåkontroll7-16	
	Växellåda, manuell, funktion.....5-17	

Lär känna bilen och hitta rätt i
instruktionsboken / 1-2
Bränslerekommendation / 1-3
Inkörning av bilen / 1-4
Ansvar för service och underhåll / 1-5
Service och garantier / 1-5
Varnings- och kontrollampor / 1-6

LÄR KÄNNA BILEN GENOM ATT LÄSA IGENOM INSTRUKTIONSBOKEN

Vi rekommenderar att du läser igenom instruktionsboken för att lära känna alla funktioner i bilen.

Det finns råd om körning och vad du ska göra om något händer, t ex om du får punktering eller måste starta bilen med hjälpstartkablar.

Läs också noga allting som har att göra med säkerhet och för dig som har barn är avsnittet barnsäkerhet mycket viktigt.

När du själv ska utföra service och underhåll är det viktigt att följa anvisningarna i boken, så att du undviker personskador samt skador på bilen.

Boken är visserligen uppdelad i olika kapitel, men för att hitta rätt i instruktionsboken finns ett alfabetiskt register längst bak. Det är upplagt så att man ska söka på benämningen på den funktion man vill veta mer om. För att göra det enkelt finns det ibland olika sökbegrepp för samma funktion, "Parkeringsbroms" finns t ex också som "Handbroms".

I anslutning till bokens informationstexter finns det också textstycken som kräver att du är extra uppmärksam:

VARNING

Denna rubrik innebär att det finns risk för allvarliga personskador om instruktionen inte följs.

VIKTIGT

Denna rubrik innebär att bilen eller dess utrustning kan skadas om instruktionen inte följs.

*** OBS**

Nyttig information finns under denna rubrik.

BRÄNSLEREKOMMENDATION

Bensinmotorer

Tanka endast blyfri bensin

För bästa prestanda rekommenderar vi att du tankar 95-oktanig blyfri bensin med specifikationen EN 228. Lägsta tillåtna oktantal är 91oktan (blyfri).

! VIKTIGT

TANKA ENDAST BLYFRI BENSIN.
Blyad bensin skadar katalysatorn och orsakar fel i avgasreningssystemet. Fel bränsle kan också medföra extra servicekostnader.

Häll inga tillsatser, som inte rekommenderas av Kia, i bränslet. Vänd dig till en Kiaverkstad om du är tveksam.

! VIKTIGT

Avsluta tankningen när bensinpumpen slår ifrån första gången. Försök inte fylla på lite extra. Kontrollera efter tankning att tanklocket är ordentligt fastskruvat.

Bensin med inblandning av etanol, alkohol och metanol

Bensinen får vara blandad med högst 10 % etanol inget annat. I annat fall kan det uppstå driftstörningar och skador i bränslesystemet.

Problem och skador som uppstår på grund av nedanstående omfattas inte av bilens garantier:

1. Inblandning av mer än 10 % etanol.
2. Inblandning av metanol.
3. Blyat bränsle.

! VIKTIGT

Tanka aldrig bränsle med metanol.

Tanka aldrig bränsle med metanol

Komponenter i bränslesystemet kan skadas och bilens prestanda försämras.

! VIKTIGT

Motorskador eller andra problem som uppstår på grund av att felaktigt bränsle tankats omfattas inte av bilens garantier.

Miljövänlig bensin

För att bidra till minskade utsläpp rekommenderar Kia bensin med renande tillsatser. Den motverkar också avlagringar i motorn.

Resor till andra länder

Kontrollera att:

- Försäkringarna gäller i aktuella länder.
- Bränslet motsvarar de krav som gäller för bilen.

INKÖRNING AV BILEN

Någon egentlig inkörning behövs inte. Men följ nedanstående anvisningar tills du kört 100 mil. Då uppnår du totalt sett bra bränsleekonomi och hög tillförlitlighet.

- Rusa inte motorn.
- Kör med ett motorvarvtal mellan 2 000 och 4 000 varv/min.
- Kör med varierat motorvarvtal, låt inte motorn ligga på konstant samma varvtal.
- Undvik häftiga inbromsningar.
- Låt inte motorn gå på tomgång mer än 3 minuter åt gången (Följ gällande regler för tomgångskörning).
- Dra inte släp förrän bilen körts minst 200 mil.

ANSVAR FÖR SERVICE OCH UNDERHÅLL

Som ägare ansvarar du för att service och underhåll sker enligt det serviceprogram som föreskrivs av Kia. Aktuellt serviceprogram finns hos auktoriserade Kia-verkstäder. Om bilen används under s k krävande körförhållanden ska viss service utföras med tätare intervaller. Hör med verkstaden vad som gäller.

MODIFIERINGAR PÅ BILEN KAN MEDFÖRA ATT GARANTIKRAV KAN AVVISAS

Gör inga som helst modifieringar. De kan allvarligt påverka säkerhet, driftsäkerhet och prestanda.

Skador som orsakats av komponenter som monterats i eller modifierar bilen täcks inte av nybilsgarantin.



























Uppgifterna i boken bygger på information som fanns tillgänglig när den trycktes. På löpande produktutveckling förbehåller sig Kia rätten att när som helst införa ändringar i specifikationer och utförande.

Boken beskriver all utrustning som kan förekomma i bilen. Det betyder att det kan finnas information om utrustningsdetaljer som inte finns i den bil du köpt.

Service och garantier

Information finns i ett separat häfte, Serviceoch garantibok.

VARNINGS- OCH KONTROLLAMPOR

	Fel i krockkuddesystemet		Parkeringsbromsen ansatt/låg bromsvätskenivå		Motorkontrollampa
	Fel i ABS-systemet		Batteriet laddas inte		ESP (Antisladd-system)
	Spänn fast säkerhetsbältet!		Bakluckan inte helt stängd		ESP OFF
	Blinkers		Varningslampa för öppen dörr		Fel på den elektriska styrservon (EPS)
	Helljus		Startspärr (immobilizer)		Hög kylvätsketemperatur
	Halvljus		Ingen Smart Key i bilen		ECO - Indikator för ekonomisk körning
	Yttre belysning tänd		Svagt batteri i Smart Key		Stopp-/start-systemet
	Dimljus		Växellägesindikator, automatisk växellåda		
	Dimbakljus		Växellägesindikator för ekonomisk körning, manuell växellåda		
	För lågt oljetryck i motorn		Låg bränslenivå		

* Mer information om lamporna finns i kapitel 4.

En snabb överblick

2

Interiören / 2-2

Instrumentpanelen / 2-3

Motorrymmet / 2-4

ÖVERBLICK - INTERIÖR

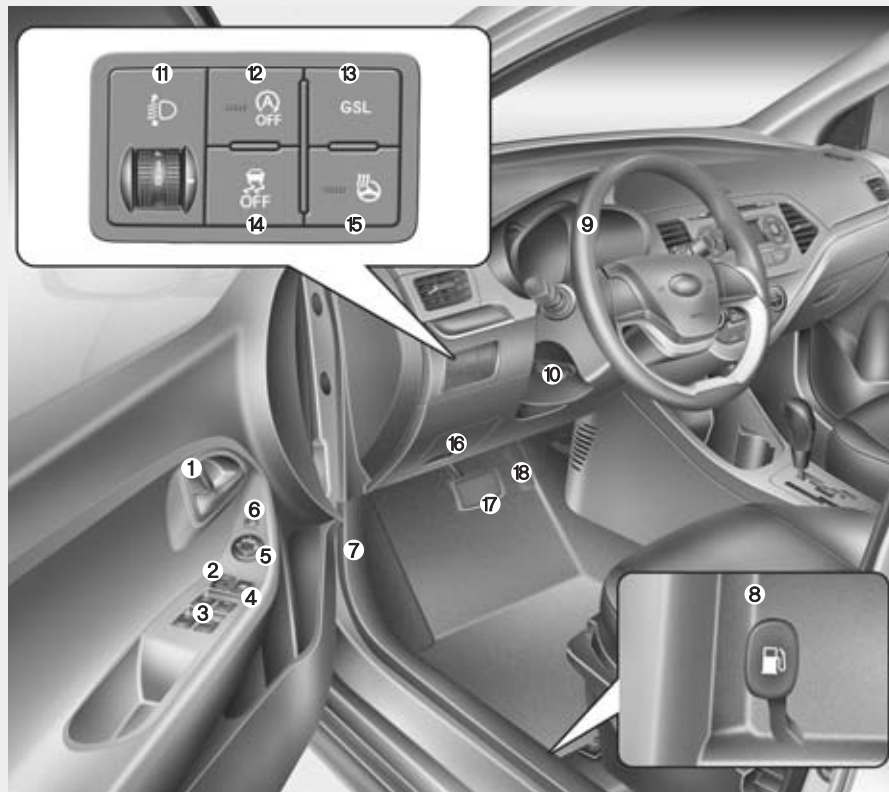

1. Låsknapp för dörren.....4-15
2. Knapp för centrallåset,
lås/lås upp*4-15
3. Knappar för elektriska fönsterhissar,
öppna/stäng*4-20
4. Spärrknapp för fönsterhissarna*4-23
5. Reglage för inställning av yttre
backspeglar*4-37
6. Knapp för fällning av yttre
backspeglar*4-38
7. Reglage för huvöppning.....4-25
8. Reglage för tankluckan4-27
9. Ratt med krockkudde.....4-33
10. Reglage för justering av ratten*4-34
11. Reglage för justering av
strålkastarna*4-72
12. Stopp-/startsystemet
(ISG) OFF*5-12
13. Finns ej på bilar i Sverige*
14. ESP OFF*5-29
15. Eluppvärmning av ratten*4-36
16. Säkringshållare7-39
17. Bromspedal5-25
18. Gaspedal

* : tillval

OTA010001L

ÖVERBLICK - INSTRUMENTPANEL



- | | |
|---|-----------|
| 1. Mätare, varnings- och kontrollampor..... | 4-39 |
| 2. Signalhorn | 4-35 |
| 3. Krockkudde* | 3-38 |
| 4. Reglage för yttre belysning och blinkers | 4-66 |
| 5. Reglage för torkare och spolare. | 4-73 |
| 6. Tändningslås* eller START-knapp* | 5-5/5-6 |
| 7. Varningsblinkers. | 4-65/6-2 |
| 8. Radio* | 4-106 |
| 9. Värme- och ventilationssystem* | 4-80/4-89 |
| 10. Växelspak/växelväljare* | 5-17/5-20 |
| 11. Radioreglage* | 4-107 |
| 12. Krockkudde* | 3-39 |
| 13. Handskfack | 4-99 |
| 14. Parkeringsbroms | 5-26 |
| 15. Eluttag* | 4-102 |
| 16. Cigarettändare* | 4-100 |
| 17. Eluppvärmda säten* | 3-7 |
| 18. Knäckrockkudde* | 3-38 |

* : tillval

OTA010002

MOTORRUM

■ 1.25 Bensinmotor

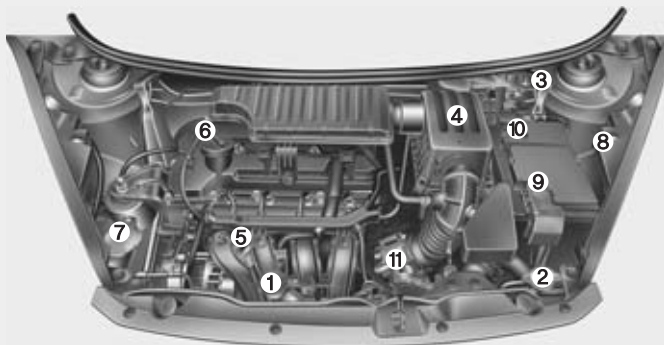

■ 1.0 Bensinmotor

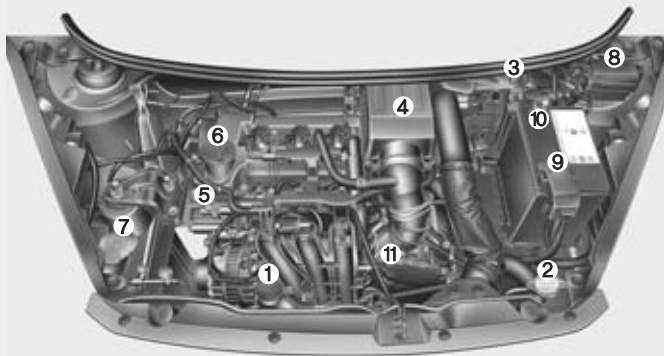

1. Kylvätskebehållare	7-13
2. Kylarlock	7-14
3. Behållare för bromsvätska	7-15
4. Luftrenare	7-19
5. Mätsticka för motorolja	7-11
6. Påfyllningshål för motorolja	7-11
7. Behållare för spolarvätska	7-18
8. Säkringshållare	7-39
9. Positiv batteripol	7-26
10. Negativ batteripol	7-26
11. Oljemätsticka för automatisk växellåda*	7-16

* tillval

✱ Motorkåpan kan ha ett annat utseende än den på bilden.

OTA010004L/OTA010003L

Säten / 3-2
Säkerhetsbälten / 3-15
Barnsäkerhet / 3-24
Krockkuddesystemet / 3-32

Säten och säkerhet

3

SÄTEN

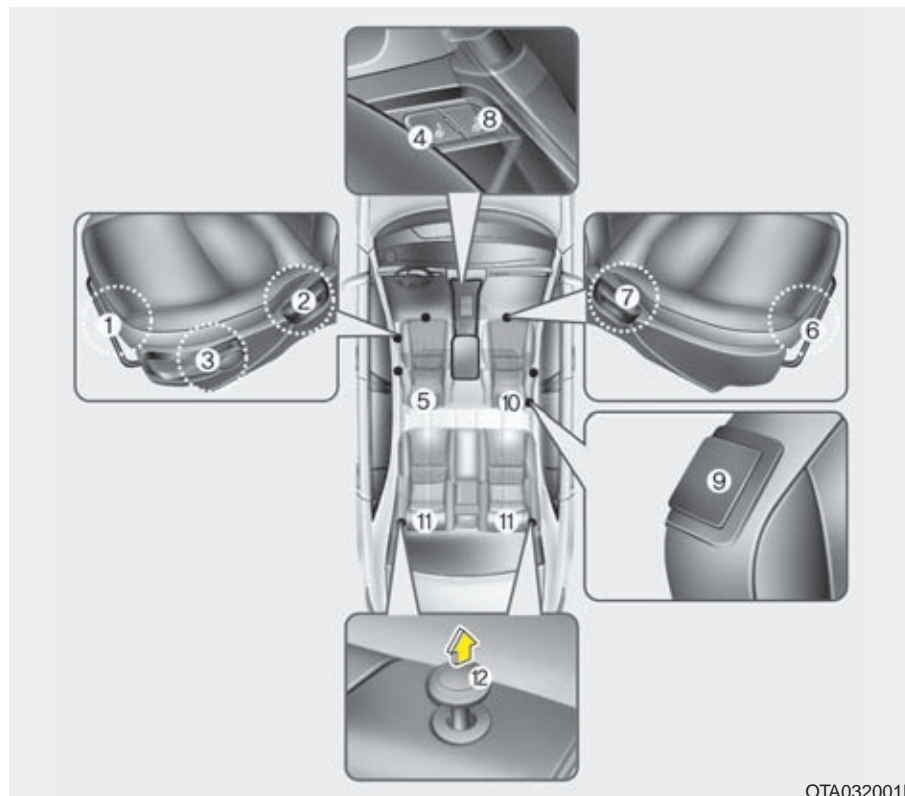

Förarsätet

- (1) Framåt/bakåt
- (2) Ryggstödet lutning
- (3) Sittdynans höjd*
- (4) Reglage för värme i sätena*
- (5) Nackskydd

Höger framsäte

- (6) Framåt/ bakåt
- (7) Ryggstödet lutning
- (8) Reglage för värme i sätena*
- (9) Spärr för fällning av ryggstödet, för passage till baksätet. (3-dörrarsmodellen)
- (10) Nackskydd

Baksäte

- (11) Nackskydden*
- (12) Fällning av ryggstöden*

* tillval

OTA032001L

 **VARNING - Föraren**

Se till att inga lösa föremål ligger på golvet vid förarens fötter. De kan orsaka att t ex bromspedalen inte kan trampas ner. Placera inget under framsätena.

 **VARNING - Räta upp sätet**

Om ryggstödet varit lutat bakåt och ska rätas upp, håll i det så att det inte fjädrar framåt och smäller till någon.

 **VARNING - Sitt rätt i bilen**

Alla åkande i bilen ska vara fastspända och sitta i upprätt ställning. Den som sitter för mycket tillbakalutad riskerar att glida ur bältet vid en häftig inbromsning eller eventuell kollision.

 **VARNING**

Användning av sittdyna som minskar friktionen mellan passagerare och säte får aldrig användas. Passageraren kan glida ned och fram genom säkerhetsbältets midjedel vid olycka eller plötsligt stop. Allvarliga skador kan uppstå då säkerhetsbältet inte skyddar som det är tänkt.

 **VARNING - Förarsätet**

- Justera aldrig sätet när bilen är i rörelse. Det kan medföra att du förlorar kontrollen över bilen och kan råka ut för en olycka.
- Lasta inget mot ryggstödet och påverka det inte på något sätt som kan medföra att den inte är spärrat i upprätt läge och därmed kan fällas framåt vid en häftig inbromsning eller kollision.
- Föraren ska se till att alla i bilen använder säkerhetsbältena när bilen är i rörelse. Höftdelen av bältet ska vara åtdraget över höften och diagonaldelen ska ligga tätt an mot kroppen och löpa över axeln och nära halsen. Det är också viktigt att man sitter upprätt och lutad mot ryggstödet.
- Föraren ska alltid sitta så långt från ratten som möjligt (minst 25 cm) och i upprätt ställning. Då ger krockkudden det bästa skyddet i kombination med fastspänt säkerhetsbälte.

VARNING - Bakre ryggstöd

- Ryggstöden ska alltid vara spärrade så att de inte riskerar att fällas framåt vid en häftig inbromsning eller kollision.
- Last i bagageutrymmet ska placeras så långt fram som möjligt och med de tyngsta föremålen underst. Surra all last noga och lasta inte högre än till överkant på ryggstöden.
- Om ett ryggstöd återställs efter att ha varit nedfällt, kontrollera att det blir spärrat i uppfällt läge genom att vicka på det.

VARNING

När sätet är justerat, kontrollera att det är spärrat i önskat läge genom att försöka flytta det. Om det inte är spärrat kan det plötsligt åka framåt eller bakåt så att du tappar kontrollen över bilen.

VARNING

- Vidtag stor försiktighet för att förhindra att händer eller andra objekt fastnar i sätesmekanismen vid justering av säte.
- Placera aldrig en cigarett tändare på golvet eller i säte då gas kan komma ut och orsaka brand.

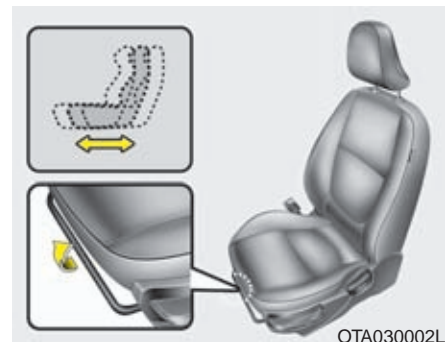

Framsätets justering framåt/bakåt - manuell

1. Lyft reglaget i sätets framkant.
2. Åk med sätet tills avståndet till ratt och pedaler är rätt.
3. Släpp reglaget och kontrollera att sätet är spärrat i önskat läge genom att försöka åka med det.

All justering av sätet ska göras med bilen stillastående.

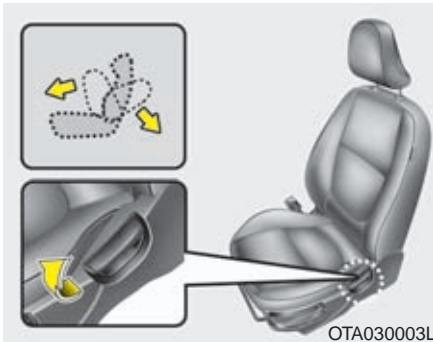

Justering av ryggstödet lutning

1. Luta dig lite framåt och lyft.
2. Luta dig sedan bakåt mot ryggstödet och ställ in den önskade lutningen.
3. Släpp spaken och kontrollera att sätet är spärrat i önskat läge.

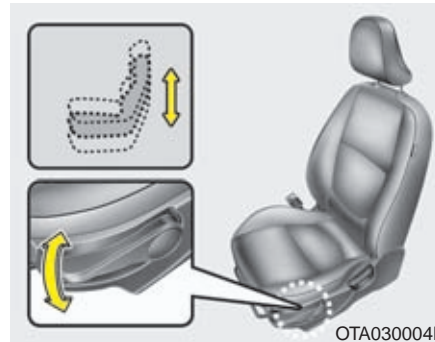

Justering av förarsätets sittdyna

- Höj sätet genom att pumpa uppåt med spaken.
- Sänk sätet genom att pumpa nedåt med spaken.

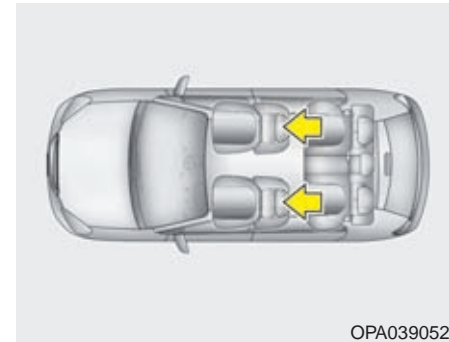

Nackskydd

Nackskydden ska vara justerade till rätt höjd för att ge bästa tänkbara skydd.

VARNING

- Nackskyddens överkant ska vara i nivå med överkanten på öronen för att ge effektivt skydd mot pisksnärtskador (whiplash). Det är idealiskt om avståndet till bakhuvudet är ungefär som en knuten näve.
- Nackskydden ska alltid vara rätt inställda på de platser där åkande sitter.
- Justera alltid nackskydden innan bilen körs.

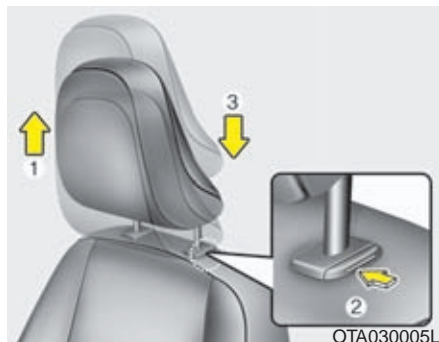

Justering av nackskydden i höjd

Lyft för att höja (1). För att nackskydden ska kunna sänkas (3) måste spärrknappen (2) på staget tryckas in.



Demontering av nackskydden

Gäller bilar med säten utan aktiva nackskydd. Se bilden till höger.

Demontera nackskyddet genom att dra det uppåt. Tryck på spärrknappen (1) för att få loss det från ryggstödet (2). Montera nackskyddet genom att sticka in stagen (3) i hålen och håll in spärrknappen för att skjuta ner det. Justera därefter till rätt höjd.

VARNING

Kontrollera att nackskydden är spärrade i rätt läge.



HNF2041-1

Skydd mot nackskador vid påkörning bakifrån (tillval)

Vissa modeller är utrustade med s k aktiva nackskydd som skyddar mot pisksnärtskador. Vid påkörning bakifrån aktiveras det s k whiplashskyddet som finns i framsätena. Det trycker nackskyddet framåt för att huvudet inte ska kastas bakåt, vilket skulle kunna medföra allvarliga nackskador. Dessa nackskydd är inte demonterbara.

VARNING

En glipa kan uppstå på spärren till nackstödet när man sitter i sätet eller när man trycker eller drar i sätet. Var försiktig så du inte fastnar med ett finger etc. i glipan.

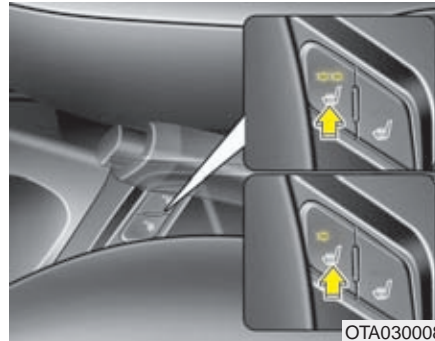

OTA030008

Eluppvärmda framsäten

Knapparna är placerade på sidorna av växelspaken/växelväljaren. När värmen är på lyser lamporna i knapparna.

- Det finns två temperaturlägen. Tryck på knappen för att stegvis välja:

OFF → HIGH (☀️) → LOW (☀️)
 ↑ (HÖG) ↓ (LÅG)

- Värmen stängs av automatiskt varje gång tändningen slås av.

* OBS

Temperaturen i sätena regleras av en termostat.

! VIKTIGT

- Vid rengöring av klädseln på sätena får thinner, bensen eller rengöringsmedel med alkohol inte användas.
- Placera ingen filt, kudde eller något annat värmeisolerande på sätena. Det kan medföra överhettning av sätesvärmen.
- Placera inga föremål med vassa kanter på sätet. De kan skada de värmeledande trådarna i sätet.

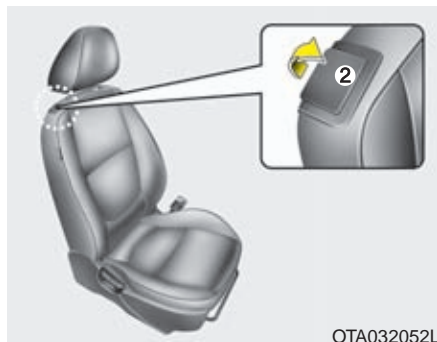

OTA032052L

Enklare insteg till baksätet (3-dörrarsmodellen)

Lyft reglaget, som bilden visar. Ryggstödet på passagerarsätet fälls framåt och du kan skjuta hela sätet framåt.

När du fäller upp ryggstödet och trycker det bakåt återgår sätet till den ursprungliga inställningen.

VARNING

Rör inte reglaget när bilen är i rörelse eller om någon sitter i sätet.

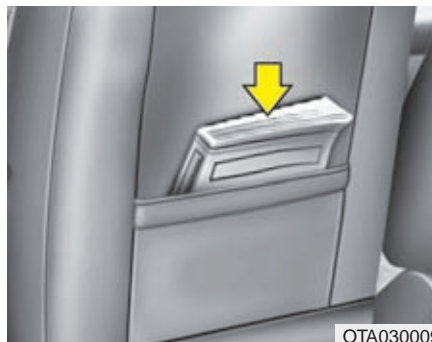

OTA030009

Ryggstödsficka

Ficka kan finnas på ena eller bägge främre ryggstöden.

VARNING - Fickorna

Förvara inga föremål som är tunga eller har vassa kanter i fickorna.



OTA030010

Förvaringslåda under passagerarsätet

Lådan måste lyftas för att kunna dras framåt.

VARNING - Brandrisk

Förvara inte cigarettändare, någon form av gasbehållare eller eldfarliga material i lådan. De kan antändas om temperaturen i kupén blir extremt hög, när bilen utsätts för starkt solljus under en längre tid.

⚠ VARNING

- Se till att föremål som ligger i lådan inte kan glida eller rulla omkring när bilen är i rörelse.
- Ha alltid låda stängd när bilen är i rörelse.

⚠ VIKTIGT

Undvik att förvara värdeföremål i lådan.

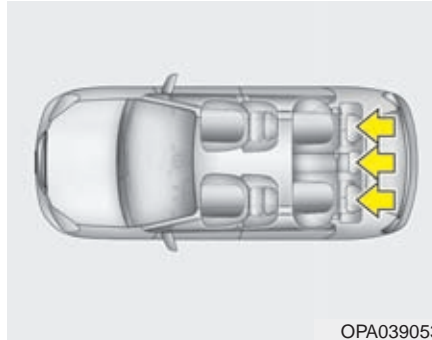

OPA039053

Justera baksätet***Nackskydd***

Nackskydden i baksätet ska vara justerade till rätt höjd för att ge bästa tänkbara skydd.

Det är viktigt att nackskydden är rätt justerade så att de ger ett effektivt skydd.

⚠ VARNING

- Nackskyddens överkant ska vara i nivå med överkanten på öronen för att ge effektivt skydd mot pisksnärtskador (whiplash). Det är idealiskt om avståndet till bakhuvudet är ungefär som en knuten näve.
- Nackskydden ska alltid vara rätt inställda på de platser där åkande sitter.

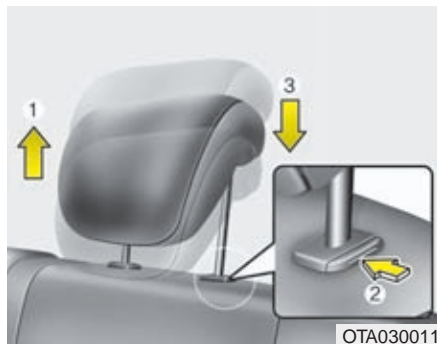

Justering av nackskydden i höjd

Lyft för att höja (1). För att nackskydden ska kunna sänkas (3) måste spärknappen (2) på staget tryckas in.

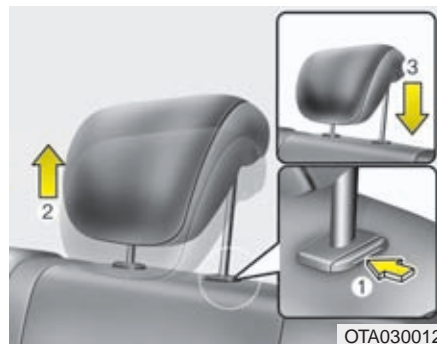

Demontering av nackskydden

Demontera nackskyddet genom att dra det uppåt. Tryck på spärknappen (1) för att få loss det från ryggstödet (2). Montera nackskyddet genom att sticka in stagen i hålen och håll in spärknappen för att skjuta ner det. Justera därefter till rätt höjd.

⚠ VARNING

Kontrollera att nackskydden är spärrade i rätt läge.

Fällning av baksätet

Sittdynan kan tippas framåt och ryggstödet fälls ner så att det bildas en stor plan lastyta.

⚠ VARNING

Lasta de tyngsta föremålen längst fram och underst och surra all last ordentligt så att den inte kastas framåt och orsakar personskador vid en häftig inbromsning eller kollision.

Lasta inte högre än till överkant på framsätens ryggstöd.

Tippa sittdynan framåt och fäll ryggstödet

Baksätet kan fällas fram för att skapa extra lastutrymme samt göra det lättare att komma åt saker i bagageutrymmet.

- Fäll upp baksätet igen genom att lyfta upp det och trycka tills du hör ett klick.
- När du fäller upp ryggstödet till baksätet i upprätt läge, lägger du de bakre säkerhetsbältena på plats igen så att dessa kan användas av baksätesspassagerarna.

VARNING

Fäll inte baksätet om det påverkar inställningen av förarsätet, så att en lång förare får en felaktig körställning.

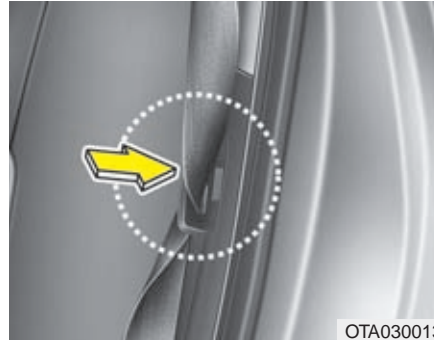

1. Res upp det främre ryggstödet och skjut eventuellt framsätena framåt.

VIKTIGT

- Vid ned- eller uppfällning av baksätet, så måste framsätet skjutas fram helt, för att frigöra tillräckligt med utrymme för baksätets ryggstöd vid fällningen. Tvinga inte ned ryggstödet då detta kan skada baksätets nackskydd.
- Innan användning av säkerhetsbältet lossa det från hållaren. Om du drar ut bältet medans det sitter i hållaren så kan bältet eller hållaren skadas.
- Använd inte bälteshållaren om någon sitter i baksätet eller om du behöver fälla ned baksätet.

2. Tryck fast säkerhetsbältets låstunga i hållaren när bältet inte ska användas.

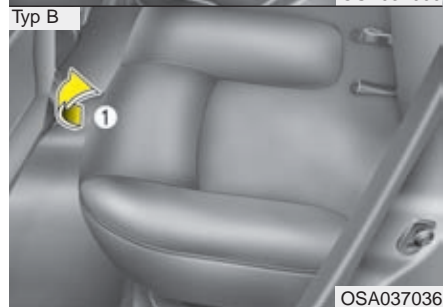
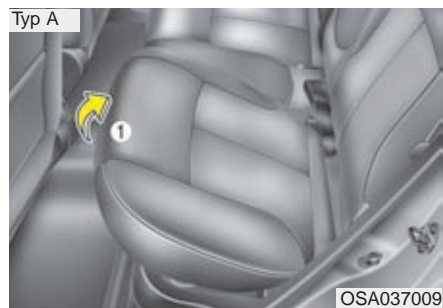

3. Lyft upp den främre delen av sittdynan (1).

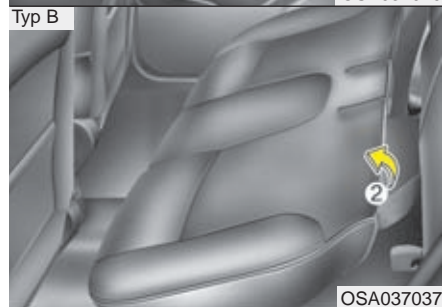
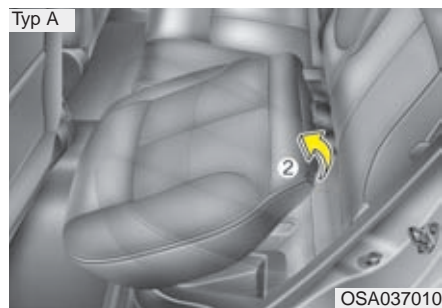

4. Lyft upp den bakre delen av sittdynan (2).

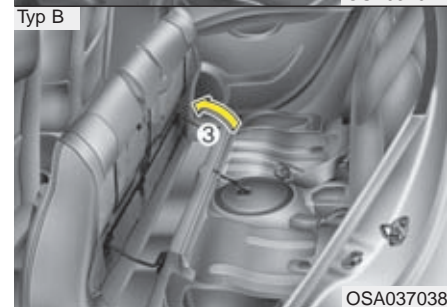
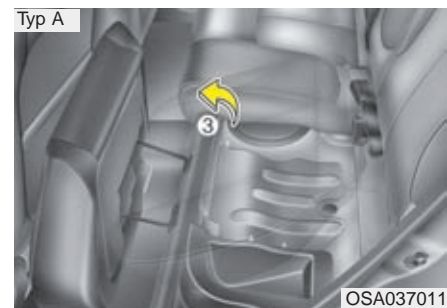

5. Tryck mot sittdynan tills du hör ett klick (3).

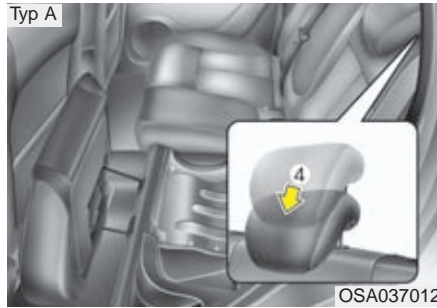

6. Sänk ned nackstödet så långt det går (4).



7. Dra i frigöringsspaken (4).

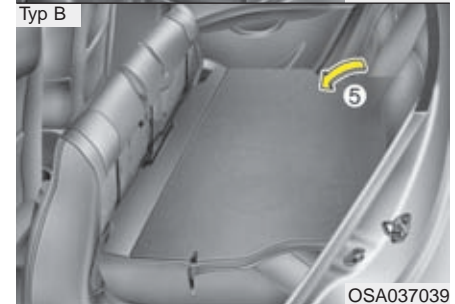
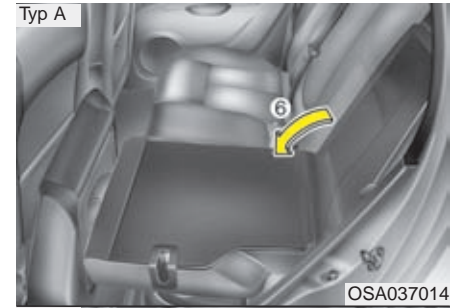

8. Fäll ryggsätet framåt och nedåt samtidigt som du trycker (5), (6).

VARNING

Fäll inte baksätet om det påverkar inställningen av förarsätet, så att en lång förare får en felaktig körställning. Det kan medföra stor risk att föraren skadas vid en eventuell kollision.

Så här fäller du upp ryggstödet till baksätet:

1. Lyft upp ryggstödet och tryck tills du hör ett klick.
2. Fäll ned sittdynan och tryck den på plats.
3. För tillbaka säkerhetsbältet till dess rätta läge.

VARNING

Tänk på följande när baksätena återställs:

Se upp så att bältena inte kommer i kläm och skadas.

Kontrollera att ryggstöden är låsta i upprätta lägen. I annat fall kan de fällas framåt i samband med en häftig inbromsning eller kollision. Om det då finns bagage i bilen kan det kastas framåt och skada de åkande.

VIKTIGT - Akta säkerhetsbältena

När du skall fälla ned baksätets ryggstöd, stoppa in bälteslåsen mellan sätesdyna och ryggstöd.

VIKTIGT - Bältena i baksätet

När baksätet återställs, efter att ha varit fällt, ska du se till att säkerhetsbältena är klara att använda.

VARNING - Last i bilen

De tyngsta föremålen ska placeras längst fram och underst. Se också till att surra tung last så att den inte kan kastas framåt och skada de åkande vid en häftig inbromsning eller kollision.

VARNING - Lastning

Var noga med att motorn är avstängd, växelföraren är i växelläge P (parkeringsläge) på automatväxlade bilar och 1:an och R på manuellt växlade bilar samt att parkeringsbromsen är fullt åtdragen när man lastar i och ur bagage. Följer man inte dessa steg så finns det risk att fordonet flyttar sig om växelföraren skulle flyttas ur sin position.

SÄKERHETSÅLLEN

VARNING

- Enligt lag måste alla åkande använda säkerhetsålten när bilen är i rörelse.
- Alla åkande i bilen ska sitta i upprätt ställning. Den som sitter för mycket tillbakalutad riskerar att glida ur ålten vid en häftig inbromsning eller eventuell kollision.
- Varje ålten ska vara åtdraget över höften och diagonaldelen ska löpa tätt intill kroppen och nära halsen.
- Åltena får inte vara snodda. Då finns risk att de inte ger rätt skydd.
- Om ett ålten är skadat på minsta vis ska det bytas ut.
- Barn upp till ca 12 år och som är kortare än 135 cm ska sitta i eller på särskild barnsäkerhets-utrustning.

VARNING

Säkerhetsålten ger effektivast skydd när: Den åkande sitter upprätt i sätet och lutad mot ryggstödet. Ålten är åtdraget över höften och diagonaldelen löper tätt intill kroppen och nära halsen. Benen är riktade rakt fram och fötterna är på golvet. Ålten ger optimalt skydd när det är ligger an mot kroppen.

VARNING

Gör inga försök att modifiera, reparera eller utföra service på säkerhetsåltena.

VARNING

- Gör inga försök att modifiera, reparera eller utföra service på säkerhetsåltena.
- Vid fastsättning av säkerhetsålten, var försiktigt så du inte sätter ålten i fel ålteslås. Säkerhetsålten skyddar eventuellt inte som det är tänkt om det fästs i fel ålteslås.
- Undvik att knäppa fast eller loss säkerhetsålten medans du kör, detta kan orsaka att man tappar kontroll över fordonet vilket kan resultera i en olycka som orsakar allvarlig skada på person eller egendom.
- Vid fastsättning av säkerhetsålten, se till att säkerhetsålten inte korsar objekt som är hårda eller enkelt kan gå sönder.
- Var noga med att inget föremål hamnat i ålteslåset, det kan förhindra att säkerhetsålten låser fast i ålteslåset ordentligt.



Sätt på säkerhetsbältet! Varningslampa och varningssignal

Typ A

Varje gång tändningsnyckeln vrids till ON tänds varningslampan och lyser tills föraren spänt fast säkerhetsbältena. Om bältena inte är fastspända efter 6 sekunder hörs också en varningssignal.

Anm. Bältespåminnare typ A är den som vanligen förekommer i bilar som säljs i Sverige.

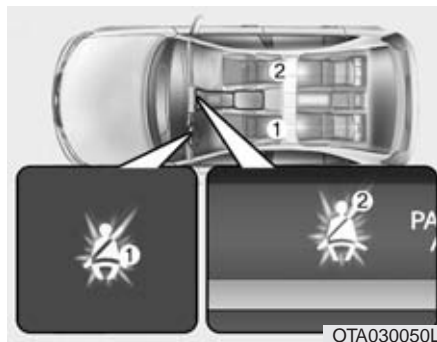

Typ B

En bältespåminnare för varje bälte

Varningslamporna för bältena i framsätet lyser i 6 sekunder varje gång tändningsnyckeln vrids till ON.

Om ett bälte i framsätet inte spänts fast eller lossas efter att tändningsnyckeln vridits till ON kommer varningslampan för det bältet att lysa tills bältet är fastspänt. Vid körning över 9km/h utan bältet fastsatt kommer varningslampan att lysa eller blinka tills hastigheten understiger 6km/h.

Om föraren eller passageraren inte är fastspänd när bilen körs i mer än 20 km/tim blinkar lampan och en varningssignal ljuder i ca 1 1/2 minut.

*** OBS**

- Varningslamporna/bältespåminnarna är placerade i mitten av instrumentpanelen.
- Trots att ingen sitter i passagerarsätet så kommer bältespåminnaren att lysa i 6sekunder.
- Om du placerar något bagage på höger framsäte kan det medföra att lampan lyser/blinkar.



Men, om baksätets säkerhetsbälten kopplas in och ur två gånger inom 9 sekunder efter det att bältets kopplats in så kommer bältespåminnelserlamporna att slockna.

Bältespåminnare för baksätet

Om tändningen slås på (utan att motorn startas) när bakre passagerarbältena inte används så kommer bältespåminnelserlamporna att lysa tills att säkerhetsbältena är fastsatta. Om en passagerare inte är fastspänd lyser varningslampan för aktuellt bälte i 35 sekunder om:

- Motorn startas.
- Hastigheten överskrider 9 km/tim.
- Ett bälte lossas när hastigheten är lägre än 20 km/tim.

Lossas ett bälte när bilen körs i mer än 20 km/tim blinkar lampan och en varningssignal ljuder i ca 35 sekunder.

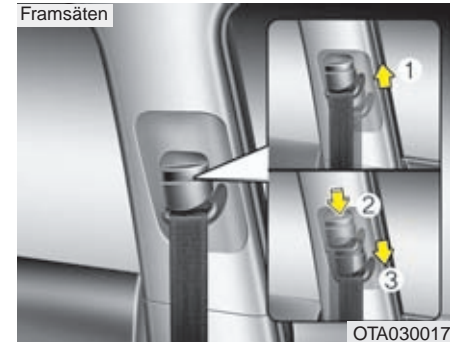

Justering av övre bältesfästet

För att bältet ska sitta bekvämt och göra bäst nytta är det övre fästet justerbart i höjd i 4 olika lägen.

Bältet ska löpa så vågrätt som möjligt från fästet och över axeln.

Höj genom att skjuta fästet uppåt (1). Sänk fästet genom att trycka ner spärknappen (2) och samtidigt skjuta fästet nedåt. Släpp spärknappen och kontrollera att fästet är låst i önskat läge.

VARNING

- Kontrollera att bältesfästet har låst i önskat läge efter höjdjusteringen.
- Om bältena varit utsatta för belastning i samband med en kollision ska de bytas omgående, även om de inte har några synliga skador.

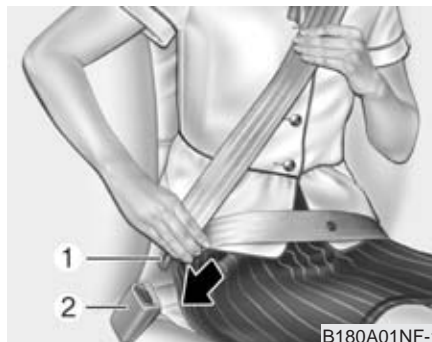

3-punkts rullbälte

Ta tag i delen med låstungan (1) och dra långsamt ned bältet över axeln. Stick in låstungan i låset (2) så att det hörs ett klick. Kontrollera att bältet inte är snott och att det låst.

Rullbältet ger en viss rörelsefrihet men låses direkt om den åkande kastas framåt.

* OBS

Om bältet inte går att dra ut, släpp efter och dra sedan försiktigt i det.

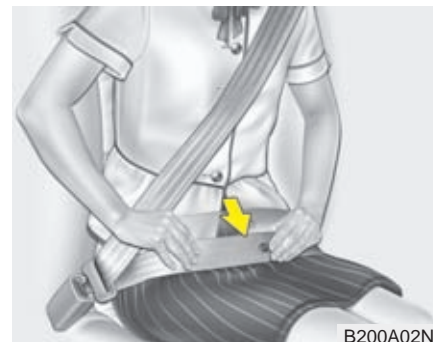

VARNING

Det är viktigt att du trycker ner bältet så att midjedelen sitter lågt över höften. Dra diagonaldelen uppåt så att den smiter åt mot kroppen och löper över axeln nära halsen.

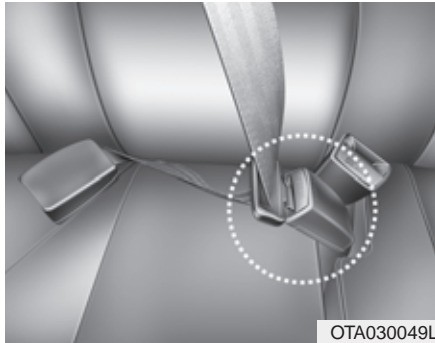

Låstungen på mittbältet får bara kopplas ihop med bälteslåset som är märkt CENTER.

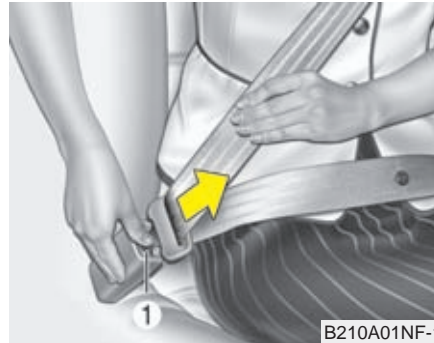

Lossa bältet så här:

Tryck på den röda knappen (1) på bälteslåset och håll i bältet så att det rullas tillbaka långsamt och se till att det inte snor sig.

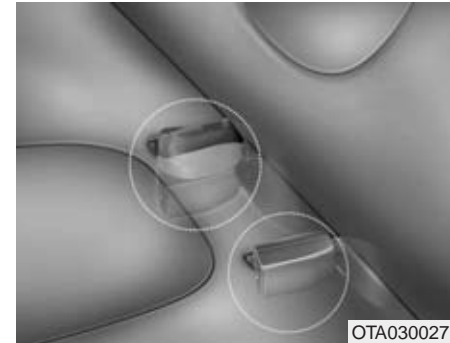

När bältena inte ska användas

Baksätets bälteslås kan stoppas ner i sina fickor mellan bakre ryggstödet och sittdynan när de inte används.



Bältessträckare

Bältena i framsätet är försedda med bältessträckare som stramar åt bältena vid en eventuell kollision, för att föraren och framsätesspassageraren inte ska kastas framåt. Bältessträckarna utlöser separat eller tillsammans med de främre krockkuddarna, beroende på hur kraftig en kollision är. En åtstramningsbegränsare gör att bältena inte dras åt för hårt.

VARNING

För din säkerhet, se till att säkerhetsbältets väv inte är skadad eller vriden på sätet du färdas i.

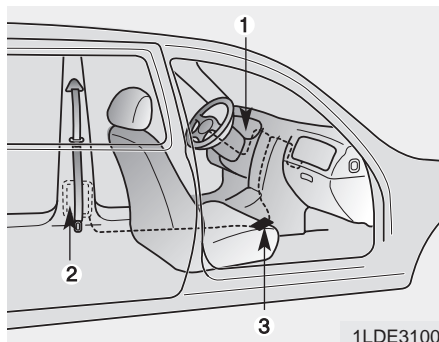

Systemet med bältessträckarna:

1. Varningslampa (samma som för krockkuddarna).
2. Bältessträckaren är hopbyggd med bältets rullmekanism.
3. Kontrollenhet som utlöser krockkuddar och/eller bältessträckarna.

VARNING

1. Bältessträckarna och krockkuddarna ger effektivt skydd endast om säkerhetsbältet används på rätt sätt. Läs nogra information om säkerhetsutrustningen på de följande sidorna.

2. Alla åkande ska alltid vara fastspända när bilen är i rörelse. Barn under ca 12 år och som är kortare än 135 cm ska använda särskild barnsäkerhetsutrustning.

*** OBS**

- Om en krock inte är tillräckligt kraftig för att utlösa krockkuddarna kan det hända att enbart bältesträckarna utlöses.
- Det hörs en knall och bildas rök om bältesträckarna utlöses. Det är normalt och inte farligt.
- Röken innehåller partiklar som kan irritera huden och den bör inte andas in under en längre period. Tvätta bort eventuella partiklar från huden.
- Bältesträckarna styrs av samma kontrollenhet som krockkuddarna och har samma varningslampa (🚨). Den ska lysa eller blinka i ca 6 sekunder efter att tändningsnyckeln vridits till ON och sedan slockna.

! VIKTIGT

Om det uppstått något fel på bältesträckarna tänds lampan även om det inte är något fel på krockkuddarna. Om lampan inte tänds när nyckeln vrids till ON eller om den fortsätter att lysa efter de 6 sekunderna eller om den tänds under körning har det sannolikt uppstått ett fel på bältesträckarna eller krockkuddarna. Kontakta i så fall en Kia-verkstad omgäende.

⚠ VARNING

- Bältesträckarna kan bara utlösas en gång. Om de löst ut måste hela bältesenheten bytas ut. Alla bälten som varit utsatta för belastning i samband med krock måste bytas.
- Enheten med bältesträckarna blir mycket het när den utlöses. Rör den inte förrän den svalnat.
- Gör inga ingrepp i bältesenheterna och försök inte att själv byta ut dem. Allt sådant arbete måste utföras av utbildade Kia-mekaniker.
- Slå inte på bältesrullarna / bältesträckarna.
- Gör inga försök att modifiera, reparera eller utföra service på bältesträckarna.
- Kontakta en Kia-verkstad om en bältesträckare ska kasseras/bytas.

Beträffande säkerhetsbältena**⚠ VARNING**

Enligt lag måste alla åkande använda säkerhetsbältena på ett korrekt sätt när bilen är i rörelse. Säkerhetsbältena är den viktigaste säkerhetsutrustningen i bilen. Om man sitter på rätt sätt och använder bältena rätt hindras man också från att träffas av krockkuddarna om de utlöses.

Detta gäller för barn i bilen

Barn upp till ca 12 år och som är kortare än 135 cm ska sitta i eller på särskild barnsäkerhetsutrustning.

⚠ VARNING

Alla i bilen ska alltid ha bältena fastspända när bilen är i rörelse. Barn får aldrig färdas i knät på en vuxen. Ingen är stark nog att hålla ens ett litet barn om en krock skulle inträffa.

* OBS

Den säkraste platsen för ett litet barn är i en bakåtvänd monterad stol i framsätet och med passagerarens krockkudde bortkopplad. Kontrollera att lampan för bortkopplad kudde lyser. Montera stolen enligt tillverkarens anvisningar och se till att monteringsanvisningen finns tillsammans med stolen i bilen. Om stolen monteras med bilens säkerhetsbälten, kontrollera, genom att dra i bältet, att den är ordentligt fastspänd.

Sätet ska skjutas så långt bakåt som möjligt. Barn som är stora noga att färdas framlänges bör sitta i baksätet.

Anpassa utrustningen efter barnets längd och vikt

Barn som är äldre än 4 år kan färdas framåtvända och lämpligen i baksätet. Varje barn ska dock ha sin egen säkerhetsutrustning. Barn som är lite större kan använda en bilkudde.

Barn som är minst 135 cm behöver ingen specialutrustning utan kan använda bilens ordinarie bälten.

Kontrollera med jämna mellanrum under färden att barnet sitter på rätt sätt och inte har lossat bältet.

Om barn ska färdas i framsätet ska sätet skjutas så långt bakåt som möjligt. Krockkudden ska vara bortkopplad oavsett om barnet färdas fram- eller baklänges.

Om bilens bälte används för att spänna fast barnet, kontrollera att det inte ligger an mot barnets hals. Om så är fallet, flytta barnstolen mot mitten.



VARNING - Barn och säkerhet

- Se till att säkerhetsbältet inte ligger an mot barnets hals.
- Se till att barnet alltid har rätt säkerhetsutrustning med tanke på längd och vikt.

Gravida kvinnor

Det är viktigt att midjedelen av bältet skjuts ner lågt över höften.

Diagonaldelen ska löpa över axeln men inte över magen.



VARNING - Gravida kvinnor
Gravida kvinnor ska aldrig placera höftbandet till säkerhetsbältet på eller ovanför magen, eftersom trycket från bältet kan skada fostret vid en eventuell krock.

Endast en person får vara fastspänd i respektive bälte

Färdas aldrig liggande

Säkerhetsbältet ger effektivast skydd när de åkande sitter i upprätt ställning och lutade mot ryggstöden samt har bältena spända över bröstet och höfterna.

**VARNING**

Med för mycket lutning finns det risk att man glider ur bältet vid en eventuell kollision. Då skyddar varken bälten eller krockkuddar som de ska. Sitt därför upprätt, lutad mot ryggstödet och använd bältena på ett korrekt sätt.

Att tänka på för bältena

Åtgärda ingenting på bältena och se till att de inte skadas genom att klämmas i dörrar eller på annat sätt.

**VARNING**

När du återställer baksäten som varit nedfällda ska du se till att du inte får bältena i kläm så att de skadas. Ett säkerhetsbälte med skadat band eller lås kanske inte fungerar som det ska vid en kollision eller plötsligt stopp, vilket kan resultera i allvarlig skada. Byt ut dem omgående om de är skadade.

Regelbundna kontroller

Kontrollera regelbundet att alla delar av säkerhetsbältena inte har några skador och att banden inte är fransiga. Trasiga delar i bältessystemet måste bytas omgående.

Håll bältena torra och rena

Om bältena är smutsiga, rengör med en mild tvällösning och låt bältena torka i skugga eller inomhus helt utdragna ur rullarna.

Använd aldrig några starka rengöringsmedel eller blekmedel på bältena, materialet kan försvagas så att bältena brister i en kollision.

När bälten måste bytas

Bälten som utsatts för belastning i samband med en kollision måste bytas även om de inte har några synliga skador. Har du några frågor om säkerhetsbältenas funktion, kontakta en Kia-verkstad.

BARNSÄKERHET

Alla i bilen ska använda säkerhetsutrustningen för att få optimalt skydd om en olycka skulle inträffa.

För barn tillkommer speciell barnsäkerhetsutrustning som ska användas av barn som är kortare än 135 cm.

Barn har huvuden som är proportionellt större än hos vuxna. Påfrestningen på ett barns kropp blir större vid en eventuell kollision och därför krävs speciell utrustning.

Barnstolar ska fästas enligt anvisningar från tillverkaren, antingen med bilens säkerhetsbälten eller i Isofix-fästena.

Tänk på följande när barn ska färdas i bilen:

1. Den säkraste platsen för ett litet barn är i en bakåtvänd monterad stol i framsätet. När stolen placeras fram på passagerarsidan måste passagerarkrockkudden vara bortkopplad och sätet tillbakaskjutet så långt som möjligt. Kontrollera att lampan för bortkopplad kudde lyser.
2. Montera stolen enligt tillverkarens anvisningar och se till att monteringsanvisningen finns tillsammans med stolen i bilen.
3. Om stolen monteras med bilens säkerhetsbälten, kontrollera, genom att dra i bältet, att den är ordentligt fastspänd.
4. Barn som är äldre än 4 år kan färdas framåtvända och i baksätet.
5. Varje barn ska dock ha sin egen säkerhetsutrustning.
6. Om bilens bälte används, kontrollera att det inte ligger an mot barnets hals.
7. Kontrollera med jämna mellanrum under färden att barnet sitter på rätt sätt och inte har lossat bältet.
8. Barn får aldrig färdas i knät på en vuxen. Ingen är stark nog att hålla ens ett litet barn om en krock skulle inträffa.

9. Om en barnstol varit utsatt för en krock bör den bytas.

! VIKTIGT - Varma metalldelar

Om bilen har stått i direkt solljus med dörrarna stängda, kan säkerhetsbälten och säten bli så varma att ett barn kan bränna sig på dem. Känn först på klädseln och spännen om de är varma innan du sätter barnet i till exempel bilbarnstolen.

*** OBS**

Vi rekommenderar att barn upp till ca 4 års ålder färdas i bakåtvänd monterad stol. När stolen placeras i framsätet måste krockkudden vara bortkopplad.

Den europeiska standarden (ECE-R44) delar upp barnsäkerhetsutrustningen i fem grupper:

Grupp 0	0 - 10 kg
Grupp 0+	0 - 13 kg
Grupp 1	9 - 18 kg
Grupp 2	15 - 25 kg
Grupp 3	22 - 36 kg

Lägg märke till att grupperna överlappar varandra. Det finns också säkerhetsutrustning som uppfyller kraven för mer än en grupp.

All barnsäkerhetsutrustning ska vara godkänd och ha en märkning som anger det. Den märkningen får inte tas bort.

Barn som är längre än ca 135 cm kan använda bilens ordinarie säkerhetsbälten.

VARNING

Vi rekommenderar att barn upp till ca 4 års ålder färdas i bakåtvänd monterad stol. Om stolen placeras i framsätet måste krockkudden vara bortkopplad.

Placera aldrig en bakåtvänd monterad barnstol i framsätet i en bil med aktiverad krockkudde på passagerarsidan. En kudde som utlöses krossar barnstolen.

Se "Bortkoppling av krockkudde" längre fram i detta kapitel. Justera också framsätet till dess bakersta läge.

Barn som är ca 4 år och äldre kan åka framåtvända i baksätet.



Grupp 0 och 0+

Barn som väger upp till ca 13 kg ska alltid färdas i bakåtvänd monterad stol.

Den typ av stol som visas i bilden monteras med bilens ordinarie säkerhetsbälten. Var noga med att följa stoltillverkarens anvisningar vid monteringen.

VIKTIGT

Det förekommer barnstolar som är klassade både för grupp 0 och 1. De kan vara konstruerade för att fästas med bilens bälten och att barnet spänns fast med stolens bälte. Om du använder en sådan stol, följ noga tillverkarens anvisningar för montering.



Grupp 1

Denna grupp avser stolar för barn mellan 9 och 18 kg. Dessa stolar kan monteras både framåt- och bakåtvända.

Vi rekommenderar att barn färdas i bakåtvänt monterade stolar upp till ca 4 års ålder. Om barnet är placerat i framsätet ska krockkudden kopplas bort.

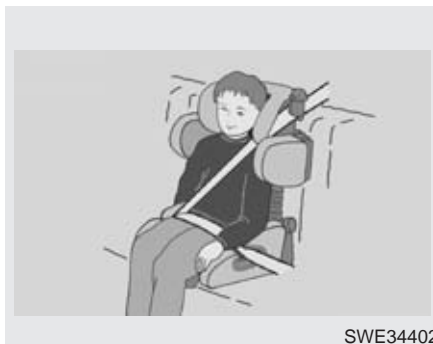

Grupp 2

För barn som väger mellan 15 och 25 kg finns stolar som ger bra stöd i sidled och för nacken samt gör att barnet kommer i rätt läge för att kunna spännas fast med bilens säkerhetsbälte.



Grupp 3

För barn från 22 till 36 kg är en bälteskudde oftast tillräcklig för att barnet ska komma i rätt läge för att spännas fast med ett av bilens säkerhetsbälten.

Följ alltid stoltillverkarens anvisningar för montering.

Barn som är längre än 135 cm behöver ingen speciell utrustning.

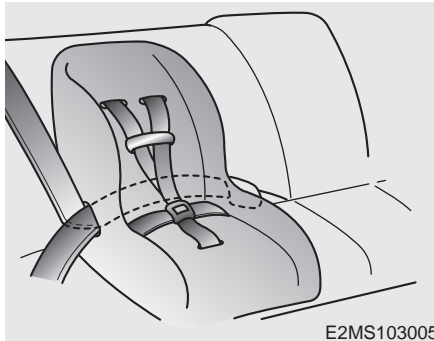

Fästen för barnstolar

Bakre fästpunkter för bilbarnstolar finns på baksidan av baksätets ryggstöd. I vissa modeller finns endast de två yttre fästena.

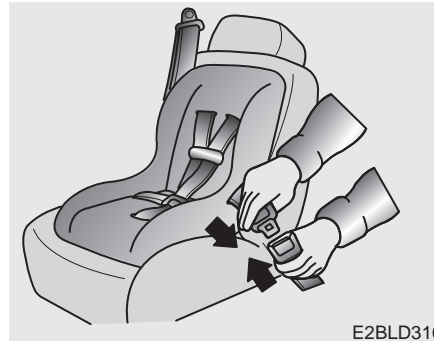

1. Dra fästbandet för barnstolen mitt under det justerbara nackskyddet, som bilden visar.
2. Haka fast det i fästet på baksidan av ryggstödet och spänn det.



4. Spänn fast stolen så att den sitter stadigt genom att dra i bältet, mot bältesrullen, som bilden visar. Kontrollera därefter att stolen inte kan vicka framåt eller åt sidorna.

Placering av bilbarnstolar

Bilen uppfyller direktiven 2000/3/EC för användning och placering av barnstolar. Tabellen anger lämplig typ av bilbarnstol och rekommenderad placering.

Grupp	Barnets vikt	Framsäte	Ytterplatser i baksätet	Mittplats i baksätet
Grupp 0, 0+	Upp till 13 kg	OK*	OK**	OK
Grupp 1	9 - 18 kg	OK*	OK**	OK
Grupp 2	15 - 25 kg	OK*	OK**	OK
Grupp 3	22 - 36 kg	OK*	OK**	OK

OK = Lämplig placering av bilbarnstol enligt European Standard ECE-R44 för respektive grupp.

* Passagerarens krockkudde måste kopplas bort, sätet skjutas så långt bakåt som möjligt och ryggstödet ska vara upprätt. Det gäller oavsett om stolen monteras fram- eller baklänges. Om bilen har höjjusterbart passagerarsäte ska det höjas maximalt.

**Här kan stolar med Isofix-fästen monteras.



VARNING

När en barnstol monteras i framsätet ska krockkudden kopplas bort och sätet skjutas så långt bakåt som möjligt oavsett om barnstolen monteras fram- eller baklänges.

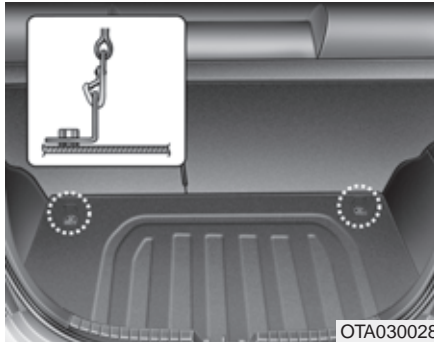

Fästen för barnstolar

Fastsättningsöglor för bilbarnstol är placerade på golvet bakom baksätet.



1. Dra fästbandet för barnstolen mitt under det justerbara nackskyddet, som bilden visar.
2. Haka fast det i fästet på baksidan av ryggstödet och spänn det.

⚠ VARNING - Fästena för montering

- Se till att stolen sitter fast ordentligt så att den inte lossnar vid en häftig inbromsning eller kollision. Följ stoltillverkarens monterings-anvisningar.
- Endast en barnstol får spännas fast i respektive fäste på baksidan av ryggstöden.

⚠ VARNING - Kontrollera att stolen sitter stadigt

Vicka på stolen i alla riktningar för att kontrollera att den blivit ordentligt fastspänd, så att barnet sitter säkert.

VARNING - Belastningen på barnstolsfästena

- Varje fäste är dimensionerat för en barnstol. De får inte användas för att t ex fästa spännband och att förankra bagage.
- Fästband på barnstolar bör inte hakas fast på några andra ställen än i de speciella fästena på ryggstödet baksida.

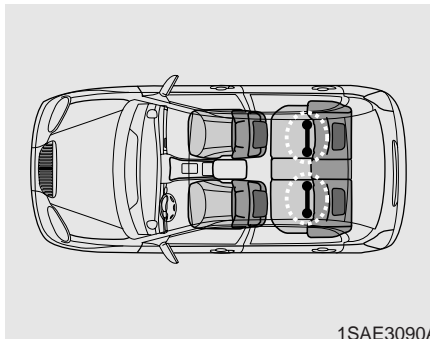

Isifix-fästen för barnstolar

ISOFIX är en standard för att fästa barnstolar, denna infästningsstandard tillåter en säkrare montering samt gör det enklare och snabbare att montera barnstolar.

En ISOFIX-bilbarnstol skall endast monteras om stolen har en bilspecifik eller universalt godkännande som möter ECE-R 44.

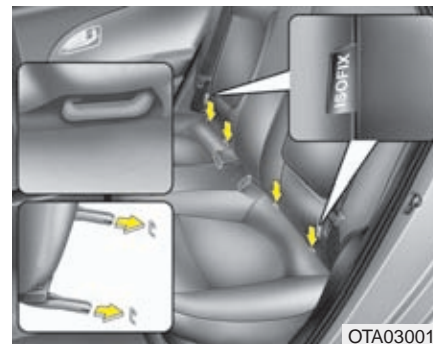

Det finns symboler för barnstolsfästena nedtill på höger och vänster sida på ryggstöden i baksätet. De markerar fästpunkterna för barnstolarna.

 VARNING

Barnstolen ska monteras tryckt mot ryggstödet som ska vara i upprätt position.

 VARNING

Om en barnstol monteras i ISOFIX-fästen ska bältet på den platsen kopplas ihop (låstungen ska vara intryckt i låset) och bältet ska placeras inklämt mellan barnstolen och ryggstödet.

Montering i ISOFIX-fästen:

1. Rikta in stolens fästen mot de två byglarna och tryck fast den. Det ska höras ett tydligt klick när stolen fäster i bägge byglarna.

 VIKTIGT

Se till att bältena i baksätet inte kommer i kläm när en barnstol med ISOFIX-fästen monteras.

2. Spänn fast stolen med bandet i fästet på baksidan av ryggstödet.
3. Kontrollera att stolen sitter fast i Isofix-fästena. Stolens inbyggda säkerhetsmekanism gör att den inte ska kunna låsas fast i bara den ena bygeln.

 VARNING

- Gör inga försök att montera en stol med ISOFIX-fästen på mittplatsen. Där kan en stol inte monteras.
- Varje fäste för band, på baksidan av ryggstödet, är dimensionerat för endast en barnstol.
- Barnstolar med ISOFIX-fästen kan endast monteras på ytterplatserna i baksätet.
- Var alltid noga med att följa stoltillverkarens anvisningar vid montering av barnstolen.

KROCKKUDESYSTEMET

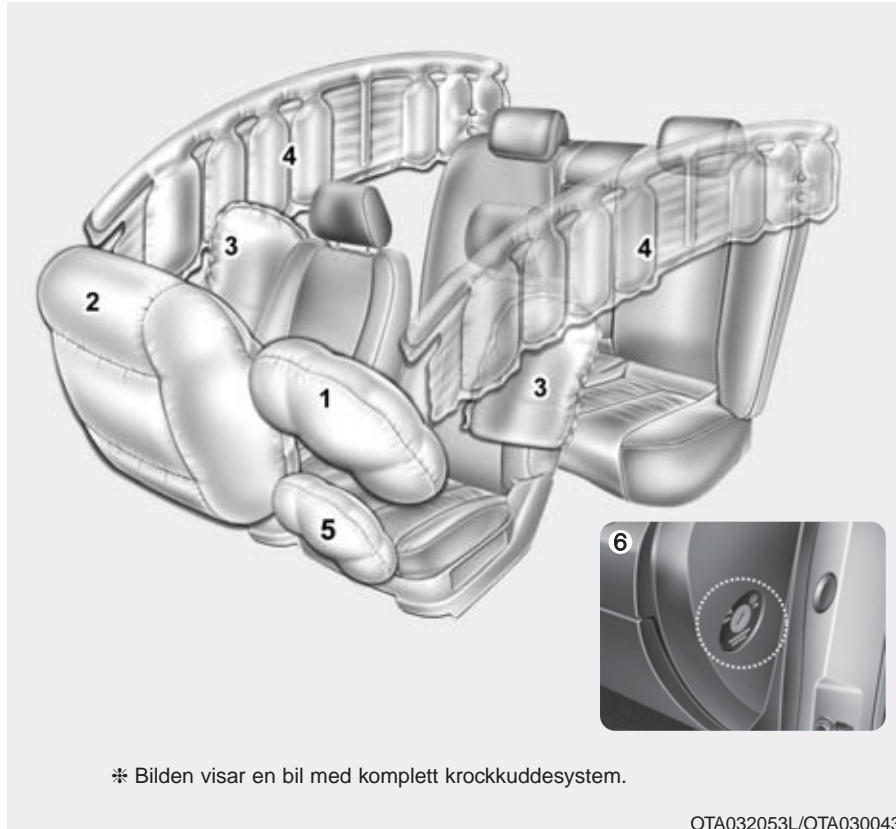

- (1) Krockkudde i ratten
- (2) Passagerarkrockkudde
- (3) Sidokrockkuddar i framsätena
- (4) Krockgardiner
- (5) Knäkrockkudde
- (6) Reglage för bortkoppling av passagerarens krockkudde

VARNING

Se till att du och dina medpassagerare alltid använder säkerhetsbältena, även om fordonet är utrustat med krockkuddar, eftersom de minskar risken för allvarliga skador vid en eventuell krock eller om bilen voltar.

Så här fungerar systemet för krockkuddarna

- Kuddarna och krockgardinerna kan endast utlösas när tändningsnyckeln är i läge ON.
- Kuddarna och krockgardinerna utlöses endast när sensorerna mäter att en kollision är tillräckligt kraftig för att de ska ge något extra skydd.
- Det är många faktorer som avgör om krockkuddarna ska utlösas eller inte, bl a hastighet och krockvinkel samt om objektet man kolliderar med är stumt eller eftergivligt.
- Kuddarna och krockgardinerna töms direkt efter att de utlösts och blåsts upp. Det går så snabbt att man bara hinner uppfatta en smäll och sedan se de tomma kuddarna.
- För att skyddet ska bli effektivt går uppblåsningen på tusendelar av en sekund. En utlösande krockkudde kan orsaka större skador än skrapsår eftersom den utlöser med stor kraft. Det är därför viktigt att använda säkerhetsbältet för att inte slå i krockkudden.

- En förare som sitter för nära ratten kan skadas av en utlösande krockkudde eftersom kudden kanske inte har tillräckligt utrymme att expandera mellan ratten och föraren.

VARNING

- Föraren ska alltid sitta så långt från ratten som möjligt (minst 25 cm) och i upprätt ställning. Då ger krockkudden det bästa skyddet i kombination med fastspänt säkerhetsbälte och föraren riskerar inte att skadas av krockkudden.
- Framsätesspassageraren ska skjuta sätet så långt bakåt som möjligt och sitta i upprätt ställning samt lutad mot ryggstödet.
- Det kan hända att en kudde orsakar mindre skrapskador i ansiktet, t ex om föraren sitter för nära ratten när kudden utlöser. Glasögon kan också gå sönder vid kontakt med krockkudden.

Utlösande krockkuddar smäller och släpper ut rök

Det är en normal följd av uppblåsningen. Efter att kuddarna utlösts kan det kanske kännas lite tungt att andas på grund trycket från säkerhetsbältet eller kontakten med kudden.

Den rök som uppstår kan också irritera.

Öppna i så fall dörrar eller sidorutor och ventiler ut röken.

Röken är inte giftig men kan irritera halsen, huden och ögonen. Om så är fallet tvätta med vatten och kontakta en läkare om problemet därefter kvarstår.

VARNING

När krockkuddarna utlöser upphettas vissa delar i ratten, instrumentpanelen, ryggstöden och i taket. Rör därför inte de utrymmen där kuddarna varit monterade. Det finns risk för brännskador.

Se till att barn som sitter i baksätet inte lutar sig ut mot sidorna av bilen, de kan skadas av krockgardiner som utlöses.



1JBH3051

Det är absolut förbjudet att montera en barnstol på främre passagerarplats när krockkudden är aktiverad.

Framsätet är en säker plats under förutsättning att krockkudden kopplas bort. Sätet bör skjutas så långt bakåt som möjligt.

Främre passagerarkrockkudden kan, om det behövs, kopplas bort om bilen är utrustad med reglage för detta.

⚠ VARNING

- Bakåtmonterad barnstol får endast monteras fram när passagerarens krockkudde är bortkopplad.
- Oavsett om en barnstol monteras framåt- eller bakåtvänd ska krockkudden kopplas bort och sätet skjutas så långt bakåt som möjligt.
- Var alltid noga med att montera barnstolen enligt stoltillverkarens anvisningar.
- Om bilen är utrustad med sidokrockkuddar/krockgardiner och ett barn är placerat på en ytterplats är det viktigt att försöka placera barnet så långt in mot mitten som möjligt. En utlösande krockkudde/krockgardin kan annars skada barnet.

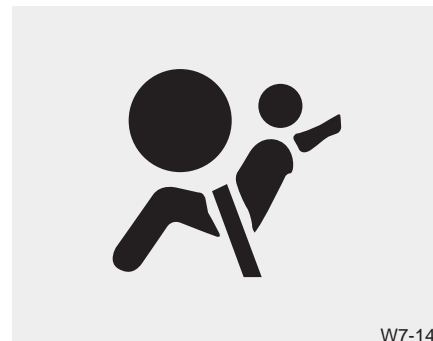

W7-147

Krockkuddesystemets varningslampa

Lampan tänds om det uppstått något fel i systemet.

Lampan ska dock tändas och lysa eller blinka i ca 6 sekunder när tändningsnyckeln vridits till ON och sedan slockna.

Låt en Kia-verkstad kontrollera systemet om:

- Lampan inte tänds när nyckeln vrids till ON.
- Lampan lyser längre än 6 sekunder eller inte slocknar när motorn startats.
- Lampan tänds under körning.
- Lampan blinkar när tändningen är på.



OTA030044L

Varningslampa för krockkudden på passagerarsidan



Passagerarens krockkudde är inkopplad!

Lampan lyser i ca 4 sekunder när tändningen slås på som en kontroll att den är hel.

Lampan lyser i ca 1 minut när krockkudden aktiveras efter att ha varit bortkopplad och tändningen är på.

Lampan ska lysa ca 4 sekunder när med tändningen i läge ON eller tills motorn startats.



OTA030045L

Passagerarens krockkudde bortkopplad



Om krockkudden är bortkopplad med reglaget på sidan av instrumentpanelen ska lampan lysa för att markera att passagerarens krockkudde är bortkopplad.

! VIKTIGT

Om det är något fel på reglaget för bortkoppling av kudden kommer OFF-lampan inte att lysa. (ON-lampan tänds och slocknar efter ca en minut). Det innebär att krockkudden kan utlösas i samband med en krock, även om reglaget för bortkoppling är i läge OFF.

Kontakta i så fall omgående en Kia-verkstad för kontroll av reglaget och krockkuddesystemet.

Systemet med krockkuddar

1. Krockkudde i ratten
2. Passagerarkrockkudde
3. Sidokrockkuddar i framsätena
4. Krockgardiner
5. Knärockkudde
6. Bältessträckare
7. Varningslampa för krockkuddesystemet
8. Kontrollenhet för krockkuddarna
9. Sensorer för påkörning från sidan
10. Sensor som reagerar vid påkörning från sidan.
11. Reglage för bortkoppling avpassagerarkrockkudden
12. Varningslampa för bortkopplad passagerarkrockkudde

När tändningsnyckeln är i läge ON känner kontrollenheten hela tiden av funktionerna för komponenterna i krockkuddesystemet och utlöser aktuella krockkuddar om en eventuell kollision är tillräckligt kraftig för att de ska behövas som komplement till säkerhetsbältena.

Varningslampan i instrumentpanelen "🚗" ska lysa i ca 6 sekunder varje gång tändningsnyckeln vrids till ON. Det är en kontroll av att lampan "🚗" är hel.

VARNING

Vänd dig snarast till en Kia-verkstad för att få systemet med krockkuddarna kontrollerat om:

- Lampan inte lyser en kort stund när tändningsnyckeln vrids till ON.
- Lampan fortsätter att lysa mer än 6 sekunder.
- Lampan tänds under körning.

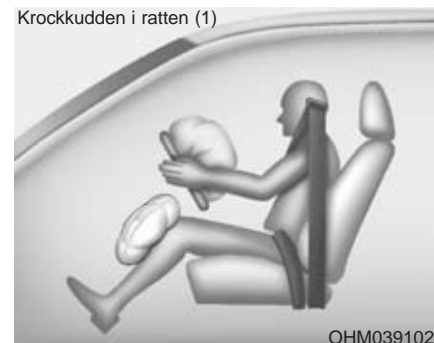

De bägge främre krockkuddarna utlöses vid en kollision rakt eller snett framifrån. Men endast om kontrollenheten känner att krocken är så kraftig att det extra skyddet, som krockkuddarna ger, behövs.

Krockkudden i ratten (2)



OHM039103N

Fram finns 3 krockkuddar: En i ratten, en framför förarens knä och en i instrumentpanelen framför passageraren.

Krockkudden i ratten (3)

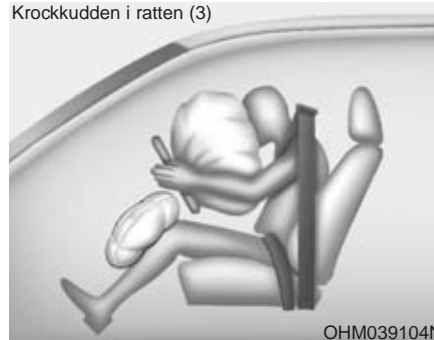

OHM039104N

Tillsammans med korrekt använda säkerhetsbälten ger krockkuddarna ett bra skydd för huvud och överkropp vid en eventuell kollision.

Kuddarna töms direkt efter att de blåsts upp. Det gör att bilen kan köras om den inte blivit allvarligt skadad och är i trafiksäkert skick.

Passagerarkrockkudden



B240B05L

VARNING

- Placera inget föremål eller tillbehör och klistra inga dekaler ovanpå instrumentpanelen där kudden är monterad. Det kan orsaka skador om kudden utlöses.
- Om du ska ha en behållare med doftmedel eller liknande, placera den inte nära mätartavlan eller någonstans på instrumentpanelen. Sådana detaljer kan lossna och skada de åkande om en krockkudde utlöses.

VARNING

- När en krockkudde utlöses hörs en knall och det bildas rök. Det är normalt och inte farligt. Partiklarna från krockkudden kan i vissa fall irritera huden och ögonen samt orsaka andningsproblem för personer med astma. Tvätta bar hud med tvål och vatten och skölj ögonen med vatten.
- Krockkuddarna utlöser endast när tändningsnyckeln är i läge ON.

Om varningslampan för krockkuddarna " " inte tänds när tändningen slås på eller fortsätter att lysa efter ca 6 sekunder och när motorn startats eller tänds under körning, då har det uppstått något fel i systemet. Vänd dig i så fall omgående till en Kia-verkstad.

(forts)

(forts)

- Före ett säkringsbyte och innan en batterikabel lossas ska tändningsnyckeln vridas till LOCK och nyckeln tas ur låset. Om du inte gör så kan varningslampan tändas.

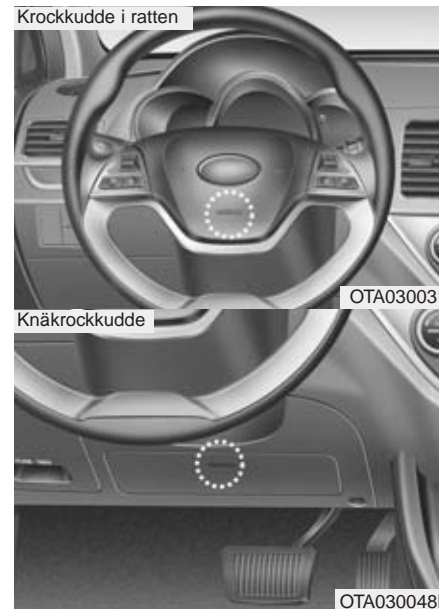

Märkning markerar krockkuddarnas placering

Bilen har dubbla krockkuddar fram.

De främre krockkuddarna är märkta med texten AIRBAG, se de inringade partierna i bilderna med ratten, kudden för förarens knän och instrumentbrädan.

Passagerarkrockkudden



De främre krockuddarna kan inte ersätta säkerhetsbältena. De är ett komplement, som inte utlöser vid lättare kollisioner. Därför ska säkerhetsbältena alltid användas när bilen är i rörelse.

VARNING

Säkerhetsbältena ska alltid användas och barn ska alltid sitta i speciella bilbarnstolar! Bältena håller de åkande på plats så att de inte slår emot de främre krockuddarna om de utlöses, vilket de i så fall gör med stor kraft och på några millisekunder.

- Sitt alltid upprätt i sätena och aldrig lutad åt ena eller andra sidan.
- Främre passagerarsätet ska skjutas så långt bakåt som möjligt.
- Föraren ska alltid sitta så långt från ratten som möjligt (minst 25 cm) och i upprätt ställning.
- Om en vuxen passagerare färdas i framsätet ska höger krockkudde vara aktiverad.
- Placera inga föremål eller tillbehör och klistra inga dekaler där kuddarna är monterade. De kan orsaka skador om någon kudde utlöses.

(forts)

(forts)

- Täck inte framsätena med överdragskläder, filtar eller annat som kan påverka krockkuddarna på utsidan av ryggstöden.
- Åtgärda ingenting som har med krockkuddarna att göra. Det kan medföra att de utlöses oväntat eller inte utlöser i samband med en krock.
- Låt en auktoriserad Kia-verkstad snarast undersöka systemet om varningslampan  för krockkuddarna fortsätter att lysa eller blinkar under körning.
- Krockkuddar kan bara utlösa en gång. Vänd dig till en Kia-verkstad om de måste ersättas.
- De främre krockkuddarna utlöser endast vid kraftigare kollisioner rakt framifrån eller vid högst 30° vinkel snett framifrån.
- De utlöser inte vid påkörning från sidan eller om bilen slår runt. Använd därför alltid säkerhetsbälte!

(forts)

(forts)

- När en barnstol monterats i framsätet ska krockkudden kopplas bort och sätet skjutas så långt bakåt som möjligt.
- Barn som är längre än 135 cm kan använda bilens ordinarie bälten och bör sitta i baksätet.
- Alla åkande ska alltid vara korrekt fastspända när bilen är i rörelse. Sitt så långt från alla krockkuddar som möjligt.
- Alla i bilen ska sitta i upprätt ställning och inte lutade åt någon sida. Fötterna ska vara på golvet med undantag för mindre barn i barnstolar.
- Den som inte sitter enligt ovanstående anvisningar kan skadas av en utlösande krockkudde eller krockgardin.



Reglage för bortkoppling av passagerarens krockkudde

Om ett barn ska åka i framsätet ska krockkudden kopplas bort (OFF) oavsett om barnet sitter i en bakåtvänd monterad stol eller åker framlänges.

Kudden kan lämpligen också kopplas bort om ingen ska färdas i passagerarsätet.



Passagerarkudden ON eller OFF:

I läge ON är höger krockkudde inkopplad och utlöser vid en eventuell krock. Den här (☹️) varningslampan lyser i panelen. Därför får inget barn placeras i framsätet, varken framåt- eller bakåtvänt.

När höger krockkudde är bortkopplad (läge OFF) ska den här lampan (☹️/2) lysa i panelen. Barn kan placeras i framsätet i godkänd barnsäkerhetsutrustning.

⚠ VARNING

Reglage för bortkoppling av passagerarens krockkudde

Om ett barn ska åka i framsätet ska krockkudden kopplas bort (OFF) oavsett om barnet sitter i en bakåtvänd monterad stol eller åker framlänges.

Kudden kan lämpligen också kopplas bort om ingen ska färdas i passagerarsätet.

Använd nyckelaxet eller något liknande för att vrida på reglaget.

Tejpa gärna över reglaget när kudden är avstängd och en barnstol är monterad i framsätet.

*** OBS**

- När reglaget är i läge ON kan krockkudden utlösas vid en kollision. Om en barnstol då är monterad i framsätet krossas den av krockkudden.
- Kontrollera alltid att reglaget är i läge OFF om ett barn ska färdas i framsätet.

⚠ VIKTIGT

- *Om reglaget inte fungerar som det ska kommer varningslampan AIR BAG (🚗) att tändas. Kontrolllampan för bortkopplad krockkudde (OFF) (🚗) kommer inte att lysa. Däremot kommer lampan för inkopplad kudde (ON) att lysa i ca 60 sekunder när tändningen slås på. Systemet för krockkuddarna aktiverar den högra krockkudden. Det betyder att den utlöser vid en kollision, även om reglaget för bortkoppling är vridet till OFF.*
- *Om varningslampan för krockkuddarna blinkar eller inte tänds när tändningen slås på eller tänds under körning, låt en auktoriserad KIA-verkstad kontrollera krockkuddesystemet snarast möjligt.*

⚠ VARNING

- Föraren är ansvarig för att reglaget är i rätt läge.
- Det får inte sitta någon nyckel i tändningslåset när reglaget ställs om mellan ON och OFF eller omvänt. I annat fall kan det uppstå ett fel i kontrollenheten som medför att krockkuddar och krockgardinerna inte utlöser eller inte fungerar som de ska vid en eventuell kollision.
- När en barnstol monteras i framsätet ska krockkudden kopplas bort och sätet skjutas så långt bakåt som möjligt. En utlösande krockkudde krossar en bakåtvänt monterad barnstol i framsätet.
- Kudden kan lämpligen också kopplas bort om ingen ska färdas i passagerarsätet.
- Barn som är längre än 135 cm kan använda bilens ordinarie bälten och bör sitta i baksätet.

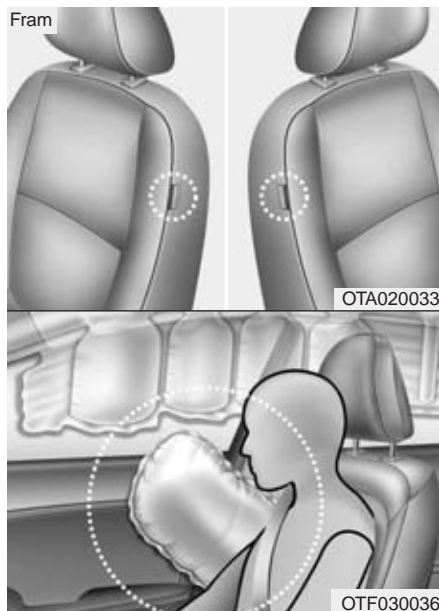

Sidkrockkuddar

Krockkuddarna är placerade i de främre sätenas ryggstöd på utsidan. De utlöser endast på den sida där bilen blir påkörd.

VARNING

Förhindra att passagerare lutar sina kroppar eller huvuden emot dörrarna, sträcker ut armarna ut genom fönster eller placerar objekt mellan dörr och passagerare när de färdas på plats utrustad med sidkrockkuddar och/eller sidkrockgardiner.

VARNING

- För att sidkrockkuddarna ska ge optimalt skydd ska de åkande i framsätet sitta upprätt och använda säkerhetsbältena. Föraren ska hålla bägge händerna på ratten.
- Ingen får luta sig mot en dörr eller sticka ut armar eller huvud genom sidorutorna.
- Ingenting får placeras på utsidan av ryggstöden där krockkuddarna är monterade.
- Sätt ingen överdragsklädsel på ryggstöden i framsätet.
- Montera inga tillbehör intill sidkrockkuddarna.
- Stoppa inte paraplyer eller annat mellan de främre ryggstöden och bilens sida. Sådana föremål kan orsaka skador om krockkuddarna utlöser.
- Se till att sensorerna för sidkrockkuddarna inte utsätts för stötar när tändningsnyckeln är i läge ON.
- Om ett säte eller klädseln skadas, vänd dig till en Kia-verkstad för kontroll och reparation. Informera om att bilen har sidkrockkuddar.



Krockgardiner

Krockgardinerna är monterade under klädseln ovanför dörrarna på sidan om både fram- och baksätena.

Krockgardinerna utlöser endast på den sida där bilen blir påkörd och om kollisionen är kraftig. De utlöser normalt inte vid frontalkollisioner, påkörning bakifrån eller om bilen slår runt.

VARNING

- För att sidokrockkuddarna och krockgardinerna ska ge optimalt skydd ska de åkande i framsätet och på de yttre platserna i baksätet sitta upprätt och använda säkerhetsbältena.
- Passagerare (barn och vuxna) som åker i framsätet eller på ytterplatser i baksätena får inte luta sig mot bilens dörrar eller sidor eller sticka ut armar genom sidorutorna. De får inte heller ha några föremål på utsidan av sig.
- Gör aldrig några ingrepp i eller försök att reparera några komponenter i krockkudde-systemet. Allt sådant arbete måste utföras av specialutbildade Kia-mekaniker.

Om inte ovanstående anvisningar följs kan krockkuddarna utlösas oavsiktligt och orsaka allvarliga skador eller medföra att de inte utlöser som de ska i samband med en kollision.

I vissa situationer kanske krockkuddarna inte utlöses

Exempel: Vid påkörning bakifrån, om bilen blir påkörd en andra och en tredje gång, om farten är låg vid kollisionstillfället eller om bilen slår runt.

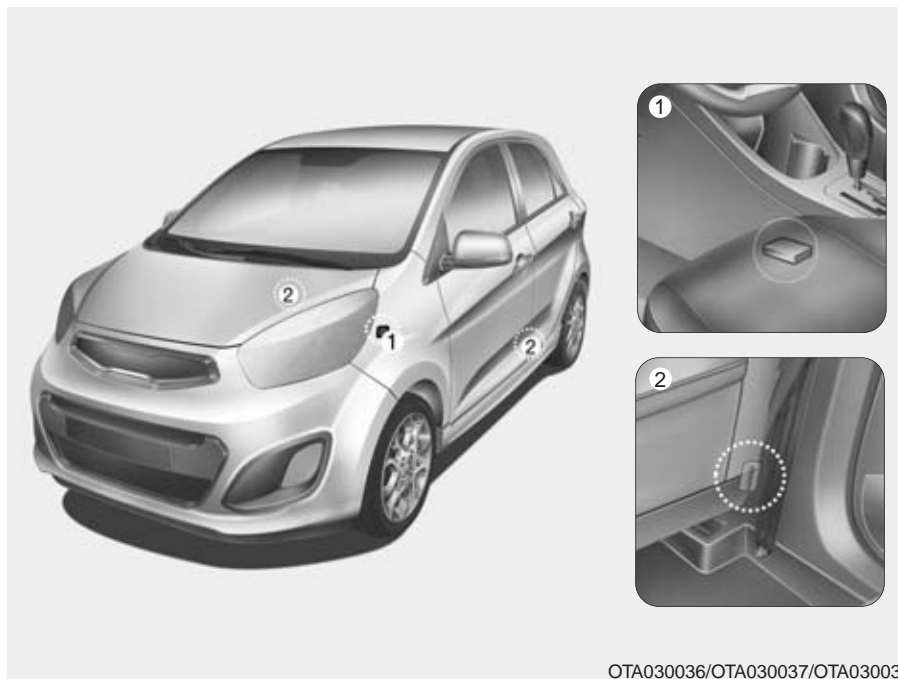

Komponenter i krockkuddesystemet

- (1) Kontrollenhet
- (2) Sidokrocksensor

⚠ VARNING

- Krockkuddar och sensorerna i krockkuddesystemet får inte utsättas för stötar och slag. Då finns det risk att de utlöser och orsakar skador.
- Gör inga ingrepp i någon del av systemet. Det kan medföra att en krockkudde oväntat utlöses. Allt arbete med krockkuddar och sensorer måste utföras av auktoriserade Kia-verkstäder.
- Det kan uppstå problem med sensorernas funktion om den främre stötfångaren eller stolpen mellan dörrarna (B-stolpen) skadas. Om du råkar ut för en skada, se till att få bilen kontrollerad och reparerad av en Kia-verkstad.
- Vänd dig till en Kia-verkstad om du vill montera några tillbehör i fronten på bilen. Då kan du vara säker på monteringen görs på ett sådant sätt att krocksensorerna inte påverkas.

**När utlöser de främre krockkuddarna?**

De utlöser vid en kollision rakt eller snett framifrån och om sensorerna känner av att kollisionen är kraftig. Om kollisionen inte är våldsam utlöser i vissa fall endast bältessträckarna.

**När utlöser sidokrockkuddar och krockgardiner?**

De utlöser när sidokrocksensorerna, på den sida av bilen som blir påkörd, känner av att kollisionen är kraftig nog att utlösa sidokrockkudden och krockgardinen.

Både de främre kuddarna och sidokrockkuddarna kan i vissa fall utlösas i andra situationer än de normala, d v s vid krock framifrån, respektive påkörning från sidan.

Om bilen utsätts för en mycket kraftig smäll, t ex om den kör ner i en grop, kan krockkuddarna utlösas. Kör därför försiktigt på dåliga vägar.



Situationer då krockkuddarna normalt inte utlösas

- Vid lindrigare kollisioner, som t ex körockar ger säkerhetsbältet tillräckligt skydd och därför utlösas inte krockkuddarna. Bältessträckarna kan däremot utlösas.



Skydd mot nackskador vid påkörning bakifrån finns i vissa modeller

- Vid påkörning bakifrån utlösas inga krockkuddar. Däremot aktiveras det s k whiplashskyddet som finns i framsätena. Det trycker nackskyddet framåt för att huvudet inte ska kastas bakåt, vilket skulle kunna medföra allvarliga nackskador.



OSA038121

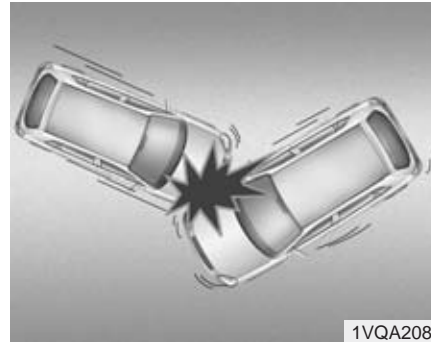

1VQA2089

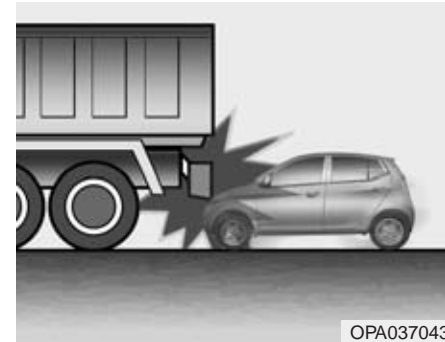

OPA037043

- Vid en påkörning från sidan utlöses normalt inte de främre krockkuddarna. Eftersom de åkande kastas åt sidan, mot den påkörande bilen, utlöser sidokrockkudden och krockgardinen för att ge skydd såvida inte kollisionen är mindre kraftig.
- När en kollision sker med en vinkel, som bilden visar, kanske inga krockkuddar utlöses.
- Om bilen reflexmässigt bromsas kraftigt och därefter pressas in under t ex ett bilflak kanske kollisionen inte blir så häftig att krockkuddarna utlöses.

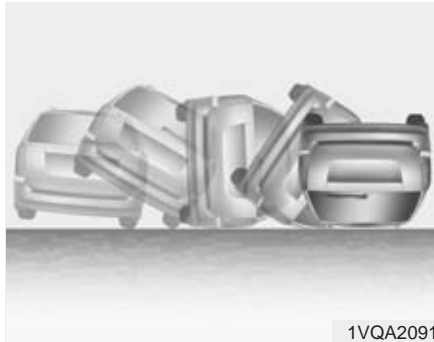

- Om bilen slår runt kan eventuellt sidokrockkuddar och krockgardiner utlösas om bilen rullar runt på grund av att den blivit påkörd från sidan.

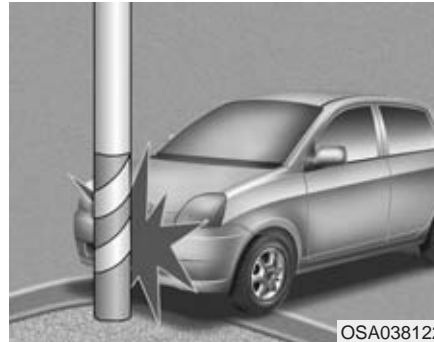

- Krockkuddarna utlöser normalt inte vid lindrigare kollisioner med stolpar eller träd eller om de ger efter eller om hastigheten är låg.

Krockkuddesystemet är underhållsfritt

Det ingår inga komponenter som kräver service. De enda tillfällen när något måste åtgärdas är om varningslampan  tänds för att det uppstått ett fel eller om den inte tänds i samband med att bilen startas. Då måste en Kia-verkstad kontrollera systemet.

Allt arbete med ratten och i krockkuddesystemet måste utföras av en specialutbildad Kia-mekaniker.

 VARNING

- Gör inga försök att modifiera, reparera eller utföra service på några komponenter i krockkuddesystemet. Det kan medföra att det inte fungerar som det ska eller att en kudde oavsiktligt utlöses.
- Rengöring av materialen som täcker krockkuddarna ska ske med mjuka trasor, torra eller lätt fuktade. Använd ingen form av rengöringsmedel.
- Placera inga föremål eller tillbehör och klistra inga dekaler där krockkuddarna är monterade. Det kan orsaka skador om kudden utlöses.
- Om en krockkudde har löst ut ska den bytas. Det är ett arbete som måste utföras av en specialutbildad Kia-mekaniker.
- Lossa inga anslutningar för krockkuddesystemet. Det kan medföra att det inte fungerar som det ska eller att en kudde oavsiktligt utlöses.

(forts)

(forts)

- Komponenterna i krockkuddesystemet måste omhändertas på ett speciellt sätt när bilen slutligen ska skrotas. Det ansvarar Kia-återförsäljaren för.
- Om bilen har översvämmats eller om det av annan anledning kommit in vatten i bilen, sätt inte ens in nyckeln i tändningslåset. Bogsera bilen till en Kia-verkstad för kontroll och eventuell reparation.

Med tanke på de åkandes säkerhet

- Alla i bilen ska vara fastspända och sitta i upprätt ställning samt ha fötterna på golvet när bilen är i rörelse.
- Om passagerare ska byta plats i bilen, stanna först innan bältena lossas.
- Endast en person får vara fastspänd i respektive säkerhetsbälte.
- Spänn inte fast någonting på själva bältena.
- Åk aldrig med en pipa eller något annat i munnen och ha aldrig något hårt i knäet. Det finns mycket stor risk för allvarliga skador om krockkudden utlöses.
- Passagerare ska alltid sitta upprätt och lutade mot ryggstöden samt hålla fötterna på golvet och händerna borta från de ställen där krockkuddarna är monterade.
- Placera inget och klistra inga dekaler där krockkuddarna är monterade. Funktionen för kuddarna kan påverkas.
- Utför inga modifieringar på framsätena. Sidokrockkuddarnas funktion kan påverkas.

VARNING

- Den som sitter för mycket tillbakalutad riskerar att glida ur bältet vid en häftig inbromsning eller eventuell kollision.
- Alla åkande i bilen ska vara fastspända och sitta i upprätt ställning lutade mot ryggstöden samt ha fötterna på golvet.

Gör inga modifieringar på bilen

Förändringar av chassit, karossen, stötfångarna eller frigångshöjden kan påverka krockkuddarnas funktion.



Dekaler med information om krockkuddarna

Dekal med varningstext informerar de åkande om risken med krockkuddar.

Allt man ska tänka på när det gäller krockkuddarna är utförligt beskrivet på tidigare sidor i den här boken.

Nycklar / 4-2
Fjärrkontroll för centrallås och överfallsalarm / 4-5
Smart key / 4-8
Stöldlarm / 4-11
Dörrlås / 4-14
Baklucka / 4-18
Sidorutor / 4-20
Motorhuv / 4-25
Tanklucka / 4-27

Lär känna bilen

4

Elektriskt manövrerbar taklucka / 4-29
Styrning / 4-33
Bakspeglar / 4-36
Mätare, varnings- och kontrollampor / 4-39
Parkeringshjälp/Backvarnare / 4-62
Varningsblinkers / 4-65
Yttre belysning / 4-66
Torkare och spolare / 4-73
Inre belysning / 4-77
Defroster / 4-79
Klimatanläggning, manuell / 4-80
Klimatanläggning automatisk / 4-89
Inställning för att ta bort imma och is från vindrutan / 4-96
Förvaringsfack / 4-99
Komfortdetaljer / 4-100
Radio / 4-106

NYCKLAR



Nyckelnumret finns stansat på en liten metallbricka som medföljer vid leverans av bilen.

Ta för säkerhet skull bort brickan med nyckelnumret från nycklarna, men slarva inte bort den.

Anteckna också numret på en lapp och förvara den på ett säkert ställe. Du måste kunna uppge numret om du ska beställa nya nycklar från en Kia-verkstad.



Nyckel med transponder

Typ A

Nyckeln passar i bilens alla lås.

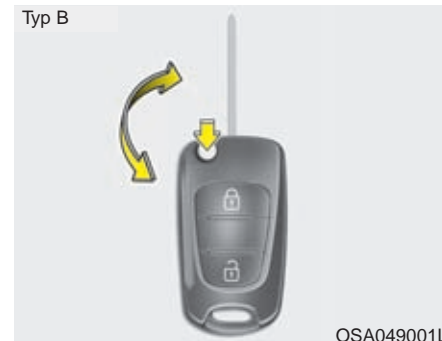

Typ B

För att fälla ut nyckeln, tryck på knappen för nyckelns utfällningsmekanism och nyckeln fälls ut automatiskt.

För att fälla in nyckeln, tryck på knappen för nyckelns utfällningsmekanism och fäll in nyckeln manuellt.

! VIKTIGT

Försök inte att fälla ihop nyckeln utan att trycka på knappen för nyckelns utfällningsmekanism, det kan skada nyckeln.

■ Typ C

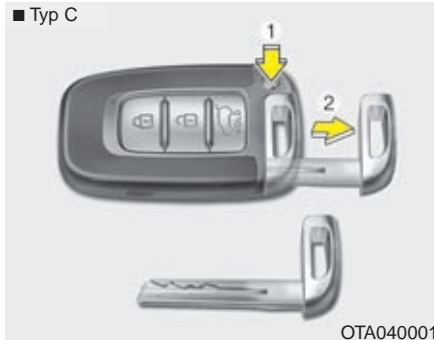
**Typ C**

För att lossa nyckelaxet från fjärrkontrollen, tryck på spärknappen och dra ut axet.

När du sätter tillbaka axet i fjärrkontrollen ska det låsa fast med ett klick.

Normalt behöver nyckelaxet inte användas eftersom både dörrupplåsning och start av motorn sker via fjärrkontrollen.

⚠ VARNING - Tändningslåset
Låt inte nyckeln vara kvar i bilen om barn lämnas ensamma i den.

⚠ VARNING
Endast originalnycklarna och eventuella nya nycklar som är beställda från en Kia-verkstad kan användas för att starta bilen.

**Startspärr**

Startspärren är ett elektroniskt stöldsdydd som bara tillåter att bilen startas med rätt nyckel.

Systemet består av transpondrar i nyckelgreppen, en sändare i tändningslåset och en mottagare som känner av om rätt nyckel används för att starta motorn.

Om en felaktig nyckel används kan motorn inte startas.

Startspärren aktiveras

Startspärren aktiveras automatiskt när tändningsnyckeln vrids till OFF.

Startspärren stängs av

Det sker automatiskt när en nyckel som är programmerad för bilen används för att starta motorn.



VARNING

För att förhindra stöld ska du inte förvara någon av bilens nycklar eller stöldskyddskoden, som är unik för varje fordon, i bilen.

*** OBS**

När bilen ska startas får det inte finnas andra nycklar med transpondrar i närheten av tändningslåset. Det kan medföra att motorn inte startar.

.! VIKTIGT

Ha inte metallföremål i närheten av tändningsnyckel eller tändningslås. Metallföremål kan påverka transponderns signal så att det inte går att starta motorn.

*** OBS**

Nya nycklar kan endast beställas från auktoriserade Kia-verkstäder.

.! VIKTIGT

Transpondern i nyckeln kräver inget underhåll och ska normalt fungera problemfritt i många år. Den kan dock sluta fungera om den utsätts för hårda stötar, statisk elektricitet, hög värme eller starkt solljus och fukt.

.! VIKTIGT

Gör inga ingrepp eller modifieringar i systemet för startspärren. Allt arbete måste utföras av auktoriserade Kia-verkstäder. Fel som uppstått på grund av felaktiga ingrepp omfattas inte av nybilsgarantin.

FJÄRRKONTROLL FÖR CENTRALLÅS OCH ÖVERFALLSLARM

■ Typ A



Lås (1)

Tryck på knappen så låses alla dörrarna och bakluckan om alla dörrarna och bakluckan samt motorhuven stängts helt. Blinkerslamporna blinkar en gång för att visa att bilen är låst.

Alla dörrarna låses inte när du trycker på knappen om någon dörr, bakluckan eller motorhuven inte är helt stängd.

■ Typ B



Lås upp (2)

Alla dörrarna och bakluckan låses upp samtidigt.

Alla blinkerslamporna blinkar två gånger för att markera att bilen är olåst.

Om ingen dörr öppnas inom 30 sekunder kommer dörrarna att låsas automatiskt igen.

■ Typ C



Lås upp bakluckan (3, tillval)

Håll knapp intryckt i minst 1 sekund. Alla blinkerslamporna blinkar två gånger för att markera att luckan är olåst.

Om inte luckan öppnas inom 30 sekunder kommer den att låsas automatiskt igen.

Varje gång luckan stängs låses den automatiskt.

Anm. Texten HOLD, som finns på knappen under symbolen med bakluckan, är en påminnelse om att knappen ska hållas in minst 1 sekund när bakluckan ska låsas upp.

Att tänka på för fjärrkontrollen

* OBS

Fjärrkontrollen fungerar inte i följande fall:

- Om det sitter en nyckel i tändningslåset.
- Avståndet till bilen är för långt (mer än ca 10 m).
- Batteriet i fjärrkontrollen är för svagt.
- Andra fordon eller föremål kan störa signalen.
- Den störs av en radiosändare som finns i närheten.

Om fjärrkontrollen inte fungerar som den ska, lås upp och lås bilen med nyckeln och kontakta en Kia-verkstad för att få problemet löst.

! VIKTIGT

Fjärrkontrollen är känslig för vatten och andra vätskor. Fuktskador omfattas inte av nybilsgarantin.

Lås/lås upp

! VIKTIGT

Felaktig kassering av förbrukat batteri kan vara skadligt både för miljö och hälsa. Returnera ditt förbrukade batteri enligt gällande lokala föreskrifter.

■ Typ A



OED039003A

■ Typ B



OSL040005

■ Typ C



OTA042256

Batteribyte i fjärrkontrollen

I fjärrkontrollen finns ett 3 volts litiumbatteri som normalt räcker i flera år. När det är dags att byta, gör så här:

1. Använd en liten skruvmejsel för att bryta isär fjärrkontrollen.
2. Kontrollera åt vilket håll + är vänt och byt till ett nytt batteri.
3. Tryck ihop fjärrkontrollens båda halvor ordentligt.

Om en fjärrkontroll måste bytas, vänd dig till en Kia-verkstad.

! VIKTIGT

Byt batteriet i din Smart Key en gång om året eller när lampan som markerar svagt batteri lyser.

! VIKTIGT

- *Fjärrkontrollen ska normalt fungera problemfritt i många år. Den kan dock sluta fungera om den utsätts för hårda stötar, statisk elektricitet, hög värme, starkt solljus eller fukt. Om det uppstår något fel på fjärrkontrollen eller om du behöver hjälp med batteribyte, kontakta en Kia-verkstad.*
- *Se till att det nya batteriet är av exakt samma typ som originalet.*
- *Fjärrkontrollen kan skadas om du tappar den, om den blir fuktig eller utsätts för hög värme och starkt solljus.*

! VIKTIGT

Modifiering kan innebära att utrustningen inte fungerar. Felfunktion beroende på ingrepp täcks inte av tillverkarens garanti.

SMART KEY

■ Typ A



OTA040003

■ Typ B



OTAR042240

Med denna smart key kan du låsa upp dörrar (och bakluckan) även starta bilen utan att sätta nyckeln i tändningslåset. (läs avsnittet "fjärrstyrt centrallås" i detta avsnittet)

Det finns inga knappar på Smart Key typ B.

WARNING

Om batteriet i din Smart Key är helt urladdat måste du använda nyckelaxet för att låsa upp dörrarna.

Smart key funktioner

Om du bär med dig denna smart key kan du låsa upp dörrar (och bakluckan) även starta bilen utan att sätta nyckeln i låset. Se följande avsnitt för mer detaljerad information.

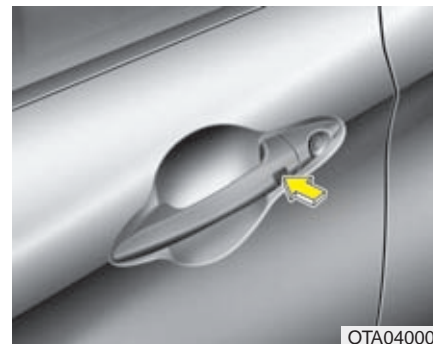

OTA040004

Låsa

Lås samtliga dörrar genom att trycka på knappen på någon av framdörrarnas ytterdörrhandtag eller på bagageluckshandtaget med alla dörrar och luckor stängda. Om alla dörrarna, bakluckan och motorhuvun stängts helt blinkar blinkerslamporna en gång för att markera att bilen är låst.

Knappen på ytterdörrhandtagen kommer endast fungera om smart key är inom 0.7m~1m från dörrhandtaget. Om du vill vara säker på att dörrarna är låsta så kan du antingen kontrollera låsknoppen på insidan av dörrarna alternativt dra i ytterdörrhandtaget.

En varningssignal ljuder i 3 sekunder om du trycker på knappen på det yttre handtaget för att låsa när:

- Smart key är inuti bilen
- Tändningen är i radioläge (ACC) eller påslagen (ON).
- Om någon dörr står öppen (bortsett från bagageluckan).

Låsa upp

Lås upp samtliga dörrar genom att trycka på knappen på någon av framdörrarnas ytterdörrhandtag när alla dörrar och luckor stängda. Varningsblinkers blinkar två gånger för att verifiera att alla dörrar samt bagagelucka är upplåsta. Knappen på ytterdörrhandtagen kommer endast fungera om smart key är inom 0.7m~1m från dörrhandtaget. När systemet känt av att nyckeln finns inom 0.7m~1m från bilen kan även andra personer öppna dörrarna utan att ha nyckeln i sin ägo.

När du trycker på knappen låses bilen automatiskt, om du inte öppnar någon dörr inom 30 sekunder.

Automatisk upplåsning av bakluckan

När du har med dig bilens Smart Key och är högst 70 m ~ 1m från bakluckan kan du låsa upp den separat när du trycker på den elektriska låsknappen samtidigt som du lyfter bakluckan.

Blinkerslamporna blinkar två gånger för att markera att bakluckan har låsts upp. När bakluckan stängs låses den automatiskt.

Anm. Texten HOLD, som finns på knappen under symbolen med bakluckan, är en påminnelse om att knappen ska hållas in minst 1 sekund när bakluckan ska låsas upp.

Starta bilen

Du kan starta bilen utan att behöva sätta nyckeln i tändningslåset. För detaljerad information referera till avsnittet "Starta motorn med smart key" i avsnitt 5.

Smart key

* OBS

- Om du av någon anledning skulle förlora din smart key så kommer du inte att kunna starta din bil. Har du inte tillgång till en extra smart key så måste du få bilen bärgad till närmsta auktoriserade Kia verkstad.
- Man kan ha 2st smart keys registrerade till ett och samma fordon. Om du förlorar en av dina två smart keys så skall du omgående besöka din auktoriserade KIA verkstad med din bil för att förebygga stöld av bilen.
- Din smart key kommer inte fungera om följande inträffar:
 - om smart key är nära en radiosändare som exempel kan vara en radiostation eller flygplats som då kan störa dess funktion.
 - om smart key är nära en mobil tvåvägs radio eller mobiltelefon.
 - om en annan smart key används i närheten av ditt fordonOm smart key inte fungerar ordentligt, öppna dörren med den manuella nyckeln. Om du har problem med din smart key kontakta din auktoriserade Kia verkstad.

(forts)

(forts)

- Om smartkey förvaras i närheten av mobiltelefon så kan signalen från smartkey blockeras. Detta är extra viktigt då telefonen används till funktionen så som samtal, SMS/MMS och skicka/ta emot e-post. Undvik att förvara smartkey och mobiltelefon tillsammans i samma ficka, se till att dessa två förvaras med tillräckligt avstånd från varandra.

! VIKTIGT

Var noga med att inte utsätta smart key för vatten eller vätska av något slag. Om fjärrdosa eller smart key inte fungerar på grund av att denna utsatts för vatten eller vätska så täcks kostnaden för reparation ej av tillverkarens garanti.

STÖDLARM



Om bilen är utrustad med stöldlarm finns ovanstående dekal på förarens sidoruta.

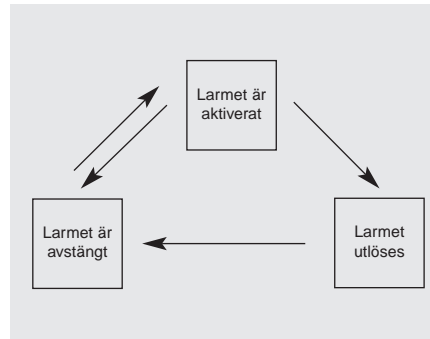

Larmet aktiveras automatiskt när låsknappen på fjärrkontrollen trycks in och ingen nyckel sitter i tändningslåset samt alla dörrar, huven och bakluckan är stängda. Om larmet utlöses hörs en siren och blinkerlamporna börjar blinka.

Lås med Smart Key

1. Stäng av motorn.
2. Kontrollera att alla dörrar, bakluckan och motorhuven har stängts helt.
3. Med Smart Key i fickan eller väskan trycker du på knappen på det yttre dörrhandtaget av dörren för att låsa bilen.
4. Blinkerslamporna blinkar en gång för att markera att bilen blivit låst.

Om någon dörr inte har stängts helt låses inte bilen och en ljudsignal hörs i ca 3 sekunder. Stäng i så fall dörren och lås sedan bilen.

Om bakluckan eller motorhuven inte stängts kommer blinkerslamporna inte att blinka och stöldlarmet aktiveras inte. Stäng och tryck på knappen igen för att låsa och kontrollera att blinkerslamporna blinkar en gång.

Du kan också låsa bilen genom att trycka på låsknappen på din Smart Key. Men bilen låses bara om alla dörrar, bakluckan och motorhuven har stängts helt. Då blinkar också blinkerslamporna en gång.

Lås med fjärrkontroll

1. Stäng av motorn.
2. Kontrollera att alla dörrar, bakluckan och motorhuven har stängts helt.
3. Tryck på låsknappen på fjärrkontrollen.
4. Blinkerslamporna blinkar en gång för att markera att bilen blivit låst.

Om någon dörr, bakluckan eller motorhuven inte har stängts helt låses inte bilen och en ljudsignal hörs i ca 3 sekunder. Stäng och tryck på knappen igen.

Aktivera inte larmet förrän alla lämnat bilen. Om larmet aktiveras när någon är kvar i bilen kommer det att utlösas när de kliver ur. Om en dörr, bakluckan eller motorhuven öppnas inom 30 sekunder efter att larmet aktiverats kommer larmet att stängas av.

Larmet utlöses

- En dörr öppnas utan att fjärrkontrollen/Smart Key används.
- Bakluckan öppnas utan att fjärrkontrollen använts.
- Motorhuven öppnas.

En siren ljuder och varningsblinkers blinkar i 30 sekunder om larmet inte stängs av.

Larmet stängs av

Bil med nyckel typ B med fjärrkontroll

- När du trycker på lås-opp-knappen.
- Motorn startats.
- Tändningen är i läge ON i 30 sekunder eller mer.

Bil med nyckel typ C - Smart Key

- Du låser upp bilen med knappen på fjärrkontrollen.
- Du låser upp bilen med knappen på dörrhandtaget och din Smart Key finns inom räckhåll.
- Motorn startats.

När dörrarna låsts upp blinkar blinkerslamporna två gånger för att markera att bilen är olåst.

Om du inte öppnar någon dörr eller bakluckan inom 30 sekunder låses bilen automatiskt.

* OBS - Startspärren

- Om du inte kopplar bort startspärren med fjärrkontrollen, så kopplas den bort när du startar motorn.
- Om du tappar bort en nyckel, vä

! VIKTIGT

Gör inga ingrepp i bilens larmsystem, det kan medföra att larmet inte fungerar som det ska. Vänd dig till en Kia-verkstad om det uppstår något fel.

Fel som uppstår genom felaktigt ingrepp eller modifiering omfattas inte av bilens nybilsgaranti.

DÖRRLÅSEN

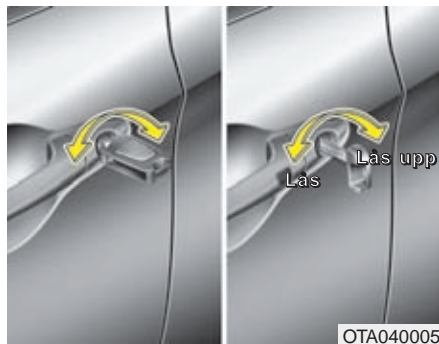

Lås/lås upp med nyckelaxet

- Vrid nyckeln mot bilens front för att låsa upp och bakåt för att låsa.
- Du kan använda det nyckelax (som finns i både fjärrkontrollen och Smart Key) för att låsa/låsa upp i förardörrens lås.
- När dörrarna är olåsta, öppna med handtagen.
- När dörrarna stängs, se till att de går igen helt.

Lås/lås upp med fjärrkontrollen/Smart Key

- Du kan låsa/låsa upp bilen med knapparna på fjärrkontrollen/Smart Key.
- Har du en Smart Key behöver du inte ta fram den när du ska låsa eller låsa upp bilen. Tryck bara på knappen på det yttre dörrhandtaget.
- När dörrarna är olåsta, öppna med handtagen.
- När dörrarna stängs, se till att de går igen helt.

* OBS

- I sträng kyla finns det en viss risk att låsmekanismerna fryser.
- Om centrallåsningen skulle aktiveras genom låsning/upplåsning snabbt och många gånger i tätt följd kan systemet automatiskt kopplas bort några minuter för att skyddas mot överbelastning.

VARNING

- Om dörren inte stängs ordentligt så kan den öppnas igen.
- Var försiktig så ingen klämmer sig i dörren när denna stängs.



- Bilen kan låsas inifrån med låsknappen (1) vid dörrhandtaget eller (2) på förarens armstöd.
- Om knappen för centrallåset (2) används påverkas alla dörrarna samtidigt. (tillval)

* OBS

Ta alltid ur tändningsnyckeln, sätt an parkeringsbromsen och lås alla dörrarna när du lämnar bilen.

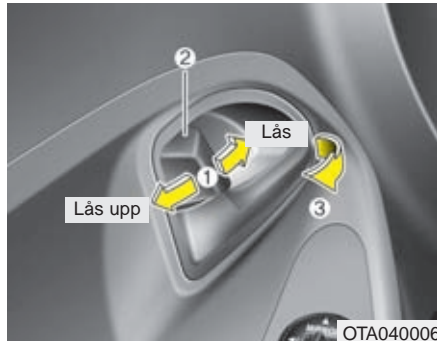

Lås/lås upp inifrån bilen

Låsknappen på dörren

- Tryck knappen (1) som pilen visar för att låsa upp. Den röda markeringen (2) på knappen syns.
- Tryck knappen (1) som pilen visar för att låsa. Den röda markeringen på knappen syns inte.
- Öppna dörren med handtaget (3).
- Om dörrarna är låsta, låser du upp alla dörrarna genom att dra en gång i handtaget i förardörren.

- Framdörrarna kan inte låsas om nyckeln sitter i tändningslåset och en dörr är öppen. (tillval)
- Dörrarna kan inte låsas om du har en Smart Key i bilen och någon dörr är öppen.

⚠ VARNING - Fel på dörrlåsen

Om det uppstår något fel på dörrlåsen och du befinner dig i bilen, gör så här:

- Skjut spärknappen vid dörrhandtaget framåt/bakåt flera gånger eller tryck på centrallåsknappen upprepade gånger samtidigt som du drar i dörrhandtaget.
- Försök på samma sätt med alla dörrarna.
- Öppna sidorutan fram och lås upp dörren med nyckeln i dörrlåset.
- Bakluckan kan öppnas inifrån bagageutrymmet.



Knappar för centrallåset

- Tryck framtill på knappen (1) så låses alla dörrarna.
- Tryck baktill på knappen (2) så låses alla dörrarna upp
- Bil med tändningslås: Om nyckeln sitter i tändningslåset och en framdörr är öppen går det inte att låsa dörrarna med knappen.
- Bil med Smart Key: Om en Smart Key finns i bilen och någon av dörrarna är öppen går det inte att låsa dörrarna med knappen.



VARNING - Dörrarna

- Se till att dörrarna alltid är ordentligt stängda när bilen är i rörelse.
- Se upp bakåt innan en dörr öppnas så att den inte skadar någon cyklist, motorcyklist eller gående.



VARNING - Olåst bil

Ta alltid ur tändningsnyckeln, sätt an parkeringsbromsen, stäng alla rutor och lås bilen när du lämnar den.



VARNING - Överhettad kupé

En solig dag kan bilen bli mycket varm invändigt. Undvik därför att lämna barn och husdjur ensamma i bilen. De kan då bli uttorkade och i värsta fall dö.

Automatisk upplåsning vid krock

Dörrlåsen låses automatiskt upp om krockkuddarna utlöses vid en krock.

Automatisk dörrlåsing när bilen körs

Alla dörrarna låses automatiskt när bilen kommit upp i 15 km/tim.

Alla dörrarna låses upp automatiskt när du stänger av motorn och när du tar nyckeln ur tändningslåset.

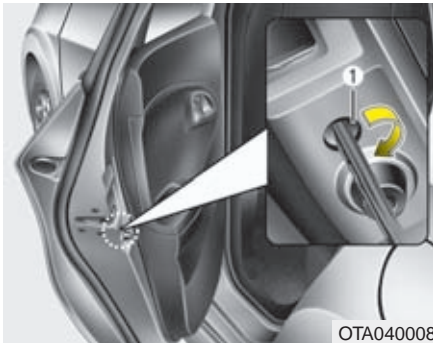

Barnsäkra dörrlås

För att göra bakdörrarna barnsäkra, gör så här:

1. Öppna bakdörrarna.
2. Använd nyckelaxet eller en skruvmejsel för att vrida reglaget (1). När det är i spärrat läge (🔒) kan bakdörrarna inte öppnas inifrån.
3. Stäng dörrarna.

Bakdörrarna ska nu bara kunna öppnas med handtaget på utsidan.

Kontrollera att de inte kan öppnas med handtagen på dörrarnas insidor.

För att koppla bort spärren, tryck reglagen bakåt/uppåt.

VARNING - Bakdörrarnas lås

Se alltid till att bakdörrarna inte går att öppna inifrån när barn ska färdas i bilen. Då kan de av misstag inte öppna en dörr och riskera att falla ur bilen.

BAKLUCKAN

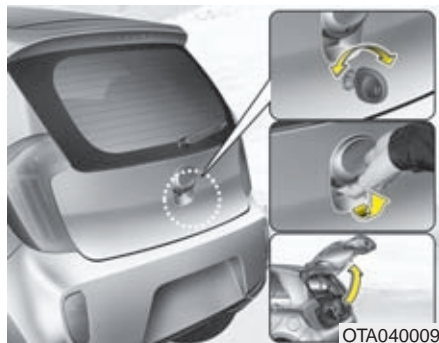

Öppna

■ Typ A

- Bakluckan kan låsas upp med nyckeln i låset.
- När luckan är olåst, ta tag i handtaget och lyft luckan.



■ Typ B

- Centrallåset låser/låser upp bakluckan samtidigt med dörrarna.
- När bakluckan är olåst tar du tag som bilden visar och lyfter luckan för att öppna.
- Du kan låsa upp endast bakluckan genom att trycka på lås-opp-knappen för bakluckan på fjärrkontrollen / Smart Key i mer än 1 sekund. När du sedan stänger bakluckan låses den automatiskt.

* OBS

I sträng kyla finns det en viss risk att låsmekanismen fryser.

VARNING

Se till att ingen står i vägen för luckan när den öppnas.

VIKTIGT

Om luckan inte är helt stängd under körning kan lyftfjädrarna och låsmekanismen skadas.



Stäng

Sänk ner luckan, tryck igen den och kontrollera att den är helt stängd.

VARNING

Se till att ingen klämmer sig och att inget kommer i kläm när luckan stängs.

VIKTIGT

Kontrollera att det inte ligger något som kan bli klämt i luckans lås, även låset kan skadas.

VARNING - Avgaser

Om bakluckan inte är helt stängd kan giftiga avgaser sugas in i bilen. Om luckan måste vara öppen, kör kupéfläkten på högsta hastighet och ventiler genom kupén.

VARNING - Last

Lasta de tyngsta föremålen längst fram och underst och surra all tung last. Lasta aldrig högre än till överkant av ryggstöden.

SIDORUTOR

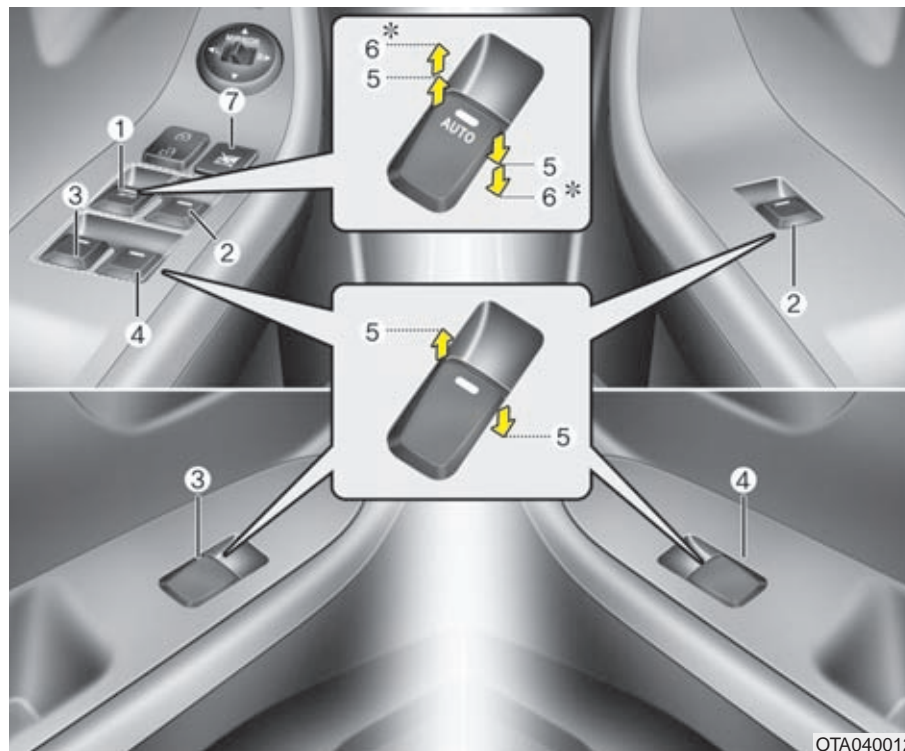

Reglagen för de elektriska fönsterhissarna

- (1) Förarens sidoruta
- (2) Rutan på höger framdörr
- (3) Rutan på vänster bakdörr*
- (4) Rutan på höger bakdörr*
- (5) Öppna/stäng
- (6) Ett-tryck-öppning* / - stängning* av förarens sidoruta
- (7) Knapp som spärar reglagen på alla dörrar utom på förardörren*

* tillval

* OBS

I sträng kyla finns det en viss risk att hissmekanismerna fryser.

OTA040012

Fönsterhissarna fungerar med tändningsnyckeln i läge ON.

Med spärrknappen på förardörren kan reglagen på övriga dörrar spärras.

Rutorna kan öppnas/stängas ca 30 sekunder efter att tändningsnyckeln vridits till ACC eller LOCK eller tagits ur låset, om ingen framdörr öppnas under den tiden.

* OBS

Om du kör med en bakre sidoruta öppen eller bägge bakre sidorutorna öppna kan det uppstå pulserande vindstötar i bilen. Öppna i så fall de främre sidorutorna ett par centimeter. Om en öppen taklucka orsakar vindstötar kan du prova att stänga luckan något.

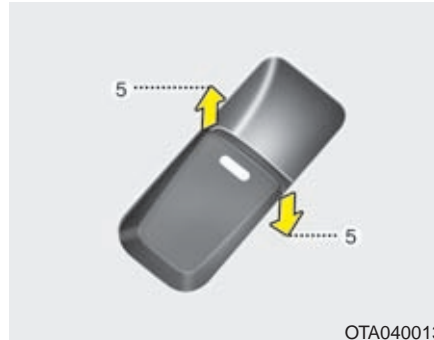

OTA040013

Öppna/stäng sidorutor (5)

Alla rutorna kan öppnas/stängas med reglagen på förardörren. Övriga rutor öppnas/stängs med separata reglage på respektive dörr.

Pil uppåt = Stäng

Pil nedåt = Öppna



OTA040014

Bilar med enkel "ett-tryck-funktion" för förarens ruta

Pil uppåt = Stäng

Pil nedåt = Öppna

När knappen trycks ner förbi spärrläget (5) och till (6) går rutan hela vägen ner när man släppt knappen.

Rutans rörelse går dock att stoppa genom att man lyfter på knappen.



Bilar med dubbel "ett-tryck-funktion" för förarens ruta

Pil uppåt = Stäng
Pil nedåt = Öppna

När knappen trycks ner eller lyfts förbi spärrläget (5) och till ändläget (6) går rutan hela vägen ner alternativt upp när man släppt knappen.

Rutans rörelse går dock att stoppa genom att man trycker på knappen (om rutan är på väg upp) och lyfter (om den är på väg ner).

Om batteriet har varit urladdat eller bortkopplat måste systemet för fönsterhissarna återställas. Gör så här:

1. Vrid tändningsnyckeln till ON-läget.
2. Stäng förarens sidoruta och håll knappen lyft i minst 1 sekund när rutan är helt stängd.

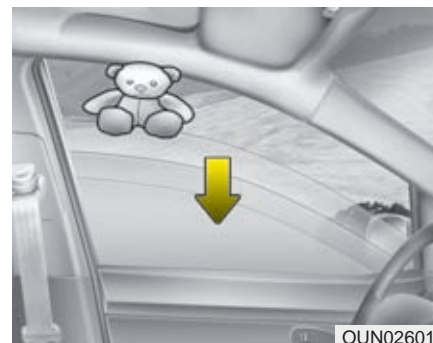

Klämskydd för förarens sidoruta

Om något kommer i kläm, när rutan är på väg att stängas med ett-tryck-funktionen, stoppas rörelsen automatiskt och rutan sänks ca 30 cm.

Om något kommer i kläm när knappen hålls lyft stannar rutan också samt sänks ca 2,5 cm.

Om knappen hålls lyft igen inom 5 sekunder efter att den stoppats kommer klämskyddet inte att fungera.

⚠ VARNING

- Klämskyddet fungerar endast för förarens ruta och när den stängs med "ett-tryck-funktionen". Skyddet fungerar inte heller de sista 4 mm innan rutan stängts.
- Kontrollera alltid så att ingen kommer i kläm när en ruta ska stängas.



OTA040016

Spärrknapp för reglagen på passagerarnas dörrar

- Med spärrknappen på förardörren nedtryckt går det inte att öppna de bakre sidorutorna med reglagen på bakdörrarna.
- När föraren spärrat reglagen för fönsterhissarna på de övriga dörrarna går det bara att öppna/stänga rutorna med reglagen på förardörren

⚠ VIKTIGT

- För att det inte ska uppstå några skador på fönsterhissarna och riskera att säkringen brinner av bör bara en ruta i taget manövreras.
- Manövrera inte samma ruta åt motsatt håll med knappen på förardörren och en annan knapp.

VARNING

- Lämna aldrig tändningsnyckeln kvar i bilen.
- Lämna inte barn ensamma i bilen samt se till att de inte leker med fönsterhissarna och klämmer sig. Tryck ner spärknappen så att reglagen på dörrarna inte kan användas när barn färdas i bilen.
- Kontrollera alltid så att ingen kommer i kläm när en ruta ska stängas.
- Se till att ingen sticker ut en arm när en ruta är öppen och bilen är i rörelse.

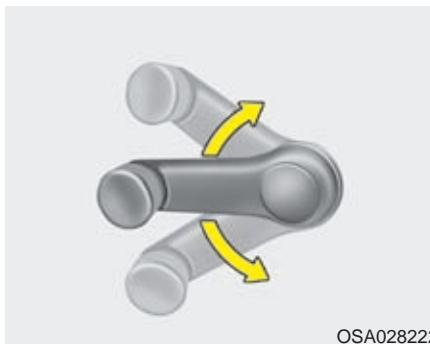

Fönstervevar (tillval)

Vissa modeller kan vara utrustade med fönstervevar.

VARNING

Se till att ingen klämmer sig när en ruta stängs.

MOTORHUVEN

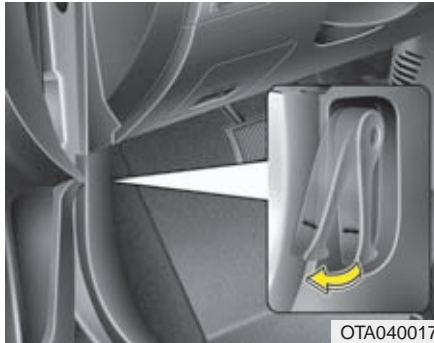

Öppna huven

1. Dra i reglaget som sitter längst till vänster under instrumentpanelen.



2. Lyft reglaget på säkerhetsspärren för att frigöra huven helt (1) och lyft den (2).

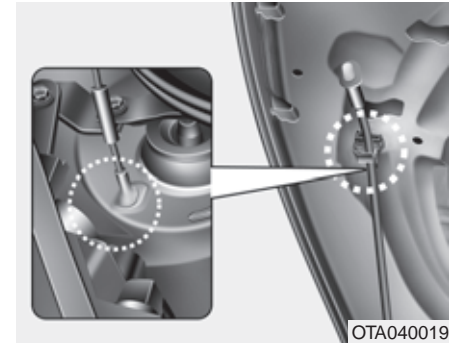

3. Vik ner staget (1) från huven.

4. Stick in staget i hålet (2) så att huven är stöttad.

VARNING

När du ska öppna huven bör bilen stå plant och motorn vara avstängd. Lägg i 1:ans växel eller backen (P för automat) och sätt an parkeringsbromsen.

VARNING - Risk för brännskador

Om motorn varit igång är många komponenter i motorrummet varma. Var försiktig så att du inte bränner dig.

Stäng huven

1. Kontrollera först i motorrummet:
 - Att alla påfyllningslock och mätstickor är på plats.
 - Att inget ligger löst i motorrummet, t ex trasor eller verktyg.
2. Tryck fast huvstaget i clipset.
3. Sänk huven tills öppningen är ca 30 cm. Släpp huven och kontrollera att den är ordentligt låst.

VARNING

- Innan huven stängs, kontrollera att alla påfyllningslock är ordentligt fastskruvade och att inga verktyg, arbetshandskar, trasor eller annat brännbart material finns i motorrummet.
- Se till att inget ligger i vägen när huven ska stängas. Den kan skadas.

VARNING

- Kontrollera noga att huven är ordentligt låst innan bilen körs. Annars finns det risk att den blåser upp och blockerar sikten helt.
- Se till att huvstödet sitter i uttaget i motorhuven innan du lutar dig in under den. Då kan motorhuven inte falla ner och orsaka skada.
- Kör aldrig bilen när huven stöttad av huvstaget.

TANKLUCKA OCH TANKLOCK



Öppna tankluckan

Öppna tankluckan genom att lyfta reglaget som är placerat på golvet innanför förarens dörr.

* OBS

Vintertid kan luckan eventuellt frysa fast. Knacka i så fall försiktigt på den för att spräcka sönder isen. Använd eventuellt avisningssprej eller kör in bilen i ett varmgarage. Bryt aldrig på luckan.

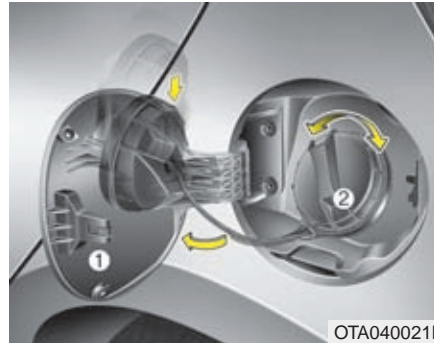

Tankning

1. Stanna motorn.
2. Lyft reglaget som är placerat på golvet innanför förarens dörr och vik ut tankluckan (1).
3. Lossa tanklocket (2).
4. Tankta endast rekommenderat bränsle.

Efter tankningen

1. Skruva fast locket så att det hörs ett ljudligt klick.
2. Tryck igen luckan och kontrollera att den är låst.

VARNING

Det kan förekomma ett visst övertryck i tanken. Lossa därför tanklocket sakta och låt övertrycket pisa ut innan du skruvar loss det helt.



VARNING - Tankning

Bilbränslet är eldfarligt. Följ därför nedanstående anvisningar i samband med tankning.

- Följ anvisningarna på bensinstationen.
- Eliminera risken för statisk elektricitet genom att vidröra bilen innan du lyfter av munstycket från pumpen.
- Kliv inte in i bilen när den tankas så att det uppstår statisk elektricitet när du tar i eller sätter dig i sätet. Om du måste in i bilen vidrör först en metalldel på den.
- Om du ska fylla en reservdunk, placera den på marken, låt den inte stå kvar i bilen. Använd endast godkänd reservdunk och se till att den sedan blir ordentligt surrad i bilen.
- Tala inte i mobiltelefon i samband med tankning.
- Motorn ska alltid vara avstängd i samband med tankning och tanklocket ska vara ordentligt åtskruvat innan motorn startas efter tankning.

(forts)

(forts)

- Rökning och öppen eld eller något som kan orsaka gnistbildning får inte förekomma i samband med tankning.
- Om brand skulle uppstå i samband med tankning, se till att komma bort från bilen.

! VIKTIGT

- *Var noga med att endast tanka bilen med det bränsle som är angivet under "Bränslerekommendation" i kapitel 1.*
- *Om tanklocket måste bytas får det endast ersättas med ett Kia originallock i annat fall kan det uppstå problem med bränslesystemet eller avgasreningen.*
- *Om du spiller bränsle på lacken, tvätta omgående bort det så att det inte blir några lackskador.*
- *Efter tankningen, skruva fast locket tills det hörs ett ljudligt klick så att bränsle inte kan läcka ut.*

ELEKTRISKT MANÖVRERBAR TAKLUCKA



OTA040022

Med reglagen i takkonsolen kan du öppna takluckan genom att vinkla upp den i bakkant eller skjuta den bakåt.

Tändningsnyckeln måste vara i läge ON, när luckan manövreras med reglagen i takpanelen.

* OBS

- Vintertid finns det risk att luckan fryser fast.
- Om du ska öppna luckan efter att bilen tvättats eller efter ett regn, se till att det är torrt på taket.

! VIKTIGT

- *Släpp knappen när luckan nått sitt ändläge, annars kan elmotorn skadas.*
- *Se till att takluckan är helt stängd när du lämnar bilen och inte har den under uppsyn. Regn och snö kan annars läcka in och skada inredningen. Du riskerar också inbrott i bilen.*

⚠ VARNING

- Föreläggaren bör av säkerhetsskäl inte manövrera takluckan eller solskyddet under körning.
- Låt inte barn manövrera takluckan.



Öppna takluckan till ett visst läge

Öppna takluckan genom att dra knappen bakåt.

Stäng luckan genom att skjuta knappen framåt.

Öppna takluckan helt :

Dra knappen bakåt och förbi det första spärrläget och släpp sedan så skjuts luckan helt bakåt.

Du kan stanna upp rörelsen genom att peta till på knappen.

Stäng takluckan :

Skjut reglaget framåt ca 1 sekund och släpp för att stänga luckan helt.

Stanna luckan genom att peta till på reglaget när den är i rörelse.

* OBS

När du kör med takluckan helt eller delvis öppen kan det uppstå vindstötar och ett pulserande ljud i kupén. Prova med att minska öppningen om du upplever obehag.



Takluckans klämskydd

Om något kommer i kläm när luckan håller på att stängas stannar den automatiskt och öppnas en bit.

Klämskyddet fungerar inte för smala föremål som kommer mellan luckan och kanten eller t ex ett finger.

⚠ VARNING

- Stick aldrig upp en hand eller något annat för att låta klämskyddet stanna luckans stängningsrörelse.
- Klämskyddet fungerar inte när luckan är nästan stängd.

**Vinkla upp luckans bakkant maximalt**

Vinkla upp luckan helt genom att trycka knappen bakåt som pilen visar.
Stäng genom att skjuta knappen nedåt.

⚠ VARNING

- Se till att ingen klämmer sig när luckan stängs.
- Ingen i bilen får sticka ut någon del av kroppen genom luckan när bilen är i rörelse.

! VIKTIGT

- *Håll inte någon knapp intryckt när luckan är helt öppen eller stängd. Luckans elmotor kan skadas.*
- *Rengör lite då och då skenorna som takluckan löper i.*
- *Om det är minusgrader kan luckan frysa fast. Försök inte att öppna den i så fall eftersom elmotorn för luckan kan skadas.*
- *Efter frekvent användande av taklucka kan det samlas damm mellan taklucka och takpanel. Öppna takluckan och torka rent med en ren trasa.*
- *Solskyddet ska alltid vara öppet när luckan är öppen.*



Solskyddet under takluckan

Solskyddet följer automatiskt med luckan när den öppnas, men du måste skjuta fram det manuellt.

Återställning av takluckans funktion

Om batteriet varit bortkopplat eller urladdat måste takluckans funktioner återställas. Gör så här:

1. Med tändningen i läge ON: Stäng takluckan.
2. Släpp knappen.
3. Håll knappen tryckt framåt i ca 10 sekunder och tills luckan har återgått till rätt läge efter att ha vinklats upp en aning. Släpp sedan knappen.
4. Tryck knappen framåt igen, som för att stänga luckan, tills den fungerar så här:

VINKLAS NER OCH STÄNGS →
SKJUTS HELT BAKÅT → SKJUTS
IGEN
Släpp Sedan reglaget.

✳ Kontakta en auktoriserad Kia verkstad för detaljerad information.

⚠ VIKTIGT

Om systemet inte återställs efter att ha varit strömlöst, kanske luckan inte fungerar som den ska.

STYRNING

Elektrisk styrservo

Servon fungerar endast när motorn är igång. Det går dock att styra bilen om motorn inte går eller om det uppstår fel på servon, men det krävs mer kraft. Servoeffekten regleras av en styrenhet, som känner av rattens rörelser och bilens hastighet. Bilen blir därmed lättstyrd vid parkeringsmanövrer och körkänslan blir bättre högre hastigheter.

Om styrningen inte känns normal, vänd dig till en Kia-verkstad för kontroll.

* OBS

Följande kan hända under normala omständigheter:

- EPS varningslampan tänds inte.
- Styrningen känns trögare när tändningen är på. Det kan bero på att systemet gör en självdiagnos. När den är avslutad ska styrningen kännas normal igen.
- Ett klickljud hörs när tändningens läge ändras till ON eller LOCK.
- Ett visst ljud från servons elmotor kan höras i låg fart och när bilen står stilla.
- Styrningen kan plötsligt bli trögare om styrservon kopplas bort för att det finns risk att det kan uppstå ett fel som upptäcks genom självdiagnosen.
- Om den elektriska styrservon inte fungerar som den ska tänds varningslampan i instrumentpanelen. Du kommer också att märka det genom att bilen blir tungstyrd. Kontakta i så fall en Kia-verkstad.
- När det är kallt ute kan det höras vissa ljud från servostyrningen. Det är normalt och ljuden ska försvinna när motorn blivit varm.

Justering av ratten

Justera ratten så att körställningen blir bekväm och att det går lätt att se alla mätare och kontrollampor.

Du kan också höja ratten maximalt för att lättare kunna kliva in i och ur bilen.

VARNING

- Justera ratten före avfärd, aldrig när bilen är i rörelse. Det kan medföra att du tappar kontrollen över den.
- Efter justering, kontrollera att ratten är låst i önskat läge. Testa genom att försöka höja/sänka ratten.



manuell

Ratten justeras i höjddled så här:

Tryck ner spärrhandtaget (1). Justera ratten i höjd (2) och lås den genom att dra upp spärrhandtaget.

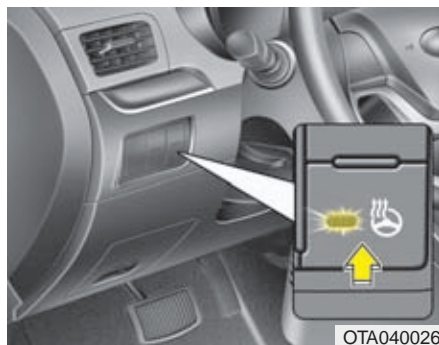

Eluppvärmd ratt

Tryck på knappen, när tändningen är i läge ON, för att koppla på värmen i ratten. Lampan i knappen tänds.

Stäng av värmen genom att trycka en gång till på knappen. Lampan slocknar.

Värmen stängs automatiskt av efter ca 30 min för att batteriet inte ska laddas ur.

Om du slår från tändningen (OFF) inom en 1/2 timme och sedan på igen (ON), kommer värmen att fortsätta att vara på.

! VIKTIGT

- Använd aldrig någon rattmuff eller annat på ratten. Det kan medföra att värmesystemet skadas
- Använd aldrig några starka lösningsmedel som t ex tinner för att göra ren ratten. Ytan på ratten kan skadas.
- Om det uppstår t e x ett jack i ratten kan trådarna för eluppvärmningen skadas.

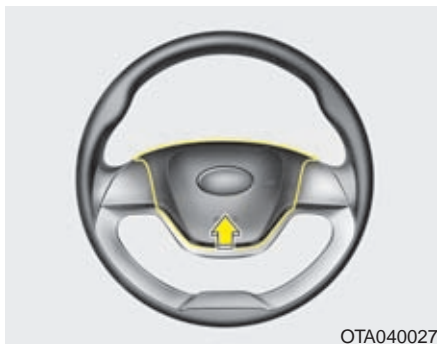

OTA040027

! VIKTIGT

Slå inte på ratten för att signalera och tryck inte med något vasst på den.

Signalhorn

Tryck på någon av symbolerna för signalhornet som finns på ratten. Kontrollera regelbundet att signalhornet fungerar.

*** OBS**

Signalhornet fungerar endast när du trycker på eller intill symbolen.

BACKSPEGLAR

Manuellt avbländningsbar inre backspegel

Justera alltid backspegeln innan du börjar köra.

VARNING - Bakåtsikt

Lasta inte baktill så att du inte har fri sikt genom bakrutan.

VARNING - Bakåtsikt

Av säkerhetsskäl ska du justera alla speglar innan du kör iväg och inte under körning.

VARNING - Bakåtsikt

Modifiera inte innerbackspegeln eller installera en store/bredare spegel, det kan orsaka skada i samband med en kollision där krocksuddarna utlöses.

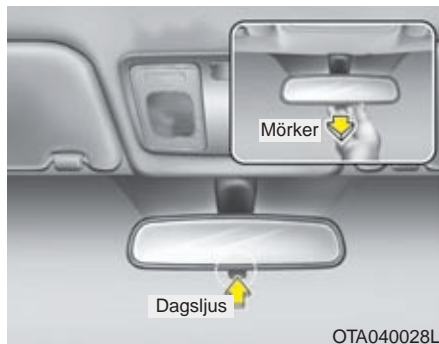

Avbländning

Med den lilla spaken nedtill på spegel justerar du den för dagsljus eller mörkerkörning. Normalt ska spaken vara tryckt framåt. Om du bländas av ljuset från bakomvarande fordon, dra spaken bakåt.

Tänk på att sikten genom backspegeln försämras i mörkerläget.

Yttre backspeglar

Kontrollera alltid före körning att backspeglarna är korrekt inställda.

Fäll in speglarna om bilen parkeras på en smal gata eller en trång parkeringsplats.

VARNING - Bakåtsikt

- De yttre backspeglarna har konvexa glas vilket medför att bakomvarande fordon ser ut att vara längre bort än de är.
- För att kunna bedöma avståndet korrekt, titta i den inre backspegeln eller bakåt.

! VIKTIGT

Spegelglaset är repkänsligt. Skrapa därför inte bort is.

Om spegeln frusit fast, tvinga den inte till ett annat läge. Använd en avisningsspray eller varmt vatten.

VARNING

Gör inga justeringar av speglarna när bilen är i rörelse.

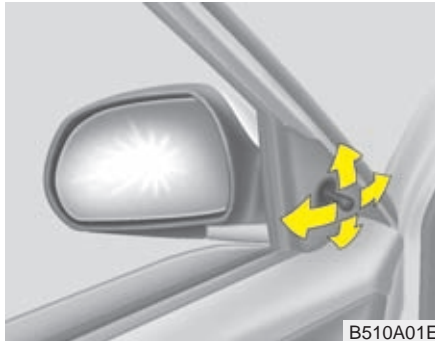

B510A01E

Reglage för inställning

Manuell inställningsspak

Justera inställningen av speglarna med spaken, som bilden visar. Gör inställningarna innan du kör.

Tänk på att bilar ser ut att vara längre bort än de är eftersom speglarna har konvexa glas.



OTA040030

Elektriskt justerbara backspeglar

Tändningen måste vara i läge ACC eller ON när speglarna ska justeras.

Vicka den lilla spaken (1) mot den spegel som ska justeras.

Tryck sedan på reglaget runt om spaken för att justera spegeln uppåt-nedåt-höger-vänster.

Återställ spaken till mittläget efter justeringen.

! VIKTIGT

- *Speglarna stannar när de nått sina ändlägen men motorn fortsätter att arbeta så länge reglaget hålls nedtryckt. Släpp därför reglaget när spegeln stannat, så att elmotorn inte överbelastas.*
- *Justera inte spegeln manuellt, den kan skadas.*



Elektriskt infällbara backspeglar

Fäll in/vik ut spegeln med knappen vid pilen.

! VIKTIGT

Speglarna kan justeras även med tändningsnyckeln i läge OFF. Tänk dock på att de förbrukar ström eftersom batteriet inte laddas när motorn inte är igång.

! VIKTIGT

Fäll inte in spegeln manuellt, det kan skada elmotorn i den.



Manuellt infällbara speglar

Vik in de yttre backspeglarna vid passage genom trånga portar eller om bilen parkeras på en smal gata eller trång parkeringsplats.

MÄTARE, VARNINGSG- OCH KONTROLLAMPOR

■ Typ A



1. Varvräknare
2. Kontrollampor för blinkers
3. Hastighetsmätare
4. Bränslemätare
5. Varnings- och kontrollampor
6. Väg- och färdator
7. LCD display
8. Växellägesindikator (automatisk växellåda)

■ Typ B



* Det kan se något annorlunda i din bil jämförd med bilden. Se mer i detalj på de följande sidorna.

OTA040033L/OTA042033L

■ Typ C



■ Typ D



1. Varvräknare
2. Kontrolllampor för blinkers
3. Hastighetsmätare
4. Bränslemätare (LPG)
5. Bränslemätare (Bensinmotor)
6. Varnings- och kontrolllampor
7. Väg- och färddator
8. LCD display
9. Växellägesindikator (automatisk växellåda)

* Det kan se något annorlunda i din bil jämförd med bilden. Se mer i detalj på de följande sidorna.

OTA040201L/OTA042201L



OTA042209L

Dimmer för instrumentbelysningen

Ljusstyrkan i instrumentbelysningen kan justeras med reglaget till vänster om ratten. För mätare typ A kan det bara göras när parkeringsljusen eller strålkastarna tänts.

Typ A



OTA040034

Typ B



OTA040034E

MÄTARE

Hastighetsmätare

Hastighetsmätaren har i vissa modeller en mindre skala som även visar miles/timme.



OTA040035

Varvräknare

Mätaren visar motorns varvtal/minut.

Ta den till hjälp för att göra upp- och nedväxlingar vid rätta varvtalen.

Nålen i mätaren kan röra sig en aning när tändningsnyckeln är i läge ACC eller ON. Det är fullt normalt. Visningen blir korrekt när motorn är igång.

! VIKTIGT

Varva inte motorn så att nålen kommer in i den röda zonen. Det kan medföra motorskador.

■ Typ A



OTA240036

■ Typ B



OTA042036L

■ Typ C



OTA042202L

Bränslemätare

Mätaren visar ungefär hur mycket bränsle som finns i tanken som rymmer 62 liter.

En varningslampa i instrumentpanelen tänds när det återstår bränsle för några mils körning.

I sluttningar och kurvor kan bränslemätaren visa fel och varningslampan för låg bränslenivå kan tändas för tidigt. Det beror på att bränslet skvimpar i tanken.

VARNING - Låg bränslenivå

Du kan råka ut för en olycka om motorn stannar under körning på grund av att bränslet tar slut.

VIKTIGT

Tanka i god tid så att du aldrig riskerar att köra slut på bränslet. Om bränslet tar slut kan det resultera i att motorn misständer, vilket kan medföra allvarliga skador på katalysatorn.

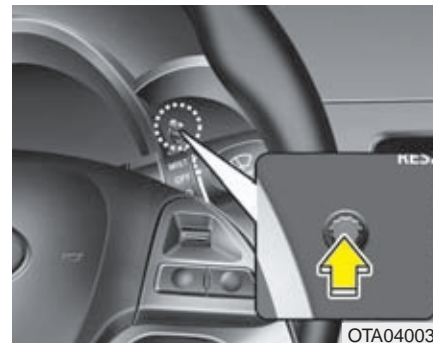

Färddator

Färddatorn visar information som är relaterad till körningen. All lagrad information utom bilens totala körsträcka (vägmätaren) nollställs om batteriet kopplas bort. Se följande

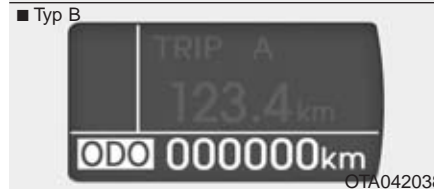
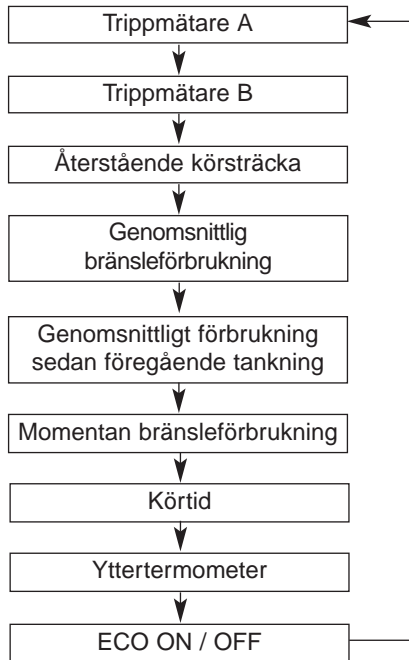

Vägmätaren (km)

Vägmätaren visar bilens totala körsträcka och hjälper till med att hålla reda på när det är dags för service. Vägmätaren visas i displayen tills den stängs av.

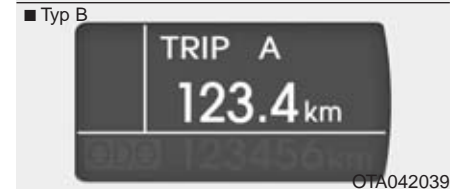

Trippmätare (km)

TRIP A : Trippmätare A

TRIP B : Trippmätare B

I detta läge visar trippmätaren körsträcka efter senaste nollställning.

De mäter upp till 999,9 km (eller motsvarande siffra i miles).

För att nollställa den trippmätare som visas, håll in TRIP/RESET-knappen i mer än 1 sekund.



Återstående körsträcka (km)

Siffran visar den beräknade återstående körsträckan med det bränsle som finns i tanken. När återstående körsträcka är mindre än 50km visas "---".



Genomsnittlig bränsleförbrukning (liter/100 km) (tillval)

Mätningen sker från det att mätaren nollställs. Exakt visning sker inte förrän bilen körts minst 50 m.

Nollställning görs genom att TRIP/RESET-knappen hålls in i mer än 1 sekund när förbrukningssiffran visas i displayen.

När du börjar köra efter att ha tankat mer än 6 liter kommer mätningen för den genomsnittliga bränsleförbrukningen att nollställas (---).



Genomsnittlig förbrukning sedan föregående tankning

Mätaren visar bränsleförbrukningen i liter/100 km efter den senaste tankningen. Räkna om till liter/mil genom att flytta decimalen ett steg till vänster.

Mätaren nollställs när bilen tankas.

När du kört minst 50 m efter tankning visas den aktuella bränsleförbrukningen.



**Momentanförförbrukning (tillval)
(l/100km eller MPG)**

Den momentana förbrukningen beräknas varannan sekund.

*** OBS**

Du måste köra minst 10 km/tim för att färddatorn ska kunna beräkna den momentana bränsleförbrukningen.



Körtid

Körtiden mäts så länge motorn är igång och mäter upp till 99 timmar och 59 minuter.

Nollställning görs genom att TRIP/RESET-knappen hålls in i mer än 1 sekund när tiden visas i displayen.



Yttertermometer

Temperaturer mellan -40° och + 60° kan visas av termometern.

Du kan växla mellan visning i Celsius och Fahrenheit genom att hålla in TRIP/RESET -knappen i mer än 1 sekund när temperaturen visas i displayen.



Varning för halt väglag

Symbolen i övre vänstra hörnet visas när yttertemperaturen är ca 4°C eller lägre. Det stängs av när yttertemperaturen är över 6°.

Om symbolen visas under körning, trampa försiktigt på gasen och undvik tvära svängar samt håll säkert avstånd till framförvarande fordon.



ECO ON/OFF

• Automatisk växellåda

I denna meny kan du slå på och av ECO-indikatorn.

Om du trycker på reset-knappen i en sekund när den är påslagen så kommer den att stängas av. Om du vill slå på ECO-indikatorn igen tryck på reset-knappen i en sekund. Om du trycker på knappen mindre än en sekund så byter man meny till TRIP/RESET-dator.

• Manuell växellåda

I det här läget kan du välja om du väljer PÅ eller Av för växellägesindikatorn.

Om du väljer ECO OFF i färddatorn visas inte växellägesindikatorn.

* OBS

- Om bilen körs i backar kanske visningen inte blir korrekt.
- Om strömmen från batteriet brutits kan mätaren visa fel.
- För att färddatorn ska kunna uppdateras måste mer än 6 liter fyllas på.
- Den beräknade återstående körsträckan kan ändras (förlängas eller kortas) om körförhållandena förändras.
- Tänk också på att återstående körsträcka är en beräkning och alltså inte exakt.

LCD display information**Dörr/Baklucka öppen**

■ Dörr



OTA042231L

■ Baklucka



OTA042232L

Lampan lyser och visar när någon dörr eller bakluckan inte är helt stängd.

Vrid ratten rakt framåt (tillval)

OTA042229L

Om du startar motorn när ratten är vriden ¼ varv åt vänster visas "Align steering wheel" i displayen i ca 5 sekunder.

Vrid ratten rakt framåt.

Texten försvinner när du vridit på ratten eller startat motorn.

Vrid ratten rakt framåt (tillval)

OTA042228L

Om du startar motorn när ratten är vriden ¼ varv åt ratten visas "Align steering wheel" i displayen i ca 5 sekunder.

Vrid vänster rakt framåt.

Texten försvinner när du vridit på vänster eller startat motorn.

Vrid ratten rakt framåt (tillval)



Om du vrider ratten så att hjulen är riktade rakt fram, inom 5 sekunder efter att texten "Align steering wheel" började visas, då visas meddelande enligt ovan i ca 2 sekunder.

Ljusstyrka instrumentbelysning

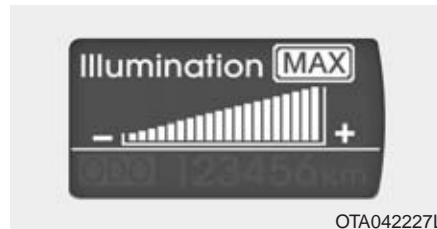

Nivån på ljusstyrkan visas i displayen när justering utförs. Mer detaljer i avsnittet gällande instrumentbelysning i kapitel 4.

Parkeringshjälpen visas med grafik



Bilden visar utrymmet bakom bilen. Mer information finns i avsnittet om parkeringshjälpen i detta kapitel.

Indikator för Smart Key - Key is not in vehicle**Ingen smartnyckel i fordonet**

Ovanstående varning visas om det inte finns någon Smart Key i bilen och någon av dörrarna öppnas eller stängs när tändningen är i läge ACC, ON eller START. En ljudsignal hörs om det inte finns någon Smart Key i bilen när dörren stängs. Föraren måste alltid ha med en Smart Key i bilen.

Ingen smartnyckel upptäcktes

Ovanstående varning visas om du försöker starta bilen när den inte får kontakt med en Smart Key. Samtidigt blinkar lampan för startspärren i 10 sekunder.

Tryck på Start med smartnyckel

Ovanstående text visas om man trycker på startknappen samtidigt som varningstexten "Key is not detected" visas. "Press start with smart key" visas samtidigt blinkar lampan för startspärren i 10 sekunder.

Indikator för Smart Key - Key is not in vehicle

Låg batterinivå för smartnyckel



OTA042213L

Ovanstående varning visas om batteriet i Smart Key är för svagt så att tändningen slås av. Samtidigt ljuder en varningssignal. Byt omgående Smart Key-batteriet.

Starta motorn med bromsen (Automatväxellåda)



OTA042217L

Ovanstående text visas in 10 sekunder om du trycker på startknappen minst två gånger och tändningen övergår i ACC-läge. Du måste trampa på bromsen för att kunna starta bilen.

Starta motorn med kopplingen (Manuell växellåda)



OTA042218L

Ovanstående text visas om du trycker på startknappen minst två gånger och tändningen övergår i ACC-läge. Du måste trampa ner kopplingspedalen för att kunna starta bilen.

Indikator för Smart Key - Key is not in vehicle

Växla till 'P'



OTA042212L

Ovanstående text visas om du försöker stänga av motorn med START-/STOPP-knappen utan att först ha fört växelväljaren till P-läget. Tändningen övergår till ACC-läge vid första tryckningen och till ON-läge vid andra tryckningen.

Det hörs också en varningssignal i ungefär 10 sekunder.

Tryck på Start igen



OTA042222L

Ovanstående text visas om det är något problem med startsystemet. Det hörs också en ljudsignal. Tryck en gång till på START-knappen. Ljudsignalen upphör om startsystemet börjar fungera som de ska eller om du aktiverar stöldlarmet. Om ovanstående text visas varje gång du trycker på START-knappen, vänd dig till en Kia-verkstad för kontroll av startsystemet.

Växla till 'P' eller 'N' för start

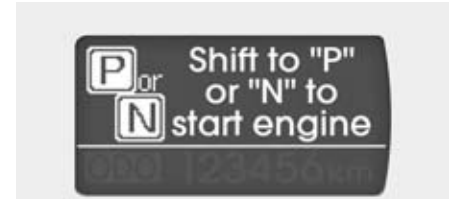

OTA042224L

Om du försöker starta motorn med växelväljaren i annat växelläge än P (Parkering) eller N (Neutral) visas ovanstående text i ungefär 10 sekunder i infodisplay. Vi rekommenderar att du startar bilen med växelväljaren i P-läget.

Indikator för Smart Key - Key is not in vehicle

Vrid på ratten/Tryck på Start



Ovanstående text visas om rattlåset inte frigörs när du trycker på START-knappen.

Samtidigt hörs en ljudsignal och startknappen blinkar i 10 sekunder.

Vrid ratten lite åt båda sidorna samtidigt som du trycker på START-knappen.

Kontrollera rattlåssystemet



Om rattlåset av någon anledning inte skulle låsa efter att tändningen har växlat till OFF-läge så kommer ovanstående text att visas och en varningssignal kommer att ljuda i 3 sekunder och START/STOPP-knappen blinkar i 10 sekunder.

Steering wheel unlock - Rattlåset olåst



Om rattlåset inte låses när tändningen är i läge OFF lyser varningen 10 minuter i displayen. Det låses när en dörr öppnas eller när du tar din Smart Key ur hållaren.

Kontrollera bromsljussäkring

När säkringen till bromsljuset är trasig eller demonterad så kommer ovanstående meddelande att visas i LCD-displayen i 10 sekunder. Montera en ny säkring. Om det inte går eller om säkringen går sönder direkt igen så kan motorn startas genom att START/STOPP-knappen hålls nere i 10 sekunder i ACC-läge.

**Ekonomi-indikator
(Automatisk växellåda)****ECO****ECO ON/OFF**

ECO-lampan hjälper dig köra bränslesnålt.

- Den gröna ECO-lampan lyser när du kör bilen så att den drar lite bränsle och med ECO ON.
Om du inte vill ha hjälp med ekonomisk körning, stäng av funktionen med TRIP/RESET-knappen.
- Kör förhållandena och ditt körsätt påverkar bränsleförbrukningen.
- ECO-indikatorn tänds inte i P-läge, N-läge eller R-läge.
- När den momentana bränsleförbrukningen visas i displayen stängs ECO-indikatorn av.

⚠ VARNING

Lär dig att kontrollera ECO-lampan med ditt indirekta seende så att du kan vara koncentrerad på trafiken.

Varning för fel i systemet för krockkuddarna



Lampan ska lysa ca 6 sekunder varje gång tändningsnyckeln vrids till ON. Om lampan fortsätter att lysa eller tänds under körning, kan det ha uppstått ett fel på krockkuddarna. Kontakta omgående en Kia-verkstad.

Varningslampa för låsningsfria bromsar



Lampan ska tändas och lysa i ca 3 sekunder när tändningsnyckeln vrids till ON. Den ska sedan slockna om det inte är något fel i systemet.

Om lampan fortsätter att lysa eller tänds under körning kan det vara något fel i systemet. Kontakta en Kia-verkstad.

Bilens bromssystem i övrigt fungerar som det ska. Det är bara ABS-funktionen som kan ha upphört att fungera.

Varningslampa för den elektroniska bromskraftfördelningen (EBD)



Om dessa båda lampor tänds samtidigt under körning har det uppstått problem med ABS- och EBD-systemen. Vänd dig till en Kia-verkstad så snart som möjligt.



VARNING

Om båda lamporna lyser fungerar inte bromssystemet som det ska. Det finns risk att bakhjulen låses vid en inbromsning och att bilen får sladd. Vänd dig till en Kia-verkstad så snart som möjligt.

Varning för ansatt parkeringsbroms och låg bromsvätskenivå



Ansatt parkeringsbroms

Lampan lyser när parkeringsbromsen inte är helt frigjord när tändningsnyckeln är i läge START eller ON. När motorn är igång ska varningslampan slockna när parkeringsbromsen är helt frigjord.

Låg bromsvätskenivå

Om lampan lyser när motorn är igång gör så här:

1. Parkera bilen på en säker plats.
2. Stanna motorn och kontrollera bromsvätskenivån. Fyll på vätska om nivån är för låg. Kontrollera också att det inte förekommer något läckage från bromsledningar eller anslutningar.
3. Om du hittar något läckage, lampan fortsätter att lysa eller om bromsarna inte känns som de ska, se till att bilen blir bärgad till en Kia-verkstad.

Bilen har två separata bromskretsar vilket innebär att det finns bromseffekt på två hjul om det uppstår något fel i den ena bromskretsen. Om bromsarna på bara två hjul fungerar krävs det mer kraft för att bromsa och pedalen sjunker närmare golvet. Dessutom förlängs bromssträckan avsevärt. Om du får bromsbortfall under körning, växla ner och stanna bilen så snart som möjligt.

Om varningslampan är hel ska den lysa när parkeringsbromsen är ansatt och tändas när du vrider tändningsnyckeln till ON.

⚠ VARNING

Om lampan lyser under körning, kontrollera först om parkeringsbromsen helt frigjord. Om den är frigjord och du har följt anvisningarna ovan och lampan ändå fortsätter att lysa bör bilen bärgas till en Kia-verkstad.

Varningslampa för glömt säkerhetsbälte



Bältespåminnaren blinkar eller lyser i ca 6 sekunder när tändningsnyckeln vridits till ON.

Läs mer i kapitel 3.

Blinkers



Pilarna markerar på vilken sida som blinkerslamporna blinkar. Om en pil lyser med fast sken, blinkar snabbare än normalt eller inte tänds alls kan det bero på att en glödlampa är trasig eller ett annat fel. Kontakta en Kia-verkstad om du behöver hjälp med lampbytet.

Helljuset tätt



Lampan lyser när helljuset är tätt och när du använder helljusblinken.

Parkeringsljus



Lampan lyser när halvljuset är tätt

Dimljus



Lampan lyser när dimljusen är tända.

Dimbajljus



Kontrolllampan visar att dimbajljusen är tända.

Halvljus



Lampan lyser när halvljuset är tätt.

Varningslampa för lågt oljetryck



Om lampan tänds under körning:

1. Parkera bilen på en säker plats.
2. Stanna motorn och kontrollera oljenivån. Fyll på motorolja om nivån är för låg.

Om lampan fortfarande lyser när oljenivån är korrekt, kontakta en Kia-verkstad.

! VIKTIGT

Motorn kan få allvarliga skador om du inte stannar den när lampan tänds.

! VIKTIGT

Motorn kan få allvarliga skador om varningslampan för lågt oljetryck lyser när motorn är igång.

Lampan ska bara lysa en kort stund innan motorn startas.

Om lampan tänds under körning parkera bilen på en säker plats så snart det är möjligt. Stanna motorn och kontrollera oljenivån. Fyll på om det behövs. Om lampan fortsätter att lysa när du startar motorn med korrekt oljenivå, stäng av den direkt och kontakta en Kia-verkstad.

Indikator för växellägen (bilar med automatisk växellåda)



Aktuellt växelläge visas i displayen framför föraren.

Växlingsindikator för ekonomisk körning (bilar med manuell växellåda)

■ Typ A



■ Typ B



Växla upp eller ner till den växel som visas.

- ▲↻: Siffran + pilen vänd uppåt är en uppmaning att växla upp till den högre växel, som siffran visar. I detta fall från 2:an till 3:an.
- ▼↻: Siffran + pilen vänd nedåt är en uppmaning att växla ned till en lägre växel. I detta fall från 4:an till 3:an.

* OBS

- Om du väljer ECO OFF kommer växellägesindikatorn för manuell växellåda inte att visas i displayen.
- Om det blivit något fel på växlingsindikatorn kommer inga pilar eller siffror att visas i displayen.

Batteriet laddas inte



Det kan bero på fel i laddningssystemet eller på generatoren.

Om lampan tänds under körning:

1. Parkera bilen på en säker plats.
2. Stanna motorn och kontrollera om drivremmen till generatoren är hel och spänd.
3. Om remmen är hel och spänd är det sannolikt ett fel i laddningssystemet. Kontakta snarast en Kia-verkstad.

Bakluckan är öppen



Lampan lyser när bakluckan inte är helt stängd.

Varning för öppen dörr



Lampan lyser när någon dörr eller flera av dörrarna inte är helt stängda.

Startspärr (immobilizer)



Bilar som inte har Smart Key

Lampan tänds när nyckeln sticks i tändningslåset och vrids till ON. Det indikerar att motorn kan startas. Nu kan du starta motorn. Lampan slocknar när motorn startat.

Om lampan blinkar när nyckeln är i ON-läget, vänd dig till en Kia-verkstad för kontroll av startspärrsystemet.

Bilar med Smart Key

Om något av följande inträffar i ett fordon utrustad med Smart Key så kommer lampan till startspärren att tändas, blinka eller slockna.

- Lampan lyser i ca 30 sekunder om det finns en Smart Key i bilen och tändningen är i läge ACC eller ON. Det betyder att du kan starta bilen.

Om det inte finns någon Smart Key i bilen och du trycker på startknappen kommer lampan att blinka för att markera att motorn inte kan startas.

- Om lampan lyser i bara 2 sekunder och sedan slocknar när det finns en Smart Key i bilen och tändningen är i läge ON, be en Kia-verkstad kontrollera systemet.
- Om batteriet i Smart Key är svagt så blinkar indikatorlampan i START-knappen och motorn startar inte.

Då gör du så här:

Håll Smart Key-enheten mot ringen runt START-knappen samtidigt som du trycker på knappen.

Om det är något fel på själva Smart Key-enheten kommer lampan i knappen också att blinka.

Låg bränslenivå



Lampan tänds när det återstår bränsle för bara några mils körning. Tanka så fort som möjligt när lampan tänds i annat fall kan den låga bränslenivån medföra att motorn misständer och att katalysatorn skadas.

D150320AUN-U1

Motorkontrollampa



Lampan ingår som en del i systemet som övervakar avgasreningen. Om lampan tänds under körning innebär det att det uppstått något fel i avgasreningssystemet. Lampan ska lysa några sekunder efter att tändningsnyckeln vridits till ON eller slockna när motorn startats.

Om lampan inte tänds eller börjar lysa under körning, kontakta snarast en Kia-verkstad för att få felet avhjälpt.

! VIKTIGT - Dieselmotor

Om lampan börjar blinka måste partikelfiltret kontrolleras innan bilen körts ytterligare 5 mil.

! VIKTIGT

Bilen bör inte köras någon längre sträcka med lampan lysande. Då finns det risk för skador i avgasreningssystemet inklusive katalysatorn. Dessutom fungerar inte motorn som den ska och bränsleförbrukningen kan öka. Kontakta snarast en Kia-verkstad för att få felet avhjälpt.

Varning för hög kylväsketemperatur



Varningslampan tänds när tändningen är på och temperaturen på kylvätskan är för hög, dvs över 120 °C.

Motorn kan bli överhettad och skadas om du fortsätter att köra när lampan lyser.

Se "Överhettad motor" i registret för att hitta till rätt sida i boken och läsa om hur du ska göra.

ESP - Elektronisk stabilitetskontroll



Lampan ska lysa i ca 3 sekunder när tändningsnyckeln vrids till ON och sedan slockna.

Lampan ska blinka när ESP-systemet aktiveras vid körning på halt eller löst underlag som t ex grus.

Vid fel i ESP-systemet lyser lampan konstant. Vänd dig till en Kia-verkstad för att få systemet kontrollerat.

ESP-Systemet bortkopplat



Lampan ska lysa i ca 3 sekunder när tändningsnyckeln vrids till ON och sedan slockna.

Tryck på ESP-knappen för att koppla bort systemet och ESP OFF tänds i panelen.

Varningslampa för nyckel utanför bil (tillval)

**KEY
OUT**

När tändningen är i radioläge (ACC) eller påslagen (ON) och om någon dörr öppnas så kontrollerar systemet om smart key finns inuti bilen. Om smart key inte finns inuti bilen så kommer varningslampan att blinka, om alla dörrar är stängda så kommer även varningssignal att ljuda i 5 sekunder. Lampan kommer att slockna när bilen är i rörelse. Förvara alltid smart key i bilen.

Varningsljud - glömt nyckeln i bilen**Bil med tändningslås**

En varningsignal hörs om förardörren öppnas när tändningsnyckeln är i läge ACC eller LOCK. När du tar nyckeln ur tändningslåset eller stänger dörren stängs signalen av.

Varningslampa för elektrisk styrservo (EPS)

Lampan lyser en kort stund med tändningen i läge ON och slocknar sedan.

Om lampan tänds under körning har det uppstått något fel på styrservon. Kontakta så fall en Kia-verkstad.

Varning för halt väglag

Symbolen i övre vänstra hörnet visas när ytttemperaturen är ca 4°C eller lägre.

Det stängs av när ytttemperaturen är över 6°.

Om symbolen visas under körning, trampa försiktigt på gasen och undvik tvära svängar samt håll säkert avstånd till framförvarande fordon.

Svagt batteri i Smart Key

Om batteriet i din Smart Key är urladdat och tändningen är i läge OFF kommer den här varningslampan att lysa i ca 3 sekunder.

Sätt i ett nytt batteri.

Stopp-/start-systemets kontrollampa

Lampan lyser med konstant sken när motorn stannats av stopp-/start-systemet.

Lampan blinkar i ca 5 sekunder när motorn startas automatiskt.

Utförlig information om stopp-/start-systemet finns i kapitel 5.

*** OBS**

När motorn startas automatiskt av systemet kan varningslamporna för ABS, ESP, ESP OFF, ESP och varningslampan för parkeringsbromsen lysa en kort stund.

Det händer om batteriet har dålig laddning och beror inte på fel i systemet.

PARKERINGSHJÄLP/BACKVARNARE

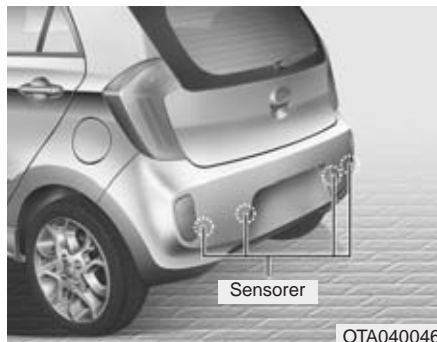

Sensorer i stötfångaren registrerar föremål på ett avstånd upp till 120 cm och varnar föraren genom en föränderlig ljudsignal.

Tänk på att backvarnaren endast är ett hjälpmedel. Var lika uppmärksam på vad som finns bakom bilen som vid backning med en bil som inte är utrustad med parkeringshjälp/backvarnare.

VARNING

Backvarnaren är endast ett hjälpmedel. Systemet kan påverkas av faktorer som gör att det i vissa situationer inte fungerar 100%-igt. Föraren är alltid ansvarig för alla manövrer med bilen och bör vara extremt försiktig i samband med backning.

Parkeringshjälpens/ backvarnarens funktion

Så här fungerar den

- Backvarnaren aktiveras när du lägger i backen och tändningen är i läge ON.
- Systemet kan känna av föremål på upp till 1,2 meters avstånd.
- Om sensorerna känner av två föremål samtidigt mäts avståndet till det närmaste.

Varningsljuden

- Lång intervall mellan varningsljuden: 120 - 81 cm mellan hinder och bakre stötfångaren.
- Kort intervall mellan varningsljuden: 80 - 41 cm mellan hinder och bakre stötfångaren.
- Fast signal: Upp till 40 cm till hindret.

Situationer då systemet kanske inte fungerar

Exempel:

1. Is eller snö täcker sensorerna.
2. Sensorerna täcks av sand, lera eller annat.
3. Backningen sker på mycket ojämnt underlag eller i en lutning.
4. Störning av höga ljudfrekvenser från signalhorn, högvarviga motorer eller tryckluftbromsar på tunga fordon.
5. Kraftigt regn och vattenkaskader.
6. Fjärrkontroller, mobiltelefoner och annan kommunikationsutrustning kan störa sensorerna.
7. När släp är kopplat till bilen kopplas backvarnarna bort.
8. Sensorerna inte är helt rena.
9. Det är extremt varmt eller kallt.

Sensorerna kanske inte upptäcker:

1. Smala stolpar, rep och kedjor.
2. Mjuka och svampiga material samt snö.
3. Föremål som är mindre än 1 m och under 14 cm i diameter.

Försiktighetsåtgärder beträffande parkeringshjälp

- Backvarnarens signal kan ha olika intervall beroende på bilens hastighet och formen på det upptäckta föremålet.
- Backvarnarens funktion kan påverkas av att stötfångarens höjd eller sensorernas läge har ändrats. Tillbehör som monterats och som inte är Kia original kan också störa sensorernas funktion.
- Det kan hända att sensorerna inte registrerar föremål som är närmare än 40 cm eller ger felaktig avståndsindikation. Var försiktig.
- Om sensorerna är täckta av snö, is eller smuts, rengör med vatten och en svamp eller mjuk trasa.
- Se till att sensorerna inte skadas genom att de repas, utsätts för tryck eller slag.

* OBS

Sensorerna känner endast av ett begränsat område bakom bilen.

Små föremål, smala stolpar och föremål som hamnar mellan sensorerna kanske inte upptäcks av sensorerna. Kontrollera alltid bakom bilen i samband med backning.

Alla som kör bilen ska känna till sensorernas funktion och begränsningar.

VARNING

Kontrollera i samband med backning att lekande barn eller gångtrafikanter inte finns bakom bilen. Tänk på att vissa föremål kanske inte upptäcks av sensorerna på grund av avstånd, format eller material. Se alltid upp för hinder oavsett i vilken riktning bilen ska köras.

Felindikation

Om inget varningsljud hörs eller om det kommer i intervaller när backen läggs i kan det ha uppstått ett fel på backvarnaren. Kontakta i så fall en Kia-verkstad.



VARNING

Fabriksgarantin täcker inte skador som uppstått på grund av att backvarnaren inte varnat. Var alltid mycket försiktig i samband med backning.

VARNINGSBLINKERS



Tryck på knappen uppe i mitten på instrumentbrädan för att sätta på och tryck igen för att stänga av varningsblinkers.

Använd varningsblinkers för att varna andra trafikanter om bilen står placerad så att den kan utgöra en hinder och/eller en trafikfara.

YTTRE BELYSNING

Batterisparfunktion

- Om föraren glömt släcka parkeringsljuset släcks det automatiskt när nyckeln tagits ur tändningslåset (Smart Key: Stänger av motorn) och förardörren öppnas.
- Om parkeringsljuset ska vara tänt, gör så här:
 - 1) Öppna förardörren.
 - 2) Vrid på spaken så att parkeringsljuset tänds. D v s vrid yttre delen av spaken.

Fördröjd släckning av strålkastarna

Om du har strålkastarna tända kan de lysa strålkastarna med fördröjning upp till 20 minuter efter att tändningen stängts av/nyckeln tagits ur tändningslåset. Men om du öppnar och stänger förardörren slocknar strålkastarna efter ca 30 sekunder.

Det går också att släcka strålkastarna genom att trycka två gånger på fjärrkontrollens (Smart Key) låsknapp.

! VIKTIGT

Om föraren inte öppnar förardörren utan i stället går ut genom passagerardörren, kommer den automatiska släckningen av strålkastarna inte att fungera. Den fördröjda släckningen av strålkastarna fungerar inte heller. Batteriet laddas ur snabbt om strålkastarna är tända under en längre tid. Lämna därför inte bilen utan att släcka strålkastarna.

Tänd strålkastarna med fjärrkontrollen

Om reglaget för yttre belysning är vridet till läget för tända strålkastare och alla dörrarna och bakluckan är låsta, då kan du tända strålkastarna med lås-upp-knappen på fjärrkontrollen (Smart Key). Strålkastarna lyser i ca 15 sekunder. Om du trycker på lås-upp-knappen en gång till eller på dörrens lås-upp-knapp slocknar strålkastarna direkt.

Halvljusautomatik

Bilar som säljs i Sverige är utrustade med halvljusautomatik.

- (1) Du släcker strålkastarna när du väljer läget för parkeringsljus.
- (2) Strålkastarna släcks automatiskt när motorn stängs av.

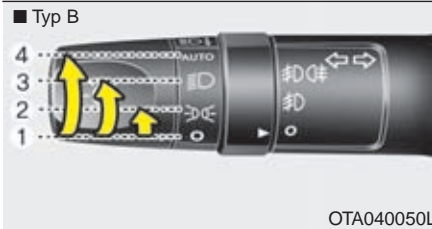
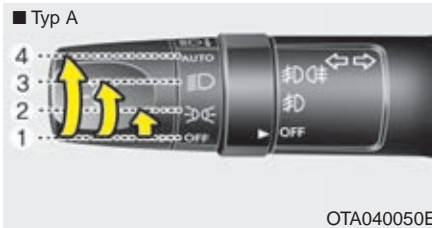

Reglaget för yttre belysning

Vrid på yttre delen av spaken.

- (1) All belysning släckt (halvljus-automatiken tändar strålkastarna när bilen startas).
- (2) Parkeringsljusen tända.
- (3) Strålkastarna lyser och omkoppling mellan hel- och halvljus kan göras.
- (4) Finns eventuellt inte på bilar som säljs i Sverige.



Parkeringsljus (☞☞)

Parkeringsljusen, nummerskylt- och instrumentbelysningen lyser.

* OBS

Instrumentbelysningen lyser bara med tändningen i läge ON.



Strålkastare (☞)

Parkeringsljusen, nummerskylt- och instrumentbelysningen samt strålkastarna lyser i läge 3. Omkoppling mellan hel- och halvljus kan göras.

* OBS

Tändningsnyckeln måste vara i läge ON.



Sensorstyrd tändning av strålkastare

Finns kanske inte på bilar som säljs i Sverige.

Halvljusautomatik

Bilar som säljs i Sverige är utrustade med halvljusautomatik.

1. Du släcker strålkastarna när du väljer läget för parkeringsljus.
2. Strålkastarna släcks automatiskt när motorn stängs av.

! VIKTIGT

- Bil med sensorstyrd tändning av strålkastare (ej normal utrustning i Sverige)
- *Lägg inget på sensorn (1) så att funktionen störs.*
- *Använd inte något rengöringsmedel på sensorn. Det kan lämna en hinna som stör funktionen.*
- *Solfilm på vindrutan kan störa sensorns funktion.*

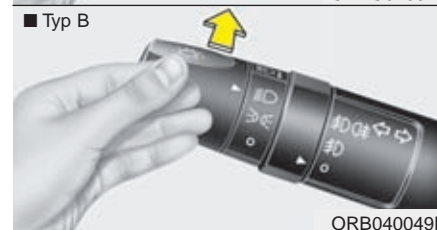

Omkoppling till helljus

Den yttre delen av spaken måste vara i läge (3). Koppla om till helljus genom att trycka spaken mot instrumentpanelen. Den blå kontrollampen tänds i panelen. Dra spaken bakåt för att koppla om till halvljus.

Ha inte strålkastarna tända när motorn inte är igång. Batteriet laddas ur.



! VARNING - Bakåtsikt

Använd aldrig helljus vid möte av annat fordon, det bländar den andra föraren.



Helljusblink

För att blinka med helljuset, dra spaken mot ratten.

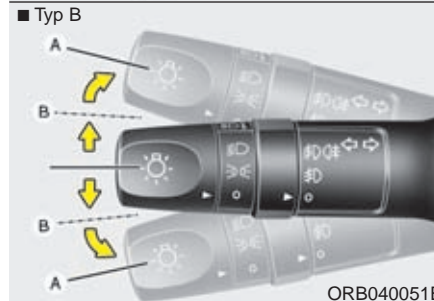
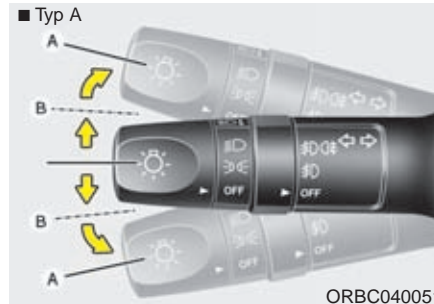

Blinkers

Blinkers fungerar med tändningsnyckeln i läge ON.

Signalera för sväng

För spaken förbi spärrläget till A. När bilen körs rakt fram igen återgår blinkersspaken automatiskt till neutralläget.

Signalera för filbyte

För spaken till spärrläget B. När du släpper spaken återgår den till neutralläget.

Gröna pilar i instrumentpanelen blinkar när blinkers är aktiverade.

Ett tryck - tre blinkningar

I bilar med den här filbytesfunktionen blinkar blinkerslamporna 3 gånger när du petar till på spaken.

* OBS

Om någon av pilarna i panelen blinkar onormalt snabbt eller mycket långsamt är det ett tecken på att en blinkerslampe är trasig eller något annat elfel.

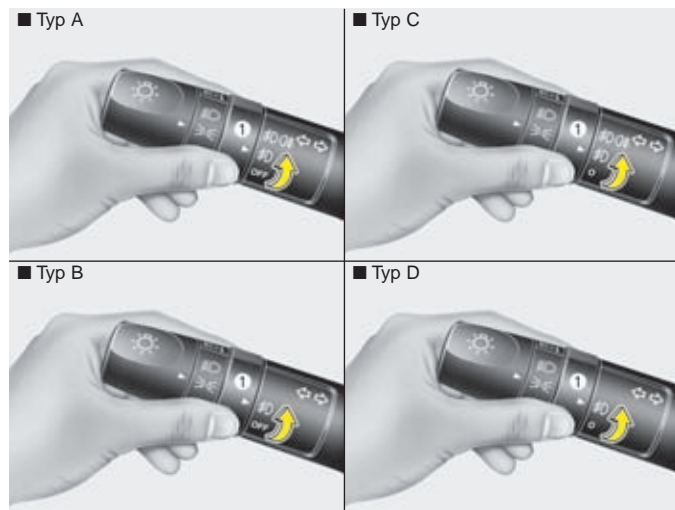

ORBC040052/ORB040052D/ORB040052E/ORB040052L

Dimljus fram

Vrid på ringen (1) från läge OFF till ON för att tända dimljusen. Yttre delen av spaken måste vara vriden till parkeringsljus (läge 2).

Anm. I Sverige får dimljusen inte vara tända samtidigt som halvljuset.

! VIKTIGT

Dimljusen förbrukar mycket ström när de är tända. Ha därför inte dimljusen tända annat än när det är nödvändigt.

* OBS

Dimljusen kan bara tändas när tändningen är i läge ON.

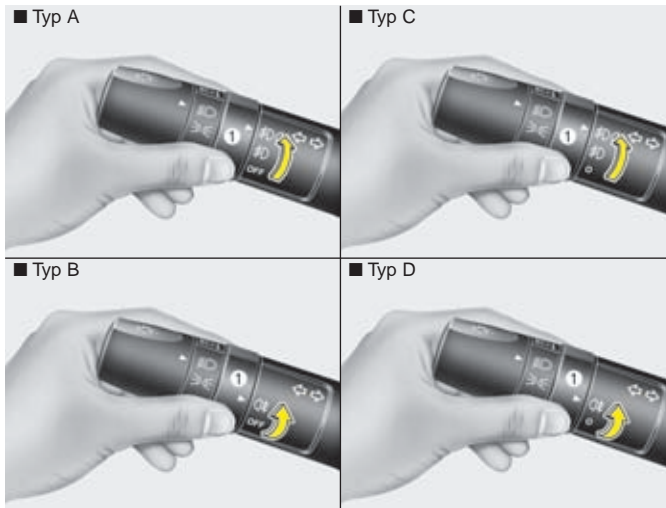

ORBC040053/ORBC040052E/ORB040053E/ORB040053L

Dimbakklys

Vrid först yttre delen av spaken till symbolerna för parkeringsljus eller strålkastare. Vrid därefter på ringen (1) på spaken så att pilen på ringen pekar mot symbolen för dimbakklys. Se bilden ovan.

Dimbakklysen kan tändas när reglaget är inställt så att parkeringsljusen eller strålkastarna lyser. Vrid ringen (1) uppåt så att den lilla pilen pekar mot symbolen för dimbakklysen.

* OBS

Dimbakklysen kan bara tändas när tändningen är i läge ON.

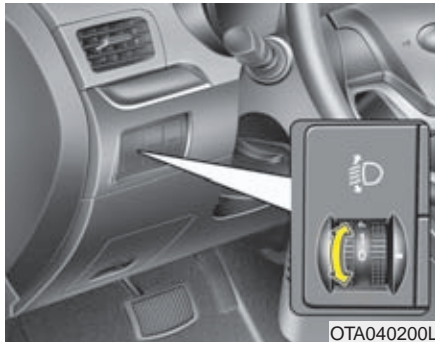

Nivåreglering av strålkastarna

manuell

Strålkastarna ska justeras i höjd, beroende på hur bilen är lastad, för att inte andra trafikanter ska bländas. Se tabellen.

Last i bilen	Reglagets läge
Endast förare	0
Med passagerare fram	0
Åkande på alla platser i bilen	1
Åkande på alla platser i bilen + Max last	3
Förare och full last	5

VINDRUTETORKARE OCH SPOLARE

Spakens lägen/ vindrutespolare

■ Typ A

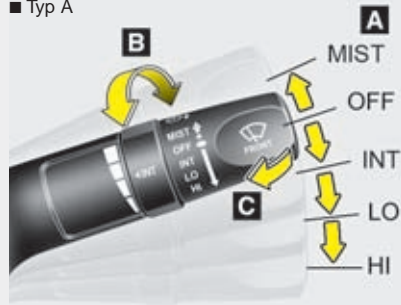

■ Typ C

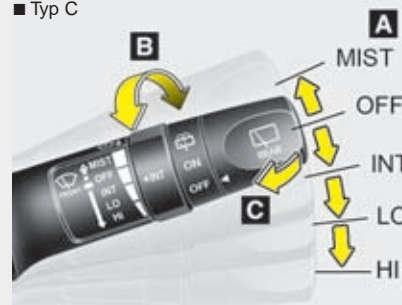

■ Typ B

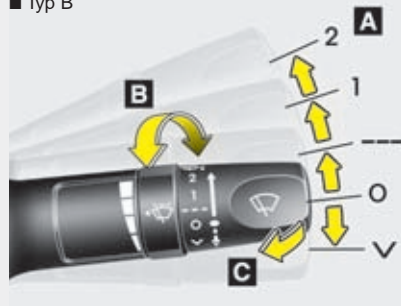

■ Typ D

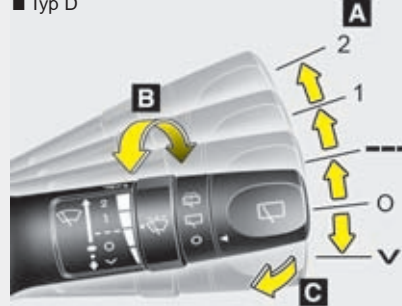

A : Reglering av torkarna (Fram)

- MIST (√) – Enstaka torkarslag
- OFF (O) – Från
- INT (---) – Intervalltorkare
- LO (1) – Normal hastighet
- HI (2) – Normal hastighet

B : Justering av intervall

C : Spolning med ett par torkarslag (Fram)

ORBC040054E/ORB040054E/OTA040053/ORB041405

Bakrutetorkare/ spolare

■ Typ C

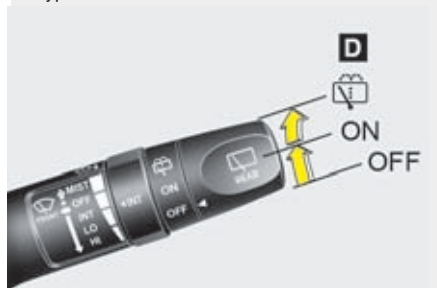

■ Typ D

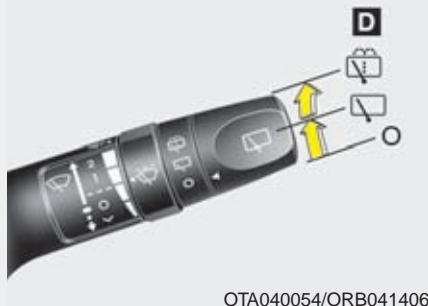

OTA040054/ORB041406

D : Reglering av bakrutetorkare/spolare

- – Spolning med ett par torkarslag
- ON / – Torkarna går kontinuerligt
- OFF / (O) – Från

Spakens lägen

MIST () : För spaken till och släpp den för enstaka torkarslag. Torkarna fortsätter att slå om spaken hålls kvar.

OFF (O) : Allt avstängt.

INT (---) : Intervalltorkning som kan justeras steglöst med ringen.

LO (1) : Normal torkarhastighet.

HI (2) : Snabb torkarhastighet.

* OBS

Sopa bort snö och skrapa bort is från rutan innan torkarna startas annars kan torkarmotorn skadas.

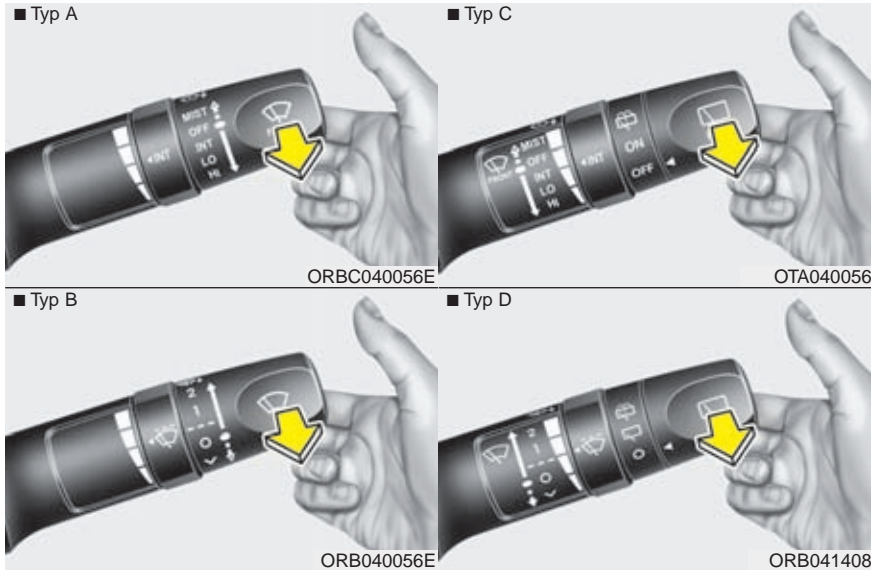

Vindrutespolare

Dra spaken mot ratten för att spola vindrutan.

Om torkarna är avstängda kommer de att svepa tre gånger över rutan när du slutat spola och sedan stanna.

Om torkarna är igång fortsätter de torka när du släpper spaken.

Om spolaren inte fungerar, kontrollera först om det finns spolärvätska i behållaren och fyll på om det behövs.

⚠ VIKTIGT

Spolarens pumphotor kan skadas om du försöker spola när det inte finns vätska i behållaren.

⚠ VARNING

Om det är minusgrader, spola inte vindrutan förrän den är uppvärmd. I annat fall riskerar du att få isbildning på rutan så att sikten skymms.

⚠ VIKTIGT

- *Torkarna kan skadas om du låter dem svepa över rutan när den är torr.*
- *Tvätta inte torkarbladen med bensin, fotogen, thinner eller något lösningsmedel, de kan skadas.*
- *För inte torkarna manuellt över rutan, de kan skadas.*

■ Typ C

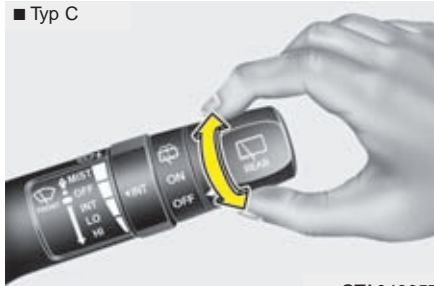

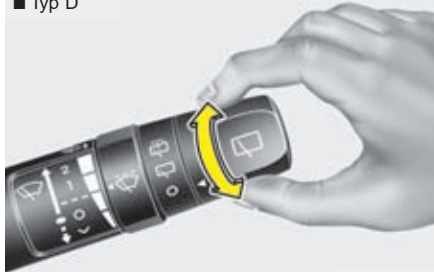

OTA040057

■ Typ D



ORB041409

-  – Spolning och torkning
- ON () – Kontinuerlig torkning.
- OFF (O) – Allt avstängt.

Bakrutetorkare/spolare

Vrid på yttre änden av spaken som sitter på höger sida av rattstången.

INRE BELYSNING

! VIKTIGT

Tänk på att inte ha innerbelysningen tänd för lång tid om motorn inte är igång. Batteriet laddas ur.

⚠ VARNING - Bakåtsikt

Använd inte innerbelysningen vid körning i mörker. Det kan orsaka olyckor då synen påverkas negativt av kontrasten mellan innerbelysningen och mörkret.

Automatisk släckning

Innerbelysningen släcks automatiskt ca 20 sekunder efter att tändningen slagits av (OFF)



OTA040058



Läslampor fram

Lamporna är monterade i taket bakom backspegeln. Tryck på glaset för att tända/släcka.

-  : Med knappen i mittläget (DOOR), tänds innerbelysningen när en dörr öppnas. Om dörrarna låses upp med fjärrkontrollen (Smart Key) tänds och lyser innerbelysningen i ca 30 sekunder om ingen dörr öppnas.

Belysningen tonas ner efter ca 30 sekunder när dörrarna stängts. Men om tändningen är i läge ON eller alla dörrarna låses så slocknar belysningen direkt.

Om en dörr öppnas när tändningen är i läge ACC eller LOCK lyser det i ca 20 minuter. Men om en dörr öppnas med tändningen i läge ON slocknar inte belysningen efter en viss tid och då finns det risk att batteriet laddas ur.

-  : Lampan är släckt. Om en lampa tänds genom att du trycker på glaset (1) slocknar den inte även om knappen för innerbelysningen är i läge O (släckt)
-  : Lampan lyser vare sig dörrarna är öppna eller stängda.



Innerbelysning

- DOOR : Med knappen i mittläget (DOOR), tänds innerbelysningen när en dörr öppnas. Om dörrarna låses upp med fjärrkontrollen (Smart Key) tänds och lyser innerbelysningen i ca 30 sekunder om ingen dörr öppnas.

Belysningen tonas ner efter ca 30 sekunder när dörrarna stängts. Men om tändningen är i läge ON eller alla dörrarna låses så slocknar belysningen direkt.



Om en dörr öppnas när tändningen är i läge ACC eller LOCK lyser det i ca 20 minuter. Men om en dörr öppnas med tändningen i läge ON slocknar inte belysningen efter en viss tid och då finns det risk att batteriet laddas ur.

- OFF : Lampan är släckt.
- ON : Lampan lyser vare sig dörrarna är öppna eller stängda.



Bagagerumslampa

Lampan tänds när bakluckan öppnas och släcks när den stängs.

! VIKTIGT

Om du har luckan öppen en längre tid så laddar den tända lampan ur batteriet..

BAKRUTEDEFROSTER

! VIKTIGT

Rengör aldrig bakrutans insida med något annat än mjuka trasor eller en svamp och torka utmed värmetrådarna så att de inte skadas. Använd ett vanligt fönsterputsmedel.

* OBS

För att avfrosta vindrutan, se längre fram i detta kapitel.

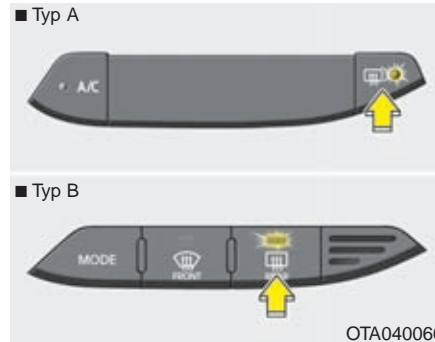

Bakrutedefroster

Defrosteren fungerar endast när motorn är igång. Kontrolllampan i knappen visar när den är på.

Om bakrutan är täckt av snö och is bör du först sopa av och skrapa ren den.

Bakrutedefrosteren stängs automatiskt av efter ca 20 minuter eller när du stannar motorn.

Eluppvärmda yttre backspeglar

Knappen för bakrutedefrosteren kopplar även på värmen i backspeglarna.

MANUELL KLIMATANLÄGGNING

■ Typ A





1. Val av luftriktning
2. Friskluft/återcirkulation
3. Fläktreglage
4. Temperaturreglage
5. Luftkonditionering
6. Bakrutedefroster

■ Typ B



OTA040061/OTA040061L

Värme och luftkonditionering

1. Starta motorn.
2. Välj luftriktning.
För optimal värme alternativt kyla;
 - Varmt : 
 - Kallt: 
3. Välj temperatur.
4. Välj friskluft.
5. Justera fläkthastigheten.
6. Starta luftkonditioneringen om kupén behöver kylas eller om luften behöver avfuktas.



OTA040063



Val av luftriktning

Med reglaget bestämmer du genom vilka munstycken som luften ska strömma.

De olika alternativen beskrivs här och bokstäverna inom parentes i rubrikerna anger genom vilka ventilationsmunstycken luften strömmar.



Luft mot huvudet (B och D)

Rikta luftströmmarna enligt önskemål med de justerbara munstyckena.



Luft mot huvudet och golvet (B, C, D)

Luften mot golvet är varmare än den mot huvudet utom när temperaturinställningen är max kylning.



Luft mot golvet (C, A och D)

Huvuddelen av luften strömmar mot golvet i fram- och baksätet genom munstyckena C och E.

En mindre del luft strömmar genom munstyckena A och D.



Defroster och luft mot golvet (A, C, D)

Huvuddelen av luften strömmar genom munstyckena A vid vindrutan samt C och E vid golvet.

En mindre del luft strömmar genom sidorutornas munstycken D.



Defroster (A och D)

Huvuddelen av luften strömmar mot vindrutan genom munstyckena A.

En mindre del luft strömmar genom sidorutornas munstycken D.

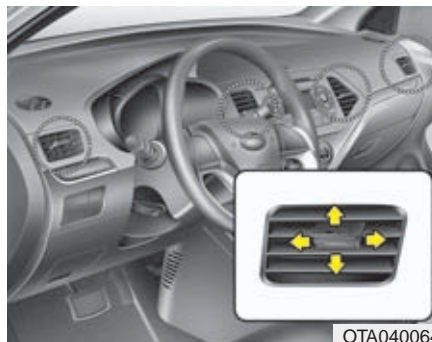

OTA040064

Ventilationsmunstyckena B och D i instrumentpanelen

Varje munstycke går att justera individuellt. Med reglaget i mitten kan du rikta luftströmmarna som pilarna visar.



OTA040065

Temperaturreglage

Vrid reglaget för att ställa in önskad temperatur.



Friskluft/återcirkulation

Tryck på knappen för att välja friskluft eller att låta kupélufven återcirkulera.

Återcirkulation



Lampan i knappen lyser när återcirkulation är vald.

Friskluft



Lampan i knappen lyser inte när friskluft är vald.

*** OBS**

Välj inte inställningen för återcirkulation för en längre period. Det finns risk för imma på rutorna och dessutom blir luften efter en tid unken. Den blir också mycket torr eftersom luftkonditioneringen avfuktar luften.

⚠ VARNING

- Långvarig inställning för återcirkulation kan orsaka att rutorna immar igen.
- Långvarig inställning för återcirkulation orsakar trötthet eftersom kupélufven blir syrefattig. Välj därför återcirkulation endast under kortare tid, t ex i tunnlar och i samband med körning i köer.



OTA040068

Fläktreglage

Tändningsnyckeln måste vara i läge ON. Vrid på reglaget för att ändra fläkthastigheten. Stäng av fläkten genom att vrida till 0.

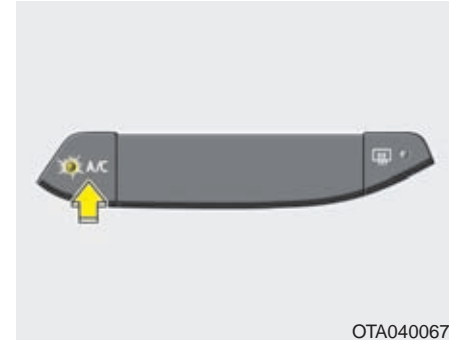

OTA040067

Luftkonditionering(A/C)



Tryck på knappen för att koppla in luftkonditioneringen. Lampan i knappen tänds. Tryck en gång till för att stänga av (lampan slocknar).

Inställningar för värme, ventilation och kyla

Ventilation

1. Välj luftriktning mot huvudet .
2. Välj friskluft.
3. Ställ in önskad temperatur.
4. Välj fläkthastighet.

Värme

1. Välj luftriktning mot golvet .
 2. Välj friskluft.
 3. Ställ in önskad temperatur.
 4. Välj fläkthastighet.
 5. Om luften behöver avfuktas, starta luftkonditioneringen.
- Om vindrutan blir immig justera luftriktningen till  eller .

Några tips

För att undvika att damm och dålig luft sugas in i kupén, välj återcirkulation en kort stund och koppla sedan över till friskluft.

- Håll ventilationsgallren framför vindrutan rena från löv, skräp och snö så att frisk luft kan ledas in i kupén.
- För att undvika imma på vindrutan, välj friskluft och luftriktning genom defrostermunstyckena samt sätt på luftkonditioneringen. Justera sedan temperatur och fläkthastighet.

Luftkonditionering

Bilens system är fyllt med ett kylmedel som kallas R-134a. Det påverkar inte ozonskiktet om det skulle läcka ut.

1. Starta motorn och tryck på knappen för luftkonditioneringen.
 2. Välj luftriktning mot huvudet .
 3. Välj friskluft eller återcirkulation.
 4. Justera fläkthastighet och temperatur.
- När du vill ha maximal kylning, vrid reglaget helt till vänster och ställ in fläkten på högsta fart.

*** OBS**

- Håll ett öga på motorns temperaturmätare om ytttemperaturen är hög och du har luftkonditioneringen på samt kör i branta uppforsbackar, tät trafik eller drar släp. Luftkonditioneringen kan orsaka att motorn överhettas. Om det händer, stäng av luftkonditioneringen.
- Rutorna ska vara stängda när luftkonditioneringen är igång. Om du har luftkonditioneringen på och öppnar sidorutorna när det är hög luftfuktighet finns det risk för kondens i bilen som i värsta fall kan skada elektroniken.

Att tänka på för luftkonditioneringen

- Om bilen stått parkerad i solen så att kupén är kraftigt uppvärmd, öppna dörrarna och vädra ur bilen innan du kör iväg.
- Luftkonditioneringen avfuktar och motverkar imbildning när det är fuktigt i luften.
- In- och urkoppling av luftkonditioneringens kompressor gör att motorns varvtal kan variera något vid tomgångkörning.
- Kör luftkonditioneringen minst 5-10 minuter varje månad för att hålla den i trim.
- När du kört bilen med luftkonditioneringen på bildas det en vattenpöl under motorrummet. Det är kondensvatten från systemet.
- Om du väljer återcirkulation och kylning för en längre stund blir luften i kupén unken.
- Ibland kan man uppleva att det kommer in fuktig luft i bilen. Det är normalt vid snabb nedkylning av kupén.
- Om du har luftkonditioneringen igång länge och det är stor temperaturskillnad mellan kupén och ytttemperaturen, kan det medföra att det blir imma på utsidan av vindrutan. Andra i så fall luftriktningen till  och sänk fläkthastigheten.

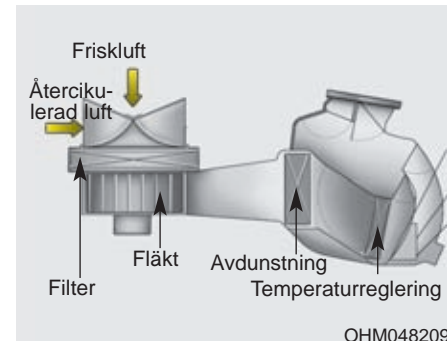
**Kupéluftfilter**

Filtret, som är placerat innanför handskfacket fångar upp pollen, sot och andra partiklar som kan sugas in i bilen via kupéfläkten.

Om filtret börjar bli allt för smutsigt minskar luftströmmarna till kupén vilket kan medföra imbildning på rutorna. Då måste filtret bytas.

* OBS

- Kupéluftfiltret ska bytas enligt anvisningarna i serviceprogrammet. Om bilen körs på dammiga vägar under s k krävande förhållanden ska filtret bytas oftare.
- Om luftflödet till kupén försämras kan filtret vara igensatt. Kontakta i så fall en Kia-verkstad för kontroll av filtret.

Kontroll av kylmedel i systemet och smörjning av kompressorn

Om det inte är tillräckligt med kylmedel i systemet fungerar kylningen dåligt. Med för mycket kylmedel blir effekten också dålig.

* OBS

Rätt kyl- och smörjmedel måste användas för att luftkonditioneringen ska fungera på rätt sätt och för att kompressorn inte ska skadas.



VARNING

Service av luftkonditioneringen kräver specialutrustning. Vänd dig därför till en Kia-verkstad om systemet inte fungerar.

AUTOMATISK KLIMATANLÄGGNING

■ Typ A



1. Temperaturreglage
2. AUTO-knapp
3. OFF-knapp
4. Display som visar inställningar
5. Fläkttreglage
6. Luftkonditionering
7. Friskluft/Återcirkulationsknapp
8. Val av luftriktning
9. Vindrutedefroster
10. Bakrutedefroster

■ Typ B



OTA040069/OTA040069L



I AUTO-läge sköts alla inställningar automatiskt

1. Tryck på AUTO-knappen så sköter systemet inställningar för fläkthastighet, luftriktning, friskluft/återcirkulation samt in- och urkoppling av luftkonditioneringen
2. Vrid på temperaturvredet för önskad temperatur, Om lägsta temperatur väljs (Lo) kommer AC-systemet att arbeta kontinuerligt.

3. Stäng av den automatiska temperaturregleringen genom att trycka/vrida på valfri knapp/ratt för:

- Val av luftriktning
- Luftkonditionering
- Vindrutedefroster
- Friskluft/återcirkulation
- Fläkthastighet

Den valda funktionen regleras manuellt medan övriga inställningar sköts automatiskt.

Du får en behaglig temperatur i kupén om du väljer AUTO-läget och sedan den temperaturinställning du önskar.



* OBS

Täck inte över sensorn som finns innanför vindrutan. Den styr temperaturregleringen.

Växla mellan AUTO och manuella inställningar

Du kan göra manuella inställningar genom att trycka på knapp efter knapp. Funktioner som du inte väljer manuellt styrs automatiskt.

1. Starta motorn.

2. Välj luftriktning.

För optimal värme alternativt kyla;

- Varmt :

- Kallt:

3. Välj temperaturinställning.

4. Välj friskluft.

5. Välj fläkthastighet.

6. Om du behöver kylning eller avfuktning, starta luftkonditioneringen.

Tryck på AUTO-knappen för att återgå till automatisk kontroll av systemet.

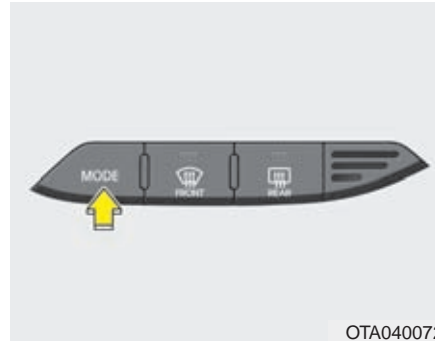

Val av luftriktning

Med MODE-knappen går det att välja genom vilka ventilationsmunstycken som luftströmmarna ska gå.

Tryck på knappen för att stegvis komma till rätt inställning. Se symbolen nedan:



Bokstäverna inom parentes i rubrikerna anger genom vilka ventilationsmunstycken luften strömmar.



Defroster och luft mot golvet (A, C, D)

Huvuddelen av luften strömmar genom munstyckena A vid vindrutan samt C och E vid golvet.

En mindre del luft strömmar genom sidorutornas munstycken D.



Luft mot huvudet (B och D)

Justera luftströmmarna enligt önskemål.



Luft mot huvudet och golvet (B, C och D)

Luften mot golvet är varmare än den mot huvudet utom när temperaturinställningen är max kylning.



Luft mot golvet (A, C, D)

Huvuddelen av luften strömmar mot golvet i fram- och baksätet genom munstyckena C och E.

En mindre del luft strömmar genom munstyckena A och D.

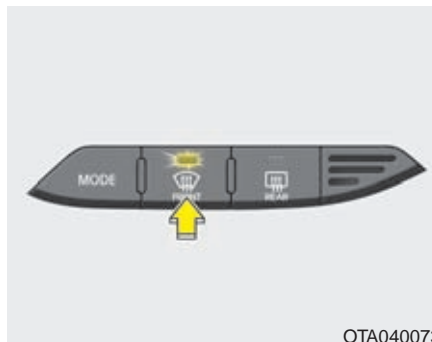

OTA040073

Defroster

Huvuddelen av luften strömmar mot vindrutan genom munstyckena A.

En mindre del luft strömmar genom sidorutornas munstycken D.

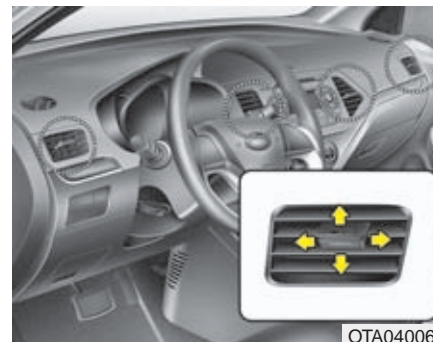

OTA040064

Ventilationsmunstyckena i instrumentpanelen och i baksätet

Varje munstycke går att justera individuellt. Med reglaget i mitten kan du rikta luftströmmarna som pilarna visar.



OTA040074

Temperaturreglaget

Temperaturreglaget tillåter dig att justera önskad temperatur på luften som strömmar ut ur ventilationsmunstyckena. Vrid temperaturreglaget till höger för varmare och till vänster för kallare temperatur.

Omkoppling mellan Celsius och Fahrenheit

För att ändra temperaturvisningen från Celsius till Fahrenheit håll ned OFF-knappen medans du trycker 4 gånger eller fler på AUTO-knappen. Skulle batteriet kopplas ur av någon anledning så kommer systemet att visa temperaturvisningen i Celsius efter återanslutning av batteriet.



OTA040075

Friskluft/återcirkulation

Tryck på knapparna för att välja mellan friskluft och att kupéluften återcirkulerar.

Återcirkulationsläge



Lampan på knappen tänds när återcirkulation är vald, då återcirkuleras kupélufven genom systemet och värms upp eller kyls beroende på vald temperatur.

Friskluftsläge



Lampan i knappen lyser inte när friskluftläge är valt, med friskluftsläge så tas luften utifrån och värms upp eller kyls beroende på vald temperatur.

* OBS

Långvarig inställning för återcirkulation kan orsaka att rutorna lätt immar igen på insidan, det kan även orsaka att luften uppfattas som instängd och unken. Den blir också mycket torr eftersom luftkonditioneringen avfuktar luften.

VARNING

- Långvarig inställning för återcirkulation kan orsaka att rutorna immar igen.
- Långvarig inställning för återcirkulation ger unken luft och orsakar trötthet eftersom kupélufven blir syrefattig. Välj därför återcirkulation endast under kortare tid, t ex vid körning i tunnlar och i samband med körning i köer.



OTA040076

Fläktrglaget

Vrid knappen åt vänster för lägre fläkthastighet och åt höger för högre. Stäng av fläkten helt med OFF-knappen.

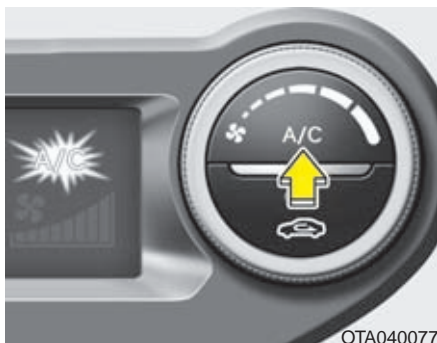

OTA040077

Luftkonditioneringen(A/C)

Tryck på A/C-knappen för att sätta på luftkonditioneringen. Kontrollampen tänds.

Tryck en gång till på knappen för att stänga av.





OTA040078

OFF-knappen

Tryck på knappen för att stänga av automatiken om du vill göra alla inställningar själv.

INSTÄLLNING FÖR ATT TA BORT IMMA OCH IS FRÅN VINDRUTAN

VARNING- Windshield heating



Välj inte  eller  i samband med kylning av kupén och om det är mycket fuktigt i luften. Temperaturskillnaden mellan vindrutans ut- och insida kan medföra att det blir imma på utsidan med försämrad sikt som resultat. Om det finns risk för imma på utsidan av vindrutan, välj denna inställning  och sänk fläkthastigheten.

- Med max fläkthastighet och värme får du bästa defrostereffekten.
- Om du vill ha värme vid golvet samtidigt som imma och is tas bort, välj denna inställning.
- Sopa alltid bort all snö och skrapa samtliga rutor helt rena innan du kör. Skrapa försiktigt ren de yttre backspeglarna. Men tänk på att spegelglasen är ömtåliga och lätta att repa.
- Sopa också bort snö från motorhuven och luftintaget framför vindrutan. Det motverkar imbildning på rutorna.



Manuell klimatanläggning

Ta bort imma från insidan

1. Sätt igång fläkten.
2. Välj temperatur.
3. Välj luftriktning  eller .
4. Slå på luftkonditioneringen
5. Välj friskluftsläge.





Smält is på utsidan

1. Kör fläkten med högsta hastighet.
2. Ställ in för hög värme.
3. Tryck på defrosterknappen .
4. Slå på luftkonditioneringen
5. Välj friskluftsläge.





Automatisk klimatanläggning

Ta bort imma från insidan



1. Välj fläkthastighet.
 2. Välj temperatur.
 3. Tryck på defrosterknappen .
 4. Automatiken väljer friskluft och startar luftkonditioneringen om det behövs.
- Om friskluft och luftkonditionering inte väljs automatiskt, tryck in knapparna.
- Om  valts kommer fläkten automatiskt att gå med hög fart.



Smält is på utsidan

1. Kör fläkten med högsta hastighet.
 2. Ställ in för max värme.
 3. Tryck på defrosterknappen .
 4. Automatiken väljer friskluft och startar luftkonditioneringen om det behövs.
- Om  valts kommer fläkten automatiskt att gå med hög fart.

Inställning mot imbildning

För att motverka imbildning på insidan av vindrutan blir inställningen automatiskt friskluft och luftkonditioneringen går igång när  eller  väljs. Om du av någon anledning inte vill ha inställt för friskluft eller att luftkonditioneringen inte ska gå, ändra inställningarna manuellt.

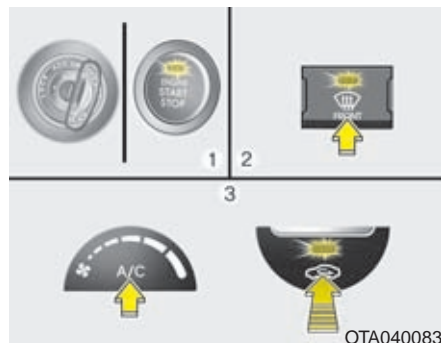

Automatisk klimatanläggning

1. Vrid tändningsnyckeln till ON.
2. Vrid reglaget för luftriktning mot defroster .
3. Håll in knappen (A/C) för luftkonditioneringen samtidigt som du trycker knappen för återcirkulation minst 5 gånger inom 3 sekunder.

Kontrolllampan i knappen blinkar 3 gånger med 1/2 sekunds intervall. Det betyder att inställningen är ändrad.

Om batteriet varit fränkopplat eller urladdat måste den här funktionen återställas.

FÖRVARINGSFACK

! VIKTIGT

- Lämna aldrig värdesaker i bilen.
- Ha alltid alla fack stängda när bilen är i rörelse. Fyll inte förvaringsfacken så att de inte går att stänga igen.

! VARNING - Brandrisk

Förvara aldrig cigarettändare eller någon form av gasbehållare i bilen. De kan explodera om bilen står parkerad i solen och kupétemperaturen blir hög.

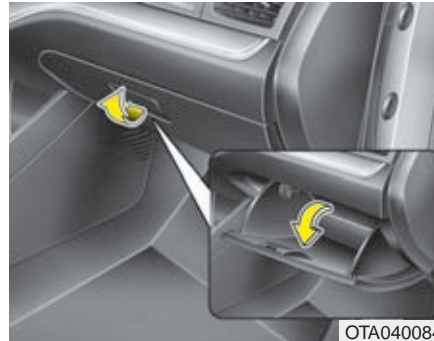

Handskfack

Öppna handskfacket genom att lyfta handtaget.

! VARNING

Luckan ska alltid vara stängd under färd. I annat fall kan framsätesspassageraren skadas av den vid en eventuell kollision.

! VIKTIGT

Förvara inte mat i handskfacket en längre tid.

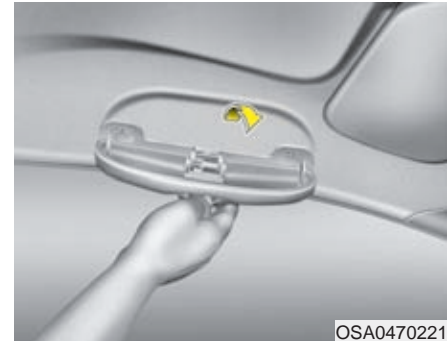

Fack för t ex solglasögon (tillval)

Facket finns i taket bakom backspejeln. Tryck på locket så öppnas det långsamt. Placera solglasögonen med glasen mot dig. Tryck på locket för att stänga.

! VARNING

- Facket är enbart avsett för lätta små föremål som solglasögon. Stoppa inga tunga föremål i det.
- Föraren ska koncentrera sig på körningen och bör inte lägga i och ta ur solglasögonen när bilen är i rörelse. Dessutom kan den inre backspejeln skymmas.

KOMFORTDETALJER



OTA040085

Cigarettändaren fungerar med tändningsnyckeln i lägena ACC och ON. Tryck in den när den ska användas. Den åker automatiskt ut när den är glödande. Om du måste ersätta tändaren, se till att det blir en Kia original eller garanterat likvärdig.

VARNING

- Håll inte in tändaren när den glöder. Den kan överhettas.
- Om tändaren inte åkt ut efter 30 sekunder, dra ut den för att inte riskera överhettning.

VIKTIGT

Anslut inga elektriska tillbehör i uttaget för cigarettändaren. De kan orsaka skador på uttaget eller ett elfel.



OTA040086



OTA042086

Askkopp

Öppna luckan för att använda askkoppen.

För att kunna tömma eller rengöra askkoppen, dra ut den genom att dra uppåt och utåt.

Du kan använda askkoppen genom att luta den åt sidan mot dryckeshållaren bredvid (Typ A).

(Askkopp är normalt inte standard i bilar som säljs i Sverige).

Askkoppen kan användas efter att ha placerats i mugghållaren (Typ B).

ARNING - Brandrisk

Stoppa aldrig något brännbart i askkopporna. Det kan antändas av en glödande cigarett eller brinnande tändsticka.

Dryckeshållare

ARNING - Varma drycker

- Ha aldrig muggar med heta drycker och utan lock i hållarna när bilen är i rörelse.
- Se till att flaskor, burkar, muggar etc sitter ordenligt fast i dryckeshållarna.

ARNING

Se till att burkar och flaskor hålls undan direkt solljus och de skall heller aldrig placeras i en varm kupé då de kan explodera.



Hållarna finns i mittkonsolen mellan framsätena.

Tryck på knapparna (1), så vrids dryckeshållarna (2) fram.

! VIKTIGT

Var försiktig så man inte spiller dryck i mugghållaren. Mugghållarens funktion kan påverkas..



Om du vill inte använda dryckeshållarna, vrid som pilen (2) visar, så får du ett större förvaringsfack.

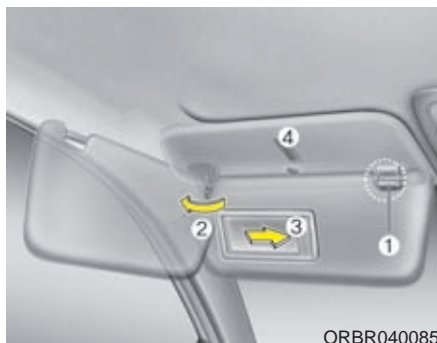

Solskydd med make up-spegel

Solskyddet kan även vinklas ut mot sidorutorna (2) om det viks ner och hakas loss från det inre fästet (1).

Sminkspeglarna kan användas efter att solskyddet fällts ned och täcklocket (3) skjutits åt sidan. Biljetthållaren (4) är tänkt att hålla biltullbiljett eller motsvarande. Används biljetthållaren till kreditkort så kan magnetremsan skadas. Placera inget kort med magnetremsa i hållaren. Informationen i magnetremsan kan raderas.

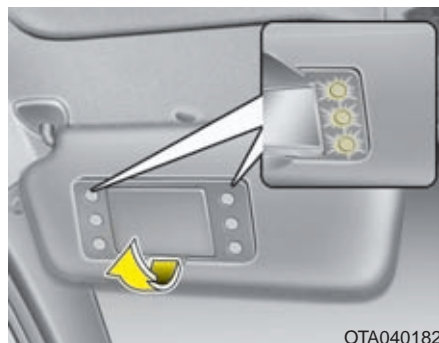

Släck lampan

När skyddsluckan för sminkspeglarna öppnas så tänds belysningen vid speglarna automatiskt.

! VIKTIGT - Släck lampan
Make up-spegeln har belysning som tänds när locket öppnas. Efter användning, se till att locket stängs så att batteriet inte belastas i onödan.



Eluttag

Anslut endast mobiltelefoner och andra tillbehör på 12 volt och max 10 A.



VARNING

För er säkerhet, se till att solskyddet inte förhindrar fullt siktfält.

! VIKTIGT

- *Motorn ska vara igång när tillbehör är anslutna.*
- *Anslut tillbehör på 12 volt och max 10 A.*
- *Minimera användningen av luftkonditioneringen när ett eluttag används.*
- *Om ett tillbehör är anslutet under en lång tid när bilen står parkerad kan batteriet laddas ur.*
- *Stäng kåpan när eluttaget inte används.*
- *Använd inte elektriska tillbehör som riskerar att störa radion eller skada bilens elektronik.*

⚠ VARNING

Stoppa in fingrar eller främmande föremål i eluttaget och rör det inte med fuktiga händer.

Digital klocka

Varje gång batteriet eller relaterade säkringar kopplas ur så måste klockan ställas in efteråt.

Med tändningen i läge ACC eller ON fungerar knapparna enligt följande:

**Ställ klockan - Typ A och B****Med radion avstängd**

1. Håll CLOCK-knappen intryckt tills siffrorna börjar blinka.
2. Ställ in rätt tid genom att vrida på knappen (1) och tryck in knappen när rätt tid visas i displayen.

Med radion på

- 1 Håll CLOCK-knappen intryckt tills klockan visas för inställning.
2. Ställ in rätt tid genom att vrida på knappen (1) och tryck in knappen när rätt tid visas i displayen.

VARNING

Justera inte klockan medans fordonet framförs. Du kan förlora kontrollen över fordonet som kan resultera i en olycka med personsador.



Ställ klockan - Typ C

Timme:

Vrid knappen åt vänster för att ställa in rätt timme.

Minut:

Vrid knappen åt höger för att ställa in rätt minut.



Klädkrok

VIKTIGT

Belasta inte kroken med flera plagg.

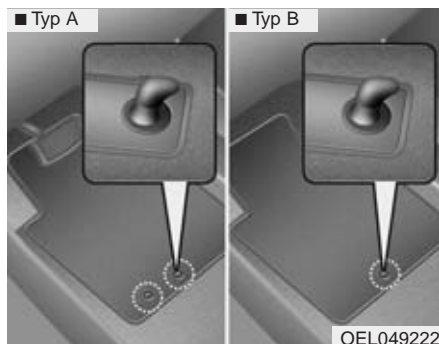

Golv mattor och dess infästning (tillval)

Vid användning av golv mattor i fram, var noga med att se till att mattorna är ordentligt fastsatta i dess fastsättningsanordning. Detta förhindrar mattorna från att glida fram och ur sitt läge.

⚠ VARNING

Observera följande gällande monteringen av golv mattor i fordonet.

- Försäkra er om att golv mattorna är ordentligt fastsatta i dess fästningsanordningar innan påbörjad färd.
- Använd inga golv mattor som inte kan fästas i avsedda fästningsanordningar.
- Använd inte flera golv mattor ovanpå varandra (t.ex. gummimatta ovanpå tygmatta). Endast en matta får användas på respektive sittplats.

VIKTIGT - Fordonet är tillverkat med fästningsanordning för förarens golv matta som är designad för att hålla mattan ordentligt på plats. För att förhindra att mattan stör pedalfunktionen rekommenderas endast mattor från Kia.

RADIOUTRUSTNING

* OBS

Om du installerar eftermarknads HID/xenonljus så kan det orsaka att ditt fordons radio och elektronisk utrustning inte fungerar korrekt.



Antenn

Takantenn

Skruva loss antennen när bilen ska köras genom en automattvätt. Skruva fast antennen ordentligt när den återmonteras.

! VIKTIGT

- För att förhindra att antennen skadas, demontera alltid antennen innan bilen körs in garage med låg frigång eller biltvätt etc.
- Vid återmontering av radioantenn är det viktigt att den är ordentligt fastskruvad och justerad i korrekt position uppåt för att erhålla fullgod mottagning. Men antennen kan demonteras vid parkering eller då något skall lastas på takracket.
- Om du har last på taket, placera den inte direkt intill antennen. Mottagningen kan påverkas.

■ Type A



■ Type B



■ Type C



OTA040098L/OTA040099L/OTA040100L

Radioreglage på ratten

Reglage på ratten medför ökad trafiksäkerhet.

! VIKTIGT

Tryck bara på en knapp taget.

Volym (+/-)

- Höj volymen genom att trycka i överkant på knappen (+).
- Sänk volymen genom att trycka i nedtill på knappen (-).

Sök (^ / v)

Håll in SEEK/PRESET-knappen ca 1 sekund för följande funktion:

RADION

Automatisk kanalsökning

CD/USB/iPod

Växla till nästa/föregående skiva i magasinet.

Om du trycker snabbt på SEEK/PRESET-knappen:

RADION

Val mellan förprogrammerade stationer.

CD/USB/iPod

Gå till föregående/nästa spår på skivan.

MODE (○) (3)

Tryck på knappen för att ändra källa
FM(1~2) → AM → CD → USB AUX(iPod)
→ FM...

Utöver att ändra källa kan även knappen användas till att slå på och av stereon när tändningen är i ACC eller On läge.

- Power ON : Tryck på knappen när radion är avstängd.
- Power OFF : Tryck längre än 0.8sek för att stänga av radion när den är påslagen.

MUTE (🔇) (4, tillval)

- Tryck på knappen för att dämpa ljudet.
- Tryck på knappen för att stänga av mikrofonen i samband med ett telefonsamtal via bilen.

Utförligare information finns på följande sidor.

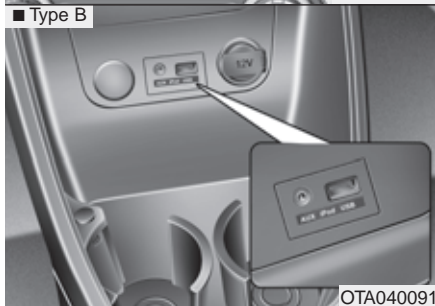

AUX-, USB- och iPod-anslutningar

Bilen kan vara utrustad för anslutning av en eller flera typer av externa ljudkällor.

* OBS

Om du ansluter t ex en MP3-spelare till eluttaget kan det uppstå störningar. För att undvika störningar, använd spelarens interna batterier istället.

* i-Pod är av Apple Inc. registrerat varumärke.

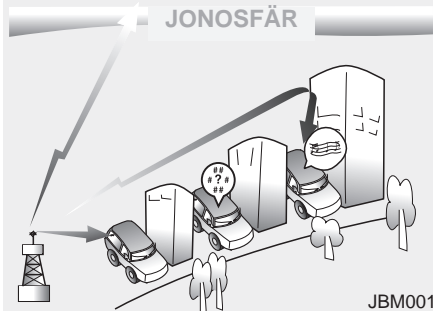
FM-mottagning

JBM001

Radiosändningar

Om signaler på våglängderna AM (MV, LV) och FM är svaga kan det bero på att det är långt till sändaren eller att det finns byggnader eller berg som skärmar av signalen.

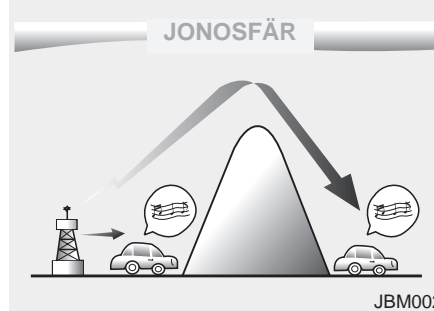
AM-mottagning

JBM002

AM-mottagning

Signalerna sänds på låga frekvenser. Det medför att sändaren kan finnas längre bort än för en FM-station. AM-signaler hindras inte heller av byggnader eller berg lika mycket som FM-signaler.

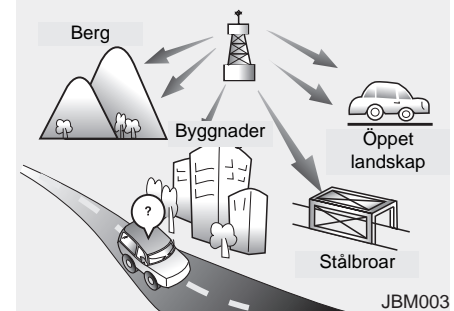
FM-radiostation

JBM003

FM-mottagning

Signalerna från en FM-sändare skickas rakt ut atmosfären vilket innebär att de inte kan tas emot på långt avstånd från sändaren. De kan också störas om det finns byggnader eller berg som skärmar av signalen.

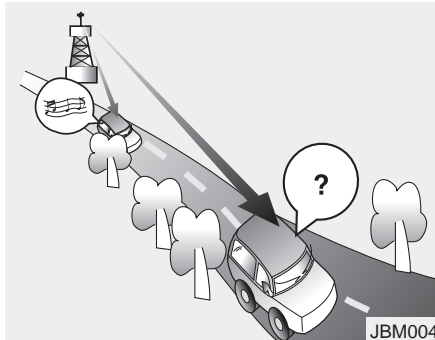

- Försämrad mottagning - Med ökat avstånd till sändaren blir signalen sämre. Sök så fall efter en annan station.
- Svajigt ljud - Svag signal på FM-bandet eller störningar orsakade av byggnader eller berg som skärmar av signalen kan medföra att ljudet blir svajigt. Eventuellt kan det hjälpa om du minskar diskanten.

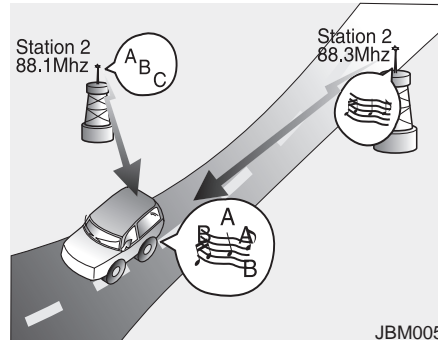

- Stationsbyte - När en FM-signal blir svagare kan en annan station på en närliggande frekvens höras i radion. Det beror på att radion söker efter den starkaste signalen. Välj en annan station om du önskar.
- Blandad mottagning - Samtidig mottagning från två eller flera stationer med närliggande frekvenser orsakar störningar. Välj så fall en station, som hörs klart och tydligt, tills problemet är över.

Mobiltelefon och kortvågsradio

När du talar mobiltelefon eller använder en kortvågsradio kan det störa radiomottagningen. Det är fullt normalt.

! VIKTIGT

Vi rekommenderar att du låter montera en separat antenn för din mobiltelefon och/eller kommunikationsutrustning. I annat fall finns det risk att bilens elektronik påverkas med driftstörningar som följd.

⚠ VARNING

Om du inte har mobiltelefon med hands free bör du inte tala telefon under körning.

Hantering av CD-skivor

- Om kupétemperaturen är extremt hög, kyl ner kupén innan du använder CD-spelaren.
 - Det är olagligt att kopiera och spela MP3/WMA-filer.
 - Använd aldrig kemiska produkter vid rengöring av CD-skivor (sprayer, antistatmedel, thinner, etc). Skivan kan skadas.
 - Håll alltid i kanten av CD-skivan och ta aldrig på den blanka ytan.
 - Torka noga bort fingeravtryck och damm från CD-skivorna med en mjuk, torr trasa. Torka från centrum och utåt.
 - Repa inte den inspelade (den blanka) sidan av en CD-skiva och klistra inte någon etikett eller skriv på den.
 - Stick aldrig in någon annat än en CD-skiva spelaren.
 - Mata inte in mer än en skiva i taget. Det kan skada apparaten.
 - Efter användning ska du omedelbart lägga tillbaka CD-skivan i fodralet så att den inte blir repig och smutsig med risk för att inte spelas av rätt.
- Om du har en CD-skiva som är kopierad kanske den inte fungerar. Det varierar beroende på vilken typ av CD det är. I så fall kan den också orsaka skador på CD-spelaren om du fortsätter att försöka spela den.

*** OBS - Inkompatibla, kopieringsskyddade CD-skivor**
Vissa kopieringsskyddade skivor, som inte överensstämmer med den internationella standarden (Red Book), kan kanske inte spelas. Det beror så fall inte på något fel på CD-spelaren.

■ Radio med CD-spelare : AM110TAE



*  Bluetooth Märket markerar att radion är Bluetooth-kompatibel.

TA_EU_AUDIO



Radiofunktioner

1. **FM** -knappen

FM Knappen växlar mellan de olika FM-banden enligt nedan.

- FM/AM: FM1→FM2→FMA→FM1...

2. **AM** -knappen

AM Knappen växlar mellan de olika AM-banden enligt nedan.

- AM: AM1→AM2→AMA→AM1...

3. **TA** -knappen

När du valt TA (trafikinformation) bryts radiomottagningen från RDS-stationer och de olika ljudkällorna om det kommer ett trafikmeddelande.

4. **☰** & **▶** - knappen (PÅ/AV - och volym)

- Tryck på knappen för att sätta på/stänga radion.
- Vrid för att ändra volymen.
- Beroende på modell och när tändningen inte är i läge ON eller ACC kommer batterivarningsmeddelande "Battery discharge" att visas i LCD-displayen 10 sekunder efter att radions startats. Varningsmeddelandet försvinner efter 1 timma.

5. **SEEK** -knappen

- Tryck på **SEEK TRACK** för att gå till en 50 kHz lägre frekvens för att söka efter stationer. Radion återgår till den föregående frekvensen om ingen station hittas.
- Tryck på **SEEK TRACK** för att gå till en 50 kHz högre frekvens för att söka efter stationer. Radion återgår till den föregående frekvensen om ingen station hittas.



6. Förvalda stationer

- Tryck snabbt på någon av knapparna **1** ~ **6** för att lyssna på den station som är programmerad på den knappen.
- Om du vill lagra den station som du lyssnar på, håll in den av knapparna **1** ~ **6** som du vill ha stationen på. Programmeringen är klar när du hör ett pip.



7. **SCAN**-knappen

- När man trycker på denna knapp så kommer radion automatiskt att söka radiostationer uppåt i frekvensbandet
- SCAN-funktionen stegar igenom varje station med start från ursprunglig station i 5 sekunder.
- Tryck på knappen **SCAN** igen för att stoppa SCAN-funktionen och fortsätta att lyssna på aktuell kanal.



8. **AST**-knappen (Automatisk stationslagring)

- När du trycker på knappen söker radion efter stationer med bra mottagning och lagrar dem så att du kan välja station med snabbvalsknapparna [1]–[6]. Stationen lagrad på knapp 1 spelas. Om inga stationer hittas/lagras återgår radion till den senast inställda stationen.
- Sparas endast till någon av förvalda stationerna [1]–[6] i FMA eller AMA i vissa modeller.

9. **PTY**-knappen

- Sök nedåt **PTY FOLDER** på skalan efter vissa typer av program.
- Sök uppåt **PTY FOLDER** på skalan efter vissa typer av program.



10. **DARK**-knappen

- Släck och tänd belysningen i displayen med den här knappen **DARK**.

11. SETUP -knappen

Tryck på knappen om du vill göra några inställningar. Om du inte gör något kommer radion att återgå till den senaste inställningen.

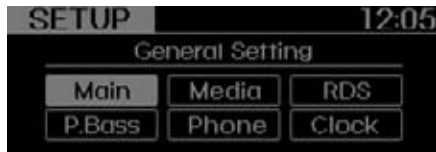

I SETUP-läge vrider du på knappen för att komma till den funktion du önskar. Sedan trycker och vrider du på knappen för att göra önskad inställning.

• MAIN

Välj denna för att komma in i inställningsmenyn för SCROLL och SDVC.



• SCROLL

Du kan välja om långa filnamn ska scrollas löpande (On) eller bara en gång (Off).

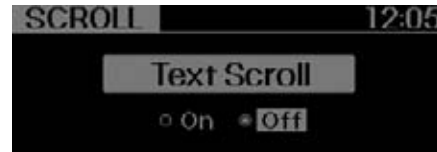

• SDVC

(Ljudvolymen anpassas efter bilens hastighet) Du väljer om du vill ha funktionen på (On) eller av (Off).

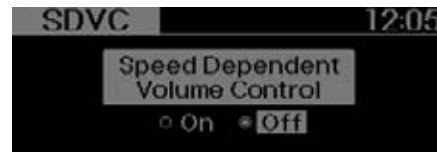

• MEDIA

Du väljer via menyn MP3 play vilken information du vill ha om låtar som spelas: Folder/file eller Artist/Title.

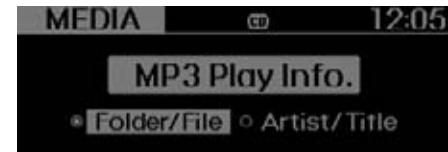

• RDS

Du kan välja stegvis mellan News / AF / TA Vol / Region.



• NEWS

Välj ON eller OFF för automatiska nyhetsmeddelanden.



Lär känna bilen

• AF

Du kan välja alternativa frekvenser ON eller OFF.



• TA VOL

Justering av ljudvolymen för trafikmeddelanden.

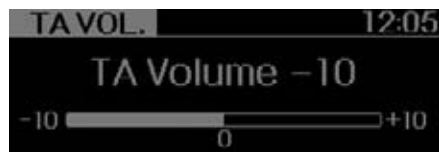

• REGION

Välj (ON) eller (OFF) för REGION när du valt inställningen AF. Om du valt AUTO väljs också AF automatiskt.

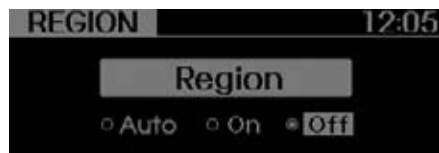

• CLOCK

Välj denna meny för att kunna justera klockan.

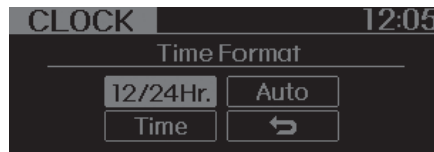

• 12/24 Hr.

Välj denna undermeny för att justera mellan 12 eller 24timmarsvisning

• Auto

Välj "auto" för att automatiskt uppdatera klockan mot RDS-signal.

• Time

Välj meny "time" för att justera klockans inställningar. Justera timvisning och tryck på knappen **ENTER** för att spara. Justera minutvisningen och tryck på knappen **ENTER** för att spara och lämna undermenyn för justering av klockan.

Om man trycker och håller ned knappen **SETUP** i 0.8sek med radion i avstängt läge så kan man justera klockan direkt.

• PHONE

Välj denna undermeny för att ställa in telefonfunktionerna. Mer detaljerad information vänligen referera till avsnittet "BLUETOOTH PHONE OPERATION".

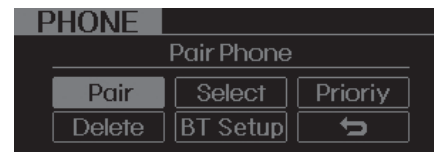

* "PHONE" meny är ej tillgängligt om radion ej stödjer Bluetooth-funktioner.

• P.BASS (Power Bas)

Denna funktion skapar ljudeffekter och tillåter att justera basnivån enligt följande Off → Low → Mid → High → Off...



* AM Mode stöds ej.



12. och -knappen

Vrid på knappen för att gå till en högre eller lägre frekvens.

Genom att trycka på knappen går det att göra inställningar för BASS, MIDDLE, TREBLE, FADER och BALANCE TUNE

- BASS Control (basljud)

När valt alternativ visas i displayen vrider du knappen för att ändra inställning.

- MIDDLE Control (mellanregister)

När valt alternativ visas i displayen vrider du knappen för att ändra inställning.

- TREBLE Control (diskant)

När valt alternativ visas i displayen vrider du knappen för att ändra inställning.

- FADER Control (balans mellan främre och bakre högtalare)

När valt alternativ visas i displayen vrider du knappen för att ändra inställning.

- BALANCE Control (balans mellan höger och vänster högtalare)

När valt alternativ visas i displayen vrider du knappen för att ändra inställning.



CD-spelarens funktioner

1. **MEDIA**-knappen (CD)

Om en CD är inmatad i spelaren väljer radion inställning för CD. Om ingen skiva är inmatad visas No Media i 3 sekunder därefter återgår radion till föregående inställning.

2. **TRACK**-knappen

- Tryck snabbt på **SEEK TRACK** (nedåtpil) knappen för att repetera spåret som spelas.
- Tryck snabbt på **SEEK TRACK** (nedåtpil) knappen två gånger för att spela föregående spår.
- Håll in **SEEK TRACK** (nedåtpil) knappen ca en sekund för att söka bakåt bland spåren.
- Tryck snabbt på **SEEK TRACK** (uppåtpil) knappen för att gå till nästa spår.
- Håll in **SEEK TRACK** (uppåtpil) knappen ca en sekund för att söka framåt bland spåren.

3. **1**-knappen (RANDOM = Slumpmässig spelordning)

Tryck snabbt på knappen för att spela låtar i slumpmässig ordning (RDM). Håll in knappen för spela alla låtarna (ALL RDM) Tryck en gång till på knappen för att avsluta.

- RDM: Låtarna i en fil eller på en CD-skiva spelas i slumpmässig ordning.
- ALL RDM (endast MP3/WMA): Alla filer spelas i slumpmässig ordning.

4. **2**-knappen (REPEAT = Repetera)

Tryck snabbt på knappen för att aktivera RPT och håll in knappen för att aktivera FLD RPT.

- RPT - En låt repeteras.
- FLD RPT (endast MP3/WMA) - Låtar i en folder repeteras.



5. **Eject** knapp

Tryck på knappen **Eject** för att få ut CD-skivan ur radion. Denna knapp fungerar endast med tändningen i OFF.

6. CD-slits

Endast 12 cm skivor kan spelas. Textsidan ska vara uppåt. Stick in skivan försiktigt. Den spelas automatiskt när den matas in. Om du matar in en skiva som inte kan spelas visar displayen "Reading Error" och skivan matas ut.

Det går bara att spela skivor med tändningen i läge ACC eller ON.



7. SCAN-knappen

Tryck på knappen så spelas 10 sekunder av varje låt som finns på skivan. Tryck på knappen en gång till så upphör sökningen.

8. INFO-knappen

Tryck på knappen för att se information om den låt som spelas.

- CD: Skivans titel/artist, spårets namn/artist, alla spåren.
- MP3-CE: Filnamn, titel, artist, album, folder, alla filer .

Om inget visas finns informationen inte på CD:n.

9. Vred och ENTER-knappen

- Vrid på knappen för att bläddra genom tillgängliga låtar. För att spela önskad tryck på knappen.
- Tryck på knappen för att gå in i menyn för att justera ljudbilden (bas, diskant, balans osv.).

10. FOLDER-knappen (FOLDER)

- Tryck på **PTY FOLDER** -knappen får att komma till underfoldern i den aktuella foldern och för att se första låten i den. Tryck på **ENTER** -knappen för att gå till foldern som visas. Första låten i foldern spelas.
- Tryck på **PTY FOLDER** -knappen för att gå till huvudfoldern och se första låten i foldern.
Tryck på **ENTER** -knappen för att gå till foldern som visas.

OBS!

Spelordning för filer (mappar):

1. Spelordningsföljd ① - ⑭.

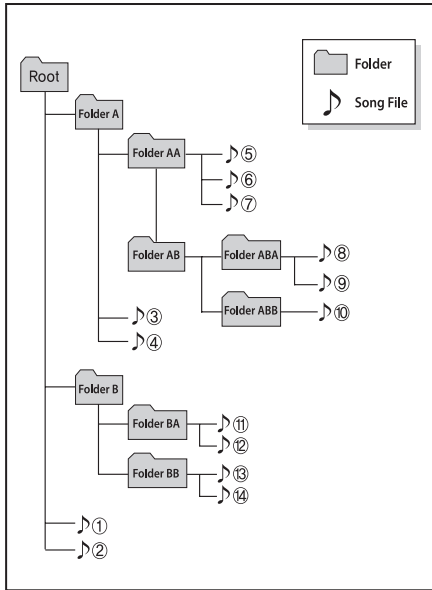

2. Spelordning för mappar:

*** Mappar som inte innehåller några filer med låtar visas inte.**

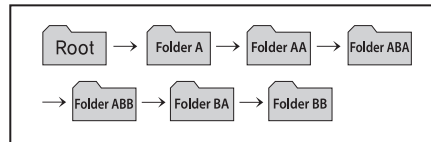

! VIKTIGT BETRÄFFANDE USB-MINNEN

- Ett USB-minne får inte anslutas just när motorn startas eller stängs av!
- Om USB-minnet är monterat när motorn startas/stängs av kan det skadas!
- Bara äkta MP3- och WMA-filer kan spelas.
 - 1) Endast MP3-filer med kompression 8 Kbps-320 Kbps kan spelas.
 - 2) Endast WMA-musikfiler med kompression 8 Kbps-320 Kbps kan spelas.
- Var försiktig så att det inte uppstår någon statisk elektricitet när du ansluter ett USB-minne.
- En kodad MP3-spelare kan inte användas.

(forts)

(forts)

- Om ett USB-minne inte är i gott skick kanske det inte fungerar.
- USB-minnen ska vara formaterade antingen till 512 BYTE eller 2048 BYTE.
- Använd endast USB-minnen formaterade FAT 12/16/32.
- Bara USB-minnen med USB IF-verifikation kan användas.
- Peta inte på USB-porten med fingrarna eller något annat.
- Var försiktig när du ansluter ett USB-minne så att du inte skadar porten.
- Det är normalt att det hörs ett speciellt ljud när du ansluter ett USB-minne.

(forts)

(forts)

- Om du tar loss ett USB-minne när en låt spelas kan det skadas. Det bästa är att ansluta/lossa USB-minnet när motorn inte är igång.
- Beroende på USB-minnets kapacitet och typ kan det ta olika lång tid innan låtarna som finns på det kan spelas.
- Anslut endast USB-minnen med musikfiler!
- Uppspelning av videos vis USB stöds ej.
- Anslut inga USB-tillbehör!
- Anslut USB-minnen direkt i bilens USB-port, aldrig via någon extra sladd eller annat.

(forts)

(forts)

- *Om den musik som är lagrad i USB-minnet är uppdelat på något sätt kanske bara musikfiler med högsta prioritet kan spelas.*
- *MP3-spelare, mobiltelefoner, digi-talkameror kan inte anslutas till USB-porten.*
- *Att ladda via USB-uttag stöds inte på visa handhållna enheter.*
 - * *En bilspecifik kabel krävs för att ansluta Ipod.*
- *En del USB-minnen med metallhöljen kanske inte kan läsas av bilens system.*
- *USB-minneskortläsare för CF, SD, micro SD, etc kanske inte fungerar.*
- *Musikfiler skyddade av DRM (DIGITAL RIGHTS MANAGEMENT) går inte att spela.*
- *Det finns en viss risk att filerna i ett USB-minne raderas när de är anslutna till bilens radio. Se därför till att du har en backup.*

(forts)

(forts)

- *Använd inte USB-minnen som sitter på nyckelringar eller används på annat sätt. De kan vara skadade och orsaka skador på USB-porten. USB-minnen som ansluts ska se ut enligt bilden nedan.*





Att använda USB-minnen

1. **MEDIA** -knappen (USB eller AUX)

Vid anslutning av extern enhet så växlar radion automatiskt till USB/AUX-läge. Om ingen enhet är ansluten så kommer "No media" att visas i displayen i 3 sekunder och därefter återgår radion till senast spelat läge.

2. **TRACK** -Spela en låt från början, nästa låt

- Tryck snabbt på **SEEK TRACK** -knappen för att repetera låten som spelas. Tryck snabbt på knappen två gånger för att spela föregående låt. Håll in knappen ca en sekund för att söka bakåt bland låtarna.
- Tryck snabbt på **SEEK TRACK** -knappen för att gå till nästa låt. Håll in knappen ca en sekund för att söka framåt bland låtarna.

3. **1** -knappen (Slumpmässig spelordning - Random)

- Tryck på knappen så spelas låtarna i en folder i slumpmässig ordning. Tryck en gång till för att spela låtarna i den ordning de ligger i foldern.
- Håll in knappen i ca en sekund för att spela alla låtarna, som finns i USB-minnet, i slumpmässig ordning.
- Tryck en gång till på knappen för att återgå till vanlig spelordning.

4. **2** -knappen (REPETERA)

Tryck snabbt på knappen för att repetera låten som spelas.

Håll in knappen ca en sekund för att börja från början i aktuell folder.



5. **5** -knappen

Tryck på knappen så spelas 10 sekunder av varje låt som finns i USB-minnet.

Tryck på knappen en gång till så upphör sökningen.

6. **INFO** -knappen

Tryck på knappen för att se information om vad som finns i filerna

FILE NAME, TITLE, ARTIST, ALBUM, FOLDER, TOTAL FILE, NORMAL DISPLAY (Det visas inget om ingen information om låtarna är lagrad).



7. Knapp för **ENTER**

• Vrid knappen medurs för att söka efter låtar efter den som visas eller vrid moturs för att söka låtar före den aktuella. Tryck på knappen för att spela den låt som visas.

• Om du trycker på knappen utan att vrida kommer du till inställningar för ljudet.

8. **FOLDER** -knappen (**FOLDER**)

• Tryck på **FOLDER** - knappen får att komma till underfoldern i den aktuella foldern och för att se första låten i den. Tryck på **ENTER** - knappen för att gå till foldern som visas. Första låten i foldern spelas.

• Tryck på **FOLDER** - knappen för att gå till huvudfoldern och se första låten i foldern.

Tryck på **ENTER** - knappen för att gå till foldern som visas.

* ATT TÄNKA PÅ BETRÄFFANDE iPod

- Med tanke på den tekniska utvecklingen kanske vissa modeller av iPod inte kan anslutas till bilens system för att spela musik. I samband med att den här boken trycktes var följande iPod-modeller kompatibla med bilens system:
 - iPod Mini
 - iPod generation 4 (Photo) - 6 (Classic)
 - iPod Nano generation 1-4
 - iPod Touch generation 1-2
- Sökvägarna till låtar i iPod kan vara annorlunda än sökvägarna i bilens ljudsystem.
- Om det uppstår något problem med en iPod, gör en reset (återställning) enligt iPod-manualen.
- Om batteriet i en iPod är dåligt laddat kanske den inte fungerar.
- Vissa iPod-modeller och iPhone kan anslutas via Bluetooth®. Det går då att spela sparade låtar men det går inte att välja via bilens system.

! VIKTIGT BETRÄFFANDE iPod

- *Det behövs en speciell kabel för att ansluta en iPod och söka i den med radions knappar. Kabeln finns att köpa som tillbehör hos Kia återförsäljare.*
 - * *Det går inte att ansluta en iPod med en standard iPod-USB-kabel.*
 - *Se till att specialkabeln trycks fast ordentligt när du ansluter din iPod, så att den fungerar störningsfritt.*
 - *När du samtidigt justerar ljudeffekterna från en iPod och bilens ljudsystem kan det uppstå en viss förvrängning och försämring av ljudkvalitén.*
 - *Stäng av equalizer-funktionen i din iPod när du justerar ljudanläggningens volym och gör omvänt när du justerar din iPod.*
- (forts)*

(forts)

- *Om du låter iPod-kabeln sitta kvar när du tagit loss din iPod kan det medföra störningar när du lyssnar på en annan ljudkälla.*
- *Lossa iPod-kabeln samtidigt som du tar loss din iPod.*

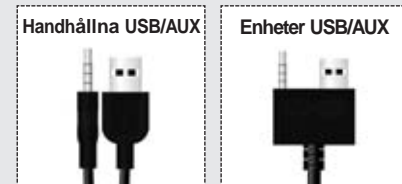

- *Vid anslutning av iPod, använd USB/AUX uttaget.*
- *Vid urkoppling av iPod koppla ur båda anslutningarna ur USB/AUX uttaget.*
- *Den iPod-specifika kabeln måste vara ansluten mot båda kontakterna i USB/AUX-uttaget för att stödja både laddning och överföring av ljudkälla.*



TA_EU_iPod

Ansluta iPod

* iPod® är av Apple Inc. registrerat varumärke.

1. **MEDIA** -knappen (iPod)

Tryck på knappen för att spela låtar som finns i en ansluten iPod. Om ingen iPod är ansluten visas "NO Media" i 3 sekunder och radion återgår till senaste inställningen.

2. **TRACK** Button

- Tryck snabbt på **SEEK TRACK** -knappen för att repetera den låt som spelas. Tryck snabbt två gånger på knappen för att gå till föregående låt. Håll in knappen ca 1 sekund för att söka bakåt efter låtar.
- Tryck snabbt på **SEEK TRACK** -knappen för att gå till nästa låt. Håll in knappen ca 1 sekund för att söka framåt efter låtar.

3. **1** -knappen (RANDOM - Slumpmässig spelordning)

- Tryck på knappen så spelas låtarna i en viss kategori i slumpmässig ordning.
- Håll in knappen i ca en sekund för att spela alla låtarna, som finns i hela albumet i din iPod, i slumpmässig ordning.
- Tryck en gång till på knappen för att återgå till vanlig spelordning.

4. **2** -knappen (Repetera)

Tryck på knappen för att repetera en låt som spelats.



TA_EU_iPod

5. **SCAN** -knappen

Spelar 10 sekunder av alla tillgängliga låtar på USB-enheten. För att gå ur "SCAN play" tryck på knappen igen.

6. **INFO** -knappen

Tryck på knappen för att stegvis se information om låten som spelas TITLE, ARTIST, ALBUM, NORMAL DISPLAY (Om inget visas finns ingen information om låten i filen.)

7. **6** -knappen (MENU)

Tryck på knappen för att gå till den övre i den nyss spelade kategorin.

Tryck på knappen  för att spela låtar i den kategori som visas i displayen.

Du kan också söka igenom lägre kategorier i den valda kategorin.

Strukturen för iPod är den här: Playlist, Artist, Albums, Genres, Songs, Composers.



8. & **ENTER** -knapp för SÖK/SPELA/INSTÄLLNINGAR

Vrid knappen medurs för att söka efter låtar efter den som visas eller vrid moturs för att söka låtar före den aktuella. Tryck på knappen för att spela den låt som visas.

Tryck på knappen för att komma in i ljudjusterings meny, i menyn kan du välja enligt följande: BASS, TREBLE, FADER and BALANCE. Efter att valt önskad justeringsmöjlighet kan värdet justeras genom att vrida knappen.

**! VIKTIGT OM
MOBILTELEFONER**

- *Gör inga inställningar och para inte telefonen när du kör.*
- *Alla telefoner är inte kompatibla med bilens system.*
- *Du kan behöva läsa manualen för telefonen i samband med att den ska paras med bilens system.*
- *Parningen sker via Bluetooth®.*
- *När telefonen är parad med bilen gäller i princip samma mottagningsförhållanden som när du använder den utanför bilen.*
- *Om mottagningen är dålig eller om det är bullrigt i bilen kan det bara bättre att använda hörlurar till telefonen.*
- *Metallföremål intill telefonen kan störa mottagningen.*
- *Batteriet i telefonen kan laddas ur snabbare om den är ansluten till bilens system.*
- *Vissa mobiltelefoner kan störa ljudåtergivningen i bilens ljudanläggning. Prova i så fall att flytta telefonen längre från radion.*
- *Vänligen spara ditt telefonnamn på Engelska, annars kanske ditt telefonnamn visas felaktigt.*

BLUETOOTH® - ANSLUTEN TELEFON

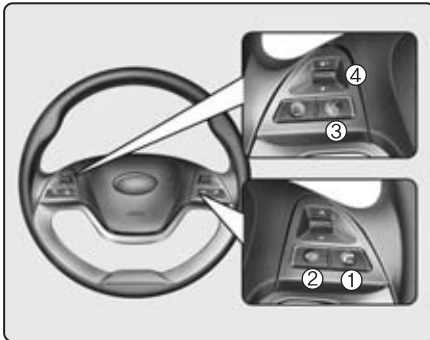

1. Volymknapp.
2. Ring upp/ta emot samtal.
3. Avslutar samtal eller funktioner.
4. Aktiverar röstigenkänningen.

■ Bluetooth®

Bluetooth® är en teknik för trådlös överföring av information på kort avstånd.

T ex för mobiltelefoner, stereohörlurar m m. Mer information finns på

www.Bluetooth.com

■ Röstkommandon på svenska

Bilens system gör det möjligt att använda svenska röstkommandon för en telefon ansluten via Bluetooth. Översättningen av kommandoorden är gjord från amerikansk engelska och är, när denna bok trycks, inte någon slutgiltig version.

I den beskrivning som finns på följande sidor har vi därför lagt in de engelska orden som används för röstkommandon. En lista med den svenska översättningen finns längst bak i detta kapitel.

Prova vad som fungerar bäst, engelska eller svenska kommandoord.

I den här upplagan av instruktionsboken har vi behållit de engelska röstkommandona i den instruktion finns på följande sidor.

■ Allmänt

- Om bilens radio är märkt med Bluetooth®-märket kan bilens system paras med mobiltelefoner.
 - HANDS FREE-funktionen gör att det går att ringa via röstkommandon.
 - STEREO HEADSET-funktionen gör att det går att överföra musik trådlöst från mobilen (A2DP).
- Språkversioner för röstkommandon:
 - Franska
 - Tyska
 - Brittisk engelska
 - Spanska
 - Holländska
 - Italienska
 - Danska
 - Ryska
 - Polska
 - Svenska

* OBS

- Telefoner som ska användas måste paras med bilens system.
- Bara en telefon åt gången kan vara ansluten till bilens system.
- Alla telefoner är inte kompatibla med bilens system. Prova om just din telefon kan paras med bilens system.
- The Bluetooth-ordet och symboler är registrerade varumärken som ägs av Bluetooth SIG, Inc och används enligt licens av Kia.
Bara telefoner med Bluetooth kan anslutas till bilens system.

■ Val av språk

Du kan välja vilket språk du vill använda i systemet.

1. Sätt på radion och vrid upp volymen så att du hör systemet röst bra.
2. Håll in -knappen på ratten tills du hör "Please Wait".
 - Systemet svarar på det senast valda språket att det byter till nästa språk. Det sker stegvis i följande ordning: FRANSKA / TYSKA / BRITISK ENGELSKA / SPANSKA / HOLLÄNDSKA / ITALIENSKA / DANSKA / RYSKA / POLSKA / SVENSKA*
3. När du är klar återgår radions display till normalinställningen.
4. Repetera steg 2 och 3 för att välja nästa språk.

OBS!

Du måste para din telefon på nytt om du byter språk.

- Håll inte tummen eller något annat finger på -knappen så att du av misstag ändrar språk.

* Se informationen på föregående sida!



■ Aktivering av röstigenkänningen

- Systemet är igång när du tryckt på knappen  och hört ett pip ljud.
- Aktiv ljudmottagning

Systemet är igång en stund när det väntar på ett svar.

- Systemet kan bara känna igen siffrorna 0 - 9 inga andra tal.
- Om bilens system inte förstår ett röstkommando säger det till på det språk du valt - på engelska "Pardon".- eller så händer ingenting.

Röstigenkänningen stängs av:

- När du trycker på -knappen och säger CANCEL. Det följs av ett pip.
- Om du trycker på -knappen utan att ha ett samtal på gång.
- När röstigenkänningen har misslyckats 3 gånger i rad.
- Om du när som helst säger HELP visar systemet vilka kommandon som kan användas.
recognition has failed 3 consecutive times.

■ Menyträd

Nedan finns alternativen för röstkommandon.

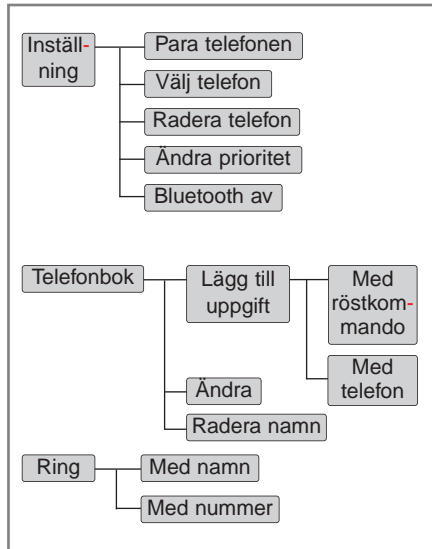

■ Röstkommandon - Några tips

Systemet fungerar bäst när...

...det är så tyst som möjligt i kupén.
Stäng därför alla sidorutorna.

...du ger ditt kommando inom 5 sekunder efter att du hört ett pip ljud.
Annars tas det inte emot korrekt.

...du pratar på ett normalt sätt utan långa pauser mellan orden.

■ Displayen visar:

<Telefonsamtal>

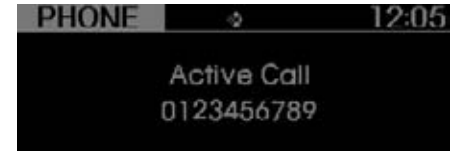
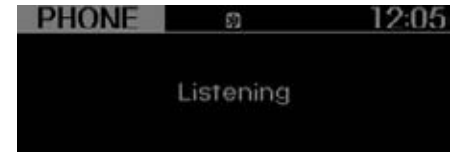

<Röstigenkänning>

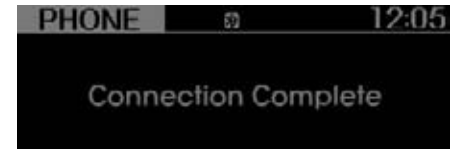

Bluetooth®-ikonen visas i displayens överkant.

■ Telefonsamtal

Allt som kan göras via Bluetooth® kan också göras manuellt.

- Med röstkommando

Tryck på knappen  för att aktivera röstigenkänningen.

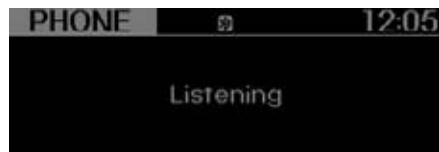

- Manuellt

- 1) Tryck på TUNE-knappen för att välja SETUP
- 2) Vrid på TUNE-knappen så att PHONE markeras. Tryck då på knappen.

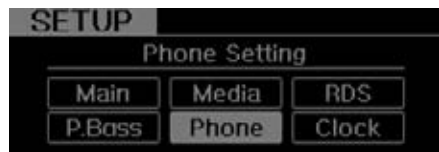

- 3) Välj alternativ genom att vrida på knappen och tryck på knappen för att bekräfta.



• PARA TELEFONEN



Innan en telefon är parad med bilens system kan den inte användas. Totalt kan 5 olika telefoner paras med bilens system.

Anm:

Proceduren för parning varierar mellan olika telefoner. Läs i instruktionsboken för din telefon.

Anm:

En parning med bilens system är permanent och behöver inte upprepas såvida den inte raderats från bilens system eller om information om bilens system raderats ur telefonen. Se även avsnittet om radering.

1. Tryck på -knappen.
2. Säg Set up
 - Systemet svarar med användbara kommandon.
 - För att ta bort informationsmeddelandet tryck på -knappen igen och du hör ett pipjud.
3. Säg Pair Phone.
4. Gå vidare ett steg.
5. Säg namnet på din telefon när du får den uppmaningen.
 - Använd en unik benämning på din telefon.
 - Använd ett komplett namn för identifiering av din telefon.
 - Använd inte ett för kort namn eller något som liknar röstkommandon.
6. Bilens system repeterar det namn du sagt.
7. Bekräfta genom att säga Yes.
8. Displayen visar searching ---- passkey: 0000 och ber dig påbörja parningen.

9. Sök i din telefon efter Bluetooth-funktionen. När din telefon visar bilmodellen/bilmärket i listan påbörjar du parningen.
10. När parningen är avslutad överförs telefonboken till radions system.
- Det kan ta mer än 10 minuter beroende på vilken modell av telefon du har och hur många nummer du har i telefonboken.
11. Manuell parning
- Välj PAIR i PHONE menu och följ anvisningarna från punkt 5.

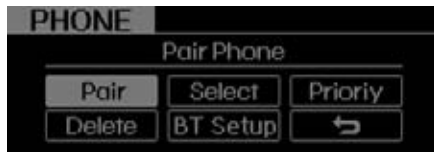
**Anm:**

- När **Transfer Complete** visas i radions display kan du använda telefonen i bilen.
- Det går inte att överföra telefonboken från alla telefonmodeller.

Anm:

Om din telefon är parad med två eller flera bilar av samma modell, t ex Kia PICANTO kan du behöva döpa om namnet som visas i din telefons display från Kia PICANTO till PICANTO1 och PICANTO2.

Läs i manualen för telefonen eller vänd dig till teleoperatören eller tillverkaren av telefonen för eventuell ytterligare information.

• Anslutning av telefon

När telefoner är parade med bilens system ansluts den som senast var ansluten automatiskt till bilens system. Om du vill att en annan telefon ska vara ansluten till bilens system, gå till menyen Select Phone.

Bara en telefon i taget kan vara ansluten till bilens system.

1. Tryck på -knappen.
2. Säg Set up
3. Säg Select Phone
 - Displayen visar alla telefoner som är parade med bilens system.
4. Säg namnet på den telefon som ska anslutas.
5. Bekräfta genom att säga Yes.
6. Manuellt:
 - Välj SELECT i PHONE menu och välj den telefon som ska anslutas.

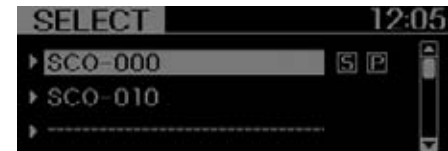

• Radera ansluten telefon

När en telefon raderas från bilens system raderas samtidigt telefonboken och övrig information. (Om du ångar dig och vill använda telefonen i bilen måste den paras en gång till).

1. Tryck på -knappen.
2. Säg Set up.
3. Säg Delete Phone på uppmaning.
 - Displayen visar alla parade telefoner.
4. Säg namnet på den telefon som ska raderas.
5. Bekräfta genom att säga Yes.
6. Manuellt:
 - Välj DELETE i PHONE menu och välj sedan telefon från listan.



• Ändra prioritet

Om flera telefoner är parade med bilens system ansluts de normalt i den här ordningen:

- 1) Priority checked phone
- 2) Senast ansluten telefon.
- 3) Uppger automatisk anslutning.

1. Tryck på -knappen.
2. Säg Set Up.
3. Säg Change Priority.
 - Displayen visar alla parade telefoner.
4. Säg namnet på telefonen.
5. Bekräfta genom att säga yes.
6. Manuellt:
 - Välj PRIORITY och välj sedan telefon från listan.



• Välj språk för röstkommandona

Välj BT Voice Recognition Language i PHONE menu genom att vrida på TUNE-knappen och bekräfta genom att trycka in knappen. Language i PHONE menu

- Supported Languages: FRENCH/ GERMAN/ UK ENGLISH/ SPANISH/ DUTCH/ ITALIAN/ DANISH/ RUSSIAN/ POLISH/ SWEDISH.

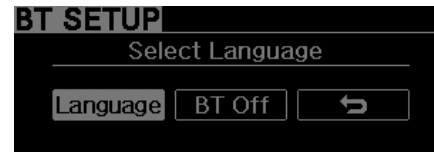

Anm:

Om du byter till ett annat språk måste parade telefoner paras om.

- Undvik att hålla "prata-knappen" intryckt. Det kan medföra att du oavsiktligt byter språk.

• Bluetooth® ON /OFF



Så här gör du för att stänga av Bluetooth®-funktionen:

1. Tryck på -knappen
2. Säg Set Up.
3. Säg Bluetooth Off. efter svar.
4. Bekräfta genom att säga Yes.
5. Manuellt:
 - Välj BT Off i PHONE menu och efter det bekräftar du genom att säga Yes.

■ Telefonboken i bilen

Telefonnummer och röstkommandon kan läggas in. Adresser i telefonen kan föras över.

• Tala in/spara en kontakt

1. Tryck på -knappen.
2. Säg Phonebook.
 - Systemet svarar med alla befintliga kommandon.
 - Ta bort informationsmeddelandet genom att trycka på -knappen en gång till.
3. Säg Add entry.
4. Säg By Voice.
5. Säg namnet som ska sparas.
6. Säg Yes för att bekräfta.
7. Säg telefonnumret som hör ihop med namnet.
8. Säg Store när du är klar med numret.
9. Säg hur numret ska sorteras.
Alternativen är: Home, Work, Mobile, Other eller Default.
10. Säg Yes för att spara kontakten.
11. Säg Yes om du vill spara kontakten på något mer sätt eller säg Cancel för att avsluta.

* OBS

- Systemet kan bara känna igen siffrorna 0 till 9, inga andra tal.
- Du kan ta siffra för siffra eller gruppera dem önskade kombinationer.
- Det går fortare att läsa in numret om du gör det i siffergrupper.
- En rekommendation är att gruppera ett telefonnummer t ex så här: 995 / 734 / 0000
- Siffrorna visas på displayen vartefter du säger dem, som nedan:
Inläsningsexempel:
 1. Säg: Nine, nine, five.
⇒ Displayen visar: "995"
 2. Säg: Seven, three, four.
⇒ Displayen visar: "995734"

• Lägg till en kontakt med telefonen

1. Tryck på -knappen.
2. Säg Phonebook.
3. Säg Add Entry.
4. Säg By Phone för att förställa.
5. Bekräfta med Yes.
6. Din telefon börjar överföra kontaktorna till bilens system. Det kan ta mer än 10 minuter beroende på vilken modell av telefon du har och hur många nummer du har i telefonboken.
7. Vänta tills Transfer Complete visas i displayen.

• Ändra namn

Du kan ändra ett sparad namn.

1. Tryck på -knappen.
2. Säg Phonebook.
3. Säg Change Name.
4. Säg namnet som är sparad.
5. Bekräfta med Yes.
6. Säg det nya namnet.

• Ta bort

Namn i telefonboken kan raderas

1. Tryck på -knappen.
2. Säg Phonebook.
3. Säg Delete Name.
4. Säg det sparade namnet.
5. Bekräfta med Yes.

■ Ring ett samtal

Genom att säga ett namn som är sparad i systemet.

1. Tryck på -knappen.
2. Säg Call.
3. Säg Name.
4. Säg namnet på den du vill ringa till.
5. Säg något av alternativen Home, Work, Mobile, Other eller Default.
6. Bekräfta med Yes.

Exempel på en snabb metod

1. Säg Call Name.
2. Säg Call<John>
3. Säg Call <John>at<home>

• Ring ett nummer

Systemet kan bara känna igen siffrorna 0 till 9, inga andra tal.



1. Tryck på -knappen.
2. Säg Call
3. Säg Number.
4. Säg telefonnumret siffra för siffra eller grupperat.
5. Säg Dial som avslutning och telefonen ringer upp.

Exempel på en snabb metod

1. Säg Dial Number
2. Säg Dial <digits>

■ Ta emot ett samtal

När det ringer i bilen hörs det i bilen högtalare och radion går över till telefon. Inkommande samtal visas som ett meddelande och numret för den som ringer.

- Besvara samtalet
 - Tryck på -knappen på ratten.
- Avvisa samtalet
 - Tryck på -knappen på ratten.
- Justera ringvolymen
 - Använd knapparna på ratten.
- Överför samtalet till mobilen (sekretessamtal)
 - Håll in -knappen till bilens system har fört över samtalet.

■ Tala i telefonen

När du talar i telefonen visar displayen vem du talar med och eventuellt visas också telefonnumret.

- Avsluta samtalet
 - Tryck på -knappen på ratten.

* OBS

I följande fall kan det bli dålig ljudkvalitet:

1. Om ni pratar i mun på varandra. Tala därför en i taget.
2. Ha inte för hög Bluetooth-volym. Det kan uppstå distorsion.
3. Vid körning på dåliga vägar.
4. När hastigheten är hög.
5. Om en sidoruta är öppen.
6. När kupéfläkten blåser luft mot mikrofonen.
7. När kupéfläkten går med hög hastighet.

■ Bluetooth® Musik-streaming



Radions system stödjer Bluetooth® A2DP (Audio Advanced Distribution Profile) och AVRCP (Audio Video Remote Control Profile).

Med ovanstående profiler går det att streama musik via parade telefoner. För att lyssna på musik från mobiltelefonen följer du anvisningarna i telefonens manual och trycker på -knappen på radion tills "MP3 play" visas i displayen. Radion ska visa "MP3 MODE".

Anm:

- Förutom att streama MP3-filer kan all musik och alla ljudfiler i din telefon spelas upp via radion.
- Bluetooth®-telefonen måste stödja A2DP och AVRCP.
- Vissa telefoner med A2DP och AVRCP kanske inte kan spela musik via radion direkt. De kanske först måste få streamingen aktiverad, t ex så här:
I.E : Menu→Filemanager→Music→Option→Play via Bluetooth
- För mer information, se manualen för telefonen. För att avsluta streamingen från telefonen, stäng av telefonen eller växla till en annan ljudkälla, t ex FM, CD, eller iPod.

■ Telefonens funktioner

Nr	KNAPP	Parad telefon	Bortkopplad	Ansluten		Inkommande samtal	Utgående samtal	Pågående samtal	Samtal 2	
				Normalläge	BT inställningsmeny					
1		KORT	Inte parad	Ingen anslutning	-	-	Ta emot samtal	-	Samtal 2 Samtal 1 väntar Samtal 2 pågår	Samtal 2 Samtal 2 väntar Samtal 1 pågår
		LÅNG	-	-	-	-	-	-	Koppla över till telefonen	
2		KORT	Stäng VR MODE	Stäng VR MODE	Stäng VR MODE	Stäng VR MODE	Avvisa samtalet	Avsluta samtalet	Avsluta samtalet	Avsluta samtalet
		LÅNG (10 sek)	-	-	Ljudanpassning (Endast engelska)	Ljudanpassning (Endast engelska)	-	-	-	-
3		KORT	Pågår	Pågår	Pågår	Pågår	-	-	-	-
		LÅNG (10 sek)	Byt språk	Byt språk	Byt språk	Byt språk	-	-	-	-

Varning för avgaser! / 5-2

Före körning / 5-3

Tändningslåset / 5-5

START/STOPP-Knapp / 5-6

Start av motorn / 5-9

Stopp-/start-system (ISG) / 5-12

Manuell växellåda / 5-17

Automatisk växellåda / 5-20

Bromssystem / 5-25

Ekonomisk körning / 5-35

Tips för körning

5

Svåra körförhållanden / 5-36

Vinterkörning / 5-40

Körning med släp / 5-44

Vikter / 5-52

VARNING - GIFTIGA AVGASER!

Om du misstänker att det strömmar in avgaser i bilen, öppna rutorna och vädra ur bilen.

- **Inandas inte avgaser.**

Avgaser innehåller koloxid som är giftig, färglös och luktar inte.

- **Kontrollera att avgassystemet inte läcker.**

Kontrollera avgassystemet när bilen är lyft för oljebyte eller annan typ av service. Om du märker någon förändring av avgasljudet, eller om du kör över något som tar i under bilen, se till att få avgassystemet kontrollerat så snart som möjligt.

- **Ha inte motorn igång i ett stängt utrymme längre tid än det tar att köra in eller ut.**

Det gäller även om dörrar står öppna.

- **Sitt inte någon längre stund i en parkerad bil med motorn igång.**

Om du måste ha motorn igång utomhus när bilen står stilla, kör fläkten på hög hastighet och ställ in ventilationen så att friskluft sugas in i bilen.

Om du måste köra med bakluckan öppen:

1. Stäng alla sidorutor.
2. Öppna alla ventilationsmunstycken i instrumentpanelen helt.
3. Ställ in luftriktningen mot huvud/fötter och välj friskluft samt kör fläkten på hög hastighet.
4. Kontrollera att luftintaget framför vindrutan är fritt från snö, löv och skräp, så att luftflödet in till kupén är fritt.

ÅTGÄRDER FÖRE KÖRNING

Utanför bilen

- Kontrollera att alla rutor, yttre backspeglar samt lampglas är rena.
- Kontrollera att all belysning fungerar.
- Kontrollera däckens kondition.
- Se efter under bilen om det förekommer något läckage.
- Kontrollera att det är fritt bakom bilen om du ska backa.

Under huven

Kontrollera alla olje- och vätskenivåer. Se kapitel 7.

VARNING

Att framföra ditt fordon när du är distraherad kan resultera i att du tappar kontroll över fordonet. Detta kan leda till en olycka som orsakar allvarlig skada. Förarens primära uppgift är att framföra fordonet på ett säkert och lagligt sätt, användning av handhållna enheter eller utrustning som tar förarens ögon, uppmärksamhet eller fokus från att framföra fordonet får aldrig användas.

Innan du startar motorn

- Stäng alla dörrar.
- Justera säten, ratt och backspeglar.
- Kontrollera alla mätare.
- Kontrollera att alla varningslampor lyser när tändningsnyckeln vrids till ON.

- Innan du kör iväg, kontrollera att parkeringsbromsen är helt frigjord och att varningslampan slocknat.

Se till att du känner din bil väl och är förtrogen med hur all utrustning fungerar.

VARNING

Alla i bilen måste använda säkerhetsbälten när bilen är i rörelse. Barn ska ha särskild barnsäkerhetsutrustning.

VARNING

Kontrollera att det är fritt framför alternativt bakom bilen innan du lägger i en växel och ska köra iväg.

VARNING - Alkohol och mediciner

Alkoholförtäring och bilkörning hör inte ihop. Det är olagligt att köra med alkohol i kroppen. Även den minsta mängd alkohol påverkar reaktionsförmågan. Vissa mediciner kan också påverka omdömet och reaktionsförmågan.

VARNING

- Om bilen står stilla med motorn igång måste den gå på tomgång. Om motorvarvet är högre kan motorn och avgassystemet överhettas och orsaka brand. Följ gällande regler för tomgångskörning!
- Vid körning med hastiga stop eller svängar kan lösa ting ramla ned och förhindra full operation av bilens fotpedaler vilket kan leda till en olycka. Samtliga lösa ting skall därför förvaras ordentligt.
- Om du tappar fokus på din körning så kan det resultera i en olycka. Var försiktig vid manövrering av enheter som radio och klimatanläggning. Det ligger på förarens ansvar att alltid framföra fordonet på ett säkert sätt.

TÄNDNINGS-/RATTLÅS



Låsets olika lägen

LOCK

Ratten är låst för att stöldsskydda bilen. När nyckeln ska vridas tillbaka till LOCK från ACC måste den tryckas in för att kunna tas ur låset. Endast från läge LOCK kan nyckeln tas ur låset.

ACC

Ratten kan vridas och vissa elektriska funktioner är inkopplade.

* OBS

Om det är problem att vrida om nyckeln när rattlåset är i ingrepp, vrid ratten till höger och vänster för att avlasta spärren, samtidigt som du vrider på nyckeln.

ON

När nyckeln vrids till detta läge lyser alla varnings- och kontrollampor en stund så att det går att se om de är hela.

Ha inte nyckeln i detta läge när motorn inte är igång, batteriet laddas ur.

START

Startmotorn går. Släpp nyckeln direkt när motorn startat. Bromsvarningslampan kan kontrolleras med nyckeln i detta läge.

VARNING - Tändningslåset

- Vrid aldrig nyckeln till ACC eller LOCK när bilen är i rörelse. Styr- och bromsservo upphör att fungera i ACC-läget. I LOCK-läget spärras dessutom ratten så att bilen inte kan styras.
- Innan du kliver ur bilen ska parkeringsbromsen vara ansatt och 1:ans växel ilagd på manuellt växlad bil alternativt växelväljaren i P-läge på automatväxlad bil.
- Stick aldrig en arm genom ratten för att nå några reglage när bilen är i rörelse. Det kan medföra att du tappar kontrollen över bilen.
- Se till att inga lösa föremål finns på golvet på förarsidan. De kan hindra pedalernas rörelse så att bilen t ex inte kan bromsas.

START/STOPP-KNAPP (TILLVAL)



Belyst START/STOPP-knapp

START/STOPP-knappen är belyst och tänds så fort någon framdörr öppnas. Belysningen släcks efter 30sek eller om man larmar på bilen.

Placering av START/STOPP-knapp STOPP



• Med manuell växellåda

Stanna motorn genom att trycka på knappen (när motorn är igång). I OFF-läget är nästan alla funktioner avstängda.

• Bil med automatväxellåda

Stäng av motorn genom att trycka på START/STOPP-knappen med växelväljaren i P-läget.

Om man försöker att stänga av motorn via START/STOPP-knappen utan att ha valt växelläge P kommer tändningen inte att stängas av helt utan ACC/radioläge bibehålls. Rattlåset aktiveras så fort tändningen är avslagen för att skydda mot stöld. Rattlåset appliceras även om förardörren öppnas eller om man tar ur smart key ur sin hållare. Om rattlåset inte låst ordentligt när man öppnar dörren så kommer en varningssignal att ljuda.

Stäng dörren och försök att låsa rattlåset igen och om det inte lyckas kontakta din auktoriserade Kia-verkstad. Tillägg, om tändningen är avslagen och dörren öppnas utan att rattlåset har applicerats och en varningssignal ljuder, stäng helt enkelt dörren och rattlåset kommer appliceras och varningssignalen slutar.

* OBS

Om rattlåset inte skulle låsa upp ordentligt så kommer inte START/STOPP-knappen att fungera. Tryck på START/STOPP-knappen samtidigt som du vrider ratten höger och vänster för att lätta på trycket på rattlåset.

- Om du inte kan välja ACC-läget med START-knappen: Håll in knappen och vrid på ratten litet till höger och vänster för att spänningen på rattlåset ska släppa.
- Stanna bilen innan du stänger av motorn.

! VIKTIGT

Motorn kan endast stängas av när fordonet står stilla. Vid en nödsituation kan dock motorn stängas av genom att hålla in START/STOPP-knappen längre än 2 sekunder alternativt trycka på START/STOPP-knappen 3 gånger inom 3 sekunder. Du kan starta bilen när den är i rörelse utan att trycka på bromsen genom att trycka på START/STOP-knappen med växelväljaren i växelläge N (Neutral).

ACC (Radioläge)



Orange belysning

• Med manuell växellåda

För att komma till ACC-läget när tändningen är avstängd (OFF), tryck på START-/STOPP-knappen, men trampa inte på kopplingspedalen samtidigt.

• Bil med automatväxellåda

Med tändningen i avstängt läge, tryck på START/STOPP-knappen utan att trycka ned bromspedalen. Rattlås öppnas och ACC/radioläge är tillgängligt. Om ACC/radioläget är på längre än en timma så kommer det automatiskt att stängas av för att spara batterikapacitet.

ON



Grön indikatorlampa

• Med manuell växellåda

I ACC-läge, tryck på START-/STOPP-knappen för att slå på tändningen (ON). Rör inte kopplingspedalen!

• Bil med automatväxellåda

Med tändningen i ACC/radioläge, tryck på START/STOPP-knappen utan att trycka ned bromspedalen.

Varningslamporna tänds så man kan inspektera dessa innan start. Lämna inte tändningen påslagen längre tider utan motorn igång, det kan ladda ur batteriet.

STARTA

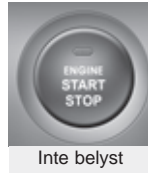

Inte belyst

• Med manuell växellåda

Starta motorn: Lägg växeln i neutralläge (N), trampa ner kopplingspedalen och tryck sedan på START-/STOPP-knappen.

• Bil med automatisk växellåda

För att starta motorn, tryck ned bromspedal, tryck sedan på START-/STOPP-knappen med växelspaken i P-läge (parkeringsläge) eller N-läge (neutral). För din egen säkerhet, starta alltid med växelväljaren i P-läge (parkeringsläge).

* OBS

Manuellt växlad bil: Om du trycker på START-knappen utan att trampa ner kopplingspedalen helt växlar tändningsläget enligt nedan*.

Automatväxlad bil: Om du trycker på START-knappen utan att trampa på bromsen växlar tändningsläget enligt nedan*.

* OFF→ACC→ON→OFF eller ACC

* OBS

Om du lämnar tändning eller radioläge på en längre tid så kommer batteriet att laddas ur.

VARNING

- Tryck aldrig på START/STOPP-knappen när bilen är i rörelse, det försvårar möjligheten att styra och bromsa fordonet vilket kan resultera i en olycka.
- Det automatiska rattlåset är inte ett substitut för parkeringsbromsen. Innan föraren lämnar förarstolen se alltid till att växelföraren är i läge P (Park) och att parkeringsbromsen är fullt ansatt och att motorn är avstängd. Om dessa säkerhetsåtgärder inte åtföljs så kan bilen plötsligt börja rulla.
- Placera aldrig några lösa objekt i närheten av föraren då dessa kan flytta sig och inverka på förarens förmåga att manövrera fordonet vilket kan leda till en olycka.

STARTA MOTORN

VARNING

Föraren ska alltid ha skor som är anpassade för bilkörning, så att det är enkelt att manövrera pedalerna. Undvik t ex högklackat och grova vinterkängor.

Bil med tändningslås

1. Kontrollera att parkeringsbromsen är ansatt.
2. **Manuell växellåda.** Håll kopplingspedalen nedtryckt, lägg växeln i neutralläget och vrid nyckeln till START-läget.
2. **Automatisk växellåda.** Växelväljaren ska vara i läge P eller N. Trampa på bromsen.
3. Vrid nyckeln till START-läget och släpp nyckeln direkt när motorn startat eller efter 10 sekunder om motorn inte startat.
4. Om temperaturen är lägre än -18° eller om bilen stått i flera dagar, låt motorn gå på tomgång en kort stund innan du kör iväg.

Rör inte gaspedalen i samband med start av motorn, vare sig motorn är varm eller kall.

VIKTIGT - Bil med automatisk växellåda

Om du får motorstopp när bilen rullar, lägg i N-läget och starta motorn. Lägg aldrig i P-läget, det kan medföra att växellådan skadas allvarligt och att bilen sladdar.

VIKTIGT

Håll nyckeln i START-läget max 10 sekunder. Om bilen inte startat, vänta 5-10 sekunder före nästa startförsök annars kan startmotorn skadas.



Bil med START-knapp

VARNING

Bär alltid rätt typ av skor när du skall framföra ditt fordon.

Olämpliga skor (högklackat, stora kängor, etc) kan inverka på din förmåga att manövrera broms och gaspedal.

Starta - bensinmotor (tillval)

1. Ha nyckeln på dig eller placera den inuti bilen.
2. Kontrollera att parkeringsbromsen är ansatt.
3. **Manuell växellåda**
Trampa ner kopplingspedalen helt och lägg växeln i neutralläge (N). Håll ner både kopplings- och bromspedalen.

Automatisk växellåda

Växelväljaren ska vara i läge P eller N. Trampa på bromsen.

4. Tryck på START/STOPP-knappen medans bromspedalen är nedtryckt.
 5. Om du startar bilen i extrem kyla (kallare än -18°C / 0°F) när bilen stått i flera dagar utan att den används, låt motorn värmas upp en stund innan motorn börjar varvas/belastas.
- Oavsett väder så skall man aldrig gasa under startögonblicket.

- Även om Smart key är i bilen men för långt ifrån dig så kan kanske inte motorn startas.
- När START/STOPP-knappen är i radioläge (ACC) eller mer så kommer systemet automatiskt kontrollera om nyckeln finns i bilen eller inte när någon dörr öppnas. Om det inte finns någon Smart Key i bilen kommer "" eller om KEY OUT att blinka i panelen och om alla dörrarna är stängda hörs en ljudsignal i ca 5 sekunder. Kontrollampen eller varningssignalen kommer sluta när bilen börjar rulla. Ha alltid smart key på dig.

VARNING

Bilen kan bara startas om en Smart Key finns i bilen och inte för långt från instrumentpanelen.

Låt inte barn eller personer, som inte förstår sig på hur START-/STOPP-knappen fungerar, röra knappen.

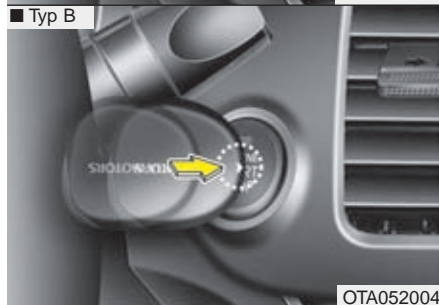
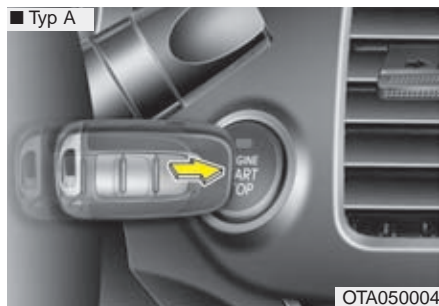

- När säkringen till bromsljuset gått sönder så kan inte motorn startas på normalt sätt. Byt ut säkringen mot en ny om möjligt. Om man inte kan byta ut säkringen så kan motorn startas genom att hålla in START/STOPP-knappen i 10 sek i radioläge (ACC). Motorn kan då startas utan att bromspedalen trycks ned men för din egen säkerhet hålla alltid ned bromsen när motorn skall startas.

! VIKTIGT

Tryck inte in START/STOPP-knappen längre än 10 sek, förutom när bromsljussäkringen har gått sönder.

*** OBS**

- Om batteriet i din Smart Key är så svagt att motorn inte startar, tryck den mot START-knappen, som bilden visar, så kan du starta bilen

STOPP-/START-SYSTEM (ISG*)

I bilar som är utrustade med stopp-/start-system sjunker bränsleförbrukningen när bilen körs i tät trafik eftersom motorn stängs av automatiskt varje gång bilen stannar.

Systemet aktiveras varje gång motorn startas.

* OBS

När motorn startas automatiskt av systemet kan varningslamporna för ABS, ESP, ESP OFF, EPS och varningslampan för parkeringsbromsen lysa en kort stund.

Det händer om batteriet har dålig laddning och beror inte på fel i systemet.



Dessutom visas Autostopp av motorn i displayen.

* OBS

Fordonet måste ha uppnått minst 10km/h sedan senaste autostop.

Autostopp av motorn

1. Sänk farten till under 5 km/tim.
2. Trampa ner kopplingen och lägg växeln i neutralläge.
3. Släpp upp kopplingen helt.

Motorn stannar och den gröna symbolen ((A)) och AUTO STOP visas i displayen.

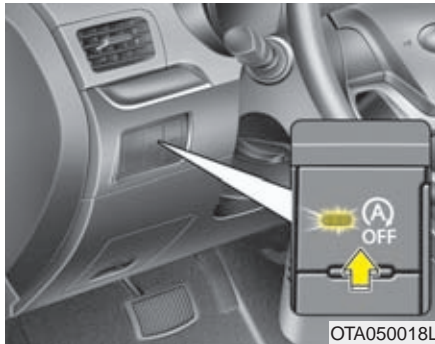

*** OBS**

Om du lossar säkerhetsbältet eller öppnar förardörren (eller motorhuven) när stopp-start-funktionen är aktiverad händer detta:

- Stopp-start-funktionen stängs av och lampan i knappen tänds.



- ISG begränsat - starta manuellt visas i displayen. Föraren måste starta motorn!

Motorn kan i vissa fall starta automatisk även om föraren inte trampar på kopplingspedalen

Det sker om luftkonditioneringen är igång och fläkten är inställd på:

- 4 eller högre med manuellt system.
- 7 eller högre med automatiskt system.
- Klimatanläggningen varit igång en längre stund.
- Defrosterläge är valt.
- För lågt vakuumtryck i bromssystemet.
- Batteriet är dåligt laddat.
- Bilens hastighet är högre än 5 km/tim.



Den gröna symbolen (A) blinkar i 5 sekunder i instrumentpanelen och i bilar med display visas också texten AUTO STOP.

Stopp-/start-systemet är aktiverat när:

- Föraren har spänt fast säkerhetsbältet.
- Förardörren och motorhuvn är helt stängd.
- Vakuumtrycket i bromssystemet är tillräckligt högt.
- Batteriet har tillräcklig laddning.
- Yttertemperaturen ligger mellan -2 och +35.
- Motorn har kommit upp i en viss temperatur (för att det inte ska bli onödiga kallstarter).

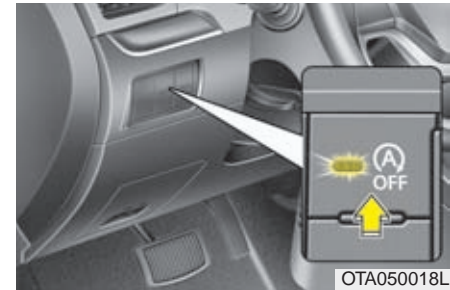

*** OBS**

- Om förutsättningarna inte är de rätta (t ex batteriets laddning är för dålig) stängs stopp-/start-systemet av. Lampan i knappen tänds och texten ISG-systemet är begränsat visas i displayen.

- Om lampan ofta tänds och meddelandet ofta visas, försök kontrollera vad det beror på.

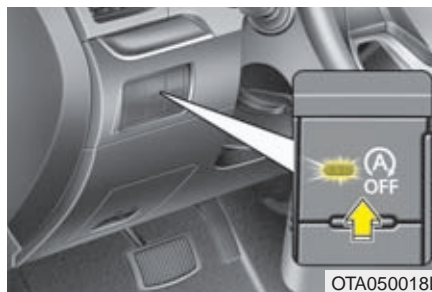

OTA050018L



OTA052028L

Om du vill stänga av systemet

- Om du vill stänga av stopp-/start-systemet, tryck på OFF-knappen. Lampan i knappen tänds och ISG-systemet har inaktiverats visas i displayen.
- Tryck en gång till på knappen för att aktivera systemet.



OTA052027L

Fel i stopp-/start-systemet

Om det uppstår något fel kommer den gula symbolen ((A)) att först blinka i 5 sekunder och därefter lysa med fast sken. Lampan i OFF-knappen kommer att tändas. I bilar med display visas ovanstående meddelande.

* OBS

- Om OFF-knappen inte fungerar som den ska eller om stopp-/start-systemet inte fungerar, kontakta en Kia-verkstad så snart som möjligt.
- Om OFF-knappen börjar lysa kan det bero på att batteriet är för dåligt laddat eller att motorn inte är uppvärmd. Genom att köra bilen i ca 80 km/tim i max två timmar med knappen för kupéfläkten på lägsta hastighet laddas batteriet och motortemperaturen stiger.
Om lampan i knappen fortfarande lyser när du gjort enligt ovan, kontakta en Kia-verkstad så snart som möjligt.

VARNING

Innan du utför några kontroller eller arbeten i motorrummet ska tändningen vara i läge LOCK eller OFF. Annars kan motorn starta om någon t ex kommer åt kopplingspedalen.

MANUELL VÄXELLÅDA

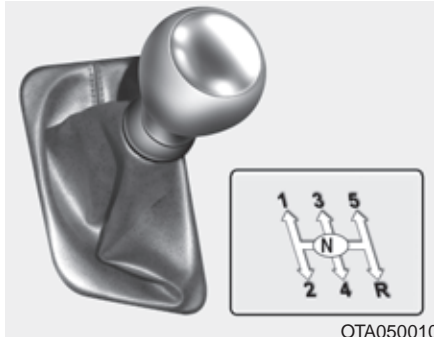

Växling

Kopplingspedalen ska alltid trampas ner helt vid varje växlingstillfälle. Släpp upp den långsamt vid start.

Varva inte ut på växlarne så att nålen i varvräknaren kommer in i det röda fältet. Om ditt fordon är utrustad med konventionellt tändningslås så måste du trycka ned kopplingspedalen för att motorn skall starta.

! VIKTIGT

- Vid växling från 5:an till 4:an får spaken inte föras så långt till vänster att 2:an av misstag läggs i. Det kan medföra motorskador om motorn varvas upp för mycket, så att nålen i varvräknaren kommer in i det röda fältet.
- Hoppa över högst en växel vid nedväxling om motorvarvet är 5000 eller högre. I annat fall kan motorn skadas på grund av övervarvning.

- Vid växling till backen, ska bilen stå stilla och spaken hållas i neutralläget i ca 3 sekunder innan den förs till R-läget.
- Om det är svårt att lägga i backen, för spaken till neutralläget och släpp upp kopplingen, trampa sedan ner kopplingen och lägg i backen.
- När det är kallt kan växlingarna gå lite trögt innan oljan i växellådan värmts upp.

! VIKTIGT

- Håll aldrig foten på kopplingspedalen mellan växlingstillfällena. Slira inte heller på kopplingen för att hålla bilen stilla i backar.
- Vila inte handen på växelspaken under körning. Det kan medföra onödigt slitage på komponenter i växellådan.



VARNING

Sätt alltid an parkeringsbromsen och lägg i 1:an (i uppförslut) eller backen (i nedförslut) när du lämnar bilen.

Kopplingen

Kopplingspedalen ska alltid trampas ner helt vid varje växlingstillfälle. Släpp upp den långsamt vid start. Vila aldrig foten på kopplingspedalen mellan växlingstillfällena det medför onödigt slitage. Slira inte heller på kopplingen för att hålla bilen stilla i backar. Trampa på fotbromsen eller använd parkeringsbromsen. Pumpa aldrig snabbt på kopplingspedalen.

! VIKTIGT

Kopplingspedalen ska alltid trampas ner helt vid varje växlingstillfälle. Om inte så kan kopplingen skadas och det kan uppstå missljud.

Nedväxling

Växla alltid ned innan motorvarvet är för lågt så att du riskerar motorstopp. Bilen kan också accelerera snabbare om varvtalet inte är för lågt.

Växla alltid ned vid körning i branta nedförslut för att utnyttja motorbromsen. Då minskar slitaget på bromsarna och de riskerar inte att överhettas.

God körteknik

- Växla aldrig till neutralläget när bilen tex rullar nedför en backe.
- Bromsa inte konstant i långa, branta nedförsbackar. Det kan medföra överhettning av bromsarna, snabb förslitning av bromsbeläggen och förlängd bromssträcka. Växla ner och motorbromsa.
- Sänk farten före nedväxlingar för att undvika att motorn övervarvas och skadas.
- Sänk farten om det är blåsig.
- Bilen måste stå stilla när du ska lägga i backen annars kan växellådan skadas. Trampa ner kopplingen och lägg i friläge, innan du lägger i backen.
- Kör extra försiktigt när det är halt. Bromsa mjukt och växla utan att det uppstår ryck, accelerera långsamt samt undvik tvära svängar för att undvika att få sladd.

VARNING

- **Alla i bilen måste använda bilbälte när bilen är i rörelse.**
- **Undvik hög hastighet i kurvor.**
- **Gör inga häftiga girar eller filbyten.**
- **Anpassa farten efter rådande trafik- och vägförhållanden.**
- **Håll bilen på vägen så att inte hjulen skär ner på sidan av vägbanan.**
- **Om du skulle råka köra av vägen, vrid försiktigt på ratten för att komma upp på vägen igen utan att få sladd.**
- **Följ gällande hastighetsbestämmelser.**

AUTOMATISK VÄXELLÅDA

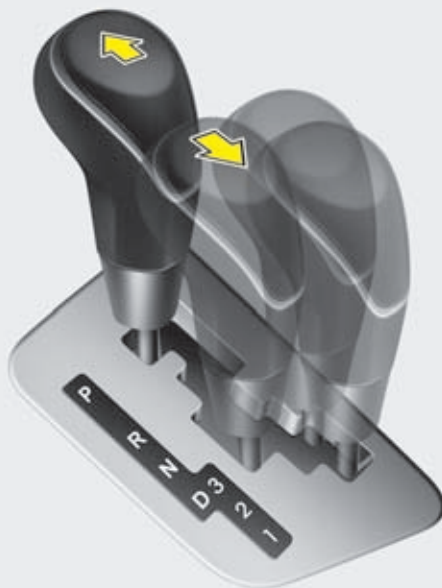
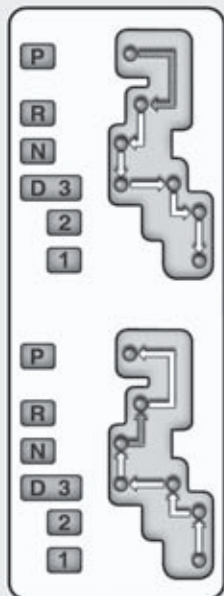

➡ Om bilen är utrustad med spärrsystem.

⇨ Växelväljarspaken kan flyttas fritt.

Körning med automatisk växellåda

I körläget D sköter växellådan automatiskt upp- och nedväxlingar och väljer rätt växel med tanke på hastighet och belastning.

Trampa också på bromsen när spaken flyttas från N (neutralläget) till R (backen) och D, annars står bilen inte stilla.

* OBS

Om batteriet varit bortkopplat kan det hända att de första fem växlingarna blir ryckiga. Det är normalt och justeras efter några växlingscykler av styrenheten för växellådan eller kontrollenheten för motorn.

OTA050011

 **VARNING - Automatisk växellåda**

- Kontrollera att det är fritt framför alternativt bakom bilen innan du väljer en växel och ska köra.
- Sätt alltid an parkeringsbromsen först och lägg sedan i P-läget när du ska lämna bilen. Stanna därefter motorn.

 **VIKTIGT**

- *Gasa och bromsa aldrig samtidigt när växelväljarspaken är i läge D eller R, växellådan kan skadas.*
- *Vid ett tillfälligt stopp i uppførsbackar, håll inte bilen stilla med gasen. Trampa på bromsen.*
- *Motorn får inte ha högre varv än tomgång när spaken förs mellan de olika växellägena.*

Växellägena

När tändningen är i läge ON visas växelläget i displayen framför föraren.

P - Parkeringsläge

Drivhjulen/framhjulen är låsta. Bilen måste stå stilla när spaken förs till P-läget.

 **VARNING**

- Växla aldrig till P-läget om bilen inte står stilla. Bilen tvärbromsas och växellådan kan skadas allvarligt.
- P-läget ersätter inte parkeringsbromsen, som bör sättas an innan du lägger i P-läget.
- Sätt alltid an parkeringsbromsen, lägg i P-läget och ta ur nyckeln när du lämnar bilen.
- Lämna inte barn ensamma i bilen.

 **VIKTIGT**

Bilen måste stå helt stilla när spaken förs till P-läget annars kan växellådan skadas.

R - Backen

Håll foten på bromspedalen när spaken förs till R-läget.

! VIKTIGT

Bilen måste stå helt stilla när spaken förs till och från R-läget annars kan växellådan skadas. Undantag kan göras när du ska "gunga" loss bilen om du kört fast. Se anvisningar längre fram i detta kapitel.

N - Neutralläge

Växellådan är frikopplad från hjulen. Om bilen inte bromsas kan den rulla om marken lutar.

D - Körläge

I körläget D sköter växellådan automatiskt upp- och nedväxlingar mellan de fyra stegen med tanke på hastighet och belastning.

Nedväxlingar, för t ex omkörningar kan göras genom att gaspedalen trycks ner snabbt (s k Kick Down).

*** OBS**

Bilen måste stå stilla när du för spaken till D-läget.

3:an - Alternativt körläge

Växellådan sköter automatiskt upp- och nedväxlingar mellan 3 steg med tanke på hastighet och belastning. Uppväxling till 4:an sker endast om du kör så fort att motorn riskerar att övervarvas på 3:an. Detta läge kan vara lämpligt att köra på om bilen drar släp och/eller det är backar uppför och nedför.

2:an - Alternativt körläge

Växellådan sköter automatiskt upp- och nedväxlingar mellan 2 steg med tanke på hastighet och belastning. Uppväxling till 3:an sker bara om motorn riskerar att övervarvas.. 2:ans läge kan vara lämpligt att köra på om bilen drar släp och/eller det är mycket branta backar uppför och nedför.

1:an - Alternativt körläge

Detta läge är lämpligt att köra på endast i extrema situationer i branta backar och då maximal dragkraft krävs. Kör max 50 km/tim. Om du kör fortare sker uppväxling till 2:an och eventuellt 3:an för att motorn inte ska övervarvas.

*** OBS**

Trampa alltid på bromsen och se till att bilen står stilla när du för spaken från N och P till D

! VIKTIGT

- *Bilen måste stå helt stilla när spaken förs till P-läget annars kan växellådan skadas.*
- *Gasa och bromsa aldrig samtidigt när växelväljaren är i något körläge.*
- *Kontrollera oljenivån i växellådan regelbundet, t ex i samband med tankning. Fyll på om så krävs. Se kapitel 7. Oljerekommendation finns i kapitel 8.*

Säkerhetsspärr

Av säkerhetsskäl är den automatiska växellådan utrustad med en spärr som gör att det inte går att lägga ur parkeringsväxeln (P) om inte bromspedalen först trampas ned.

Så här lägger du ur parkeringsväxeln (P):

1. Trampa på bromsen.
2. Flytta spaken.

Om du trampar på bromspedalen och tar bort foten flera gånger, samtidigt som parkeringsväxeln (P) är ilagd, hörs ett skramlande ljud från området kring växelspaken. Detta är fullt normalt.

⚠ VARNING

Trampa på bromsen innan spaken förs från P-läget annars kan bilen röra på sig.

Allmänna tips för körning med automatisk växellåda

- Växelväljaren får bara flyttas från P eller N när motorn går på tomgång.
- Lägg aldrig i P-läget när bilen rullar.
- Bilen ska stå helt stilla när du lägger i backen (R) och körläget (D).
- Låt aldrig bilen rulla utför en backe med växellådan i neutralläget.
- Växla ner i utförsbackar och utnyttja motorbromsen för att undvika att bromsarna överhettas.
- Sätt alltid an parkeringsbromsen när bilen parkeras och växelväljaren är i läge P.
- Kör extra försiktigt när det är halt. Bromsa mjukt och accelerera långsamt samt undvik tvära svängar för att undvika att få sladd.
- Kör mjukt utan häftiga accelerationer och inbromsningar så uppnår du bästa bränsleekonomi.
- Starta på 2:an när det är mycket halt.

VARNING

- Alla i bilen måste använda bilbälte när bilen är i rörelse.
- Undvik hög hastighet i kurvor.
- Gör inga häftiga girar eller filbyten.
- Anpassa farten efter rådande trafik och vägförhållanden.
- Håll bilen på vägen så att inte hjulen skär ner på sidan av vägbanan.
- Om du skulle råka köra av vägen, vrid försiktigt på ratten för att komma upp på vägen igen utan att få sladd.
- Följ gällande hastighetsbestämmelser.

VARNING

Om du kört fast i snö, lera eller sand kan du försöka "gunga" loss bilen. Gör så här:

Vrid ratten lite åt båda hållen. Flytta sedan spaken mellan D och R och gasa så att bilen kommer i gungning utan alltför mycket hjulspinn. Se till att ingen står i vägen för bilen om den plötsligt kommer loss.

Om du inte kommer loss efter några försök, se till att du får bogserhjälp.

Start i backe

Trampa på fotbromsen och för spaken till D-läget. Frigör parkeringsbromsen och trampa försiktigt på gaspedalen samtidigt som du släpper upp bromspedalen långsamt.

BROMSSYSTEMET

Bilen har bromsservo och självjusterande bromsar

Om servoeffekten försvinner p g a att motorn stannar eller beroende på något fel krävs det mer kraft för att bromsa bilen. Räkna därför med att bromssträckan förlängs.

När motorn inte är igång avtar servoeffekten stegvis varje gång bromspedalen trycks ner.

Om det blir fel på bromsarna

Om fotbromsen inte fungerar går det att få stopp på bilen med parkeringsbromsen. Men tänk på att den verkar endast på bakhjulen. Det medför att bromssträckan blir lång.

VARNING

- Vila inte en fot på bromspedalen under körning. Det medför överhettning av bromsarna, snabb förslitning av bromsbeläggen och förlängd bromssträcka.
- Växla ner i utförsbackar och utnyttja motorbromsen för att undvika att bromsarna överhettas.
- Om det kommer vatten på bromsskivorna försämras bromsverkan och bilen kan dra snett vid inbromsning. Om du kört genom vatten, bromsa lätt så att bromsskivorna blir torra och kan fungera normalt.
- Innan körning, verifiera alltid placeringen av broms och gaspedal. Om du inte gör detta kan du råka trycka på fel pedal vilket kan resultera i en allvarlig olycka.

Om du råkar ut för bromsbortfall

Nödbromsa försiktigt med parkeringsbromsen annars kan bilen få sladd. Tänk också på att bromssträckan blir ovanligt lång.

VARNING

- Parkeringsbromsen

Om du bromsar hårt med parkeringsbromsen när bilen har hög hastighet riskerar du att bilen får sladd.

Varningsljud för slitna bromsbelägg

När bromsbeläggen är nedslitna och behöver bytas hörs en gnislande ljud när bilen bromsas.

Under vissa förhållanden kan ljudet uppstå tillfälligt även om beläggen inte är slitna. Det är normalt.

! VIKTIGT

- *Undvik dyra reparationer genom att byta bromsbeläggen innan de är helt nedslitna.*
- *Byte av bromsbelägg ska alltid göras samtidigt på bägge framalternativt bakhjulen.*

! VARNING

Varningsljudet innebär att bromsbeläggen måste bytas. Om du kör för länge med de slitna beläggen kan bromsarna sluta fungera.

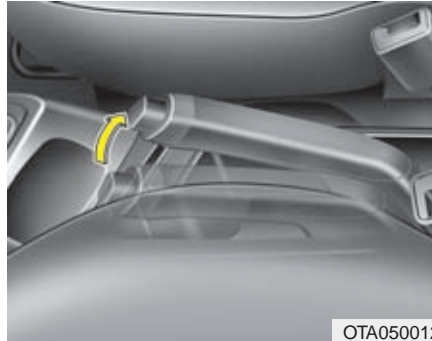

OTA050012

Parkeringsbromsen

Parkeringsbromsen

Trampa på bromsen när du sätter an parkeringsbromsen. Dra spaken uppåt utan att trycka in spärrknappen. Om du parkerar i en backe, lägg i backen i nedförsbacke och 1:an i uppförsbacke alternativt P-läget för bil med automatisk växellåda.

! VIKTIGT

- *Kör aldrig med parkeringsbromsen ansatt. Det medför kraftigt slitage på bakbromsarna.*
- *Parkeringsbromsen får inte användas när fordonet är i rörelse förutom i en nödsituation. Det kan skada bilens parkeringsbromssystem och kan äventyra säkerheten.*

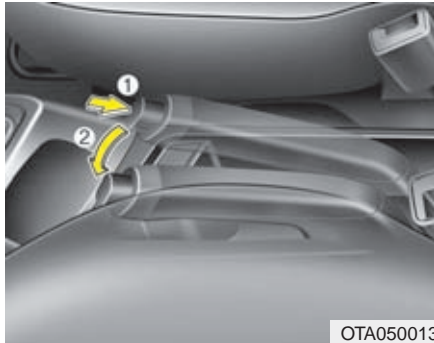

Frigör parkeringsbromsen

Håll ned bromspedalen när du ska frigöra parkeringsbromsen. Lyft sedan spaken en aning och tryck in spärrknappen (1). Sänk ner spaken (2) helt.

Om parkeringsbromsen inte kan frigöras helt eller delvis, d v s spaken inte kan sänkas ner helt, kontakta en Kia-verkstad för kontroll.

⚠ VARNING

- Sätt alltid an parkeringsbromsen när bilen parkeras. Lägg också i 1:an om bilen står i en uppförsbacke eller backen om det lutar utför (P-läget i bilar med automatisk växellåda).
- Se till att parkeringsbromsen inte frigörs av misstag av t ex barn i bilen.
- Sätt alltid an parkeringsbromsen när bilen parkeras, så att den inte kommer i rullning.



W-75

Kontrollera att bromsvarningslampan tänds när tändningsnyckeln vrids till ON och innan motorn startas.

Lampan lyser när parkeringsbromsen är ansatt och när tändningsnyckeln är i läge ON eller START.

Om bromsvarningslampan fortsätter att lysa när parkeringsbromsen är helt frigjord och motorn är igång kan det ha uppstått ett fel i bromssystemet som omgående måste åtgärdas.

Om lampan fortsätter att lysa när parkeringsbromsen är helt frigjord kan det ha uppstått ett fel i bromssystemet. Undvik i så fall att köra bilen eller ta dig försiktigt till en Kia-verkstad så snart som möjligt.

Låsning fria bromsar - ABS

VARNING

ABS-bromsar kan inte kompensera vårdslös körning. Föraren ska alltid anpassa hastigheten efter gällande körförhållanden. Håll alltid ett säkert avstånd till framförvarande fordon.

Sänk hastigheten när det är halt eller när vägbanan är våt och det finns risk för vattenplaning.

ABS-bromsar kan förkorta bromssträckan vid de flesta tillfällen. Den kan dock ibland bli lite längre jämfört med ett bromssystem utan ABS, t ex på:

- Löst grus och i lös snö.
- Om snökedjor är monterade på bilen.
- Gropiga, ojämna vägar. Kör aldrig extra fort eller med extra hög hastighet genom kurvor bara för att bilen har ABS-bromsar. De är till för att höja säkerheten vid normal körning.

ABS-systemet känner kontinuerligt av hjulens rotationshastighet. Om ett hjul tenderar att låsas vid en inbromsning minskas bromstrycket för det hjulet.

När ABS-systemet griper in hörs ett tickande ljud och bromspedalen pulserar. Det är fullt normalt.

För att få optimal effekt av ABS-systemet ska du hålla foten kvar på bromspedalen. Du kan aldrig trampa för hårt eftersom bromstrycket regleras automatiskt.

* OBS

Ett klickande ljud kan höras från motorrummet när du startat motorn och kör iväg. Det är normalt och innebär att ABS-systemet fungerar som det ska.

- Även om bilen är utrustad med ABS-bromsar ska du alltid hålla ett säkert avstånd till framförvarande fordon.
- Sänk farten i kurvor. ABS-systemet kan inte kompensera för vårdslös körning.
- På grus och i lös snö kan bromssträckan i vissa fall bli längre med ABS-bromsar.

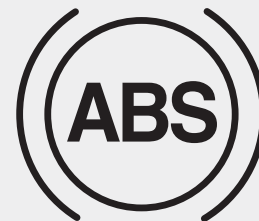

W-78

VIKTIGT

- Om varningslampan tänds kan det ha uppstått ett fel i ABS-systemet. Det går dock att bromsa bilen på samma sätt som vanligt, men utan den extra säkerhet som ABS-systemet medför.
- Varningslampan ska lysa i ca 3 sekunder när tändningsnyckeln vrids till ON. Under den tiden gör systemet en självdiagnos och lampan slocknar om allt är OK. Om lampan fortsätter att lysa kan det vara ett fel i systemet. Kontakta i så fall en Kia-verkstad så fort som möjligt.

! VIKTIGT

- Vid körning på halt underlag och ABS-bromsarna får gripa in ofta kan det hända att varningslampan tänds. Kör i så fall åt sidan på en säker plats och stanna motorn.
- Om lampan inte lyser när du åter startar motorn fungerar systemet som det ska. Om inte, kontakta snarast en Kia-verkstad.

*** OBS**

Om bilen startas med hjälp av startkablar, på grund av att batteriet är urladdat, kan motorn gå lite ojämnt till att börja med och varningslampan kan lysa. Det beror på låg batterispänning och inte att det är något fel i ABS-systemet.

- Pumpbromsa aldrig.
- Ladda batteriet innan bilen körs.

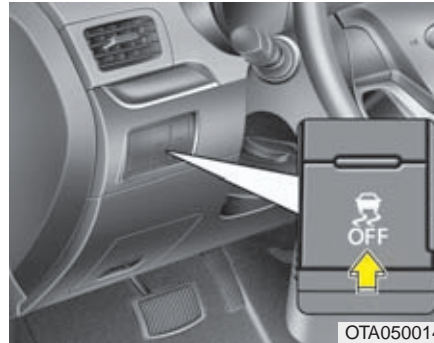

ESP - Elektronisk stabiliseringskontroll - Anti sladd-system

ESP-systemet hämtar information från olika sensorer i bilen och känner av om bilen t ex har en tendens att avvika från den kurvlinje som föraren tänkt sig. Om så är fallet griper systemet in på tusendelar av en sekund och bromsar ett eller flera hjul och/eller minskar gaspådraget. Bilen följer då kurvlinjen på det sätt föraren tänkt sig.

! VARNING

Kör aldrig extra fort eller med extra hög hastighet genom kurvor bara för att bilen har ett ESP-system. Systemet kan inte kompensera vårdslös körning. Föraren ska alltid anpassa hastigheten efter gällande körförhållanden för att undvika vattenplaning och sladd på halt underlag.

ESP-system är till för att höja säkerheten vid normal körning.

ESP-systemet är endast till för att öka säkerheten. Det kan inte kompensera för vårdslös körning. Kör mjukt och accelerera inte när lampan blinkar och det är halt väglag.

När ESP-systemet griper in, för att korrigera bilens färdriktning, kan du höra ett klickande ljud från bromsarna.

* OBS

Ett klickande ljud kan höras från motorrummet när du startat motorn och kör iväg. Det är normalt och innebär att ESP-systemet fungerar som det ska.

ESP kopplas in automatiskt



- När tändningsnyckeln vrids till ON kommer kontrollamporna för ESP ON respektive ESP OFF att lysa i ca 3 sekunder. ESP-systemet kopplas automatiskt in varje gång motorn startas.
- När systemet startas gör systemet en funktionskontroll och då hörs ett tickande ljud.

Lampan blinkar när

ESP-systemet aktiveras



- När systemet griper in för att stabilisera bilen kan man känna en viss pulsering, som beror på kontrollerade bromsningar.
- Om du gasar på när det är mycket halt kommer du att märka att motorvarvet inte ökar i motsvarande grad som gaspedalen trycks ner. Det är normalt och systemets funktion för att motverka hjulspinn och att bilen sladdar.

ESP-systemet bortkopplat



- Om du vill koppla bort systemet, håll in ESP OFF-knappen minst 1/2 sekund (lampan ESP OFF tänds). Tryck en gång till på knappen för att koppla in systemet.
- ESP-systemet kopplas automatiskt in nästa gång motorn startas.

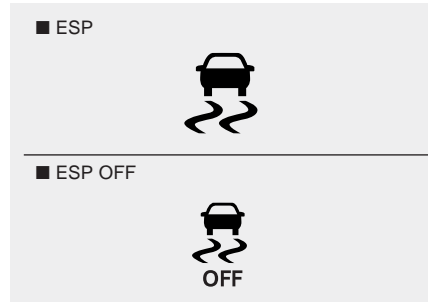

Kontrolllamporna

Bägge lamporna ska lysa i ca 3 sekunder när tändningsnyckeln vrids till ON.

ESP-lampan blinkar när systemet är aktiverat och lyser med fast sken om det uppstått ett fel.

ESP OFF-lampan lyser när systemet är fränkopplat.

! VIKTIGT

Bilen måste vara utrustad med däck av samma dimension och typ på samtliga hjul för att ESP-systemet ska fungera.

! VARNING

ESP-systemet kan inte kompensera vårdslös körning. Föraren ska alltid anpassa hastigheten efter gällande körförhållanden. Accelerera inte när ESP-lampan blinkar och när vägbanan är hal.

När kan ESP kopplas bort?

- I princip bör systemet ständigt vara inkopplat men det kan kopplas bort vid körning på torr och slät asfalt.
- När bilen ska "gungas" loss om du kört fast.

Koppla aldrig bort systemet när det är aktiverat (ESP-lampan blinkar). Det kan medföra att bilen sladdar.

* OBS

- Om bilen ska köras på en rullande landsväg för test ska ESP-systemet kopplas bort för att ge korrekta mätvärden.
- ABS-systemet påverkas inte av att ESP-systemet är bortkopplat.

 **VARNING**

Koppla aldrig bort systemet när det är aktiverat (ESP-lampan blinkar). Det kan medföra att bilen sladdar.

Hjälp vid start i backe (HAC - Hill Assist Control)

Systemet hjälper föraren att hålla bilen stilla vid start i uppförsbackar. HAC-systemet låser bromsarna i 2 sekunder (manuell växellåda) alternativt 0,8 sekunder (automatisk växellåda) när du tar foten från bromspedalen. Det gör att du hinner flytta foten till gaspedalen och gasa innan bilen börjar rulla baklänges.

 **VARNING**

Vid start i uppförsbackar ska du flytta foten snabbt från bromsen till gaspedalen eftersom HAC-systemet bara bromsar bilen ett kort ögonblick.

* OBS

För automatisk växellåda:
HAC-systemet fungerar bara när du valt en växel; D, 3, 2 eller 1. Systemet är inte aktivt när växelväljarspaken står i P- eller N-läget.

Om det uppstår ett fel i antisladdsystemet (ESP) fungerar inte HAC-systemet.

Avancerat antisladdsystem (VSM - Vehicle stability management)

Systemet ger säkrare köregenskaper på halt underlag genom att det direkt känner av och jämför friktionen mellan hjulen på höger och vänster sida när bilen bromsas.

Så här fungerar VSM-systemet

När antisladdfunktionen aktiveras kan du känna en viss pulsering i bilen. Det är normalt och en effekt av systemets bromskontroll. Samtidigt blinkar lampan () för antisladdsystemet

VSM-systemet aktiveras inte:

- När bilen lutar i sidled eller i nedförslut
- När du backar
- När lampan () lyser i panelen
- När lampan EPS lyser i panelen

Stäng av/aktivera VSM-systemet

Tryck på knappen ESP OFF så stängs ESP- och VSM-systemen av. Samtidigt tänds lampan () panelen.

Aktivera systemet genom att trycka på knappen igen och lampan slocknar.

VSM-systemet kan stängas av automatiskt

Det sker om det uppstått något fel i antisladdsystemet (ESP) eller den elektriska styrservon (EPS).

Om ESP-lampan () eller EPS-lampan lyser konstant vänd dig till en Kia-verkstad för att få felet avhjälpt.

* OBS

Det avancerade antisladdsystemet VSM fungerar:

- i kurvor i hastigheter över 15 km/tim.
- vid inbromsningar i hastigheter över 30 km/tim och om friktionen är olika för hjulen på höger och vänster sida.



VARNING

- VSM-systemet kompenserar inte vid vårdslös körning utan är ett kompletterande säkerhetssystem.
- Det är förarens ansvar att anpassa hastigheten till gällande körförhållanden och att hålla ett säkert avstånd till framförvarande fordon.
- Bilen ska vara utrustad med däck med samma dimension och typ på alla fyra hjulen för att det inte ska uppstå något fel i VSM-systemet.

Panikbromsljus (ESS - Emergency Stop Signal)

Panikbromsljuset motverkar att bilen blir påkörd bakifrån, om föraren gör en häftig inbromsning.

Systemet, som gör att bromsljusen blinkar, aktiveras om hastigheten är högre än 55 km/tim och föraren bromsar så kraftigt att...

- retardationen (fartminskningen) överstiger 7 m/s².
- ABS-systemet aktiveras.

När farten sjunkit under 40 km/tim och ABS-systemet inte är aktiverat samt bilen saktat in slutar bromslamporna att blinka.

! VIKTIGT

Panikbromsljusen aktiveras inte om varningsblinkers redan är tända.

Att tänka på beträffande bromsarna

- Sätt alltid an parkeringsbromsen ordentligt när du parkerar bilen, så att den inte riskerar att komma i rullning. Lägg också i 1:an (i uppførsbackar) och backen (i nedførsbackar). För automatisk växellåda, välj P-läget.
- När du startar bilen efter att den varit parkerad, kontrollera att parkeringsbromsen är helt frigjord och att bromsvarningslampan har slocknat.
- Om du kört genom vatten eller tvättat bilen kan bromsarna ha blivit blöta. Då är bromsverkan försämrad och bilen kan dra snett vid inbromsning. Bromsa i så fall lätt så att bromsskivorna blir torra och kan fungera normalt. Om bromsarna efter det inte fungerar som de ska, vänd dig till en Kia-verkstad.
- Rulla aldrig nedför en backe med växeln i neutralläget. Använd både bromsarna motorbromsen för att sänka farten i nedførsbackar.
- Vila inte foten på bromspedalen. Det medför ökat slitage och bromsarna kan överhettas med försämrad bromsverkan som följd.
- Om du får punktering under körning, bromsa försiktigt och försök köra så rakt framåt som möjligt. Kör till en plats

där du kan stanna bilen utan att den utgör en trafikfara.

- Om bilen har automatisk växellåda "kryper" den, även om motorn går på tomgång, när du har växeln i D- eller R-läget och om du inte trampar på bromsen.
- Vid parkering i uppførsbackar där det finns kantsten: Kör nära kanten och vrid sedan hjulen utåt så att framhjulet går mot kantstenen om bilen skulle börja rulla. I nedførsbackar: Kör nära kanten och vrid sedan hjulen inåt så att framhjulet går mot kantstenen om bilen skulle börja rulla. Sätt an parkeringsbromsen och lägg i 1:an (uppför) eller backen (nedför) alternativt P-läget för automat. Om ingen kantsten finns, lägg block vid hjulen.
- När det är kallt och det samlats snö och/eller bildats is intill bakbromsarna kan det hända att parkeringsbromsen kan att frysa fast när den sätts an. Sätt i så fall bara an den tillfälligt medan du lägger i 1:an eller backen (P för automat) samt lägger block vid bakhjulen.
- Vid ett tillfälligt stopp i uppførsbackar, håll inte bilen stilla med gasen. Trampa på bromsen.

EKONOMISK KÖRNING

Bränsleförbrukningen beror till stor del på ditt körsätt, var du kör och om du ofta kör korta sträckor.

För att uppnå god bränsleekonomi, och minimera reparationskostnaderna följ nedanstående råd:

- Kör iväg direkt när motorn startat och gå jämnt. Accelerera långsamt och kör inte ryckigt. Håll stort säkerhetsavstånd till framförvarande fordon så slipper du tvära inbromsningar. Du sliter mindre på bromsbelägen och kan köra mjukt utan att accelerera snabbt.
- Bränsleförbrukningen ökar med hastigheten. Kör därför i lugn jämn fart, speciellt på motorvägar, så håller du nere bränsleförbrukningen.
- Vila inte foten på kopplings- eller bromspedalen. Det medför extra bränsleförbrukning och ökat slitage. Bromsarna kan överhettas med försämrade bromsverkan som följd.
- Se till att lufttrycket i däcken alltid är korrekt. Både för högt och för lågt lufttryck orsakar snabb förslitning. Kontrollera lufttrycket minst en gång i månaden.
- Felaktig hjulinställning, som kan orsakas av att du kör emot en trottoarkant, medför onödigt däckslitage och ökad bränsleförbrukning.
- Se till att bilen får regelbunden service hos en Kia-verkstad enligt aktuellt program. Det medför både optimal bränsleekonomi och låga underhålls- och reparationskostnader.
- Håll bilen ren. Det är speciellt viktigt att spola och tvätta bort lera, snö och is som kan sitta fast under bilen och orsaka rost. Den extra vikten ökar också bränsleförbrukningen.
- Ha ingen onödig last i bilen. En tung bil förbrukar mer bränsle.
- Låt inte bilen gå på tomgång i onödan. Stanna motorn vid längre stopp vid t ex broöppningar och järnvägsövergångar.
- Motorn behöver inte värmas upp innan du kör iväg. Det räcker med att den får gå på tomgång i 20-30 sekunder och något längre om det är mycket kallt.
- Kör inte för sakta på en växel så att motorn ansträngs och övervarva inte heller motorn. Växla vid rekommenderade varvtal.
- Koppla in luftkonditioneringen endast när den behövs.
- Om du kör med öppna rutor i hög fart ökar luftmotståndet och därmed bränsleförbrukningen.
- Spar bränsle genom att sänka farten i sid- och motvind.

VARNING

Rulla aldrig utför en backe med motorn avstängd. Servon för bromsar och styrning fungerar inte och bilen blir tungstyrd och svår att bromsa. Växla i stället ner och motorbromsa.

Om du vrider tändningsnyckeln till LOCK kan bilen inte styras.

TIPS FÖR KÖRNING



Svåra körförhållanden

När det är regnigt, snö och is på marken eller om du kör i lös sand eller lera, tänk på följande:

- Ta det lugnt och se till att du har gott om tid att bromsa.
- Undvik tvära svängar och häftiga inbromsningar och accelerationer.

VARNING - ABS

Eftersom din bil har ABS-bromsar ska du alltid hålla bromsen konstant nedtryckt vid inbromsningar.

- Om det är halt och svårt att komma iväg, gasa försiktigt för att undvika att hjulen spinner loss. Ibland kan det vara en fördel att starta på 2:ans växel. Det går även att göra med automatisk växellåda.
- Vintertid kan det var klokt att ha en liten säck eller låda med sand i bilen.

VARNING - Nedväxlingar

Gör inga häftiga nedväxlingar så att du får kraftig motorbroms. Det kan medföra att bilen får sladd.

”Gunga” loss bilen om du kört fast

Om bilen kört fast i snö, lera eller sand gör så här:

Vrid ratten lite åt båda hållen. Lägg sedan i 1:an och backen omväxlande. Flytta sedan växelspaken mellan 1:an och backen omväxlande på bilar utrustade med manuell växellåda samt mellan D och R på bilar utrustade med automatisk växellåda.

Se till att bilen kommer i gungning utan alltför mycket hjulspinn.

Om du inte kommer loss efter några försök, se till att du får bogserhjälp.

VIKTIGT

Om du ”gungar” bilen alltför länge riskerar du överhettning och skador på motor och växellåda. Även däckena kan ta skada.



VARNING - Hjulspinn

Hjulen får inte spinna loss så att de roterar med en hastighet högre än motsvarande 55 km/tim. Det kan medföra att däcken slits sönder.

*** OBS**

Koppla bort ESP-systemet om du ska "gunga" loss bilen.



OUN056051

Smidig kurvtagning

Inbromsning och nedväxling ska alltid ske före en kurva, aldrig i kurvan. Detta är speciellt viktigt om vägbanan är hal eller våt. Håll jämn fart genom kurvor och accelerera mjukt när hjulen är riktade rakt framåt.



OMC035004

Mörkerkörning

Det är alltid mer riskfyllt att köra när det är mörkt. Följ därför dessa råd:

- Sänk farten och se till att avståndet till framförvarande fordon är stort.
- Justera eventuellt backspeglarna till avbländat läge.
- Se till att stråkastarglasen är rena och att stråkastarna är rätt höjjusterade.
- Titta inte rakt in i strålkastarljuset från mötande bilar. Mörkerseendet försämrar.



Körning i regn

- Kraftigt regn försämrar sikten och medför förlängd bromssträcka.
- Se till att torkarbladen är i bra skick. Byt dem när de lämnar ränder på rutan.
- Slitna däck ökar risken för vattenplaning. Minsta godkända mönsterdjup för sommarkäcka är 1,6 mm.
- Sänk farten om du ska köra genom vattensamlingar, så att du inte råkar ut för vattenplaning. Tänk också på att bromsarna kan bli blöta och att bromseffekten försämras.
- Torka bromsarna genom att köra långsamt och samtidigt bromsa lätt.

Körning i genom vatten

Kör inte genom vatten som går upp längre än till nederkanten av hjulnaven. Håll låg fart och tänk på att bromsarna blir blöta så att bromssträckan förlängs. Efter att du kört i vatten, kör långsamt och håll samtidigt foten på bromspedalen så att bromsarna får torka.

Körning "off road" (på sidan av vägen)

Om du ska köra på väglös mark ska du kontrollera underlaget och omgivningen (buskar och träd) så att du inte riskerar skador på bilen. Kör mycket försiktigt.



Körning i hög hastighet

Däcken

Se till att däcken har rätt lufttryck. Kontrollera också att däcken inte har några skador.

* OBS

Lufttrycket får aldrig överskrida det som finns angivet på däckets.

 **VARNING**

- För högt lufttryck medför sämre åkkomfort och köregenskaper samt att däcken slits onormalt mycket mitt i slitbanan. Däcken kan också lätt skadas av föremål på vägbanan. För lågt lufttryck medför sämre köregenskaper, snabbare däckslitage, högre bränsleförbrukning och risk för däckexplosion.
- Att köra med nedslitna däck är farligt och olagligt.

Mönsterdjupet ska vara minst 1,6 mm (sommardäck) eller 3 mm (vinterdäck). Läs mer om däcken i kapitel 7.

Bränsle, kylvätska och motorolja

Hög fart ökar förbrukningen. Kontrollera därför oljor och vätskor regelbundet.

Drivremmar

Skadade eller för löst spända drivremmar kan medföra att motorn överhettas.

VINTERKÖRNING



OBH058040

Här följer information om vinterkörning.

Snö och halka

Vinterdäcken till bilen ska vara av den dimension som finns angiven i registreringsbeviset. Alla fyra däcken ska vara av samma typ. Välj mellan friktionsdäck och dubbdäck.

Kör extra försiktigt när det är halt. Bromsa mjukt och växla utan att det uppstår ryck, accelerera långsamt samt undvik tvära svängar för att undvika att få sladd. Håll också stort avstånd till framförvarande fordon. Använd snöedjor om de behövs för att förbättra framkomligheten.

Vinterdäck

I Sverige är det lag på att bilen ska vara utrustad med vinterdäck mellan 1 december och 31 mars om den ska köras när det är vinterväglag. Vinterdäcken ska ha ett mönsterdjup på minst 3 mm på det mest slitna stället.

Om du är tveksam om vilken typ av däck du ska välja, vänd dig till en Kia-verkstad.

VARNING

Vinterdäcken måste ha en dimension som finns med i det helbilsgodkännande som gäller för den här bilen. Kontrollera registreringsbeviset.

Om du avser att åka utomlands och har valt dubgade däck ska du kontrollera vilka regler som gäller för dubbdäck i det land du ska besöka. I vissa länder är det inte tillåtet att köra med dubbdäck.



1JBA4068

Snökedjor

Snökedjor bör användas endast under extrema förhållanden och de får endast monteras på framhjulen.

Montera aldrig snökedjor på hjul med aluminiumfälgar och använd endast den typ som består av vajrar med en tjocklek på max 12 mm.

Skador som uppstått på bilen, på grund av att felaktiga kedjor använts, omfattas inte av några garantier.

! VIKTIGT

- ***Kedjorna ska vara S-certifierade / SAE-klassade. Fel typ av snökedjor kan orsaka skador på bilens hjulhus och hjulupphängning. Det är skador som inte täcks av några garantier. Kedjorna kan slitas loss om de hakar i någon del av karossen eller komponenter i chassit.***
- ***Kontrollera redan efter körda 500 meter till 1 km att kedjorna är ordentligt spända. Efterspänn om det behövs.***

Följ tillverkarens anvisningar vid montering och kör sakt

Om du hör att kedjorna går emot någonstans, sänk farten. Om de ändå går emot stanna omgående och spänn åt kedjorna.

Demontera kedjorna direkt när du kommer till barmark.



! VARNING - Montering

Montera kedjorna när bilen inte utgör en trafikfara och den står på plant underlag.

Sätt an parkeringsbromsen och lägg i 1:an eller backen (P för automat).

Om andra trafikanter behöver varnas, sätt på varningsblinkers och placera eventuellt ut varningstriangeln.



VARNING - Körning med kedjor

- Tänk på att köregenskaperna förändras med kedjor monterade.
- Kör inte fortare än 30 km/tim eller långsammare om det är tillverkarens rekommendation.
- Undvik att köra ner i gropar, över trottoarkanter och sväng inte tvärt och bromsa inte häftigt.
- Felaktiga eller felaktigt monterade kedjor kan skada bilens bromsledningar, hjulupphängning, kaross och hjul.

VIKTIGT

Stanna omgående och spänn kedjorna om de tar i karossen.

Kylvätskans kvalitet

Vid leverans från fabriken är kylsystemet fyllt med kylvätska av hög kvalitet och som motverkar korrosion samt smörjer vattenpumpen. Om påfyllning behövs, fyll på med samma vätska. Se anvisningar i kapitel 7. Kontrollera också frysskyddet inför vintern.

Kontrollera batteriet och kablarna

Inför vintersäsongen bör du kontrollera batteriet enligt anvisningarna i kapitel 7. Låt också kontrollera batteriets kondition.

Se till att motorn har rätt olja inför vintern

Rekommendationer finns i kapitel 8. Om du behöver hjälp, vänd dig till en Kia-verkstad.

Kontrollera tändstiften och tändsystemet

Kontrollera och byt eventuellt tändstiften. Se anvisningar i kapitel 7. Kontrollera också att tändkablarna inte är nötta eller skadade.

Skydda låsen från frysning

Under vinter är det lämpligt att använda låsolja som gör att låsen inte fryser. Det enklaste sättet att tina upp ett lås som frusit är att fylla en plastpåse med varmt vatten och hålla den mot låset.

Blanda spolarvätskan beroende på temperaturen

Blanda koncentrerad spolarvätska och vatten i proportioner som gör att den inte fryser. Läs på förpackningen.

Parkeringsbromsen kan frysa

När det är kallt och det samlats snö och/eller bildats is intill bakbromsarna kan det hända att parkeringsbromsen kan frysa fast när den sätts an. Sätt i så fall bara an den tillfälligt medan du lägger i 1:an eller backen (P för automat) samt lägger block vid bakhjulen.

Håll underredet rent

Kontrollera vintertid att det inte fastnat is och snö i hjulhusen och under bilen. Spola i så fall bort det så att inte styrningen och hjulupphängningarna påverkas.

Vinterutrustning i bilen

Det är bra att ha en borste, isskrapa, ficklampa, snöskyffel, startkablar, arbetshandskar och en säck eller låda sand i bilen. Eventuellt också bogserlina, filter, liggunderlag och samt snökedjor.

KÖRNING MED SLÄP

Vi rekommenderar att du vänder dig till en Kia-verkstad eller annan expert för montering av dragkrok.



VARNING - Körning med släp

Överlasta aldrig släpet och tänk på att belastningen på dragkulan ska räknas in i bilens totallast.

Bilens köregenskaper förändras kraftigt när den drar släp. Bilen blir svårare att manövrera och bromssträckan förlängs.



VARNING - Max släpvningsvikt

Överskrid aldrig totalvikten för släpet och dra aldrig tyngre släp än som anges i bilens registreringsbevis och i tabellen längre fram i detta avsnitt.

! VIKTIGT

Läs igenom detta avsnitt noga. Här finns många värdefulla tips för dig som ska dra släp med bilen.

Följer du råden i det här avsnittet så riskerar du inte skador på bilen eller släpet.

När du drar släp ökar belastningen på motor, växellåda, bakaxel samt hjul och däck. Det innebär bl a att motorn kan bli varmare än normalt. Genom den ökade vikten och större luftmotstånd ökar också bränsleförbrukningen.

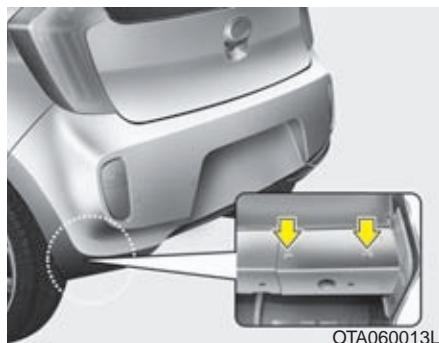

*** OBS - Montering av dragkrok**

Demontera en sektion av karossen bakom varje bakhjul,

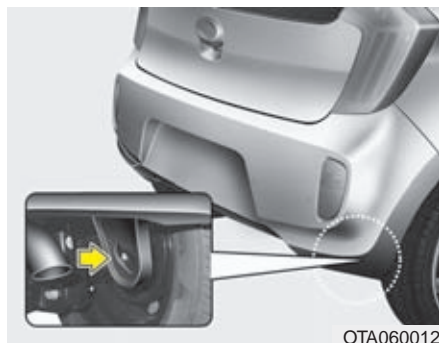

*** OBS**

Vid montering av dragkrok kanske dragöglan måste demonteras.

Dragkrok

Vi rekommenderar att du låter en Kia-verkstad eller annan expert montera dragkroken.

- Efter att dragkroken har monterats ska bilen ombesiktigas och få ett nytt registreringsbevis.
- Om dragkroken demonteras är det viktigt att alla borrhål tätas med underredsmassa för att motverka rostbildning och att avgaser tränger in i bilen.

Säkerhetsvajer

Följ dragkrokstillverkarens anvisningar för hur vajern ska fästas. Ett tips är att dra vajern under dragstången så att den fångas upp av vajern om släpets koppling skulle släppa.

Släpets bromsar

I Sverige förekommer huvudsakligen bromsade släp som är utrustade med skåpbromsar. Det är dock tillåtet att dra släp utan bromsar i 80 km/tim men då är släpvningsvikten lägre. Se tabellen längre fram i detta kapitel.

Körning med släp

Öva gärna lite på en trafikfri plats innan du ger dig ut i trafiken. Det krävs lite färdighet att köra med släp. Tänk på att ta ut svängarna lite extra eftersom ekipaget är avsevärt längre än bara bilen.

Före körning ska du kontrollera att lasten är ordentligt surrad. Använd alltid kraftiga rep eller spännband.

Kontrollera att eventuellt stödhjul inte tar i marken, att elanslutningen och säkerhetsvajern är kopplad samt att lamporna fungerar, att lufttrycket i däcken är korrekt och de yttre backspeglarna är rätt justerade. Glöm inte att frigöra släpets parkeringsbroms innan du kör iväg.

Kontrollera med jämna mellanrum att lasten är ordentligt säkrad på släpet.

Håll ett säkert avstånd till framförvarande fordon

Bromssträckan med släp blir längre än utan. Därför är det viktigt att hålla ett extra långt avstånd till framförvarande fordon.

Omkörningar går långsammare

Planera eventuella omkörningar noga. Bilen accelererar långsammare när den drar släp. Dessutom behövs en längre omkörningssträcka eftersom ekipaget är långt.

Träna att backa med släp

Det krävs en speciell teknik för att backa med släp. Eftersom man måste vrida ratten åt motsatt som släpet ska svänga, så kan det underlätta att ta tag i ratten nedtill (klockan 6). Då för man handen åt det håll som släpet ska svänga.

Svänga med släp

Ta ut svängarna så att inte släpets hjul tar i kantstenar eller ginar utanför vägkanten. Tänk också på att köra mjukt och inte göra några hastiga filbyten eller bromsa häftigt.

Belysningen på släpet

Om en av bilens blinkerslampor går sönder märks det genom att en kontrollampa blinkar långsamt eller extra snabbt. Om en blinkerslampa på släpet inte fungerar varnas föraren inte på samma sätt. Kontrollera därför regelbundet att släpets alla lampor fungerar, inklusive broms- och bakljus.

**VARNING**

Om den de elektriska kontaktarna på bilen respektive släpet inte hålls rena och fria från oxidation, så kommer belysningen på släpet inte att fungera.

Körning i branta backar

Vid körning nedför, växla ner för att motorbromsa så att bilens bromsar inte överbelastas.

Vid körning uppför långa backar, växla ner och kör högst 70 km/tim. för att undvika att motor och växellåda överhettas.

Om bilen har manuell växellåda, kör på 4:an eller lägre växel om backen är brant.

Om bilen har automatisk växellåda, kör med D-läget.

! VIKTIGT

- **Håll ett öga på temperaturmätaren om stigningen är mer än 6 %. Det kan finnas risk för överhettning av motorn. Speciellt om det är varmt, släpet är tungt och luftkonditioneringen är igång. Om nålen i mätaren närmar sig 130 alternativt H, kör av vägen och stanna på en trafiksäker plats. Stäng av luftkonditioneringen om den är på. Låt sedan motorn gå på tomgång så att temperaturen sjunker. När motortemperaturen är normal kan du fortsätta köra.**
- **För att inte överhätta motor och växellåda, anpassa farten uppför efter hur tungt lastat släpet är och hur brant backen är.**

Parkering i backar

Undvik att parkera i backar om du har släp kopplat till bilen.

 **VARNING - Om du måste parkera i backe**
Att parkera en bil med släp i en brant backe, kan orsaka allvarlig skada om bilen och/eller släpet kommer i rullning.

Om du måste parkera i en backe, gör så här:

1. Sätt an parkeringsbromsen och stäng av motorn.
2. Placera block framför släpets hjul i nedförsbacke och bakom dem i uppförsbacke.
3. Starta motorn, släpp bromsarna och rulla sakta tills släpets hjul ligger an mot blocken.
4. Vrid ratten så att framhjulen pekar mot trottoaren i nedförsbacke och från trottoaren i uppförsbacke.
5. Sätt an parkeringsbromsen och lägg i 1:an eller backväxeln (P-läge i bil med automatlåda).
6. Stäng av motorn.

 **VARNING**

Kliv inte ur bilen förrän parkeringsbromsen är hårt ansatt, motorn avstängd och du lagt i en växel enligt ovan.

När du ska köra iväg från backen

I uppförsbacke, gör så här:

1. Håll foten på bromsen och starta motorn med växeln i neutralläget.
2. Lägg i 1:an alternativt D-läget.
3. Frigör parkeringsbromsarna på släpet och i bilen.
4. Släpp bromsen och kör framåt/uppför.
5. Se till att hjulblocken blir upplockade.

I nedförsbacke, gör så här:

1. Håll foten på bromsen och starta motorn med växeln i neutralläget.
2. Lägg i backen.
3. Frigör parkeringsbromsarna på släpet och i bilen.
4. Släpp bromsen och backa en aning så att det går att ta bort hjulblocken. Alternativt kör framåt och låt släpet köra över blocken och se till att de sedan blir upplockade.

Om bilen ofta drar släp krävs mer service

Följ det serviceprogram som gäller för krävande körning. Hör med Kia-verkstaden vad som gäller.

Se till att även släpet får föreskriven service. Gör också dagliga kontroller i samband med att släpet används.

! VIKTIGT

- *Motorn belastas hårdare när bilen drar släp, vilket kan medföra att den överhettas om det är varmt eller om det är långa uppförsbackar. Om nålen i temperaturmätaren närmar sig 130 alternativt H, börja med att stänga av luftkonditioneringen. Om det inte hjälper stanna bilen och låt den gå på tomgång tills den svalnat.*
- *Kontroller av motoroljenivån, oljan i växellådan, kylvätskan ska göras oftare om bilen drar släp.*
- *Om bilen inte är utrustad med luftkonditionering bör den utrustas med en kondensorfläkt för att kyla motorn effektivare.*

Tänk på följande när du drar släp

- Låt eventuellt montera en krängningsdämpare på släpet.
- Bilen bör ha körts minst 200 mil innan du drar släp första gången.
- 100 km/tim är högsta tillåtna hastighet med släp rent tekniskt.
- I Sverige är högsta tillåtna hastighet 80 km/tim.
- Kör inte fortare än 70 km/tim i långa uppförsbackar.
- Överskrid inte vikterna som anges här:

Item		Bensinmotor 1.0		Bensinmotor 1.25	
		M/T	A/T	M/T	A/T
Maximal släpvagnsvikt	Obromsat släp	400 (882)	-	400 (882)	0 (0)
	Bromsat släp	700 (1,543)	-	700 (1,543)	400 (882)
Maximalt kultryck		28 (62)		28 (62)	
Rekommenderat avstånd från mitten på bakhjulet till dragkulan		635 (25)		635 (25)	

M/T : Manuell växellåda

A/T : Automatisk växellåda

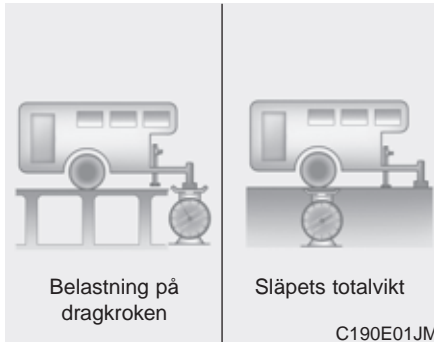

Släpvagnsvikten

Släpets totalvikt får inte överskridas (se registreringsbeviset och tabellen på föregående sida). Tänk också på att taklast och släpets belastning på dragkulan ska räknas in i bilens last.

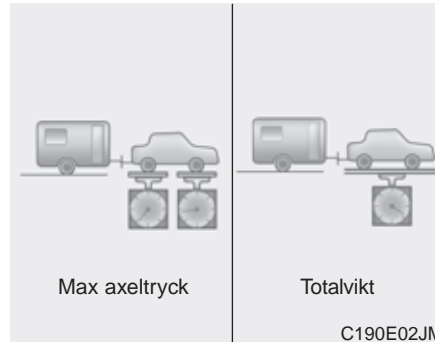

Belastningen på dragkroken

Lasta släpet så att den tillåtna belastningen på dragkulan inte överskrids. Se tabellen på föregående sida.

Tänk på att belastningen på drakkroken ska räknas som last i bilen.

Lasta släpet så att belastningen på dragkroken blir 5%, eller högst 10 % eller max 52 kg.

⚠ VARNING

- Släpet ska lastas så att ca 60% av vikten ligger framför hjulaxeln.
- Överlasta aldrig släpet och överskrid aldrig den totala maxlasten för bil + släp (tågvikten).
- Ett överlastat och/eller felaktigt lastat släp kan medföra att du tappar kontrollen över bilen.

FORDONSVIKTER

Var noga med att alltid lasta bilen rätt och överskrid aldrig de angivna maxvikterna. Tänk också på att eventuella lastbågar på taket och takbox ska räknas in i bilens last liksom belastningen på dragkulan, om bilen drar släp. Max släpvagnsvikt framgår av registreringsbeviset. En dekal med bilens helbilsgodkännande finns i främre dörröppningen på höger eller vänster sida.

Vikt på körklar bil

Bilen med full tank, utan förare.

Tjänstevikt

Vikten varierar beroende på bilens utrustning och anges i registreringsbeviset.

Maxlast

Tillåten last (passagerare och/eller last).

Maximal axelbelastning

Detta är totalvikten fördelad på fram- respektive bakaxeln.

Max belastning på fram- respektive/bakaxel

Siffrorna finns angivna i bilens helbilsgodkännande.

Totalvikt

Siffran finns angiven i bilens helbilsgodkännande och anger bilens vikt plus full last med passagerare och/eller bagage.

Överlast



VARNING - Lastgränser

Överskrid aldrig maximalt tillåten axelbelastning eller totallast. Överlast olaglig och kan orsaka en olycka och medföra skador på bilen. Se dekalen för bilens helbilsgodkännande.

Varningsblinkers / 6-2

Problem under körning / 6-2

Motorn startar inte / 6-3

Hjälpstart med startkablar 6-4

Överhettad motor / 6-6

Om du får punktering / 6-7

Reparationssats för punkterat däck / 6-13

Bogsering/bärgning / 6-18

Om något händer

6

VARNINGSBLINKERS



Tryck på knappen i mitten på instrumentbrädan och sätt på varningsblinkers om du måste parkera bilen där den kan utgöra en trafikfara för andra trafikanter. Tryck en gång till för att stänga av.

Varningsblinkers kan också användas i samband med att bilen bogseras.

PROBLEM UNDER KÖRNING

Om motorn stannar på ett trafikfarligt ställe

Om motorn stannar på ett trafikfarligt ställe, lägg växeln i neutralläge och skjut undan bilen till en säker plats.

Om du får punktering

1. Lätta på gasen och styr rakt fram tills du kan svänga av från vägen. Bromsa försiktigt och stanna på en plats där bilen inte utgör en trafikfara. Hjulbyte ska alltid ske på en plats där det kan ske utan risk för att bilen och du själv blir påkörd. Se till att bilen står plant och att underlaget för domkraften är fast.
2. Sätt an parkeringsbromsen och lägg i backen (P för automat). Sätt eventuellt på varningsblinkers.
3. Ingen får befinna sig i bilen. Passagerare ska förflytta sig till en säker plats en bit ifrån den.
4. Följ anvisningarna för hjulbyte alternativt reparation av det punkterade däck, beroende hur bilen är utrustad.

Om du får motorstopp

1. Trampa ner kopplingen eller lägg i neutralläget för automat och se till att bilen kommer så mycket som möjligt åt sidan från vägen. Rulla om möjligt till en plats där bilen inte utgör en trafikfara.
2. Sätt på varningsblinkers.
3. Försök att starta bilen. Om det inte går, kontakta en bärgare om du inte kan komma på vad felet beror på.

MOTORN STARTAR INTE

Om startmotorn snurrar långsamt eller inte går alls

1. Sätt an parkeringsbromsen och lägg växeln i neutralläge (P eller N för automat).
2. Kontrollera att batteriets anslutningar är rena och åtdragna.
3. Tänd innerbelysningen. Om den lyser svagt eller slocknar när du vrider på startnyckeln är batteriet urladdat.
4. Kontrollera att el-anslutningarna till startmotorn är åtdragna.
5. Försök att hjälpstarta med startkablar.



VARNING

Du får inte skjuta eller bogsera igång bilen. Oförbränt bränsle kan komma in i katalysatorn och skada den så allvarligt att den inte kan repareras.

Om startmotorn går som den ska, men motorn ändå inte startar

1. Kontrollera att det finns bränsle i tanken.
2. Vrid tändningsnyckeln till LOCK/OFF och kontrollera alla anslutningar till tändningen, tändspolar och tändstift. Anslut eventuella lösa ledningar.
3. Om du inte finner något fel som du kan rätta till för att kunna starta motorn, kontakta en Kia-verkstad.

HJÄLPSTART MED STARTKABLAR

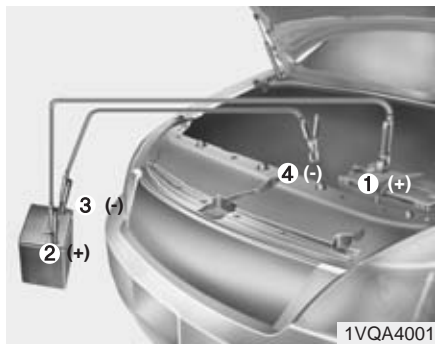

Anslut kablarna i nummerordning och lossa dem i omvänd ordning.

Hjälpstart

Var försiktig i samband med att du ansluter kablarna, så att du inte får en stöt. Om du är osäker på hur du ska gå tillväga, anlita en kunnig person.

! VIKTIGT

Hjälpbatteriet ska vara på 12 volt och bör ha minst samma kapacitet som batteriet i din bil.

! VARNING - Batteriet

Försök inte att kontrollera vätskenivån. Det kan innebära att batteriet spricker eller exploderar.

! VARNING - Batteriet

- Batteriet avger en explosiv gas. Öppen eld, rökning och gnistor får därför inte förekomma i närheten av ett batteri.

Du måste noga följa instruktionerna för hur du ska ansluta kablarna. Om du är osäker på hur du ska gå tillväga, anlita en kunnig person.

Se till att du inte får batterivätska på dig. Den är frätande, giftig och orsakar rostangrepp.

Vi rekommenderar att du använder skyddsglasögon vid arbeten med batteriet.

- Gör inga försök att hjälpestarta om batteriet är fruset eller om vätskenivån i batteriet är för låg.

När du ska ansluta kablarna:

1. Stäng av alla strömförbrukare i bägge bilarna.
2. Se till att bilarna inte har kontakt med varandra.
3. Luta dig inte över batterierna när du ansluter den röda kabeln till plus (+) på bägge batterierna (1) och (2).
4. Anslut sedan den svarta kabelns ena ände till minus (-) på hjälpbatteriet (3).
5. Anslut slutligen den andra änden till en oisolerad metalldel (4) i motorrummet, t ex motorn, växellådan eller ett fjäderben. Se till att du inte vidrör några andra delar med kabelklämmorna!
6. Starta motorn i bilen med hjälpbatteriet och låt den gå på ca 2 000 varv/min.
7. Starta motorn i bilen med det urladdade batteriet.
8. Lossa kablarna i omvänd ordning när motorn går.

! VIKTIGT - Batterikablarna
Anslut aldrig en kabel till minus på det urladdade batteriet! Det skapar gnistbildning och kan orsaka att batteriet spricker.

Om du inte vet varför batteriet blivit urladdat, t ex på grund av en glömd lampa eller annan elektrisk funktion, bör du låta en Kia-verkstad kontrollera om laddningen fungerar.

Försök inte starta motorn genom bogsering

Om du har bil med manuell växellåda, ska du inte försöka skjuta igång den, då detta kan skada avgasreningssystemet. Bilar med automatisk växellåda går tekniskt sett inte att bogsera igång. Använd startkablar.

**VARNING - Batteriet**

Försök inte starta motorn genom skjuta på, bogsera bilen eller genom att rulla nedför en backe. Oförbränt bränsle kan komma in i katalysatorn och skada den så allvarligt att den inte kan repareras.

ÖVERHETTAD MOTOR

Om motorn överhettas märks det genom att den tappar effekt och/eller att det hörs ett knackande ljud. Gör i så fall så här:

1. Sänk farten och stanna bilen på en trafiksäker plats så fort som möjligt.
2. Sätt an parkeringsbromsen och lägg växeln i neutralläge (för automat P).
3. Stäng av luftkonditioneringen.
4. Om det tränger ut ånga från motorrummet, stanna motorn och låt huven vara stängd tills motorn svalnat. Om det inte kommer någon ånga. Låt motorn gå på tomgång, öppna huven och kontrollera att motorkylfläkten går. Om fläkten inte går, stanna motorn och vänta tills motorn svalnat.
5. Kontrollera att drivremmen till vattenpumpen är hel. Om den är hel, kontrollera att den är spänd så att den inte slirar.
6. Kontrollera om det läcker från kylaren, slangar eller anslutningar eller från vattenpumpen.

(Om luftkonditioneringen varit igång är det normalt att det droppar kondensvatten under bilen).

VARNING

Håll fingrarna borta från röliga delar i motorrummet när motorn är igång.

7. Om drivremmen till vattenpumpen är trasig eller du upptäcker något läckage, stanna motorn och kontakta en Kia-verkstad.

VARNING

Lossa inte kylarlocket när motorn är het. Det sprutar ut ånga som kan orsaka brännskador.

8. Om du inte hittar någon orsak till överhettningen, vänta tills motorn svalnat och fyll på kylvätska i behållaren om det behövs. Se anvisningarna i kapitel 7.
9. Kör sedan försiktigt och kontrollera på temperaturmätaren om bilen överhettas igen. Kontakta i så fall en Kia-verkstad för att få felet avhjälpt.

VIKTIGT

Om motorn ofta överhettas/och eller kylvätskenivån sjunker p g a läckage. Vänd dig till en Kia-verkstad för att få kylsystemet kontrollerat.

OM DU FÅR PUNKTERING



Lyft på luckan i bagageutrymmet och ta fram verktygen för hjulbyte.

- (1) Domkraft
- (2) Domkraftens vevarm
- (3) Hjulmutternyckel

Domkraften

Domkraften som medföljer bilen är enbart avsedd för hjulbyte. Följ anvisningarna för hur den ska användas, så att ingen skadar sig.

Se till att den är förvarad i sitt fack, när den inte används, så att den inte skramlar under körning.

VARNING

- Hjulbyte ska alltid ske på en plats där det kan ske utan risk för att du eller bilen blir påkörd.
- Se till att bilen står plant och att underlaget för domkraften är fast. Lägg eventuellt en plank under domkraften.
- Säkerställ att korrekt främre och bakre punkter för upphissning med domkraft används. Försök aldrig hissa upp bilen i stötfångare eller andra delar.
- Fordonet kan lätt rulla av domkraften och orsaka allvarlig skada.
- Vistas aldrig under bilen när den är upphissad med domkraft.
- Starta aldrig motorn när bilen är lyft.
- Ingen får befinna sig i bilen när den ska lyftas.
- Passagerare ska förflytta sig till en säker plats en bit från bilen.



Att ta loss och återmontera reservhjulet

Vrid vingmuttern som håller hjulet på plats moturs.

Gör på omvänt sätt när du lägger tillbaka hjulet.

För att förhindra att reservhjulet och verktygen "skallar" under körning bör du sätta fast dem ordentligt.

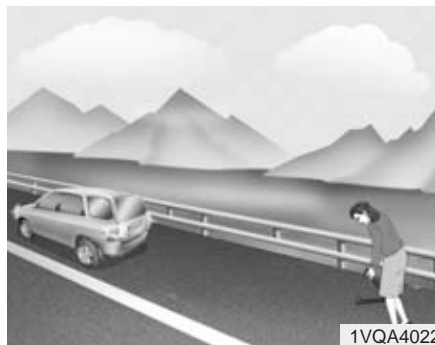

Byt hjul så här

1. Se till att bilen står på plant och fast underlag.
2. Sätt an parkeringsbromsen och lägg i backen (P för automat).
3. Sätt på varningsblinkers om de behövs för att varna andra trafikanter.
4. Placera ut varningstriangeln om den behövs för att varna andra trafikanter. Den bör stå 150 - 250 m från bilen.



5. Ta fram reservhjulet, domkraften och verktygen för hjulbytet.
6. Lägg block framför och bakom hjulet som är diagonalt mot det punkterade.
7. Om bilen har heltäckande hjulsidor, bryt försiktigt bort hjulsidan.

WARNING - Hjulbyte

- Det är viktigt att parkeringsbromsen är hårt ansatt och att det finns block vid ett hjul.
- Ingen får befinna sig i bilen i samband med hjulbytet.



8. Lossa alla hjulbultarna ett varv med hjulmutternyckeln, inte mer.



9. Skjut in domkraften under lyftpunkten intill det hjul som ska bytas. De fyra lyftpunkterna är markerade med flänsar och en upphöjd punkt.

⚠ VARNING - Domkraftens placering
Domkraften får endast placeras under de markerade lyftpunkterna.



10. Haka fast vevarmens krok i öglan på domkraften och använd hjulmutternyckeln som hävstång för veva och lyfta bilen. Lyft bara så mycket att hjulet går fritt från marken, ca 3 cm. Kontrollera att bilen inte riskerar att glida av domkraften.

11. Lossa alla hjulmuttrarna helt och lyft av hjulet. Om det är en aluminiumfälg kan du behöva rycka lite i hjulet för att få loss det.
12. Rengör anliggningsytorna på fälgen och navet innan du sätter dit reservhjulet.
13. Sätt dit och dra fast muttrarna för hand med den koniska sidan mot fälgen.

VARNING

- Se upp så att du inte skadar dig på reservhjulet eller hjulsidan i samband med hjulbytet.
- Rengör anliggningsytorna på fälgen och navet innan du sätter dit reservhjulet. Annars finns det risk att hjulet lossnar.

14. Montera hjulet genom att hänga upp det på pinnbultarna. Dra fast muttrarna för hand med den koniska sidan mot hjulet. Vicka lite på hjulet för att passa in det och dra åt ytterligare med fingrarna om du kan. Dra åt lätt med fälgmutternyckeln.
15. Sänk ner bilen, ta bort domkraften och dra åt muttrarna i den ordning som visas i bilden.



ORB060005

Åtdragningsmomentet ska vara 88-107 Nm. Om du är osäker på om du dragit åt rätt, vänd dig till en Kia- eller gummiverkstad för kontroll.

Om muttrarna inte är tillräckligt hårt åtdragna kan det märkas genom att hjulet vibrerar vid inbromsning.

I samband med hjulbyte, kontrollera lufttrycket direkt när hjulet är monterat. Det är viktigt att det är rätt lufttryck.

Se till att ventilhatten inte kommer bort så att det kommer smuts i ventilen. Den kan orsaka att ventilen blir otät och att luft läcker ut.

Återställ alltid domkraften och verktygen efter hjulbytet samt se till att de inte ligger och skramlar.

! VIKTIGT

Hjulmuttrarna har mm-gänga. Om du byter till andra fälgar och skaffar nya muttrar måste du se till att få exakt samma gänga. I annat fall kommer gängorna i muttern och på pinnbulten att förstöras. Det betyder att hjulet kan lossna.

Köper du muttrarna från en Kia-verkstad kan du vara säker på att få rätt typ.



! VARNING -Pinnbultarna

Om pinnbultarna blir skadade finns det risk att hjulet kan lossna.

För att domkraften och verktygen inte ska ligga och skramla i bagageutrymmet, se till att spännen fast dem i golvfacket.



! VARNING - Lufttrycket

Kontrollera lufttrycket i nödreservhjulet direkt efter monteringen. Det ska vara 420 kPa (4,2 bar eller 4,3 kg/cm²). Lufttrycket för övriga hjul framgår av en dekal i dörröppningen på förarsidan och i kapitel 9 i den här boken.

Att tänka på för nödreservhjulet

Bilen är utrustad med antingen ett nödreservhjul eller en reparations-sats. Ett nödreservhjul tar lite plats och är lättare än en vanligt hjul samt är bara avsett för högst tillfälligt bruk.

! VIKTIGT

- **Kör högst 80 km/tim med ett nödreservhjul monterat på bilen eftersom det försämrar köregenskaperna och bromsförmågan.**
- **Endast ett nödreservhjul får vara monterat på bilen.**



VARNING

Nödreservhjulet ska bara användas för kortare körsträckor under tiden som det ordinarie däck lagas. Kör max 80 km/tim med hjulet monterat.

Luftryck i nödreservhjulet: 420 kPa.

*** OBS**

I samband med hjulbyte, kontrollera luftrycket direkt när hjulet är monterat. Det är viktigt att det är rätt korrekt.

Att tänka på för nödreservhjulet:

- Maxhastighet 80 km/tim.
 - Undvik dåliga vägar och gropar.
 - Hjulet ger bilen försämrade köregenskaper och sämre bromsförmåga.
 - Bilen kan inte lastas maximalt med ett nödreservhjul monterat. Se även belastningsindex på däcksidan.
 - Kör inte över några hinder i vägbanan. Frigångshöjden är 2,5 cm sämre än med ordinarie däck.
- Kör inte in i en automattvätt.
 - Snökedja får inte monteras på det här hjulet.
 - Om du måste ha snökedjor på bilen samtidigt med ett nödreservhjul så ska det monteras bak.
 - Hjulet är konstruerat för den här bilmodellen och får inte användas på någon annan modell.
 - Ett däck på nödreservhjulet håller bara ca 300 mil. När det är utslitet ska det bytas mot ett likadant med samma dimension.
 - Endast ett nödreservhjul får vara monterat på bilen.
 - Dra inte släp när ett nödreservhjul är monterat på bilen.

REPARATIONSSATS FÖR PUNKTERAT DÄCK (TILLVAL)

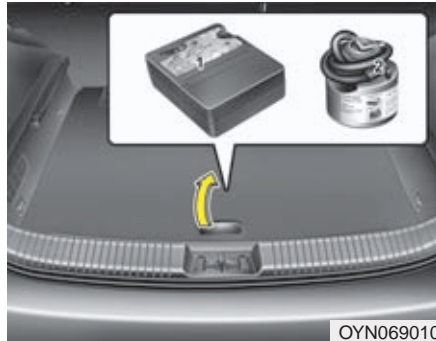

Läs instruktionen noga innan du använder reparationssatsen.

- (1) Kompressor.
- (2) Behållare med tätningsmedel.



Allmän beskrivning

Med kompressorn och det tätningsmedel som finns i behållaren går det att laga mindre hål i däckets slitbana.

Det är en nödreparation som görs och om hålet tätas kan bilen i bästa fall köras upp till 20 mil i max 80 km/tim. Det brukar normalt räcka för att du ska kunna ta dig till en Kia- eller gummiverkstad.

Tätningsmedlet i behållaren räcker för endast ett hål.

Större hål eller skador på däcksidan kan inte tätas.

När du kör bilen efter en reparation ska du ta det mycket lugnt och inte göra några häftiga svängar eller inbromsningar.

Följ denna instruktion noga annars fungerar inte tätningsvätskan!

⚠ VARNING

Har bilen hjul med sensorer för lufttrycket (TPMS) får reparationssatsen inte användas. Tätningsmedlet förstör sensorerna.

Endast skador i slitbanan kan tätas.

Försök inte att laga ett däck som skadats genom att du kört med det lufttomt.

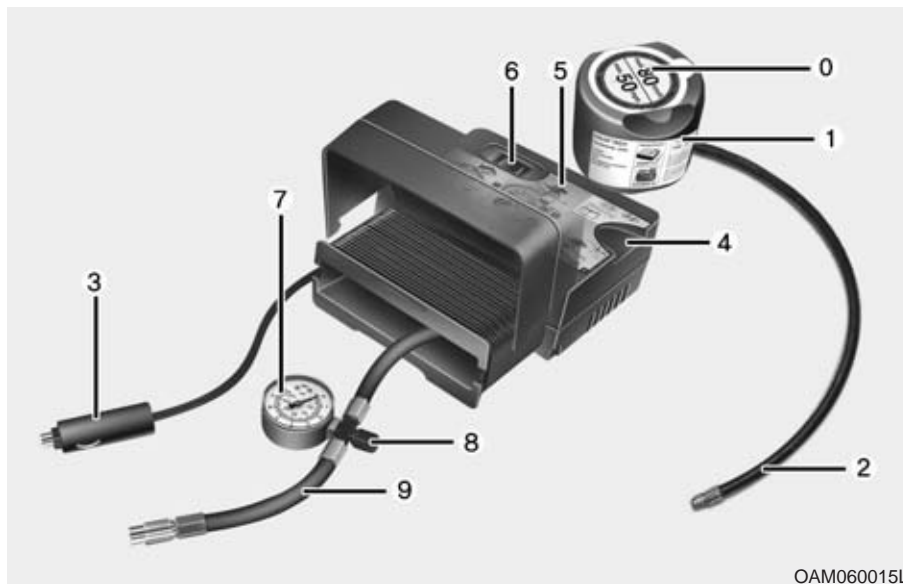

6. PÅ/AV-knapp.

7. Lufttryckmätare.

8. Knapp för att minska lufttrycket.

9. Slangen kan kopplas till behållaren med tätningemedel eller direkt till ventilen på hjulet om endast luft ska fyllas på.

I lådan kan elkablar och slangar stoppas in.

VARNING

Följ noga instruktionerna för användning av reparationssatsen och speciellt behållaren med tätningemedel.

Notera datum för när behållaren måste bytas.

Reparationssatsen

0. Dekal att sätta på ratten när reparationssatsen använts.

1. Behållare med tätningemedel.

2. Slang som fästs på hjulventilen.

3. Kablar för anslutning till batteriets poler, plus (+) och minus(-).

4. Fack för behållaren.

5. Lådan innehåller en kompressor.

**Följ denna instruktion noga
annars fungerar inte
tätningsvätskan!**

- 1) Ta inte bort spikar eller som sitter i däck.
- 2) Skaka behållaren.
- 3) Kontrollera att kompressorn är avstängd. Knappen i läge 0.
- 4) Skruva fast slangen från kompressorn på behållaren.
- 5) Skruva av hatten på hjulventilen.



- 6) Skruva fast slangen från behållaren på hjulventilen.
- 7) Placera behållaren med tätningsmedel upprätt i facket på lådan.
- 8) Anslut elkablarna till batteriet.

- 9) Starta motorn och låt den gå på tomgång, så att kompressorn inte laddar ur batteriet.
- 10) Starta kompressorn med ON/OFF-knappen och låt den vara igång i ca 3 minuter så att tätningsvätskan pumpas in i däck.
- 11) Stäng av kompressorn.
- 12) Lossa slangen som sitter mellan behållaren och hjulventilen.
- 13) Om hålet i däck är större än ca 4 mm kanske det inte går att få det tätt.

⚠ VARNING

Om du utför reparationen i ett garage och har motorn igång måste de giftiga avgaserna med koloxid vädras ut effektivt.

För att hålet i däckets ska tätas

Kör bilen ca 3 km i max 60 km/tim minst 20 km/tim så att tätningsvätskan av centrifugalkraften slungas mot insidan av slitbanan och tätar hålet.

! VIKTIGT

Om du under körningen märker att bilen vibrerar eller bullrar onormalt mycket, kör åt sidan så fort du kan. Parkera bilen där den inte utgör ett hinder eller en trafikfara och ring efter en bärgare om däckets är lufttomt.

Så här fyller du på luft i däckets

- 1) När du kört ca 3 km, stanna på en trafiksäker plats.
- 2) Anslut slangens (9) från kompressorn direkt till ventilen på hjulet.
- 3) Koppla elkablarna till batteriet.
- 4) Starta motorn och låt den gå på tomgång.
- 5) Kör kompressorn en stund och stäng sedan av den och kontrollera trycket på mätaren. Starta kompressorn igen och kör den tills trycket kommit upp till 220 kPa.

! VARNING

**Kör kompressorn högst 10 min.
Annars kan den bli överhettad.**

- Om du måste sänka trycket

Om trycket överstiger 220 kPa kan du släppa ur luft genom att trycka på knapp 8.

! VIKTIGT

Om du inte kan få upp trycket till 220 kPa och däckets inte är platt, kör bilen i 3 km så att tätningsvätskan av centrifugalkraften slungas mot insidan av slitbanan och tätar hålet.

Ett hål större än ca 4 mm kanske inte kan tätas.

Om det inte går att få tillräckligt tryck i däckets så att bilen kan köras, se till att bilen bärgas till en Kia- eller gummiverkstad.

! VARNING

**Luftrycket måste vara minst 220 kPa för att bilen ska kunna köras.
Om inte måste bilen bärgas.**

När du ska använda reparationssetsen för punktering

- Om bilen utgör ett hinder eller en trafikfara, placera ut varningstriangeln 100 - 250 m bakom bilen.
- Sätt an parkeringsbromsen.
- Ta inte bort spikar eller som sitter i däck.
- Punktering på hjul med lufttrycksvarnare får inte nödrepaseras med tätningsvätska. Om du gör det riskerar du att förstöra lufttrycksensorn så att den måste bytas ut.
- Läs anvisningarna på behållaren med tätningsvätska.
- Reparationssetsen är avsedd för personbilar, inga andra fordon.

- Gör ingen reparation om temperaturen är minus 30 eller kallare.
- Använd inte tätningsvätska som passerat sista förbrukningsdatum.
- Se till att barn inte kommer i kontakt med vätskan
- Se till att bilen står så att den inte utgör ett hinder eller en trafikfara och att du kan arbeta vid bilen utan risk för att bli påkörd.
- Låt motorn gå på tomgång när du använder kompressorn utomhus, så att batteriet inte laddas ur.
- Kör kompressorn max 10 min. Annars kan den överhettas.

Teknisk specifikation för reparationsutrustningen

Spänning: 12 volt

Arbetspänning 10-15 volt

Ampere: Max 15

Temperaturområde: -30 och + 70

Max tryck: 6 bar (6 kg/cm²)

Kompressorns mått: 170x150x60 mm

Vikt: 0,8 kg

Behållarens volym: 0,2 liter

* Behållare med tätningsvätska finns hos Kia- och gummiverkstäder. Använda behållare och behållare som passerat sista förbrukningsdatum ska lämnas in till en Kia- eller gummiverkstad alternativt deponeras som miljöfarligt avfall.

BÄRGNING

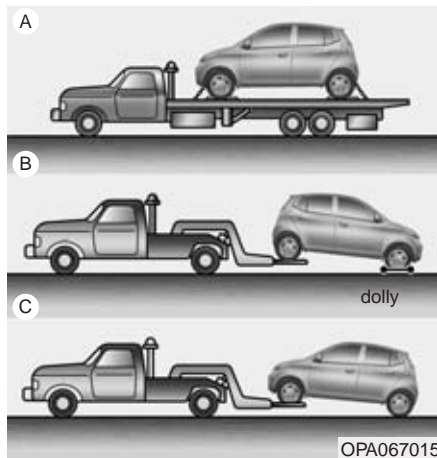

Anlita alltid en professionell bärgare eftersom bilen bör transporteras på flak. Det går också att använda en s k Dolly vid bärgning.

Bilen kan bärgas med bakhjulen på marken under förutsättning att det inte är något fel på bakhjulen eller den bakre hjulupphängningen.



! VIKTIGT

- *Bilen kan skadas om den bärgas med framhjulen i marken.*
- *Bärgare av den typ som visas på den nedre bilden får inte anlitas.*

Nödbogsering

Om bilen måste bogseras med alla fyra hjulen i marken, gör så här:

1. Vrid tändningsnyckeln till ACC-läget.
2. Lägg växeln i neutralläge.
3. Frigör parkeringsbromsen helt.

! VIKTIGT

Växeln måste vara i neutralläge för att växellådan inte ska skadas.

! VIKTIGT

Om bilen har automatisk växellåda måste först oljenivån i växellådan kontrolleras. Om nivån ligger under HOT-markeringen på mätsticken måste olja fyllas på. Om olja inte kan fyllas på ska Dolly användas.

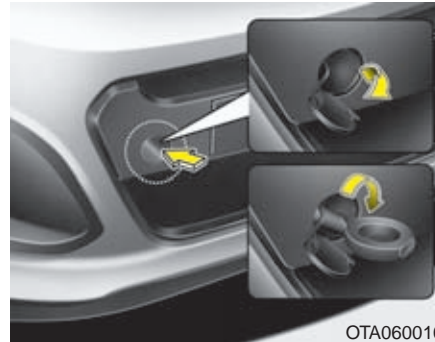
**Främre bogserögla**

1. Öppna bagageluckan och ta fram bogseröglan ur verktygspåsen.
2. Ta bort den lilla skyddskåpan, som sitter över hålet i stötfångaren. Tryck på fördjupningen så viker den sig inåt.
3. Skruva fast bogseröglan genom att vrida den moturs i hålet tills den sitter fast ordentligt.
4. Ta bort bogseröglan och sätt på skyddskåpan igen efter användning.

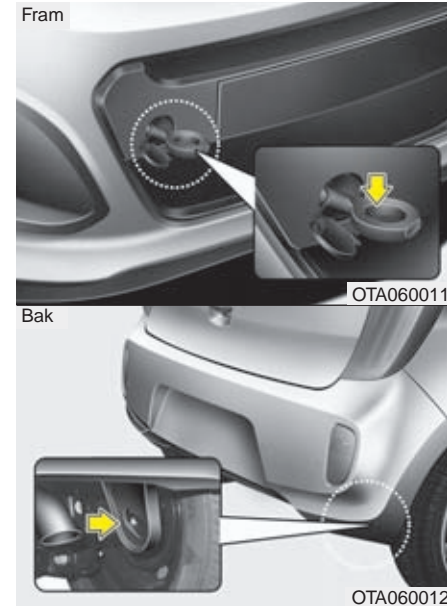
**Bogsering med lina**

I nödfall kan bilen bogseras med en lina fäst i bogseröglan.

Bogsering bör bara ske på bra väg och det får inte vara något fel på bilens växellåda, hjul, hjulupphängningar, styrning eller bromsar.

Om något händer

- Använd inte bogseröglan för att dra loss bilen om den kört fast.
- Dragbilen bör inte vara lättare än bilen som bogseras.
- Kontrollera att bogseröglan är väl fastdragen.
- Se till att ratten inte är låst när bogseringen påbörjas, vrid tändningsnyckeln till ACC-läget.
- Se till att ingen befinner sig mellan bilarna.
- Försök att dra så rakt som möjligt, belasta inte bogseröglan i sidled eller snett uppåt.
- Spänn bogserlinan för att starta dragningen mjukt.
- Se till att det inte uppstår några ryck.

! VIKTIGT

- *Bogserlinan får bara fästas i bogseröglan, ingen annanstans på bilen.*
- *Se till att linan inte kan lossna under bogseringen.*
- *Om du ska bogsera en annan bil finns det en fast bakre ögla undertill på höger sida.*
- *Bogsera inte ett fordon som är tyngre än den släpvagnsvikt som finns angiven i bilens registeringsbevis.*

VARNING

Var extremt försiktig i samband med bogsering.

- Spänn bogserlinan för att starta dragningen mjukt och håll jämn fart så att det inte uppstår några ryck som kan slita av bogserlinan och skada bogseröglan.
- Anlita en flakbärgare om bilen som ska bogseras inte rullar lätt.
- Försök att dra så rakt som möjligt.
- Se till att ingen befinner sig mellan bilarna.

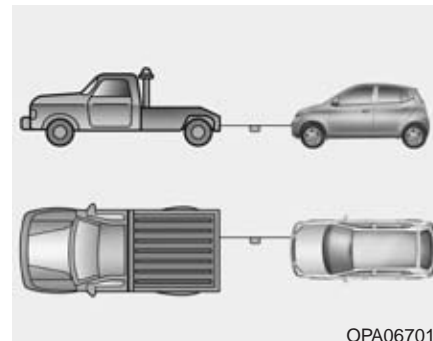

OPA067014

- Fäst bogserlinan så att den inte kan lossna.
- Märk linan med en varningsflagga.

När bilen nödbogseras

- Växellådan i neutralläge.
- Parkeringsbromsen ska vara helt frigjord.
- Tänk på att bilen är tungstyrd och att bromspedalen måste trampas ner mycket kraftigt eftersom servosys-temen inte fungerar när motorn inte är igång.
- Om bromsning sker i en lång utförbacke kan bromsarna överhettas. Stanna i så fall och låt bromsarna kylas

! VIKTIGT - Automatisk växellåda

- **Om bilen skall bogseras med alla fyra hjulen i marken, gör så här:**
 1. **Vrid tändningsnyckeln till ACC-läget (en förare måste sitta i bogserade fordonet för att manövrera fordonets styrning samt bromsar)**
 2. **Lägg växeln i neutralläge.**
 3. **Frigör parkeringsbromsen helt.**
 4. **För att förhindra skada på automatväxellåda begränsa hastigheten till max 15km/h och bogsera max 1.5km.**
 5. **Innan du påbörjar bogseringen ska du kontrollera oljenivån i växellådan. Om den ligger under markeringen HOT, fyll på olja. Om nivån är för låg eller om det läcker från växellådan måste bilen bogseras med framhjulen lyfta.**

Motorrummet - översikt / 7-2
Serviceanvisningar / 7-3
Ågarunderhåll / 7-5
Serviceprogram / 7-7
Förklaring till serviceåtgärder / 7-8
Motorolja / 7-11
Kylvätska / 7-12
Broms- och kopplingsvätska / 7-15
Olja för automatisk växellåda / 7-16
Spolarvätska / 7-18
Parkeringsbromsen / 7-18
Luftrenare / 7-19
Byte av kupéluftfilter / 7-21
Torkarblad / 7-23
Batteri / 7-26
Hjul och däck / 7-29
Säkringar / 7-38

Service och underhåll

7

Glödlampsbyten / 7-49
Bilvård / 7-57
Avgasreningssystemen / 7-63

MOTORRUM - ÖVERSIKT

■ 1.25 Bensinmotor

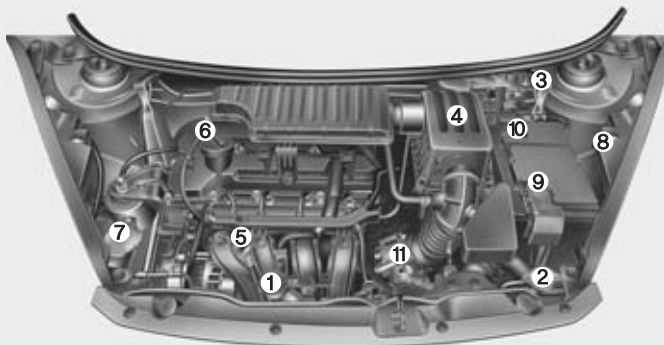

■ 1.0 Bensinmotor

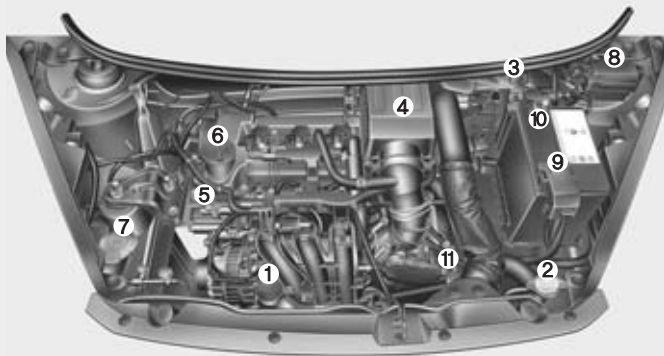

1. Kylvätskebehållare
2. Kylarlock
3. Behållare för bromsvätska
4. Luftrenare
5. Mätsticka för motorolja
6. Påfyllningshål för motorolja
7. Behållare för spolarvätska
8. Säkringshållare
9. Positiv batteripol
10. Negativ batteripol
11. Oljemätsticka för automatisk växellåda*

* tillval

* Motorkåpan kan ha ett annat utseende än den på bilden.

UNDERHÅLL

Var alltid försiktig i samband med arbeten på bilen så att du inte skadar dig.

Om du är tveksam beträffande hur något arbete ska utföras rekommenderar vi att du vänder dig till en Kia-verkstad.

Auktoriserade Kia-verkstäder har välutbildade mekaniker och specialverktyg samt kan leverera Kia original reservdelar och tillbehör.

Felaktigt utfört service- eller reparationsarbete kan medföra driftproblem och skador på bilen och i värsta fall leda till en olycka.

Ägarens ansvar

* OBS

Ägaren ansvarar för att service enligt Kias rekommendationer utförs på bilen.

I samband med varje service ska du se till att få den dokumenterad i häftet "Service & Garantihandlingar".

Kias garantiåtagande gäller endast under förutsättning av bilen fått service enligt gällande serviceprogram.

Fel som uppstått på grund av felaktiga reparationer eller justeringar omfattas inte av Kias garantier.

Vi rekommenderar därför att du vänder dig till en auktoriserad Kia-verkstad för service och reparationer.

Kia-verkstäderna har teknisk assistans från Kia Motors samt uppfyller högt ställda krav som medför god service.

Serviceåtgärder som kan utföras av ägaren

Om bilen inte får rätt service och underhåll kan det uppstå driftstörningar.

I det här kapitlet beskriver vi endast enklare arbeten som kan utföras av ägaren.

Annan service måste utföras av utbildad personal med tillgång till specialverktyg. Vi rekommenderar därför att du låter en Kia-verkstad utföra arbetena.

* OBS

Fel som uppstått på grund av felaktiga reparationer eller justeringar under garantitiden, kan medföra att garantikrav avvisas. Om du är tveksam beträffande hur något arbete ska utföras rekommenderar vi därför att du vänder dig till en Kia-verkstad. Se även häftet "Service & Garantihandlingar", som medföljer bilen.

VARNING

- Eget serviceunderhåll

- Var alltid försiktig i samband med arbeten på bilen så att du inte skadar dig.
- Om du är tveksam beträffande hur något arbete ska utföras rekommenderar vi att du vänder dig till en Kia-verkstad.
- Att utföra arbeten under huven när motorn är igång är riskabelt. Du kan bränna dig om motorn är varm eller skada dig på roterande delar. Se till att du inte har löst hängande kläder, smycken eller klocka på dig.

KONTROLLER UTÖVER SERVICEPROGRAMMET

Vissa kontroller och åtgärder behöver vidtas även mellan de ordinarie servicetillfällena. Om du inte kan utföra dessa själv, vänd dig till en Kia-verkstad eller annan kunnig person.

Kontakta omedelbart en Kia-verkstad vid minsta problem eller driftstörning. Vänta inte till nästa ordinarie servicetillfälle.

Följande kontroller täcks normalt inte av några garantier. Räkna därför med kostnader för arbete och eventuella oljor och vätskor.

Kontrollera i samband med tankning:

- Oljenivån i motorn.
- Spolarvätskenivån.
- Lufftrycket i däck.
- Nivån i kylvätskebehållaren.
- Kontrollera att kylaren och AC-kylaren är ren och inte blockerad med löv, smuts eller insekter. Om någon av kylarna är extremt smutsiga och du är osäker på dess kondition, vänligen vänd dig till din auktoriserade Kia-verkstad.

VARNING

Det är övertryck i kylsystemet vilket medför att ånga kan strömma ut om du lossar locket på kylvätskebehållaren när motorn är varm.

Var uppmärksam på under körning:

- Har avgasljudet förändrats och luktar det avgaser i bilen?
- Vibrerar ratten eller känns det som den glappar eller har styrningen blivit trögare?
- Har bilen en tendens att dra åt höger eller vänster på slät väg?
- Låter det konstigt vid inbromsningar, drar bilen åt något håll, krävs det mer kraft att bromsa eller sjunker bromspedalen ovanligt djupt?
- Känns den automatiska växellådan annorlunda?
- Kontrollera funktionen för manuell växellåda och koppling.
- Fungerar den automatiska växellådans P-läge.
- Fungerar parkeringsbromsen som den ska?
- Läcker det ut oljor eller vätskor under bilen? (Att det kommer kondensvatten från luftkonditioneringen är normalt).

Kontrollera/åtgärda minst en gång per månad:

- Nivån i kylvätskebehållaren.
- Att samtliga yttre lampor är hela.
- Luftrycket i däcken, inklusive reservhjulet.

Kontrollera/åtgärda nedanstående minst två gånger per år (Det kan vara lämpligt att utföra dessa kontroller höst och vår):

- Att inget läckage förekommer från kylaren samt slangar och anslutningar.
- Att torkare och spolare fungerar. Rengör torkarbladen med en ren trasa indränkt med spolarvätska.
- Strålkastarnas inställning.
- Avgassystemet med alla klammor och värmesköldar.
- Att säkerhetsbältena löper som de ska i sina rullar och att bältena inte är fransiga eller skadade på annat sätt samt att bälteslåsen fungerar.
- Att däcken inte är skadade och att mönsterdjupet är minst 1,6 mm på mest slitna stället (vinterdäck 3 mm).
- Att alla hjulmuttrar är åtdragna.

Kontrollera/åtgärda minst en gång per år:

- Dräneringshålen i dörrarna och karossen får inte vara igensatta.
- Smörj alla lås och gångjärn.
- Smörj in alla tätningsslister.
- Luftkonditioneringens funktion (Lämpligen på våren).
- Nivå i behållaren för styrservon.
- Smörj den automatiska växellådans länkage för växelväljaren.
- Rengör batteriet och polerna.
- Nivå i bromsvätskebehållaren.

BILENS SERVICEPROGRAM

Kias ständigt pågående tekniska utveckling gör att serviceprogrammet för den här bilen kan komma att ändras både beträffande intervaller och åtgärder. Därför finns inget serviceprogram i den här instruktionsboken. Vid varje servicetillfälle (se Service- och garantiboken) ska aktuellt serviceprogram följas. Alla auktoriserade Kia-verkstäder har serviceprogram för varje Kia-modell.

Det ordinarie serviceprogrammet ska följas såvida bilen inte utsätts för det som betecknas som "krävande körning", enligt punkterna i spalten till höger. Då gäller vissa andra serviceintervaller.

Tätare serviceintervaller gäller för bilar som utsätts för "krävande körning"

- Ofta korta körsträckor.
- Körning på grus och sand som medför att det dammar.
- Bromsarna används flitigt.
- Bilen körs på saltade vägar eller där andra korrosiva ämnen förekommer.
- Körning i lera och på dåliga vägar.
- Mycket körning i backar.
- Mycket tomgångskörning och körning i låg hastighet.
- Långvarig körning i kyla och/eller mycket fuktig luft.
- Kommersiell användning.
- Mer än 50 % av körtiden i tät trafik och temperaturer över 32°.

Vänd dig till en Kia-verkstad om har några frågor som gäller service.

FÖRKLARING TILL SERVICEÅTGÄRDER

Motorolja och motorljefilter

Byte ska ske enligt anvisningarna i serviceprogrammet. Om bilen utsätts för krävande körning ska byte ske med tätare frekvens.

Drivremmar

Kontrollera regelbundet att de inte är skadade eller fransiga, byt i så fall. Om de inte är korrekt spända, se till att de blir justerade.

Ett igensatt bränslefilter ger sämre prestanda, kan skada avgasrenings-systemet samt göra motorn svårstartad. Om filtret snabbt blir igensatt kan det behöva bytas oftare än vad som anges i serviceprogrammet.

När ett nytt filter är monterat, kör motorn några minuter och kontrollera att inget läckage förekommer vid anslutningarna. Filter måste bytas av en kunnig montör.

Bränsleledningar och anslutningar

Kontrollera att inget läckage förekommer. Låt en kvalificerad mekaniker omgående byta eventuella skadade delar.

Slangar för avdunstning och tanklock

Kontroller ska göras enligt anvisningar i serviceprogrammet. Vid byte, se till att monteringen blir korrekt.

Vakuumslangar för vevhusventilationen

Kontrollera att slangarna inte har några skador eller ansvällningar. Kontrollera extra noga de delar av slangarna som är närmast värmekällor, som t ex avgasgrenröret.

Kontrollera att slangarna inte ligger för nära någon värmekälla eller nöter mot någon metall del så att det uppstår värme- eller förslitningsskador. Kontrollera också att det är tätt vid alla klammor och kopplingar. Om det förekommer minsta skada på en slang ska den bytas omgående.

Motorluftfilter

Byt enligt anvisningarna i serviceprogrammet. Vi rekommenderar att du väljer ett Kia originalfilter.

Tändstift (bensinmotorer)

Byt enligt anvisningarna i serviceprogrammet och till stift enligt specifikation.

Ventilspel

Kontrollera ventilljud och vibrationer enligt anvisningarna i serviceprogrammet. Eventuell justering måste utföras av en kvalificerad mekaniker.

Kylsystemet

Kontrollera kylaren, kylvätskebehållaren, slangar och anslutningar. Det får inte förekomma något läckage eller några skador. Byt omgående skadade delar.

Kylvätska

Vätskenivån ska kontrolleras regelbundet och byte ska ske enligt anvisningarna i serviceprogrammet.

Olja i manuell växellåda

Kontrollera enligt anvisningarna i serviceprogrammet.

Olja i automatisk växellåda (tillval)

Vid kontroll av nivån ska den ligga vid HOT-markeringen på mätstickan när motorn är varm. Kontrollen ska ske när motorn är igång och med väljarspaken i neutralläget. Parkeringsbromsen ska vara ansatt.

Bromsledningar

Kontrollera att det inte finns några nötnings-skador, annan förslitning, sprickor eller läckage. Byt omgående skadade delar.

Bromsvätska

Kontrollera nivån på behållaren. Den ska ligga mellan MIN- och MAX-märkningarna. Endast vätska med beteckningen DOT 3 eller DOT 4 får fyllas på.

Parkeringsbromsen

Kontrollera pedalen och vajrarna visuellt. För justering, anlita en Kia-verkstad.

Trumbromsarna bak

Kontrollera om trummor och belägg är slitna och behöver bytas. Se också efter att inget läckage förekommer.

Bromsskivor, bromsok och belägg

Kontrollera förslitningen på skivor och belägg och om det förekommer läckage vid bromsoken.

Trumbromsar

Kontrollera om trummor och belägg är slitna och behöver bytas. Se också efter att inget läckage förekommer.

Hjulupphängningen

Kontrollera fjädrar, stötdämpare och länkmarmar samt infästningar. Dra åt enligt specificerade moment om så krävs.

Styrväxel, länkage, damasker och undre armens kulleleder

Med motorn avstängd, kontrollera att glappet i ratten inte är för stort.

Kontrollera att styrlänkarna inte är böjda och att damaskerna är hela.

Drivaxlar, damasker och klammor

Kontrollera att inget är skadat eller kraftigt förslitet. Byt omgående skadade delar och fetta in om det behövs.

Luftkonditioneringen

Kontrollera att det inte förekommer något läckage från ledningar och anslutningar.

OLJA OCH FILTER FÖR MOTORN

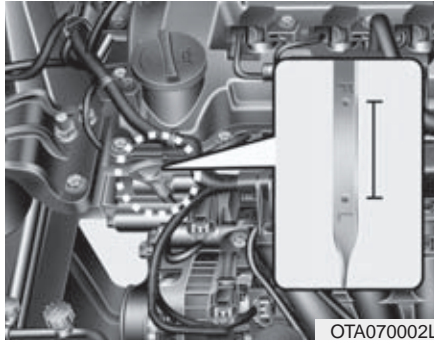

OTA070002L

Kontroll av oljenivån

1. Motorn ska ha normal arbetstemperatur.
2. Se till att bilen står plant och stanna motorn.
3. Kontrollera nivån ca 5 minuter efter att motorn stannats, så att oljan har hunnit sjunka ner i tråget.
4. Dra upp oljemätsticken och torka av den. Sätt tillbaka den och tryck ned den helt.



**VARNING - Risk för
brännskador**

Se upp så att du inte bränner dig på heta delar i motorn.

5. Dra upp mätsticken igen och kontrollera att nivån ligger mellan markeringarna F (full) och L (låg).

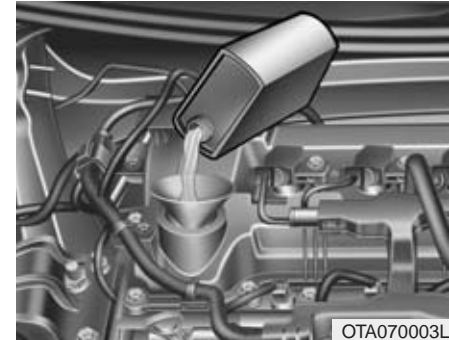

OTA070003L

Om nivån ligger vid L (låg), fyll på upp till F (full). **Fyll inte på för mycket.**

Använd en tratt så att du inte spiller olja på motorn.

Fyll endast på med olja enligt rekommendationen i kapitel 8.

! VIKTIGT

Förhindra att spilla motorolja vid påfyllning eller byte. Om du skulle råka spilla motorolja i motorutrymmet, torka genast bort spillet.

Byte av olja och motoroljefilter

Vi rekommenderar att du vänder dig till en Kia-verkstad för byte av olja och filter och att det sker enligt aktuellt serviceprogram.



VARNING

Om du får olja på huden, tvätta omgående med tvål och vatten.

KYLSYSTEMET

Kylsystemet är från fabriken fyllt med en kylvätska med frysskydd. Nivån bör kontrolleras minst en gång per år och inför vintersäsongen bör även frysskyddet kontrolleras.

Kontroll av kylvätskenivån



VARNING



- Kylarlocket

- Lossa aldrig locket när motorn är igång eller varm. Du kan bränna dig på utströmmande ånga och kylsystemet kan skadas.
- Stäng av motorn och vänta till den svalnat. Även då ska du vara försiktig när du lossar locket. Använd en trasa som skydd och vrid tills det tar stopp. Vänta medan eventuell ånga pyser ut. Tryck därefter locket nedåt och ta bort det.
- Även om motorn inte är igång ska du inte lossa kylarlocket eller dräneringspluggen om motorn fortfarande är varm. Det kan strömma ut ånga som kan orsaka brännskador.

VARNING



Kylfläkten styrs av motortemperatur, trycket i AC-systemet samt fordonets hastighet. Fläkten kan starta även fast motorn är avstängd. För att undvika skada, var försiktig vid arbete nära kylfläktens fläktblad. När motortemperaturen sjunker kommer kylfläkten att stanna automatiskt, detta är normalt.

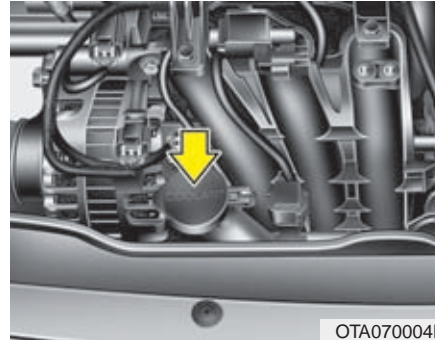

Kontrollera skicket på alla slangar och anslutningar. Skadade och/eller svällda slangar ska bytas.

Nivån ska ligga mellan markeringarna L(låg) och F(full) på behållaren när kylvätskan är kall.

Om nivån är låg, fyll på upp till F med kylvätska som har rätt frysskydd. Fyll inte på för mycket.

Om du måste fylla på ofta, vänd dig till en Kia-verkstad för kontroll av kylsystemet.

Kylvätskan

- Använd endast mjukt avmineraliserat eller destillerat vatten.
- Blanda med glykol för att skydda mot frysning och rostbildning.
- Använd inte kylvätska med metanol eller alkohol.
- Blanda som mest i 60% frysskydd men aldrig mindre än 35%. Se tabellen här intill.

Blandningstabell

Lägsta temperatur	Blandning	
	Glykol	Vatten
-15°C	35 %	65 %
-25°C	40 %	60 %
-35°C	50 %	50 %
-45°C	60 %	40 %

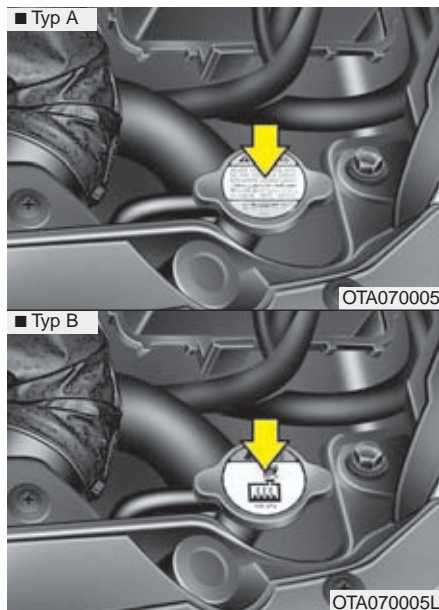

VARNING



Lossa aldrig kylarlocket när motorn är igång eller varm. Du kan bränna dig på utströmmande ånga.

Byte av kylvätska

Vi rekommenderar att du vänder dig till en Kia-verkstad för byte av kylvätska och att det sker enligt aktuellt serviceprogram.

VIKTIGT

Linda en tjock trasa runt påfyllningshålet innan du fyller på kylvätska. Då minskar du risken att det rinner ner vätska på komponenter i motorrummet, t ex generatoren.

VARNING

- Häll aldrig kylarvätska utan endast spolarvätska i behållaren.
- Kylvätska får inte användas som spolarvätska. Sikten försämras och lacken skadas.

BROMS- OCH KOPPLINGSVÄTSKA

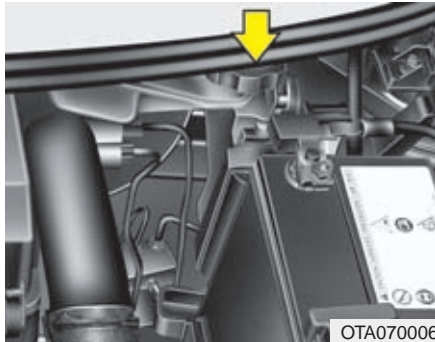

Kontroll av nivå

Nivån sjunker vartefter bromsarna slits. Läs därför regelbundet av nivån på sidan av behållaren. Den ska ligga mellan MIN (MIN) och MAX(MAX).

Om nivån är låg, fyll på upp till MAX-markeringen.

Innan du skruvar av locket, torka av det noga och runt om det. Det får inte komma smuts i bromsvätskan.

Blanda aldrig olika typer av bromsvätska.

Om nivån är extremt låg, vänd dig till en Kia-verkstad för kontroll av bromssystemet.

Fyll endast på med specificerad vätska. Se kapitel 8.

Blanda aldrig olika typer av vätskor.

⚠ VARNING - Om nivån sjunker snabbt
Om du ofta måste fylla på bromsvätska, låt en Kia-verkstad kontrollera bromssystemet.

⚠ VARNING - Bromsvätska

Broms- och kopplingsvätska är giftig. Om du av misstag skulle spilla på huden måste du direkt tvätta med tvål och vatten och sedan skölja noga. Om du får vätska i ögonen, skölj med rikligt med vatten och kontakta omedelbart läkare.

⚠ VIKTIGT

Broms- och kopplingsvätska är korrosiv. Om du spiller på lacken ska du omgående tvätta bort den för att undvika rostskador.

Använd inte bromsvätska från en förpackning som varit öppnad ofta den kan vara förstörd.

Blanda inte olika typer av vätskor det kan medföra skador i bromssystemet.

AUTOMATISK VÄXELLÅDA

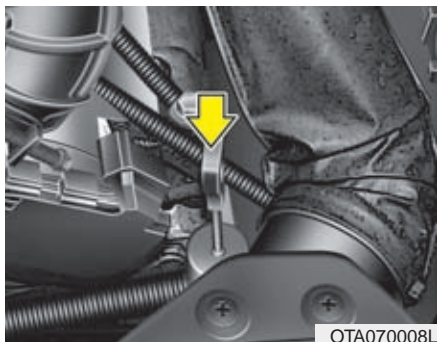

Kontrollera oljenivån regelbundet

Oljevolymen förändras med temperaturen.

Kontrollera nivån när motorn är varmkörd efter minst ca 10 min körning (temperaturen på kylvätskan ca 70-80°), stanna bilen på plant underlag och sätt an parkeringsbromsen och gör så här:

1. För växelväljaren till P-läget med motorn på tomgång.
2. Trampa på bromsen och för växelväljaren från P-läget och bakåt genom alla övriga lägen och tillbaka till P.

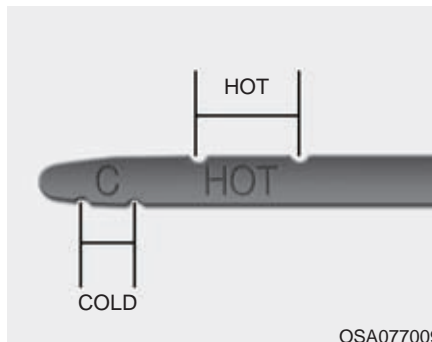

3. Dra upp mätstickan och läs av nivån, som ska ligga inom området HOT på stickan. Om den ligger lägre, fyll på med olja enligt specifikation. Fyll på i hålet för mätstickan. Om nivån är för hög, tappa ur olja genom att lossa dräneringspluggen.
4. I undantagsfall kan nivån kontrolleras när motorn är kall (temperaturen på kylvätskan 20-30°). Om nivån är för låg fyll på till övre delen av "C" (COLD)-markeringen och gör senare en ny kontroll med motorn varmkörd.

VARNING - Het olja

Nivån ska kontrolleras när oljan har normal arbetstemperatur. D v s när termometeren visar att motorn är varm. Var därför försiktig så att du inte bränner dig på olja eller heta motordelar.

VIKTIGT

- För låg oljenivå gör att växellådan slirar. För hög nivå medför skumbildning och stor risk för skador på växellådan.
- Om du fyller på med fel typ av olja skadas växellådan.

VARNING - Bromsa

Håll foten på bromspedalen så att inte bilen rör sig när växelväljaren flyttas mellan de olika växellägena.

*** OBS**

“C” (COLD) är endast en referensmärkning och ska inte användas för att läsa av nivån.

*** OBS**

Ny olja för automatiska växellådor är röd för att den på fabriken ska kunna skiljas från andra oljor och vätskor. Oljan ändrar färg vartefter bilen körs. Den kan med tiden ljusbrun.

Vänd dig till en Kia-verkstad för oljebyte enligt vad som föreskrivs i serviceprogrammet.

Fyll endast på med rekommenderad olja.
Se kapitel 8

Byte av olja i automatisk växellåda

Vi rekommenderar att du vänder dig till en Kia-verkstad för byte av olja och att det sker enligt aktuellt serviceprogram.

SPOLARVÄTSKA

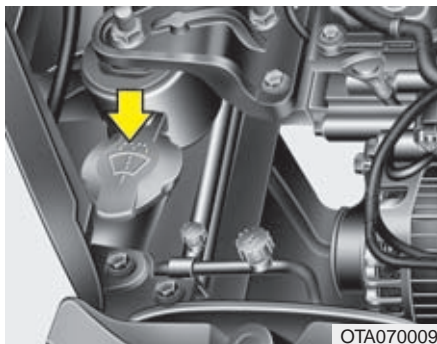

Kontroll av spolärvätskenivån

Behållaren är genomskinlig så du kan enkelt kontrollera nivån.

Fyll på med vatten och spolärvätska i rätta proportioner med tanke på temperaturen. Vintertid krävs en större andel koncentrerad spolärvätska. Se anvisningar på förpackningen för att få rätt blandning.

VARNING

- Använd inget annat frysskydd än spolärvätska.
- Vissa spolärvätskor kan vara lättantändliga under vissa förhållanden. Se därför till att det inte förekommer öppen eld, gnistor eller rökning i samband påfyllning av spolärvätska. Förvara inte heller någon förpackning med spolärvätska under motorhuv.
- Spolärvätska är giftig. Undvik att få den på huden.

PARKERINGSBROMSEN

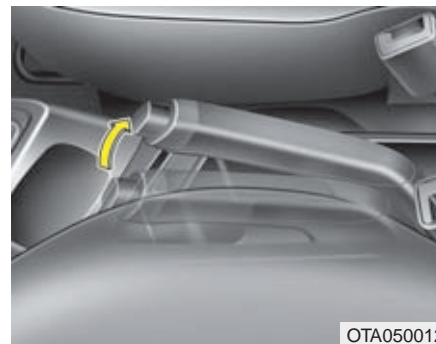

Kontroll av funktionen

Enbart parkeringsbromsen ska klara att hålla bilen i en brant backe. Kontrollera bromsen genom att räkna hur många klick som hörs innan den är helt ansatt. Det ska vara 6–8 klick med 20 kg dragkraft. Om inte, vänd dig till en Kia-verkstad för att få parkeringsbromsen justerad.

LUFTRENARE

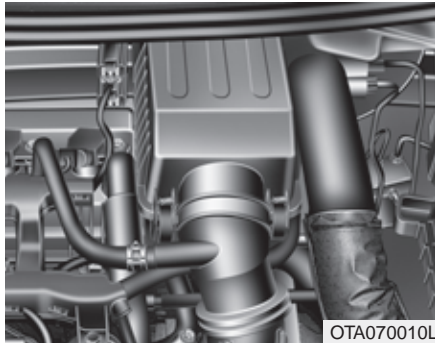

Byte luftfilter

Filtret ska bytas enligt anvisningarna i serviceprogrammet.

Luftfiltret skall bytas vid behov och får inte tvättas.

Man kan rengöra filtret med hjälp av tryckluft vid inspektion.

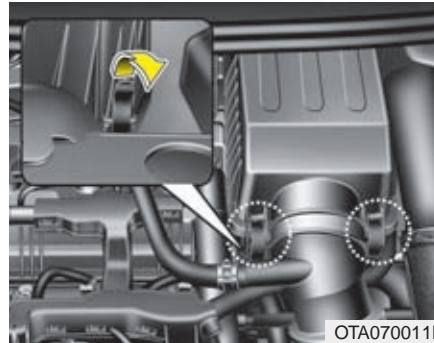

1. Öppna luftrenaren genom att släppa på dess spännen och lyft upp locket.

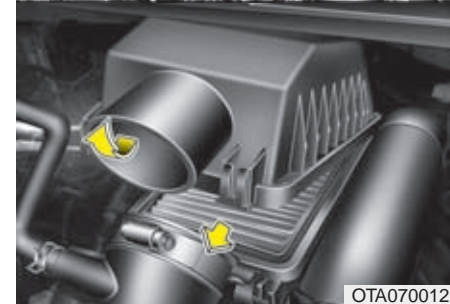
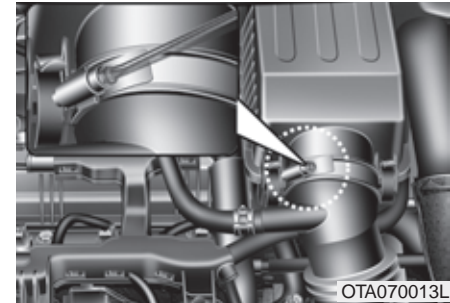

2. Lossa slangklammern med en skruvmejsel.
3. Demontera luftfiltret och rengör insidan av luftrenaren
4. Montera det nya luftfiltret i luftrenaren.
5. Återmontera luftrenarens lock och lås detta med dess spännen.

Filtret ska bytas enligt de intervaller som anges i serviceprogrammet.

Om bilen ofta körs på dammiga vägar ska filtret bytas oftare än vad de normala serviceprogrammet anger. Se programmet för krävande körning.

! VIKTIGT

- **Kör aldrig bilen utan luftfilter. Det medför motorskador.**
- **I samband med filterbyte får det inte komma in smuts i filterhuset.**
- **Utan filter kan baktändning orsaka brand i motorrummet.**
- **Vi rekommenderar att du använder ett Kia originalfilter. Då är du garanterad rätt funktion, så att du inte riskerar att det uppstår några fel på luftflödessensorn eller dieselmotorns turboaggregat.**

BYTE AV KUPÉLUFTFILTER

Filtret ska bytas enligt anvisningarna i det ordinarie serviceprogrammet. Om bilen körs mycket på dammiga vägar ska det bytas oftare.

Om du ska byta filtret själv. Följ anvisningarna och var försiktig så att du inte skadar några komponenter i anslutning till filtret.



Gör så här

1. Öppna handskfacket och vrid loss de båda stoppen som sitter på sidorna. Se bilden ovan.

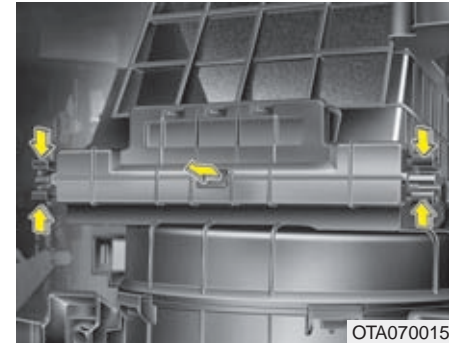

2. Lossa kupéluftfiltret genom att klämma in låsclackarna på bägge sidorna av kåpan.

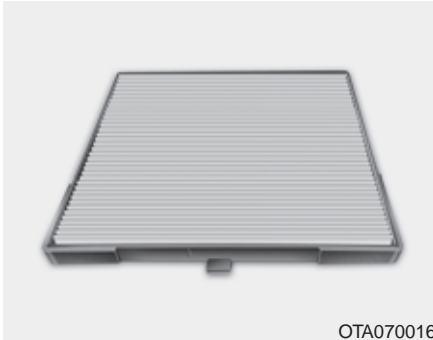

3. Dra ut det gamla filtret.
4. Montera ett nytt filter genom att följa anvisningarna i omvänd ordning.

*** OBS**

Se till att det nya filtret blir monterat på samma sätt som det gamla. I annat fall kan det fungera dåligt och dessutom skramla.

TORKARBLAD

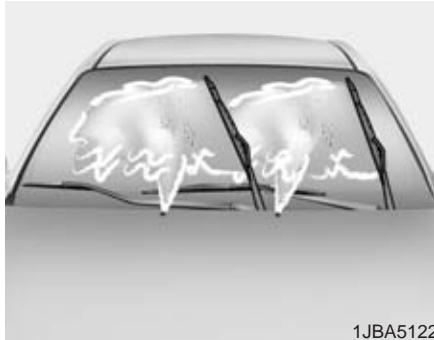

1JBA5122

Underhåll

* OBS

I vissa fall kan det vax som används i automatiska biltvättar orsaka en beläggning på vindrutan som kan vara svår att få bort. Det gäller också insekter och trädsav.

För att få torkarbladen att svepa rutan ren, rengör både rutan och gummibladen med ett mildt rengöringsmedel, t ex diskmedel och skölj noga med rent vatten.

..! VIKTIGT

Använd aldrig bensin, fotogen, thinner eller något annat lösningsmedel på torkarbladen eller vindrutan.

Byte av torkarblad

När det blir ränder på rutan är det dags att byta bladen.

..! VIKTIGT

Försök aldrig föra torkarna för hand över rutan. De kan skadas.

..! VIKTIGT

Vi rekommenderar att du byter till ett Kia original torkarblad.

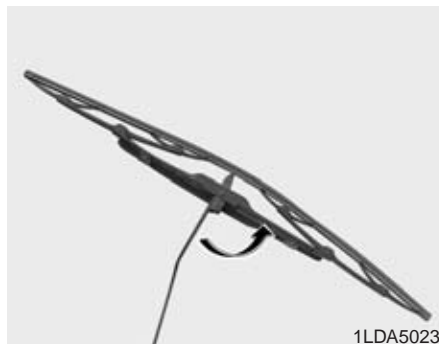

Byte av torkarblad fram

1. Vik upp torkararmen från rutan och vinkla ut bladet 90°, som bilden visar.

! VIKTIGT

Låt inte armen falla ner och skada vindrutan.

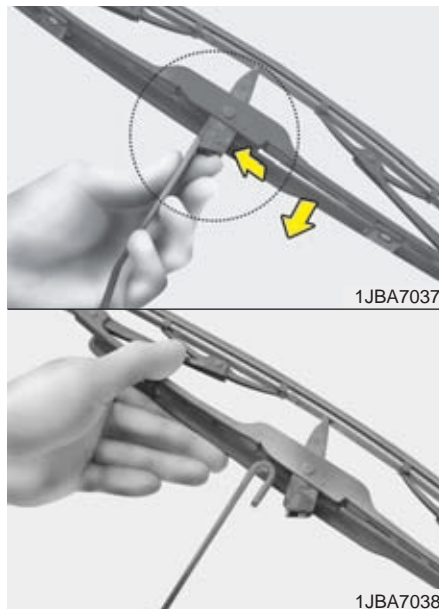

2. Tryck in spärrclipset och dra torkarbladet nedåt utmed armen.
3. Haka loss bladet från den U-formade delen på armen.
4. Montera ett nytt blad genom att följa anvisningarna i omvänd ordning.

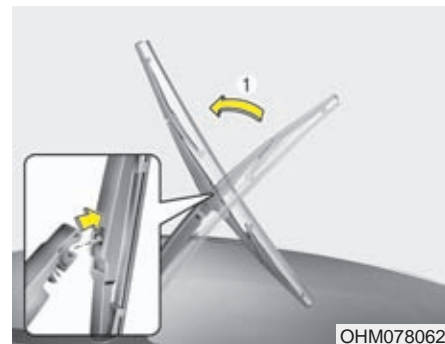

Byte av torkarblad för bakrutan

1. Vik ut torkararmen och dra loss torkarbladet.

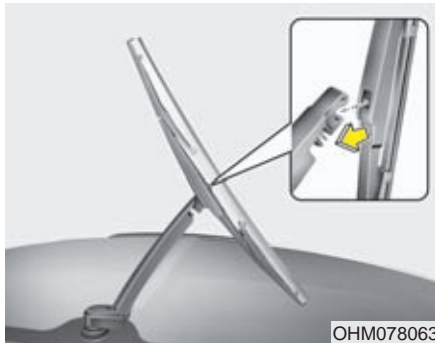

2. Passa in hålet på torkarbladsenheten över änden på torkararmen och tryck fast den så att det hörs ett klick.
3. Kontrollera att den sitter fast genom att dra i den.

BATTERIET

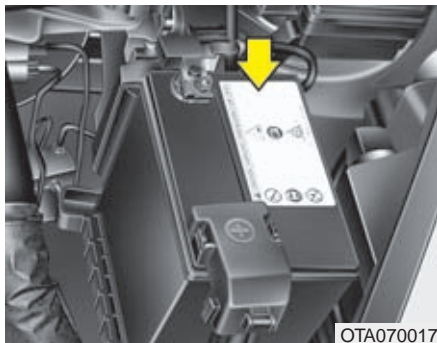

OTA070017

Batteriunderhåll

- Kontrollera att batteriet sitter fast.
- Håll batteriet rent och torrt.
- Batteripolerna ska vara rena från oxid och insmorda med vaselin eller fett.
- Tvätta omgående bort eventuell spilld batterivätska med vatten och soda.
- Om bilen ska stå parkerad en längre tid, koppla bort batterikablarna.

VARNING - Skaderisk



Läs följande instruktioner nogt.



Öppen eld, gnistor och rökning får inte förekomma intill batteriet.



Batterier avger en gas, som kan explodera om den antänds.



Håll barn borta från batteriet, som innehåller frätande vätska. Se till att du inte får batterivätska på huden, i ögonen, på kläderna eller bilens lack.

(forts)

(forts)



Om du får batterivätska i ögonen, skölj med rikligt med vatten i minst 15 minuter och uppsök omgående läkare. Se till att ha ögonen fuktade med vatten tills du fått läkarvård. Om du får batterivätska på huden, tvätta med tvål och vatten. Om det gör ont eller känns som en brännskada, kontakta en läkare.



Använd skyddsglasögon när du arbetar med batteriet och se till att ventilationen är god.



Felaktig kassering av förbrukat batteri kan vara skadligt både för miljö och hälsa. Returnera ditt förbrukade batteri enligt gällande lokala föreskrifter.

(forts)

(forts)



Eftersom bilbatteriet innehåller mycket bly måste det deponeras på ett miljövänligt sätt. Vi rekommenderar därför att du vänder dig till en Kia-verkstad för batteribyte. Då ser verkstaden till att det gamla batteriet hanteras enligt gällande miljöbestämmelser.

- Om du lyfter batteriet, ta tag i kanterna och se till att det hålls vågrätt så att ingen batterivätska rinner ut. För att underlätta lyft finns det speciella bärhandtag som kan fästas i batteripolerna.
- Om batteriet ska laddas på plats i bilen ska kablarna först kopplas bort.
- Det är hög spänning i tändningsystemet. Rör därför inga elektriska komponenter när tändningsnyckeln är i läge ON.

! VIKTIGT

- *Om bilen ska stå under en längre tid och temperaturen är låg rekommenderar vi att du demonterar batteriet och förvarar det i ett uppvärmt utrymme.*
- *Se till att underhållsladda batteriet, så att det inte förstörs, det är speciellt viktigt om det förvaras i ett kallt utrymme.*
- *Om du ansluter en ej godkänd elektronisk utrustning kan batteriet laddas ur.*

⚠ VARNING

Om du inte kan lyfta ur batteriet själv, vänd dig till en kunnig person. Tänk på att minuskabeln ska lossas först. När batteriet åter monteras ska minuskabeln anslutas sist.

Underhållsfritt batteri / laddning

Bilen är utrustad med ett underhållsfritt batteri.

- Om batteriet laddats ur, t ex på grund av att någon belysning varit tänd när bilen stått parkerad, måste det laddas. Laddning ska ske långsamt i 10 timmar.
- Om batteriet blivit urladdat på grund av att det belastats hårt, ladda med 20-30 A i två timmar.

VARNING - Vid laddning

Tänk på följande:

- Använd skyddsglasögon när du arbetar med batteriet.
- Lyft batteriet ur bilen och placera det i ett torrt och välventilerat utrymme.
- Öppen eld, gnistor och rökning får inte förekomma intill batteriet.
- Anslut batteriladdaren till den positiva polen först.
- Håll uppsikt över batteriet och sänk laddningseffekten om batterivätskan börjar koka häftigt eller om temperaturen i någon cell överskrider 49°.
- När batteriet är laddat:
 1. Stäng av laddaren.
 2. Lossa kabeln från den negativa polen.
 3. Lossa kabeln från den positiva polen.

VARNING

- Innan du utför något arbete på batteriet eller ska ladda det, stäng av alla strömförbrukare och stanna motorn.
- Minuskabeln ska alltid lossas först och anslutas sist när batteriet kopplas bort.
- Arbeten som är relaterade till batteriet ska du låta en Kia-verkstad utföra.

VIKTIGT

- *Se till att det inte kommer någon vätska på batteriet.*
- *Bilar med stopp-/start-system har ett speciellt batteri. Vänd dig därför till en Kia-verkstad om det behöver bytas.*

Om batteriet varit bortkopplat eller urladdat ska följande återställas:

- Fönsterhissens ett-tryck-öppning
- Takluckan
- Färddatorn
- Klimatanläggningen
- Klockan
- Radioutrustning

Anvisningar finns i kapitel 4.

HJUL OCH DÄCK

Underhåll

För säkerhets skull och för att däcken ska hålla så länge som möjligt samt medverka till god bränsleekonomi ska du se till att lufttrycket alltid är det föreskrivna. Tänk också på att inte överbelasta bilen och däcken.

Rekommenderat lufttryck

Kontrollera lufttrycket i alla däcken (även reservhjulet) i samband med att bilen tankas. Kontrollen ska göras med kalla däck, d v s bilen har stått i minst tre timmar och inte körts mer än ca 1,6 km.

Rätt lufttryck medför god bränsleekonomi och lång livslängd på däcken.

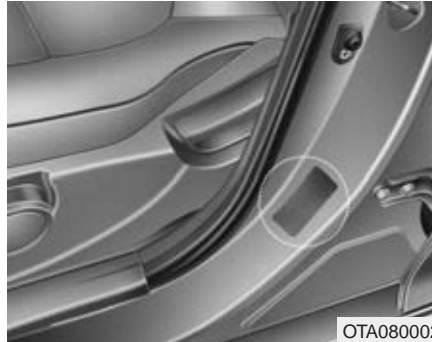

OTA080002

Tabeller för lufttryck finns i kapitel 8 och på en dekal i dörröppningen vid förarplatsen.

VARNING

Allt för lågt lufttryck kan medföra att däckets överhettas och exploderar, vilket kan orsaka en allvarlig olycka. Risken ökar med hög yttertemperatur och hög hastighet.

VIKTIGT

- För lågt lufttryck medför sämre köregenskaper, snabbare däckslitage, högre bränsleförbrukning och risk för däckexplosion. Det kan också innebära att däckets inte håller tätt mot fälgen så att luften sakta pyser ut. Om du ofta måste fylla på luft, kontakta en Kia- eller gummiverkstad.
- För högt lufttryck medför sämre åkkomfort och köregenskaper samt att däcken slits onormalt mycket mitt i slitbanan. Däcken kan också lätt skadas av föremål på vägbanan.

! VIKTIGT

- När däcken är varma stiger lufttrycket med ca 28-41 kPa (0,28 - 0,41 bar eller kg/cm²). Släpp inte ur luft för att minska trycket. Då blir det för lågt.
- Sätt alltid tillbaka ventilhatten när du fyllt på med luft. Annars kan smuts tränga ner i ventilen och medföra att den inte håller tätt. Skaffa omgående en ny ventilhatt om den tappas bort.



! VARNING - Lufttrycket

Fel lufttryck medför ökat däckslitage och försämrar köregenskaperna så att du kan råka ut för en olycka.

! VIKTIGT - Lufttrycket

- *Lufttrycket ska kontrolleras när däcken är kalla d v s bilen har stått i minst tre timmar och inte körts mer än ca 1,6 km.*
- *Kontrollera även reservhjulet.*
- *Överlasta aldrig bilen.*
- *Om ett däck har några skador, eller om mönsterdjupet är mindre än 1,6 mm på det mest slitna stället, ska det bytas. Däck som är 6 år gamla bör också bytas eftersom de kan spricka sönder.*

Kontrollera regelbundet

Kontrollera lufttrycket i däcken minst en gång i månaden och även reservhjulet.

Lufttrycks kontroll

Kontrollera trycket när däcken är kalla och glöm inte att sätta tillbaka ventilhatten så att det inte kan komma in smuts i ventilen och orsaka att luft läcker ut.

⚠ VARNING

- Kontrollera regelbundet att det är rätt tryck i däcken. Se samtidigt efter att de inte har några skador och att mönsterdjupet på mest slitna stället på varje däck inte är mindre än 1,6 mm (3 mm för vinterdäck).
- För lågt och för högt lufttryck orsakar ojämn förslitning av slitbanan samt försämrar köregenskaperna. Rätt lufttryck finns i kapitlet med specifikationer samt på en dekal på förarens bakre dörrstolpe.
- Byt omgående skadade däck och däck som inte har tillräckligt (lagligt) mönsterdjup.
- Vi rekommenderar att du också kontrollerar reservhjulet samtidigt som övriga hjul.

Skifta hjulen för jämnare däckslitage

Skifta hjulen efter varje 1 200 mil eller oftare om fram- och bakdäcken slits mycket olika.

Kontrollera samtidigt att hjulen är balanserade och att de inte är skadade på något sätt.

Ojämnt slitage kan bero på obalans, fel lufttryck, häftiga inbromsningar, häftig kurvtagning och felaktig hjulinställning.

Kontrollera bromsbeläggens förslitning när hjulen är demonterade.

Dra åt hjulmuttrarna enligt anvisning i kapitel 8. Kontrollera/justera lufttrycket direkt efter hjulskiftet.

Skifta hjulen mellan fram och bak på respektive sida

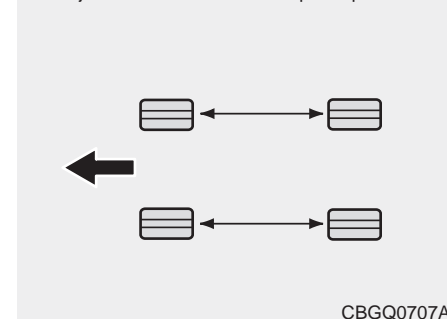

CBGQ0707A

Kontrollera bromsbeläggens förslitning när hjulen är demonterade.

*** OBS**

Vissa däck är konstruerade för en viss rotationsriktning. De kan aldrig skiftas från höger till vänster sida eller tvärtom.

VARNING

Bilen ska vara utrustad med däck av samma typ och dimension på alla fyra hjulen.

Vid däckbyte ska alltid bägge däcken för fram- alternativt bakhjulen bytas samtidigt.

Hjulinställningar och balansering

Noggranna inställningar och balanseringar är gjorda på fabriken för att ge bilen optimal prestanda och däckens lång livslängd.

Hjulinställningarna behöver bara justeras om du känner att bilen drar snett.

Om du lägger märke till vibrationer under körning på slät asfalt kan ett eller flera hjul behöva balanseras om.

VIKTIGT

Om bilen är utrustad med aluminiumfälgar är det viktigt att rätt typr av vikter används för balanseringen.



Dags att byta däck

När mönsterdjupet är 1,6 mm på det mest slitna stället måste ett däck bytas ut. Ett band framträder tvärs över slitbanan för att markera att det är dags för däckbyte.

För vinterdäck måste mönsterdjupet vara minst 3 mm.

Det är olagligt att köra med däck som är mer slitna.

 **VARNING - Undvik olyckor:**

- Byt däck med skador, för litet mönsterdjup och som är mycket ojämnt slitna. Slitna däck ger längre bromssträcka, större risk för vattenplaning och totalt sett sämre väggrepp.
- Se till att lufttrycket är korrekt.
- Byt helst alla fyra däcken samtidigt, men alltid två däck och se till att de bästa däcken sitter på bakhjulen. Alla 4 däcken ska vara av samma typ och dimension.
- Fel fälgar och däck kan medföra att bilens köregenskaper försämras.
- Köp aldrig några lågprisdäck av tvivelaktig kvalitet.

(forts)

(forts)

- Det **låsningfria bromssystemet, ABS, jämför hjulens rotationshastighet. Däckens storlek påverkar rotationshastigheten, varför samtliga däck måste ha samma dimension. Att använda däck med olika dimension kan innebära att ABS- systemet (och ESP-systemet, tillval) inte fungerar som det/de ska.**

Byte av däck för nödreservhjulet

Det går att köra bara totalt ca 300 mil med reservhjulet innan däcket är utslitet. När det är dags att byta framträder ett band tvärs över slitbanan. Byt till ett däck med samma dimension och av samma typ.

Byte av fälgar

Om du byter till andra fälgar än original måste de ha specifikationer som överensstämmer med vad som är godkänt för bilen. Om du är tveksam om vad som är godkänt vänd dig till en Kia-verkstad.

⚠ VARNING

Hjul/däck av fel dimension kan negativt påverka hjullagrens livslängd, bromseffekt, våghållning, markfrigång, hjulens rörelse i hjulhusen, möjligheten att använda snökedjor, hastighets- och vägmätarvisning, strålkastarinställning och stötfångarnas höjd.

Däckens väggrepp

Däckens grepp försämras vartefter de slits. Du kan lättare råka ut för t ex vattenplaning med däck som är slitna, även om de är godkända att köra på.

Däckunderhåll

Rätt lufttryck och hjulinställningar är en förutsättning för att däcken ska hålla länge och förslitas jämnt.

Det är också viktigt att hjulen är väl balanserade. Både med tanke på slitaget och åkkomforten.

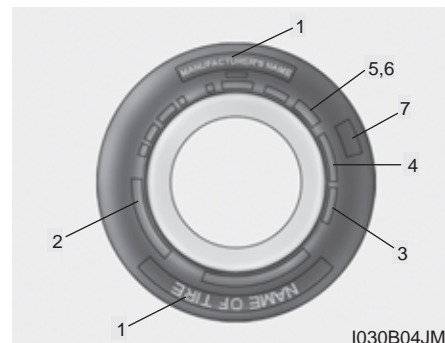

Förklaring av siffror och bokstäver på däcksidan

1. Tillverkare eller däckmärke

2. Dimension och typ av däck

Exempel på däckdimension:

175/50R15 75H

175 - Bredd i mm.

50 - Höjden i procent av bredden.

R - Radialdäck.

15 - Fälgdiameter i tum.

75 - Siffra för belastningsindex.

H - Hastighetsmärkning.

Exempel på fälgbeteckning

5.5JX15

5.5 - Fälgbredd i tum.

J - Profildjup - anliggningsytan för däck.

15 - Fälgdiameter i tum.

Hastighetsmärkning

Varje däck är märkt med den maximalt tillåtna hastigheten. Se tabellen nedan.

Märkning	Maxhastighet
S	180 km/tim
T	190 km/tim
H	210 km/tim
V	240 km/tim
Z	Högre än 240 km/tim

3. Hur gammalt är däck?

Däckens hållbarhet och prestanda försämras med åren. Däck som är mer än 6 år gamla, inklusive reservdäcket (se tillverkningsdatum), bör bytas ut oavsett hur långt de har gått. Däckets tillverkningsdatum hittar du på däcksidan (däckets insida). Datumet är ett Department Of Transportation (DOT)-nummer i en bokstavs- och nummerkombination. Kontrollera däckets ålder med hjälp av de fyra sista siffrorna i DOT-koden.

DOT : XXXX XXXX OOOO

De första tecknen visar i vilken fabrik som däcken kommer från, däckdimension och mönster. De sista siffrorna visar i vilken vecka och år som de tillverkats.

Exempel:

DOT XXXX XXXX 2211 visar att däcken är tillverkade den 22:a veckan år 2011.



VARNING- däcken åldras

Däck åldras med tiden, även om de inte används. Oavsett slitage, bör däck bytas ut efter sex (6) år. Varmt klimat eller frekvent hög belastning kan påskynda åldrandet. Ett däck som havererar kan orsaka att föraren tappar kontrollen, vilket kan få allvarliga följder.

4. Däckets konstruktion

Tillverkaren måste ange antalet lager och vilka material som däckets är uppbyggt av. T ex stål, nylon, polyester m m. Bokstaven R betyder radialdäck. D betyder diagonaldäck. B betyder bältdäck.

5. Maximalt tillåtet lufttryck

Angiven siffra får inte överstigas.

6. Max tillåten belastning

Belastningen på däckets får inte överskridas. Se till att du får minst samma belastningssiffra när du byter däck.

7. Livslängd

Kvalitetsgradering finns på däckets sida

T ex:

TREADWEAR 400 = Livslängd 400

TRACTION A = Bromsegenskaper A

TEMPERATURE A =
Temperaturgradering A

Tread wear

Graderingen som finns på däcksidan är baserad på standardiserade tester.

Exempel: Ett däck med graderingen 150 beräknas hålla 50 % längre än ett däck med graderingen 100.

Vad som verkligen avgör hur många mil ett däck kan rulla är det många faktorer som påverkar: Hastighet, belastning, inbromsningar, vägens beskaffenhet, temperatur m m.

Bromsegenskaper (Traction)

Följande graderingar finns: AA, A, B och C. Testerna är utförda på våt asfalt och betong. Däck som ger kortaste bromssträckan anges med AA.

**VARNING**

Graderingen avser endast däckets egenskaper vid rak inbromsning.

Temperaturgradering

Det finns tre graderingar A (bäst), B och C som visar däckens förmåga att tåla höga temperaturer. Testerna genomförs på rullbanor i laboratorier.

I hög värme och om bilen körs i hög hastighet kan ett däck med graderingen C gå sönder.

Graderingarna A och B innebär en god säkerhetsmarginal.

**VARNING****- Temperaturgradering**

Temperaturgraderingen avser däck med korrekt lufttryck och som inte överbelastas. Extremt hög hastighet, för lågt lufttryck och överbelastning kan medföra att ett däck överhettas och går sönder.

OM EN SÄKRING BRINNER AV

Flatstiftsäkring



Stor huvudsäkring

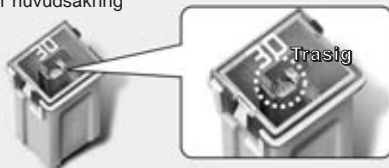

Multisäkring



OTA070039

Säkringarna skyddar elektriska komponenter och system genom att brinna av (bryta strömmen) vid tekniskt fel eller när någon komponent inte fungerar.

Det finns två säkringshållare. Den ena är placerad i kupén, i ytterkant av instrumentpanelen på vänster sida. Den andra finns i motorrummet. Dieselmodeller har en tredje säkringshållare, som också finns i motorrummet. Om något inte fungerar, börja med att kontrollera säkringen för den aktuella funktionen och i första hand i säkringshållaren i instrumentpanelen. Tråden i säkringen ska vara hel. Om den är avbränd, ersätt säkringen med en ny med samma amperetal.

De tre olika typerna av säkringar som förekommer visas i bilden till vänster.

VARNING

- Byt alltid till en ny säkring med samma amperetal.
- På grund av brandrisken ska du aldrig ersätta en avbränd säkring med en ny säkring som har högre amperetal.
- Man får aldrig montera aluminiumfolie eller motsvarande istället för korrekt säkring, inte ens som en temporär reparation då det kan orsaka stor skada på kablage och risk för brand.

VIKTIGT

Använd aldrig en skruvmejsel eller ett annat metallföremål för att lossa en säkring.

*** OBS**

Säkring och reläbox kan se annorlunda ut beroende på utrustningsnivå.



OTA070018

Säkringshållaren i kupén

Byte av säkring:

1. Vrid tändningsnyckeln till OFF och stäng av alla elförbrukare.
2. Öppna luckan som bilden visar.

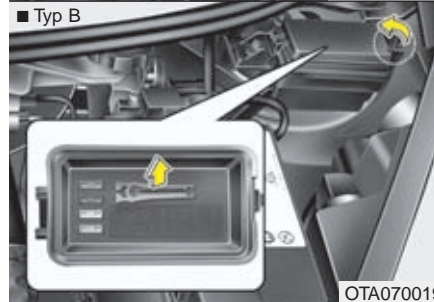
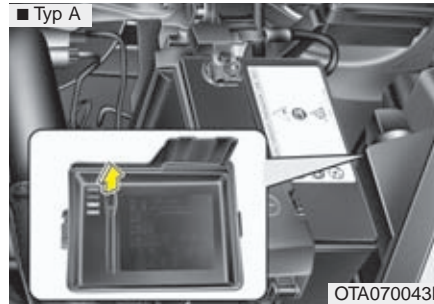

3. Den trasiga säkringen ska dras rakt ut. Använd verktyget som finns i säkringshållaren i motorrummet.
4. Kontrollera säkringen och byt om den brunnit av.
5. Tryck i en ny säkring med samma amperetal och kontrollera att den sitter stadigt.

Om den sitter löst, kontakta en Kia-verkstad för att få hjälp.

Om du inte har en reservsäkring, låna från en annan funktion som inte behövs, t ex radion.

Om strålkastarna eller någon annan elektrisk komponent inte fungerar och alla säkringarna i den här hållaren är hela, kontrollera säkringarna i motorrummet.

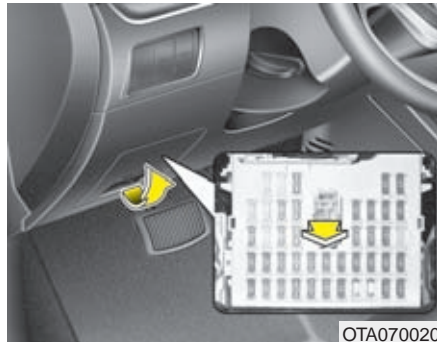

"Transport-/parkeringssäkring"

Om bilen ska stå en längre tid, lossa denna säkring för att batteriet inte ska laddas ur.

1. Stanna motorn.
2. Släck all yttre belysning.
3. Öppna luckan och ta bort säkringen.

* OBS

- När säkringen är borttagen fungerar inte bl a varningsljud, radion, klockan och innerbelysningen. En del av dessa funktioner måste återställas efter att säkringen satts tillbaka.
- Batteriet kan laddas ur, även när säkringen är borttagen, om den yttre belysningen tänds eller andra elektriska funktioner är på.

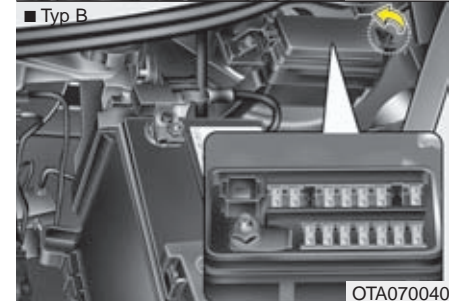
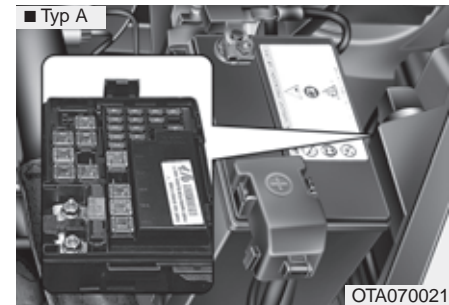

Säkringshållare i motorrummet

Byte av säkring:

1. Vrid tändningsnyckeln till OFF och stäng av alla elförbrukare.
2. Lossa locket genom att trycka in låsklackarna som bilden visar.

3. Kontrollera säkringen och byt om den är trasig.

4. Tryck i en ny säkring med samma amperetal och kontrollera att den sitter stadigt.

Om den sitter löst, kontakta en Kia-verkstad för att få hjälp.

! VIKTIGT

Tryck fast locket ordentligt efter säkringsbytet. I annat fall kan vatten läcka in på säkringarna och orsaka elfel.

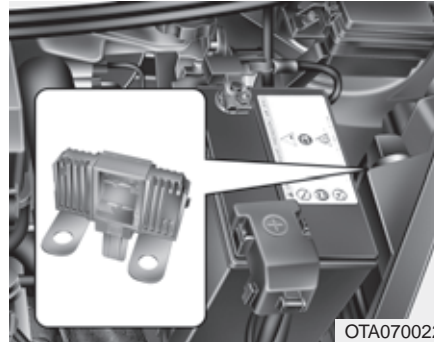

Om huvudsäkringen brinner av

Vi rekommenderar att du vänder dig till en Kia-verkstad för byte av huvudsäkring.

Säkringarnas funktion (på engelska) och amperetal anges på insidan av locken

Se förklaring på svenska på följande sidor.

Säkringshållare i kupén



Säkringshållare i motorrummet



Säkringshållare i motorrummet (Projektörstrålkastare)

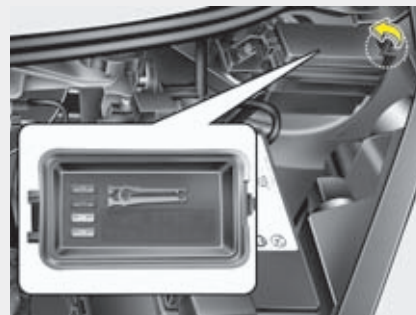











OTA070023/OTA070024L/OTA070041











* OBS











Alla säkringar som beskrivs här kanske inte finns i din bil. Vi reserverar oss också för eventuella ändringar som kan ha gjorts efter att denna bok trycktes.

Säkringshållaren i kupén









Förkortning	Symbol	Ampere	Skyddad komponent
ROOM1		10A	Bagagerumlampa, A/C styrenhet, BCM/TACM, automatisk ljus och fotosensor, belyst dryckeshållare, instrumentpanelbelysning, belyst tändningslås & kontakt för öppen-dörrvarning, sminklampa höger, lampa i takkonsol (bil med taklucka), taklampa (bil utan taklucka)
AUDIO	AUDIO	20A	Audio (utan ISG), likströmsomvandlare (med ISG)
P WDW LH		25A	Reglage för bakre fönsterhiss vänster, förarens reglage för fönsterhissar, klämskydd/förarens ruta, reglage för fönsterhiss på passagerarsidan
P WDW RH		25A	Reglage för bakre fönsterhiss höger, förarens reglage för fönsterhissar, reglage för fönsterhiss på passagerarsida
HTD MIRR		10A	Elmanövrerade backspeglar ECM/PCM, A/C kontrollenhet
A/CON		10A	A/C styrenhet
BLOWER		10A	ECM/PCM, kupéfläktens kon takt och resistor
DOOR LOCK		20A	Relä för upplåsning av dörrar och baklucka
SAFETY P/WDW		25A	Klämskydd för förarens sidoruta
S/HTD		15A	Elvärme i framsätena
TAIL LH		10A	Instrumentpanelbelysning, broms-/bakljus/vänster, nummerskyltbelysning, lampa i bakre stötfångare, projektorlampa/vänster, strålkastarlampa/vänster
TAIL RH		10A	Broms-/bakljus/höger, nummerskyltbelysning, ILL.(+), lampa i bakre stötfångare, projektorlampa/höger, strålkastarlampa/höger
START		10A	Kontakt i tändningslås, ECM/PCM, PCB säkrings- och relähållare (startrelä)









Service och underhåll

Fuse Name	Symbol	Fuse rating	Protected Component
H/LP RH		10A	Instrumentbelysning, strålkastare/höger
HAZARD		15A	Varningsblinkers - relä och kontakt
PDM1		25A	Kontrollenhet för Smart Key
S/ROOF		15A	Motor för taklucka
PDM3		10A	Kontrollenheter för Smart Key och startspärr, START-knappen
TCU		15A	Pulsgenerator 'A'/B', hastighetssensor, kontakt för växellågen
IGN COIL	IGN COIL	15A	Tändspole, kondensor
IGN2	IG2	10A	BCM/TACM, A/C kontrollenhet, motor för taklucka, tim er för bakrutedefroster, dubbeltryckkontakt, enhet för strålkastarnas höjdinställning, säkringshållare (relä för elektriska fönsterhissar)
F/WPR		25A	Vindrutetorkarmotor, reglage för torkare/spolare
R/FOG		10A	Dimbakljus
F/FOG		10A	Dimljus
DRL		10A	BCM/TACM
STOP LAMP	STOP LP	10A	Bromsljusrelä, PCB säkrings- och relähållare (HAC-relä), bromsljuskontakt, diagnosuttag, kontrollenhet för Smart Key, relä för elektriska fönsterhissar Stop Lamp Relay, PCB Fuse & Relay Box (HAC Relay), Stop Lamp Switch, Data Link Connector, Smart Key Control Module, Power Window Relay
CLUSTER	CLUSTER	10A	BCM, TACM, timer för säkerhetsbälten, A/C kontrollenhet, instrumentpanel









Fuse Name	Symbol	Fuse rating	Protected Component
IGN1	IG1	10A	Bromsljuskontakt, generator (G3LA/G4LA), Backvarnarens sensorer, kontakt för värmesäten, värme i framsätena, krockkuddekontakt, likströmsomvandlare, automatiskt avbländande backspegel
ABS		10A	Antisladdsensor, diagnoskontakt, ESP kontrollenhet, ABS kontrollenhet, PCB säkrings- och reläåhållare (HAC-relä, ESS-relä), sensor för styrutslag
B/UP LAMP	B/UP LP	10A	Kontakt för backlampa
PCU		10A	Kontrollenheter för Smart Key och startspärr, ECM/PCM
H/LP LH		10A	Strålkastare/vänster
PDM2		10A	Kontrollenheter för Smart Key
ROOM2		10A	Innerbelysning/relä
P/OUTLET	POWER OUTLET	15A	Eluttag
C/LIGHT		15A	Cigarettändare
ACC	ACC	10A	BCM, Audio, likströmsomvandlare, kontrollenhet för Smart Key, reglage för elmanövrerade backspeglar
A/BAG IND		10A	
A/BAG		10A	Kontrollenheter för A/C och krockkuddar
T/SIG		10A	Reglage blinkers m m
MDPS	MDPS	10A	EPS kontrollenhet
R/WPR		15A	Reglage för torkare/spolare, motor för bakrutetorkare
HTD STRG	HTD STRG	15A	Eluppvärmd ratt

Huvudsäkringshållare i motorrummet

	Förkortning	Ampere	Skyddad komponent
MULTISÄKRING	MDPS	80A	EPS styrenhet
	ALT	125A	Generator, PCB säkrings- och relähållare
Säkring	 B-1	50A	Säkringshållare i kupén (Elanslutning: F1 10A / F2 20A, Säkring : F24 10A / F25 10A / F26 10A / F27 15A, relä för bakljus)
	 B-3	40A	Projektortyp: E/R säkringshållare (Säkringarna: F1 10A / F2 20A / F4 15A / F5 10A / F7 10A)
	 B-2	50A	Säkringshållare i kupén (Säkring: F8 20A / F9 25A / F10 15A / F16 15A / F17 25A / F18 15A / F19 10A / F35 10A, elektriska fönsterhissar, relä)
	IG1	40A	Säkringshållare i motorrummet (Säkring: F11 15A), tändningslås, PDM relähållare (ESCL relä)
	 1	40A	ABS och ESP styrenheter
	 2	30A	ABS och ESP styrenheter
	RR HTD	40A	Bakrutedefroster, relä
	 IND	10A	Instrumentpanel, strålkastare/höger, PCB säkrings- och relähållare (strålkastare/helljus, relä)
	F/PUMP2	15A	PCB säkrings- och relähållare (bränslepump 2, relä)
	IG2	40A	PCB säkrings- och relähållare (startrelä), tändningslås, PDM relähållare (ESCL relä)
	 1	30A	PCB säkrings- och relähållare (motorstyrenhet säkring F23 10 A)
		40A	PCB säkrings- och relähållare (kupéfläktrelä)
		30A	PCB säkrings- och relähållare (motorkylfläktrelä)

	Symbol	Fuse rating	Protected Component
Säkring (Halogen strålkastare)	F/PUMP1	10A	PCB säkrings- och relähållare (bränslepump 1, relä)
		20A	PCB säkrings- och relähållare (strålkastare/helljus, relä)
		20A	PCB säkrings- och relähållare (strålkastare/halvljus, relä)
		10A	PCB säkrings- och relähållare (signalhorns- och stöldarmsirenreläer)
		15A	PCB säkrings- och relähållare (luftkonditionering, relä)
		10A	PCM (B3LA)
		10A	TCM (F3LA/F4LA/F3LA), PCM (B3LA)
	B/UP LP	10A	Växellägesindikator, TCM/PCM, ESP styrenhet, back- och dimbakljus i stötfångare, instrumentpanel, BCM, backlampor och kontakt för backlampor
		10A	ECM/PCM, vindrutetorkarmotor, rattreglage för torkare/spolare
	INJECTOR	15A	TCM/PCM, injektor #1/#2/#3, injektor #4 (G4LA), Jumper Wire 1, krocksensorkontakt (B4LA), bränslepump #2 relä (B3LA)
		15A	Strålkastare/vänster
	SENSOR	15A	G3LA/G4LA/F3LA : TCM/ECM, kamaxel/positionssensorer #1/#2, syresensor (upp)/(ner), sluten tankventilation/solenoidventil, kamlägesvariator #1/#2, PCB säkrings- och relähållare (luftkonditioneringsrelä, motorkylfläktrelä, startrelä), B3LA : PCM, kamaxel/positionssensorer #1/#2, PCB säkrings- och relähållare (luftkonditioneringsrelä, motorkylfläktrelä, syresensor (upp)/(ner), sluten tankventilation/solenoidventil, kamlägesvariator #1/#2, variabelt insug/solenoidventil
	10A	Strålkastare/höger	

Extra säkringshållare i bilar med projektorlampor

	Symbol	Fuse rating	Protected Component
Säkring (Projectorstrålkastare)		10A	PCB säkrings- och relähållare (luftkonditioneringsrelä)
		20A	PCB säkrings- och relähållare (strålkastare/halvljus, relä)
	F/PUMP1	15A	PCB säkrings- och relähållare (bränslepump #1 relä)
		10A	PCB säkrings- och relähållare (signalhorns- och stöldarmsirenreläer)
	F/PUMP2	15A	B3LA : PCB säkrings- och relähållare (bränslepump #2 relä)
		10A	PCB säkrings- och relähållare (strålkastare/helljus, relä)
	INJECTOR	15A	PCB säkrings- och relähållare (motorstyrningsrelä, bränslepump #1 relä, bränslepump #2 relä (F3LA), injektor #1/#2/#3 (B3LA), PCM)
		10A	B3LA: PCM, PCB säkrings- och relähållare (motorstyrningsrelä)
	B/UP LP	10A	TCM, växellägesindikator, back- och dimbakljus i stötfångare, instrumentpanel, BCM, backlampor, kontakt för backlampor
		10A	ECM, vindrutetorkarmotor, rattreglage för torkare/spolare
		10A	Projektorlampa/vänster
		10A	ECM/TCM/PCM, PCB säkrings- och relähållare (motorstyrningsrelä)
		10A	Projektorlampa/höger
	SENSOR	10A	PCB säkrings- och relähållare (motorstyrningsrelä, A/C relä, luftkonditioneringsrelä, motorkylfläktrelä, startrelä), ECM/PCM, sluten tankventilation/solenoidventil, kamlägesvariator #1, kamlägesvariator #2 (W/O F3LA), kamaxel/positionssensorer #1 #2(W/O F3LA), variabelt insug/solenoidventil (B3LA)

BYTE AV GLÖDLAMPOR

VARNING

Sätt an parkeringsbromsen, vrid tändningsnyckeln till OFF och släck all belysning innan du påbörjar ett lampbyte.

VIKTIGT

Byt alltid till en ny lampa med samma watt-tal. Annars kan det bli fel i elsystemet och säkringen kan brännas av.

VIKTIGT

Om du inte har kunskaper och/eller verktyg för att göra lampbyten, vänd dig till en Kia-verkstad. Att tex byta lampor i strålkastarenheten kan vara komplicerat och medföra att den skadas om du inte har de rätta kunskaperna.

* OBS

När du tvättat bilen eller om du kört i kraftigt regn kan det bildas imma på insidan av glaset för strålkastare och bakljus. Det är normalt och fukten försvinner när lamporna värmt upp glaset. Om det däremot läcker in vatten, så att det bildas droppar på insidan av glaset, kontakta en Kia-verkstad.

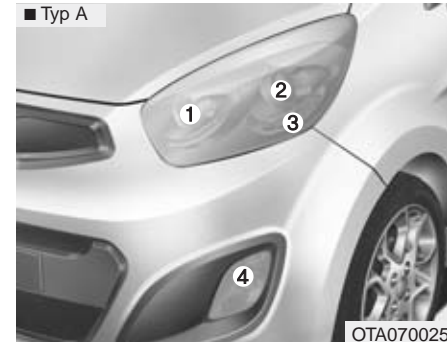

Lamporna i strålkastarenheten

1. Blinkers
2. HELLJUS
3. Parkeringsljus + Varselljus (LED) eller Parkeringsljus (LED)
4. Dimljus

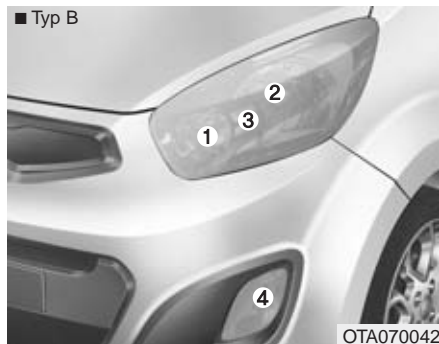

Typ B

- (1) Blinkers
- (2) Helljus
- (3) Parkeringsljus (glödlampor)
- (4) Dimljus eller Varselljus eller Dimljus + Varselljus

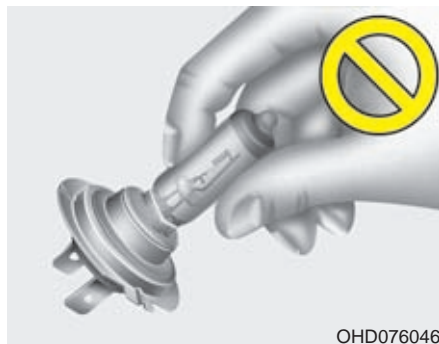

VARNING

- Halogenlampor

- Halogenlampor innehåller komprimerad gas som gör att lampan exploderar om glaset går sönder. Var därför försiktig så att det inte repas eller slås sönder.
- Vidrör aldrig glaset på en hel lampa med händerna. Om så sker, tvätta med sprit före monteringen annars kan lampan överhettas och explodera.

(forts)

(forts)

- Om glaset visar minsta skada måste lampan bytas ut.
- Alla trasiga lampor måste deponeras enligt miljöbestämmelserna. På bensinstationer finns som regel särskilda kärl för trasiga lampor.
- Vi rekommenderar att du använder skyddsglasögon i samband med lampbyten.

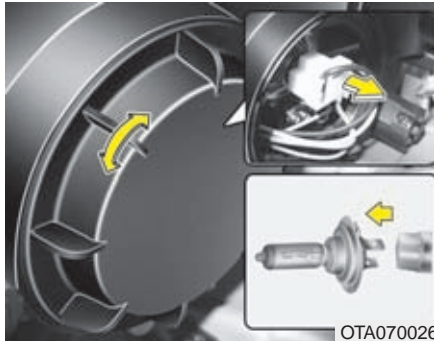

Strålkastare / Parkeringsljus (glödlampor)

1. Öppna huven.
2. Lossa dammskyddet bakom strålkastarlampan.
3. Lossa elanslutningen till lampan.
4. Dra ut den trasiga lampan rakt bakåt.
5. Passa in en ny lampa i reflektorn och spänn fast den med fjäderspännena.
6. Anslut elkabeln till strålkastarlampan.
7. Sätt tillbaka dammskyddet, vrid medurs.

* OBS

Om strålkastarnas inställning behöver justeras efter att du bytt en lampa, vänd dig till en Kia-verkstad.

* Höger/vänstertrafik

Bilen är utrustad med en typ av strålkastarhalvljus som inte bländar förare i mötande fordon oavsett om det är höger- eller vänstertrafik.

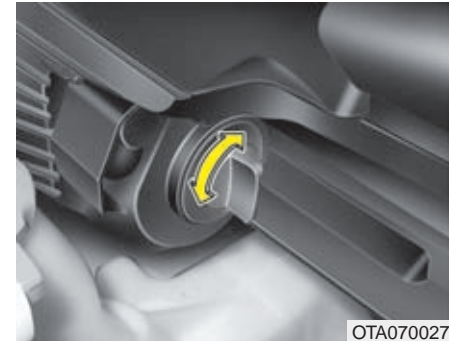

Blinkerslampa

1. Lossa lamphållaren genom att vrida den moturs.
2. Lossa lampan från lamphållaren.
3. Sätt i en ny lampa och kontrollera att det sitter stadigt.
4. Passa in lamphållaren i strålkastarenheten och vrid fast den medurs.

Parkeringsljus / LED-varselljus eller LED-parkeringsljus

Lysdioder som är trasiga byter du hos en kia - verkstad.



Dimljus eller varselljus alternativt dimljus/varselljus

1. Lossa skruvarna på stänkskyddet bakom lampan.
2. Stick in handen bakifrån i stötfångaren.
3. Dra loss elanslutningen.
4. Vrid loss lamphållaren moturs.
5. Byt till en ny lampa passa in lamphållaren och vrid fast en medurs.
6. Tryck fast elanslutningen.
7. Skruva fast stänkskyddet.



Byte av lampa för sidoblinkers

Typ A

Lysdioder som är trasiga byter du hos en kia - verkstad.

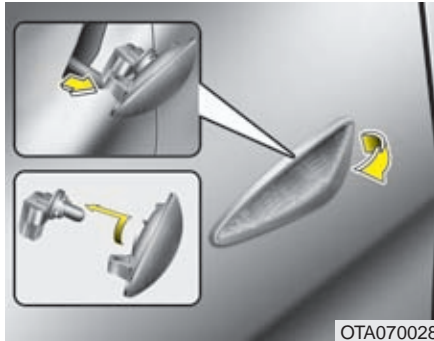
**Typ B**

1. Tryck lampenheten mot bilens front, och lossa den genom att vika ut bakkanten.
2. Lossa elanslutningen.
3. Vrid loss lampsockeln.
4. Dra loss lampan från sockeln.
5. Tryck i en ny lampa i sockeln.
6. Vrid fast lampsockeln i lampenheten.
7. Tryck fast elanslutningen.
8. Stick in framkanten av lampenheten i hålet i karossen. Tryck den mot bilen front samtidigt som du trycker fast den baktill så att den fastnar med ett klick.

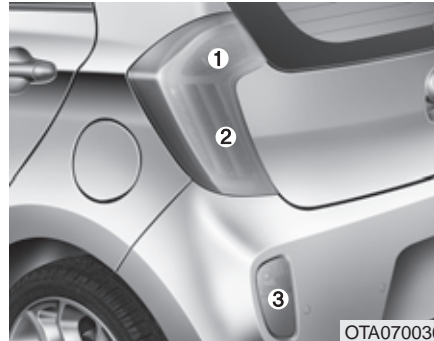
**Lamporna i bakljusenheten**

1. Blinkers
2. Broms-/bakljus
3. Dimbakljus (vänster sida)
4. Backlampa (höger sida)

Broms-/bakljus (LED)

Lysdioder (LED) som är trasiga byter du hos en Kia-verkstad.

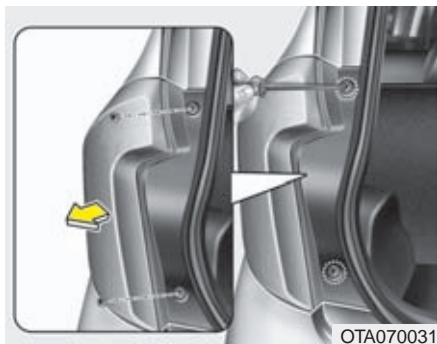

Bakljusenhet med blinkers och broms-/bakljus

1. Öppna bakluckan.
2. Lossa hela lampenheten från bilen, så att du kommer åt lamporna från baksidan av den.

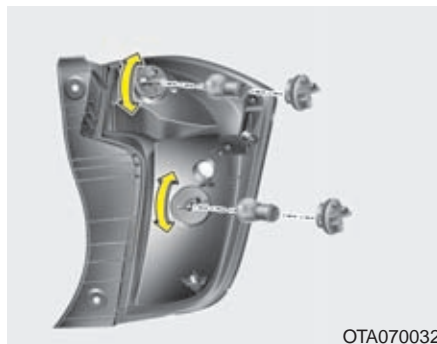

3. Vrid loss lampsockeln.
4. Vrid loss den trasiga lampan från lampsockeln.
5. Sätt i en ny glödlampa sockeln.
6. Vrid fast sockeln i bakljusenheten.
7. Stick in framkanten av lampenheten i hålet i karossen. Tryck den mot bilen front samtidigt som du trycker fast den baktill så att den fastnar med ett klick.



Backlampa/dimbakljus

Lampan är åtkomlig underifrån, bakom stötfångaren. Om du tycker att den är krånglig att byta, vänd dig till en Kia-verkstad.

1. Skruva loss täckluckan vid stötfångaren.
2. Stick in handen underifrån i stötfångaren.
3. Lossa elanslutningen.
4. Vrid loss lamphållaren.
5. Byt lampa och skruva fast lamphållaren.
6. Tryck fast elanslutningen.
7. Skruva fast täckluckan.

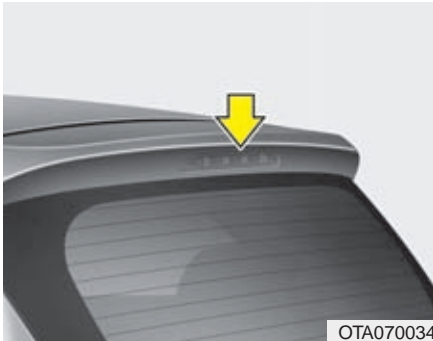

Högt monterat bromsljus

■ Med glödlampor

1. Öppna bakluckan
2. Lossa muttern på bromsljusenheten.
3. Ta loss enheten från bakluckan.
4. Lossa lamphållaren.
5. Dra loss den trasiga lampan.
6. Tryck fast en ny lampa.
7. Montera i omvänd ordning.

■ Med lysdioder (LED)

Lysdioder (LED) som är trasiga byter du hos en Kia-verkstad.

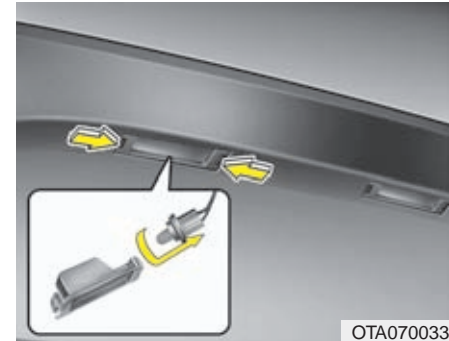

Belysning för registreringskylten

1. Peta loss hela enheten, som den böjda pilen visar, genom att trycka glaset åt sidan.
2. Dra loss lamphållaren från glaset.
3. Dra loss lampan från lamphållaren.
4. Tryck dit en ny lampa och montera lamphållaren i glaset.
5. Tryck fast lampenheten så att den fastnar med ett klick.

Läslampa

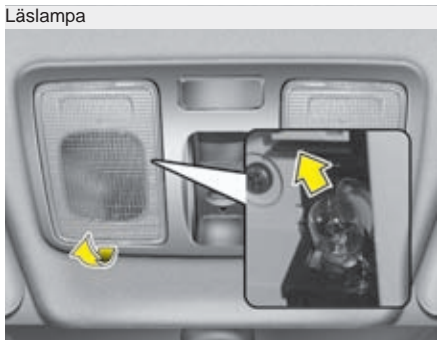

Innerbelysning

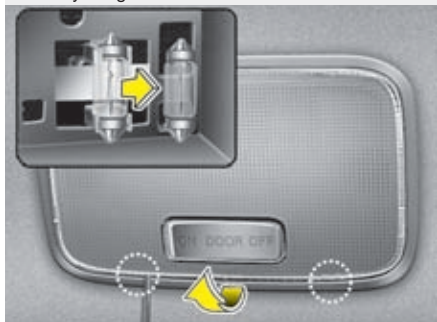

OTA070037/ORB070064

Lampor för innerbelysningen

1. Bryts försiktigt bort glaset med en skruvmejsel.
2. Dra eller peta loss den trasiga lampan.

⚠ VARNING

Kontrollera att lampornas kontakter är i läge OFF innan du påbörjar lampbytet, så att du inte får en stöt.

3. Tryck fast en ny lampa och kontrollera att den sitter stadigt.
4. Passa in lampglaset på ena sidan och tryck sedan fast det så att det hörs ett klick.

⚠ VIKTIGT

Se till att inte smutsa mer några delar.

BILVÅRD

Exteriören

Använd endast välkända produkter för bilvård och följ anvisningarna på förpackningarna.

Tvätt av bilen

För att bevara lackens lyster och motverka rost bör bilen tvättas minst en gång i månaden. Använd ett mildt rengöringsmedel och rikligt med ljummet eller kallt vatten samt en mjuk svamp eller trasa.

Var noga med att spola rent ordentligt i hjulhusen och under dörrtrösklarna.

Kontrollera att dräneringshål i dörrar och tröskellådor inte är igensatta.

Insekter, tjära, trädsav, fågelspillning, industrinedfall och annat som kan bita sig fast i lacken bör tvättas bort så snart som möjligt.

Det kanske inte räcker med bara vatten. Använd i så fall t ex diskmedel för att ta bort fläckar.

Efter tvätt får du inte låta något rengöringsmedel torka på bilen, skölj noga bort allt med rent kallt eller ljummet vatten. Torka karossen med tryckluft eller ett sämskskinn.

! VIKTIGT

- **Använd inga starka rengöringsmedel eller varmt vatten och tvätta aldrig bilen i direkt solljus eller när karossen är uppvärmd.**
- **Vid tvätt undvik att spola vatten under högt tryck och allt för nära mot sidorutorna. Vattnet kan tränga in och blöta ned inredningen**
- **Undvik att rengöra plastdelar med starka lösningsmedel, plasten kan ta skada.**



WARNING - Bromsarna

Provbromsa efter tvätten. Om det kommit vatten på bromsarna kan du behöva köra långsamt en bit och trycka lätt på pedalen för att torka bromsarna.



! VIKTIGT

Se upp vid motortvätt - risk för kortslutning om det kommer vatten i el-systemet.

Vaxning

Bilen ska vara ren och torr när den vaxas. Använd vax av god kvalitet och följ anvisningarna på förpackningen. Vaxa även all metall som skydd och för att få lyster.

Om du tagit bort t ex fågelspillning från lacken med ett rengöringsmedel så har sannolikt även vaxet tagits bort från samma fläck. Tänk då på att vaxa just den ytan.

! VIKTIGT

- *Torka aldrig bort smuts med en torr trasa. Det kan medföra att lacken repas.*
- *Använd aldrig stålull eller liknande på lackade ytor, krom, plast eller aluminium och använd aldrig några starka kemikalier vid rengöring.*

Bättring av lackskador

Djupa repor och stenskott måste åtgärdas direkt när de uppstått. Oskyddad metall kan snabbt börja rosta och så småningom orsaka höga reparationskostnader.

* OBS

Om bilen fått sådana skador att den måste repareras, se till att rostskyddet blir återställt.

Blanka metalldelar

- För att ta bort insekter och tjära, använd t ex ett lösningsmedel för tjära. Använd inte stålull och skrapa inte med något metallföremål.
- Vaxa eller använd ett specialmedel för att skydda blanka metalldelar från rost och för att få lyster.
- Lägg på ett extra tjockt och skyddande lager inför vintersäsongen.

Bilens underrede

Salt och dammbindande medel som används på vägarna kan orsaka rostbildning på underredet, bromsledningar och avgassystemet även om dessa komponenter har ett mycket gott rostskydd.

Spola därför alltid noga ren bilen undertill i samband med att den tvättas. Detta är speciellt noga vintertid om bilen körs på saltade vägar.

Se till att det blir ordentligt rent under bilen eftersom rostangreppen kan förvärras om avlagringarna ligger kvar och är fuktiga.

Kontrollera också att dräneringshål i dörrar och tröskellådor inte är igensatta.

 **VARNING**

Provbromsa efter tvätten. Om det kommit vatten på bromsarna kan du behöva köra långsamt en bit och trycka lätt på pedalen för att torka bromsarna.

Underhåll av aluminium eller kromfälgar

Aluminium och kromfälgar är skyddade av ett klarlackslager.

- Undvik att använda starka rengöringsmedel, polermedel eller stålborste på aluminium eller kromfälgar, detta kan skada fälgens yta.
- Rengör fälgen först efter den har svalnat.
- Använd endast mild tvålrengöring eller neutralt tvättmedel och skölj noggrant med vatten.
Var även noggrann med att rengöra fälgarna efter körning på vägar behandlade med vägsalt.
- Undvik att rengöra fälgarna med borstar likt de som ofta sitter i automattvättar.
- Tvätta aldrig fälgarna med rengöringsmedel innehållande syra. Detta kan skada ytan på fälgarna.

Skydda bilen mot rost

På fabriken får alla Kia-bilar ett effektivt rostskydd. Det innebär dock inte att bilen är "rostfri". Ägaren måste medverka till att rostskyddet blir långvarigt.

De vanligaste orsakerna till rost:

Vägsalt, sand och lera som fastnar i bilens underrede.

Lacksador som orsakats av repor, stenskott eller på annat sätt och som blottlagt plåten måste åtgärdas för att det inte ska bildas rost.

Rostproblemen varierar från ort till ort

Rostangreppen är värst på vägar som är saltade och där dammbildande medel används samt intill saltvatten och där det förekommer industrinedfall och andra föroreningar.

Fukt medverkar till rostbildning

Rostbildningen är mer omfattande om luftfuktigheten är hög. Speciellt när temperaturen ligger strax ovanför nollpunkten.

Lera binder fukt under en lång tid eftersom den torkar långsamt.

Hög temperatur kan också förvärra rostangrepp på delar som inte är ventilerade. Det är därför viktigt att hålla bilen ren, speciellt undertill.

Motverka rostbildning så här:

Håll bilen ren

Var noga med att spola rent noga undertill i samband med att du tvättar bilen.

- Om bilen körs på saltade vägar och/eller intill saltvatten, där det förekommer industrinedfall eller annat som kan orsaka rost är det extra viktigt att tvätta bilen ofta, minst en gång i månaden.
- När du spolat rent under bilen är det viktigt att du får bort all smuts som finns innanför stötfångarna och på andra ställen som inte går att se om bilen inte är lyft. Om du bara fuktat smutsen kan rostangreppen förvärras. Det är därför en fördel om du använder högtryckspruta.
- När du spolat ren hjulhusen och dörrtrösklarna, kontrollera samtidigt att dräneringshålen inte är igensatta.

Parkera aldrig bilen i ett fuktigt garage

Det är speciellt viktigt om du tvättat bilen och den inte torkat eller om du kör in bilen när den är snötäckt. Även ett varmgarage kan påskynda rostbildning om det inte är väl ventilerat.

Sköt om lacken

Repor och stenskott bör du behandla så snart som möjligt för att motverka rost bildas. Bättringsfärg finns att köpa hos Kia-återförsäljarna. Följ anvisningen på förpackningen så att bättringsjobbet blir rätt utfört. För större skador, vänd dig till en Kia-verkstad.

Fågelspillning är starkt frätande. Därför bör du tvätta bort den direkt när du upptäcker den.

Rostbildning i golvet

Det kan uppstå fukt under golvmattorna som medför att det bildas rost. Risken är extra stor om du fraktar någon form av kemikalier som läcker ut i bilen.

Se noga till att eventuella flaskor, dunkar och kärl, som transporteras i bilen, är ordentligt tillslutna. Om något läcker ut, spola med rent vatten och låt torka.

Interiör bilvård

Att tänka på

Parfym och kosmetiska oljor som råkar komma på instrumentpanelen måste omgående torkas bort för att inte orsaka skador och missfärgning.

! VIKTIGT

Om bilen har en automatiskt avbländningsbar backspegel måste du vara försiktigt vid rengöring. Spruta inte vatten eller fönsterputsmedel direkt på spegeln. Fukta en trasa och torka ren spegeln med den.

! VIKTIGT

Vid rengörning av klädsel och inredningsdetaljer i skinn (Ratt, säten etc.), använd endast mild tvållösning eller speciellt rengöringsmedel avsett för skinn. Andra starka lösningsmedel kan missfärga eller skada ytan.

Rengöring av vinyl

Borsta bort lös smuts med en dammvippa eller använd dammsugare. Rengör med ett speciellt medel för vinyl.

Rengöring av tygklädsel

Borsta bort lös smuts med en borste eller använd dammsugare. Rengör med ett medel för tygklädsel. Eventuella fläckar bör omgående tas bort med ett speciellt fläckborttagningsmedel annars finns det risk att klädseln blir missfärgad.

! VIKTIGT

Tygets struktur och flamskyddet kan försämrans om klädseln inte sköts på rätt sätt. Använd därför endast specialprodukter av god kvalitet vid rengöring.

Rengöring av säkerhetsbälten

Rengör bältena med en mild tvällösning eller samma medel som kan användas för tygklädsel. Andra rengöringsmedel kan försvaga materialet.

Tänk på att bältena måste torka helt utdragna ur rullarna och inte i solljus.

Rengöring av rutornas insidor

Använd ett vanligt fönsterputsmedel och rena trasor.

! VIKTIGT

Vid rengöring av bakrutan, torka långs med värmetrådarna så att de inte skadas.

AVGASRENINGSSYSTEMET

Tillverkarens särskilda åtagande för bilens avgasreningssystem framgår av häftet "Service & Garantihandlingar".

Bilens har ett avgasreningssystem motsvarar gällande lagkrav och som omfattas av:

1. Vevhusventilation.
2. Avdunstningssystem.
3. Avgaskontrollsystem.

För att vara säker på att avgasreningssystemet fungerar som det ska, rekommenderar vi att du vänder dig till en Kia-verkstad för att få service utförd enligt anvisningarna i serviceprogrammet.

Att tänka på för bilar med ESP

- Stäng av ESP-systemet när bilen körs på en rullande landsväg.
- Koppla in systemet när testet är klart

1. Vevhusventilationen

Systemet ser till att motverka utsläpp av vevhusgaser genom att tillföra ren, filtrerad luft till vevhuset via en slang. I vevhuset blandas friskluften med gasströmmar som passerar genom PCV-ventilen in i induktionssystemet.

2. Avluftning av bränsleångor

Bränsleångorna som uppstår vid tankning avleds till en kanister i stället för att släppas ut i luften.

Kanister

Bränsleångorna, som uppstår i tanken, absorberas och samlas i en kanister. När motorn är igång sugs bränsleångorna från kanistern till utjämningsbehållaren för rening via kontrollsolenoidventilen in i motorn.

Kontrollsolenoidventil

Ventilen regleras av motorns styrenhet. När motorn går på tomgång och kylvätskan är kall hålls ventilen stängd så att de uppsamlade bränsleångorna stannar kvar i kanistern. När motorn är varm öppnas ventilen så att bränsleångorna sugas in i motorn och förbränns.

3. Avgasreningssystemet

Systemet reducerar effektivt föroreningarna i avgaserna och bidrar till bibehållen motorprestanda.

Modificeringar av bilen

Bilen har ett skiljetecken för helbilsgodkännande som den inte får avvika från.

Eventuella modifieringar som orsakar fel på bilen omfattas inte av nybilsgarantin.

- Om du ansluter en elektronisk utrustning som inte är godkänd kan det medföra att bilen inte går som den ska, fel på kablage och att batteriet laddas ur samt eventuellt brand.

Avgaserna som innehåller koloxid är farliga att inandas

- Om du misstänker att det tränger in avgaser i bilen, låt en Kia-verkstad kontrollera den och åtgärda eventuella fel omgående. När du kör bilen till verkstaden ska du ha rutorna öppna.

VARNING

Avgaserna innehåller koloxid, en färglös och luktfri gas som är farlig att inandas. Följ därför nedanstående råd.

- Ha inte motorn igång i ett stängt utrymme längre tid än det tar att köra in eller ut.
- Om bilen står och går på tomgång, se till att ventilationssystemet är inställt för friskluft.
- Sitt inte någon längre stund i en parkerad bil med motorn igång.
- Om motorn stannar eller inte vill starta, gör högst tre startförsök. Upprepade, misslyckade startförsök kan skada avgasreningssystemet.

Viktigt om katalysatorn (tillval)

VARNING

- Avgassystemet med katalysatorn blir mycket varmt när bilen körs. Parkera därför aldrig över lättantändligt torrt gräs, löv papper m m.
- Avgassystemet samt katalysatorn är mycket varm när motorn är igång eller direkt efter att motorn stängts av. Undvik att komma i kontakt med avgassystem eller katalysator, du kan bränna dig.

Bilen är utrustad med avgaskatalysator. Det innebär att du måste tänka på följande:

- Tanka endast bränsle enligt rekommendationen i kapitel 1.
- Kör inte bilen om motorn misständer eller verkar ha tappat effekt.
- Rulla aldrig bilen med en växel i när motorn inte är igång.
- Varva inte upp motorn när bilen står stilla.

- Åtgärda inga komponenter som ingår i avgasreningssystemet. Allt sådant arbete måste utföras av auktoriserade Kia-verkstäder.
- Kör aldrig slut på bränslet. Det kan orsaka att motorn misständer, vilket kan leda till att katalysatorn skadas.

Om inte ovanstående anvisningar följs kan garantierna upphöra att gälla.

Mått / 8-2

Glödlampor, watt-tal / 8-2

Däck och hjul / 8-3

Vikter och lastvolym / 8-3

Specifikationer för oljor och vätskor / 8-4

Chassinummer / 8-6

Typgodkännande / 8-6

Specifikation för däck samt lufttryck / 8-7

Motornummer / 8-7

	Bensin 1,0	Bensin 1,25
Cylindervolym	998cm ³	1.248 cm ³
Cylinderdiameter x slaglängd	71 x 84 mm	71 x 78,8 mm
Tändföljd	1-2-3	1-3-4-2
Motortyp	Rak 3 - cyl	Rak 4 - cyl

MÅTT

	mm	
Längd	3595	
Bredd	1595	
Höjd	1480	
Spårvidd fram	155/70R13	1421
	165/60R14	1415
	175/50R15	1409
Spårvidd bak	155/70R13	1424
	165/60R14	1418
	175/50R15	1412
Axelavstånd	2385	

GLÖDLAMPOR - WATT-TAL

Glödlampa	Watt	Typ
Strålkastare (halv-helljus)	55/60	H4 L/L
Strålkastare (halv-helljus)*	55	H7 L/L
Främre blinkers*	21	PY21W
Främre parkeringsljus (glödlampor)*	5	W5W
Främre parkeringsljus (LED)*	LED	LED
Sidoblinkers (glödlampor)*	5	WY5W
Sidoblinkers (LED)*	LED	LED
Dimljus*	27	GE881
Varselljus (glödlampor)	21	P21W
Varselljus (LED)*	LED	LED
Broms-/bakljus (glödlampor)*	21/5	P21/5W
Broms-/bakljus (LED)*	LED	LED
Bakre blinkers	21	P21W
Baklampor	16	W16W
Dimbakljus	21	P21W
Högt placerat bromsljus (glödlampor)*	5	W5W
Högt placerat bromsljus (LED)*	LED	LED
Nummerplåtsbelysning	5	W5W
Kartläsarlampor	10	W10W
Innerbelysning	8	FESTOON 8W
Bagagerumslampa*	5	FESTOON 5W

* : tillval

DÄCK OCH HJUL

	Dimension	Fälg	Lufttryck bar (psi, kPa)				Åtdragningsmoment för hjulmuttrarna
			Normal last		Max last		
			Fram	Bak	Fram	Bak	
Däck	155/70 R13	4.0B×13	2,3 (33, 230)	2,1 (31, 210)	2,5 (36, 250)	2,5 (36, 250)	9~11 kgm 88~107 Nm
	165/60 R14	5.0J×14					
	175/50 R15	5.5J×15					
Nödreservhjul	T105/70 D14	4T×14	4,2 (60, 420)	4,2 (60, 420)	4,2 (60, 420)	4,2 (60, 420)	

VIKTER OCH LASTVOLYM

Mått		Bensin 1.0		Bensin 1.25	
		M/T	A/T	M/T	A/T
Totalvikt	5-sitsig	1.340 (2.954)	-	1.370 (3.020)	1.370 (3.020)
	4-sitsig	1.300 (2.866)	-	1.330 (2.932)	1.330 (2.932)
Bagageutrymme bakom baksätet		200 (7)		200 (7)	

SPECIFIKATIONER FÖR OLJOR OCH VÄTSKOR SAMT VOLYMER

Oljor och vätskor av hög kvalitet gör att motorn bibehåller sin prestanda och tillförlitlighet samt medverkar till god bränsleekonomi. Följ nedanstående rekommendationer.

Smörjmedel eller vätska		Volym	Klassning
Motorolja* ¹ * ² i samband filterbyte 	1.0 motor	2,9 l (3,06 US qt.)	API Service SM *, ILSAC GF-4 eller bättre * Om motorolja med klassning API SM inte finns tillgänglig på er marknad så kan man istället använda en motorolja med klassning API SL.
	1.25 motor	3,5 l (3,69 US qt.)	
Ölverbrauch	Vid normal körning	MAX. 1l / 1,500 km	-
	Vid svåra körförhållanden	MAX. 1l / 1,000 km	-
Automatisk växellåda	1.0 motor	5,7 l (6,02 US qt.)	Diamond ATF SP-III, SK ATF SP-III
	1.25 motor	6,1 l (6,45 US qt.)	
Manuell växellåda		1,9 l (2,0 US qt.)	API GL-4, SAE 75W/85
Kylvätska		5,1 l (5,39 US qt.)	Etylenglykolbaserad - För motorer och kylare av aluminium
Broms/koppling		0,7~0,8 l (0,7~0,8 US qt.)	FMVSS116 DOT-3 eller DOT-4
Bränsle	Benzinmotor	35 l (9,24 US gal.)	-

*¹ : Se viskositetstabellen på nästa sida.

*² : Anm. Motoroljor med beteckningen Energy Conserving Oil bidrar till god bränsleekonomi genom att de minimerar friktionen i motorn. Det är inget som man direkt märker. Men på lång sikt bidrar sådana oljor till att hålla nere bränslekostnaderna.

Rätt viskositet är viktig

! VIKTIGT

Torka alltid rent runt alla påfyllningshål, dräneringshål och mätstickor före påfyllning och avtappning, så att det inte kommer smuts i oljorna och vätskorna. Det är speciellt viktigt om bilen körs på t ex grusvägar där det dammar mycket.

Oljans viskositet (hur trögflytande den är) ska anpassas efter temperaturen. Låg viskositet medför bättre bränsleekonomi och gör bilen mer lättstartad i kyla. Oljor med hög viskositet krävs för effektiv smörjning vid högre temperaturer.

Tabellen nedan ska följas för att motorn ska få rätt smörjning och undvika motorskador. Oljan för motorn ska anpassas till aktuell temperatur.

		Viskositetstal för olika temperaturområden								
Temperatur	°C	-30	-20	-10	0	10	20	30	40	50
Motorolja för bensinmotorer*1							20W-50			
							15W-40			
							10W-30			
						5W-20 (5W-30)				

- Vi rekommenderar SAE 5W-20 (API SM / ILSAC GF-4). Om den oljan inte finns tillgänglig, välj enligt tabellen.

CHASSINUMMER

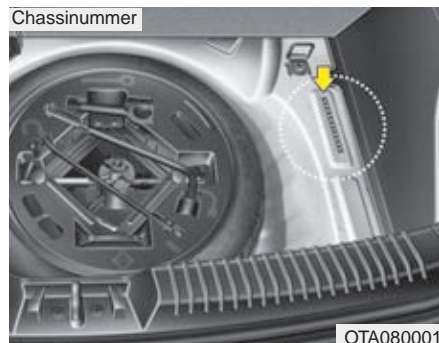

Chassinumret är bilens identifikationsnummer. Det finns också på registreringsskyltarna samt i registreringsbeviset.



Chassinumret finns också på en plåt innanför vindrutan (tillval).

TYPGODKÄNNANDE

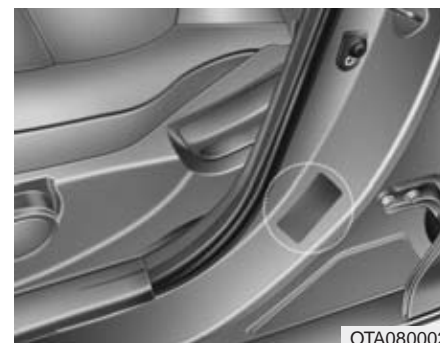

En dekal med fordonsdata finns på dörrstolpen (höger eller vänster framdörr).

SPECIFIKATION FÖR DÄCK SAMT LUFTRYCK

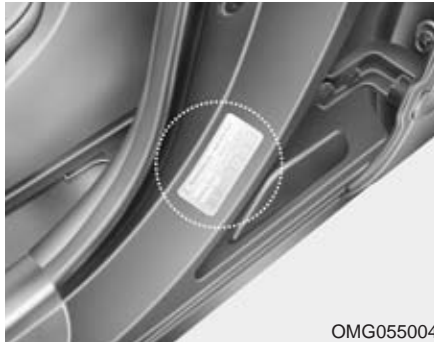

På dekalen i förarens dörröppning anges vilken typ av däck samt dimension som bilen ska vara utrustad med. Den anger också lufttrycket för däcken.

MOTORNUMMER

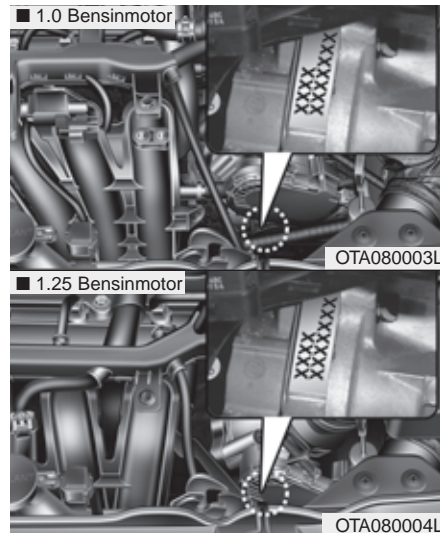

Motornumret är stansat i motorblocket. Placeringen framgår av bilden ovan.