



## ***Kia, företaget***

---

Tack för att du valt en Kia.

Med en världsomfattande försäljning av bilar som är prisvärda och håller hög kvalitet har Kia Motors också ambitionen att erbjuda service som motsvarar mycket högt ställda krav.

Kia-verkstäderna strävar därför efter att ta hand om bilen på bästa sätt. Internationellt kallas det "**Family-Like Care**" och i Sverige kallas konceptet Kia Premium Service.

Om instruktionsboken.

Uppgifterna i boken bygger på information som fanns tillgänglig när den trycktes. Pågående produktutveckling förbehåller sig Kia rätten att när som helst införa ändringar i specifikationer och utförande.

Den här instruktionsboken beskriver all utrustning som kan förekomma i de olika modellerna. Det betyder att det kan finnas information om utrustningsdetaljer som inte finns i den bil du köpt.



---

## **FÖRORD**

Lär känna din bil genom att läsa igenom instruktionsboken.

Instruktionsboken beskriver bilens olika funktioner och säkerhetsutrustningen samt hur du ska utföra kontroller av oljenivåer och underhåll m m. Du måste också läsa Service- och garantiboken, så att du är informerad om de omfattande garantierna och de villkor som gäller samt vilka serviceintervaller som är aktuella för just din bil.

Om du behöver några tillbehör till din Kia, så finns det ett stort urval hos t ex den Kia-återförsäljare där du köpt din bil. Det är också till återförsäljaren du ska vända dig till om du har några frågor som gäller bilen.

Du hittar också mycket information på återförsäljarens hemsida samt på [www.kia.se](http://www.kia.se).

Vi hoppas att du kommer att vara nöjd med din Kia.

© 2016 Kia Motors Slovakia s.r.o.

All reproduktion av denna handbok, såväl elektronisk som mekanisk, inklusive kopiering, lagring i något informationshanteringssystem eller översättning av hela eller delar av dokument är förbjuden såvida inte Kia Motors Slovakia s.r.o. har gett skriftligt tillstånd till detta.

## INNEHÅLLSFÖRTECKNING

Inledning

1

En snabb överblick

2

Säten och säkerhet

3

Lär känna bilen och radion/ljudanläggningen

4

Tips för körning

5

Om något händer

6

Service och underhåll

7

Specifikationer & Informationsdekaler - Fordonsdata

8

Alfabetiskt register

I

# Inledning

<b>Instruktionsboken, allmänt . . . . .</b>	<b>1-2</b>
<b>Bränslerekommendation . . . . .</b>	<b>1-3</b>
<b>Inkörning av bilen . . . . .</b>	<b>1-5</b>

### LÄR KÄNNA BILEN GENOM ATT LÄSA IGENOM INSTRUKTIONSBOKEN

Vi rekommenderar att du läser igenom instruktionsboken för att lära känna alla funktioner i bilen.

Det finns råd om körning och vad du ska göra om något händer, t ex om du får punktering eller måste starta bilen med hjälpstartkablar.

Läs också noga allting som har att göra med säkerhet och för dig som har barn är avsnittet barnsäkerhet mycket viktigt.

När du själv ska utföra service och underhåll är det viktigt att följa anvisningarna i boken, så att du undviker personskador samt skador på bilen.

Boken är visserligen uppdelad i olika kapitel, men för att hitta rätt i instruktionsboken finns ett alfabetiskt register längst bak. Det är upplagt så att man ska söka på benämningen på den funktion man vill veta mer om. För att göra det enkelt finns det ibland olika sökbegrepp för samma funktion, "Parkeringsbroms" finns t ex också som "Handbroms".

I anslutning till bokens informationstexter finns det också textstycken som kräver att du är extra uppmärksam:

#### **VARNING**

**Denna rubrik innebär att det finns risk för allvarliga personskador om instruktionen inte följs.**

#### **VIKTIGT**

**Denna rubrik innebär att bilen eller dess utrustning kan skadas om instruktionen inte följs.**

#### **\* OBS**

Nyttig information finns under denna rubrik.

## BRÄNSLEREKOMMENDATION

### Bensinmotorer

#### *Tanka endast blyfri bensin*

För att motorn ska fungera optimalt ska du tanka blyfri 95-oktanig bensin (RON - Research Octane Number)/AKI (Anti Knock Index) 91 eller bränsle med högre oktantal. Ingen inblandning av metanol får förekomma.

Det går att köra bilen på blyfri bensin 91-94 oktan (AKI 87-90). Men det medför att motorns effekt försämras något.

Tankar du på en svensk mack är det här något du inte behöver fundera över.

#### **VIKTIGT**

**TANKA ENDAST BLYFRI BENSIN.**  
*Blyad bensin skadar katalysatorn och orsakar fel i avgasreningssystemet. Fel bränsle kan också medföra extra servicekostnader.*

#### **VARNING**

Avsluta tankningen när bensinpumpen slår ifrån första gången. Försök inte fylla på lite extra. Kontrollera efter tankning att tanklocket är ordentligt fastskruvat.

#### *Bensin med inblandning av etanol, alkohol och metanol*

Bensinen får vara blandad med högst 10 % etanol inget annat. I annat fall kan det uppstå driftstörningar och skador i bränslesystemet.

Problem och skador som uppstår på grund av nedanstående omfattas inte av bilens garantier:

1. Inblandning av mer än 10 % etanol.
2. Inblandning av metanol.
3. Blyat bränsle.

#### **VIKTIGT**

**Tanka aldrig bränsle med metanol.**

#### *Tanka aldrig bränsle med metanol*

Komponenter i bränslesystemet kan skadas och bilens prestanda försämrats.

#### **VIKTIGT**

**Motorskador eller andra problem som uppstår på grund av att felaktigt bränsle tankats omfattas inte av bilens garantier.**

#### *Bränsletillsatser*

I Sverige ersatte E10-bensin - fr o m maj 2011 - den vanliga 95-oktaniga bensinen. Motorn i bilen är anpassad för den 10 %-iga inblandningen av etanol.

Om bilen körs på bränsle med den europeiska standaren EN228 behövs inga speciella tillsatser.

#### *Resor till andra länder*

Kontrollera att:

- Försäkringarna gäller i aktuella länder.
- Bränslet motsvarar de krav som gäller för bilen.

## Dieselmotor

### *Dieselbränsle*

Använd endast dieselbränsle som uppfyller Europa norm 590. Användande av icke godkänt bränsle eller bränsleadditiv innebär begränsning i fabriksgarantin.

Dieselbränsle med cetantal 51 eller högre skall användas i ditt fordon. Följ nedanstående om det förekommer två typer av dieselbränsle:

- Över -5° - diesel för sommar
- Under -5° - diesel för vinter

Undvik bränslestopp. Om motorn stannar på grund av bränslebrist måste bränslesystemet luftas innan motorn kan startas.

### **VIKTIGT**

***Om du skulle råka tanka bensin eller få vatten i tanken måste den tömmas och bränsleledningarna luftas för att förhindra att diesel-pump och motor tar skada.***



### **VIKTIGT - Dieselbränsle**

***Bilen är utrustad med katalysator och partikelfilter.***

***Det är därför viktigt att du tankar bränsle enligt rekommendationen här till vänster.***

***Tankar du bränsle med sämre kvalitet kan partikelfiltret skadas och det bildas vit avgasrök.***

## **Biodiesel**

"Biodiesel", med max 5 % iblandning, får användas om det uppfyller Europa norm 14214. Användning av rapsmetylester (RME), fettsyremetylester (FAME), vegetabilisk oljemetylester (VME) eller en blandning av diesel och biodiesel innebär ökat slitage som kan resultera i skador på motor och bränslesystem.

Skador orsakade av att bilen körts med icke godkänt bränsle, omfattas inte av fabriksgarantin.



### **VIKTIGT**

- ***Använd aldrig bränsle, diesel eller biodiesel, som inte uppfyller specifikationerna.***
- ***Tillsätt aldrig additiv som inte godkänts av biltillverkaren.***

## INKÖRNING AV BILEN

Någon egentlig inkörning behövs inte. Men följ nedanstående anvisningar tills du kört 100 mil. Då uppnår du totalt sett bra bränsleekonomi och hög tillförlitlighet:

- Rusa inte motorn.
- Kör med ett motorvarvtal mellan 2 000 och 4 000 varv/min.
- Kör med varierat motorvarvtal, låt inte motorn ligga på konstant samma varvtal.
- Undvik häftiga inbromsningar.
- Dra inte släp förrän bilen körts minst 200 mil.



# En snabb överblick

Exteriör framifrån, överblick.....	2-2
Exteriör bakifrån, överblick.....	2-3
Interiör, överblick .....	2-4
Instrumentpanel, överblick.....	2-5
Motorrum, överblick.....	2-6

## EXTERIÖR FRAMIFRÅN - ÖVERBLICK



- 1. Fäste för monterbar bogserögla .....6-30
- 2. Vindrutetorkare .....4-123
- 3. Yttre backspegel .....4-44
- 4. Dörrhandtag/dörrlås.....4-18
- 5. Strålkastarenhet .....4-116, 7-63
- 6. Dimljus .....4-120
- 7. Motorhuv .....4-29
- 8. Fälgar och däck .....7-31

\* Vissa variationer kan förekomma, beronde på modell.

OJD015001

## EXTERIÖR BAKIFRÅN - ÖVERBLICK

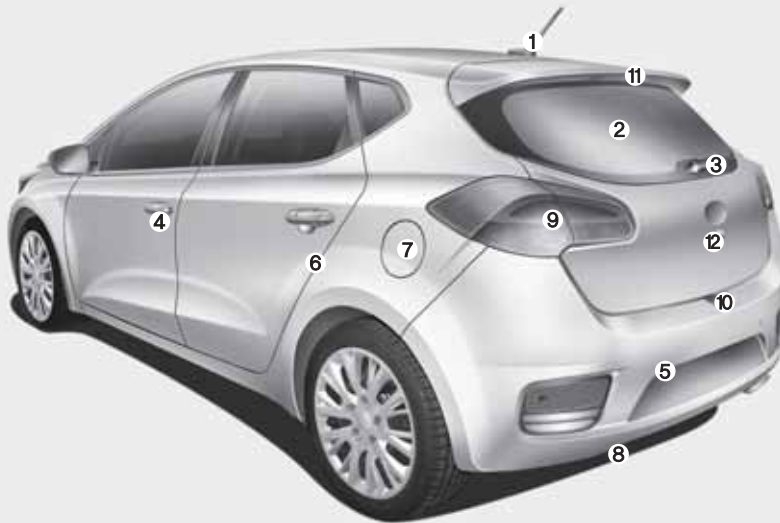

1. Radioantenn .....	4-172
2. Bakrutedefroster .....	4-131
3. Bakrutetorkare .....	4-126
4. Dörrhandtag/dörrlås.....	4-18
5. Parkeringshjälp (sensorer i bakre stötfångaren) .....	4-91
6. Spärr för barnsäkra dörrlås i bakkant på dörren .....	4-21
7. Tanklucka .....	4-31
8. Fast monterad bogseröglå.....	6-30
9. Bakljusenhet .....	7-69
10. Bakluckans handtag .....	4-23
11. Högt monterat bromslykt .....	7-74
12. Backkamera.....	4-115

\* Vissa variationer kan förekomma, beroende på modell.

OJD015002

## INTERIÖR - ÖVERBLICK

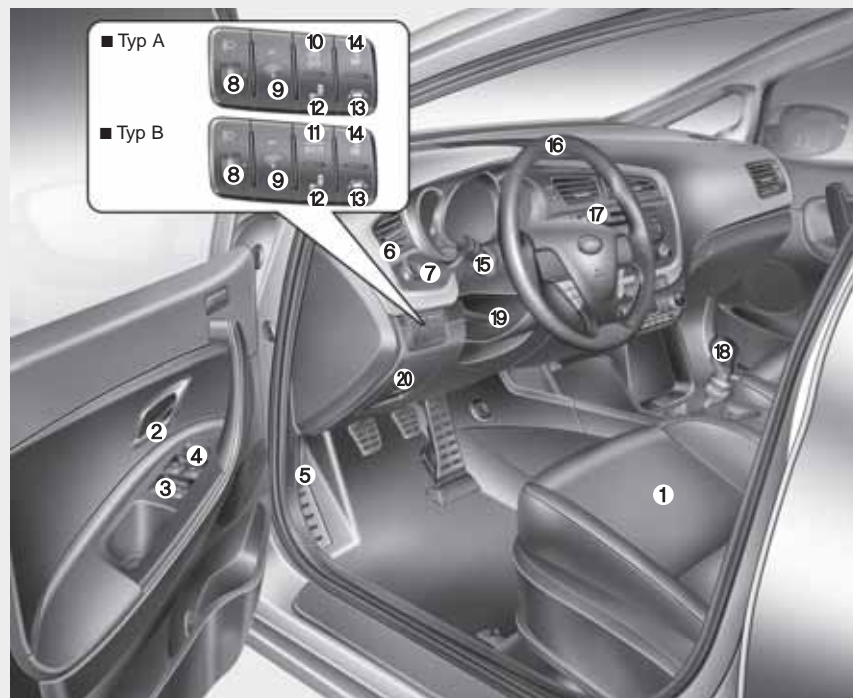

1. Framsäte .....3-2
2. Dörrhandtag .....4-19
3. Reglage för elektriska fönsterhissar .....4-25
4. Spärrknapp för elektriska fönsterhissar .....4-28
5. Huvöppning .....4-29
6. Reglage för justering av yttre backspeglar .....4-44
7. Reglage för fällning av yttre backspeglar .....4-43
8. Nivåreglering av strålkastare .....4-121
9. Dimmer för instrumentbelysningen .....4-47, 4-60
10. Stopp-/start-systemet OFF .....5-14
11. Active ECO .....5-37
12. Döda-vinkel-varnare PÅ/AV .....5-70
13. Vingelvarning/Filhållningsassistent .....5-61
14. Reglage för värme i ratten .....4-38
15. Reglage för yttre belysning .....4-117
16. Ratt .....4-37
17. Reglage för torkare/spolare .....4-123
18. Växelspak/växelväljare .....5-19, 5-22
19. Reglage för rattens justering i höjd- och längdled .....4-38
20. Säkringshållare .....7-40

\* Vissa variationer kan förekomma, beroende på modell.

OJD015003

## INSTRUMENTPANEL - ÖVERBLICK



1. Mätare och varningslampor .....4-46, 4-58
2. Signallhorn .....4-39
3. Radioreglage på ratten .....4-172
4. Farthållare .....5-54  
Fartgränsvarnare .....5-55  
Omkopplare - digital/analog visning  
av mätare i instrumentpanelen .....4-60
5. Krockkudde i ratten .....3-42
6. START-/STOPP-knapp eller  
tändningslås .....5-5, 5-8
7. Varningsblinkers .....4-115
8. Radio .....4-172
9. Eluppvärmda säten .....3-11
10. Centrallås .....4-20
11. ESC (antisladdsystem) OFF .....5-47
12. Värme och ventilation/  
klimatanläggning .....4-132, 4-140
13. Cigarettändare  
(inte standard i Sverige) .....4-157
14. Anslutning för externa ljudkällor:  
AUX, USB och iPod (framför växel-  
spaken/växelväljaren) .....4-161
15. Eluttag .....4-160
16. Krockkudde för passageraren .....3-42
17. Handskfack .....4-155

\* Vissa variationer kan förekomma, beroende på modell.

OJD012004

## MOTORRUM

### ■ Bensinmotor (GDI)

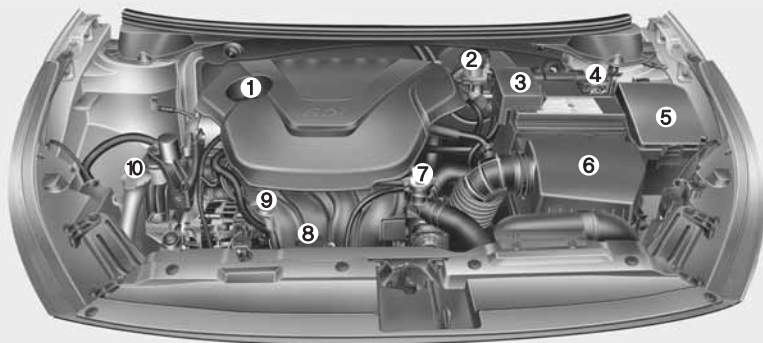

- 1. Påfyllningshål för motorolja .....7-14
- 2. Behållare för broms-/  
kopplingsvätska .....7-18
- 3. Batteriets pluspol (+) .....7-28
- 4. Batteriets minuspol (-) .....7-28
- 5. Säkringshållare .....7-40
- 6. Luftrenare .....7-21
- 7. Kylarlock .....7-17
- 8. Kylvätskebehållare .....7-16
- 9. Mätsticka för motoroljenivå.....7-14
- 10. Behållare för spolärvätska .....7-19

### ■ Bensinmotor (MPI)

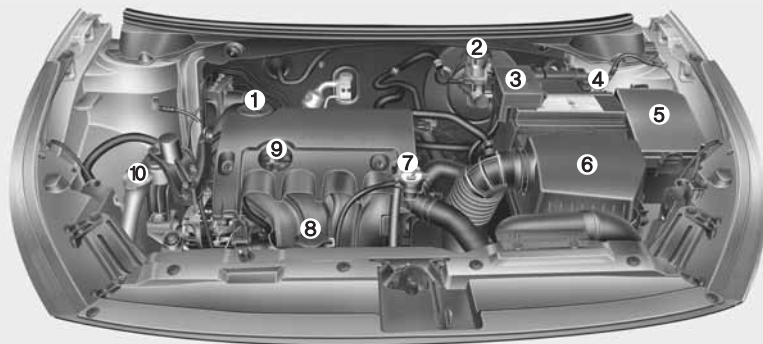

\* Motorkåpan kan ha ett annat utseende än den på bilden.

OJD072001/OJD072002

■ Bensinmotor (1,6 T-GDI)



- |   |      |
|---|------|
| 1. Påfyllningshål för motorolja .....             | 7-14 |
| 2. Behållare för broms-/<br>kopplingsvätska ..... | 7-18 |
| 3. Batteriets pluspol (+) .....                   | 7-28 |
| 4. Batteriets minuspol (-) .....                  | 7-28 |
| 5. Säkringshållare .....                          | 7-40 |
| 6. Luftrenare .....                               | 7-21 |
| 7. Kylarlock .....                                | 7-17 |
| 8. Kylvätskebehållare .....                       | 7-16 |
| 9. Mätsticka för motoroljenivå .....              | 7-14 |
| 10. Behållare för spolärsvätska .....             | 7-19 |

\* Motorkåpan kan ha ett annat utseende än den på bilden.

OJD075106L

## ■ Bensinmotor (1,4 MPI)

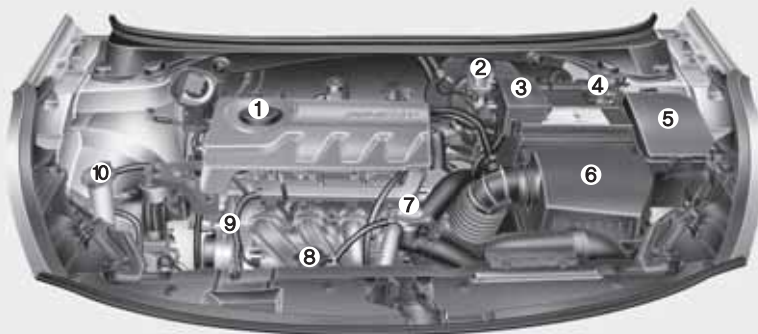

- 1. Påfyllningshål för motorolja .....7-14
- 2. Behållare för broms-/kopplingsvätska .....7-18
- 3. Batteriets pluspol (+) .....7-28
- 4. Batteriets minuspol (-) .....7-28
- 5. Säkringshållare.....7-40
- 6. Luftrenare .....7-21
- 7. Kylarlock .....7-17
- 8. Kylvätskebehållare .....7-16
- 9. Mätsticka för motoroljenivå.....7-14
- 10. Behållare för spolarvätska .....7-19

## ■ Bensinmotor (1,0 Turbo-GDI)



\* Motorkåpan kan ha ett annat utseende än den på bilden.

OGD075001/OJD075100L



## ■ Dieselmotor (U11)

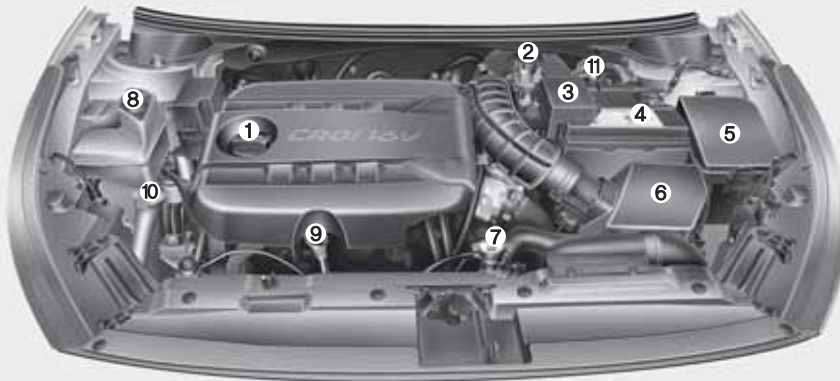

- |   |      |
|---|------|
| 1. Påfyllningshål för motorolja .....             | 7-14 |
| 2. Behållare för broms-/<br>kopplingsvätska ..... | 7-18 |
| 3. Batteriets pluspol (+) .....                   | 7-28 |
| 4. Batteriets minuspol (-) .....                  | 7-28 |
| 5. Säkringshållare.....                           | 7-40 |
| 6. Luftrenare .....                               | 7-21 |
| 7. Kylarlock .....                                | 7-17 |
| 8. Kylvätskebehållare .....                       | 7-16 |
| 9. Mätsticka för motoroljenivå.....               | 7-14 |
| 10. Behållare för spolärvätska .....              | 7-19 |
| 11. Bränslefilter .....                           | 7-20 |

\* Motorkåpan kan ha ett annat utseende än den på bilden.

OJD075101L

# Säten och säkerhet

Säten, justering.....	3-2	Sidokrockkuddar .....	3-46
Framsäten, manuell justering.....	3-4	Krockgardiner .....	3-47
Förarsäte, elmanövrerat .....	3-5	Krockkuddar, utlöser/utlöser inte.....	3-48
Förarsäte, minne för inställningar .....	3-7	Pisksnärtskador / whiplashskydd.....	3-50
Nackskydd, framsätet .....	3-9	Krockkuddar, underhållsfria .....	3-52
Framsäten, eluppvärmda.....	3-11	Krockkuddar, viktigt om åkandes säkerhet ....	3-48
Fickor på främre ryggstöd .....	3-12		
Baksätet/3-dörrars, insteg till baksätet .....	3-12		
Nackskydd, baksätet .....	3-13		
Armstöd i baksätet.....	3-14		
Ryggstöd bak, fälla för ökat lastutrymme .....	3-15		
Säkerhetsbälten .....	3-19		
Bältesvarnare/-påminnare.....	3-20		
Säkerhetsbälte fram i 3-dörrarsmodellen .....	3-22		
Säkerhetsbälten, 3-punkts.....	3-22		
Bältessträckare .....	3-24		
Säkerhetsbälten, viktigt.....	3-25		
Barnsäkerhet.....	3-28		
Bilbarnstolar, montering .....	3-29		
Isofix-fästen för barnstolar .....	3-34		
Krockkuddar/krockgardiner .....	3-36		
Krockkuddar, varningslampor.....	3-38		
Krockkuddar, systembeskrivning.....	3-40		
Krockkudde, bortkoppling/passagerarsida .....	3-44		

## SÄTEN

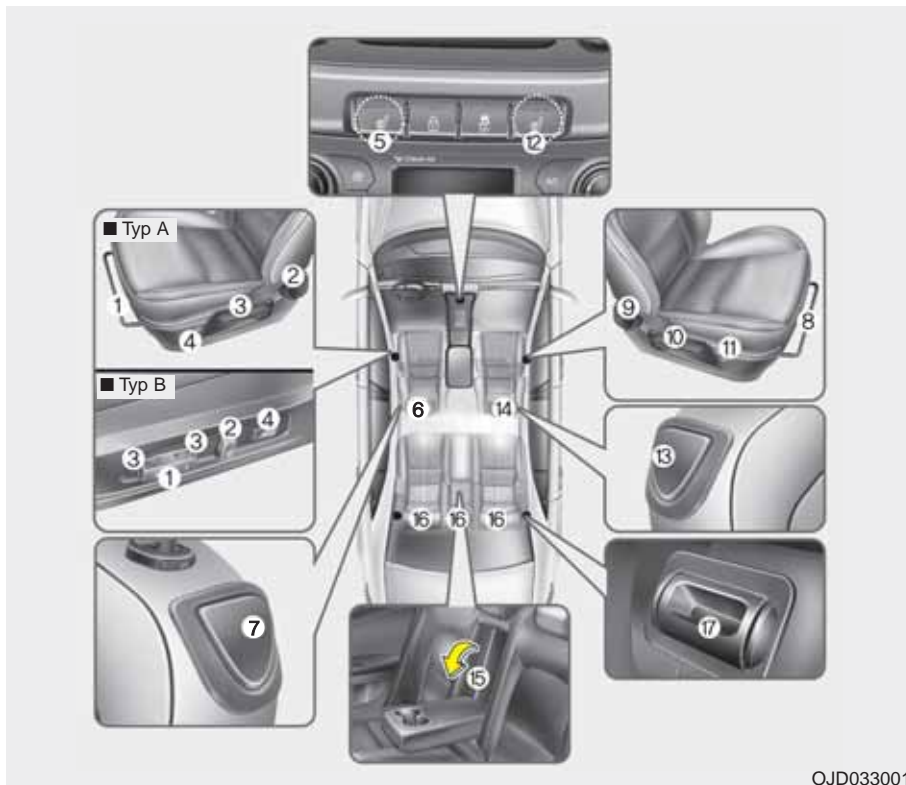

OJD033001

### Justeringar av sätena m m

#### *Förarsätet*

- (1) Framåt/bakåt
- (2) Ryggstödets lutning
- (3) Sittdynans höjd
- (4) Svankstöd
- (5) Reglage för värme
- (6) Nackskydd
- (7) 3-dörrarsmodellens fällning av ryggstöd för att komma till och från baksätet

#### *Höger framsäte*

- (8) Framåt/bakåt
- (9) Ryggstödets lutning
- (10) Sittdynans höjd
- (11) Svankstöd
- (12) Reglage för värme
- (13) 3-dörrarsmodellens fällning av ryggstöd för att komma till och från baksätet
- (14) Nackskydd

#### *Baksätet*

- (15) Nedfällbart armstöd
- (16) Nackskydd
- (17) Fällning av ryggstöden

Detaljerad beskrivning finns på de följande sidorna.

**⚠ VARNING - Föraren**

Se till att inga lösa föremål ligger på golvet vid förarens fötter. De kan orsaka att t ex bromspedalen inte kan trampas ner. Placera inget under framsätena.

**\* OBS**

Om du råkar ut för en kollision kan framsätena skadas. I så fall rekommenderar vi att du vänder dig till en Kia-verkstad för en kontroll.

**⚠ VARNING - Sitt rätt i bilen**

Alla åkande i bilen ska vara fastspända och sitta i upprätt ställning. Den som sitter för mycket tillbakalutad riskerar att glida ur bältet vid en häftig inbromsning eller eventuell kollision.

**⚠ VARNING**

Sitt inte på en lös filt eller annat som kan glida på sätet. Det finns risk att du glider ur bältet vid en häftig inbromsning eller kollision.

**⚠ VARNING - Förarsätet**

- Justera aldrig sätet när bilen är i rörelse. Det kan medföra att du förlorar kontrollen över bilen och kan råka ut för en olycka.
- Lasta inget mot ryggstödet och påverka det inte på något sätt som kan medföra att det inte är spärrat i upprätt läge och därmed kan fällas framåt vid en häftig inbromsning eller kollision.
- Föraren ska se till att alla i bilen använder säkerhetsbältena när bilen är i rörelse. Höftdelen av bältet ska vara åtdraget över höften och diagonaldelen ska ligga tätt an mot kroppen och löpa över axeln och nära halsen. Det är också viktigt att man sitter upprätt och lutad mot ryggstödet.
- Föraren ska alltid sitta så långt från ratten som möjligt (minst 25 cm) och i upprätt ställning. Då ger krockkudden det bästa skyddet i kombination med fastspänt säkerhetsbälte.

**⚠ VARNING - Bakre ryggstöd**

- Ryggstöden ska alltid vara spärrade så att de inte riskerar att fällas framåt vid en häftig inbromsning eller kollision.
- Last i bagageutrymmet ska placeras så långt fram som möjligt och med de tyngsta föremålen underst. Surra all last noga och lasta inte högre än till överkant på ryggstöden.
- Om ett ryggstöd återställs efter att ha varit nedfällt, kontrollera att det blir spärrat i uppfällt läge genom att vicka på det.

## **⚠ VARNING**

När sätet är justerat, kontrollera att det är spärrat i önskat läge genom att försöka flytta det. Om det inte är spärrat kan det plötsligt åka framåt eller bakåt så att du tappar kontrollen över bilen.

## **⚠ VARNING**

- Gör alla justeringar av sätet innan du spänner fast bältet. Om du t ex åker framåt med sätet när bältet är fastspänt kan bältet klämmas åt för hårt över höften.
- Se till att ingen klämmer sig när sätets inställning justeras.
- Låt aldrig en cigarettändare ligga lös på ett säte eller golvet. Den kan tändas av misstag när sätet justeras.
- Var försiktig om du ska plocka upp något som ramlat ner under framsätena eller mellan sätena och mittkonsolen. Du kan göra dig illa på vassa delar som finns på sätesmekanismen.

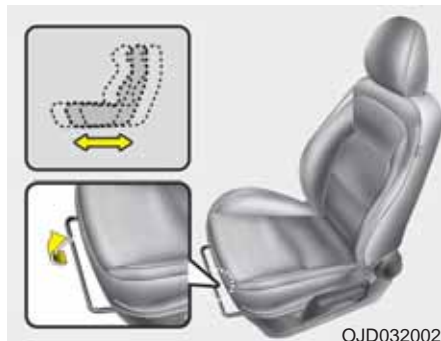

### **Framsäten**

#### **Manuell justering**

#### **Justering framåt/bakåt**

1. Lyft reglaget i sätets framkant.
2. Åk med sätet tills avståndet till ratt och pedaler är rätt.
3. Släpp reglaget och kontrollera att sätet är spärrat i önskat läge genom att försöka åka med det.

All justering av sätet ska göras med bilen stillastående.

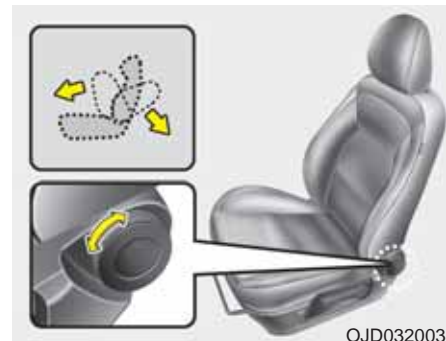

### **Ryggstödets lutning**

Vrid på ratten för att ändra ryggstödets lutning.

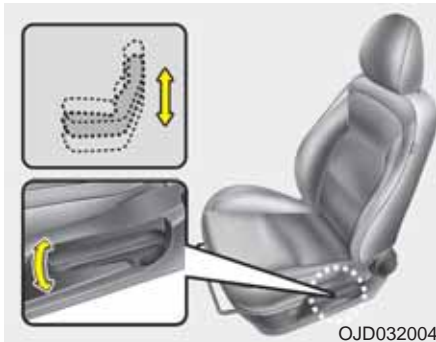

### Höjdjustering

Pumpa med spaken uppåt för att höja sätet och pumpa nedåt för att sänka det.



### Svankstöd

Justera inställningen genom att trycka i fram- eller bakkant på knappen.

### Elmanövrerat förarsäte

Se beskrivningen på nästa sida.

### **⚠ VARNING**

Sätesjusteringen fungerar även när tändningen är från. Lämna därför inte barn ensamma i bilen. De kan leka med reglagen och klämma sig. Justera inställningen av sätet när bilen står stilla.

## ⚠ VIKTIGT

- **Ändra bara en inställning i taget. Om du försöker justera både säte och ryggstöd samtidigt kan du skada någon elektrisk komponent.**

**Släpp reglaget direkt när sätets rörelse upphör, annars kan elmotorn skadas.**

- **Elmotorn kräver ganska mycket ström. Tänk på det så att du inte laddar ur batteriet.**



### Justering framåt/bakåt

Skjut reglaget framåt eller bakåt och släpp det när du har rätt avstånd till ratt och pedaler.

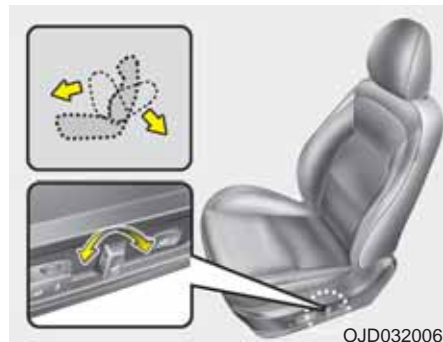

### Ryggstödet lutning

Vicka på reglaget som den gula pilen visar.

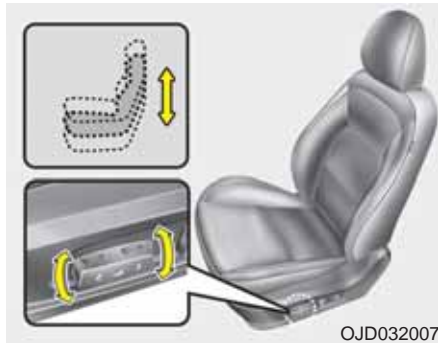

OJD032007

### Höjjustering av sätet

Höj/sänk hela sätet och justera lutningen på sittdynan genom att vicka på reglaget som de gula pilarna visar.



OJD032008

### Svankstöd

Justera inställningen genom att trycka i fram- eller bakkant på knappen.

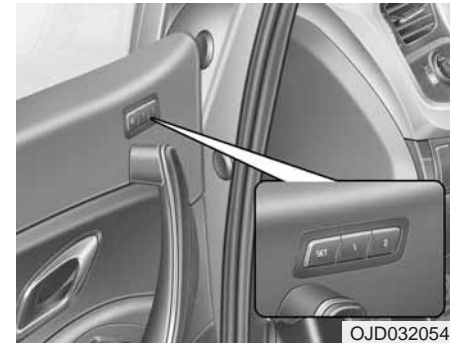

OJD032054

### Minne för förarsätets inställningar

Det går att spara två olika inställningar för förarsätet. Om inställningarna sparats är det bara att trycka på någon av knapparna 1 eller 2 för att justera körställningen.

Om batteriet varit bortkopplat eller urladdat måste inställningarna programmeras igen.



 **VARNING**

**Gör inga inställningar eller programmeringar när bilen är i rörelse**

***Så här programmerar du förarsätets inställningar***

1. Tändningen ska vara i läge ON. Växelväljaren i läge P och i bilar med manuell växellåda ska växeln vara i N-läget.
2. Justera förarsätet till önskad inställning.
3. Tryck på SET-knappen tills du hör ett pip.
4. Tryck på knapp 1 eller 2, inom 5 sekunder, för att spara de inställningar som sätet nu har. Två pip markerar att programmeringen är klar.

**Välj en programmerad inställning**

1. Tändningen ska vara i läge ON. Växelväljaren i läge P och i bilar med manuell växellåda ska växeln vara i N-läget.
2. Tryck på knapp 1 eller 2 och du hör ett pip samtidigt som sätet justeras till den programmerade inställningen.

Anm. Rör inga knappar under den tid som sätet justeras automatiskt.

 **VARNING**

**Om sätet inte justeras som du räknat med, tryck på någon av knapparna på sätets utsida.**

**Sätet skjuts automatiskt framåt/bakåt**

För att det ska gå lättare att stiga in i och kliva ur bilen skjuts sätet så här:

- Bil med tändningslås och startnyckel
  - Sätet åker bakåt när nyckeln tas ur tändningslåset.
  - Sätet åker framåt när nyckeln sticks in i tändningslåset.
- Bil med Smart key
  - Sätet åker bakåt när tändningen ändras till OFF.
  - Sätet åker framåt när du väljer ACC eller START.

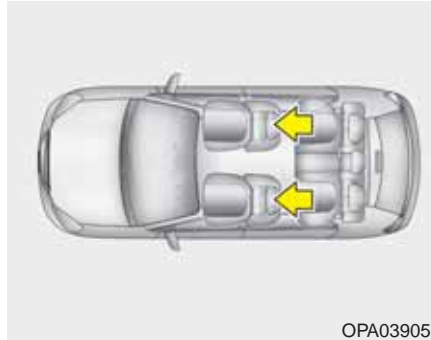
**Nackskydd**

Nackskydden ska vara justerade till rätt höjd för att ge bästa tänkbara skydd mot pisknärtskador.

**⚠ VARNING**

- Nackskyddens överkant ska vara minst i nivå med överkanten på öronen för att ge effektivt skydd mot pisknärtskador (whiplash). Det är idealiskt om avståndet till bakhuvudet är ungefär som en knuten näve.
- Nackskydden ska alltid vara rätt inställda på de platser där åkande sitter.
- Justera alltid nackskydden innan bilen körs.

Anm. Ovanstående funktion kan vara på eller av. Se "inställningar" längre fram i boken.

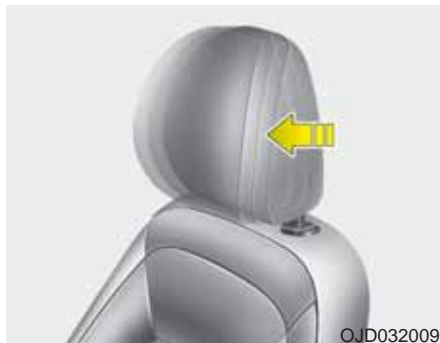

### Justera nackskyddet framåt/bakåt

Nackskyddet kan justeras i 4 olika lägen genom att försiktigt dra det framåt, ett klick kan höras för respektive läge. För att justera tillbaka nackskyddet till bakersta läget, dra det fullt framåt och släpp det.

Justera nackskyddet så att det ger optimalt skydd för huvud och nacke vid en eventuell krock.

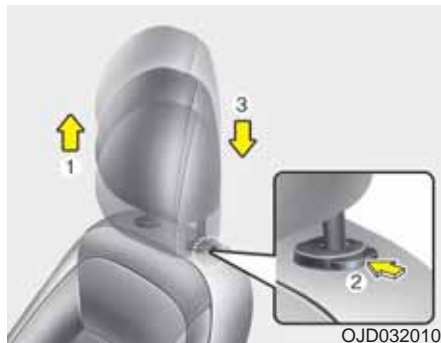

### Justering av nackskyddens höjd

Lyft för att höja (1). För att nackskydden ska kunna sänkas (3) måste spärrknappen (2) tryckas in.

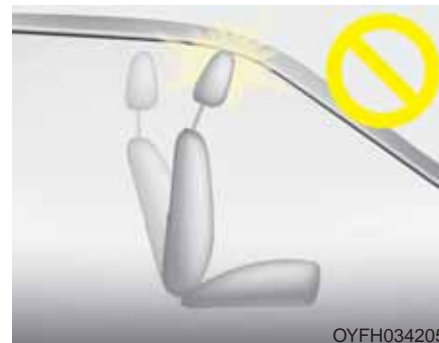

### **⚠ VIKTIGT**

***Om du fäller ryggstödet på framsätet framåt, när sätet är höjt och nackskyddet är justerat till sitt högsta läge, kan nackskyddet slå i taket eller solskyddet.***

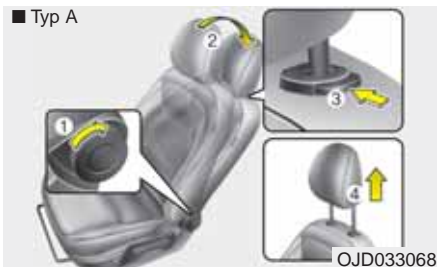

### Demontering/montering av nackskydden

1. Fäll eventuellt ryggstödet bakåt (2) med reglaget (1).
2. Dra nackskyddet uppåt tills det tar stopp.
3. Tryck in spärrknappen (3) för att lossa nackskyddet (4).

#### **⚠ VARNING**

Nackskydden ska alltid vara rätt inställda på de platser där åkande sitter.

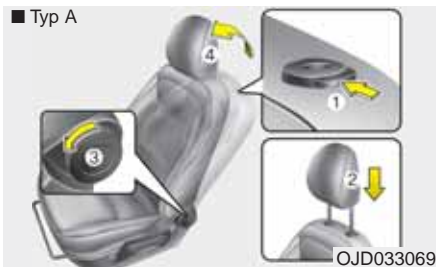

1. Passa in stagen (2) i hålen i ryggstödet överkant och tryck in spärrknappen (1).
2. Justera nackskyddet till rätt höjd.
3. Justera eventuellt ryggstödet lutning (4) med reglaget (3).

#### **⚠ VARNING**

Se till att nackskydden är spärrade i rätt läge.



### Eluppvärmda framsäten

Knapparna är placerade framför växelspaken/växelväljaren. När värmen är på lyser lamporna i knapparna.

- Vid varje tryck på knappen ändras sätetsvärmens enligt följande:

AV → MAX (☀☀☀) → MEDIUM (☀☀)  
 ↑ LÅG (☀) ←

- Värmen stängs alltid av när du stänger av tändningen.

### \* OBS

Temperaturen i sätena regleras av en termostat.

#### VIKTIGT

- Vid rengöring av klädseln på sätena får thinner, bensen, bensin eller rengöringsmedel med alkohol inte användas.
- Filtar, kuddar och överdragsklädsel kan orsaka överhettning i de eluppvärmda sätena.
- Placera inga föremål med vassa kanter på sätet. De kan skada de värmeledande trådarna i sätet.
- Byt inte ut klädseln på sätena, värmen i sätena kan skadas.



Fickor på framsätenas ryggstöd



#### VARNING - Fickorna

Förvara inga föremål som är tunga eller har vassa kanter i fickorna.

### 3-dörrarsmodellens fällning av ryggstöd för att komma till och från baksätet

Det finns reglage på bägge framsätenas ryggstöd.

Förarsätet

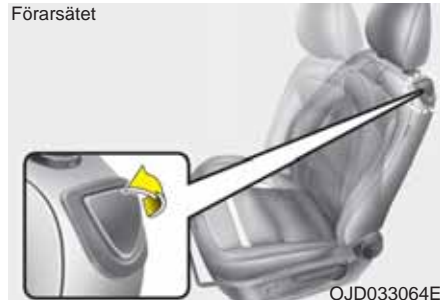

Höger framsäte



1. När du lyfter reglaget upp till på ryggstödet fälls ryggstödet framåt. Sätet kan också skjutas framåt, för att göra det enklare att komma till och från baksätet.

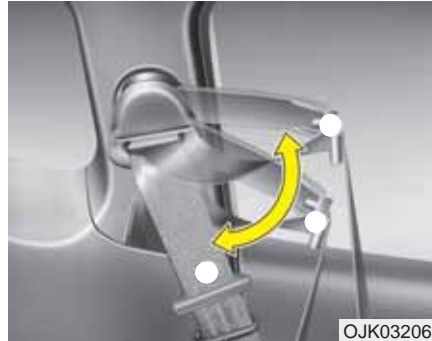

2. Vid in- och ursteg till/från baksätet, vik ner förlängningen på det övre bältesfästet som pilen visar.
3. När ryggstödet åter är uppfällt, skjut sätet bakåt till det ursprungliga läget och fäll sedan upp ryggstödet samt vik upp bältesfästets förlängare till önskad höjd.

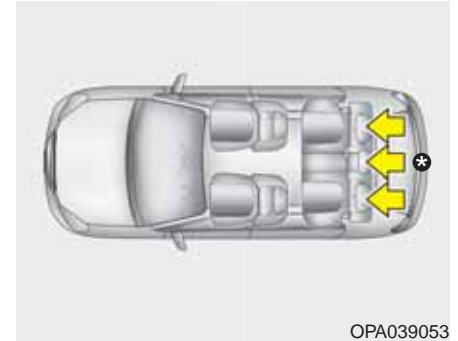

## Baksätet

### Nackskydd

Det är viktigt att nackskydden är rätt justerade så att de ger ett effektivt skydd.

### **⚠ VARNING**

- Nackskyddens överkant ska vara minst i nivå med överkanten på öronen för att ge effektivt skydd mot pisksnärtskador (whiplash). Det är idealiskt om avståndet till bakhuvudet är ungefär som en knuten näve.
- Nackskydden ska alltid vara rätt inställda på de platser där åkande sitter.

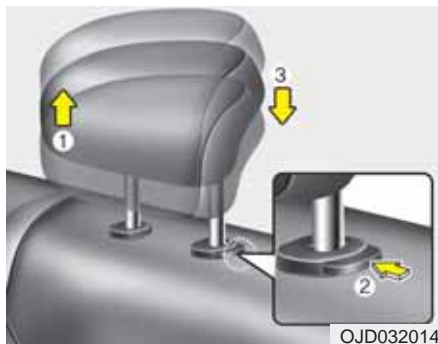

## Justering av nackskydden i höjd

Dra uppåt (1) för att höja nackskyddet. Tryck ner (3) och håll in spärrknappen (2) för att sänka nackskyddet.

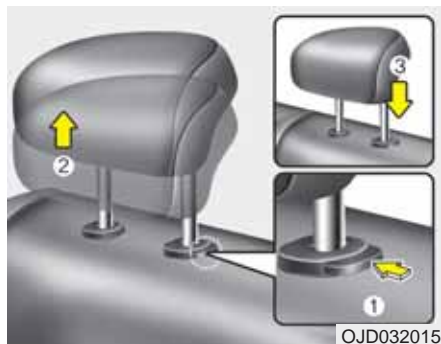

## Demontering/montering av nackskydden

Demontera nackskyddet genom att dra det uppåt. Tryck på spärrknappen (1) för att få loss det från ryggstödet (2). Montera nackskyddet genom att sticka in stagen (3) i hålen och håll in spärrknappen för att skjuta ner det. Justera därefter till rätt höjd.

## **⚠ VARNING**

Kontrollera att nackskydden är spärrade i rätt läge.



## Fällbart armstöd

Om armstödet skall användas, fäll fram det ur ryggstödet.

**Fällning av baksätet**

Sittdynan kan tippas framåt och ryggstödet fällas ner så att det bildas en stor plan lastyta.

**⚠ VARNING**

Lasta de tyngsta föremålen längst fram och underst och surra all last ordentligt så att den inte kastas framåt och orsakar personskador vid en häftig inbromsning eller kollision.

Lasta inte högre än till överkant på framsätenas ryggstöd.



**Tippa sittdynan framåt och fäll ryggstödet (i 5-dörrars och Kombi)**

1. Skjut eventuellt framsätet framåt.
2. Ta tag i stroppen i dynans framkant och dra rakt framåt för att lossa spärren. Lyft sedan dynans framkant uppåt.

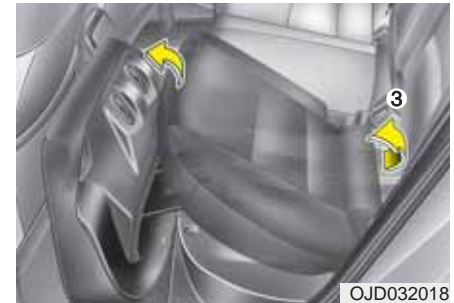

3. Ta tag i bakkanten på dynan och tippa den framåt.
4. Dynan ska ställas på högkant bakom framsätet.



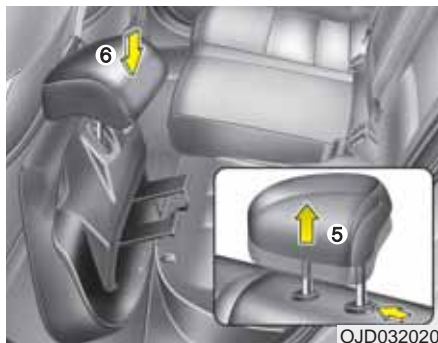

5. Lossa nackskyddet från ryggstödet.
6. Sätt fast det i hålen i sättdynans bakkant.

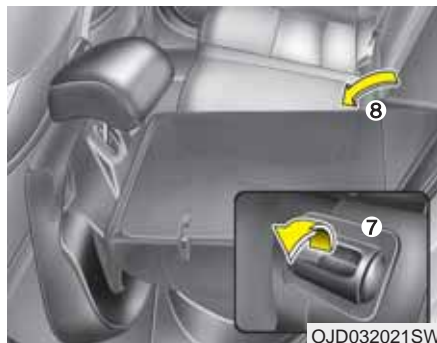

7. Lossa spärren för ryggstödet. Den röda markeringen i spärrknappen syns.
8. Fäll ner ryggstödet så att det ligger plant.

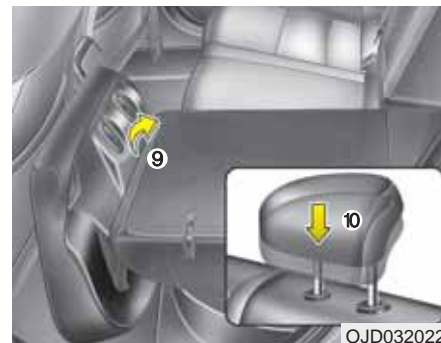

9. Återställ ryggstödet genom att vinkla upp det. De ska höras ett klickljud när det spärras och den röda markeringen i spärrknappen ska inte synas.
10. Lossa nackskyddet från sättdynan och tryck fast det i ryggstödet.

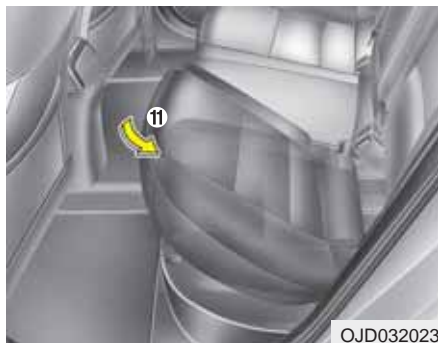

11. Återställ sittdynan genom att trycka in den under ryggstödet och trycka ner den framtill.  
Kontrollera att ryggstödet är ordentligt spärrat och säkerhetsbältena är klara att använda.



#### Fällning av baksätets ryggstöd (3-dörrarsmodellen)

1. Tryck ner nackskydden helt.
2. Skjut framsätena framåt, om det behövs.



3. Kontrollera att säkerhetsbältena är klara att använda, när du fällt upp ryggstödet. Läs mer på nästa sida.

### Fäll upp ryggstödet

1. Kontrollera att säkerhetsbältena inte kommer i kläm. Tryck sedan ryggstödet uppåt/bakåt tills det låser fast med ett klick.  
Kontrollera också spärrknappen. Om du inte kan se någon röd markering på den så är ryggstödet spärrat.
2. Gör säkerhetsbältena klara att använda.

### **VARNING**

Tänk på följande när baksätena återställs:

Se upp så att bältena inte kommer i kläm och skadas.

Kontrollera att ryggstöden är låsta i uppräta lägen. I annat fall kan de fällas framåt i samband med en häftig inbromsning eller kollision. Om det då finns bagage i bilen kan det kastas framåt och skada de åkande.

### **VIKTIGT - Bakre bältena**

*Återställ säkerhetsbältena så att de är klara att använda när baksätena är i upprätt läge.*

### **VARNING - Last i bilen**

Med last i bagageutrymmet ska de tyngsta föremålen placeras längst fram och underst. All last ska surras ordentligt så att den inte kastas framåt och orsakar personsador vid en häftig inbromsning eller kollision.

Lasta inte högre än till överkant på framförvarande sätens ryggstöd.

### **VARNING - Lastning**

När du ska lasta bilen ska du för säkerhet skull stänga av motorn, lägga i 1:ans växel eller backen (P för automat) och sätta an parkeringsbromsen.

## SÄKERHETSÅLTEN

### VARNING

- Enligt lag måste alla åkande använda säkerhetsbälten när bilen är i rörelse.
- Alla åkande i bilen ska sitta i upprätt ställning. Den som sitter för mycket tillbakalutad riskerar att glida ur bältet vid en häftig inbromsning eller eventuell kollision.
- Varje bälte ska vara åtdraget över höften och diagonaldelen ska löpa tätt intill kroppen och nära halsen.
- Bältena får inte vara snodda. Då finns risk att de inte ger rätt skydd.
- Om ett bälte är skadat på minsta vis ska det bytas ut.
- Det är lag på att barn kortare än 140 cm ska sitta i särskild barnsäkerhetsutrustning.

### VARNING

Säkerhetsbältet ger effektivast skydd när:

- Den åkande sitter upprätt i sätet och lutad mot ryggstödet.
- Bältet är åtdraget över höften och diagonaldelen löper tätt intill kroppen och nära halsen.
- Benen är riktade rakt fram och fötterna är på golvet.
- Bältet ger optimalt skydd när det är ligger an mot kroppen.

### VARNING

- Gör inga försök att modifiera, reparera eller utföra service på säkerhetsbältena.
- Du får aldrig koppla ihop ett bälte med fel bälteslås. Det medför att bältet inte ger rätt skydd.
- Lossa inte och spänn inte fast ett bälte när bilen är i rörelse. Bältet ska spännas fast innan bilen startar och inte lossas förrän bilen stannat. Detta gäller speciellt föraren som kan distraheras under körningen.
- Se till att bältet löper som det ska över kroppen och att det inte trycker mot några hårda eller ömtåliga föremål i kläderna.
- Kontrollera alltid att bältet är fastspänt genom att dra i det.

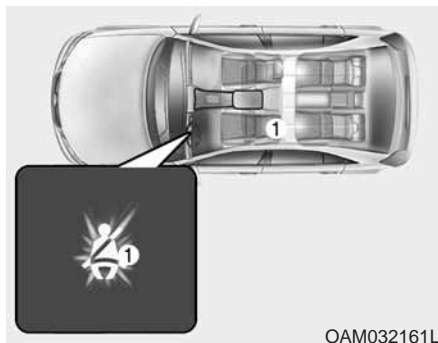

### Bältespåminnare 1 - Förarsätet

Varje gång tändningen slås på tänds varningslampan och blinkar i 6 sekunder. Så länge föraren inte spänner fast säkerhetsbältet fortsätter lampan att lysa.

Om föraren inte spänt fast bältet och bilen körs i mer än 9 km/tim börjar lampan blinka tills farten sjunkit till 6 km/tim.

Om bältet inte är fastspänt när bilen körs fortare än 20 km/tim kommer en ljudsignal att höras i ca 1 ½ minut och varningslampan blinkar.

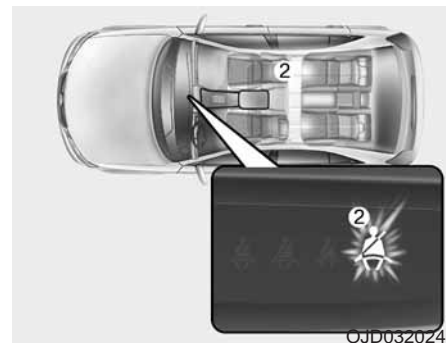

### Bältespåminnare 2 - Passageraren fram

Varje gång tändningen slås på tänds varningslampan och blinkar i 6 sekunder. Så länge passageraren inte är fastspänd fortsätter lampan att lysa.

Om bältet inte är fastspänt och bilen körs i mer än 9 km/tim börjar lampan blinka tills farten sjunkit till 6 km/tim.

Om bältet inte är fastspänt när bilen körs fortare än 20 km/tim kommer en ljudsignal att höras i ca 1 ½ minut och varningslampan blinkar.

**⚠ VARNING**

Varningar för ej fastspända bälten fungerar som de ska endast om de åkande i bilen sitter på ett korrekt sätt på sina respektive platser. Följ instruktionerna som finns här i boken.

**\* OBS**

- Bältespåminnarna är placerade i mitten av instrumentpanelen.
- Trots att ingen sitter i passagerarsätet så kommer bältespåminnaren att lysa i 6 sekunder när tändningen slås på.
- Om du placerar något bagage på höger framsäte kan det medföra att lampan lyser/blinkar.

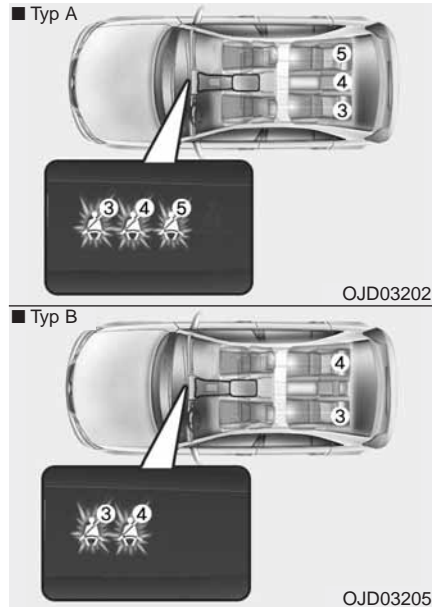
**Bältespåminnare 3, 4, 5 för baksätet**

Om tändningen slås på (utan att motorn startas) när en baksätesspassagerare inte är fastspänd så kommer respektive bältespåminnare att lysa tills säkerhetsbältet är fastspänt. Om en passagerare inte är fastspänd lyser varningslampan för aktuellt bälte i 35 sekunder om:

- Motorn startas.
- Hastigheten överskrider 9 km/tim.
- Ett bälte lossas när hastigheten är lägre än 20 km/tim.

Har alla åkande i baksätet spänt fast bältena lyser inga bältespåminnare. Lossas ett bälte när bilen körs i mer än 20 km/tim blinkar lampan och en varningssignal ljuder i ca 35 sekunder.

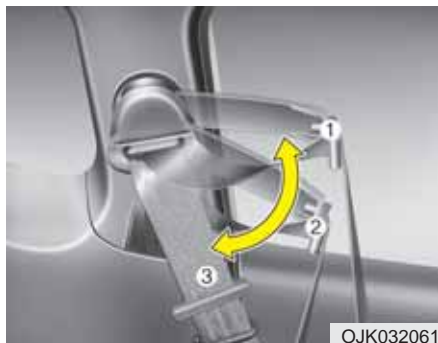

## Förlängningsarm på övre bältesfästet (3-dörrarsmodellen)

Justera armen för att lättare komma åt säkerhetsbältet.

- Läge 1 och 2 ställer du in när bältet ska användas.
- Vik ner armen till läge 3 när passagerare ska kliva in i och ur baksätet.

## **⚠ VARNING**

- Kontrollera att bältesfästet har låst i önskat läge efter höjdjusteringen.
- Om bältena varit utsatta för belastning i samband med en kollision ska de bytas omgående, även om de inte har några synliga skador.

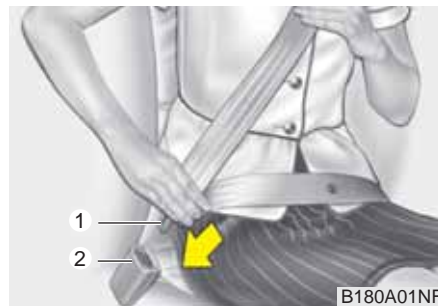

■ är märkt CENTER

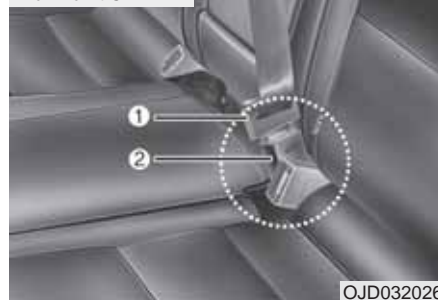

## **3-punkts rullbälte**

Ta tag i delen med låstungen (1) och dra långsamt ned bältet över axeln. Stick in låstungen i låset (2) så att det hörs ett klick. Kontrollera att bältet inte är snott och att det är låst.

Rullbältet ger en viss rörelsefrihet men låses direkt om den åkande kastas framåt.

**\* OBS**

Om bältet inte går att dra ut, släpp efter och dra sedan försiktigt i det.

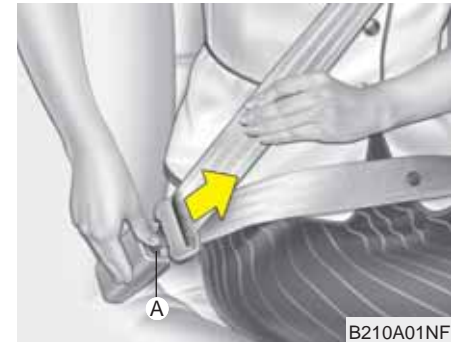
**⚠ VARNING**

Det är viktigt att du skjuter ner bältet så att midjedelen sitter lågt över höften. Dra diagonaldelen uppåt så att den smiter åt mot kroppen och löper över axeln nära halsen.

**Lossa bältet så här:**

Tryck på den röda knappen (A) på bälteslåset och håll i bältet så att det rullas tillbaka långsamt och se till att det inte snor sig.





## Bältessträckare

Bältena i framsätet är försedda med bältessträckare som stramar åt bältena vid en eventuell kollision, för att föraren och framsätesspassageraren inte ska kastas framåt. Bältessträckarna utlöser separat eller tillsammans med de främre krockkuddarna, beroende på hur kraftig en kollision är. En åtstramningsbegränsare gör att bältena inte dras åt för hårt.

## **⚠ VARNING**

**Sitt upprätt och se till att bältet är spänt över höften och bröstet samt att det inte är snott.**

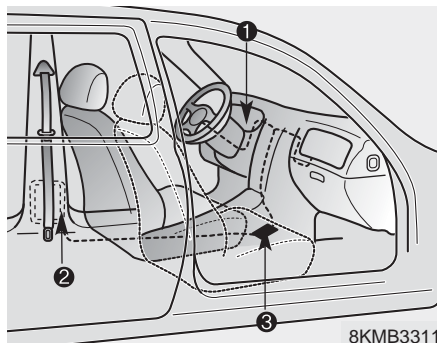

Systemet med bältessträckarna:

1. Varningslampa (samma som för krockkuddarna).
2. Bältessträckaren är hopbyggd med bältets rullmekanism.
3. Kontrollenhet som utlöser krockkuddar och/eller bältessträckarna.

## **⚠ VARNING**

1. Bältessträckarna och krockkuddarna ger effektivt skydd endast om säkerhetsbältet används på rätt sätt. Läs noga information om säkerhetsutrustningen på de följande sidorna.
2. Alla åkande ska alltid vara fastspända när bilen är i rörelse. Det är lag på att barn kortare än 140 cm ska sitta i särskild barnsäkerhetsutrustning.

**\* OBS**

- Det hörs en knall och bildas rök om bältessträckarna utlöses. Det är normalt och inte farligt.
- Röken innehåller partiklar som kan irritera huden och den bör inte andas in under en längre period. Tvätta bort eventuella partiklar från huden.
- Bältessträckarna styrs av samma kontrollenhet som krockkuddarna och har samma varningslampa. Den ska lysa eller blinka i ca 6 sekunder efter att tändningen är i läge ON och sedan slockna.

**⚠ VIKTIGT**

*Om det uppstått något fel på bältessträckarna tänds varningslampan även om det inte är något fel på krockkuddarna. Om lampan inte tänds när tändningen är i läge ON eller om den fortsätter att lysa efter de 6 sekunderna eller om den tänds under körning har det sannolikt uppstått ett fel på bältessträckarna eller krockkuddarna. I så fall rekommenderar vi att du omgående vänder dig till en Kia-verkstad.*

**⚠ VARNING**

- Bältessträckarna kan bara utlösas en gång. Om de löst ut måste hela bältesenheten bytas ut. Alla bälten som varit utsatta för belastning i samband med krock måste bytas.
- Enheten med bältessträckarna blir mycket het när den utlöses. Rör den inte förrän den svalnat.
- Gör inga ingrepp i bältesenheterna och försök inte att själv byta ut dem. Allt sådant arbete måste utföras av utbildade mekaniker. Vi rekommenderar att du anlitar en Kia-verkstad
- Försök inte utföra någon typ av reparation i systemet för bältessträckarna.
- Slå inte på bältesrullarna/bältessträckarna.
- Gör inga försök att modifiera, reparera eller utföra service på bältessträckarna.
- Vi rekommenderar att du vänder dig till en Kia-verkstad om en bältessträckare ska kasseras/bytas.

**Viktigt om säkerhetsbältena****⚠ VARNING**

Enligt lag måste alla åkande använda säkerhetsbältena på ett korrekt sätt när bilen är i rörelse. Säkerhetsbältena är den viktigaste säkerhetsutrustningen i bilen. Om man sitter på rätt sätt och använder bältena rätt hindras man också från att träffas av krockkuddarna om de utlöses.

**Detta gäller för barn i bilen**

Det är lag på att barn kortare än 140 cm ska sitta i särskild barnsäkerhetsutrustning.

**⚠ VARNING**

Alla i bilen ska alltid ha bältena fastspända när bilen är i rörelse. Barn får aldrig färdas i knät på en vuxen. Ingen är stark nog att hålla ens ett litet barn om en krock skulle inträffa.

### \* OBS

Den säkraste platsen för ett litet barn är i en bakåtvänd monterad stol i framsätet och med passagerarens krockkudde bortkopplad. Kontrollera att lampan för bortkopplad kudde lyser. Montera stolen enligt tillverkarens anvisningar och se till att monteringsanvisningen finns tillsammans med stolen i bilen. Om stolen monteras med bilens säkerhetsbälten, kontrollera, genom att dra i bältet, att den är ordentligt fastspänd.

Sätet ska skjutas så långt bakåt som möjligt. Barn som är stora nog att färdas framlänges bör sitta i baksätet.

### *Anpassa utrustningen efter barnets längd och vikt*

Barn som är äldre än 5 år kan färdas framåtvända och lämpligen i baksätet. Varje barn ska dock ha sin egen säkerhetsutrustning. Barn som är lite större kan använda en bilkudde.

Barn som är minst 140 cm behöver ingen specialutrustning utan kan använda bilens ordinarie bälten.

Kontrollera med jämna mellanrum under färden att barnet sitter på rätt sätt och inte har lossat bältet.

Om barn ska färdas i framsätet ska sätet skjutas så långt bakåt som möjligt. Krockkudden ska vara bortkopplad oavsett om barnet färdas fram- eller baklänges.

Om bilens bälte används för att spänna fast barnet, kontrollera att det inte ligger an mot barnets hals. Om så är fallet, flytta barnstolen mot mitten av sätet.

### **⚠ VARNING - Barn och säkerhet**

- Se till att säkerhetsbältet inte ligger an mot barnets hals.
- Se till att barnet alltid har rätt säkerhetsutrustning med tanke på längd och vikt.

### *Gravida kvinnor*

Det är viktigt att midjedelen av bältet skjuts ner lågt över höften.

Diagonaldelen ska löpa över axeln men inte över magen.

**⚠ VARNING - Gravida kvinnor**  
Gravida kvinnor ska aldrig placera höftbandet till säkerhetsbältet på eller ovanför magen, eftersom trycket från bältet kan skada fostret vid en eventuell krock.

*Endast en person får vara fastspänd i respektive bälte*

**Färdas aldrig liggande**

Säkerhetsbältet ger effektivast skydd när de åkande sitter i upprätt ställning och lutade mot ryggstöden samt har bältena spända över bröstet och höfterna.

** VARNING**

Med för mycket lutning finns det risk att man glider ur bältet vid en eventuell kollision. Då skyddar varken bälten eller krockkuddar som de ska. Sitt därför upprätt, lutad mot ryggstödet och använd bältena på ett korrekt sätt.

**Att tänka på för bältena**

Åtgärda ingenting på bältena och se till att de inte skadas genom att klämmas i dörrar eller på annat sätt.

** VARNING**

När du återställer baksäten som varit nedfällda ska du se till att du inte får bältena i kläm så att de skadas. Ett säkerhetsbälte med skadat band eller lås kanske inte fungerar som det ska vid en kollision eller plötsligt stopp, vilket kan resultera i allvarlig skada. Byt ut dem omgående om de är skadade.

**Regelbunden kontroll**

Undersök regelbundet att bältena inte är skadade på något sätt. Dra ut bältesbanden helt och undersök om de är fransiga, hårt slitna eller har några skador. Trasiga bälten måste bytas ut.

**Håll bältena torra och rena**

Om bältena är smutsiga, rengör med en mild tvållösning och låt bältena torka i skugga eller inomhus helt utdragna ur rullarna.

Använd aldrig några starka rengöringsmedel eller blekmedel på bältena, materialet kan försvagas så att bältena brister i en kollision.

**När bälten måste bytas**

Bälten som utsatts för belastning i samband med en kollision måste bytas även om de inte har några synliga skador. Har du några frågor om säkerhetsbältenas funktion, rekommenderar vi att du kontaktar en Kia-verkstad.

### BARNSÄKERHET

Alla i bilen ska använda säkerhetsutrustningen för att få optimalt skydd om en olycka skulle inträffa.

För barn tillkommer speciell barnsäkerhetsutrustning som ska användas av barn som är kortare än 140 cm.

Barn har huvuden som är proportionellt större än hos vuxna. Påfrestningen på ett barns kropp blir större vid en eventuell kollision och därför krävs speciell utrustning.

Barnstolar ska fästas enligt anvisningar från tillverkaren, antingen med bilens säkerhetsbälten eller i Isofix-fästena.

#### Tänk på följande när barn ska färdas i bilen:

1. Den säkraste platsen för ett litet barn är i en bakåtvänd monterad stol. Om stolen placeras fram på passagerarsidan måste passagerar-krockkudden vara bortkopplad och sätet tillbakaskjutet så långt som möjligt. Kontrollera att lampan för bortkopplad kudde lyser.
2. Montera stolen enligt tillverkarens anvisningar och se till att monteringsanvisningen finns tillsammans med stolen i bilen.
3. Om stolen monteras med bilens säkerhetsbälten, kontrollera, genom att dra i bältet, att den är ordentligt fastspänd.
4. Barn som är äldre än 5 år kan färdas framåtvända och i baksätet.
5. Varje barn ska dock ha sin egen säkerhetsutrustning.
6. Om bilens bälte används, kontrollera att det inte ligger an mot barnets hals.
7. Kontrollera med jämna mellanrum under färden att barnet sitter på rätt sätt och inte har lossat bältet.
8. Barn får aldrig färdas i knät på en vuxen. Ingen är stark nog att hålla ens ett litet barn om en krock skulle inträffa.

9. Om en barnstol varit utsatt för en krock bör den bytas.



#### **VIKTIGT - Varma metalldelar**

*Om bilen har stått i direkt solljus med dörrarna stängda, kan säkerhetsbälten och säten bli så varma att ett barn kan bränna sig på dem. Känn först på klädseln och spännen om de är varma innan du sätter barnet i till exempel bilbarnstolen.*

#### **\* OBS**

Vi rekommenderar att barn upp till ca 5 års ålder färdas i bakåtvänd monterad stol. Om stolen placeras i framsätet måste krockkudden vara bortkopplad.

Den europeiska standarden (ECE-R44) delar upp barnsäkerhetsutrustningen i fem grupper:

Grupp 0	0 - 10 kg
Grupp 0+	0 - 13 kg
Grupp 1	9 - 18 kg
Grupp 2	15 - 25 kg
Grupp 3	22 - 36 kg

Lägg märke till att grupperna överlappar varandra. Det finns också säkerhetsutrustning som uppfyller kraven för mer än en grupp.

All barnsäkerhetsutrustning ska vara godkänd och ha en märkning som anger det. Den märkningen får inte tas bort.

Barn som är längre än ca 140 cm kan använda bilens ordinarie säkerhetsbälten.

### **⚠ VARNING**

**Vi rekommenderar att barn upp till ca 5 års ålder färdas i bakåtvänd monterad stol. Om stolen placeras i framsätet måste krockkudden vara bortkopplad.**

Placera aldrig en bakåtvänd monterad barnstol i framsätet i en bil med aktiverad krockkudde på passagerarsidan. En kudde som utlöses krossar barnstolen.

Se "Bortkoppling av krockkudde" längre fram i detta kapitel. Justera också framsätet till dess bakersta läge.

Barn som är ca 5 år och äldre kan åka framåtvända i baksätet.

### **⚠ VIKTIGT**

#### **- Välj rätt bilbarnstol!**

**Alla stolar med E-godkännande kanske inte är tillräckligt säkra. Om man vill vara säker på att få en riktigt säker bilbarnstol ska man välja en stol som klarat Plus Test.**



SWE34400

### **Grupp 0 och 0+**

Barn som väger upp till ca 13 kg ska alltid färdas i bakåtvänd monterad stol.

Den typ av stol som visas i bilden monteras med bilens ordinarie säkerhetsbälten. Var noga med att följa stoltillverkarens anvisningar vid monteringen.

### **⚠ VIKTIGT**

**Det förekommer barnstolar som är klassade både för grupp 0 och 1. De kan vara konstruerade för att fästas med bilens bälten och att barnet spänns fast med stolens bälte. Om du använder en sådan stol, följ noga tillverkarens anvisningar för montering.**



SWE34401

### Grupp 1

Denna grupp avser stolar för barn mellan 9 och 18 kg. Dessa stolar kan monteras både framåt- och bakåtvända.

***Vi rekommenderar att barn färdas i bakåtvänt monterade stolar upp till ca 5 års ålder. Om barnet är placerat i framsätet ska krockkudden kopplas bort.***



SWE34402

### Grupp 2

För barn som väger mellan 15 och 25 kg finns stolar som ger bra stöd i sidled och för nacken samt gör att barnet kommer i rätt läge för att kunna spännas fast med bilens säkerhetsbälte.



SWE34500

### Grupp 3

För barn från 22 till 36 kg är en bälteskudde oftast tillräcklig för att barnet ska komma i rätt läge för att spännas fast med ett av bilens säkerhetsbälten.

Följ alltid stoltillverkarens anvisningar för montering.

Barn som är längre än 140 cm behöver ingen speciell utrustning.

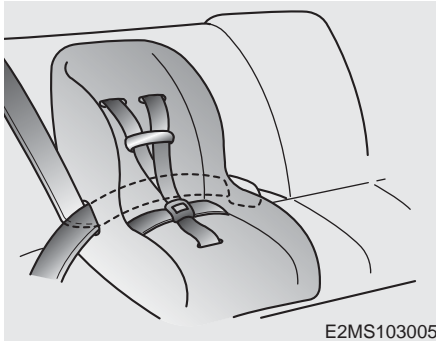

### Montering av framåtvänd bilstol med bilens 3-punktsbälte

Montera barnstolar i baksätet så här:

1. Placera stolen på sätet.
2. Dra bältet genom stolen enligt stöstillverkarens anvisningar.

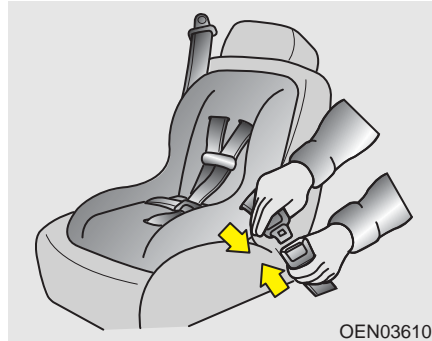

3. Se till att låstungen fäster med ett klick i bälteslåset.



4. Spänn fast stolen så att den sitter stadigt genom att dra i bältet, mot bältesrullen, som bilden visar. Kontrollera därefter att stolen inte kan vicka framåt eller åt sidorna.

### **⚠ VARNING**

Om bilens nackskydd är i vägen när bilbarnstolen ska monteras, höj det eller demontera det, men följ alltid anvisningarna från leverantören av bilbarnstolen.



### Placering av bilbarnstolar

Bilen uppfyller direktiven 2000/3/EC för användning och placering av barnstolar. Tabellen anger lämplig typ av bilbarnstol och rekommenderad placering.

Grupp	Barnets vikt	Framsäte	Ytterplatser i baksätet	Mittplats i baksätet
Grupp 0, 0+	Upp till 13 kg	OK*	OK**	OK***
Grupp 1	9 - 18 kg	OK*	OK**	OK***
Grupp 2	15 - 25 kg	OK*	OK**	OK***
Grupp 3	22 - 36 kg	OK*	OK**	OK***

OK = Lämplig placering av bilbarnstol enligt European Standard ECE-R44 för respektive grupp.

\* **Passagerarens crockkudde måste kopplas bort**, sätet skjutas så långt bakåt som möjligt och ryggstödet ska vara upprätt. Det gäller oavsett om stolen monteras fram- eller baklänges. Om bilen har höjddjusterbart passagerarsäte ska det höjas maximalt.

\*\* Här kan stolar med Isofix-fästen monteras.

\*\*\* Stol på mittplatsen måste spännas fast med bilens säkerhetsbälte.

### VARNING

När en barnstol monteras i framsätet ska crockkudden kopplas bort och sätet skjutas så långt bakåt som möjligt oavsett om barnstolen monteras fram- eller baklänges.

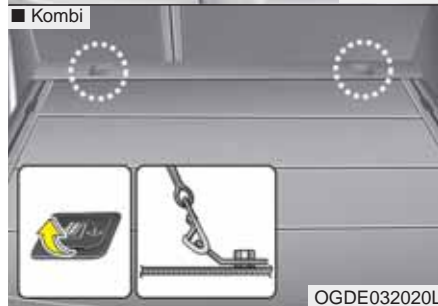

### Bakre fästpunkter för barnstolar

Om barnstolen är utrustad med ett band som ska fästas baktill, dra bandet över ryggstödet (under nackskyddet) och haka fast det i en ögla som bilderna ovan visar.



Symbolen visar fästets placering.



### ⚠ VARNING

- Se till att stolen sitter fast ordentligt så att den inte lossnar vid en häftig inbromsning eller kollision. Följ stoltillverkarens monteringsanvisningar.
- Om bilens nackskydd är i vägen när bilbarnstolen ska monteras, höj det eller demontera det, men följ alltid anvisningarna från leverantören av bilbarnstolen.

### ⚠ VARNING - Fästena för montering

Endast en barnstol får spännas fast i respektive fäste som bilden längst till vänster visar.

## **⚠ VARNING**

I baksätet kan barnstolar med Isofix-fästen endast placeras på de yttre platserna.

Om en barnstol placeras på mittplatsen ska den vara anpassad för att spännas fast med bilens säkerhetsbälte. Följ noga stoltillverkarens anvisningar vid monteringen.

## **⚠ VARNING - Kontrollera att stolen sitter stadigt**

Vicka på stolen i alla riktningar för att kontrollera att den blivit ordentligt fastspänd, så att barnet sitter säkert.

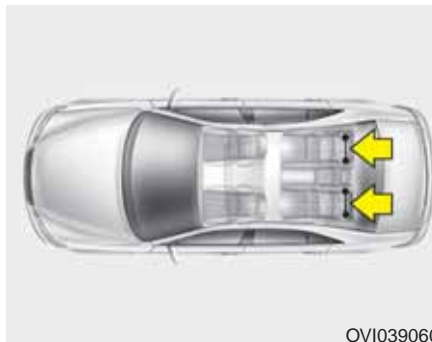

OVI039060

### ***Isofix-fästen för barnstolar***

ISOFIX är en standard för att fästa barnstolar, denna infästningsstandard tillåter en säkrare montering samt gör det enklare och snabbare att montera barnstolar.

En ISOFIX-bilbarnstol skall endast monteras om stolen har en bilspecifik eller universalt godkännande som möter ECE-R 44.

\* ISOFIX: International Standards Organisation FIX

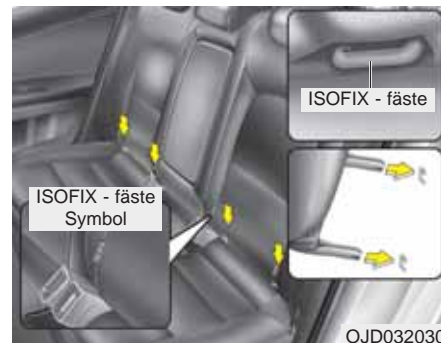

OJD032030

Det finns symboler för barnstolsfästena nedtill på höger och vänster sida på ryggstöden i baksätet. De markerar fästpunkterna för barnstolarna.

På de yttre platserna i baksätet finns Isofix-fästen för barnstolar. Fästena är placerade mellan baksätets ryggdyna och sätesdyna och är uppmärkt med ISOFIX-etikett.

Montering skall alltid ske enligt monteringsanvisningen på respektive ISOFIX-stol.

### **VARNING**

- Om en barnstol monteras i ISOFIX-fästen ska bältet på den platsen kopplas ihop (låstungen ska vara intryckt i låset) och bältet ska placeras inklämt mellan barnstolen och ryggstödet.
- Se till att säkerhetsbältet inte kläms fast i Isofix-fästet.

### Montering i ISOFIX-fästen:

1. Rikta in stolens fästen mot de två byglarna och tryck fast den. Det ska höras ett tydligt klick när stolen fäster i bägge byglarna.

### **VIKTIGT**

*Se till att bältena i baksätet inte kommer i kläm när en barnstol med ISOFIX-fästen monteras.*

2. Finns andra fästeanordningar, följ stoltillverkarens anvisningar.
3. Kontrollera att stolen sitter fast i Isofix-fästena. Stolens inbyggda säkerhetsmekanism gör att den inte ska kunna låsas fast i bara den ena bygeln.

### **VARNING**

- Gör inga försök att montera en stol med ISOFIX-fästen på mittplatsen. Där kan en stol inte monteras.
- Barnstolar med ISOFIX-fästen kan endast monteras på ytterplatserna i baksätet.
- Var alltid noga med att följa stoltillverkarens anvisningar vid montering av barnstolen.

## KROCKKUDDESYSTEMET

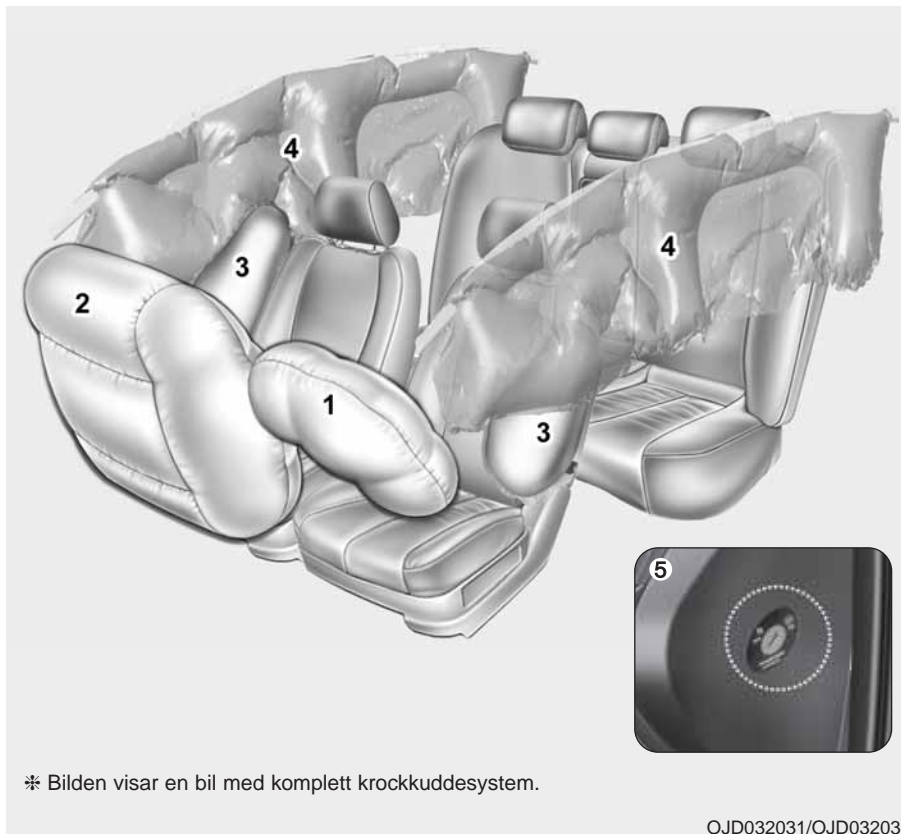

\* Bilden visar en bil med komplett krockkuddesystem.

OJD032031/OJD032032

- (1) Krockkudde i ratten
- (2) Passagerarkrockkudde
- (3) Sidokrockkuddar i framsätena
- (4) Krockgardiner
- (5) Reglage för bortkoppling av passagerarens krockkudde

### **⚠ VARNING**

- Det är lag på att alla i bilen ska vara fastspända med säkerhetsbältena när bilen är i rörelse. Bältena ger det bästa skyddet. Krockkuddarna, som inte utlöser inte i alla situationer, är ett komplement till säkerhetsbältena.
- Krockkuddarna och bältessträckarna innehåller explosiva ämnen. När det är dags att skrota bilen ska kuddar och sträckare först demonteras. Om du behöver veta mer om detta rekommenderar vi att du vänder dig till en Kia-verkstad.
- Krockkuddar, bältessträckare och anslutande kablar får inte utsättas för fukt. Om det händer rekommenderar vi att du omgående kontakter en Kia-verkstad. Kör inte bilen.

## Så här fungerar systemet för krockkuddarna

- Kuddarna och krockgardinerna kan endast utlösas när tändningen är i läge ON.
- Kuddarna och krockgardinerna utlöses endast när sensorerna mäter att en kollision är tillräckligt kraftig för att de ska ge något extra skydd.
- Det är många faktorer som avgör om krockkuddarna ska utlösas eller inte, bl a hastighet och krockvinkel samt om objektet man kolliderar med är stumt eller eftergivligt.
- Kuddarna och krockgardinerna töms direkt efter att de utlösts och blåsts upp. Det går så snabbt att man bara hinner uppfatta en smäll och sedan se de tomma kuddarna.
- För att skyddet ska bli effektivt går uppblåsningen på tusendelar av en sekund. En utlösande krockkudde kan orsaka större skador än skrapsår eftersom den utlöser med stor kraft. Det är därför viktigt att använda säkerhetsbältet för att inte slå i krockkudden.

- En förare som sitter för nära ratten kan skadas av en utlösande krockkudde eftersom kudden kanske inte har tillräckligt utrymme att expandera mellan ratten och föraren.

### VARNING

- Föraren ska alltid sitta så långt från ratten som möjligt (minst 25 cm) och i upprätt ställning. Då ger krockkudden det bästa skyddet i kombination med fastspänt säkerhetsbälte och föraren riskerar inte att skadas av krockkudden.
- Framsätesspassageraren ska skjuta sätet så långt bakåt som möjligt och sitta i upprätt ställning samt lutad mot ryggstödet.
- Det kan hända att en kudde orsakar mindre skrapskador i ansiktet, t ex om föraren sitter för nära ratten när kudden utlöser. Glasögon kan också gå sönder vid kontakt med krockkudden.

### *Utlösande krockkuddar smäller och släpper ut rök*

Det är en normal följd av uppblåsningen. Efter att kuddarna utlösts kan det kanske kännas lite tungt att andas på grund trycket från säkerhetsbältet eller kontakten med kudden.

Den rök som uppstått kan också irritera.

### **Öppna i så fall dörrar eller sidorutor och ventiler ut röken.**

Röken är inte giftig men kan irritera halsen, huden och ögonen. Om så är fallet tvätta med vatten och kontakta en läkare om problemet därefter kvarstår.

### VARNING

När krockkuddarna utlöser upphettas vissa delar i ratten, instrumentpanelen, ryggstöden och i taket. Rör därför inte de utrymmen där kuddarna varit monterade. Det finns risk för brännskador.

Se till att barn som sitter i baksätet inte lutar sig ut mot sidorna av bilen, de kan skadas av krockgardiner som utlöses.



1JBH3051

■ Typ A



OJD032059

■ Typ B



OYDESA2042

Framsätet är en säker plats under förutsättning att krockkudden kopplas bort. Sätet bör skjutas så långt bakåt som möjligt.

Främre passagerarkrockkudden kan, om det behövs, kopplas bort om bilen är utrustad med reglage för detta. Se sid 3-44 för utförlig information.

## ⚠ VARNING

- **NÄR EN BARNSTOL PLACERAS I FRAMSÄTET MÅSTE KROCKKUDDEN KOPPLAS BORT!**
- Oavsett om en barnstol monteras framåt- eller bakåtvänd ska krockkudden kopplas bort och sätet skjutas så långt bakåt som möjligt.
- Var alltid noga med att montera barnstolen enligt stoltillverkarens anvisningar.
- Om bilen är utrustad med sidokrockkuddar/krockgardiner och ett barn är placerat på en ytterplats är det viktigt att försöka placera barnet så långt in mot mitten som möjligt. En utlösande krockkudde/krockgardin kan annars skada barnet.

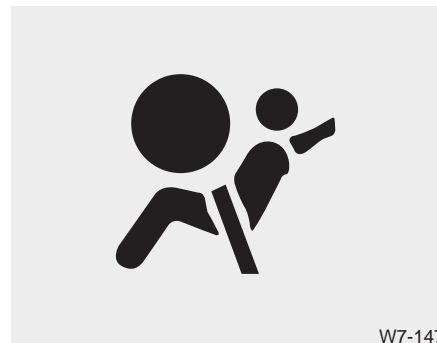

W7-147

## Krockkuddesystemets varningslampa

Lampan tänds om det uppstått något fel i systemet.

Lampan ska dock tändas och lysa eller blinka i ca 6 sekunder när tändningen är i läge ON och sedan slockna.

Vi rekommenderar att du låter en Kia-verkstad kontrollera systemet om:

- Lampan inte tänds med tändningen i läge ON.
- Lampan lyser längre än 6 sekunder eller inte slocknar när motorn startats.
- Lampan tänds under körning.
- Lampan blinkar när tändningen är på.



OJD032033

Varningslampa för krockkudden på passagerarsidan



**Passagerarens krockkudde är inkopplad!**

Lampan lyser i ca 4 sekunder när tändningen slås på som en kontroll att den är hel.

Lampan lyser i ca 1 minut när krockkudden aktiveras efter att ha varit bortkopplad och tändningen är på.



OJD032034

Passagerarens krockkudde bortkopplad



Lampan ska lysa ca 4 sekunder med tändningen i läge ON eller tills motorn startats.

Om krockkudden är bortkopplad med reglaget på sidan av instrumentpanelen ska lampan lysa för att markera att passagerarens krockkudde är bortkopplad.

### VIKTIGT

Om det är något fel på reglaget för bortkoppling av kudden kommer OFF-lampan inte att lysa. (ON-lampan tänds och slocknar efter ca en minut). Det innebär att krockkudden kan utlösas i samband med en krock, även om reglaget för bortkoppling är i läge OFF.

I så fall rekommenderar vi att du omgående kontaktar en Kia-verkstad för kontroll av reglaget och krockkuddesystemet.



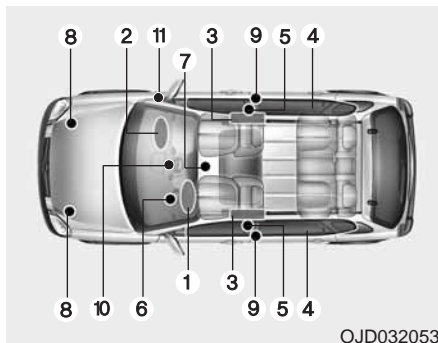

### Systemet med krockkuddar

1. Krockkudde i ratten
2. Passagerarkrockkudde
3. Sidokrockkuddar i framsätena
4. Krockgardiner
5. Bältessträckare
6. Varningslampa för krockkuddesystemet
7. Kontrollenhet för krockkuddarna
8. Sensorer för frontalkrock
9. Sensorer för påkörning från sidan
10. Varningslampa för bortkopplad passagerarkrockkudde
11. Reglage för bortkoppling av passagerarkrockkudden

När tändningen är i läge ON känner kontrollenheten hela tiden av funktionerna för komponenterna i krockkuddesystemet och utlöser aktuella krockkuddar om en eventuell kollision är tillräckligt kraftig för att de ska behövas som komplement till säkerhetsbältena.

Varningslampan i instrumentpanelen ska lysa i ca 6 sekunder varje gång tändningen är i läge ON. Det är en kontroll av att lampan är hel.

Vi rekommenderar att du snarast vänder dig till en Kia-verkstad för att få systemet med krockkuddarna kontrollerat om:

- Lampan inte lyser en kort stund när tändningen ON-läget.
- Lampan fortsätter att lysa mer än 6 sekunder.
- Lampan tänds under körning.



De bägge främre krockkuddarna utlöses vid en kollision rakt eller snett framifrån. Men endast om kontrollenheten känner att krocken är så kraftig att det extra skyddet, som krockkuddarna ger, behövs.

Krockkudden i ratten (2)



B240B02L

Krockkuddarna spräcker klädseln i rattcentrum och på instrumentpanelen när de utlöser.

Krockkudden i ratten (3)



B240B03L

Tillsammans med korrekt använda säkerhetsbälten ger krockkuddarna ett bra skydd för huvud och överkropp vid en eventuell kollision.

Kuddarna töms direkt efter att de blåsts upp. Det gör att bilen kan köras om den inte blivit allvarligt skadad och är i trafiksäkert skick.

Passagerarkrockkudden



B240B05L

### **⚠ VARNING**

- Placera inget föremål eller tillbehör och klistra inga dekaler ovanpå instrumentpanelen där kudden är monterad. Det kan orsaka skador om kudden utlöses.
- Om du ska ha en behållare med doftmedel eller liknande, placera den inte nära mätartavlan eller någonstans på instrumentpanelen. Sådana detaljer kan lossna och skada de åkande om en krockkudde utlöses.

### **⚠ VARNING**

- När en krockkudde utlöses hörs en knall och det bildas rök. Det är normalt och inte farligt. Partiklarna från krockkudden kan i vissa fall irritera huden och ögonen samt orsaka andningsproblem för personer med astma. Tvätta noggrant all exponerad hud med kallt vatten och en mild tvål efter att du har varit i en situation där krockkuddarna har utlösts.
- Krockkuddarna utlöser endast när tändningen är i läge ON.
- Om varningslampan air bag fortsätter att lysa mer än 6 sekunder när tändningen är i läge ON eller efter att motorn startats eller om den tänds under körning, då rekommenderar vi att du omgående vänder dig till en Kia-verkstad för kontroll av systemet.
- Före ett säkringsbyte och innan en batterikabel lossas ska tändningen vara i läge LOCK och nyckeln tas ur låset. Om du inte gör så kan varningslampan AIR BAG tändas.



**Texten AIRBAG visar att krockkuddar är monterade i ratten och i instrumentbrädan framför höger framsäte.**

**Se de inringade partierna.**



De främre krockkuddarna kan inte ersätta säkerhetsbältena. De är ett komplement, som inte utlöser vid lättare kollisioner. Därför ska säkerhetsbältena alltid användas när bilen är i rörelse.

**⚠ VARNING**

Säkerhetsbältena ska alltid användas och barn ska alltid sitta i speciella bilbarnstolar! Bältena håller de åkande på plats så att de inte slår emot de främre krockkuddarna om de utlöses, vilket de i så fall gör med stor kraft och på några millisekunder.

- Sitt alltid upprätt i sätena och aldrig lutad åt ena eller andra sidan.
- Främre passagerarsätet ska skjutas så långt bakåt som möjligt.
- Föraren ska alltid sitta så långt från ratten som möjligt (minst 25 cm) och i upprätt ställning.
- Om en vuxen passagerare färdas i framsätet ska höger krockkudde vara aktiverad.
- Placera inget föremål eller tillbehör och klistra inga dekaler ovanpå instrumentpanelen där kudden är monterad. Det kan orsaka skador om kudden utlöses.

(forts)

(forts)

- Täck inte framsätena med överdragskläder, filtar eller annat som kan påverka krockkuddarna på utsidan av ryggstöden.
- Åtgärda ingenting som har med krockkuddarna att göra. Det kan medföra att de utlöses oväntat eller inte utlöser i samband med en krock.
- Om varningslampan för krockkudden tänds under körning måste du få systemet kontrollerat. Vi rekommenderar att du vänder dig till en Kia-verkstad.
- Krockkuddar kan bara utlösa en gång. Vi rekommenderar att du vänder dig till en Kia-verkstad om de måste ersättas.
- De främre krockkuddarna utlöser endast vid kraftigare kollisioner rakt framifrån eller vid högst 30° vinkel snett framifrån.
- De utlöser inte vid påkörning från sidan eller om bilen slår runt. Använd därför alltid säkerhetsbälte!

(forts)

(forts)

- När en barnstol monteras i framsätet ska krockkudden kopplas bort och sätet skjutas så långt bakåt som möjligt.
- Barn som är längre än 140 cm kan använda bilens ordinarie bälten och bör sitta i baksätet.
- Alla åkande ska alltid vara korrekt fastspända när bilen är i rörelse. Sitt så långt från alla krockkuddar som möjligt.
- Alla i bilen ska sitta i upprätt ställning och inte lutade åt någon sida. Fötterna ska vara på golvet med undantag för mindre barn i barnstolar.
- Den som inte sitter enligt ovanstående anvisningar kan skadas av en utlösande krockkudde eller krockgardin.



### *Reglage för bortkoppling av passagerarens krockkudde*

Om ett barn ska åka i framsätet ska krockkudden kopplas bort (OFF) oavsett om barnet sitter i en bakåtvänd monterad stol eller åker framlänges.

Kudden kan lämpligen också kopplas bort om ingen ska färdas i passagerarsätet.



### **Passagerarkudden ON eller OFF:**

I läge ON är höger krockkudde inkopplad och utlöser vid en eventuell krock. Den här (⊗) varningslampan lyser i panelen. Därför får inget barn placeras i framsätet, varken framåt- eller bakåtvänt.

När höger krockkudde är bortkopplad (läge OFF) ska den här lampan (⊗) lysa i panelen. Barn kan placeras i framsätet i godkänd barnsäkerhetsutrustning.

### **⚠ VARNING**

Använd nyckelaxet i fjärrkontrollen/ Smart Key eller något liknande för att vrida reglaget för bortkoppling av passagerarens krockkudde. Kontrollera att kontrollampan för bortkopplad kudde lyser när kudden bortkopplad.

**\* OBS**

- När reglaget är i läge ON kan krockkudden utlösas vid en kollision. Om en barnstol då är monterad i framsätet krossas den av krockkudden.
- Kontrollera alltid att reglaget är i läge OFF om ett barn ska färdas i framsätet.

**⚠ VIKTIGT**

- *Om reglaget inte fungerar som det ska kommer varningslampan AIR BAG (🚗) att tändas.*
- *Kontrolllampan för bortkopplad krockkudde (OFF) (🚗) kommer inte att lysa. Däremot kommer lampan för inkopplad kudde (ON) att lysa i ca 60 sekunder när tändningen slås på. Systemet för krockkuddarna aktiverar den högra krockkudden. Det betyder att den utlöser vid en kollision, även om reglaget för bortkoppling är vridet till OFF.*
- *Om varningslampan för krockkuddarna blinkar eller inte tänds när tändningen slås på eller tänds under körning, då rekommenderar vi att du låter en Kia-verkstad kontrollera krockkuddesystemet snarast möjligt.*

**⚠ VARNING**

- Föraren är ansvarig för att reglaget är i rätt läge.
- Tändningen ska vara i läge LOCK och det får inte sitta någon nyckel i tändningslåset när reglaget ställs om mellan ON och OFF eller omvänt. I annat fall kan det uppstå ett fel i kontrollenheten som medför att krockkuddar och krockgardinerna inte utlöser eller inte fungerar som de ska vid en eventuell kollision.
- När en barnstol monteras i framsätet ska krockkudden kopplas bort och sätet skjutas så långt bakåt som möjligt. En utlösande krockkudde krossar en bakåtvänt monterad barnstol i framsätet.
- Kudden kan lämpligen också kopplas bort om ingen ska färdas i passagerarsätet.
- Barn som är längre än 140 cm kan använda bilens ordinarie bälten och bör sitta i baksätet.

**⚠ VARNING**

- Passagerarkudden är större än den i ratten och utlöser med mycket större kraft. Det är därför viktigt att alltid skjuta sätet så långt bakåt som det är praktiskt möjligt.
- Alla i bilen ska alltid använda säkerhetsbälte så fort bilen är i rörelse. Det gäller även den allra kortaste körsträcka.
- En framsätesspassagerare som inte har säkerhetsbältet fastspänt kastas framåt om föraren panikbromsar. Om en kollision då inträffar och utlöser krockkudden kommer kudden att träffa den åkande med stor kraft så att skadorna kan bli mycket allvarliga.
- Framsätesspassageraren ska alltid sitta upprätt och lutad mot ryggstödet samt hålla fötterna på golvet och händerna borta från instrumentpanelen.

(forts)

(forts)

- Gravida kvinnor och personer med dålig fysik bör färdas i baksätet för att inte riskera kontakt med krockkudden.
- Placera inget föremål eller tillbehör och klistra inga dekaler ovanpå instrumentpanelen där kudden är monterad. Det kan orsaka skador om kudden utlöses.
- Fäst heller inget på vindrutan och montera ingenting på den inre backspeglarna.
- Åk aldrig med en pipa eller något annat i munnen. Det finns mycket stor risk för allvarliga skador om krockkudden utlöses.

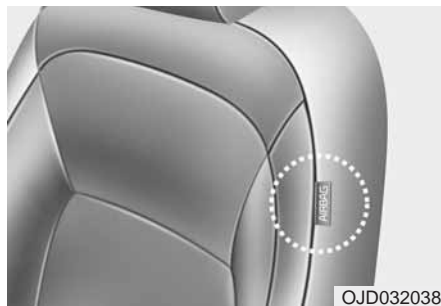

En sidokrockkudde utlöser endast på den sida som bilen blir påkörd. Den utlöser endast om kollisionen är tillräckligt kraftig för att utlösa krockkudden och beroende på påkörningsvinkeln samt vilken del av bilens sida som blir träffad.

### Sidokrockkudde

Sidokrockkuddarna i framsätenas ryggstöd skyddar föraren och framsätesspassageraren vid påkörning från sidan.

**⚠ VARNING**

- För att sidokrockkuddarna ska ge optimalt skydd ska de åkande i framsätet sitta upprätt och använda säkerhetsbältena. Föraren ska hålla bägge händerna på ratten.
- Ingen får luta sig mot en dörr eller sticka ut armar eller huvud genom sidorutorna.
- Ingenting får placeras på utsidan av ryggstöden där krockkuddarna är monterade.
- Sätt ingen överdragsklädsel på ryggstöden i framsätet.
- Montera inga tillbehör intill sidokrockkuddarna.
- Stoppa inte paraplyer eller annat mellan de främre ryggstöden och bilens sida. Sådana föremål kan orsaka skador om krockkuddarna utlöser.
- Se till att sensorerna för sidokrockkuddarna inte utsätts för stötar när tändningen är i läge ON.
- Om ett säte eller klädseln skadas, rekommenderar vi att du vänder dig till en Kia-verkstad för kontroll och reparation. Informera om att bilen har sidokrockkuddar.

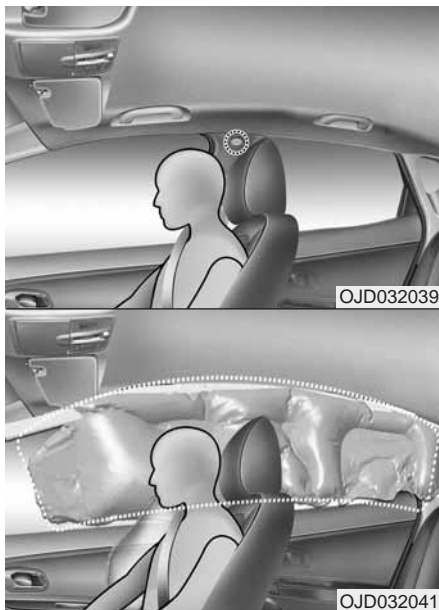
**Krockgardiner**

De är monterade under klädseln ovanför dörrarna och är till för att skydda de åkandes huvuden i fram- och baksätet om bilen blir påkörd från sidan.

Krockgardinerna utlöser endast på den sida där bilen blir påkörd och om kollisionen är kraftig. De utlöser normalt inte vid frontalkollisioner, påkörning bakifrån eller om bilen slår runt.

**⚠ VARNING**

- För att sidokrockkuddarna och krockgardinerna ska ge optimalt skydd ska de åkande i framsätet och på de yttre platserna i baksätet sitta upprätt och använda säkerhetsbältena.
- Passagerare (barn och vuxna) som åker i framsätet eller på ytterplatser i baksätena får inte luta sig mot bilens dörrar eller sidor eller sticka ut armar genom sidorutorna. De får inte heller ha några föremål på utsidan av sig.
- Gör aldrig några ingrepp i eller försök att reparera några komponenter i krockkuddsystemet. Allt sådant arbete måste utföras av specialutbildade mekaniker. Vi rekommenderar att du vänder dig till en Kia-verkstad.

Om inte ovanstående anvisningar följs kan krockkuddarna utlösas oavsiktligt och orsaka allvarliga skador eller medföra att de inte utlöser som de ska i samband med en kollision.



### I vissa situationer kanske krockkuddarna inte utlöses

Exempel: Vid påkörning bakifrån, om bilen blir påkörd en andra och en tredje gång, om farten är låg vid kollisionstillfället eller om bilen slår runt.

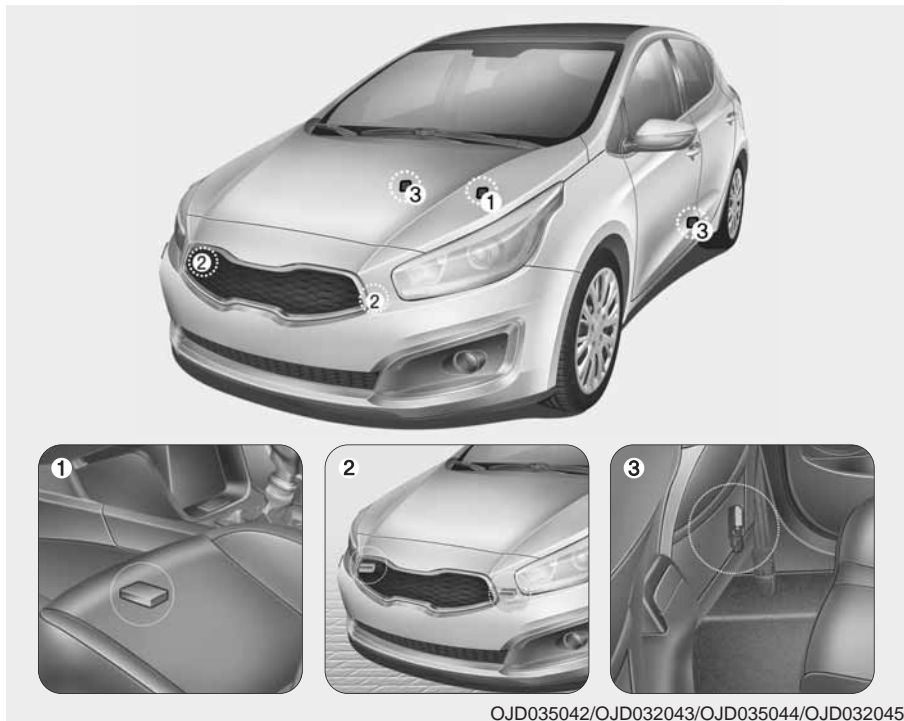

#### *Komponenter i krockkuddesystemet*

(1) Kontrollenhet

(2) Sensorer för frontalkrock

(3) Sidokrockssensorer

**⚠ VARNING**

- Krockkuddar och sensorerna i krockkuddesystemet får inte utsättas för stötar och slag. Då finns det risk att de utlöser och orsakar skador.
- Gör inga ingrepp i någon del av systemet. Det kan medföra att en krockkudde oväntat utlöses. Allt arbete med krockkuddar och sensorer måste utföras av specialutbildade mekaniker. Vi rekommenderar att du vänder dig till en Kia-verkstad.
- Det kan uppstå problem med sensorernas funktion om den främre stötfångaren eller stolpen mellan dörrarna (B-stolpen) skadas. Om du råkar ut för en skada, se till att få bilen kontrollerad och reparerad. Vi rekommenderar att du vänder dig till en Kia-verkstad.
- Vi rekommenderar att du vänder dig till en Kia-verkstad om du vill montera några tillbehör i fronten på bilen. Då kan du vara säker på monteringen görs på ett sådant sätt att krocksensorerna inte påverkas.

**När utlöser de främre krockkuddarna?**

De utlöser vid en kollision rakt eller snett framifrån och om sensorerna känner av att kollisionen är kraftig. Om kollisionen inte är våldsam utlöser i vissa fall endast bältessträckarna.

**När utlöser sidokrockkuddar och krockgardiner**

De utlöser när sidokrocksensorerna, på den sida av bilen som blir påkörd, känner av att kollisionen är kraftig nog att utlösa sidokrockkudden och/eller krockgardinen.

De främre krockkuddarna är konstruerade för att endast aktiveras vid en frontalkrock. De kan dock utlösas även vid andra kollisioner om frontalkrocksensorerna utsätts för tillräckligt stort krockvåld.

Sidokrockkuddarna och/eller krockgardinerna har konstruerats för att endast aktiveras vid sidokollisioner. De kan dock utlösas även vid andra typer av kollisioner om sensorerna utsätts för kraftig påverkan.

Om bilen utsätts för en mycket kraftig smäll, t ex om den kör ner i en grop eller med för hög fart över en s k vägbula, kan krockkuddarna utlösas. Kör därför försiktigt på dåliga vägar.



### **Situationer då krockkuddarna normalt inte utlösas**

- Vid lindrigare kollisioner, som t ex körockar ger säkerhetsbältet tillräckligt skydd och därför utlösas inte krockkuddarna. Bältessträckarna kan däremot utlösas.

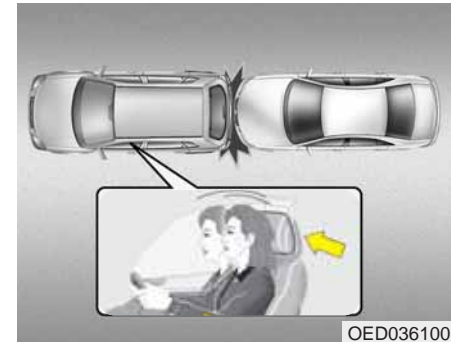

### **Skydd mot nackskador vid påkörning bakifrån**

- Vid påkörning bakifrån utlösas inga krockkuddar. Däremot aktiveras det s k whiplashskyddet som finns i framsätena. Det trycker nackskyddet framåt för att huvudet inte ska kastas bakåt, vilket skulle kunna medföra allvarliga nackskador.



OJD035048

- Främre krockkuddarna utlöser eventuellt inte vid en sidokrock på grund av att dessa ej skulle ge något extra skydd vid viss typ av sidokrock.
- Däremot så kan främre krockkuddarna utlösa om bilen är utrustad med sidokrockkuddar och sidokrockgardiner beroende på hastighet samt i vilken vinkel krocken inträffar.

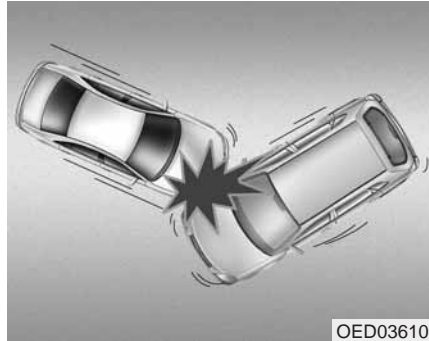

OED036102

- När en kollision sker med en vinkel, som bilden visar, kanske inga krockkuddar utlöses.

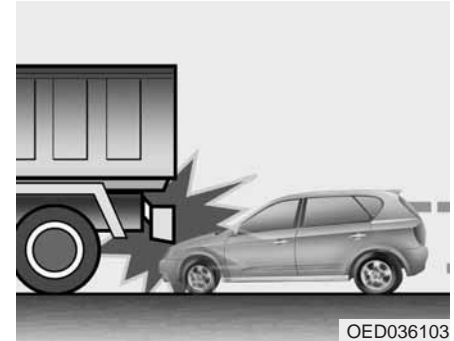

OED036103

- Om bilen reflexmässigt bromsas kraftigt och därefter pressas in under t ex ett bilflak kanske kollisionen inte blir så häftig att krockkuddarna utlöses.

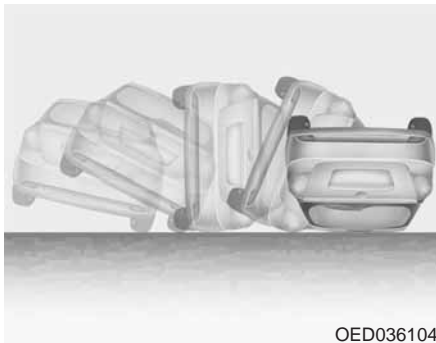

OED036104

- Bilen är inte utrustad med sensorer som känner av om den voltar. Men om bilen slår runt på grund av att den blivit påkörd från sidan, kan sidokrockkuddar och krockgardiner utlösas.

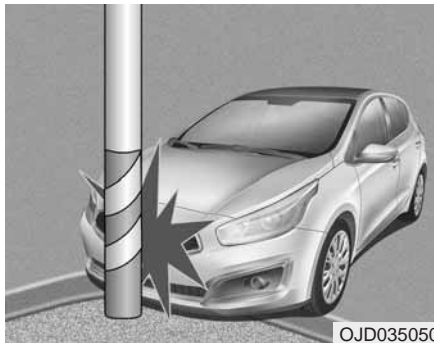

OJD035050

- Krockkuddarna utlöser normalt inte vid lindrigare kollisioner med stolpar eller träd eller om de ger efter eller om hastigheten är låg.

### **Krockkuddesystemet är underhållsfritt**

Det ingår inga komponenter som kräver service. De enda tillfällen när något måste åtgärdas är om varningslampan tänds för att det uppstått ett fel eller om den inte tänds i samband med att bilen startas. I så fall rekommenderar vi att du låter en Kia-verkstad kontrollera systemet.

Allt arbete med ratten och i krockkuddesystemet måste utföras av specialutbildade mekaniker. Vi rekommenderar därför att du anlitar en Kia-verkstad.

**⚠ VARNING**

- Gör inga försök att modifiera, reparera eller utföra service på några komponenter i krockkuddesystemet. Det kan medföra att det inte fungerar som det ska eller att en kudde oavsiktligt utlöses.
- Rengöring av materialen som täcker krockkuddarna ska ske med mjuka trasor, torra eller lätt fuktade. Använd ingen form av rengöringsmedel.
- Placera inga föremål eller tillbehör och klistra inga dekaler där krockkuddarna är monterade. Det kan orsaka skador om kudden utlöses.
- Om en krockkudde har löst ut ska den bytas. Det är ett arbete som måste utföras av specialutbildade mekaniker. Vi rekommenderar därför att du anlitar en Kia-verkstad.
- Lossa inga anslutningar för krockkuddesystemet. Det kan medföra att det inte fungerar som det ska eller att en kudde oavsiktligt utlöses.

(forts)

(forts)

- Komponenterna i krockkuddesystemet måste omhändertas på ett speciellt sätt när bilen slutligen ska skrotas. Det ansvarar Kia-återförsäljaren för.
- Om bilen har översvämmats eller om det av annan anledning kommit in vatten i bilen, rör inte startknappen alternativt sätt inte in nyckeln i tändningslåset. Bogsera bilen till en verkstad för kontroll och eventuell reparation. Vi rekommenderar en Kia-verkstad.

**Med tanke på de åkandes säkerhet**

- Alla i bilen ska vara fastspända och sitta i upprätt ställning samt ha fötterna på golvet när bilen är i rörelse.
- Om passagerare ska byta plats i bilen, stanna först innan bältena lossas.
- Endast en person får vara fastspänd i respektive säkerhetsbälte.
- Spänn inte fast någonting på själva bältena.
- Åk aldrig med en pipa eller något annat i munnen och ha aldrig något hårt i knäet. Det finns mycket stor risk för allvarliga skador om krockkudden utlöses.
- Passagerare ska alltid sitta upprätt och lutade mot ryggstöden samt hålla fötterna på golvet och händerna borta från de ställen där krockkuddarna är monterade.
- Placera inget och klistra inga dekaler där krockkuddarna är monterade. Funktionen för kuddarna kan påverkas.
- Utför inga modifieringar på fram-sätena. Sidokrockkuddarnas funktion kan påverkas.

### **⚠ VARNING**

- Den som sitter för mycket tillbakalutad riskerar att glida ur bältet vid en häftig inbromsning eller eventuell kollision.
- Alla åkande i bilen ska vara fastspända och sitta i upprätt ställning lutade mot ryggstöden samt ha fötterna på golvet.

### **Gör inga modifieringar på bilen**

Förändringar av chassit, karossen, stötfångarna eller frigångshöjden kan påverka krockkuddarnas funktion.

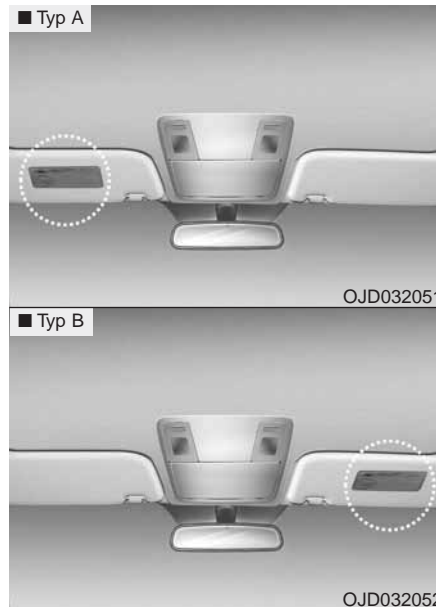

### **Dekaler med information om krockkuddarna**

Dekalerna innehåller första hand varningar för de risker som krockkuddarna utgör för barn. Allt man ska tänka på när det gäller krockkuddarna är utförligt beskrivet på tidigare sidor här i boken.

# Lär känna bilen

Nycklar .....	4-5	Eluppvärmad ratt .....	4-38
Startspärr .....	4-5	Signalhorn.....	4-39
Smart Key / fjärrkontroll .....	4-7	Styrning, justerbar styrservohjälps.....	4-40
Batteribyte i fjärrkontroll / Smart Key.....	4-10	Backspegel, inre .....	4-42
Nyckelfri upplåsning/start med Smart Key ...	4-12	Backspegel, automatiskt avbländningsbar ...	4-42
Bakluckan, lås upp/öppna.....	4-13	Elektriskt justerbara backspeglar .....	4-43
Stöldlarm.....	4-15	Backspeglar, manuellt infällbara .....	4-44
Dörrlås.....	4-18	Backspeglar, elektriskt infällbara.....	4-44
Dörrlås, nödlåsning .....	4-19	Elektriskt infällbara backspeglar, .....	4-44
Lås, nödlåsning.....	4-19	Mätare/instrument - Typ A.....	4-46
Centrallås, knapp på instrumentpanelen ....	4-20	Färddator typ A .....	4-51
Stöldskyddslåsning av dörrarna.....	4-21	Mätare/instrument - Typ B.....	4-58
Dörrlåsfunktioner, inställbara .....	4-21	Färddator typ B.....	4-66
Barnsäkra dörrlås .....	4-21	Varningar/information i displayen.....	4-72
Bakluckan, lås upp/öppna.....	4-23	Varnings- och kontrollampor .....	4-78
Baklucka, nödöppning inifrån .....	4-24	Minidisplay med tid, datum, yttertemperatur, m m .....	4-89
Elektriska fönsterhissar.....	4-25	Parkeringshjälp, sensorer bak .....	4-91
Klämskydd, fönsterhiss (förardörren).....	4-27	Parkeringshjälp fram/bak.....	4-94
Elektriska fönsterhissar, spärrknapp.....	4-28	Smart parkeringsassistans/bilen styr själv ...	4-99
Motorhuv, öppna/stäng .....	4-29	Backkamera .....	4-115
Tankning/tanklucka/tanklock.....	4-31	Varningsblinkers .....	4-115
Taklucka, elektriskt manövrerbar .....	4-33	Yttre belysning, .....	4-117
Klämskydd, taklucka.....	4-35	Strålkastare, fördröjd släckning.....	4-116
Styrning, elektrisk styrservo.....	4-37	Strålkastare, tänd med fjärrkontrollen .....	4-116
Ratt, justerbar i höjd- och längdled.....	4-38		



Kurvljus .....	4-117	Eluppvärmda backspeglar, reglage .....	4-131
Strålkastare, reglage.....	4-117	Eluppvärmd vindruta, reglage .....	4-131
Parkeringsljus.....	4-117	Värme- och ventilation, manuellt system ....	4-132
Halv-/helljus .....	4-119	Klimatanläggning, manuell.....	4-132
Helljus .....	4-119	Kupéluftfilter, funktion .....	4-139
Varselljus.....	4-119	Klimatanläggning, automatiskt 2-zonsystem .....	4-140
Helljusblink.....	4-119	Imsensor för vindrutan .....	4-152
Blinkers, reglage.....	4-120	Luftreningssystem, Clean Air .....	4-153
Körriktningsvisare, reglage.....	4-120	Förvaringsfack .....	4-154
Dimljus .....	4-120	Armstöd med förvaringsfack, justerbart ....	4-154
Dimbakljus .....	4-121	Handskfack.....	4-155
Strålkastare, nivåreglering .....	4-121	Kyl-/värmefack.....	4-155
Kurvljus - AFLS, adaptiva strålkastare ....	4-122	Fack för solglasögon .....	4-155
Vindrutetorkare och spolare.....	4-123	Bagageutrymmet, förvaringsfack.....	4-156
Torkare och spolare.....	4-123	Bagageutrymmets golvfack (kombi) .....	4-156
Regnsensor för vindrutetorkare .....	4-124	Cigarettändare/askkopp (ej standard).....	4-157
Vindrutespolare .....	4-125	Dryckeshållare .....	4-158
Strålkastarspolare .....	4-126	Flaskhållare .....	4-159
Bakrutetorkare/-spolare .....	4-126	Solskydd med makeup-spegel.....	4-160
Innerbelysning .....	4-127	Eluttag, fram och i bagageutrymmet.....	4-160
Makeup-spegel med belysning .....	4-128	USB-port, AUX-ingång, iPod-anlutning.....	4-161
Bagagerumslampa .....	4-129	Klädkrokar .....	4-162
Handskfacksbelysning.....	4-129	Golv mattor, fäst krokar .....	4-162
Belysning, inställningsalternativ.....	4-130	Lastöglor i bagageutrymmet.....	4-163
Bakrutedefroster .....	4-131		

Bagagenät .....	4-163
Insynsskydd, 3- och 5-dörrars .....	4-163
Lastförskjutningsskydd, kombi .....	4-164
Insynsskydd, kombi .....	4-166
Lasthållare i kombins bagageutrymme .....	4-168
Lastförankringsöglor, kombi .....	4-169
Krokar för bärkassar i bagageutrymmet ....	4-169
Taklast, fästen för lastbågar .....	4-170
Lastbågar, fästen .....	4-170
Takrelingar .....	4-171
Antenn för radio .....	4-172
Radioantenn .....	4-172
Rattreglage för radion .....	4-173
Radioreglage på ratten .....	4-173
Radiomottagning, allmänt .....	4-174
CD-skivor, information om hantering .....	4-176
USB-minnen, viktig information .....	4-179, 4-234
iPod, viktig information .....	4-180, 4- 239
Bluetooth - Allmän information .....	4-181
Röstkommandon .....	4-182
Radio med CD-spelare, alternativ 1 .....	4-183
Inställningar av radion .....	4-187
Telefoninställningar i radion .....	4-189
Systeminställningar i radion .....	4-194
DAB, digitalradio .....	4-197

Bluetooth, allmänt .....	4-206
Rattreglage för telefon .....	4-208
Telefonmeny .....	4-209
Röstigenkänning/röstkommandon .....	4-210
Radio med CD-spelare, alternativ 2 .....	4-219
Rattreglage för radion .....	4-222
Telefon ansluten till bilens system .....	4-249
Mobiltelefon ansluten till bilens system .....	4-249
Röstigenkänning/röstkommandon .....	4-259
Radioinställningar .....	4-269
Backkamera i radioenheten .....	4-276

### NYCKLAR



Bilens nyckelnummer medföljer vid leveransen av varje ny bil. Skilj noteringen med nyckelnumret från

nycklarna och förvara den på en säker plats. Anteckna också numret på en separat lapp och förvara den på ett annat säkert ställe. Slarva inte bort nyckelnumret. Det behövs vid beställning av nycklar.

Behöver du nya nycklar rekommenderar vi att du vänder dig till en Kia-verkstad.

#### Nyckel med transponder

- Används för att starta bilen med.
- Används för att låsa samt låsa upp dörrarna.
- Används för att låsa samt låsa upp handsfacket.

#### **⚠ VARNING**

**Endast originalnycklarna och eventuella nya nycklar som är beställda från en Kia-verkstad kan användas för att starta bilen.**

#### **⚠ VARNING**

##### **- Bilnyckeln/Smart Key**

**Om du lämnar barn ensamma i bilen, se till att du tar med din nyckel/Smart Key och att tändningen är i läge OFF.**

**Barn har en tendens att göra som föraren. Risken finns att de sticker in nyckeln i tändningslåset eller trycker på START-knappen och startar motorn och i värsta fall får bilen att röra på sig. De kan också leka med fönsterhissarna och klämma sig.**

**Låt aldrig bilen gå på tomgång när du lämnar den och barn sitter i bilen.**

#### Startspärr

Startspärren är ett elektroniskt stöldskydd som bara tillåter att bilen startas med rätt nyckel.

Systemet består av transpondrar i nyckelgreppen, en sändare i kupén samt en mottagare som känner av om rätt nyckel används för att starta motorn.

Om en felaktig nyckel används kan motorn inte startas.

#### *Bil med vanligt tändnings-/rattlås*

När nyckeln vrids till ON-läget känner systemet i bilen av om det är rätt nyckel. Om det är rätt nyckel lyser kontrollampan för startspärren i ca 30 sekunder för att visa att motorn kan startas.

#### Stäng av startspärren så att motorn kan startas

Vrid tändningsnyckeln till ON-läget.

#### Startspärren aktiveras (stöldskydd)

Startspärren aktiveras automatiskt när tändningen är i läge OFF.

**Bil med Smart Key och START-knapp**

När du trycker på START-knappen och väljer läge ON känner bilens system av om rätt Smart Key finns i bilen och motorn kan startas.

**Stäng av startspärren så att motorn kan startas**

Tryck på START-knappen och välj läge ON.

**Startspärren aktiveras (stöldskydd)**

Startspärren aktiveras automatiskt när tändningen är i läge OFF.

** VARNING**

För att förhindra stöld ska du inte förvara någon av bilens nycklar eller stöldskyddskoden, som är unik för varje fordon, i bilen.

**\* OBS**

När bilen ska startas får det inte finnas andra nycklar med transponderar i närheten av bilens nyckel. Det kan medföra att motorn inte startar.

** VIKTIGT**

*Ha inte metallföremål i närheten av bilens nyckel eller tändningslås. Metallföremål kan påverka transponderns signal så att det inte går att starta motorn.*

**\* OBS**

Nya nycklar kan endast beställas från auktoriserade Kia-verkstäder.

** VIKTIGT**

*Transpondern i nyckeln kräver inget underhåll och ska normalt fungera problemfritt i många år. Den kan dock sluta fungera om den utsätts för hårda stötar, statisk elektricitet, hög värme eller starkt solljus och fukt.*

** VIKTIGT**

*Gör inga ingrepp eller modifieringar i systemet för startspärren. Allt arbete måste utföras av auktoriserade Kia-verkstäder. Fel som uppstått på grund av felaktiga ingrepp omfattas inte av nybilsgarantin.*

## FJÄRRKONTROLL FÖR CENTRALLÅS

### ■ Typ A



OJD043244

### ■ Typ B - Smart Key



OJD042002

Lås/lås upp

### Typ A

- Tryck in den blanka knappen för att lossa spärren så att nyckelaxet kan fällas in. Infällt ax fälls ut automatiskt när du trycker in knappen. Akta fingrarna när det viks ut!

### ⚠ VIKTIGT

**Försök inte att fälla ihop nyckeln utan att trycka på knappen för nyckelns utfällningsmekanism, det kan skada nyckeln.**

### Typ B - Smart Key

- Håll in knappen 1 när nyckelaxet 2 ska lossas från fjärrkontrollen.

### ■ Typ A



OJD043245

### ■ Typ B - Smart Key



OJD042001

**Lås (1)**

1. Se till att alla dörrar, bakluckan och huven är stängda.
2. Tryck på lås-knappen.
3. Blinkerslamporna blinkar en gång för att markera att bilen är låst. (Motorhuv och bagagelucka måste vara stängda) På vissa modeller fällt också de yttre backspeglarna in när dörrarna låses, om knappen för speglarnas infällningsfunktion är i läge AUTO. Se avsnittet "Bakspeglar" i detta kapitel.

**\* OBS**

Dörrarna kommer inte att låsas om någon av dörrarna är öppen.

**Lås upp (2)**

1. Tryck på lås-upp-knappen.
2. Blinkerslamporna blinkar två gånger för att markera att dörrarna har låsts upp. På vissa modeller fällt också de yttre backspeglarna ut när dörrarna låses upp, om knappen för speglarnas infällningsfunktion är i läge AUTO. Se avsnittet "Bakspeglar" i detta kapitel.

**\* OBS**

Om du låst upp bilen och inte öppnar någon dörr inom 30 sekunder: Dörrarna låses automatiskt och de yttre backspeglarna viks ut om knappen för backspeglarna (typ B) är i AUTO-läget.

**Lås upp bakluckan (3)**

1. Håll in knappen för bakluckan i mer än 1 sekund.
2. Blinkerslamporna blinkar två gånger för att markera att bakluckan är upplåst.

**\* OBS**

- Om inte bakluckan öppnas inom 30 sekunder kommer den att låsas automatiskt igen.
- När du öppnat och stängt luckan låses den automatiskt.
- Texten HOLD på fjärrkontrollen markerar att du måste hålla in knappen mer än 1 sekund för att låsa upp bakluckan.

### Att tänka på för fjärrkontrollen

#### \* OBS

Fjärrkontrollen fungerar inte i följande fall:

- Om det sitter en nyckel i tändningslåset.
- Avståndet till bilen är för långt (mer än ca 10 m).
- Batteriet i fjärrkontrollen är för svagt.
- Andra fordon eller föremål kan störa signalen.
- Den störs av en radiosändare som finns i närheten.
- Om din fjärrkontroll är nära din mobiltelefon kan signalen störas av telefonen. Det kan förekomma speciellt när du samtalar i den, skickar SMS m m.

Se till att du inte har telefonen och fjärrkontrollen i samma ficka eller intill varandra i en väska.

Om fjärrkontrollen inte fungerar som den ska, lås upp och lås bilen med det integrerade nyckelaxet och kontakta en Kia-verkstad för att få problemet löst.

#### VIKTIGT

- *Fjärrkontrollen är känslig för vatten och andra vätskor. Fuktskador omfattas inte av nybilsgarantin.*
- *Signaler från fjärrkontrollen kan störas av andra elektromagnetiska vågor som kan finnas i omgivningen.*

#### VIKTIGT

*Modifiering av fjärrkontrollen kan innebära att utrustningen inte fungerar. Felfunktion beroende på ingrepp täcks inte av tillverkarens garanti.*

### Batteribyte i fjärrkontrollen

I fjärrkontrollen/Smart Key finns ett litiumbatteri som normalt räcker i flera år.

När det är dags att byta, gör så här:

**Typ A**

1. Bryt loss locket med en spårskruvmejsel eller liknande.
2. Byt till ett batteri av samma typ (CR2032) och kontrollera att + vänds åt rätt håll.
3. Tryck fast locket och testa funktionen.

**Typ B**

1. Bryt isär de två halvorna med en spårskruvmejsel eller liknande.



2. Särta på höljets två delar och ta ur elektronikenheten.



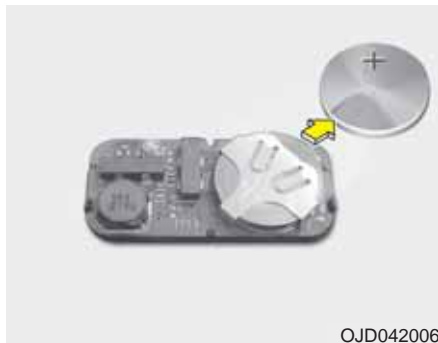

3. Vänd elektronikenheten så att du har batteriet uppåt, som på bilden ovan.
4. Ta loss batteriet.
5. Sätt i ett nytt batteri (CR2032) med "+" symbolen uppåt, som på bilden.
6. Lägg i elektronikenheten i höljet och tryck ihop de två delarna.

Om du inte kan göra batteribytet själv rekommenderar vi att du vänder dig till en Kia-verkstad. Om du behöver en ny fjärrkontroll måste du vända dig till en Kia-verkstad.

### **VIKTIGT**

- *Fjärrkontrollen/Smart Key ska normalt fungera problemfritt i många år. Den kan dock sluta fungera om den utsätts för hårda stötar, statisk elektricitet, hög värme, starkt solljus eller fukt.*
- *Om det uppstår något fel på fjärrkontrollen, vänd dig till en Kia-verkstad. Om du inte kan byta batteri själv rekommenderar vi att du vänder dig till en Kia-verkstad.*

### **VIKTIGT**

*Felaktig kassering av förbrukat batteri kan vara skadligt både för miljö och hälsa. Deponera ditt förbrukade batteri enligt gällande lokala föreskrifter.*

## SMART KEY - NYCKELFRI UPPLÅSNING AV DÖRRARNA OCH START AV MOTORN



OJD042001

### Smart Key - Nyckelfri låsning och upplåsning av dörrarna och bakluckan

1. Låsknapp
2. Lås-upp-knapp för dörrarna
3. Lås-upp-knapp för bakluckan\*

En Smart Key behöver man inte plocka fram när man ska låsa upp dörrarna eller bakluckan eller starta motorn.

Den fungerar också som en vanlig fjärrkontroll för dörrlåsen och bakluckans lås. Se en tidigare sida. Se följande avsnitt för mer detaljerad information.

\* Texten HOLD på fjärrkontrollen markerar att du måste hålla in knappen mer än 1 sekund för att låsa upp bakluckan.



OJD042008

### Lås dörrarna

1. Du ska ha din Smart Key nära bilen.
2. Se till att alla dörrar är helt stängda.
3. Tryck på knappen på utsidan av dörren.

4. Blinkerslamporna blinkar en gång för att markera att bilen är låst. (Motorhuv och bagagelucka måste vara stängda) På vissa modeller fälls också de yttre backspeglarna in när dörrarna låses, om knappen för speglarnas infällningsfunktion är i läge AUTO. Se avsnittet "Backspeglar" i detta kapitel.
5. Kontrollera att dörrarna är låsta genom att dra i dörrhandtaget.

### \* OBS

- Avståndet mellan dörrhandtaget och din Smart Key ska vara 0,7 m.
- Du kan inte låsa bilen utifrån om:
  - Din Smart Key är i bilen.
  - Tändningen är i läge ACC eller ON
  - Någon av dörrarna inte har stängts helt.

### Lås upp dörrarna

1. Du ska ha din Smart Key nära bilen.
2. Tryck på knappen på utsidan av dörren.
3. Alla dörrarna låses upp och blinkerslamporna blinkar två gånger för att markera att bilen är olåst. På vissa modeller fälls också de yttre backspeglarna ut när dörrarna låses upp, om knappen för speglarnas infällningsfunktion är i läge AUTO. Se avsnittet "Bakspeglar" i detta kapitel.

### \* OBS

- Avståndet mellan dörrhandtaget och din Smart Key ska vara 0,7 m.
- När din Smart Key finns på ca 0,7 m från bilen kan vem som helst låsa upp dörrarna med knappen på dörrhandtaget.
- Om du låst upp bilen och inte öppnar någon dörr inom 30 sekunder händer detta: Dörrarna låses automatiskt och de yttre backspeglarna fälls in om knappen för backspeglarna (typ A) är i AUTO-läget.

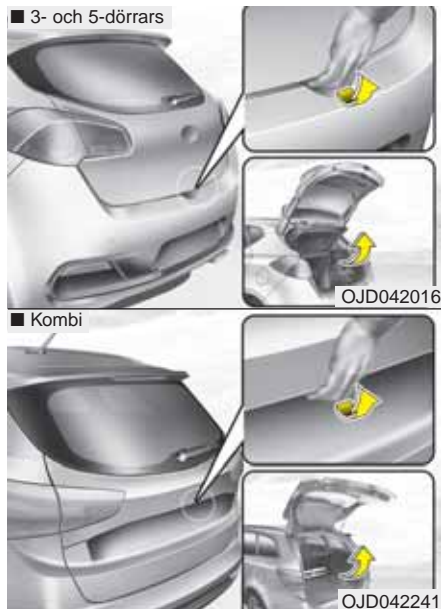

### Lås upp/öppna bakluckan

1. Du ska ha din Smart Key intill bakluckan.
2. Ta tag i handtaget för att låsa upp luckan.
3. Lyft upp luckan.

### \* OBS

- När bakluckan har öppnats och sedan stängts låses den automatiskt.
- Din Smart Key ska finnas 0,7 m från bakluckans handtag.

**\* OBS**

- Om du tappar bort din Smart Key kan du inte starta bilen. Den måste bogseras till en auktoriserad Kia-verkstad.
- Det går att ha högst 2 Smart Key till bilen. Skaffa omgående en ny om du tappar bort den ena. Vänd dig till en Kia-verkstad.
- En Smart Key kanske inte fungerar i dessa fall:
  - Den kan störas av en radiostation eller radiosändare på t ex en flygplats.
  - Den är nära en mobiltelefon eller kommunikationsradio.
  - Det finns en annan Smart Key nära.
 Om din Smart Key inte fungerar på grund av störningar, använd nyckelaxet för dörrlåsen. Om nyckelaxet inte fungerar, kontakta en Kia-verkstad.
- Om din fjärrkontroll är nära din mobiltelefon kan signalen störas av telefonen. Det kan förekomma speciellt när du samtalar i den, skickar SMS m m.  
Se till att du inte har telefonen och fjärrkontrollen i samma ficka eller intill varandra i en väska.

**⚠ VIKTIGT**

*Se till att din Smart Key inte kommer i kontakt med vatten eller andra vätskor. En fuktskada täcks inte av nybilsgarantin.*



OJD042002

**Om fjärrkontrollen inte fungerar**

Då kan du använda nyckelaxet för att låsa upp och låsa bilen.

1. Tryck på spärknappen (1) och ta loss nyckelaxet (2).
2. Lås upp genom att vrida bakåt och lås genom att vrida framåt.
3. När du sätter tillbaka nyckelaxet i fjärrkontrollen ska den fastna med ett klick.

## STÖDLARM



Om bilen är utrustad med stöldlarm finns ovanstående dekal på förarens sidoruta.

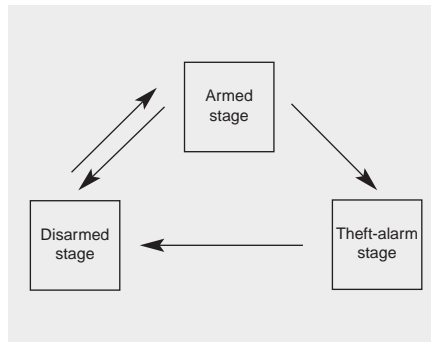

Larmet aktiveras automatiskt när låsknappen på fjärrkontrollen trycks in och ingen nyckel sitter i tändningslåset eller ingen Smart Key finns i bilen samt alla dörrar, huven och bakluckan är stängda. Om larmet utlöses hörs en siren och blinkerlamporna börjar blinka.

### Aktivering av stöldlarmet Med Smart Key

När du stannat bilen:

1. Stäng av motorn.
2. Alla dörrarna, bakluckan och huven ska vara helt stängda.
3. Med din Smart Key intill bilen trycker du på knappen på en av framdörrarnas handtag.

Att larmet aktiverats markeras av att blinkerslamporna blinkar.

Om bakluckan eller motorhuven inte stängts helt kommer larmet inte att aktiveras. Det ser du genom att blinkerlamporna inte blinkar.

Men om allt är stängt kommer blinkerslamporna att blinka en gång för att markera att stöldlarmet är aktiverat.

Lås dörrarna genom att trycka på låsknappen på din Smart Key.

När du gjort det blinkar blinkers-lamporna en gång för att markera att stöldlarmet är aktiverat.

Om någon av dörrarna, bakluckan eller motorhuvu inte stängts helt kommer blinkerslamporna inte att blinka och larmet inte att aktiveras. Men om allt är stängt kommer blinkerslamporna att blinka en gång för att markera att stöldlarmet är aktiverat.

### ***Aktivera stöldlarmet med fjärrkontrollen***

När du stannat bilen:

1. Stäng av motorn.
2. Alla dörrarna, bakluckan och huvu ska vara helt stängda.
3. Tryck på fjärrkontrollens låsknapp för att låsa dörrarna.

Blinkerslamporna kommer att blinka en gång för att markera att stöldlarmet är aktiverat.

Om någon av dörrarna, bakluckan eller motorhuvu inte stängts helt kommer blinkerslamporna inte att blinka och larmet inte att aktiveras. Men om allt är stängt kommer blinkerslamporna att blinka en gång för att markera att stöldlarmet är aktiverat.

- **Aktivera inte stöldlarmet om någon befinner sig i bilen! I så fall kommer larmet att utlösas när en passagerare öppnar en dörr.**
- **Om någon dörr, bakluckan eller motorhuvu öppnas inom 30 sekunder efter att larmet aktiverats stängs larmet automatiskt av.**

### **Larmet utlöses**

- Om en dörr öppnas utan att du tryckt på lås-upp-knappen eller ingen Smart Key finns nära bilen.
- Bakluckan öppnas utan att du tryckt på lås-upp-knappen eller ingen Smart Key finns nära bilen.
- Motorhuvu öppnas.

En siren ljuder och varningsblinkers blinkar i 27 sekunder om larmet inte stängs av. Stäng av larmet med lås-upp-knappen.

### Larmet stängs av

#### *Bil med nyckel typ A med fjärrkontroll*

- När du trycker på lås-upp-knappen.
- 3 sekunder efter att motorn startats.
- Tändningen är i läge ON i 30 sekunder eller mer.

#### *Bil med nyckel typ B - Smart Key*

- Du låser upp bilen med knappen på fjärrkontrollen.
- Du låser upp bilen med knappen på dörrhandtaget och din Smart Key finns inom räckhåll.
- Motorn startas.

När dörrarna låsts upp blinkar blinkerslamporna två gånger för att markera att bilen är olåst.

Om du inte öppnar någon dörr eller bakluckan inom 30 sekunder, efter att du tryckt på lås-upp-knappen, återaktiveras larmet automatiskt.

### \* OBS - Startspärren

- Om du inte kopplar bort startspärren med fjärrkontrollen, så kopplas den bort när du startar motorn.
- Om du tappar bort en nyckel, fjärrkontroll/Smart Key, vänd dig till en Kia-verkstad.



#### **VIKTIGT**

***Gör inga ingrepp i bilens larm-system, det kan medföra att larmet inte fungerar som det ska. Vänd dig till en Kia-verkstad om det uppstår något fel.***

***Fel som uppstår genom felaktigt ingrepp eller modifiering omfattas inte av bilens nybilsgaranti.***

## DÖRRLÅSEN

### ■ Typ A



ORP042235

### ■ Typ B



OJD042001

### Lås/lås upp dörrarna utifrån

#### Lås/lås upp dörrarna med fjärrkontroll/Smart Key

- Tryck på lås-upp-knappen.
- Med Smart Key kan du också låsa/låsa upp genom att trycka på dörrhandtagets knapp när du har din Smart Key i fickan eller i en väska.
- Öppna dörrarna med dörrhandtagen.
- När du stänger en dörr, se till att den stängs ordentligt.

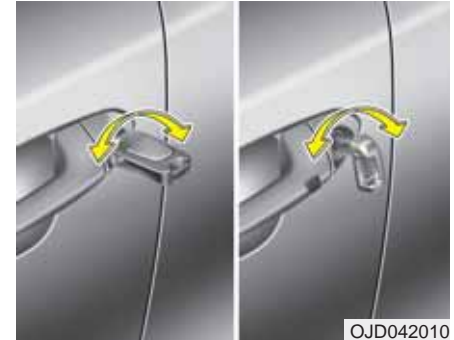

OJD042010

#### Lås/lås upp med nyckelaxet/metallnyckeln

Om det inte går att låsa/låsa upp med fjärrkontrollen/Smart Key, gör så här:

1. Nyckel med fjärrkontroll: Tryck på spärrknappen och fäll ut nyckelaxet.  
Smart Key: Dra loss nyckelaxet från fjärrkontrollen.
2. Stick in nyckelaxet i dörrlåset och vrid framåt för att låsa och bakåt för att låsa upp.
3. Alla dörrar låses normalt upp samtidigt, när du låser upp förardörren. Om det är något fel på centrallåset, låses bara förardörren upp.
4. När dörrarna stängs, se till att de går igen helt.



### \* OBS

- I sträng kyla finns det en viss risk att låsmekanismerna fryser.
- Om centrallåsningen skulle aktiveras genom låsning/upplåsning snabbt och många gånger i tät följd kan systemet automatiskt kopplas bort några minuter för att skyddas mot överbelastning.

### ⚠ VARNING

- Om du inte stänger dörren helt finns det risk att den öppnas under körning.
- Se till att ingen klämmer sig när en dörr stängs.



#### Låsning i en nödsituation (5-dörrars och kombi)

Om det uppstått något fel på centrallåset går det bara att låsa dörrarna med nyckelaxet i dörrlåsen.

Dörrar utan yttre dörrlås låser du så här:

1. Öppna dörren.
2. Stick in nyckelaxet i nödlåsningsslåset och vrid den till horisontellt läge för att låsa.
3. Stäng dörren ordentligt.



#### Låsa/låsa upp dörrarna inifrån bilen

##### Med dörrhandtaget

Om du öppnar en framdörr inifrån med dörrhandtaget låses den automatiskt upp.

Om dörrarna är låsta, låser du upp alla dörrarna genom att dra en gång i handtaget i förardörren.

För att öppna dörren, dra en gång till i handtaget.



OJD042014

### Med centrallås

Tryck på knappen.

- När du trycker på knappen för centrallåset låses alla dörrarna och lampan i knappen tänds.
- Om någon dörr är öppen, när du trycker på knappen, låses inte dörrarna.
- Om någon dörr är olåst lyser inte lampan.
- När du trycker en andra gång på knappen låses alla dörrarna upp.

### \* OBS

Om dörrarna har låsts med fjärrkontrollen eller Smart Key går det inte att låsa upp dem med knappen på instrumentpanelen.

### ⚠ VARNING - Fel på dörrlåsen

Om dörrarna inte går att låsa upp inifrån vid första försöket, prova en gång till eller gör så här:

- Dra i något av de andra dörrhandtagen.
- Öppna sidorutan och öppna dörren utifrån.
- Klättra över till bagageutrymmet och öppna bakluckan. Se beskrivning några sidor längre fram i detta kapitel.

### ⚠ VARNING - Dörrarna

- Se till att dörrarna alltid är ordentligt stängda när bilen är i rörelse.
- Se upp bakåt innan en dörr öppnas så att den inte skadar någon cyklist, motorcyklist eller gående.

### ⚠ VARNING - Olåst bil

Ta alltid med bilens nyckel, sätt an parkeringsbromsen, stäng alla rutor och lås bilen när du lämnar den.

### ⚠ VARNING - Överhettad kupé

En solig dag kan bilen bli mycket varm invändigt. Undvik därför att lämna barn och husdjur ensamma i bilen. De kan då bli uttorkade och i värsta fall dö.

### Stöldskyddslåsning

Vissa modeller kan vara utrustade med stöldskyddslåsning, som innebär att det inte går att öppna dörrarna med handtagen på insidan av dörrarna. Detta försvårar för en tjuv, som t ex slagit sönder en ruta, att komma in i bilen.

Stöldskyddslåsningen aktiveras/avaktiveras endast när du låser/låser upp bilen med fjärrkontrollen eller Smart Key.

#### **⚠ VARNING**

**Stöldskyddslås inte bilen om någon är kvar i den. Bilen kan inte öppnas inifrån annat än med fjärrkontrollen eller med en Smart Key.**

### Dörrlåsfunktioner

#### ***Automatisk upplåsning vid krock.***

Om bilen krockar och någon krockkudde utlöser så låses dörrarna automatiskt upp.

#### ***Automatisk låsning när bilen körs***

Dörrarna låses automatiskt när bilen kommit upp i 15 km/tim.

#### ***Automatisk upplåsning av dörrarna***

##### **Med ratt-/tändningslås:**

När nyckeln tas ur tändningslåset.

##### **Med Smart Key:**

När tändningen är i läge OFF.

#### ***Växelväljarens påverkan på dörrlåsen***

- Dörrarna låses automatisk när växelväljaren flyttas från P-läget.
- Dörrarna låses automatisk upp när växelväljaren flyttats till P-läget.

Du kan aktivera eller avaktivera ovanstående låsfunktioner. Se avsnittet "Inställningar" i detta kapitel.



### **Barnsäkra dörrlås (5-dörrars och kombi)**

För att göra bakdörrarna barnsäkra, gör så här:

1. Öppna bakdörrarna.
2. För in nyckelaxet eller en skruvmejsel i hålet (1) och vrid moturs, som pilen visar. När barnspärren är i låst position så kan inte bakre dörrarna öppnas inifrån.
3. Stäng dörrarna.

Bakdörrarna ska nu bara kunna öppnas med handtaget på utsidan (2).

Kontrollera att de inte kan öppnas med handtagen på dörrarnas insidor (3).

För att koppla bort spärren, vrid tillbaka reglaget.

 **VARNING - Bakdörrarnas  
lås**

Se alltid till att bakdörrarna inte går att öppna inifrån när barn ska färdas i bilen. Då kan de av misstag inte öppna en dörr och riskera att falla ur bilen.

## BAKLUCKAN

### ■ 3- och 5-dörrars

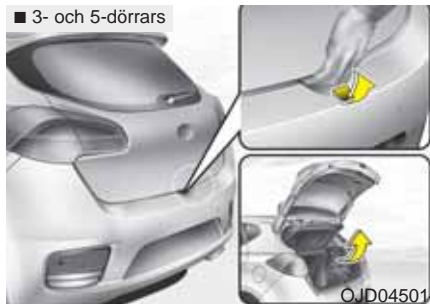

### ■ Kombi



### Manuellt öppningsbar baklucka

- Luckan låses/låses upp samtidigt som dörrarna med fjärrkontroll, Smart Key eller centrallåsknappen på panelen.

- Du kan låsa upp bakluckan separat genom att hålla in bakluckans lås-uppknapp i ca 1 sekund. Eller om du tar tag i luckhandtaget när du har din Smart Key intill bilen.
- När luckan är olåst tar du tag som bilden ovan visar och lyfter luckan.
- När du sedan stänger luckan låses den automatiskt. (Under förutsättning att alla dörrarna är låsta)

### \* OBS

I sträng kyla finns det en viss risk att låsmekanismen fryser.

### ⚠ VARNING

Se till att ingen står i vägen för luckan när den öppnas.

### ⚠ VIKTIGT

Om luckan inte är helt stängd under körning kan lyftfjädrarna och låsmekanismen skadas.



\* Anm. Bilden visar bakluckan på 5-dörrarsmodellen.

### Stäng

Fäll ner luckan och tryck igen den om den inte stänger sig själv.

### ⚠ VARNING

Se till att ingenting kommer i kläm när bakluckan stängs.

**⚠ VIKTIGT**

Se till att inget föremål finns i närheten av låsbygeln när bakluckan skall stängas. Det kan skada låsmekanismen.

**⚠ VARNING - Avgaser**

Om bakluckan inte är helt stängd kan giftiga avgaser sugas in i bilen. Om luckan måste vara öppen, kör kupéfläkten på högsta hastighet och ventileras genom kupén.

**⚠ VARNING - Last**

Lasta de tyngsta föremålen längst fram och underst och surra all tung last. Lasta aldrig högre än till överkant av ryggsstöden.



OJD042017

\* Anm. Bilden visar bakluckan på 5-dörrarsmodellen.

**⚠ VARNING**

- Se till att alla som åker i bilen känner till att bakluckan kan öppnas inifrån med nödöppningsreglaget.
- Använd reglaget endast i nödsituationer.

**Bakluckan kan nödöppnas inifrån**

Nödöppning av bakluckan inifrån bilen  
Gör så här:

1. Stick in en nyckel eller liknande i spåret.
2. Tryck spärren åt höger som bilden visar.
3. Knuffa upp bakluckan.

## SIDORUTOR

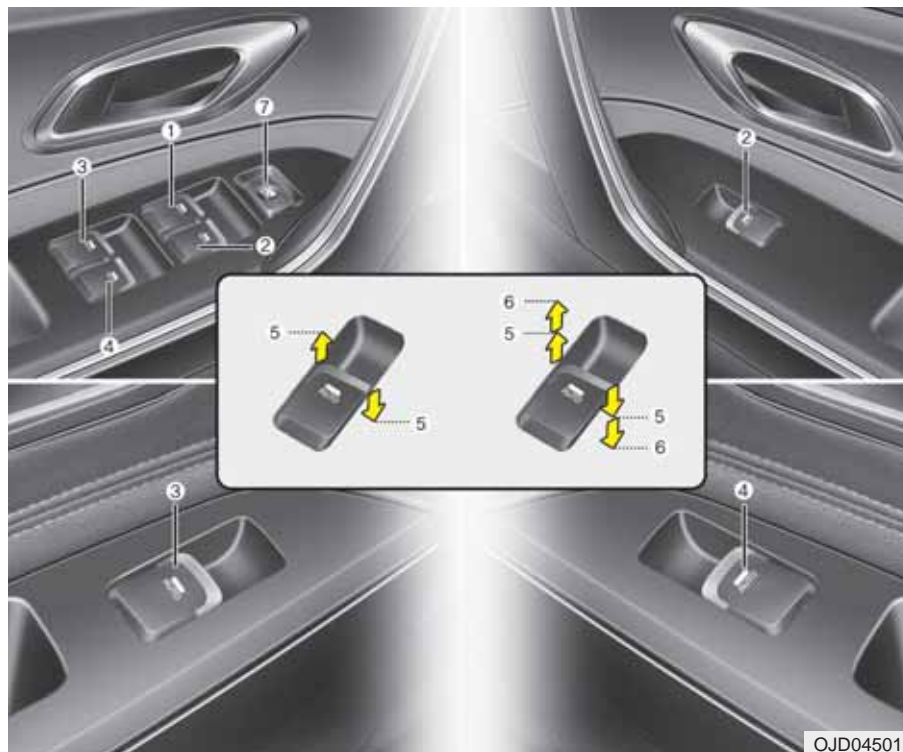

### Reglagen för de elektriska fönsterhissarna

- (1) Förarens sidoruta
- (2) Rutan på höger framdörr
- (3) Rutan på vänster bakdörr (5-dörrars och kombi)
- (4) Rutan på höger bakdörr (5-dörrars och kombi)
- (5) Öppna/stäng
- (6) Ett-tryck-öppning/-stängning
- (7) Knapp som spärrar reglagen på alla dörrar utom på förardörren

### \* OBS

I sträng kyla finns det en viss risk att hissmekanismerna fryser.

OJD045018

### Elektriska fönsterhissar

Det finns reglage för fönsterhissarna på samtliga dörrar. På förardörren finns reglage för samtliga sidorutor.

Föraren har också en spärrknapp som kan spärra reglagen för det bakre sidorutorna.

Rutorna kan öppnas/stängas ca 30 sekunder när motorn stannats och tändningen är i läge ACC eller LOCK, om ingen framdörr öppnas under den tiden.

### \* OBS

Om du kör med en bakre sidoruta öppen eller bägge bakre sidorutorna öppna kan det uppstå pulserande vindstötter i bilen. Öppna i så fall de främre sidorutorna ett par centimeter. Om en öppen taklucka orsakar vindstötter kan du prova att stänga luckan något.

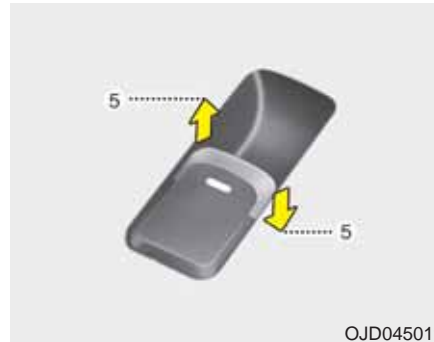

OJD045019

#### Knapp typ A - För att öppna/stänga

Pil uppåt (5) = Stäng

Pil nedåt (5) = Öppna



OJD045020

#### Typ B - För att öppna/stänga

Pil uppåt = Stäng

Pil nedåt = Öppna

När knappen trycks ner eller lyfts förbi spärrläget (5) och till ändläget (6) går rutan hela vägen ner alternativt upp när man släppt knappen.

Rutans rörelse går dock att stoppa genom att man trycker på knappen (om rutan är på väg upp) och lyfter (om den är på väg ner).



### \* OBS

Om batteriet har varit urladdat eller bortkopplat måste systemet för fönsterhissarna återställas. Gör så här:

1. Slå på tändningen (ON).
2. Stäng rutan och håll kvar knappen i stängningssläget i minst 1 sekund efter att rutan stängts helt.



#### Klämskydd för förarens sidoruta (Fönsterhiss typ B)

Om något kommer i kläm när rutan stängs med ett-tryck-funktionen stannar rutan och sänks automatiskt till 30 cm öppning.

Om något kommer i kläm när knappen hålls lyft hela tiden, stannar rutan och sänks ca 25 mm.

Om knappen lyfts upp igen inom 5 sekunder efter att klämskyddet aktiverats fungerar inte klämskyddet.

### \* OBS

Klämskyddet fungerar bara när rutan ska gå hela vägen upp när knappen lyfts för snabbstängning (ett-tryck-funktion).

#### **⚠ VARNING**

- Klämskyddet fungerar endast för förarens ruta och när den stängs med "ett-tryck-funktionen". Skyddet fungerar inte heller de sista 4 mm innan rutan stängts.
- Kontrollera alltid så att ingen kommer i kläm när en ruta ska stängas.



OJD045021

### **Knapp för att spärra fönsterhissarna (5-dörrars och kombi)**

När spärrknappen på förardörren är nedtryckt är reglagen för fönsterhissarna på bakdörrarna spärrade.

Då fungerar reglagen så här:

- Med reglagen på förardörren kan alla rutorna öppnas/stängas.
- Med reglaget på höger framdörr kan den rutan öppnas/stängas.
- Reglagen på bakdörrarna kan inte öppna/stänga de bakre sidorutorna.

### **⚠ VIKTIGT**

- För att det inte ska uppstå några skador på fönsterhissarna och riskera att säkringen brinner av bör bara en ruta i taget manövreras.
- Manövrera inte samma ruta åt motsatt håll med knappen på förardörren och en annan knapp.

### **⚠ VARNING**

- Lämna aldrig din nyckel/Smart Key kvar i bilen.
- Lämna inte barn ensamma i bilen samt se till att de inte leker med fönsterhissarna och klämmer sig. Tryck ner spärrknappen så att reglagen på bakdörrarna inte kan användas när barn färdas i bilen.
- Kontrollera alltid så att ingen kommer i kläm när en ruta ska stängas.
- Se till att ingen sticker ut en arm när en ruta är öppen och bilen är i rörelse.

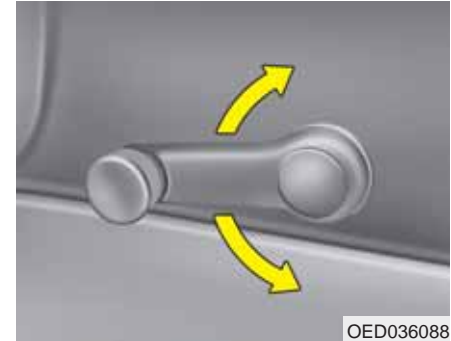

OED036088

### **Manuellt manövrerade fönster (5-dörrars och kombi)**

Vissa modeller kan vara utrustade med fönstervevar.

### **⚠ VARNING**

Se till att ingen klämmer sig när en ruta stängs.

## MOTORHUVEN

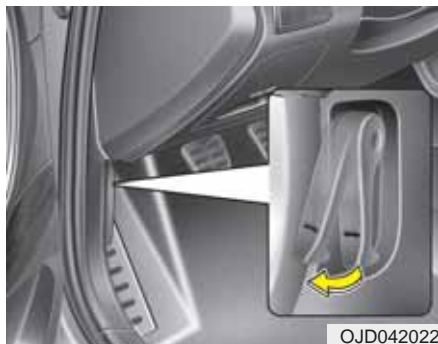

### Öppna huven

1. Dra i handtaget för att öppna motorhuven. Den öppnas då lite grann.

#### **⚠ VARNING**

När du ska öppna huven bör bilen stå plant och motorn vara avstängd. Lägg i 1:ans växel eller backen (P för automat) och sätt an parkeringsbromsen.



2. Skjut säkerhetsspärren som pilen i den infällda bilden visar för att frigöra huven helt och lyft den.



3. Lossa huvstödet från clipset.  
4. Stick in det i hålet i huven. Se pilen.

#### **⚠ VARNING - Risk för brännskador**

Om motorn varit igång är många komponenter i motorrummet varma. Var försiktig så att du inte bränner dig.

## Stäng huven

1. Kontrollera först i motorrummet:
  - Att alla påfyllningslock och mätstickor är på plats.
  - Att inget ligger löst i motorrummet, t ex trasor eller verktyg.
2. Tryck fast huvstaget i clipset.
3. Sänk huven tills öppningen är ca 30 cm. Släpp huven och kontrollera att den är ordentligt låst.

### VARNING

- Innan huven stängs, kontrollera att alla påfyllningslock är ordentligt fastskruvade och att inga verktyg, arbetshandskar, trasor eller annat brännbart material finns i motorrummet.
- Se till att inget ligger i vägen när huven ska stängas. Den kan skadas.

### VARNING

- Kontrollera noga att huven är ordentligt låst innan bilen körs. Annars finns det risk att den blåser upp och blockerar sikten helt.
- Se till att huvstödet sitter som det ska innan du lutar dig in i motorrummet. Då kan motorhuven inte falla ner och orsaka skada.
- Kör aldrig bilen när huven stöttad av huvstaget.

## TANKLUCKA OCH TANKLOCK



### Öppna tankluckan

1. Öppna luckan genom att trycka i bakkant på den.

### \* OBS

Dörrarna måste vara olåsta när du öppnar och stänger tankluckan.



2. Vik ut luckan (1).
3. Vrid loss tanklocket (2) och haka fast det på luckans insida.
4. Tanka

### \* OBS

Vintertid kan luckan eventuellt frysa fast. Knacka i så fall försiktigt på den för att spräcka sönder isen. Använd eventuellt avisningsprej eller kör in bilen i ett varmgarage. Bryt aldrig på luckan.

### Efter tankningen

1. Skruva fast locket så att det hörs ett ljudligt klick.
2. Tryck i bakkant på luckan för att stänga den

### ⚠ VARNING - Tankning

- Det kan förekomma ett visst övertryck i tanken. Lossa därför tanklocket sakta och låt övertrycket pusa ut innan du skruvar loss det helt.
- Avsluta tankningen helt när pumpen slår ifrån första gången. Försök inte fylla på lite extra.
- Kontrollera att tanklocket är ordentligt åtdraget efter tankningen.

### ⚠ VIKTIGT

*Avsluta tankningen när bensinpumpen slår ifrån första gången. Försök inte fylla på lite extra. Kontrollera efter tankning att tanklocket är ordentligt fastskruvat.*

**⚠ VARNING - Tankning**

Bilbränslet är eldfarligt. Följ därför nedanstående anvisningar i samband med tankning.

- Följ anvisningarna på bensinstationen.
- Eliminera risken för statisk elektricitet genom att vidröra bilen innan du lyfter av munstycket från pumpen.
- Kliv inte in i bilen när den tankas så att det uppstår statisk elektricitet när du tar i eller sätter dig i sätet. Om du måste in i bilen vidrör först en metalldel på den.
- Om du ska fylla en reservdunk, placera den på marken, låt den inte stå kvar i bilen. Använd endast godkänd reservdunk och se till att den sedan blir ordentligt surrad i bilen.
- Tala inte i mobiltelefon i samband med tankning.
- Motorn ska alltid vara avstängd i samband med tankning och tanklocket ska vara ordentligt åtskruvat innan motorn startas efter tankning.

(forts)

(forts)

- Rökning och öppen eld eller något som kan orsaka gnistbildning får inte förekomma i samband med tankning.
- Om brand skulle uppstå i samband med tankning, se till att komma bort från bilen.

**⚠ VIKTIGT**

- *Var noga med att endast tanka bilen med det bränsle som är angivet under "Bränslerekommendation" i kapitel 1.*
- *Om du tappat bort tanklocket och måste skaffa ett nytt, se till att det blir ett original Kia tanklock eller likvärdigt. Ett felaktigt tanklock kan medföra fel i bränslesystemet och avgasreningen. Vi rekommenderar därför att du vänder dig till en Kia-verkstad.*
- *Om du spillar bränsle på lacken, tvätta omgående bort det så att det inte blir några lackskador.*
- *Efter tankningen, skruva fast locket tills det hörs ett ljudligt klick så att bränsle inte kan läcka ut.*

## PANORAMAGLASTAK



### Taklucka - Panoramaglastak

Luckan kan öppnas bakåt eller vinklas upp i bakkant.

Tändningen måste vara i läge ON när glasluckan manövreras med knappen i takpanelen.

### \* OBS

- Vintertid finns det risk att luckan fryser fast.
- Om du ska öppna luckan efter att bilen tvättats eller efter ett regn, se till att det är torrt på taket.



### VIKTIGT - Elmotorn

**Släpp knappen när luckan nått sitt ändläge, annars kan elmotorn skadas.**



### Varningsljud för öppen taklucka

En varningssignal ljuder i ca 7 sekunder och information visas i displayen om takluckan inte är helt stängd.

I bil med Smart Key:

När tändningen är i läge OFF och förardörren öppnas.

I bil med tändningslås:

När nyckeln tas ur tändningslåset och förardörren öppnas.

Se till att takluckan är helt stängd när du lämnar bilen.



OJD042028

### Solskydd

- För att skjuta solskyddet bakåt finns en separat knapp. Tryck i bakkant på knappen (1).
- Solskyddet kan bara stängas när takluckan är stängd.
  - Tryck i framkant på knappen (2).
  - eller
  - Öppna takluckan.

Om du vill stoppa solskyddets rörelse, tryck snabbt på knappen.



OJD042029

### Öppna/skjut takluckan bakåt

#### *När solskyddet är stängt*

Du öppnar takluckan genom att dra knappen bakåt. Luckan öppnas helt. Om du vill stoppa luckans rörelse, peta till eller dra i knappen. Solskyddet följer med luckan.

#### *När solskyddet är öppet*

Du öppnar takluckan genom att dra knappen bakåt.

Om du vill stoppa luckans rörelse, peta till på eller dra i knappen.



OJD042030

### Vinkla upp luckans bakkant

#### *När solskyddet är stängt*

För att vinkla upp/stänga takluckan, tryck knappen uppåt. Luckan glider först bakåt och vinklas sedan upp.

Om du vill stoppa luckans rörelse, peta till eller dra i knappen.

Solskyddet följer med luckan.

#### *När solskyddet är öppet*

Du vinklar upp luckan genom att trycka knappen uppåt.

Om du vill stoppa luckans rörelse, peta till på eller dra i knappen.



### Stäng takluckan och solskyddet

Tryck knappen framåt så stängs takluckan.

Stäng sedan solskyddet genom att trycka i nederkant på den vänstra knappen (2).

Om du vill stoppa luckans rörelse, peta till på eller dra i knappen.

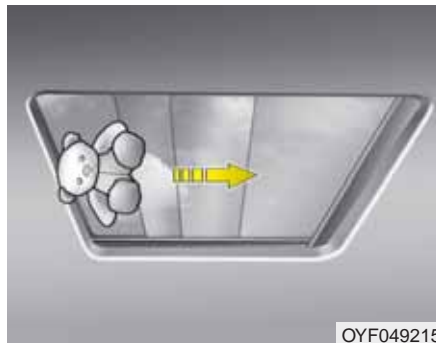

### Klämskydd

Om något kommer i kläm när luckan håller på att stängas stannar den automatiskt och öppnas en bit.

Klämskyddet fungerar inte för smala föremål som kommer mellan luckan och kanten, t ex ett finger.

### **⚠ VARNING - Takluckan**

- Se till att ingen kommer i kläm när takluckan stängs.
- Stick inte ut något genom takluckan när bilen är i rörelse.
- Vid en kollision eller om bilen slår runt kan glastakluckan gå sönder. Det betyder att en åkande som inte är fastspänd i säkerhetsbältet kan kastas ur bilen.
- Det är lag på att alla i bilen ska ha bältena fastspända när bilen är i rörelse.

**⚠ VIKTIGT**

- *Rengör lite då och då skenorna som takluckan löper på.*
- *Försök inte öppna takluckan om det är minusgrader eller om den är täckt med is eller snö. Den kan ha frusit fast och då kan elmotorn skadas.*
- *Öppna inte takluckan om den är blöt på grund av att du nyss tvättat bilen eller på grund av regn.*

**Återställning av takluckans funktion**

Om batteriet varit bortkopplat eller urladdat måste takluckans funktioner återställas. Gör så här:

1. Starta motorn.
2. Stäng luckan med knappen i taket.
3. Släpp knappen.
4. Håll knappen framåt (stängning) i ca 10 sekunder, tills den fungerar så här:

ÖPPNAS BAKÅT → VINKLAS UPP I BAKKANT

5. Släpp knappen.
6. Håll knappen framåt (stängning), tills den fungerar så här:

LUCKAN OCH SOLSKYDDET  
ÖPPNAS BAKÅT → LUCKAN  
STÄNGS → SOLSKYDDET STÄNGS

Nu ska takluckans funktion vara återställd.

Om du behöver hjälp med återställningen rekommenderar vi att du anlitar en Kia-verkstad.

**\* OBS**

Om du inte gör den här återställningen, efter att batteriet varit bortkopplat eller urladdat, kommer takluckan kanske inte att fungera som den ska.

### STYRNING

#### Elektrisk styrservo

Servon fungerar endast när motorn är igång. Det går dock att styra bilen om motorn inte går eller om det uppstår fel på servon, men det krävs mer kraft. Servoeffekten är störst vid låg hastighet och avtar när farten ökar. Bilen blir därmed lättstyrd vid parkeringsmanövrer och körkänslan blir bättre högre hastigheter.

Om styrningen inte känns normal, rekommenderar vi att du vänder dig till en Kia-verkstad för kontroll.

#### \* OBS

Följande kan hända under normala omständigheter:

- EPS varningslampan tänds inte.
- Styrningen känns trögare när tändningen är på. Det kan bero på att systemet gör en självdiagnos. När den är avslutad ska styrningen kännas normal igen.
- Ett klickljud hörs när tändningens läge ändras till ON eller LOCK/OFF.
- Ett visst ljud från servons elmotor kan höras i låg fart och när bilen står stilla.
- Om det uppstår något fel på den elektriska styrservon tänds eller blinkar varningslampan i panelen. Du kommer också att märka det genom att bilen blir tungstyrd. I så fall rekommenderar vi att du kontaktar en Kia-verkstad.
- När det är kallt ute kan det höras vissa ljud från servostyrningen. Det är normalt och ljuden ska försvinna när motorn blivit varm.

(forts)

(forts)

- Om bilen står stilla och du vrider ratten helt åt höger och vänster, kommer styrningen att bli trögare. Det är inget fel utan en skyddsfunktion för styrservon. Styrningen kommer att gå normalt lätt efter en stund.
- Om lampan för dålig laddning tänds eller om batteriet har låg spänning, beroende på laddnings- eller batterifel, kan bilen bli tungstyrd.

## Justering av ratten

Justera ratten så att körställningen blir bekväm och att det går lätt att se alla mätare och kontrollampor.

Du kan också höja ratten maximalt för att lättare kunna kliva in i och ur bilen.

### **⚠ VARNING**

- Justera aldrig ratten när bilen är i rörelse. Det kan medföra att du tappar kontrollen över den.
- Efter justering, kontrollera att ratten är låst i önskat läge. Testa genom att försöka höja/sänka ratten.



Ratten kan justeras både i höjd- och längdled:

1. Tryck ner spärrhandtaget (1).
2. Justera ratten i höjd (2) och i längdled (3).
3. Lås ratten i rätt läge genom att dra upp spärrhandtaget (1).



## Eluppvärmd ratt

Men tändningen i läge ON kan du sätta på och stänga av värmen i ratten med knappen på instrumentpanelen.

### \* OBS

Om du inte stänger av värmen inom ca 30 minuter stängs den av automatiskt.

■ Typ A



■ Typ B



OJD042165SW/OJD042166SW/OJD045189SW/OJD045190SW

När värmen är på lyser lampan i knappen och du ser information i displayen.

## **VIKTIGT**

*Du får inte montera något på rattkranen. Det kan orsaka fel på uppvärmningen.*



## **Signalhorn**

Tryck på symbolen på ratten för att signalera.

Kontrollera regelbundet att signalhornet fungerar.

## **\* OBS**

Signalhornet fungerar endast när du trycker på eller intill symbolen.

## **VIKTIGT**

*Slå inte på ratten för att signalera och tryck inte med något vasst på den.*



### Flexsystem - Justera styrservohjälpen

Du kan anpassa styrningen efter dina egna önskemål eller beroende på vägunderlaget.

Det finns tre olika lägen.

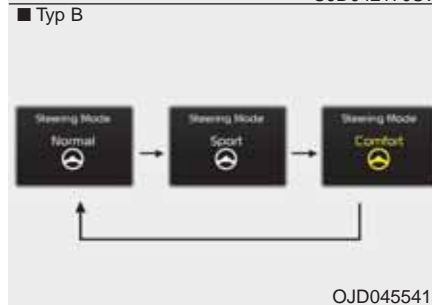
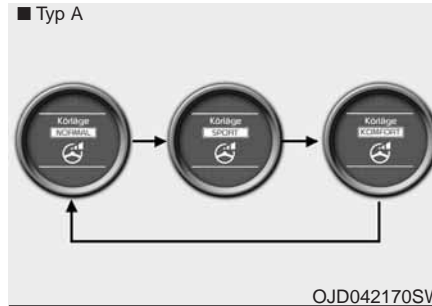

När du trycker på knappen på ratten visas aktuell inställning i displayen

Om du trycker en gång till på knappen inom 4 sekunder ändras bilden stegvis enligt ovan.

Om du inte trycker på knappen en andra gång inom 4 sekunder återgår displayen till att visa närmast föregående information.



### Servostyrning/inställning - Normal

Med denna inställning ger styrservon medium styrhjälp/servoeffekt.



## Servostyrning/inställning - Komfort/City

Med denna inställning ger styrservon maximal styrhjälp/servoeffekt. D v s det går lätt att vrida ratten när du kör sakta samt vid parkeringsmanövrer.



## Servostyrning/inställning - Sport

Styrservon ger bara lite styrhjälp/servoeffekt. Den här inställningen är lämplig vid landsvägskörning eftersom den ger bäst styrkänsla.

## ⚠ VIKTIGT

- När du trycker på knappen på ratten, för att ändra inställning, visas önskad inställning direkt i displayen. Men ändringen av styrservoeffekten sker inte lika direkt. Det tar en liten stund efter att du vridit lite på ratten.
- Undvika att ändra inställning under körning.
- Om det uppstår något fel på styrservon går det inte att välja inställning.

## BACKSPEGLAR

### Manuellt avbländningsbar inre backspegel

Justera alltid backspeglarna innan du börjar köra.

#### **⚠ VARNING - Bakåtsikt**

Lasta inte baktill så att du inte har fri sikt genom bakrutan.

#### **⚠ VARNING**

Av säkerhetsskäl ska du justera alla speglar innan du kör iväg och inte under körning.

#### **⚠ VARNING**

Gör inga modifieringar på den inre backspeglarna och montera inte en vidvinkelbackspegel. Den kan orsaka skador vid en eventuell olycka eller om krockkuddarna utlöser.



#### **Avbländning**

Med den lilla spaken nedtill på spegeln justerar du den för dagsljus eller mörkerkörning. Normalt ska spaken vara tryckt framåt. Om du bländas av ljuset från bakomvarande fordon, dra spaken bakåt.

*Tänk på att sikten genom backspeglarna försämras i mörkerläget.*

### Automatiskt avbländningsbar inre backspegel

När motorn är igång mäter en sensor ljusstyrkan som träffar spegeln och en kemisk reaktion dämpar spegelns reflexion om ljuset är så starkt att föraren riskerar att bli bländad.

När backväxeln läggs i sker ingen dämpning av ljuset. Föraren får optimal sikt med backspeglarna.

#### **⚠ VIKTIGT**

***Vid rengöring av spegeln, fukta en mjuk trasa eller mjukt papper med fönsterputsmedel. Spreja aldrig direkt på spegeln.***





### Avbländningsfunktionen ON/OFF

- Tryck på ON/OFF-knappen (1) för att aktivera alternativt stänga av funktionen för avbländning.
- När tändningen slås på (ON) aktiveras alltid funktionen för automatisk avbländning och markeras av en lysdiod.

### Yttre backspeglar

Kontrollera alltid före körning att backspeglarna är korrekt inställda.

Fäll in speglarna om bilen parkeras på en smal gata eller en trång parkeringsplats.

#### **⚠ VARNING - Bakåtsikt**

- Ytterbackspegeln är konvex, vilket innebär att fordon som syns i backspegeln är närmare än de ser ut att vara.
- För att kunna bedöma avståndet korrekt, titta i den inre backspegeln eller bakåt.

#### **⚠ VIKTIGT**

**Spegelglaset är repkänsligt. Skrapa därför inte bort is.**

**Om spegeln frusit fast, tvinga den inte till ett annat läge. Använd en avisningsspray eller varmt vatten.**

#### **⚠ VARNING**

**Gör inga justeringar av speglarna när bilen är i rörelse.**



### Reglage för inställning

Vicka den lilla spaken (1) mot den spegel som ska justeras.

Tryck sedan på reglaget runt om spaken för att justera spegeln uppåt-nedåt-höger-vänster.

Återställ spaken till mittläget efter justeringen.

**⚠ VIKTIGT**

- *Speglarna stannar när de nått sina ändlägen men motorn fortsätter att arbeta så länge reglaget hålls nedtryckt. Släpp därför reglaget när spegeln stannat, så att elmotorn inte överbelastas.*
- *Justera inte spegeln manuellt, den kan skadas.*



OJD042034

**Manuellt fällbara speglar**

Vik in de yttre backspeglarna vid passage genom trånga portar eller om bilen parkeras på en smal gata eller trång parkeringsplats.



OJD042035

**Elektriskt fällbara backspeglar**

Du kan fälla in/ut speglarna med knappen ovan eller välja om speglarna ska fällas in ut automatiskt när du låser/låser upp dörrarna med fjärrkontrollen/Smart Key.

Knappens lägen:

1. Nedtryckt Upptill: Spegelarna i normalt körläge.
2. Nedtryckt Nedtill: Spegelarna fälls in.
3. Auto-läge i bil med tändningsnyckel: Spegelarna fälls in/ut när du låser/låser upp dörrarna med fjärrkontrollen.

4. Auto-läge i bil med Smart Key:  
Speglarna fälls in/ut när du låser/låser  
upp dörrarna.

 **VIKTIGT**

*Speglarna kan justeras även med när tändningen är av. Tänk dock på att de förbrukar ström eftersom batteriet inte laddas när motorn inte är igång.*

 **VIKTIGT**

*Fäll inte in spegeln manuellt, det kan skada elmotorn i den.*

## MÄTARE, VARNINGS- OCH KONTROLLAMPOR (TYP A)



1. Varvräknare
2. Hastighetsmätare
3. Bränslemätare
4. Varnings- och kontrollampor
5. Kontrollampor för blinkers
6. Display

\* Det kan se något annorlunda i din bil jämförd med bilden. Se mer i detalj på de följande sidorna.



### Dimmer för instrumentbelysningen

Ljusstyrkan i instrumentbelysningen kan justeras med reglaget till vänster om ratten, när tändningen är i läge ON.

Tryck upptill alternativt nedtill på knappen.

Inställd ljusstyrka visas i displayen.



### Mätare

#### Hastighetsmätare

Hastighetsmätaren visar aktuell hastighet.

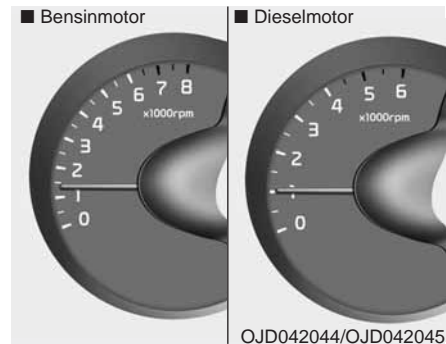

### Varvräknare

Mätaren visar motorns varvtal/minut. Ta den till hjälp för att göra upp- och nedväxlingar vid rätta varvtalen.

Nålen i mätaren kan röra sig en aning när tändningen är i läge ACC eller ON. Det är fullt normalt. Visningen blir korrekt när motorn är igång.

### VIKTIGT

**Varva inte motorn så att nålen kommer in i den röda zonen. Det kan medföra motorskador.**

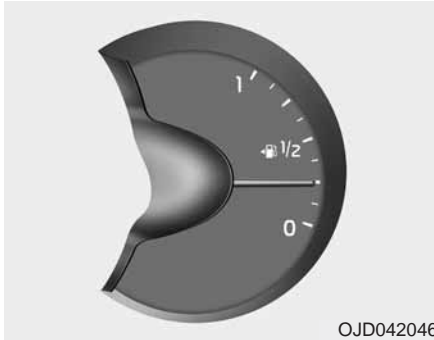

OJD042046

### Bränslemätare

Mätaren visar ungefär hur mycket bränsle som finns kvar i bränsletanken

### \* OBS

- Tanken rymmer 50 liter.
- Bränslemätaren har en varningslampa som komplement. Lampan tänds när bränslenivån börjar närma sig tom tank.



### **VARNING - Låg bränslenivå**

Du kan råka ut för en olycka om motorn stannar under körning på grund av att bränslet tar slut.



### **VIKTIGT**

*Tanka i god tid så att du aldrig riskerar att köra slut på bränslet. Om bränslet tar slut kan det resultera i att motorn misständer, vilket kan medföra allvarliga skador på katalysatorn.*



OJD042058

### Mätare för kylvätsketemperaturen

Temperaturen visas när tändningsnyckeln är i läge ON.

Kör inte bilen om motorn är överhettad. Se anvisningarna i kapitel 6.

## ⚠ VIKTIGT

Om indikeringen i mätaren närmar sig 130°C finns risk för överhettning och motorskador.

Stanna bilen och se avsnittet "Överhettad motor".

## ⚠ VARNING

Lossa aldrig kylarlocket eller locket på kylvätskebehållaren när motorn är varm. Övertryck i systemet medför att ånga kan strömma ut och orsaka brännskador.



OJD042231/OJD042232

### Växlingsindikator för ekonomisk körning (bilar med manuell växellåda)

Växla upp eller ner till den växel som visas.

▲ 3: Siffran + pilen vänd uppåt är en uppmaning att växla upp till den högre växel, som siffran visar. I detta fall från 2:an till 3:an.

▼ 3: Siffran + pilen vänd nedåt är en uppmaning att växla ned till en lägre växel. I detta fall från 4:an till 3:an.

Du kans stänga av växlingsindikatorn. Se avsnittet "Inställningar" i detta kapitel.



OJD042233

### Indikator för växellägen (bilar med automatisk växellåda)

Aktuellt växelläge visas i displayen framför föraren.

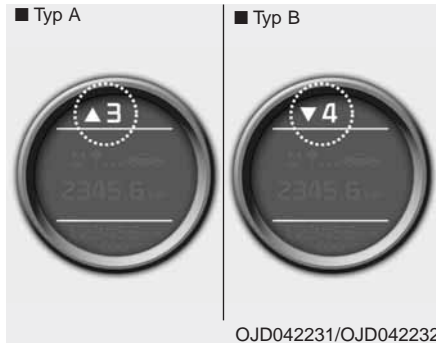

### Växlingsindikator för den automatiska växellådans sportläge

Indikatorn visar när du ska växla och till vilken växel, för bästa bränsleekonomi.

T ex

▲ 3: Visar att du ska växla upp till 3:an.  
(Du kör på 1:an eller 2:an).

▼ 3: Visar att du ska växla ner till 3:an.  
(Du kör på 4:an, 5:an eller 6:an).

Om det är något fel i systemet visas inte växlingsindikatorn



### Indikator för växellägen (bilar med dubbelkopplingslåda - DCT)

Displayen visar vilket växlingsläge som är valt.

Om du väljer Sportläge för att växla manuellt visas ovanstående i displayen. Information om körning med dubbelkopplingslåda finns i kapitel 5.

### ⚠ VARNING

- Om du uppstår något problem med växellådan blinkar indikatorn i displayen. Om det inträffar, rekommenderar vi att du vänder dig till en Kia-verkstad för att få växellådan kontrollerad.
- Om kopplingen blir överhettad går växellådan över i ett skyddsläge. Det blinkar i displayen och du hör tre pipljud.

Du får också en varning i displayen och kommer kanske att märka att växlingarna inte sker så mjukt som de normalt ska ske.

Om den här situationen uppstår kan det uppstå ett allvarligt fel om du fortsätter att köra. Stanna bilen och vänta några minuter innan du kör.

\* DCT : Dubbelkopplingslåda





OJD052031

## Symbol för hastighetsbegränsare

Symbolen  visas i displayen när du aktiverat hastighetsbegränsaren med knappen på ratten.

Symbolen  försvinner när du stänger av.

Om systemet inte fungerar som det ska blinkar tre streck - - - i displayen när du aktiverat systemet.

Om det sker, rekommenderar vi att du vänder dig till en Kia-verkstad för en kontroll av systemet.

Hur hastighetsbegränsaren fungerar beskrivs i kapitel 5.



OJD042051

## Vägmätaren (ODO)

Vägmätaren visar bilens totala körsträcka i km alternativt miles. Siffrorna visas tills displayen släcks.

Se i Service- och garantiboken vid vilka körsträckor bilen ska till service.



OJD042050

## Färd dator

Färd datorn styrs av en mikrodator som förser föraren med körrelaterad information när tändningen är påslagen. All lagrad data (förutom totala körsträckan, sträcka till tom tank och momentan bränsleförbrukning) nollställs om batteriet kopplas från.

Tryck på knapparna ▲ ▼ för att stegvis förflytta dig mellan:

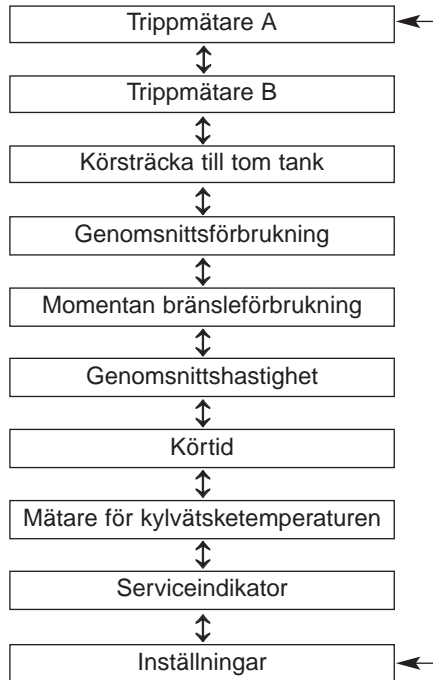

#### ***Trippmätare A och B***

Trippmätaren visar körsträckan efter senaste nollställningen. Den visar max 9999,9 km.

Nollställ den trippmätare som visas i displayen genom att hålla in -knappen i mer än 1 sekund.

Anm. Det finns två trippmätare, A och B som kan användas för olika mätningar.



#### ***Körsträcka till tom tank***

Siffran visar den beräknade återstående körsträckan med det bränsle som finns i tanken.

När det återstår bränsle för ca 5 mil visas --- och symbolen börjar blinka.

#### **\* OBS**

- Den beräknade återstående körsträckan kan ändras (förlängas eller kortas) om körförhållandena förändras.
- Tänk också på att återstående körsträcka är en beräkning och alltså inte exakt.



### **Genomsnittsförbrukning**

Färddatorn räknar ut den genomsnittliga bränsleförbrukningen baserad på körsträckan efter den senaste nollställningen av mätaren.

Ny och korrekt visning sker när bilen körts minst 50 meter efter att mätaren har nollställts.

### **\* OBS**

Mätningen av förbrukningen kan variera ganska mycket när du bara kört några km efter nollställning. Den blir mer exakt efter några mil.

### **• Automatisk nollställning av mätaren efter tankning**

Du kan välja automatisk nollställning av/på. Se "Inställningar" i detta kapitel. Om du valt automatisk nollställning visar mätaren --- när du tankat minst 6 liter och sedan kör iväg.

### **• Manuell nollställning av mätaren**

Du kan välja manuell nollställning av/på. Se "Inställningar" i detta kapitel.

Om du valt manuell nollställning kan du nollställa mätaren när som helst, gör du så här:

Håll in -knappen i mer än 1 sekund när "Snittförbrukning" visas. Mätaren kommer då att visa ---.

### **\* OBS**

- Om bilen körs i backar eller om strömmen brutits kanske visningen inte blir korrekt.
- För att färddatorn ska kunna uppdateras i samband med tankning måste mer än 6 liter fyllas på.



### **Momentan bränsleförbrukning**

Momentan bränsleförbrukning mäts när bilen körs och beräknas varje sekund.



### Genomsnittshastighet

Beräknad genomsnittlig hastighet efter senaste nollställningen. Beräkningen av genomsnittshastigheten pågår även när bilen står stilla och motorn är igång.

Nollställ genom att hålla in -knappen mer än 1 sekund när displayen visar en bild enligt ovan.



### Körtid



Total tid efter senaste nollställning visas. Tiden beräknas även när bilen står stilla om motorn är igång. Total tid som kan mätas är 99 timmar och 59 minuter.

Nollställ genom att hålla in RESET-knappen mer än 1 sekund när displayen visar en bild enligt ovan.



### Serviceindikator



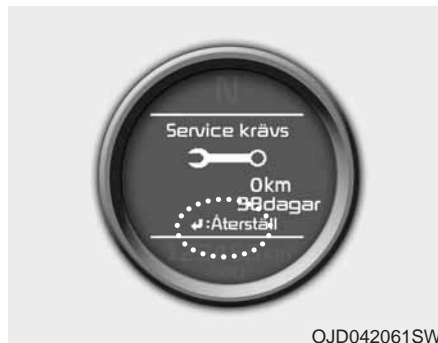

Mätaren visar när det är dags för nästa service i antal dagar eller återstående körsträcka.

Om du vill ha den här informationen när något annat visas i displayen, tryck på någon av knapparna  .



Om du inte låter utföra service på bilen enligt anvisningarna i displayen kommer displayen att visa överskriden körsträcka eller överskridna dagar.

Om du vill nollställa Serviceindikatorn, gör så här:

- Håll in  knappen mer än 5 sekunder.
- : Reset visas i displayen.
- Håll in  -knappen mer än en sekund och :Reset försvinner.

*Anm. Om du inte låter utföra service enligt Service- och garantiboken riskerar du att eventuella garantikrav kan avvisas.*

### \* OBS

- Om du nollställer serviceindikatorn innan service blivit utförd eller efter att du överskridit angiven körsträcka eller tid, då kommer indikatorn inte stämma överens med de schemalagda servicetillfällena. Vi rekommenderar att du låter en Kia-verkstad utföra service på bilen och nollställa mätaren.
- Om batteriet har kopplats från kan serviceindikatorn visa fel.



Om displayen ser ut som ovan rekommenderar vi att du vänder dig till en Kia-verkstad.



OJD042063SW

### Inställningar

När du ser ovanstående i displayen kan du gå vidare till 3 undermenyer. Håll in -knappen.



OJD042064SW

1. Stanna bilen och låt motorn vara igång. Eller stäng av motorn och ha tändningen i läge ON.
2. Tryck på eller för att växla mellan alternativen i displayen.
3. När du ser ovanstående, tryck på -knappen när du markerat det alternativ du valt att göra inställningar för.
4. Se informationen på nästa sida.

### Dörrlåsfunktioner

#### • Automatisk dörrlåsning

Du kan välja automatisk dörrlåsning PÅ eller AV. Om du valt PÅ:

Hastighetsstyrd dörrlåsning

- Alla dörrarna låses när bilen kommit upp i 15 km/tim.

Växelväljarstyrd dörrlåsning

- Alla dörrarna låses när du lägger i P, R eller D.

#### • Automatisk dörrupplåsning

Om du valt PÅ:

Nyckel ur:

Alla dörrarna låses upp när nyckeln tar ur tändningslåset.  
alternativt

Med Smart Key när tändningen är i läge OFF.

Växelläge:

Alla dörrarna låses upp när växelväljarspaken förs till P.

### Yttre belysning

- **Eskortbelysning -**

- **Fördröjd släckning av strålkastarna**

Om du valt Head Lamp Delay / Eskortbelysning

Strålkastarna lyser en stund efter att du låst bilen med fjärrkontrollen / Smart Key.

- **Välkomstbelysning**

Om du valt Welcome Light / Välkomstbelysning

När du närmar dig bilen tänds lampor i backspeglarna och lyser upp marken.

- **Komfortblinkers -**

- **Ett tryck/tre blinkningar**

Om du valt Triple Turn Function / Komfortblinkers

När du fört spaken till spärrläget och direkt släppt den blinkar blinkerslamporna 3 gånger.

### Settings Menu - Inställningar

#### (minnesfunktion för förarsätet)

- **Om du valt Seat Easy Access / Säte / instegsläge**

Förarsätet åker bakåt när du ska stiga in i och ur bilen.

- **Steering Position - Framhjulens riktning**

Om du valt funktionen som känner av om hjulen är kraftigt vridna åt höger eller vänster kan du få en varning i displayen när du slår på tändningen.

- **Indikator med växlingsinformation (bilar med manuell växellåda)**

Du kan välja om du vill se indikatorn i displayen eller inte. Mer information finns några sidor längre fram i det här kapitlet.

- **Genomsnittsförbrukning - Automatisk eller manuell nollställning av mätaren**

Genomsnittlig bränsleförbrukning sedan föregående nollställning.

Om du valt automatisk återställning:

Mätaren nollställs när du tankat minst 6 liter och sedan kör.

Om du valt manuell återställning:

Du bestämmer när mätaren ska nollställas. Håll in -knappen i mer än en sekund när du vill nollställa.

- **Language/Språk**

Engelska kan vara inställt på bilar som säljs i Sverige. Vill du ha displaytexter på ett annat språk ser du alternativen här.

## MÄTARE, VARNINGS- OCH KONTROLLAMPOR (TYP B)

### ■ Typ A



1. Varvräknare
2. Hastighetsmätare
3. Bränslemätare
4. Varnings- och kontrollampor
5. Kontrollampor för blinkers
6. Display

\* Det kan se något annorlunda i din bil jämförd med bilden. Se mer i detalj på de följande sidorna.



## ■ Typ B (med Turbo GDI-motor)

### • Analog visning



1. Varvräknare
2. Hastighetsmätare
3. Bränslemätare
4. Varnings- och kontrollampor
5. Kontrollampor för blinkers
6. Display
7. Vridmomentmätare
8. Turbostryckmätare

### • Digital visning



9. Mätare för kylvätsketemperaturen

\* Det kan se något annorlunda i din bil jämförd med bilden. Se mer i detalj på de följande sidorna.

OJD043038/OJD043248



OJD042047

### Dimmer för instrumentbelysningen

Ljusstyrkan i instrumentbelysningen kan justeras med reglaget till vänster om ratten, när tändningen är i läge ON.

Tryck upptill alternativt nedtill på knappen.

Inställd ljusstyrka visas i displayen.

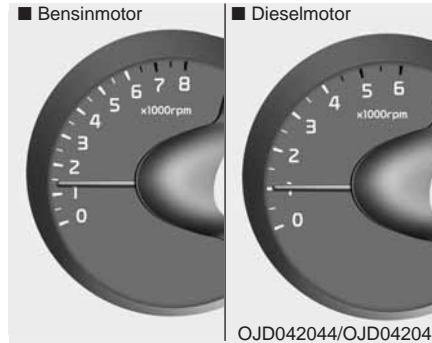

OJD042044/OJD042045

### Mätare

#### Varvräknare

Mätaren visar motorns varvtal/minut. Ta den till hjälp för att göra upp- och nedväxlingar vid rätta varvtalen.

Nålen i mätaren kan röra sig en aning när tändningen är i läge ACC eller ON. Det är fullt normalt. Visningen blir korrekt när motorn är igång.



### VIKTIGT

*Varva inte motorn så att nålen kommer in i den röda zonen. Det kan medföra motorskador.*

■ Typ A

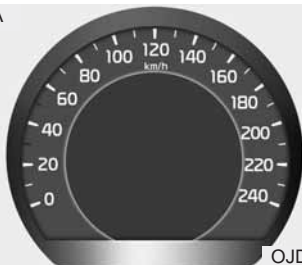

OJD042042

■ Typ C

• km/h



OJD043507

■ Typ B

• km/h



OJD043505

• MPH

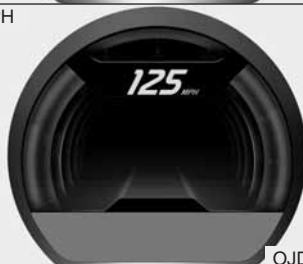

OJD043508

• MPH



OJD043506

## Hastighetsmätare

Hastighetsmätaren visar aktuell hastighet.



OJD042046

## Bränslemätare

Mätaren visar ungefär hur mycket bränsle som finns kvar i bränsletanken

## \* OBS

- Tanken rymmer 50 liter.
- Bränslemätaren har en varningslampa som komplement. Lampan tänds när bränslenivån börjar närma sig tom tank.

**⚠ VARNING - Låg  
bränslenivå**

Du kan råka ut för en olycka om motorn stannar under körning på grund av att bränslet tar slut.

**⚠ VIKTIGT**

*Tanka i god tid så att du aldrig riskerar att köra slut på bränslet. Om bränslet tar slut kan det resultera i att motorn misständer, vilket kan medföra allvarliga skador på katalysatorn.*



OJD043249

**Vridmomentmätare  
(Turbo GDI-motor)**

Mätaren visar motorns vridmoment momentant.



OJD043251

**Turbotryckmätare (Turbo GDI-motor)**

Mätaren visar turbotrycket momentant.



OJD045176SW



OJD043250

## Mätare för kylvätsketemperaturen

Temperaturen visas när tändningsnyckeln är i läge ON.

Kör inte bilen om motorn är överhettad. Se anvisningarna i kapitel 6.

## ⚠ VIKTIGT

Om indikeringen i mätaren närmar sig 130°C finns risk för överhettning och motorskador. Stanna bilen och se avsnittet "Överhettad motor".

## ⚠ VARNING

Lossa aldrig kylarlocket eller locket på kylvätskebehållaren när motorn är varm. Övertryck i systemet medför att ånga kan strömma ut och orsaka brännskador.



OJD042236/OJD042237

## Växlingsindikator för ekonomisk körning (bilar med manuell växellåda)

Växla upp eller ner till den växel som visas.

▲↗: Siffran + pilen vänd uppåt är en uppmaning att växla upp till den högre växel, som siffran visar. I detta fall från 2:an till 3:an.

▼↘: Siffran + pilen vänd nedåt är en uppmaning att växla ned till en lägre växel. I detta fall från 4:an till 3:an.



### Indikator för växellägen (bilar med automatisk växellåda)

Aktuellt växelläge visas i displayen framför föraren.



### Växlingsindikator för den automatiska växellådans sportläge

Indikatorn visar när du ska växla och till vilken växel, för bästa bränsleekonomi.

Text

▲↗: Visar att du ska växla upp till 3:an.  
(Du kör på 1:an eller 2:an).

▼↘: Visar att du ska växla ner till 3:an.  
(Du kör på 4:an, 5:an eller 6:an).

Om det är något fel i systemet visas inte växlingsindikatorn



### Indikator för växellägen (bilar med dubbelkopplingslåda\*)

Aktuell växel eller inställning visas i displayen framför föraren.

Utförlig beskrivning av dubbelkopplingslådan finns i kapitel 5.

\* Dubbelkopplingslådan är i grunden en manuell växellåda som med hjälp av styrelektronik växlar automatiskt.

## ⚠ VARNING

### - Dubbelkopplingslåda

- Om det uppstår något problem med växellådan kommer indikatorn i displayen att blinka. Om det inträffar rekommenderar vi att du vänder dig till en Kia-verkstad för att få bilen kontrollerad.
- Om kopplingen blir överhettad går växellådan över i ett skyddsläge. Det blinkar i displayen och du hör tre pip ljud.

Du får också en varning i displayen och kommer kanske att märka att växlingarna inte sker så mjukt som de normalt ska ske.

Om den här situationen uppstår kan det uppstå ett allvarligt fel. Stanna bilen och vänta några minuter innan du kör.

\* DCT : Dubbelkopplingslåda



OJD055043

## Symbol för hastighetsbegränsare

Symbolen  visas i displayen när du aktiverat hastighetsbegränsaren med knappen på ratten.

Symbolen  försvinner när du stänger av systemet.

Om det uppstår något fel kommer tre streck - - - att blinka.

Om det uppstår något fel, rekommenderar vi att du vänder dig till en Kia-verkstad för en kontroll.

Utförlig beskrivning av hastighetsbegränsaren finns i kapitel 5.



OJD045173



OJD045504

## Vägmätaren (ODO)

Vägmätaren visar bilens totala körsträcka i km alternativt miles. Siffrorna visas tills displayen släcks.

Se i Service- och garantiboken vid vilka körsträckor bilen ska till service.



OJD042172

### Färddator

Färddatorn visar körrelaterad information när tändningen är i läge ON.

Tryck på -knappen för att stegvis komma till de olika visningsalternativen.

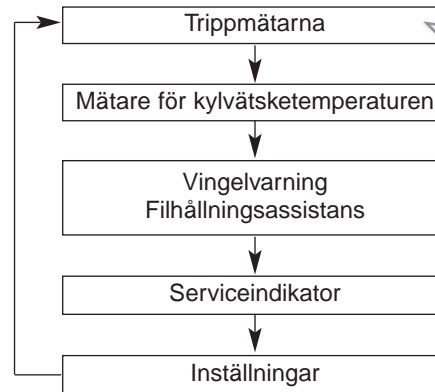

Håll in knappen i mer än 1 sekund för att sedan välja enligt nedan:

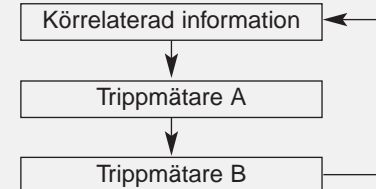





### **Körrelaterad information**

Här har du tre olika informationsalternativ.

(All lagrad information förutom vägmätaren, körsträcka till tom tank och momentan bränsleförbrukning nollställs om batteriet kopplas bort.)

#### **1. Körsträcka till tom tank**

Siffran visar den beräknade återstående körsträckan med det bränsle som finns i tanken.

När det återstår bränsle för ca 5 mil visas --- och symbolen börjar blinka.

#### **2. Genomsnittsförbrukning**

Färddatorn räknar ut den genomsnittliga bränsleförbrukningen baserad på körsträckan efter den senaste nollställningen av mätaren.

Ny och korrekt visning sker när bilen körts minst 50 meter efter att mätaren har nollställts.

##### **• Automatisk nollställning av mätaren efter tankning**

Du kan välja automatisk nollställning av/på. Se "Inställningar" i detta kapitel. Om du valt automatisk nollställning visar mätaren --- när du tankat minst 6 liter och sedan kör iväg.

##### **• Manuell nollställning av mätaren**

Du kan välja manuell nollställning av/på. Se "Inställningar" i detta kapitel. Om du valt manuell nollställning kan du nollställa mätaren när som helst, gör så här:  
Håll in -knappen i mer än 1 sekund när "Genomsnittsförbrukning" visas. Mätaren kommer då att visa ---.

### **\* OBS**

- Om bilen körs i backar eller om strömmen brutits kanske visningen inte blir korrekt.
- För att färddatorn ska kunna uppdateras i samband med tankning måste mer än 6 liter fyllas på.

#### **3. Momentan bränsleförbrukning**

Momentan bränsleförbrukning mäts när bilen körs och beräknas varje sekund.



OJD045174

### **Körrelaterad information**

Här har du tre olika informationsalternativ.

(All lagrad information förutom vägmätaren, körsträcka till tom tank och momentan bränsleförbrukning nollställs om batteriet kopplas bort.)

### **1. Trippmätarna A och B**

Du kan använda de två trippmätarna för olika mätningar. Till exempel för att mäta en viss körsträcka eller för att kontrollera bränsleförbrukningen.

Nollställ den trippmätare som visas i displayen genom att hålla in -knappen i mer än 1 sekund.

### **2. Genomsnittshastighet**

Beräknad genomsnittlig hastighet efter senaste nollställningen. Beräkningen av genomsnittshastigheten pågår även när bilen står stilla och motorn är igång.

Nollställ genom att hålla in -knappen mer än 1 sekund när displayen visar genomsnittshastigheten (2).

### **3. Körtid**

Total tid efter senaste nollställning visas. Tiden beräknas även när bilen står stilla om motorn är igång. Total tid som kan mätas är 99 timmar och 59 minuter.

Nollställ genom att hålla in RESET-knappen mer än 1 sekund när displayen visar den totala körtiden (3).



OJD045180SW

### **Vingelvarning / Filhållningsassistans**

Bilden visar hur bilen är placerad mellan filmarkeringarna och varnar om du korsar en linje.

Utförlig beskrivning finns i kapitel 5.

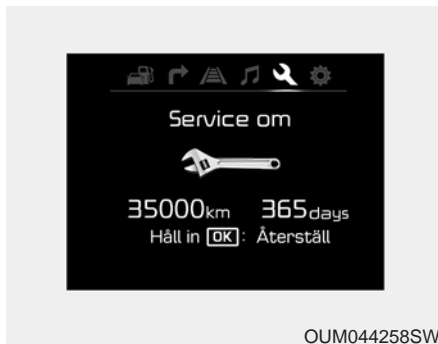

## Serviceindikator



Du får information om när det är dags för nästa service, både återstående körsträcka och dagar.



Om du vill få denna information när displayen visar något annat, tryck på  - knappen på ratten.



Om du inte låter utföra service på bilen enligt anvisningarna i displayen kommer displayen att visa överskriden körsträcka eller överskridna dagar.

Om du vill nollställa Serviceindikatorn, gör så här:

- Håll in -knappen mer än 5 sekunder.
- : Reset visas i displayen.
- Håll in -knappen mer än en sekund.

Om du inte trycker på -knappen inom 5 sekunder kommer :Reset att försvinna.

*Anm. Om du inte låter utföra service enligt Service- och garantiboken riskerar du att eventuella garantikrav kan avvisas.*

## \* OBS

- Om du nollställer serviceindikatorn innan service blivit utförd eller efter att du överskridit angiven körsträcka eller tid, då kommer indikatorn inte stämma överens med de schemalagda servicetillfällena. Vi rekommenderar att du låter en Kia-verkstad utföra service på bilen och nollställa mätaren.
- Om batteriet har kopplats från kan serviceindikatorn visa fel.



OUM044260SW

Om informationen med serviceintervaller inte är aktiverad, visar displayen som ovan.



I så fall rekommenderar vi att du vänder dig till en Kia-verkstad för att kontrollera när bilen ska in på service.

Du kan också läsa i Service- och garantiboken vilka serviceintervaller som gäller för din bil.



OJD045522SW

### Inställningar

1. Stanna bilen och låt motorn vara igång. Eller stäng av motorn och ha tändningen i läge ON.
2. Tryck på -knappen tills du ser "Inställningar".
3. Du flyttar markören med -knappen och väljer alternativ med -knappen.

### Dörrlåsfunktioner

#### • Automatisk dörrlåsning

Du kan välja automatisk dörrlåsning PÅ eller AV. Om du valt PÅ:

Hastighetsstyrd dörrlåsning

- Alla dörrarna låses när bilen kommit upp i 15 km/tim.

Växelväljarstyrd dörrlåsning

- Alla dörrarna låses när du lägger i P, R eller D.

#### • Automatisk dörrupplåsning

Om du valt PÅ:

Alla dörrarna låses upp när nyckeln tas ur tändningslåset.

alternativt

Med Smart Key när tändningen är i läge OFF.

Växelläge:

Alla dörrarna låses upp när växelväljarspaken förs till P.

### Belysningsfunktioner

- **Eskortbelysning - Fördröjd släckning av strålkastarna**

Om "Eskortbelysning" är vald:

Strålkastarna lyser en stund efter att du låst bilen med fjärrkontrollen / Smart Key.

- **Komfortblinkers - Ett tryck/tre blinkningar**

Om du valt "Komfortblinkers"

När du fört spaken till spärrläget och direkt släppt den blinkar blinkerslamporna 3 gånger.

- **Välkomstbelysning**

Om du valt "Välkomstbelysning" kommer lamporna i de yttre backspeglarna att tändas när du är nära bilen

### Inställningar

- **Säte/instege**

Om du valt denna funktion:

Förarsätet åker bakåt när du ska stiga in i och ur bilen.

- **Välkomstljud/Avslutningstoner**

Om du valt denna funktion:

En kort melodi hörs när du stängt av tändningen.

- **Vrid på hjulen**

Om du valt funktionen som varnar om hjulen är kraftigt vridna åt höger eller vänster kan du få en varning i displayen när du slår på tändningen.

- **Genomsnittsförbrukning - Automatisk eller manuell nollställning av mätaren**

Genomsnittlig bränsleförbrukning sedan föregående nollställning.

Om du valt automatisk återställning:

Mätaren nollställs när du tankat minst 6 liter och sedan kör.

Om du valt manuell återställning:

Du bestämmer när mätaren ska nollställas. Håll in -knappen i mer än en sekund när du vill nollställa.

- **Sifferstorlek i hastighetsmätaren (Speed Gauge Scale)**

- 100%: Normal sifferstorlek.

- 110%: Större storlek på siffrorna.

- **Visning i km eller miles (Unit)**

Det går att ställa om för visning i antingen km eller miles.

- **Språk**

Engelska kan vara inställt på bilar som säljs i Sverige. Vill du ha displaytexter på ett annat språk ser du alternativen här.



### **Tackluckan är öppen**

Ovanstående information visas i displayen och en varningssignal ljuder i ca 7 sekunder om tackluckan är öppen:

När nyckeln tas ur tändningslåset.

Eller

När tändningen är OFF i bil med START-knapp



### **Instrumentbelysning**

Förutom textinformation i displayen visas en skala som markerar ljusstyrkan för instrumentbelysningen.



### **Slå över transportsäkring till ON!**

Säkringen som bryter strömmen till bilens olika strömförbrukare är i läge OFF. För att bli Smart Key, radio och klocka ska fungera måste säkringen vara i läge ON.

Se "Transportsäkring" i kapitel 7.



### **Parkeringsassistans/Backvarnare**

Displayen visar hur sensorerna för att varna för hinder.

Se utförligare beskrivning som finns några sidor längre fram i det här kapitlet.



### **Vrid hjulen rakt framåt**

Om du startar bilen och hjulen är kraftigt vridna åt höger eller vänster visas ovanstående meddelande i displayen.

När du vridit hjulen så att de är vridna max 30° åt sidan försvinner varningen.



### **Ingen Smart Key i bilen!**

Ovanstående varning visas om det inte finns någon Smart Key i bilen och någon av dörrarna öppnas eller stängs när tändningen är i läge ACC, ON eller START. En ljudsignal hörs om det inte finns någon Smart Key i bilen när dörren stängs. Föraren måste alltid ha med en Smart Key i bilen.



### Ingen kontakt med Smart Key!

Ovanstående varning visas om du försöker starta bilen när den inte får kontakt med en Smart Key. Det kan bero på svagt batteri din Smart Key. Samtidigt blinkar lampan för startspärren i 10 sekunder.



### Tryck på START med Smart Key

Om bilen inte startar när du trycker på START-knappen när displayen visar "Ingen smartnyckel upptäcktes" kan det bero på att batteriet i din Smart Key är för svagt. Texten ovan visas i 10 sekunder och samtidigt blinkar lampan för startspärren. Tryck din Smart Key mot START-knappen för att starta motorn.



### Byt batteri i Smart Key

Ovanstående varning visas om batteriet i Smart Key är för svagt så att tändningen slås av. Samtidigt ljuder en varnings-signal. Byt omgående Smart Key-batteriet.





### Trampa på bromsen för att starta

Ovanstående text visas i 10 sekunder om du trycker på startknappen minst två gånger och tändningen övergår i ACC-läge. Du måste trampa på bromsen för att kunna starta bilen.



### Trampa ner kopplingen för att starta

Ovanstående text visas i 10 sekunder om du trycker på startknappen minst två gånger och tändningen övergår i ACC-läge. Du måste trampa ner kopplingspedalen för att kunna starta bilen.



### Växla till "P" (Automatisk växellåda)

Ovanstående text visas om du försöker stänga av motorn med START-/STOPP-knappen utan att först ha fört växelväljaren till P-läget. Tändningen övergår till ACC-läge vid första tryckningen och till ON-läge vid andra tryckningen.

Det hörs också en varningssignal i ungefär 10 sekunder.



### Tryck på START igen

Ovanstående text visas om det är något problem med startsystemet. Det hörs också en ljudsignal. Tryck en gång till på START-knappen. Ljudsignalen upphör om startsystemet börjar fungera som det ska. Om texten visas varje gång du trycker på START-knappen, rekommenderar vi att du vänder dig till en Kia-verkstad för kontroll av startsystemet.

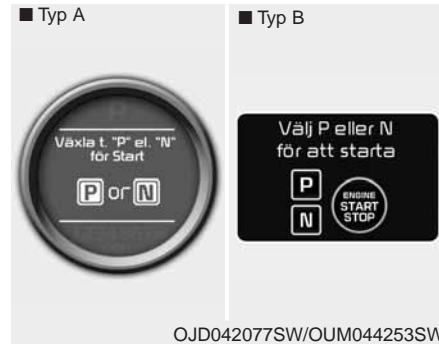

### Växla till P eller N för att starta

Om du försöker starta motorn med växelväljaren i annat växelläge än P (Parkering) eller N (Neutral) visas ovanstående text i ungefär 10 sekunder i infodisplay. Vi rekommenderar att du startar bilen med växelväljaren i P-läget.



### Vrid på ratten/Tryck på START

Ovanstående text visas om rattlåset inte frigörs när du trycker på START-knappen.

Samtidigt hörs en ljudsignal och startknappen blinkar i 10 sekunder.

Vrid ratten lite åt båda sidorna samtidigt som du trycker på START-knappen.



### Rattläset är inte låst

Om rattläset av någon anledning skulle låsa efter att tändningen har växlat till OFF-läge så kommer ovanstående text att visas och en varningssignal kommer att ljuda i 3 sekunder och START/STOPP-knappen blinkar i 10 sekunder.



### Kontrollera bromsljusets säkring

Om säkringen för bromsljuset är trasig visas ovanstående text i displayen i ca 10 sekunder.

Byt till en hel säkring. Om det inte går eller om säkringen brinner av direkt, då kan motorn startas genom att du håller START-knappen intryckt i 10 sekunder när tändningen är i ACC-läget.

### Motorvarvtalet begränsas för att skydda motorn

När temperaturen på kylvätskan överstiger 115° visas detta meddelande samtidigt som motorvarvtalet begränsas.

## Varnings- och kontrollampor

Om någon av lamporna inte tänds när tändningen är på och motorn inte startas, rekommenderar vi att du kontaktar en Kia-verkstad för kontroll.

När motorn startats ska alla varningslampor vara släckta i annat fel har det uppstått något fel.

Undantag: Lampan för parkeringsbromsen ska lysa tills bromsen är helt frigjord.

Följande varnings- och kontrollampor visas på föregående sidor.

- Växlingsindikatorer för automatisk växellåda och dubbelkopplingslåda
- Växlingsindikator för ekonomisk körning (bilar med manuell växellåda)
- Parkeringshjälp (LCD display)

## ECO - Ekonomikörning



När du aktiverat systemet lyser texten ECO grön.

I kapitel 5 kan du läsa om hur systemet fungerar.

## Spänn fast säkerhetsbältet!



För att påminna föraren blinkar lampan i cirka 6 sekunder när tändningen slås på, oberoende om bältet är på eller inte.

För mer detaljer läs om säkerhetsbälten i kapitel 3.

## Varning för fel i systemet för krockkuddarna



Lampan ska lysa ca 6 sekunder med tändningen i ON-läge.

Om lampan fortsätter att lysa eller tänds under körning, kan det ha uppstått ett fel på krockkuddarna. I så fall rekommenderar vi att du omgående kontaktar en Kia-verkstad.

### **Startspärr (immobilizer)**



#### **Bilar med tändnings-/rattlås**

Lampan tänds när nyckeln sticks i tändningslåset och vrids till ON. Det indikerar att motorn kan startas. Lampan slocknar när motorn startats.

Om lampan blinkar när nyckeln är i ON-läget, vänd dig till en Kia-verkstad för kontroll av startspärrsystemet.

### **Startspärr (immobilizer)**



#### **Bilar med Smart Key**

Om något av följande inträffar kommer lampan till startspärr att tändas, blinka eller slockna.

- Lampan lyser i ca 30 sekunder om det finns en Smart Key i bilen och tändningen är i läge ACC eller ON. Det betyder att du kan starta bilen. Om det inte finns någon Smart Key i bilen och du trycker på startknappen kommer lampan att blinka för att markera att motorn inte kan startas.
- Om lampan lyser i bara 2 sekunder och sedan slocknar när det finns en Smart Key i bilen och tändningen är i läge ON, be en Kia-verkstad kontrollera systemet.
- Om batteriet i din Smart Key är svagt eller om det uppstått något fel på den, då blinkar varningslampan och du kan inte starta motorn när du trycker på START-knappen. Tryck då din Smart Key mot START-knappen.

### **Bakluckan är öppen**



Lampan lyser när bakluckan inte är helt stängd.

### **Låg bränslenivå**



Lampan tänds när det endast återstår några liter bränsle i tanken. Tanka så snart som möjligt. Om du kör slut på bränslet kan motorn börja misstända och katalysatorn skadas.

**Fel på den elektriska styrservon**

Lampan tänds när du slår på tändningen, lyser i ca 3 sekunder och slocknar om det inte är något fel på den elektriska styrservon.

Om lampan tänds under körning har det uppstått något fel på styrservon. I så fall rekommenderar vi att du vänder dig till en Kia-verkstad.

**Blinkers**

Pilarna markerar på vilken sida som blinkerslamporna blinkar. Om en pil lyser med fast sken, blinkar snabbare än normalt eller inte tänds alls kan det bero på att en glödlampa är trasig eller ett annat fel. Vi rekommenderar att du anlitar en Kia-verkstad om du behöver hjälp med lampbytet.

Kontrolllamporna blinkar när varningsblinkers är på.

**Yttre belysning tänd**

Lampan lyser när parkeringsljuset eller strålkastarna är tända.

**Halvljus**

Lampan lyser när halvljuset är tätt.

**Helljuset tätt**

Lampan lyser när helljuset är tätt och när du använder helljusblinken.

### Fel i AFLS-systemet - Adaptiva strålkastare - Kurvljus

#### AFLS

Om varningslampan för fel i AFLS-systemet tänds så fungerar inte systemet på ett korrekt vis.

Kör till närmaste trafiksäkra plats att stanna och starta om bilen. Om lampan fortsätter att lysa konstant, rekommenderar vi att du vänder dig till en Kia-verkstad för kontroll av systemet.

### Dimljus

Lampan lyser när dimljusen är tända.

### Dimbakljus

Kontrolllampan visar att dimbakljusen är tända.



### Varning för ansatt parkeringsbroms och låg bromsvätskenivå



#### Ansatt parkeringsbroms

Lampan lyser när parkeringsbromsen inte är helt frigjord när tändningen är i läge START eller ON. När motorn är igång ska varningslampan slockna när parkeringsbromsen är helt frigjord.

#### Låg bromsvätskenivå

Om lampan lyser när motorn är igång gör så här:

1. Parkera bilen på en säker plats.
2. Stanna motorn och kontrollera bromsvätskenivån. Fyll på vätska om nivån är för låg. Kontrollera också att det inte förekommer något läckage från bromsledningar eller anslutningar.
3. Om du hittar något läckage, lampan fortsätter att lysa eller om bromsarna inte känns som de ska, rekommenderar vi att bilen blir bärgad till en Kia-verkstad.

Bilen har två separata bromskretsar vilket innebär att det finns bromseffekt på två hjul om det uppstår något fel i den ena bromskretsen. Om bromsarna på bara två hjul fungerar krävs det mer kraft för att bromsa och pedalen sjunker närmare golvet. Dessutom förlängs bromssträckan avsevärt. Om du får bromsbortfall under körning, växla ner och stanna bilen så snart som möjligt. Om varningslampan är hel ska den lysa när parkeringsbromsen är ansatt och tändas när tändningen slås på (ON).

### **VARNING**

Om lampan lysar under körning, kontrollera först om parkeringsbromsen helt frigjord. Om den är frigjord och du har följt anvisningarna ovan och lampan ändå fortsätter att lysa rekommenderar vi att bilen bärgas till en Kia-verkstad.

### **Elektronisk parkeringsbroms - EPB**

Varningslampan för EPB tänds när tändningen slås på men skall slockna efter cirka 3 sekunder. Om lampan inte tänds eller om lampan lysar konstant, rekommenderar vi att du vänder dig till en Kia-verkstad för kontroll av systemet. Varningslampan för EPB kan även lysa i samband med ESC-lampan lysar för att indikera att ESC-systemet inte fungerar som det ska. Det behöver inte betyda att det är något fel i EPB-systemet. Läs mer om den elektroniska parkeringsbromsen i kapitel 5.

### **EPB**

### **Varningslampan för låsningsfria bromsar**



Lampan ska tändas och lysa i ca 3 sekunder när tändningen slås på (ON). Den ska sedan slockna om det inte är något fel i systemet.

Om lampan fortsätter att lysa eller tänds under körning kan det vara något fel i systemet. Vi rekommenderar att du anlitar en Kia-verkstad.

Bilens bromssystem i övrigt fungerar som det ska. Det är bara ABS-funktionen som kan ha upphört att fungera.



### Fel på den elektroniska bromskraftfördelningen (EBD)



Om dessa båda lampor tänds samtidigt under körning har det uppstått problem med ABS- och EBD-systemen.

I så fall rekommenderar vi att du anlitar en Kia-verkstad så snart som möjligt.

### \* OBS

Om ABS eller EBD bromsvarningslampan tänds och fortsätter att vara tänd så kanske inte hastighetsmätaren/TRIP-datorn fungerar. EPS-varningslampan kan tändas och det kan krävas mer kraft för att styra. I så fall rekommenderar vi att du låter kontrollera bilen. Vi rekommenderar att du vänder dig till en Kia-verkstad.

### **⚠ VARNING**

Om båda lamporna lyser fungerar inte bromssystemet som det ska. Det finns risk att bakhjulen låses vid en inbromsning och att bilen får sladd. Vi rekommenderar därför att du anlitar en Kia-verkstad så snart som möjligt.

### *ESC - Elektronisk stabilitetskontroll - Antisladdsystem*



Lampan ska lysa i ca 3 sekunder när tändningen slagits på och sedan slockna. Lampan ska blinka när ESC-systemet aktiveras vid körning på halt eller löst underlag som t ex grus.

Vid fel i ESC-systemet lyser lampan konstant. Vi rekommenderar att du anlitar en Kia-verkstad för att få systemet kontrollerat.

### *ESC-Systemet bortkopplat*



Lampan ska lysa i ca 3 sekunder när tändningen slagits på och sedan slockna. Tryck på ESC-knappen för att koppla bort systemet och symbolen med OFF tänds i panelen.

**Stopp-/start-systemets kontrollampa**

Lampan lyser med konstant sken när motorn stannats av stopp-/start-systemet.

Lampan blinkar i ca 5 sekunder när motorn startas automatiskt.

Hur stopp-/start-systemet fungerar beskrivs i kapitel 6.

För bilar utrustade med instrumentering av typ B visas symbolen i LCD-displayen.

**\* OBS**

När motorn startas automatiskt av systemet kan varningslamporna för ABS, ESC, ESC OFF, EPS och varningslampan för parkeringsbromsen lysa en kort stund.

Det händer om batteriet har dålig laddning och beror inte på fel i systemet.

**Automatisk farthållare**

Kontrollampan lyser när farthållaren är aktiverad.

Farthållaren beskrivs i kapitel 5.

**Farthållning aktiverad****SET**

Kontrollampan lyser när en viss hastighet är inställd.

**Låg spolarvätskenivå**

När lampan lyser är det dags att fylla på spolarväska.

Läs mer i kapitel 7.

**Batteriet laddas inte**

Det kan bero på fel i laddningssystemet eller på generatoren.

Om lampan tänds under körning:

1. Parkera bilen på en säker plats.
2. Stanna motorn och kontrollera om drivremmen till generatoren är hel och spänd.
3. Om remmen är hel och spänd är det sannolikt ett fel i laddningssystemet. Felet måste omgående åtgärdas. Vi rekommenderar att du vänder dig till en Kia-verkstad.

### Varning för lågt lufttryck i däck (TPMS - Tire Pressure Monitoring System)



Lampan lyser i ca 3 sekunder när tändningen slagits på. Det är en kontroll som visar att lampan är hel.

Lampan ovan tänds om lufttrycket är för lågt i ett eller flera däck.

Om det uppstår något fel i TPMS-systemet blinkar lampan först i ca 1 minut och därefter lyser den med konstant sken.

I displayen visar en grafisk illustration vilket eller vilka däck som har för lågt lufttryck.

Om det uppstår något fel i systemet, rekommenderar vi att du anlitar en Kia-verkstad.

Se beskrivning av TPMS-systemet i kapitel 6.

### **VARNING - Stanna säkert**

- Systemet kan inte varna för snabb lufttrycksminskning som kan uppstå vid en punktering.
- Om bilen verkar instabil, släpp gasen och bromsa försiktigt och parkera på en trafiksäker plats.

### Varningslampa för lågt oljetryck



Om lampan tänds under körning:

1. Parkera bilen på en säker plats.
2. Stanna motorn och kontrollera oljenivån. Fyll på motorolja om nivån är för låg.

Om lampan fortfarande lyser när oljenivån är korrekt, rekommenderar vi dig att du kontaktar en Kia-verkstad.

### **VIKTIGT**

***Motorn kan få allvarliga skador om du inte stannar den när lampan tänds.***

**⚠ VIKTIGT**

**Motorn kan få allvarliga skador om varningslampan för lågt oljetryck lyser när motorn är igång.**

**Lampan ska bara lysa en kort stund innan motorn startas.**

**Om lampan tänds under körning parkera bilen på en säker plats så snart det är möjligt. Stanna motorn och kontrollera oljenivån. Fyll på om det behövs. Om lampan fortsätter att lysa när du startar motorn med korrekt oljenivå, stäng av den direkt. Därefter rekommenderar vi att du omgående tar kontakt med en Kia-verkstad.**

**Varningslampan för låg oljenivå (Diesel)**

Om lampan börjar lysa när motorn är igång måste du så snart som möjligt kontrollera oljenivån.

Fyll på olja om nivån är för låg. Använd en tratt och fyll på långsamt. Räkna med att det går åt ca 0,6 - 1 liter för att fylla på upp till F (full). Fyll aldrig på för mycket.

Fyll på med rätt typ av olja. Se rekommendationen i kapitel 8.

**\* OBS**

- Efter att varningslampan för låg oljenivå har lyst och du har fyllt upp till korrekt oljenivå så kommer varningslampan att fortsätta lysa i ca 5 - 10 mil.
- Om du vill nollställa lampan direkt efter det att du fyllt på till korrekt oljenivå så kan du vrida tändningen på och av 3 gånger inom 10 sek så slocknar lampan omedelbart.
- Om du av misstag skulle råka nollställa lampan via tändning på och av 3 gånger i snabb följd så kommer varningslampan att tändas igen efter ca 5 mil om oljenivån är under rekommenderad nivå.

**⚠ VIKTIGT**

**Om du fyllt på olja och lampan lyser efter att du kört 5-10 mil och motorn är varm, då rekommenderar vi att du omgående vänder dig till en Kia-verkstad för att få bilen kontrollerad.**

**Även om lampan inte tänds så skall alltid oljenivån kontrolleras och vid behov justeras regelbundet.**

### Motorkontrollampa



Lampan ingår som en del i systemet som övervakar avgasreningen. Om lampan tänds under körning innebär det att det uppstått något fel i avgasreningssystemet. Lampan ska lysa några sekunder efter att tändningen slagits på eller slockna när motorn startats.

Om lampan inte tänds eller börjar lysa under körning, rekommenderar vi att du snarast anlitar en Kia-verkstad för att få felet avhjälpt.

#### **VIKTIGT**

*Om du fortsätter att köra med motorkontrollampan lysande kan det skada avgasreningssystemet och påverka prestanda och bränsleekonomi.*

#### **VIKTIGT - Bensinmotorer**

*Om motorkontrollampan blinkar under körning så finns det risk att katalysatorn skadas och som resultat av detta orsaka effektbortfall.*

*Du bör snarast få bilen kontrollerad. Vi rekommenderar att du vänder dig till en Kia-verkstad.*

#### **VIKTIGT - Dieselmotor (med partikelfilter)**

*Om motorkontrollampan börjar blinka har det samlats för mycket sot i partikelfiltret. Du kan förbränna sotet och få lampan att slockna om du gör så här: Kör bilen i högre hastighet än 60 km/tim eller på 2:ans växel och med motorn inom varvtalsområdet 1 500 - 2 500 varv/min i ca 25 min.*

*Om lampan inte slocknar när du kört enligt ovan, rekommenderar vi att du vänder dig till en Kia-verkstad för att få partikelfiltret kontrollerat.*

*Om du kör bilen en längre sträcka när lampan blinkar kan partikelfiltret skadas och dessutom kan bränsleförbrukningen öka.*

#### **VIKTIGT - Dieselmotorer**

*Om motorkontrollampan blinkar under körning så betyder det att det uppstått ett fel relaterat till bränslesystemet, detta kan orsaka effektbortfall, misständningar och dålig avgasrening. Du bör snarast få motorn kontrollerad. Vi rekommenderar att du vänder dig till en Kia-verkstad.*

**Varning för hög kylvätsketemperatur**

Varningslampan tänds när tändningen är på och temperaturen på kylvätskan är för hög, dvs över 120.

Motorn kan bli överhettad och skadas om du fortsätter att köra när lampan lyser.

Se "Överhettad motor" i registret för att hitta till rätt sida i boken och läsa om hur du ska göra.

**\* OBS**

Om lampan för hög kylvätsketemperatur lyser riskerar du att motorn överhettas och skadas.

**Glödning (diesel)**

Lampan lyser vid förvärmning med tändningen i läge ON. När den slocknar kan motorn startas. Förvärmningen beror på motor- och lufttemperaturen samt batteriets kondition.

**\* OBS**

Om motorn inte startats inom 10 sekunder efter att glödningen är avslutad, återgå till tändningsläge OFF och vänta i 10 sekunder innan du åter väljer ON. Vänta tills lampan för glödning startat och starta sedan motorn.

**⚠ VIKTIGT**

*Om lampan för glödning blinkar eller lyser när förvärmningen är klar eller under körning, rekommenderar vi att du låter en Kia-verkstad kontrollera systemet så snart som möjligt.*

**Vatten i bränslefiltret (diesel)**

Lampan ska lysa ca 3 sekunder när tändningen slagits på (ON). Den tänds också när det är dags att tappa vatten ur bränslefiltret. Se anvisningar i kapitel 7.

**⚠ VIKTIGT**

*Om varningslampan lyser kan motoreffekten och tomgångsvarvet sjunka. Kör därför inte med bilen om lampan lyser. Motorn och insprutningssystemet kan skadas. Om det inträffar, rekommenderar vi att du vänder dig till en Kia-verkstad för att få bilen kontrollerad.*

## INFORMATIONSDISPLAY



I displayen visas datum, tid och ytter-temperatur.

För att ändra inställningar håll in SET-knappen (2) i mer än en sekund.

För att justera datum, klockan eller byta temperaturvisning (°C ↔ °F), håll in SET-knappen (2) i drygt 1 sekund.

HOUR (timme) → MINUTE (minut) → YEAR (år) → MONTH (månad) → DAY (dag) → 12H/24H → TEMPERATURE UNIT CHANGE (temperatur, som kan skiftas mellan °C och °F) → Escape setup mode (Avsluta inställningen).

För att ändra siffrorna som blinkar trycker du på pilknapparna (1, ^, v).

Avsluta inställningarna genom att:

- Tryck snabbt på SET-knappen (2) om du är i TEMPERATURE-läge.
- Håll in SET-knappen i mer än en sekund om det gäller en annan inställning.

Inställningen avbryts också om du inte gör några justeringar inom 15 sekunder eller om batteriet kopplas bort.



### Öppen dörr eller baklucka

Displayen visar om någon dörr eller bakluckan inte är helt stängd.

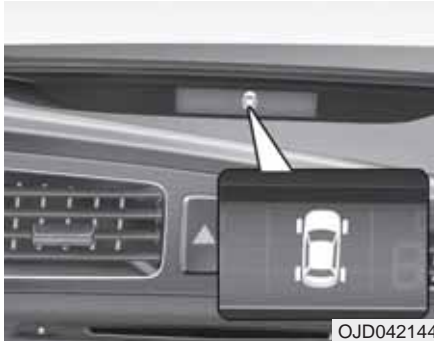

### Luftrycksmätare

Displayen visar om luftrycket är för lågt i ett eller flera däck.

Mer information om luftrycksmätaren finns i kapitel 6.



### Varning för halt väglag

Symbolen visar att det är risk för halka när:

- Tändningen är på.
- Temperaturen är 4-6°C eller lägre.

Symbolen blinkar i 10 sekunder för att sedan lysa konstant. Även en varningssignal kan ljuda.

### \* OBS

Om varningen för halt väglag visas under körning så skall man köra försiktigt, undvika hastiga accelerationer, inbromsningar eller skarpa svängar etc.



## PARKERINGSHJÄLP/BACKVARNARE

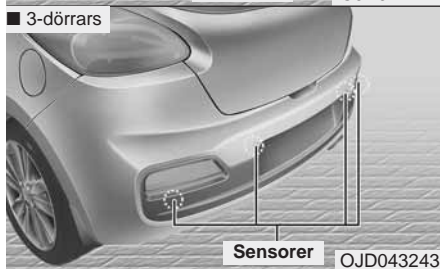
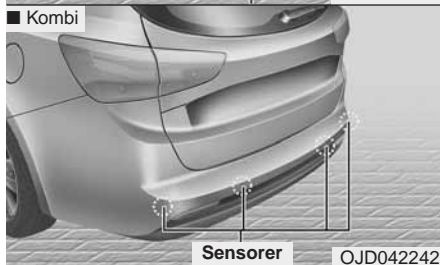
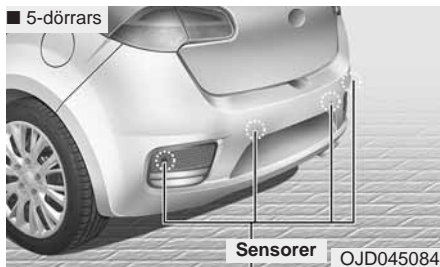

Sensorer i stötfångaren registrerar föremål på ett avstånd upp till 120 cm och varnar föraren genom en föränderlig ljudsignal.

Tänk på att backvarnaren endast är ett hjälpmedel. Var lika uppmärksam på vad som finns bakom bilen som vid backning med en bil som inte är utrustad med backvarnare.

### **⚠ VARNING**

Backvarnaren är endast ett hjälpmedel. Systemet kan påverkas av faktorer som gör att det i vissa situationer inte fungerar 100%-igt. Föraren är alltid ansvarig för alla manövrer med bilen och bör vara extremt försiktig i samband med backning.



### **Parkeringshjälpens/ backvarnarens funktion**



*Så här fungerar den*

- De bakre sensorerna aktiveras när bilen backas i högst 5 km/tim.
- Systemet kan känna av föremål på upp till 1,2 meters avstånd.
- Om sensorerna känner av två föremål samtidigt mäts avståndet till det närmaste.
- Det går att stänga av sensorerna med knappen framför växelspaken/växelväljarspaken. Se bilden ovan. Att sensorerna är avstängda markeras av att lampan i knappen lyser.

**Varningsljuden**

- Lång intervall mellan varningsljuden: 120 - 61 cm mellan hinder och bakre stötfångaren.
- Kort intervall mellan varningsljuden: 60 - 31 cm mellan hinder och bakre stötfångaren.
- Fast signal: Upp till 30 cm till hindret.

**Varningsindikationer med grafisk bild**

Fritt avstånd	Symbol
61-120 cm	 *1
31-60 cm	 *1
Mindre än 30 cm	 *1

\*1: Den grafiska symbolen visar avståndet från var och en av sensorerna (vänster, mittre, höger).

\* Om ett föremål finns mellan sensorerna kan visningen bli annorlunda.

**Situationer då systemet kanske inte fungerar****Exempel:**

1. Is eller snö täcker sensorerna.
2. Sensorerna täcks av sand, lera eller annat.
3. Backningen sker på mycket ojämnt underlag eller i en lutning.
4. Störning av höga ljudfrekvenser från signalhorn, högvarviga motorer eller tryckluftbromsar på tunga fordon.
5. Kraftigt regn och vattenkaskader.
6. Fjärrkontroller, mobiltelefoner och annan kommunikationsutrustning kan störa sensorerna.
7. När släp är kopplat till bilen kopplas backvarnarna bort.
8. Sensorerna inte är helt rena.
9. Det är extremt varmt eller kallt.

**Sensorerna kanske inte upptäcker:**

1. Smala stolpar, rep och kedjor.
2. Mjuka och svampiga material samt snö.
3. Föremål som är mindre än 1 m och under 14 cm diameter.

### Försiktighetsåtgärder beträffande parkeringshjälp

- Backvarnarens signal kan ha olika intervall beroende på bilens hastighet och formen på det upptäckta föremålet.
- Backvarnarens funktion kan påverkas av att stötfångarens höjd eller sensorernas läge har ändrats. Tillbehör som monterats och som inte är Kia original kan också störa sensorernas funktion.
- Det kan hända att sensorerna inte registrerar föremål som är närmare än 30 cm eller ger felaktig avståndsindikation. Var försiktig.
- Om sensorerna är täckta av snö, is eller smuts, rengör med vatten och en svamp eller mjuk trasa.
- Se till att sensorerna inte skadas genom att de repas, utsätts för tryck eller slag.

### \* OBS

Sensorerna känner endast av ett begränsat område bakom bilen.

**Små föremål, smala stolpar och föremål som hamnar mellan sensorerna kanske inte upptäcks av sensorerna. Kontrollera alltid bakom bilen i samband med backning.**

Alla som kör bilen ska känna till sensorernas funktion och begränsningar.

#### VARNING

**Kontrollera i samband med backning att lekande barn eller gångtrafikanter inte finns bakom bilen. Tänk på att vissa föremål kanske inte upptäcks av sensorerna på grund av avstånd, format eller material. Se alltid upp för hinder oavsett i vilken riktning bilen ska köras.**

### Felindikation

Om du lägger i backen kan det ha uppstått ett fel om:

- Ett varningsljud hörs eller signalen är oregelbunden.



visas i displayen.

I så fall rekommenderar vi att du kontaktar en Kia-verkstad.

#### VARNING

**Fabriksgarantin täcker inte skador som uppstått på grund av att backvarnaren inte varnat. Var alltid mycket försiktig i samband med backning.**

## PARKERINGSHJÄLP

■ Fram



■ Bak (5-dörrars)

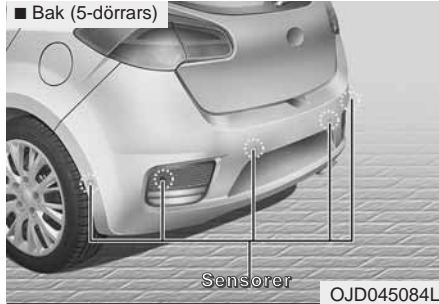

■ Bak (3-dörrars)

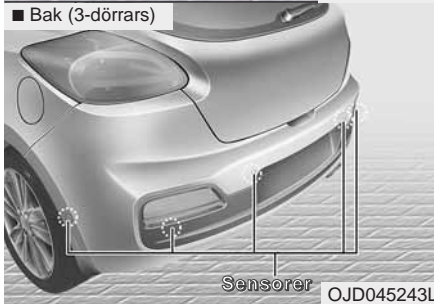

■ Bak (Kombi)

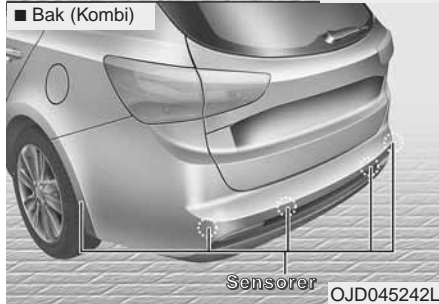

### **⚠ VARNING**

Tänk på att systemet bara är en extra hjälp vid parkeringsmanövrer. Det är alltid föraren som ansvarar för hur bilen manövreras och att hålla reda på vad som finns runt om bilen.

Parkeringshjälpens sensorer känner av föremål som finns framför och bakom bilen. När bilen närmar sig ett föremål varnas föraren av en föränderlig ljudsignal och/eller med en grafisk bild i en displayn föraren.

Parkeringshjälpen är endast ett hjälpmedel. Systemet kan påverkas av faktorer som gör att det i vissa situationer inte fungerar 100%-igt.



### Så här fungerar parkeringshjälpen

- Systemet aktiveras när du trycker på P-knappen och tändningen är i läge ON.

#### Typ A

Systemet aktiveras också automatiskt när du lägger i backen. Lampan i knappen lyser.

Systemet stängs av om du kör fortare än 40 km/tim såvida du inte aktiverat det genom att trycka på P-knappen.

- Sensorernas räckvidd: 60 cm framför och 120 cm bakom bilen.
- Om sensorerna känner av två föremål samtidigt mäts avståndet till det närmaste.

#### Typ B

Systemet aktiveras när du trycker på P-knappen och tändningen är i läge ON. Lampan i knappen lyser. Det aktiveras automatiskt när du lägger i backen.

Systemet stängs av om du kör fortare än 40 km/tim.







- Om du kör fortare än 10 km/tim fungerar inte systemet.
- Sensorernas räckvidd: 100 cm framför och 120 cm bakom bilen.
- Om sensorerna känner av två föremål samtidigt mäts avståndet till det närmaste.

#### \* OBS

Det är inte säkert att sensorerna kan känna av föremål som finns på ca 25 cm eller kortare avstånd.

## Varningsindikationer med grafisk bild och ljud

 : Med ljudsignal

Avstånd från objekt		Varningsindikationer		Varningssignal
		Vid körning framåt	Vid körning bakåt	
100-61 cm	Fram		-	Ljudsignal med lång intervall
120-61 cm	Bak	-		Ljudsignal med lång intervall
60-31 cm	Fram			Ljudsignal med kort intervall
	Bak	-		Ljudsignal med kort intervall
30 cm	Fram			Konstant ljudsignal
	Bak	-		Konstant ljudsignal

**VIKTIGT**

- *Systemets sensorer kan bara känna av föremål inom sina räckviddsområden. Det kan också hända att de inte känner av t ex smala stolpar som finns mellan sensorerna. Kontrollera därför vad som finns runtom bilen bakom bilen innan du backar.*
- *Förare som inte är vana vid hur parkeringshjälpen fungerar bör informeras om systemets funktion och begränsningar.*

**\* OBS**

- De grafiska varningsindikationerna och ljudsignalerna kan skilja sig från beskrivningarna ovan, beroende på hur sensorerna påverkas av olika föremål och eventuella störningar från omgivningen.
- Tvätta inte sensorerna med högttryck, de kan skadas.
- När du backar aktiveras sidosensorerna och om de känner av något föremål på sidan av bilen kommer en varning att visas i displayen.

### ***Situationer då sensorerna kanske inte fungerar***

1. De är täckta av is eller snö.
2. De är täckta av smuts, sand, lera eller annat.
3. Systemet är inte aktiverat. Kontrollera att lampan i knappen lyser.

### ***Parkeringshjälpen kanske inte fungerar:***

1. Om vägbanan är mycket ojämn eller lutar.
2. Om sensorerna störs av ljud från motorcyklar och mopeder eller lufttrycksbromsar på lastbilar.
3. Vid kraftigt regn eller vattenkaskader.
4. Om fjärrkontroller eller mobiltelefoner används intill bilen.
5. sensorerna är täckta av snö eller annat.

### ***Sensorernas räckvidd kan bli kortare:***

1. När det är extremt kallt eller varmt.
2. Om ett föremål är lägre än 1 meter och smalare än 14 cm.

### ***Sensorerna kanske inte känner av:***

1. Smala stolpar, kedjor och rep.
2. Mjuka föremål som absorberar sensorernas frekvenser. T ex tygklädda föremål, porösa/svampiga föremål och snö.

### **\* OBS**

1. Varningsljuden kan variera beroende på bilens hastighet och föremålets form.
2. Systemet kanske inte fungerar om bilen modifierats så att stötfångarnas höjd inte är enligt originalutförande eller om sensorerna har modifierats. Extrautrustning som inte är fabriksmonterad kan också påverka sensorernas funktion.
3. Sensorerna kanske inte känner av föremål som är närmare än ca 25 cm från stötfångaren eller ger kanske felaktig varning.
4. Om smuts, is, snö eller vatten täcker sensorerna fungerar de inte. Rengör med en mjuk fuktad trasa.
5. Tryck, slå eller skrapa inte på sensorerna.

**\* OBS**

Sensorerna känner endast av ett begränsat område bakom bilen.

Små föremål, smala stolpar och föremål som hamnar mellan sensorerna kanske inte upptäcks av sensorerna. Kontrollera alltid bakom bilen i samband med backning.

Alla som kör bilen ska känna till sensorernas funktion och begränsningar.

**⚠ VARNING**

Kontrollera i samband med backning att lekande barn eller gångtrafikanter inte finns bakom bilen. Tänk på att vissa föremål kanske inte upptäcks av sensorerna på grund av avstånd, format eller material. Se alltid upp för hinder oavsett i vilken riktning bilen ska köras.

**Felindikation**

Om du lägger i backen kan det ha uppstått ett fel om:

- Inget varningsljud hörs eller signalen är oregelbunden.



- blinkar i displayen.

I så fall rekommenderar vi att du kontaktar en Kia-verkstad.

**⚠ VARNING**

Fabriksgarantin täcker inte skador som uppstått på grund av att backvarnaren inte varnat. Var alltid mycket försiktig i samband med backning.



## SMART PARKERINGSASSISTANS (SPAS)

### ■ Fickparkering

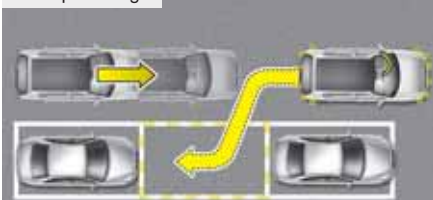

OPS043307L

### ■ Backning in i P-ruta



OPS043239

### ■ Lämna P-plats



OPS043240

Du kan släppa ratten och låta den smarta parkeringsassistansen styra in bilen när du ska fickparkera. Systemet använder sensorer för att känna av avståndet till andra fordon. Du behöver bara följa instruktionerna på displayen och sköta gas och broms.

### \* OBS

- Föraren måste vara uppmärksam. Sensorerna känner kanske inte av gångtrafikanter som finns bakom bilen.
- Systemet fungerar endast vid fickparkering, som bilden visar.
- Det måste vara en ficka med en bil framför den lediga rutan. Bakom fickan kan det vara en bil eller t ex en mur.
- Om bilen inte hamnat exakt som du tänkt dig kopplar du bort systemet och flyttar bilen så att den står som den ska.
- I vissa fall kanske det fungerar bättre att du parkerar bilen själv.
- Varningsljuden för föremål framför och bakom bilen hörs i samband med att systemet är aktiverat.
- Stäng av den smarta parkeringsassistansen när den inte ska användas.

**⚠ VARNING**

- Den smarta parkeringsassistan- sen är bara ett hjälpmedel, som på grund av omgivande faktorer kanske inte fungerar till 100 %. Föraren ansvarar alltid för bilens manövrer.
- Systemet kanske inte fungerar perfekt om bilens hjulinställningar är felaktiga. Vänd dig i så fall till en Kia-verkstad.
- Om däckdimensionen är en annan än de som godkänts för bilen påverkar det systemet.
- Om bilen har registreringsskylten monterad i en extra ram kan parkeringsassistan- sarns varnings- signal låta annorlunda.

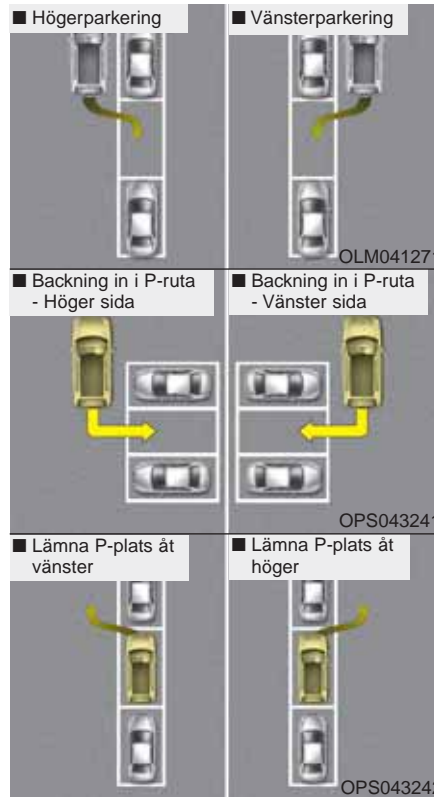

I följande fall fungerar systemet

- Parkeringsfickan är parallell med en rak gata.
- När det finns en bil framför den lediga fickan.
- När det finns tillräckligt utrymme för att manövrera bilen.

### Använd inte systemet följande fall

- I kurvor.
- I backar.
- Om du har last som sticker ut från bilen.
- Snedparkering.
- Om det är gräs, skräp eller låga staket på platsen.
- Vid häftigt regn eller snöfall.
- Det finns stolpar nära parkeringsytan.
- Vägbanan är mycket gropig
- Om bilen har nödreservhjul eller snökedjor monterade.
- Om lufttrycket i däcken är för lågt eller för högt.
- Släp är kopplat till bilen.
- Om det är mycket halt.
- Om det står en lastbil eller buss intill parkeringsfickan.
- Om sensorerna är täckta av smuts, snö eller annat.
- Sensorerna är frostbelagda.
- En motorcykel, moped eller cykel är närmast bakom parkeringsfickan.

- Det finns skräp eller annat hinder intill parkeringsfickan.
- Om det blåser kraftigt.
- Om däckdimensionen är en annan än de som godkänts för bilen.
- Om hjulinställningen inte är korrekt.
- Det är buskar eller annan växtlighet som omger parkeringsfickan.
- Om det finns något på stötfångarna som skymmer sensorerna.
- Om vägbanan lutar kraftigt åt sidan.
- Det är extremt soligt eller mycket kallt.
- Om det finns störande signaler och ljud i närheten, t ex andra bilar som använder parkeringsassistans, motorcyklar, tunga fordon med luftbromsar och sirener.
- Intill runda, smala pelare, eller pelare som det sticker ut föremål från, som exempelvis en brandsläckare eller papperskorgar.
- Om sensorernas läge rubbats på grund av att stötfångaren skadats.

### VARNING

Använd inte den smarta parkeringsassistansen i följande fall.

#### 1. Om parkering sker i en backe



Det kan bli problem om föraren är ovan vid att hantera broms och gas vid parkering i backe.

(forts)

(forts)

**2. Parkering i snö och halka**

OJD042157

Snön kan påverka sensorerna och om bilen slirar kan systemet kopplas bort. Det kan också bli problem om föraren är ovan vid att hantera broms och gas vid parkeringsmanövrer.

(forts)

(forts)

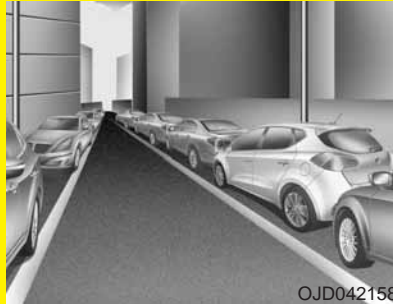
**3. Om det är en smal gata eller trång parkeringsficka**

OJD042158

Systemet kanske inte "godkänner" en parkeringsficka där det är trångt. Om det gör det, var försiktig.

(forts)

(forts)

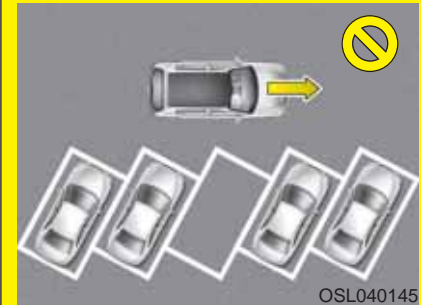
**4. Snedparkering**

OSL040145

Den smarta parkeringsassistenten fungerar inte vid snedparkering.

(forts)

(forts)

### 5. Ojämnt underlag



Det kräver att föraren kan parera med gas och broms. Systemet kan kopplas bort om bilen börjar slira.

(forts)

(forts)

### 6. Parkering bakom en lastbil



Sensorerna kanske inte känner av den bakersta delen av lastbilen därför att den är för högt placerad.

(forts)

(forts)

### 7. Hinder i parkeringsfickan

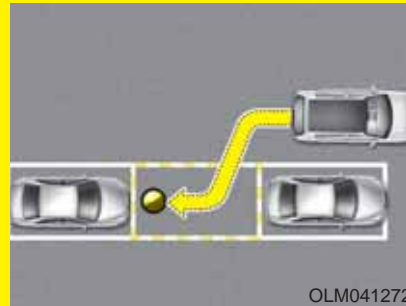

Systemet kan hitta en parkeringsficka som är tillräckligt stor, men sensorerna känner inte av ett mindre hinder i fickan.

Lita inte enbart på parkeringsassistenten. Var uppmärksam vid alla parkeringsmanövrer.

(forts)

(forts)

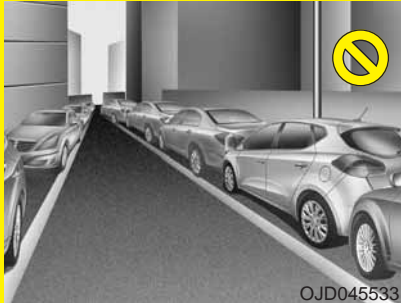
**8. bilen stått parkerad vid en mur**

När du lämnar en P-plats och bilen stått nära en mur, som bilden ovan visar, kanske systemet inte fungerar perfekt. Kör försiktigt ut från P-platsen.

### Så här fungerar den smarta parkeringsassistenten (bil som växlas automatiskt)

1. Aktivera systemet och lägg i körläget (D).
2. Välj parkeringsassistenten.
3. Kör utmed gatan för att söka efter en ledig plats.
4. Systemet hittar en parkeringsficka.
5. Automatisk parkeringsmanöver
  - A) Lägg i den växel som displayen visar.
  - B) Trampa lätt på bromspedalen.
6. Bilen styrs automatiskt in i fickan.
7. Justera eventuellt bilens placering.

#### \* OBS

- Innan du aktiverar den smarta parkeringsassistenten, kontrollera att det finns en parkeringsmöjlighet.
- Håll alltid foten på bromsen i samband med parkeringsmanövrer.



#### 1. Aktivera den smarta parkeringsassistenten

- Tryck på knappen med ratten och lampan i den tänds.
- Du hör ett varningsljud om sensorerna känner av något föremål.
- Stäng av systemet genom att hålla knappen nedtryckt i mer än 2 sekunder.
- Systemet är OFF varje gång du slår på tändningen.



## 2. Använd den smarta parkeringsassistenten

- Lagg växeln i N- eller D-läget, trampa på bromsen och tryck på knappen med ratten. Lampan i knappen tänds. Om hastigheten inte är högre än 5 km/tim, för växelväljarspaken till N-läget och välj "Lämna P-platsen".
- Systemet väljer automatiskt parkering på höger sida.
- Om du ska parkera på vänster sida, tryck snabbt på knappen en gång till.
- Tryck en gång till på knappen för att stänga av.
- Inställningen ändras så här varje gång du trycker på knappen: Fickparkering (höger → vänster) och till parkering i ruta , vinkelrätt (höger → vänster). (För vänsterstyrd bil)
- Inställningen ändras från parallell parkering (vänster → höger) till vinkelrät parkering (vänster → höger) varje gång du trycker på knappen. (För högerstyrd bil)



## 3. Sök efter en parkeringsficka

- Kör utmed raden av parkerade bilar med ett avstånd på 50-150 cm. Sensorerna letar efter en parkeringsficka.

- Om du kör mellan 20 och 40 km/tim får du ett meddelande om att sänka farten
- Om du kör fortare än 30 km/tim stängs systemet av.

### \* OBS

- Använd blinkerslamporna för att markera att du ska parkera.
- Systemet räknar ut om en parkeringsficka är tillräckligt stor för att bilen ska få plats.

### \* OBS

Systemet kanske inte fungerar:

1. Om sensorerna är frostbelagda.
2. Om sensorerna täcks av smuts.
3. Vid häftigt snö- eller regnoväder.
4. Om smala stolpar eller små föremål finns inom sensorerna räckviddsområde.

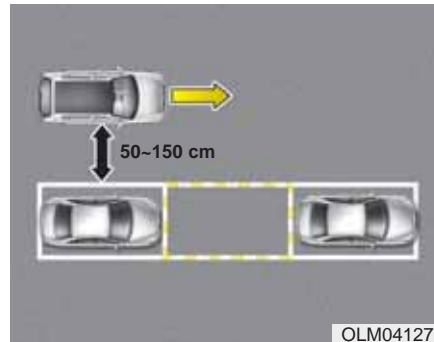

### \* OBS

Kör långsamt utmed raden av parkerade bilar. Det är viktigt att du håller rätt avstånd (50-150 cm) för att det ska fungera.



### VIKTIGT

*När parkeringsassistansen hitta en parkeringsficka måste du kontrollera att den är fri från hinder.*





OJD045302SW/OJD045303SW

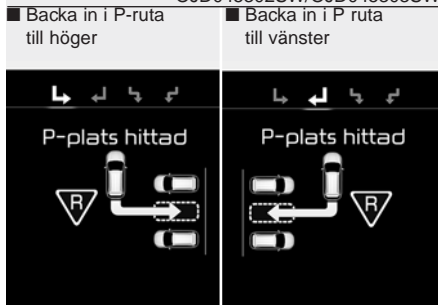

OUM044304SW/OUM044305SW

## 4. Parkeringsplats hittad - Lägg i backen

När du kör utmed en rad parkerade bilar och det finns en ledig plats visas meddelandet enligt ovan och ett pip hörs. Stanna bilen och lägg i backväxeln.

### ⚠ VIKTIGT

- **Håll foten på bromspedalen när du fickparkerar.**
- **Om parkeringsfickan är för liten kommer systemet sannolikt att avbryta fickparkeringen.**

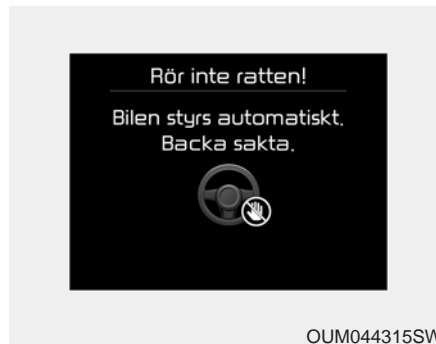

## 5. Bilen styrs automatiskt.

### Se upp för hinder!

- Meddelandet enligt ovan visas när du lagt i backväxeln och systemet sköter styrningen.
- Den automatiska styrningen upphör om du håller för hårt i ratten.
- Om hastigheten överskrider 7 km/tim avbryts parkeringsassistansten.

### ⚠ VARNING

Håll händerna på utsidan av ratten under parkeringsmanövern.

**⚠ VIKTIGT**

- *Parkera i låg fart och med foten på bromsen.*
- *Se till att det inte finns några hinder i vägen.*
- *Om du inte håller foten på bromsen och bilen inte rör sig, gasa mycket försiktigt och överskrid inte 7 km/tim.*

**\* OBS**

- Om du inte följer anvisningarna kan parkeringsmanövern misslyckas. Om varningsljudet, med fast signal, markerar att ett föremål är så nära som 30 cm eller mindre, kör sakta åt motsatt håll.
- Tänk på att varningsljud, med fast signal markerar att ett föremål är så nära som 30 cm eller mindre!

**Avbryt parkeringen**

Tryck på knappen med ratten eller vrid på ratten.

■ Manuell växellåda	
Rör inte ratten!	Rör inte ratten!
Växla till 1:an	Lägg i backen (R)
	

OUM044316SW/OUM044317SW

■ Automatisk växellåda	
Rör inte ratten!	Rör inte ratten!
För växelväljaren till	Lägg i backen (R)
	

OUM044318SW/OUM044317SW

**Växlingar när bilen styrs automatiskt**

När du hör ett pip växla enligt anvisningarna i displayen och håll foten på bromsen.

### **VIKTIGT**

**Släpp inte bromsen förrän du kontrollerat runt bilen.**

### **VARNING**

**Var försiktig så att ingen gångtrafikant eller något fordon skadas i samband med parkeringen.**



### **6. Avsluta parkeringen**

När den automatiska parkeringen är avslutad kanske du vill flytta bilen manuellt.

### **\* OBS**

Du måste alltid hålla foten på bromspedalen i samband med parkeringsmanövern.

### **Systemet kan avbryta parkeringen om:**

- Du inte följer anvisningarna om växling och kör ca 150 cm framåt eller bakåt.
- Du hör det konstanta varningsljudet (föremål på högst 30 cm avstånd) från både främre och bakre sensorerna samtidigt.
- Det har gått 6 minuter sedan du aktiverade systemet.
- Du lägger i P- eller R-läget när systemet söker efter en ledig parkeringsplats.

## När du ska lämna en P-plats

Utkörningsläget fungerar enligt nedan:

- När motorn startats och hastigheten är max 5 km/tim.
  - När bilen fickparkerats (parallellparkerats) av parkeringsassistenten (den smarta parkeringshjälpen).
1. Aktivera parkeringsassistenten när växelväljaren är i P- eller N-läget.
  2. Välj "Lämna P-plats".
  3. Kontrollera av trafiksituationen
  4. Bilen styrs automatiskt
    - (1) Lägg i den växel som visas i displayen.
    - (2) Håll foten på bromsen och kör långsamt ut från P-platsen.
  5. När bilen har kört ut från P-platsen, ta över styrningen.

## \* OBS

- **Innan du aktiverar parkeringsassistenten, tänk efter om du behöver använda den.**
- **Ta inte bort foten från bromspedalen förrän du ser att det är klart att köra.**



### 1. Aktivera den smarta parkeringsassistenten

- Tryck på knappen med ratten och lampan i den tänds.
- Du hör ett varningsljud om sensorerna känner av något föremål.
- Stäng av systemet genom att hålla knappen nedtryckt i mer än 2 sekunder.
- Systemet är OFF varje gång du slår på tändningen.

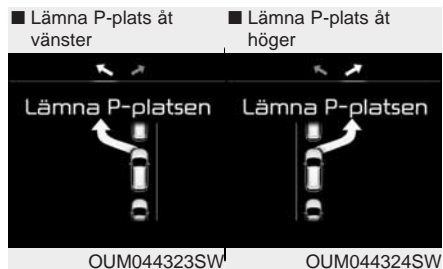

### 2. Välj "Lämna P-platsen"

- Håll bromsen nedtryckt och tryck på knappen när växelväljaren är i P- eller N-läget.
- Utkörning till vänster väljs automatiskt när systemet aktiveras.
- För att välja utkörning till höger tryck en gång till på knappen.
- Tryck en gång till på knappen så stängs systemet av.

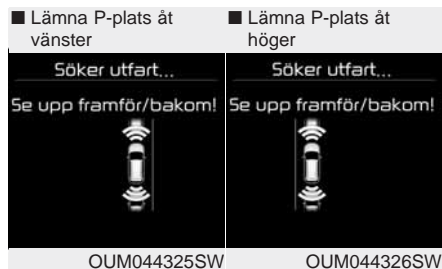

### 3. Se upp framför/bakom

Systemet kontrollerar hur mycket plats det finns framför och bakom när du ska köra ut från P-platsen.

### \* OBS

- När systemet kontrollerar ett trång utrymme framför och bakom bilen kanske det inte fungerar som det ska under följande förhållanden:
  - Om är eller frost täcker sensorerna
  - Om sensorerna är smutsiga
  - Om det regnar eller snöar kraftigt
  - Om det finns en smal stolpe nära bilen
- Om sensorerna känner av något föremål, när du ska köra ut från en P-plats, kanske systemet stängs av.
- Om sensorerna beräknar att utrymmet för trångt kan det också stängas av.

### ⚠ VIKTIGT

- När systemet kontrollerar utrymmet runt bilen, så måste du själv kontrollera att du kan lämna P-platsen.
- Exit-läget kan aktiveras oavsiktligt när väljarspaken är i P- eller N-läget och du råkar trycka på knappen för en smarta parkeringsassistenten.

Rör inte ratten!

För växelväljaren till D



OUM044318SW

Rör inte ratten!

Lägg i backen (R)



OUM044317SW

Rör inte ratten!

Kontrollera omgivningen,  
fortsätt långsamt



OUM045315SW

#### 4. Bilen styrs automatiskt

- Ovanstående meddelande visas när växelväljaren är i D- eller P-läget och bilen styrs automatiskt.
- Bilen slutar styra automatiskt om du tar ett stadigt tag i ratten.
- Om farten överstiger 7 km/tim styrs bilen inte automatiskt.

#### **⚠ VARNING**

Håll tummarna utanför rattkranen när bilen styrs automatiskt.

#### **Avbryt manövern att lämna P-platsen**

Tryck på knappen för den smarta parkeringsassistenten.



#### **VIKTIGT**

*Vid alla parkeringsmanövrer ska du hålla foten på bromsen och köra försiktigt.*



## 5. Du har kört ut från P-platsen

När systemet hjälpt dig ut från P-platsen visas ovanstående meddelande i displayen. Du måste själv ta över styrningen.

### VIKTIGT

- *Kör försiktigt och var uppmärksam på den omgivande trafiken.*
- *Var extra försiktig om du hör varningsljud från parkerings-assistansen.*
- *Systemet stängs av om du parkerar på ett trångt utrymme nära en mur.*



Övriga anvisningar

När den smarta parkeringsassistansen är aktiv kan det visas olika meddelanden i displayen. Vad som visas beror på den aktuella situationen. Följ anvisningarna.

### \* OBS

- I följande fall ska du parkera manuellt eftersom systemet kopplas bort:

#### 1. Vid sökning efter parkeringsplats.

- När ABS-bromsar eller antisladdsystem aktiveras.
- När hastigheten är högre än 30 km/tim.
- När du trycker på knappen med ratten för att stänga av den automatiska parkeringsfunktionen. (Sensorerna fram och bak stängs inte av).
- Om du lägger i backväxeln.

#### 2. När bilen styrs automatiskt

- När ABS-bromsar eller antisladdsystem aktiveras.
- När hastigheten är högre än 7 km/tim.
- När du trycker på knappen med ratten för att stänga av den automatiska parkeringsfunktionen. (Sensorerna fram och bak stängs inte av).
- Om du lägger i backväxeln innan du kommit fram till parkeringsfickan.
- Om du håller för hårt i ratten.



### Fel på parkeringsassistansen

- Om det uppstått något fel visas ovanstående meddelande. Samtidigt tänds lampan i knappen och det hörs 3 pip.
- Om det är fel endast på den smarta parkeringsassistansen kommer parkeringshjälpens sensorer i alla fall att fungera efter 2 sekunder. Upptäcker du själv något fel, rekommenderar vi att du vänder dig till en Kia-verkstad så snart som möjligt.



## BACKKAMERA



\* Anm. Bilden visar bakluckan på 5-dörrarsmodellen.

Backkameran aktiveras när tändningen är på och du lägger i backen. Kameran är ett extra säkerhetssystem som visar området bakom bilen i displayen i instrumentpanelen.

### **⚠ VARNING**

- Backkameran är ett extra hjälpmedel som bara visar ett litet område bakom bilen. Föraren måste försäkra sig om att det går att backa utan risk.
- Håll alltid kameran ren så att kameran kan fungera normalt.

\* Mer information finns i instruktionsboken för navigationssystemet

## VARNINGSBLINKERS



Tryck på knappen uppe i mitten på instrumentbrädan för att sätta på och tryck igen för att stänga av varningsblinkers.

Använd varningsblinkers för att varna andra trafikanter om bilen står placerad så att den kan utgöra en hinder och/eller en trafikfara.

## YTTRE BELYSNING

### Batterisparfunktion

- För att batteriet inte laddas ur släcks parkeringsljuset automatiskt när nyckeln tagits ur tändningslåset eller med Smart Key när tändningen är i läge OFF och förardörren öppnas.
- Om parkeringsljuset ska vara tänt, gör så här:
  - 1) Öppna förardörren.
  - 2) Vrid på spaken så att parkeringsljuset släcks och tänds. D v s vrid yttre delen av spaken till läge 1 och sedan till läge 2 så kommer parkeringsljuset att vara tända.

### Fördröjd släckning av strålkastarna - Eskortbelysning

Strålkastarna och/eller bakljusen lyser lika länge med tändningen i läge ACC eller LOCK (eller när nyckeln tagits ur tändningslåset.

Typ A: 20 minuter.

Typ B: 5 minuter.

Men efter att förardörren öppnats och stängts slocknar lamporna efter 15 sekunder.

Strålkastarna kan släckas genom att du trycker två gånger på lås-knappen på fjärrkontrollen Smart Key eller genom att du vrider reglaget till läge 1 (symbolen O).

Du kan välja den här funktionen AV/PÅ. Se avsnittet "Inställningar".

#### VIKTIGT

***Om föraren inte öppnar förardörren utan i stället går ut genom passagerardörren, kommer den automatiska släckningen av strålkastarna inte att fungera. Den fördröjda släckningen av strålkastarna fungerar inte heller. Batteriet laddas ur snabbt om strålkastarna är tända under en längre tid. Lämna därför inte bilen utan att släcka strålkastarna.***

### Tänd strålkastarna med fjärrkontrollen

När reglaget för strålkastarna är i läge ON eller AUTO och alla dörrarna samt bakluckan och motorhuven är låsta, då kan du tända strålkastarna med fjärrkontrollen/Smart Key genom att trycka på lås-upp-knappen. Strålkastarna lyser i ca 15 sekunder.

Om reglaget är i läge AUTO fungerar det bara i mörker.

Då kan du också släcka strålkastarna direkt genom att trycka en gång till på lås-upp-knappen eller på lås-knappen.

Du kan välja den här funktionen AV/PÅ. Se avsnittet "Inställningar".

### \* OBS

Om dimljusen och bakljusen tänds samtidigt som strålkastarna när du använder din fjärrkontroll/Smart Key enligt ovan, rekommenderar vi att du vänder dig till en Kia-verkstad för kontroll.

### Kurvljus

När du svänger tänds kurvljuset och riktas åt samma håll som du vrider på ratten, när:

- Hastigheten är under 10 km/tim och ratten är vriden ca 1/4 varv.
- Hastigheten är över 10 km/tim och ratten är vriden 45 grader.
- Vid parkeringsmanövrer och du backar vrids ljuset ut på motsatt sida i förhållande till hur du vrider ratten.
- Kurvljuset fungerar endast när reglaget för belysningen är i läge AUTO.



### Reglaget för yttre belysning

Vrid på yttre delen av spaken.

- (1) All belysning släckt
- (2) Parkeringsljuset tända.
- (3) Strålkastarna lyser och omkoppling mellan hel- och halvljus kan göras.
- (4) AUTO - En sensor känner av ljusförhållandena och tänder parkeringsljuset och strålkastarna när det skymmer.



### Parkeringsljus ( )

Parkeringsljuset, nummerskylt- och instrumentbelysningen lyser.



### Strålkastare (☞)

Parkeringsljusen, nummerskylt- och instrumentbelysningen samt strålkastarna lyser i läge 3. Omkoppling mellan hel- och halvljus kan göras.

### \* OBS

Tändningen måste vara i läge ON.

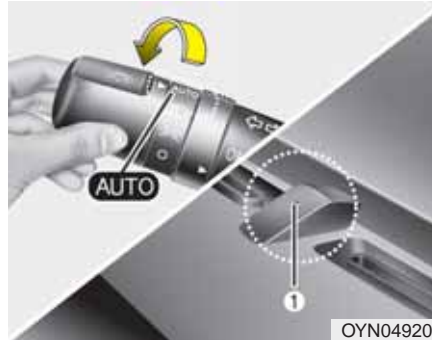

### AUTO/AFLS-läge

I läge "AUTO" kommer strålkastarna och parkeringsljuset automatiskt att tändas och släckas beroende på hur ljust det är.

Om bilen har adaptiva strålkastare så kommer systemet att vara aktivt när strålkastarna är tända.

### ⚠ VIKTIGT

- *Lägg inget på sensorn (1) så att funktionen störs.*
- *Använd inte något rengöringsmedel på sensorn. Det kan lämna en hinna som stör funktionen.*
- *Solfilm på vindrutan kan störa sensorns funktion.*



### Helljus

1. Den yttre delen av spaken måste vara i läge 3. Se bild på en tidigare sida.
2. Koppla om till helljus genom att trycka spaken mot instrumentpanelen. Den blå kontrollampen tänds i panelen.
3. Dra spaken bakåt för att koppla om till halvljus.  
Ha inte strålkastarna tända när motorn inte är igång. Batteriet laddas ur.

### Varselljus

Varselljusen består av ett antal lysdioder eller en separat lampa. De tänds när motorn startas.

#### Typ A

När strålkastarna är tända lyser varselljusen svagare.

#### Typ B

När strålkastarna tänds släcks varselljusen.

### \* OBS

Med varselljusen tända via automatik så lyser inga andra lampor. Du måste tända parkeringsljus och strålkastare när det behövs om inställningen inte är AUTO.

### VARNING

För att inte blända förare i mötande fordon ska du koppla om till halvljus när strålkastarkäglan möter ljuset från ett mötande fordon.



### Helljusblink

Dra spaken mot ratten. Spaken fjädrar tillbaka till ursprungligt läge när den släpps.

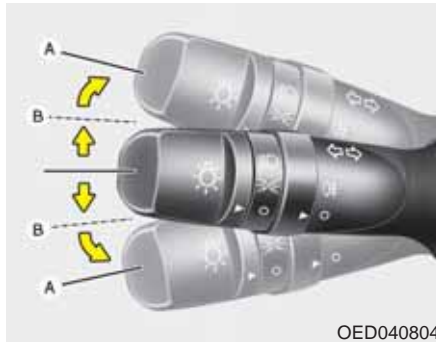

OED040804

## Blinkers

Blinkers fungerar med tändningen i läge ON.

### Signalera för sväng

För spaken förbi spärrläget till A. När bilen körs rakt fram igen återgår blinkersspaken automatiskt till neutral-läget.

### Signalera för filbyte

För spaken till spärrläget B. När du släpper spaken återgår den till neutralläget.

Gröna pilar i instrumentpanelen blinkar när blinkers är aktiverade.

## Komfortblinkers - Ett tryck - Tre blinkningar

Vissa modeller har ett system som gör att blinkerslamporna blinkar 3 gånger när du trycker spaken till det första spärrläget. Det är en praktisk funktion att använda vid t ex avkörningar från motorvägar och filbyten.

Du kan koppla från funktionen med 3 blinkningar i avsnittet "Inställningar", som du hittar om du tittar i det alfabetiska registret.

## \* OBS

Om någon av pilarna i panelen blinkar **onormalt snabbt eller mycket långsamt** är det ett tecken på att en blinkerslampa är trasig eller något annat elfel.



OYN049200

## Dimljus fram

Sätt på parkeringsljuset och vrid på ringen (1) på spaken så att pilen på ringen pekar mot symbolen för dimljus.

Anm. I Sverige får dimljusen inte vara tända samtidigt som halvljuset.



## VIKTIGT

**Tänk på att dimljusen konsumerar mycket ström. Stäng därför av dem om motorn inte är igång.**



## Dimbakklys

Vrid först yttre delen av spaken till symbolerna för parkeringsljus eller strålkastare. Vrid därefter på ringen (1) på spaken så att pilen på ringen pekar mot symbolen för dimbakklys. Se bilden ovan.

Dimbakklysen kan tändas/släckas när dimljus och parkeringsljus tänts.

Anm. Dimbakklysen får bara vara tända vid extremt dålig sikt för att inte blända andra trafikanter.

På kombimodellen (SW) finns det dimbakklys bara på vänster sida.



## Nivåreglering av strålkastarna

### Typ manuell

Strålkastarna ska justeras i höjd, beroende på hur bilen är lastad, för att inte andra trafikanter ska bländas. Se tabellen.

Last i bilen	Reglaget läge
Endast förare	0
Med passagerare fram	0
Åkande på alla platser i bilen	1
Åkande på alla platser i bilen + Max last	2
Förare och full last	3

### Automatisk nivåreglering av strålkastarna

Systemet justerar strålkastarna beroende på hur bilen är lastad. Detta medför optimal strålkastarriktning under alla förhållanden.

#### **⚠ VARNING**

Om automatiska nivåreglering av strålkastarna inte fungerar som det skall, se till att få systemet kontrollerat. Vi rekommenderar att du vänder dig till en Kia-verkstad. Undvik att utföra reparation i systemet själv.

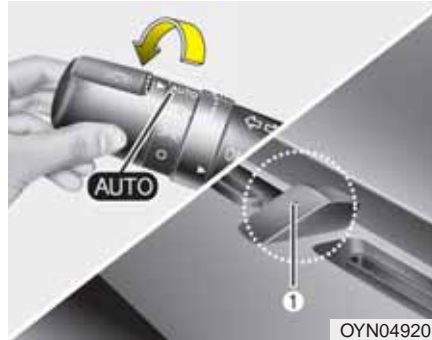

### AFLS (Adaptive Front Lighting System) - Kurvljus

Systemet för adaptiva strålkastare använder styrvinkel och hastighet för att rikta strålkastarljuset. Med reglaget för strålkastarna i läge AUTO är systemet aktiverat och strålkastarljuset följer vägen när den svänger.

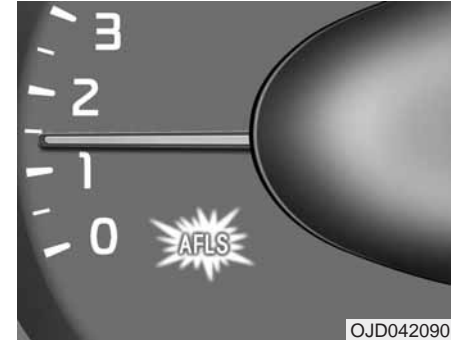

Om varningslampan för fel i AFLS-systemet tänds, kör till närmaste trafiksäkra ställe för att starta om motorn. Om varningslampan fortsätter att lysa efter omstart, se till att få systemet kontrollerat. Vi rekommenderar att du vänder dig till en Kia-verkstad.



## VINDRUTETORKARE OCH SPOLARE

### ■ Fram

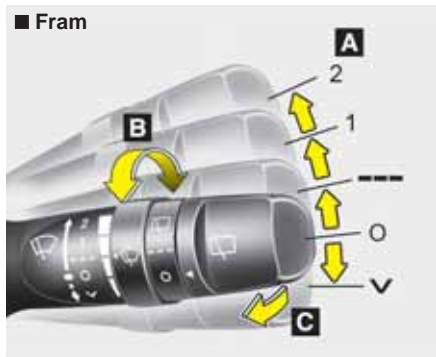

### ■ Bak

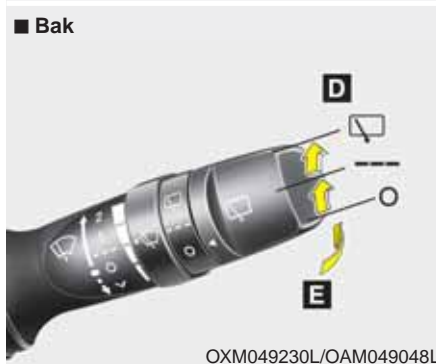

OXM049230L/OAM049048L

#### A : Reglering av torkarna (Fram)

- 2 – Hög hastighet
- 1 – Normal hastighet
- --- – Intervalltorkare
- AUTO – Automatiska vindrutetorkare
- O – Från
- V – Enstaka slag

#### B : Justering av intervall

#### C : Spolning med ett par torkarslag (Fram)

#### D : Reglering av bakrutetorkare/spolare

-  – Torkarna går kontinuerligt
- --- – Intervalltorkare
- O – Från

#### E : Spolning med ett par torkarslag Dra spaken mot dig för att spola vindrutan och tryck den framåt för att spola bakrutan.

#### Spakens lägen

Tändningen ska vara i läge ON.

∨ : För spaken till V-symbolen och släpp den för enstaka torkarslag. Torkarna fortsätter att slå om spaken hålls kvar.

O : Allt avstängt.

--- : Intervalltorkning som kan justeras steglöst med ringen.

1 : Normal torkarhastighet.

2 : Snabb torkarhastighet.

#### \* OBS

Sopa bort snö och skrapa bort is från vindrutan innan torkarna startas annars kan torkarmotorn skadas.



### Regnsensor

Koppla funktionen på/av genom att vrida på ringen (1). Regnsensorn är placerad upptill på vindrutan, framför backspejeln. Den känner av om det kommer fukt (regn eller snö) på rutan och startar då torkarna samt anpassar hastigheten efter mängden fukt som träffar rutan.

Du kan manuellt justera torkarintervallerna genom att vrida på ringen (1).

När torkarna är i AUTO-läge och tändningen är på gör torkarna ett svep över rutan som en självkontroll.

Vrid tillbaka ringen på spaken när du vill koppla från funktionen.

### ⚠ VIKTIGT

När tändningen är i läge ON och sensorns reglage i läge AUTO, tänk på följande.

- Vidrör inte den del av vindrutan där sensorn är monterad.
- Torka inte av rutans överkant med en fuktig svamp eller trasa.
- Tryck inte mot vindrutan.

### ⚠ VIKTIGT

Stäng av regnsensorn när du ska tvätta bilen.

När du ska använda vindrutepolaren ska den automatiska funktionen med regnsensorn vara bortkopplad.

Lossa inte på kåpan som är placerad över sensorn. Om du är oförsiktig och skadar några komponenter i sensorenheten, omfattas de skadorna inte av nybilsgarantin.

När bilen startas vintertid bör torkarna inte vara i AUTO-läget. Gör också ren rutan från snö och is och torka av torkarbladen innan du startar vindrutetorkarna.

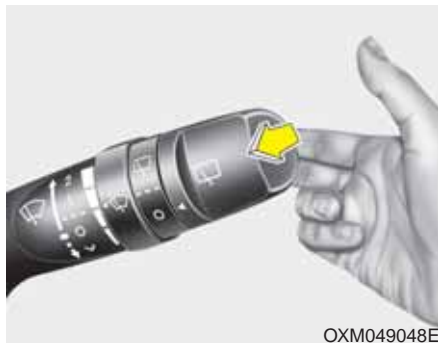

### Vindrutespolare

Dra spaken mot ratten för att spola vindrutan.

Om torkarna är avstängda kommer de att svepa tre gånger över rutan när du slutat spola och sedan stanna.

Om torkarna är igång fortsätter de torka när du släpper spaken.

Om spolaren inte fungerar, kontrollera först om det finns spolärvätska i behållaren och fyll på om det behövs. Se kapitel 7.

### **!** VIKTIGT

*Spolarens pumpmotor kan skadas om du försöker spola när det inte finns vätska i behållaren.*

### **!** VARNING

Om det är minusgrader, spola inte vindrutan förrän den är uppvärmd. I annat fall riskerar du att få isbildning på rutan så att sikten skymms.

### **!** VIKTIGT

- *Torkarna kan skadas om du låter dem svepa över rutan när den är torr.*
- *Tvätta inte torkarbladen med bensin, fotogen, thinner eller något lösningsmedel, de kan skadas.*
- *För inte torkarna manuellt över rutan, de kan skadas.*

**Bil med strålkastarspolare**

Spolning av strålkastarna sker samtidigt som vindrutan spolats. Men när strålkastarna spolats kan de inte spolats igen förrän efter 15 minuter, även om vindrutan spolats flera gånger.

Spolning sker bara när strålkastarna är tända och tändning är påslagen (ON).

**\* OBS**

- Kontrollera lite då och då att spolningen träffar rätt på strålkastarglasen.
- Spolning av strålkastarna kan inte ske med tätare intervall än 15 minuter.

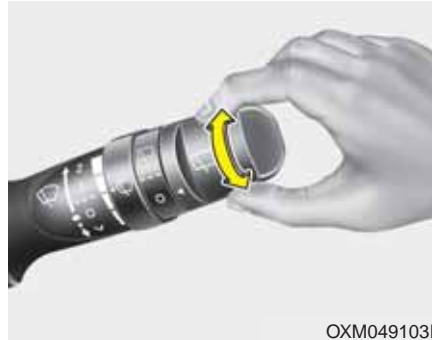

OXM049103E

**Bakrutetorkare/-spolare**

Vrid pilen på den yttre delen av spaken mot de olika symbolerna:

- ☐ - Normal toarkarhastighet
- - Intervalltorkare
- - Från



OXM049125L

Tryck reglaget mot instrumentpanelen för att spola bakrutan och starta torkaren. När du släpper spaken upphör spolningen medan torkaren fortsätter med att slå 1-3 slag.

## INRE BELYSNING

### ⚠ VIKTIGT

*Tänk på att inte ha innerbelysningen tänd för lång tid om motorn inte är igång. Batteriet laddas ur.*

### ⚠ VARNING

Ha inte innerbelysningen tänd vid mörkerkörning. Ljuset försämrar mörkerseendet.

### Automatisk släckning

- När alla dörrar är helt stängda och du låser dörrarna med fjärrkontrollen/ Smart Key kommer innerbelysningen att slockna efter några sekunder.
- Om du har stängt av motorn och inte gör någonting så slocknar innerbelysningen automatiskt efter 20 minuter.



### Läslampor

Tryck på lampglaset (1) för att tända och släcka läslamporna.

När du tänt en läslampa lyser den tills du släcker den genom att trycka på glaset en gång till.

### Innerbelysningens knapp

-  /OFF (2):  
Med knappen nedtryck i detta läge är innerbelysningen släckt.
-  /DOOR (3):  
Knappen i mittläget.
  - Belysningen tänds när en dörr öppnas. När dörrarna låses upp med fjärrkontroll/ Smart Key tänds innerbelysningen och lyser i ca 30 sekunder om ingen dörr öppnas.
  - Om en dörr står öppen med tändningen i läge ACC eller LOCK/OFF är belysningen tänd i 20 minuter.
  - Om en dörr står öppen med tändningen i läge ON släcks inte innerbelysningen efter en viss tid. Det betyder att batteriet kan laddas ur.
  - Ljuset slocknar direkt när tändningen är i läge ON och alla dörrar är stängda.
-  /ON (4):  
Innerbelysningen lyser konstant med knappen i detta läge.



## Innerbelysning

### Typ A

Tryck på knappen för att välja ON eller OFF.

### Typ B

Tryck på ☀️ för att tända.  
Tryck på O för att släcka.



### Make up-spegel med belysning

- ☀️ : Tryck på symbolen för att tända.
- ○ : Tryck på O för att släcka.

### ⚠️ VIKTIGT - Make up-spegel med belysning

- *Släck lampan innan du viker upp solskyddet.*
- *Om lampan är tänd under en längre tid och motorn inte är igång kan batteriet laddas ur.*



\* Anm. Bilden visar bakluckan på 5-dörrarsmodellen.

### **Bagagerumslampa**

Lampan tänds när bakluckan öppnas och släcks när den stängs

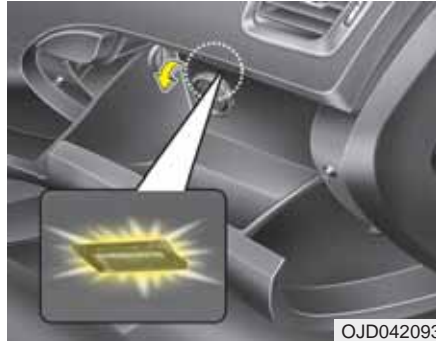

### **Lampa i handskfacket**

Lampan tänds när luckan öppnas och släcks när den stängs.

## ESKORT- OCH VÄLKOMSTBELYSNING

### Tänd strålkastarna med fjärrkontrollen/Smart Key

Om du närmar dig bilen och reglaget för belysningen är i läge AUTO och alla dörrarna samt bakluckan har stängts helt. Då kan du tända strålkastarna så att de lyser i 15 sekunder. Gör så här:  
Tryck på lås-upp-knappen på din fjärrkontroll/Smart Key.

Om du trycker på lås-knappen släcker du strålkastarna.

### Innerbelysningen

När innerbelysningens knapp är i läge DOOR och alla dörrarna samt bakluckan har stängts, tänds innerbelysningen:

- Bil med startnyckel  
När du trycker på fjärrkontrollens lås-  
upp-knapp.
- Bil med START-knapp
  - När du trycker på lås-upp-knappen på din Smart Key.
  - När du trycker på knappen på dörrhandtaget och du har din Smart Key med dig.

Om du trycker på lås-knappen slocknar ljuset direkt.

### Instegsbelysning/välkomstbelysning

Lampor i de yttre backspeglarna tänds och lyser upp marken intill bilen i ca 15 sekunder i följande fall:

- Bil med startnyckel  
När du trycker på fjärrkontrollens lås-  
upp-knapp.
- Bil med START-knapp
  - När du trycker på lås-upp-knappen på din Smart Key.
  - När du trycker på knappen på dörrhandtaget och du har din Smart Key med dig.
  - När du är nära bilen och har din Smart Key med dig.

Om du trycker på lås-knappen slocknar ljuset direkt.



## BAKRUTEDEFROSTER

### ⚠ VIKTIGT

**Rengör aldrig bakrutan med något annat än mjuka trasor eller en svamp och torka insidan utmed värmetrådarna så att de inte skadas. Använd ett vanligt fönsterputsmedel.**

### \* OBS

För att avfrosta vindrutan, se längre fram i detta kapitel.



### Bakrutedefroster

Defrosteren fungerar endast när motorn är igång. Kontrolllampan i knappen visar när den är på.

Tryck på knappen, som pilen visar förr att sätta på bakrutedefrosteren. Tryck en gång till för att stänga av den.

### \* OBS

- Om bakrutan är täckt av snö och is bör du först sopa av och skrapa ren den.
- Bakrutedefrosteren stängs automatiskt av efter ca 20 minuter eller när du stänger av motorn.

### Eluppvärmda yttre backspeglar

Knappen för bakrutedefrosteren kopplar även på värmen i backspeglarna.

### Uppvärmning av vindrutans underkant

Värmen i vindrutans underkant (torkarnas parkeringsläge) kopplas på samtidigt som bakrutedefrosteren.

## MANUELL KLIMATANLÄGGNING





1. Fläktreglage
2. Luftkonditionering
3. Bakrutedefroster
4. Val av luftriktning
5. Friskluft/återcirkulation
6. Temperaturreglage

**VIKTIGT**

*Kör inte fläkten om motorn inte är igång. Batteriet kan laddas ur.*

- A. Defrostermunstycken
- B. Justerbara munstycken
- C. Luftkanaler mot golvet
- D. Justerbara munstycken
- E. Luftkanaler mot golvet i baksätet
- F. Justerbara munstycken för baksätet

### Värme och luftkonditionering

1. Starta motorn.
2. Välj luftriktning.  
För optimal värme alternativt kyla:
  - Varmt : 
  - Kallt: 
3. Välj temperatur.
4. Välj friskluft.
5. Justera fläkthastigheten.
6. Starta luftkonditioneringen om kupén behöver kylas eller om luften behöver avfuktas.

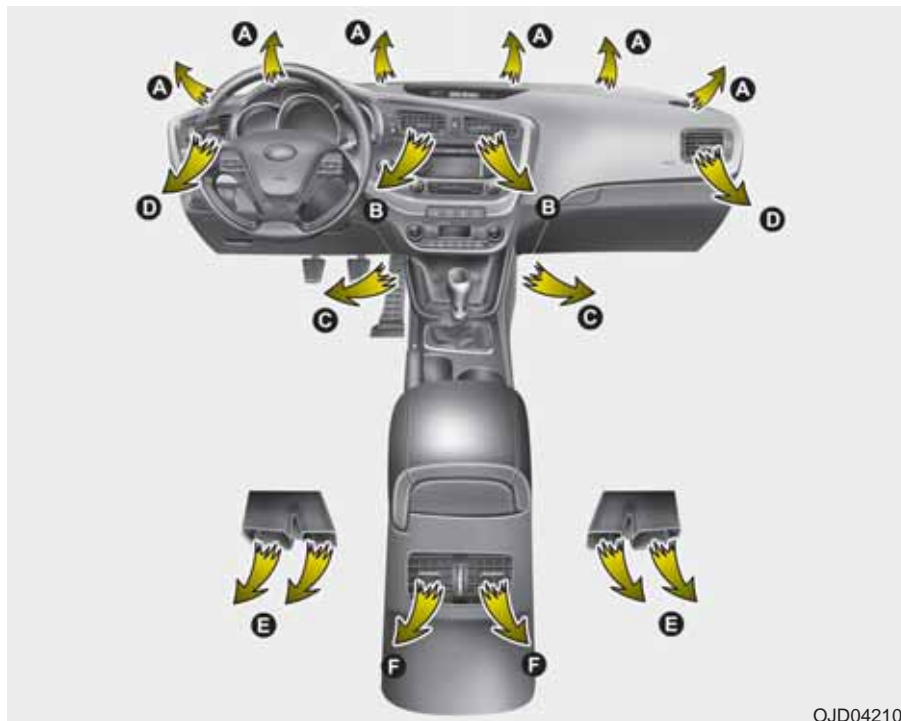

OJD042102



OJD042104

**Luftriktning**

Välj luftriktning genom att vrida på reglaget.

Se anvisningarna här till höger.

**Luft mot huvudet (B, D och F)**

Luft strömmar genom munstyckena B och D i instrumentpanelen samt F i panelen för baksätet. Rikta luftströmmarna enligt önskemål med de justerbara munstyckena.

**Luft mot huvudet och golvet (B, C, D, E och F)**

Luften mot golvet är varmare än den mot huvudet utom när temperaturinställningen är max kylning.

**Luft mot golvet (A, C, D och E)**

Huvuddelen av luften strömmar mot golvet i fram- och baksätet genom munstyckena C och E. En mindre del luft strömmar genom munstyckena A och D.

**Luft mot huvud, vindruta och golv (A, B, C, D, E, F)**

Huvuddelen av luften strömmar mot huvudet, golvet samt vindrutan och en mindre del mot sidorutorna.

**Defroster och luft mot golvet (A, C, D och E)**

Huvuddelen av luften strömmar genom munstyckena A vid vindrutan samt C och E vid golvet.

En mindre del luft strömmar genom sidorutornas munstycken D.

**Defroster (A och D)**

Huvuddelen av luften strömmar mot vindrutan genom munstyckena A.

En mindre del luft strömmar genom sidorutornas munstycken D.



OJD042107

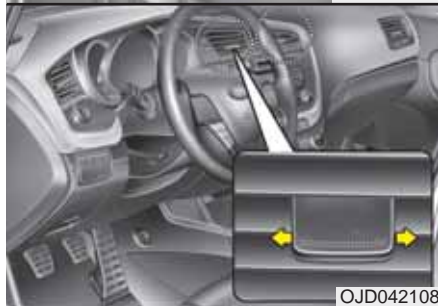

OJD042108

## Ventilationsmunstyckena B och D i instrumentpanelen

Du riktar luften med reglaget mitt i munstyckena. Med rullreglaget på sidan öppnar och stänger du munstyckena samt reglerar luftmängden.



OJD042105

## Temperaturreglage

Med temperaturreglaget ställer du in önskad temperatur på den inströmmande luften.



OJD042106

## Friskluft/återcirkulation

Tryck på övre knappen för att få luften i kupén att återcirkulera. Tryck på nedre knappen för att få friskluft.

**Återcirkulation**

När återcirkulation är vald så återcirkuleras kupélufven genom systemet och värms upp eller kyls av beroende på temperaturval.

**Friskluft**

När friskluftsläge är valt tas luften utifrån och värms upp eller kyls beroende på temperaturval.

**\* OBS**

Välj inte inställningen för återcirkulation för en längre period. Det finns risk för imma på rutorna och dessutom blir luften efter en tid unken. Den blir också mycket torr eftersom luftkonditioneringen avfuktar luften.

**⚠ VARNING**

- Långvarig inställning för återcirkulation kan orsaka att rutorna immar igen.
- Långvarig inställning för återcirkulation orsakar trötthet eftersom kupélufven blir syrefattig. Välj därför återcirkulation endast under kortare tid, t ex i tunnlar och i samband med körning i köer.



OJD042101

**Fläkthastighet**

Tändningen måste vara på.

Vrid på reglaget för att ändra fläkthastigheten.

Stäng av fläkten genom att vrida till 0.



**Stäng av fläkten**  
Vrid reglaget till 0.



### Luftkonditionering



Tryck på knappen för att koppla in luftkonditioneringen. Lampan i knappen tänds. Tryck en gång till för att stänga av (lampan slocknar).

## Inställningar för värme, ventilation och kyla

### Ventilation

1. Välj luftriktning mot huvudet .
2. Välj friskluft.
3. Ställ in önskad temperatur.
4. Välj fläkthastighet.

### Värme

1. Välj luftriktning mot golvet .
  2. Välj friskluft.
  3. Ställ in önskad temperatur.
  4. Välj fläkthastighet.
  5. Om luften behöver avfuktas, starta luftkonditioneringen.
- Om vindrutan blir immig justera luftriktningen till .

### Några tips

För att undvika att damm och dålig luft sugas in i kupén, välj återcirkulation en kort stund och koppla sedan över till friskluft.

- Håll ventilationsgallren framför vindrutan rena från löv, skräp och snö så att frisk luft kan ledas in i kupén.
- För att undvika imma på vindrutan, välj friskluft och luftriktning genom defrostermunstyckena samt sätt på luftkonditioneringen. Justera sedan temperatur och fläkthastighet.

### Luftkonditionering

Systemet är fyllt med ett kylmedel som inte är skadligt för miljön om det skulle läcka ut.

1. Starta motorn och tryck på knappen för luftkonditioneringen.
2. Välj luftriktning mot huvudet .
3. Välj friskluft eller återcirkulation.
4. Justera fläkthastighet och temperatur.

Kylmedlet har beteckningen R-134a eller R-123yf beroende på nationella bestämmelser. På kylkompressorn finns en dekal som anger vilket kylmedel som finns i systemet. Se kapitel 8.

#### VIKTIGT

- **Vid service av luftkonditioneringen måste alltid certifierade tekniker anlitas.**
- **Service av systemet ska utföras i en väl ventilerad lokal.**
- **Om kylkompressorn ska bytas, måste den bytas mot en helt ny som är certifierad och märkt enligt SAE Standard J2842. Se kapitel 8.**

### \* OBS

- **Håll ett öga på motorns temperaturmätare om ytttemperaturen är hög och du har luftkonditioneringen på samt kör i branta uppförbakar, tät trafik eller drar släp. Luftkonditioneringen kan orsaka att motorn överhettas. Om det händer, stäng av luftkonditioneringen.**
- **Rutorna ska vara stängda när luftkonditioneringen är igång. Om du har luftkonditioneringen på och öppnar sidorutorna när det är hög luftfuktighet finns det risk för kondens i bilen som i värsta fall kan skada elektroniken.**

### Att tänka på för luftkonditioneringen

- Om bilen stått parkerad i solen så att kupén är kraftigt uppvärmd, öppna dörrarna och vädra ur bilen innan du kör iväg.
- Luftkonditioneringen avfuktar och motverkar imbildning när det är fuktigt i luften.
- In- och urkoppling av luftkonditioneringens kompressor gör att motorns varvtal kan variera något vid tomgångskörning.
- Kör luftkonditioneringen minst 5-10 minuter varje månad för att hålla den i trim.
- När du kört bilen med luftkonditioneringen på bildas det en vattenpöl under motorrummet. Det är kondensvatten från systemet.
- Om du väljer återcirkulation och kylning för en längre stund blir luften i kupén unken.
- Ibland kan man uppleva att det kommer in fuktig luft i bilen. Det är normalt vid snabb nedkylning av kupén.



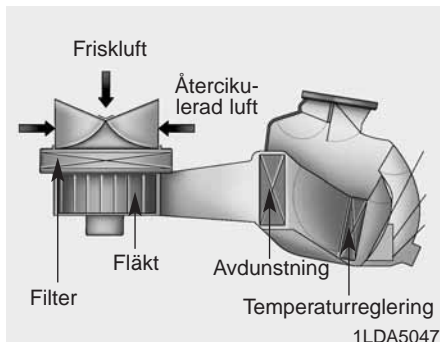

## Kupéluftfilter

Filtret, som är placerat innanför handskfacket fångar upp pollen, sot och andra partiklar som kan sugas in i bilen via kupéfläkten.

Om filtret börjar bli alltför smutsigt minskar luftströmmarna till kupén vilket kan medföra imbildning på rutorna. Då måste filtret bytas.

## \* OBS

- Kupéluftfiltret ska bytas enligt anvisningarna i serviceprogrammet. Om bilen körs på dammiga vägar under s k krävande förhållanden ska filtret bytas oftare.
- Om luftflödet till kupén försämras kan filtret vara igensatt. I så fall rekommenderar vi att du vänder dig till en Kia-verkstad för kontroll av filtret.

## Kontroll av kylmedel i systemet och smörjning av kompressorn

Om det inte är tillräckligt med kylmedel i systemet fungerar kylningen dåligt. Med för mycket kylmedel blir effekten också dålig.

## ⚠ VARNING - Kylmedel R-134a\*



Eftersom det är högt tryck i systemet för luftkonditioneringen krävs det certifierade tekniker för alla servicearbeten.

Det är viktigt att rätt mängd kyl- och smörjmedel används. I annat fall finns det risk för både personskador och skador på kylsystemet.

## ⚠ VARNING - Kylmedel R-1234yf\*



Kylmedlet är eldfarligt och det är högt tryck i systemet för luftkonditioneringen. Därför krävs det certifierade tekniker för alla servicearbeten.



Det är viktigt att rätt mängd kyl- och smörjmedel används. I annat fall finns det risk för både personskador och skador på kylsystemet.

\*: Kylmedlet har beteckningen R-134a eller R-123yf beroende på nationella bestämmelser. På kylkompressorn finns en dekal som anger vilket kylmedel som finns i systemet. Se kapitel 8.

## AUTOMATISK KLIMATANLÄGGNING MED 2 TEMPERATURZONER



1. Temperaturreglage för förarsidan.
2. AUTO-knapp
3. Fläkthastighet - Öka
4. Fläkthastighet - Minska
5. Display
6. Luftkonditionering
7. Friskluft/återcirkulation

8. Temperaturreglage för passagerarsidan.
9. Knapp för val av separata temperaturzoner
10. OFF-knapp
11. Vindrutedefroster
12. Val av luftriktning
13. Bakrutedefroster

OJD042109

### I AUTO-läge sköts alla inställningar automatiskt

Du behöver bara ställa in önskad temperatur. Klimatanläggningen arbetar för att snabbast möjligt uppnå den inställda temperaturen.



OJD042110



OJD042119

Du kan dock välja mellan två grundinställningar:

SOFT = Dämpad fläkthastighet.

FAST = Fläkthastigheten anpassas för att kupén snabbast möjligt ska få inställd temperatur.

Tryck på AUTO-knappen för att byta inställning:

SOFT ↔ FAST

1. Tryck på AUTO-knappen  
Fläkthastigheter och luftriktningar samt eventuell kylning styrs automatiskt för att uppnå den inställda temperaturen.



2. Ställ in önskad temperatur.

### \* OBS

- Om du vill stänga av AUTO-funktionen, tryck på någon av dessa knappar:
  - Val av luftriktning
  - Vindrutedefroster (Tryck på knappen en gång till för att stänga av vindrutans defrosterfunktion. AUTO kommer att visas en gång till i informationssdisplayen).
  - Fläktreglage

Den valda funktionen regleras manuellt medan övriga inställningar sköts automatiskt.

- För din egen bekvämlighet och bästa effektivitet, ställ in önskad temperatur och tryck sedan på AUTO-knappen.





### \* OBS

Täck inte över sensorn som finns innanför vindrutan. Den styr temperaturregleringen.

### Växla mellan AUTO och manuella inställningar

Klimatanläggningen kan justeras helt manuellt efter tycke och smak istället för att använda AUTO-knappen. I det fallet så kommer klimatanläggningen att arbeta helt efter hur man valt via knapparna i panelen.

1. Starta motorn.
2. Välj luftriktning med knapparna.  
För att öka effektiviteten på värme och kyla;  
-Värme :   
-Kyla : 
3. Välj temperaturinställning.
4. Välj friskluft.
5. Välj fläkthastighet.
6. Om du behöver kylning eller avfuktning, starta luftkonditioneringen.  
Tryck på AUTO-knappen för att återgå till automatisk kontroll av systemet.

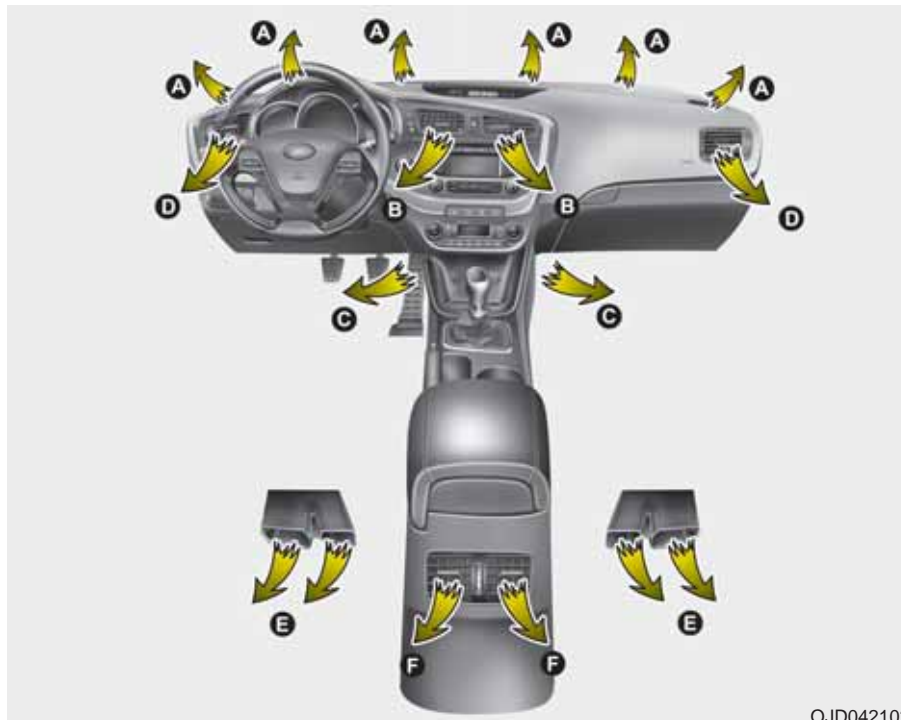

OJD042102

### Luftriktning

Med knapparna väljer du luftriktning som symbolerna visar.

Bokstäverna inom parentes hänvisar till munstyckena som luften strömmar in i kupén genom.



OJD042116

### Luft mot huvudet (B, D och F)

Luft strömmar genom munstyckena B och D. Rikta luftströmmarna enligt önskemål med de justerbara munstyckena.

### Luft mot golvet (A, C, D och E)

Huvuddelen av luften strömmar mot golvet i fram- och baksätet genom munstyckena C och E. En mindre del luft strömmar genom munstyckena A och D.

### Defroster (A och D)

Huvuddelen av luften strömmar mot vindrutan genom munstyckena A. En mindre del luft strömmar genom sidorutornas munstycken D.

Inställningsmöjligheter:

- huvud (هـ) + golv (و)
- huvud (هـ) + defroster (د)
- golv (و) + defroster (د)
- huvud (هـ) + golv (و) + defroster (د)



OJD042122

### Max vindrutedefroster

När du trycker på knappen görs följande inställningar automatiskt:

- Luftkonditioneringen kopplas på.
- Friskluft väljs.
- Fläkten går med hög hastighet.

Stäng av MAX defroster genom att trycka på knappen igen eller på AUTO-knappen.

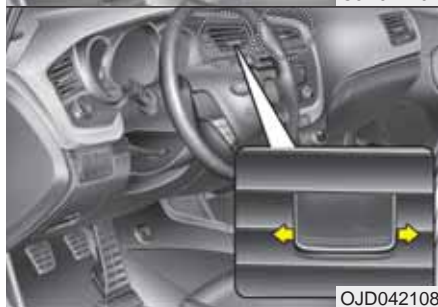
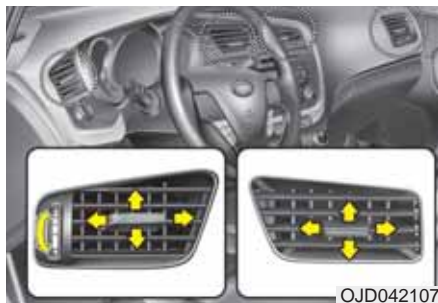

## Ventilationsmunstyckena B och D i instrumentpanelen

Med reglaget i mitten riktar du luftströmmen. Med reglaget i underkant/ på sidan öppnar och stänger du samt reglerar luftmängden.



## Temperaturreglag

Det är separata reglage för höger och vänster sida.

Temperaturen kan ställas in i steg om halva grader.

Vrid reglagen maximalt åt vänster för lägsta temperatur (Lo) och till höger för högsta temperatur (Hi).

När inställningen är Lo kommer luftkonditioneringen att vara igång hela tiden.



## Individuell justering av temperaturen för förare och främre passagerare

1. Tryck på DUAL-knappen för att kunna justera förar- och passagerarsidan individuellt. Man kan även aktivera DUAL-inställningen genom att vrida på passagerarens temperaturreglage.
2. Justera temperaturen för höger och vänster sida med de två temperatur-reglagen.

När förarsidans temperatur justeras till max värme (HIGH) eller max kyla (LOW) avaktiveras DUAL-mode för att kunna uppnå max värme eller kyla.

### Samtidig reglering av temperaturen för förare och främre passagerare

1. Tryck ytterligare en gång på DUAL-knappen för att avaktivera DUAL-mode. Passagerarsidans temperatur kommer då automatiskt att ställas in till samma som förarens.
2. Vid justering av förarens temperaturvred så justeras båda sidor till samma temperatur.

### Ändring av temperaturskala

Du kan ändra temperaturskala mellan Celsius och Fahrenheit :

Gör så här: Håll in DUAL-knappen och -knappen i minst 3 sekunder.

Om batteriet skulle laddas ur eller kopplas ur så återgår temperaturvisningen automatiskt till Celsius.

### \* OBS

Om batteriet varit urladdat eller bortkopplat kommer visningen att vara i °C när temperaturmätaren får ström igen.



OJD042117

### Friskluft/återcirkulation

Tryck på knappen för att välja mellan friskluft och att kupélufven återcirkulerar.

### Återcirkulation



När återcirkulation är vald så återcirkuleras kupélufven genom systemet och värms upp eller kyls av beroende på temperaturval. Lampan i knappen lyser.

### Friskluft



När friskluftsläge är valt tas luften utifrån och värms upp eller kyls beroende på temperaturval. Lampan i knappen är släckt.

### \* OBS

Välj inte inställningen för återcirkulation för en längre period. Det finns risk för imma på rutorna och dessutom blir luften efter en tid unken. Den blir också mycket torr eftersom luftkonditioneringen avfuktar luften.



## **⚠ VARNING**

- Långvarig inställning för återcirkulation kan orsaka att rutorna immar igen.
- Långvarig inställning för återcirkulation ger unken luft och orsakar trötthet eftersom kupéluften blir syrefattig. Välj därför återcirkulation endast under kortare tid, t ex vid körning i tunnlar och i samband med körning i köer.



### **Fläktreglage**

Tryck på den övre knappen för att öka fläkthastigheten och den nedre för att sänka den.

Tryck på OFF-knappen för att stänga av fläkten.



### **Luftkonditioneringen**

Tryck på A/C-knappen för att sätta på luftkonditioneringen. Kontrollampan tänds.

Tryck en gång till på knappen för att stänga av.



OJD042118

### OFF-knappen



När du trycker på OFF-knappen stängs klimatanläggningen av. Men det går att välja luftriktning för den luft som strömmar in, så länge tändningen är i läge ON.

## Inställningar för värme, ventilation och kyla

### Ventilation

1. Välj luftriktning mot huvudet .
2. Välj friskluft.
3. Ställ in önskad temperatur.
4. Välj fläkthastighet.

### Värme

1. Välj luftriktning mot golvet .
  2. Välj friskluft.
  3. Ställ in önskad temperatur.
  4. Välj fläkthastighet.
  5. Om luften behöver avfuktas, starta luftkonditioneringen.
- Om vindrutan blir immig justera luftriktningen till  eller .

### Några tips

För att undvika att damm och dålig luft sugas in i kupén, välj återcirkulation en kort stund och koppla sedan över till friskluft.

- Håll ventilationsgallren framför vindrutan rena från löv, skräp och snö så att frisk luft kan ledas in i kupén.
- För att undvika imma på vindrutan, välj friskluft och luftriktning genom defrostermunstyckena samt sätt på luftkonditioneringen. Justera sedan temperatur och fläkthastighet.

### Luftkonditionering

Systemet är fyllt med ett kylmedel som inte är skadligt för miljön om det skulle läcka ut.

1. Starta motorn och tryck på knappen för luftkonditioneringen.
2. Välj luftriktning mot huvudet .
3. Välj friskluft eller återcirkulation.
4. Justera fläkthastighet och temperatur.

Kylmedlet har beteckningen R-134a eller R-123yf beroende på nationella bestämmelser. På kylkompressorn finns en dekal som anger vilket kylmedel som finns i systemet. Se kapitel 8.

#### VIKTIGT

- **Vid service av luftkonditioneringen måste alltid certifierade tekniker anlitas.**
- **Service av systemet ska utföras i en väl ventilerad lokal.**
- **Om kylkompressorn ska bytas, måste den bytas mot en helt ny som är certifierad och märkt enligt SAE Standard J2842. Se kapitel 8.**

### \* OBS

- **Håll ett öga på motorns temperaturmätare om ytttemperaturen är hög och du har luftkonditioneringen på samt kör i branta uppförbakar, tät trafik eller drar släp. Luftkonditioneringen kan orsaka att motorn överhettas. Om det händer, stäng av luftkonditioneringen.**
- **Rutorna ska vara stängda när luftkonditioneringen är igång. Om du har luftkonditioneringen på och öppnar sidorutorna när det är hög luftfuktighet finns det risk för kondens i bilen som i värsta fall kan skada elektroniken.**

### Att tänka på för luftkonditioneringen

- Om bilen stått parkerad i solen så att kupén är kraftigt uppvärmd, öppna dörrarna och vädra ur bilen innan du kör iväg.
- Luftkonditioneringen avfuktar och motverkar imbildning när det är fuktigt i luften.
- In- och urkoppling av luftkonditioneringens kompressor gör att motorns varvtal kan variera något vid tomgångskörning.
- Kör luftkonditioneringen minst 5-10 minuter varje månad för att hålla den i trim.
- När du kört bilen med luftkonditioneringen på bildas det en vattenpöl under motorrummet. Det är kondensvatten från systemet.
- Om du väljer återcirkulation och kylning för en längre stund blir luften i kupén unken.
- Ibland kan man uppleva att det kommer in fuktig luft i bilen. Det är normalt vid snabb nedkylning av kupén.

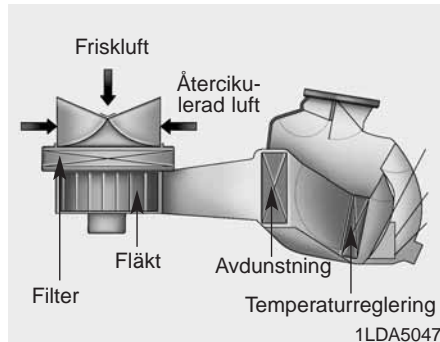

### Kupéluftfilter

Filtret, som är placerat innanför handskfacket fångar upp pollen, sot och andra partiklar som kan sugas in i bilen via kupéfläkten.

Om filtret börjar bli alltför smutsigt minskar luftströmmarna till kupén vilket kan medföra imbildning på rutorna. Då måste filtret bytas.

### \* OBS

- Kupéluftfiltret ska bytas enligt anvisningarna i serviceprogrammet. Om bilen körs på dammiga vägar under s k krävande förhållanden ska filtret bytas oftare.
- Om luftflödet till kupén försämras kan filtret vara igensatt. Vi rekommenderar att du kontaktar en Kia-verkstad för kontroll av filtret.

### Kontroll av kylmedel i systemet och smörjning av kompressorn

Om det inte är tillräckligt med kylmedel i systemet fungerar kylningen dåligt. Med för mycket kylmedel blir effekten också dålig.

### ⚠ VARNING - Kylmedel R-134a\*



Eftersom det är högt tryck i systemet för luftkonditioneringen krävs det certifierade tekniker för alla servicearbeten.

Det är viktigt att rätt mängd kyl- och smörjmedel används. I annat fall finns det risk för både personskador och skador på kylsystemet.

### ⚠ VARNING - Kylmedel R-1234yf\*



Kylmedlet är eldfarligt och det är högt tryck i systemet för luftkonditioneringen. Därför krävs det certifierade tekniker för alla servicearbeten.





Det är viktigt att rätt mängd kyl- och smörjmedel används. I annat fall finns det risk för både personskador och skador på kylsystemet.

\*: Kylmedlet har beteckningen R-134a eller R-123yf beroende på nationella bestämmelser. På kylkompressorn finns en dekal som anger vilket kylmedel som finns i systemet. Se kapitel 8.

## INSTÄLLNING FÖR ATT TA BORT IMMA OCH IS FRÅN VINDRUTAN

### **⚠ VARNING**

#### **- Vindrutedefroster**

Välj inte  i samband med kylning av kupén och om det är mycket fuktigt i luften. Temperaturskillnaden mellan vindrutans ut- och insida kan medföra att det blir imma på utsidan med försämrad sikt som resultat. Om det finns risk för imma på utsidan av vindrutan, välj denna inställning  och sänk fläkthastigheten.

- Med max fläkthastighet och värme får du bästa defrostereffekten.
- Om du vill ha värme vid golvet samtidigt som imma och is tas bort, välj denna inställning.
- Sopa alltid bort all snö och skrapa samtliga rutor helt rena innan du kör. Skrapa försiktigt ren de yttre bakspeglarna. Men tänk på att spegelglasen är ömtåliga och lätta att repa.
- Sopa också bort snö från motorhuven och luftintaget framför vindrutan. Det motverkar imbildning på rutor.



### **Manuell klimatanläggning**

#### *Ta bort imma från insidan*

1. Sätt igång fläkten.
2. Välj temperatur.
3. Välj luftriktning .
4. Friskluftsläge väljs automatiskt. Om friskluftsläget är valt så kommer även luftkonditioneringen att gå igång automatiskt.

Om friskluft och luftkonditionering inte väljs automatiskt, tryck in knapparna.



### **Smält is på utsidan**

1. Kör fläkten med högsta hastighet.
2. Ställ in för hög värme.
3. Tryck på defrosterknappen .
4. Automaten väljer friskluft och startar luftkonditioneringen om det behövs.

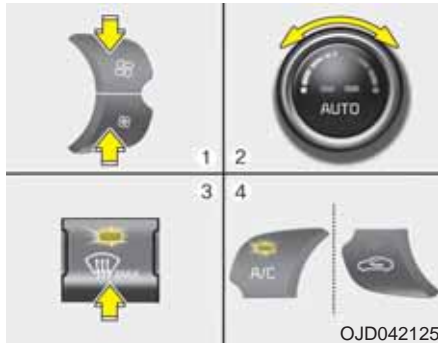

### Automatisk klimatanläggning

#### Ta bort imma från insidan

1. Välj önskad fläkthastighet.
2. Välj önskad temperatur.
3. Tryck på defrosterknappen (🚗).
4. Luftkonditioneringen ska starta för att justera till inställd temperatur. Friskluft väljs och fläkthastigheten regleras automatiskt.

Om luftkonditioneringen inte går igång automatiskt, starta den genom att trycka på A/C-knappen.

Om defrosterläge (🚗) väljs justeras fläkthastigheten automatiskt till högre hastighet.



### Smält is på utsidan

1. Kör fläkten med högsta hastighet.
2. Ställ in för max värme - HIGH
3. Tryck på defrosterknappen (🚗).
4. Automatiken väljer friskluft och startar luftkonditioneringen om det behövs.

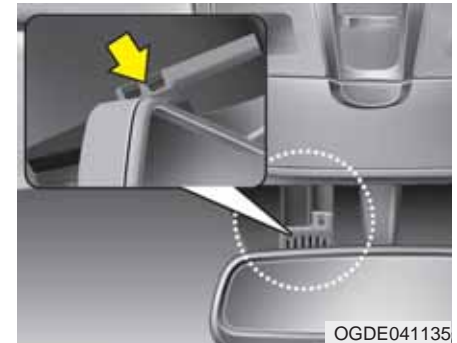

### Imsensor på vindrutans insida - I bil med automatisk klimatanläggning

Sensorn känner av om det bildats fukt på rutans insida och aktiverar defrosteren automatiskt när klimatanläggningen är igång.

### \* OBS

Det kan hända att imsensorn inte fungerar normalt om ytttemperaturen är lägre än 15°.



Kontrolllampan (AUTO) lyser när imsensorn känner av imma på vindrutans insida.

Beroende på hur omfattande inbildningen är ökas effekten stegvis.

Steg 1: Luftkonditioneringen på.

Steg 2: Inställning för friskluft.

Steg 3: Luftströmmar riktas mot vindrutan.

Steg 4: Ökad luftmängd mot vindrutan.

Om bilen är utrustad med imsensor startar systemet direkt när sensorn känner av att det finns imma på vindrutan. Men om du vill koppla bort imsensorn, håll in AUTO-knappen och tryck samtidigt på knappen för vindrutedefrostern 4 gånger inom 2 sekunder. Kontrolllampan blinkar 3 gånger för att markera att imsensorn är avaktiverad. För att återställa imsensorn upprepa proceduren ovan.

Om batteriet varit urladdat eller bortkopplat kommer imsensorn att fungera automatiskt när systemet för ström.

### \* OBS

Om du försöker stänga av AC manuellt via AC-knappen när auto defog är aktiverat så kommer indikatorn att blinka 3 gånger för att informera om att AC inte kan stängas av i detta läge.

### ⚠ VIKTIGT

*Ta aldrig bort kåpan som sitter över sensorn upptill på vindrutans insida. Om du gör det och känsliga komponenter skadas så kanske skadorna inte omfattas av nybilsgarantin.*

## CLEAN AIR - LUFTRENING



OJD042129

I bilar med den här funktionen fungerar luftreningen automatiskt med hjälp av jonisering. Kupélufven befrias från bakterier och känns friskare.

## FÖRVARINGSFACK

### ⚠ VIKTIGT

- *Lämna aldrig värdesaker i bilen.*
- *Ha alltid alla fack stängda när bilen är i rörelse. Fyll inte förvaringsfacken så att de inte går att stänga igen.*

### ⚠ VARNING - Brandrisk

Förvara aldrig cigarettändare eller någon form av gasbehållare i bilen. De kan explodera om bilen står parkerad i solen och kupétemperaturen blir hög.



OJD042130

### Mittarmstöd med förvaringsfack

Lyft spärren när du ska öppna luckan.



OJD042131

### Justerbart armstöd

För att flytta armstödet framåt, ta tag framtill och dra det framåt.

För att flytta det bakåt, dra det bakåt.

### ⚠ VARNING

När du flyttar armstödet bakåt kan du klämma dig om du håller handen under framkanten.



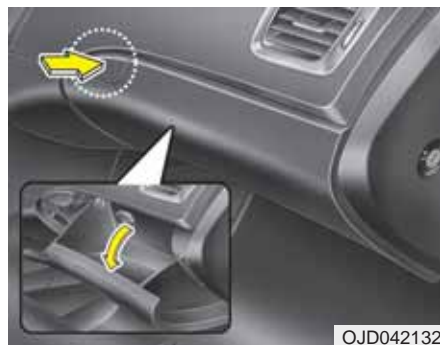

### Handskfack

För att öppna, tryck på knappen, som pilen visar. Luckan öppnas långsamt.

#### **⚠ VARNING**

Luckan ska alltid vara stängd under färd. I annat fall kan framsätesspassageraren skadas av den vid en eventuell kollision.

#### **⚠ VIKTIGT**

Förvara inte färskvaror i handskfacket under en längre tid.

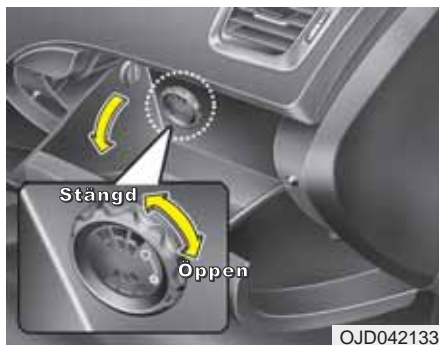

### Handskfacket som kylfack

Med luftkonditioneringen kan du kyla handskfacket. Gör så här:

1. Sätt igång luftkonditioneringen.
2. Öppna ventilen inne i handskfacket.
3. Stäng ventilen om du inte ska använda kylfunktionen.

#### **\* OBS**

Se till att ventilen inte täpps till av något föremål i handskfacket. Då blir kylningen sämre.

#### **⚠ VARNING**

Förvara inte färskvaror i kylfacket eftersom det kanske inte går att hålla konstant sval temperatur i det.



### Fack för t ex solglasögon

Facket finns i taket bakom bakspeglern. Tryck på locket så öppnas det långsamt. Placera solglasögonen med glasen mot dig. Tryck på locket för att stänga.

**⚠ VARNING**

- Facket är enbart avsett för lätta små föremål som solglasögon. Stoppa inga tunga föremål i det.
- Föraren ska koncentrera sig på körningen och bör inte lägga i och ta ur solglasögonen när bilen är i rörelse. Dessutom kan den inre bakspeglens skymmas.
- Försök aldrig pressa in ett par solglasögon i facket. De kan gå sönder med risk för skador. Var försiktig när du försöker öppna facket och ett par solglasögon fastnat och spärrar luckan. De kan gå sönder med risk för skador.

**Förvaringsfack under bagagerumsgolvet (Kombi)**

Här ryms mindre föremål som kan vara bra att alltid ha med i bilen.

- Ta tag i stroppen och lyft den bakre delen av golvet för att komma åt facket.

**Sidofack i bagageutrymmet**

Under golvet i bagageutrymmet finns ett förvaringsutrymme. Vik in sidorna som pilarna visar och lyft upp golvet.

## KOMFORTDETALJER



### Cigarettändare

Cigarettändaren fungerar med tändningen i läge ON och ACC.

När du ska använda cigarettändaren:

När tändaren är klar att använda trycks den ut.

Om du måste ersätta cigarettändaren, se till att den blir en Kia original reservdel eller en godkänd motsvarighet.

Askkopp och cigarettändare är inte standard i bilar som importerats av Kia Sweden.

### ⚠ VARNING

- Håll inte in tändaren när den glöder. Den kan överhettas.
- Om tändaren inte åkt ut efter 30 sekunder, dra ut den för att inte riskera överhettning.
- Stick inte in något och anslut inte någon elektrisk apparat i cigarettuttaget. Det kan skadas.

### ⚠ VIKTIGT

*Anslut inga elektriska tillbehör i uttaget för cigarettändaren. De kan orsaka skador på uttaget eller ett elfel.*

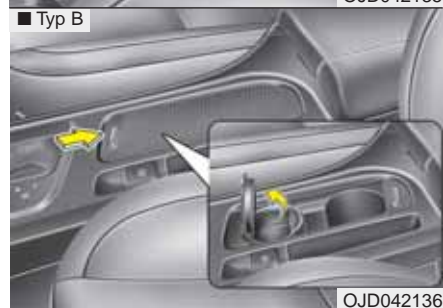
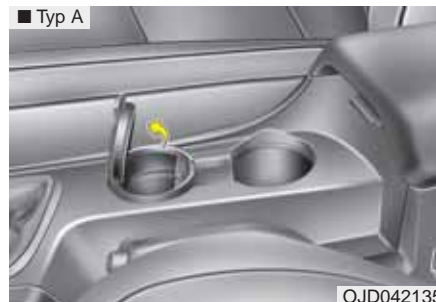

### Askkopp

Askkoppen är anpassad för placering i en dryckeshållare.

Askkopp och cigarettändare är inte standard i bilar som importerats av Kia Sweden.

**⚠ VARNING - Brandrisk**

Stoppa aldrig något brännbart i askkopparna. Det kan antändas av en glödande cigarett eller brinnande tändsticka.

**⚠ VIKTIGT**

*Vid rengörning utspilld vätska, undvik att göra detta vid höga temperaturer. Detta kan skada dryckeshållarens kromdel.*

**Dryckeshållare****⚠ VARNING - Varma drycker**

- Ha aldrig muggar med heta drycker och utan lock i hållarna när bilen är i rörelse.
- Se till att flaskor, burkar, muggar etc sitter ordentligt fast i dryckeshållarna.

**⚠ VARNING**

Förvara inte flaskor och burkar i direkt solljus i bilen eller om kupén värms upp kraftigt av t ex solljus. Det finns risk för att flaskor och burkar exploderar.

**⚠ VIKTIGT**

*Kör aldrig med muggar eller annat utan lock i hållarna. Vid acceleration eller inbromsning kan vätska spillas ut och orsaka skador på elektriska/elektroniska komponenter.*

**\* OBS**

- Om du placerar en mugg med något drickbart i en dryckeshållare bör den vara försedd med lock. Då riskerar du inte att det stänker in vätska i något eluttag eller någon anslutning vid en häftig inbromsning.
- Om du ska torka upp spilld vätska, torka inte ren dryckeshållaren vid hög temperatur, den ska skadas.

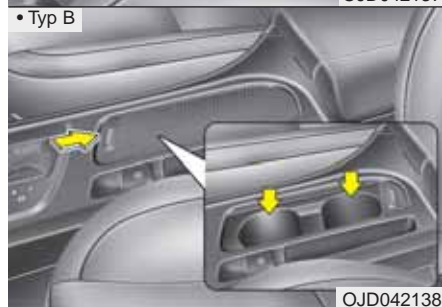
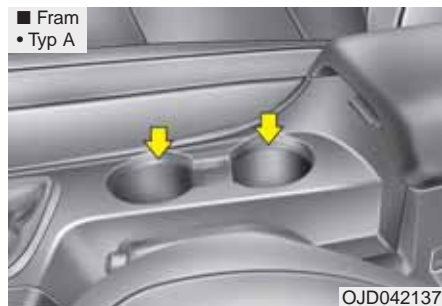

Dryckeshållare typ B är täckta av ett skjutbart lock.



## Bak

Dryckeshållare finns i det nedfällbara mittarmstödet.

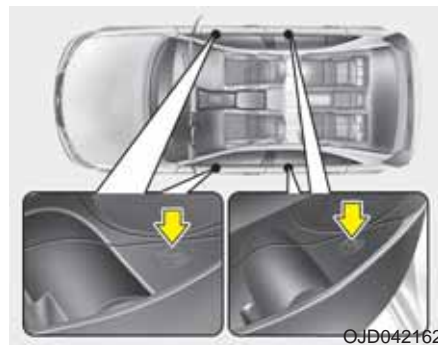

## Flaskhållare

Om det finns flaskhållare i dörrarna - med texten "BOTTLE ONLY" - så bör inget annat än flaskor placeras i hållarna.

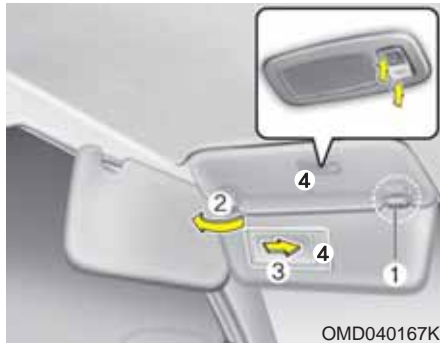

### Solskydd med make up-spegel

Solskyddet kan även vinklas ut mot sidorutorna (2) om det viks ner och hakas loss från det inre fästet (1).

Makeup-spegeln skyddas av ett lock (3), som skjuts åt sidan. I taket ovanför solskyddet finns belysning som tänds/släcks med en knapp.

#### **⚠ VIKTIGT - Släck lampan**

*Lampan vid makeup-spegeln ska vara släckt när spegeln inte används, annars kan batteriet laddas ur.*

#### **⚠ VARNING**

Justera solskyddet så att det inte stör sikten.

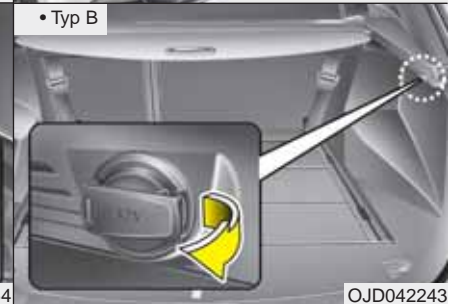
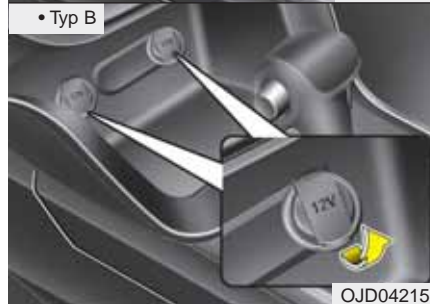
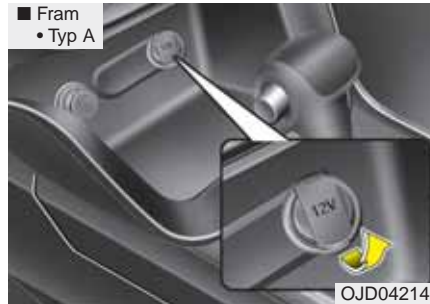

### Eluttag

Anslut endast mobiltelefoner och andra tillbehör på 12 volt och max 10 A.

### **⚠ VIKTIGT**

- *Motorn ska vara igång när tillbehör är anslutna.*
- *Anslut tillbehör på 12 volt och max 10 A.*
- *Minimera användningen av luftkonditioneringen när ett eluttag används.*
- *Om ett tillbehör är anslutet under en lång tid när bilen står parkerad kan batteriet laddas ur.*
- *Stäng kåpan när eluttaget inte används.*
- *Använd inte elektriska tillbehör som riskerar att störa radion eller skada bilens elektronik.*
- *När du använder ett eluttag ska du trycka in kontakten helt. Annars riskerar du skador på bilens elektriska system.*
- *Anslut inte någon produkt som har ett eget batteri. Ström kan flöda över till bilens elsystem och orsaka skador.*

### **⚠ VARNING**

**Stoppa inte in fingrar eller främmande föremål i eluttaget och rör det inte med fuktiga händer.**



### **AUX-, USB- och iPod®-anslutningar**

Bilen kan vara utrustad för anslutning av en eller flera typer av externa ljudkällor.

### **\* OBS**

Om du ansluter t ex en MP3-spelare till eluttaget kan det uppstå störningar. För att undvika störningar, använd spelarens interna batterier istället.

\* iPod® är av Apple Inc. registrerat varumärke.



### Klädkrok

#### ⚠ VIKTIGT

- *Belasta inte kroken med flera tunga plagg.*
- *Var försiktig när du stänger dörrarna, så att inget kommer i kläm.*

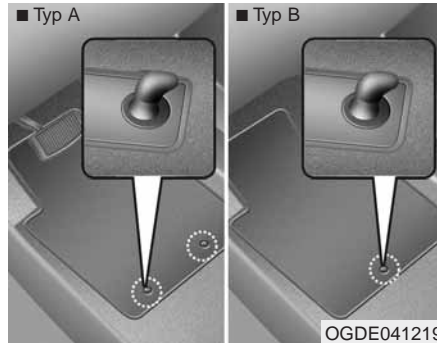

### Extra golvmattor fram

Haka fast mattorna i golvfästena så att de inte glider framåt.

#### ⚠ VARNING

Tänk på följande när du lägger in extra golvmattor i bilen.

- Mattorna måste vara fasthakade i krokarna.
- Lägg inte in golvmattor som inte går att förankra i krokarna.
- Det får bara ligga en matta på golvet. Lägg t ex inte en gummimatta ovanpå en lös textilmatta.

**VIKTIGT:** Bilen är fabriksutrustad med krokarna för golvmattor på golvet på förarsidan. Krokarna är till för att hålla mattan på plats så att den inte ska kunna glida in under pedalerna och hindra att de trycks ner.

Vi rekommenderar att du använder Kia original golvmattor. Då kan du vara säker på att de passar och kan fästas på ett säkert sätt.



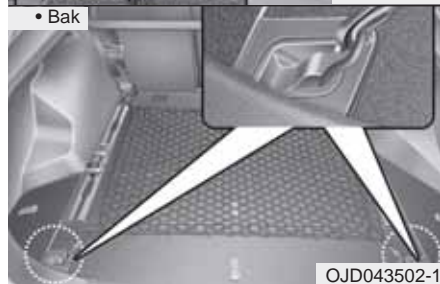
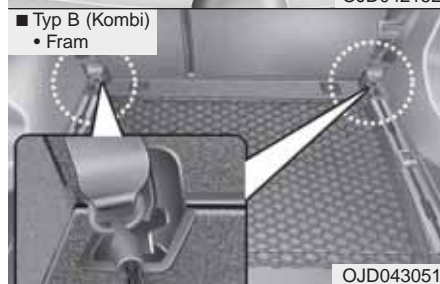
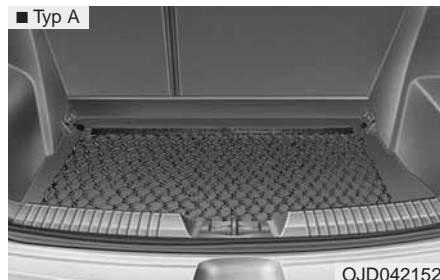

## Öglor för lastförankring och lastnät

Det finns 4 fästen för nätet i bagageutrymmet.

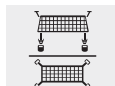

Bilden visar de främre öglornas placering i kombi-modellen.

Lastnät finns att köpa som tillbehör hos Kia-återförsäljare.

### ⚠ VIKTIGT

*Använd nät eller surra alltid bagage så att det inte glider omkring och skadas eller skadar inredningen.*

### ⚠ VARNING

**Om du spänner nätet hårt och tappar greppet om det, kan du få en smäll i ansiktet och i värsta fall i ögonen.**

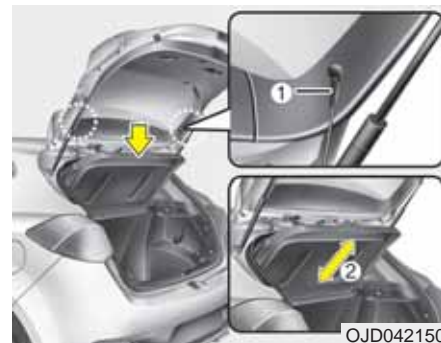

## Insynsskydd för bagageutrymmet (3- och 5-dörrars)

När insynsskyddet är korrekt monterat ska det följa med bakluckan uppåt när den öppnas.

Om du vill ta bort insynsskyddet, gör så här:

1. Haka loss linorna från bakluckan.
2. Lyft bakkanten på skyddet till drygt 43 graders vinkel och dra ut det bakåt. Montera i omvänd ordning.

**⚠ VARNING**

- Placera inget ovanpå insynsskyddet. Föremålen kan orsaka skada vid en hastig inbromsning eller kollision.
- Lastutrymmet är avsett för baggage. Tillåt aldrig någon att sitta där under färd.
- Placera lasten så långt fram som möjligt i lastutrymmet för bästa viktfordelning.

**⚠ VIKTIGT**

*Insynsskyddet kan skadas om du placerar föremål på det.*

**Nät som lastförskjutningsskydd (Kombi)**

Om du har ett lastnät till bilen kan det monteras direkt bakom framsätena när du ska använda hela bakre utrymmet för last och har det bakre sätet nedfällt.

Nätet fungerar skydd om last, som inte är förankrad, kastas mot framsätena.

Du kan montera nätet på två olika ställen. Se nästa sida.

**Montera så här**

1. Välj om du ska montera nätet i den främre positionen (1) eller den bakre (2) och öppna luckorna som täcker fästena.
2. Stick in nätets övre fästen i nyckelhålsfästena i taket och tryck fast det enligt pilarna (3) och (4). Kontrollera att bägge övre fästena sitter stadigt.

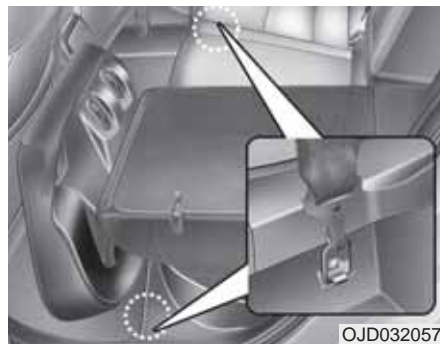

3. Haka fast nätets krokar i lastförankringsöglorna.

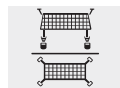

Bilden visar de nedre fästena i kombimodellen.



4. Dra åt banden med spännena (1).

### ⚠ VARNING

- Se till att nätet blir ordentligt spänt. Om du monterat nätet bakom baksätet ska du kontrollera att baksätets ryggstöd är spärrat så att det inte kan fällas framåt.
- För säkerhets skull ska du alltid förankra all last med t ex spännband.

### ⚠ VARNING

- Det är förbjudet att låta passagerare åka i bagageutrymmet.
- När lastförskjutningskyddet (nätet) är monterat och en passagerare ska sitta på mittplatsen i baksätet: Kontrollera att mittbältet fungerar som det ska. Dra ut det och kontrollera att det rullas tillbaka lika smidigt som de övriga bältena.
- Undvik att lasta högre än till ryggstödens överkant och aldrig högre än till överkanten på lastnäten.
- Tung föremål ska placeras underst och längst fram och aldrig ovanför ryggstödens överkant.
- Lasta inga föremål med vassa kanter som kan skära sönder nätet.
- Belasta inte nätet genom att hänga något i det.

**Demontering av nätet**

1. Slacka på banden och haka loss krokarna.
2. Lossa de övre fästena från nyckelhålsfästena.
3. Rulla ihop nätet.

**Insynsskydd (Kombi)**

Skyddet döljer effektivt last som finns i bagageutrymmet.

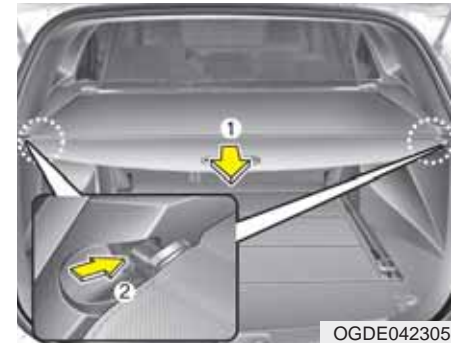
**Insynsskyddet**

1. Ta tag i handtaget och dra ut skyddet.
2. Haka fast det i fästena innanför bakluckan.

**\* OBS**

Dra ut insynsskyddet rakt, utan att vicka på det.

### När du ska rulla in insynsskyddet:

1. Dra insynsskyddet bakåt och sänk ner det lite, för att lossa det från de bakre fästena.
2. Håll i det och låt det rullas in.

### \* OBS

Insynsskyddet fungerar som en rullgardin. Om det inte rullas in helt, dra ut det och prova igen.



### Demontering av insynsskyddet

1. Tryck insynsskyddet åt sidan, som den infällda bilen visar, så lossnar det på ena sidan.
2. Lyft sedan bort skyddet.

### ⚠ VARNING

- Placera inga föremål ovanpå insynsskyddet. De kastas framåt vid en häftig inbromsning eller kollision och kan skada de åkande.
- När du lastar i bagageutrymmet, placera den tyngsta föremålen längst fram och underst. Surra allt bagage nogga.

### ⚠ VIKTIGT

**Lägg aldrig något tungt på insynsskyddet medan du lastar. Det kan skadas.**

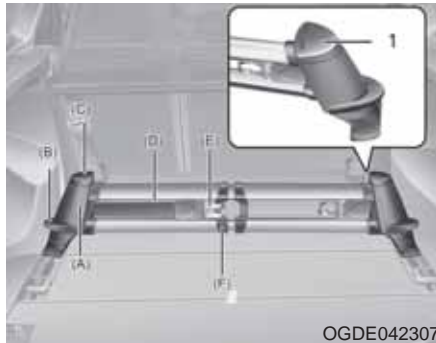

OGDE042307

### Flexibel lasthållare (Kombi)

Genom att lasthållaren kan skjutas framåt/bakåt i de två spåren går det enkelt att förankra bagage av olika storlek. Lasthållaren kan även vinklas diagonalt.

Lasthållaren kompletteras av lastöglor som beskrivs på nästa sida.

Förklaring till bokstäverna i bilden ovan finns på nästa sida.

### Beskrivning av lasthållaren

- A) Benstagen har låsklackar som gör att de kan spärras i olika lägen i spåren. Benstagen kan stickas ner och lyftas ur där spåren är breda i fram- och bakkant.
- B) Spärreglage för benet. Vrid på reglaget när benstaget ska flyttas. Kontrollera att benstaget är spärrat när du flyttat det.
- C) Spärreglage för spännbandet. Se den infällda bilden
- D) Spännband som kan dras ut när du vridit på reglaget C.
- E) Spännbandets krok. Beroende på typ av last som ska surras kan du kroka fast bandet antingen i tvärstaget F eller i någon av lastöglorna. (Se nästa sida). Du kan också kroka de bägge spännbanden i varandra, om du behöver spänna fast något stort bagage.
- F) Tvärstag för att kroka fast spännbandet i.



### VIKTIGT

- **Du måste ha lasthållaren fäst i bägge spåren när du använder den.**
- **Max belastning**  
**Med ett spännband: 30 kg**  
**Med två spännband: 40 kg**
- **Om du har tyngre last som ska förankras måste du använda lastöglorna och separata spännband.**

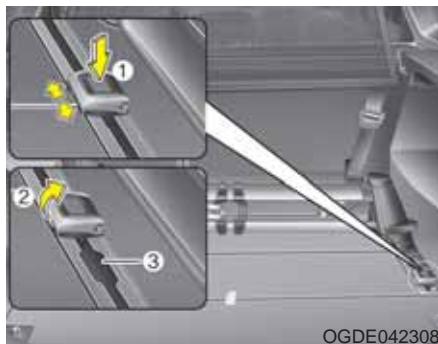

### Skjutbara lastöglor

1. Tryck ner spärrknappen på den skjutbara lastöglan. Då kan du skjuta den i spåret.
2. Vik upp öglan och kontrollera att den låst fast i det läge du vill ha den.
3. Spåret är vidgat på ett ställe för att du ska kunna ta bort lastöglan.

#### **! VIKTIGT**

**Max belastning per ögla: 30 kg**



\* Anm. Bilden visar bakluckan på 5-dörrarsmodellen.

### Krokar för bärkassar

#### **! VIKTIGT**

- **Belasta inte krokarna med mer än ca 3 kg.**
- **Häng inte något ömtåligt på krokarna om du kör på dåliga vägar**

## EXTERIÖR UTRUSTNING



### Lastbågar, fästen

Lastbågar kan köpas hos Kia-återförsäljare.

Det finns fyra fästen för lastbågar taket. De är dolda av små plastlock.

För att montera lastbågarna, gör så här:

1. Stick ner ett mynt eller en skruvmejsel i jacket på plastlocket och skjut det framåt så att det lossnar.

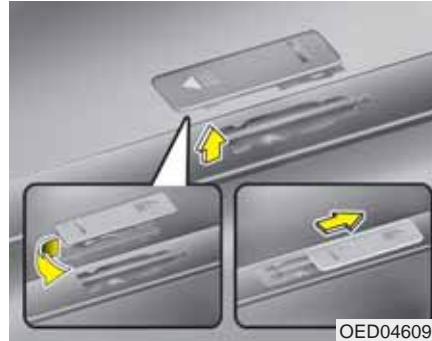

2. Vrid locket ett halvt varv och sätt tillbaka det som bilden visar. Detta ska göras innan du monterar lastbågarna.
3. Montera lastbågarna enligt anvisningar från tillverkaren.
4. Vänd tillbaka locken, när bågarna demonterats, så att lastbågarnas fästen skyddas.

### \* OBS

Om bilen har taklucka, se till att last på taket inte är i vägen för luckan om den ska öppnas.

### ⚠ VIKTIGT

- När du ska lasta på taket, var försiktig så att du inte skadar bilens tak.
- Last på taket får inte sticka ut framför bilen och om den sticker ut mer än 1 m bakom bilen ska den markeras med en röd flagga dagtid och med en röd lykta om det är mörkt.



### **⚠ VARNING**

- Bilens tyngdpunkt blir högre med taklast. Undvik därför snabba manövrar så att du inte riskerar att tappa kontrollen över bilen.
- Kör sakta och ta kurvorna försiktigt när du kör med last på taket. Sidvind eller passerande bilar kan orsaka att bilen får oförutsedda kast. Var extra försiktig om du fraktar platta föremål som till exempel skivmaterial eller madrasser. Vinden kan slita loss taklasten och orsaka skador.
- Det säkraste sättet att säkra lasten är att använda spännband.
- För att undvika skador, eller att du tappar lasten, ska du med jämna mellanrum kontrollera att den är ordentligt surrad.



### **Takrelingar**

Om bilen är utrustad med takrelingar kan du komplettera med lastbågar för att kunna lasta på taket.

Lastbågar finns att köpa hos närmaste auktoriserade Kia-verkstad eller återförsäljare.

### **⚠ VIKTIGT**

*Se till att taket inte skadas om du ska frakta något på taket.*

### **⚠ VARNING**

Fördela lasten så jämt som möjligt över taklastbågarna och säkra lasten ordentligt.

TAKLAST

Max 100 kg  
Jämnt fördelad

## RADIOUTRUSTNING

### \* OBS

Om du låter montera Xenonljus som inte ingår i standardutrustningen kan det medföra störningar i radion.

\* Om bilen är utrustad med AVN-system (Audio, Video & Navigation) finner du mer detaljerad information i separat bifogad manual.

### Antenn

#### Radioantenn

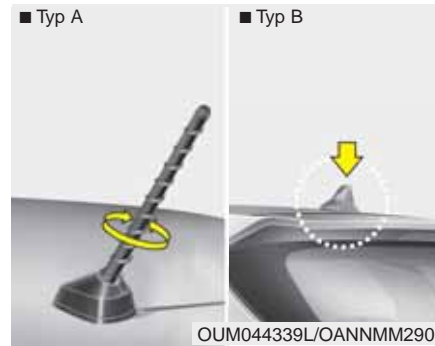

Skruva loss antennen när bilen ska köras genom en automatvätt. Skruva fast antennen ordentligt när den återmonteras.

#### Takantenn typ "hajfena"

Antennen är avsedd för dataöverföring.



### VIKTIGT - Radioantennen

- Om du ska köra in genom en låg passage eller in i en biltvätt, skruva loss antennen, så att den inte blir skadad.
- När du skruvar fast antennen, dra åt ordentligt och se till att den är riktad rakt uppåt så att mottagningen blir bästa tänkbara.
- Eventuellt kan du också demontera antennen när bilen parkeras och om du ska köra med last på taket.
- Om du ska köra med last på taket och inte demonterat antennen, placera inget nära antennen. Det kan påverka mottagningen.

## Radioreglage på ratten

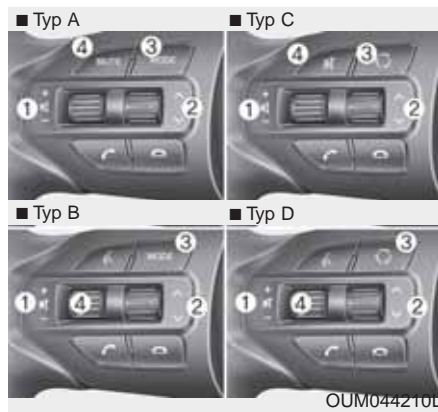

Reglage på ratten medför ökad trafiksäkerhet.

### **VIKTIGT**

**Tryck bara på en knapp taget.**

### **Volym (+/-) (1)**

Justera volymen genom att trycka knappen uppåt (+) eller nedåt (-).

### **Sök (^ / \) (2)**

Håll knappen tryckt uppåt/nedåt ca 1 sekund för följande funktion:

#### **RADION**

Automatisk kanalsökning

#### **CD/USB/iPod®**

Växla till nästa/föregående skiva i magasinet.

Om du trycker snabbt på (2) SEEK/PRESET-knappen:

#### **RADION**

Val mellan förprogrammerade stationer.

#### **CD/USB/iPod®**

Gå till föregående/nästa spår på skivan.

### **MODE (○) (3)**

Tryck på knappen för att ändra källa FM(1-2) → AM → CD → USB AUX (iPod) → FM...

### **MUTE (🔇) (4)**

- Tryck på knappen för att stänga av ljudet.
- Tryck på knappen för att stänga av mikrofonen i samband med ett telefonsamtal via bilen.

Utförligare information finns på följande sidor.

## AUX-, USB- och iPod® -anslutningar

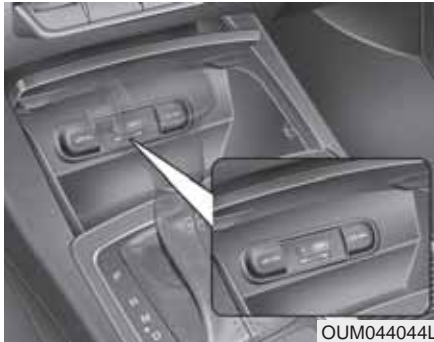

OUM044044L

Bilen kan vara utrustad för anslutning av en eller flera typer av externa ljudkällor.

### \* OBS

Om du ansluter t ex en MP3-spelare till eluttaget kan det uppstå störningar. För att undvika störningar, använd spelarens interna batterier istället.

\* iPod® är av Apple Inc. registrerat varumärke.

## Radiosändningar

### FM-mottagning

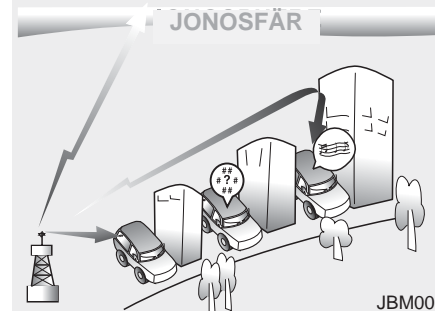

Om signaler är svaga kan det bero på att det är långt till sändaren eller att det finns byggnader eller berg som skärmar av signalen.

### AM-mottagning

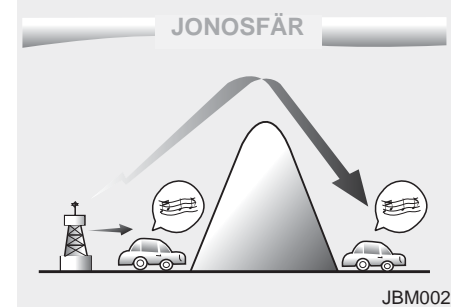

Signalerna sänds på låga frekvenser. Det medför att sändaren kan finnas längre bort än för en FM-station. AM-sigalner hindras inte heller av byggnader eller berg lika mycket som FM-sigalner.

## FM-radiostation

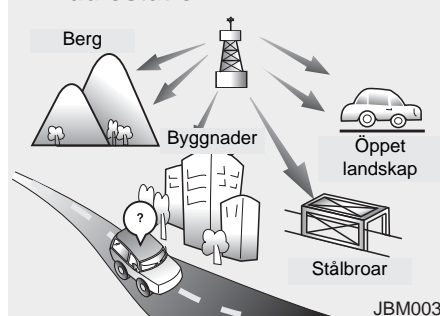

Signalerna från en FM-sändare skickas rakt ut atmosfären vilket innebär att de inte kan tas emot på långt avstånd från sändaren. De kan också störas om det finns byggnader eller berg som skärmar av signalen.

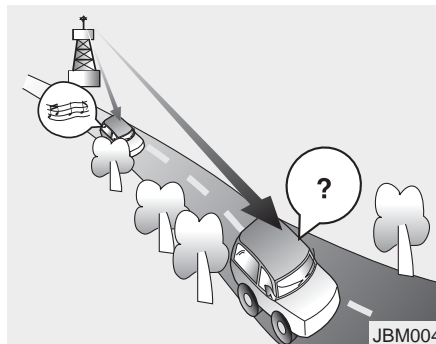

- Försämrad mottagning - Med ökat avstånd till sändaren blir signalen sämre. Sök i så fall efter en annan station.
- Svajigt ljud - Svag signal på FM-bandet eller störningar orsakade av byggnader eller berg som skärmar av signalen kan medföra att ljudet blir svajigt. Eventuellt kan det hjälpa om du minskar diskanten.

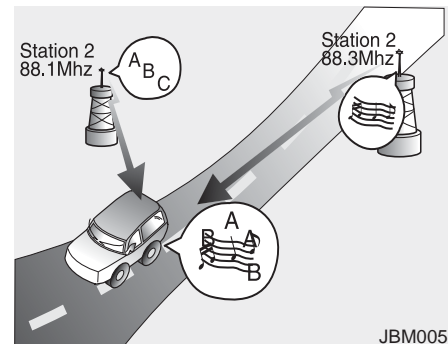

- Stationsbyte - När en FM-signal blir svagare kan en annan station på en närliggande frekvens höras i radion. Det beror på att radion söker efter den starkaste signalen. Välj en annan station om du önskar.
- Blandad mottagning - Samtidig mottagning från två eller flera stationer med närliggande frekvenser orsakar störningar. Välj så fall en station, som hörs klart och tydligt, tills problemet är över.

### *Mobiltelefon och kortvågsradio bilen*

När du talar mobiltelefon eller använder en kortvågsradio kan det störa radiomotagningen. Det är fullt normalt.

#### **VIKTIGT**

*Vi rekommenderar att du låter montera en separat antenn för din mobiltelefon och/eller kommunikationsutrustning. I annat fall finns det risk att bilens elektronik påverkas med driftstörningar som följd.*

#### **VARNING**

**Om du inte har mobiltelefon med hands free bör du inte tala telefon under körning.**

### **Hantering av CD-skivor**

- Om temperaturen kupén är hög, öppna rutorna innan du börjar använda CD-spelaren.
  - Det är olagligt att kopiera och spela MP3/WMA-filer
  - Använd aldrig kemiska produkter vid rengöring av CD-skivor (sprayer, antistatmedel, thinner, etc). Skivan kan skadas.
  - Håll alltid i kanten av CD-skivan eller hålet och ta aldrig på den blanka ytan.
  - Torka noga bort fingeravtryck och damm från CD-skivorna med en mjuk, torr trasa. Torka från centrum och utåt.
  - Repa inte den inspelade (den blanka) sidan av en CD-skiva och klistra inte någon etikett eller skriv på den.
- Stick aldrig in någon annat än en CD-skiva spelaren och en i taget i CD-växlare.
  - Efter ha spelat en skiva lägg omedelbart tillbaka CD-skivan i fodralet så att den inte blir repig och smutsig.
  - Om du har en CD-skiva som är kopierad kanske den inte fungerar. Det varierar beroende på vilken typ av CD det är. Den kan också orsaka skador på CD-spelaren om du fortsätter att försöka spela den.

## \* OBS - Inkompatibla, kopieringsskyddade CD-skivor

Vissa kopieringsskyddade skivor, som inte överensstämmer med den internationella standarden (Red Book), kan kanske inte spelas. Det beror i så fall inte på något fel på CD-spelaren.

## \* OBS: Spelordning för filer (foldrar/mappar):

1. Låtar: 1 - 14 i nummerordning.
  2. Spelordning för foldrar/mappar:
- \* Mapper/foldrar som inte innehåller några filer med låtar visas inte.

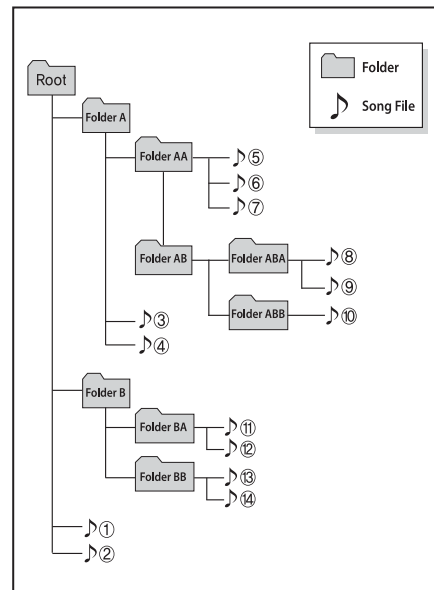
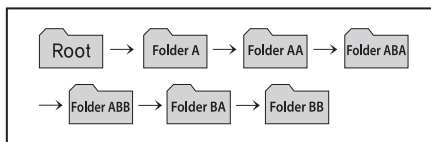

**⚠ VARNING**

- Var uppmärksam på trafiken, snegla bara snabbt på displayen när du kör.
- Gör inga ingrepp i radion eller försök att modifiera den. Förutom att du kan förstöra den, kan du få en stöt.
- Vi rekommenderar att du alltid ringer handsfree när du kör.
- Se till att du inte spiller något på radioenheten. Den kan skadas.
- Använd inte radion om displayen inte visar något eller om inget ljud hörs. Det kan vara tecken på att det är något fel på radion.
- Rör inte antennen om det är åskväder eller blixtrar. Du kan få ström i dig.
- Om du ska stanna för att utföra några inställningar eller annat, parkera på en plats där bilen inte utgör en trafikfara.
- Om radion är på en längre tid och motorn inte är igång laddas batteriet ur.

**⚠ VIKTIGT**

- *Om du ska göra några inställningar, stanna bilen på en plats där den inte utgör en trafikfara.*
- *Justera volymen så att du som förare också kan höra ljud från omgivningen.*
- *Se till att volymen inte för hög när du stänger av radion. Då slipper du en ljudchock när du sätter på den.*
- *Ha motorn igång när du lyssnar på radion. Om den är på en längre tid med tändningen i läge ON eller ACC laddas batteriet ur.*
- *Tryck eller slå aldrig på radions front du kan skada displayen eller andra komponenter.*

*(forts)**(forts)*

- *Vid rengöring, stäng av radion och använd endast en torr trasa. Använd aldrig någon form av kemikalier. De kan missfärga och förstöra apparaten.*
- *Placera inte drycker i närheten av radion, så att du riskerar att spillta på den. Den är känslig för fukt.*
- *Vid fel på radion rekommenderar vi att du vänder dig till en Kia-verkstad.*
- *Håll magnetiska föremål borta från radion.*
- *Se till att du inte spiller några vätskor som parfym, kosmetiska oljor och liknande på instrumentpanelen. De kan orsaka skador eller missfärgning.*



### \* OBS - ATT TÄNKA PÅ FÖR USB-MINNEN

- Ett USB-minne får inte anslutas i samband med att motorn startas eller stängs av! Starta motorn innan du ansluter det.
- Om USB-minnet är anslutet när motorn startas/stängs av kan det skadas! (USB-minnen är mycket känsliga för elektriska chocker).
- Bara äkta MP3- och WMA-filer kan spelas.
  - 1) Endast MP3-filer med kompression 8 Kbps-320 Kbps kan spelas.
  - 2) Endast WMA-musikfiler med kompression 8 Kbps-320 Kbps kan spelas.
- Var försiktig så att det inte uppstår någon statisk elektricitet när du ansluter ett USB-minne.
- En kodad MP3-spelare kan inte läsas.
- Om ett USB-minne inte är i gott skick kanske det inte fungerar.
- USB-minnen ska vara formaterade antingen till 512 BYTE eller 2048 BYTE.
- Använd endast USB-minnen formaterade FAT 12/16/32.
- Bara USB-minnen med USB IF-verification kan läsas.

(forts)

(forts)

- Peta inte på USB-porten med fingrarna eller något annat.
- Om du ansluter och lossar ett USB-minne flera gånger i snabb följd kan det skadas.
- Det är normalt att det hörs ett speciellt ljud när du ansluter ett USB-minne.
- Om du tar loss ett USB-minne när en låt från det spelas kan det skadas. Det bästa är att ansluta/lossa USB-minnet när radion är avstängd eller inställd för radion eller CD-spelaren.
- Beroende på USB-minnets kapacitet och typ kan det ta olika lång tid innan låtarna som finns på det kan spelas.
- Anslut endast USB-minnen med musikfiler!
- Det går inte att spela upp DVD-filmer via USB-anslutningen.
- Anslut inga tillbehör som t ex laddare till USB-porten. Det kan medföra problem.
- Anslut USB-minnen direkt i bilens USB-port, aldrig via någon extra kabel eller annat.
- Om den musik som är lagrad i USB-minnet är uppdelat på något sätt kanske bara musikfiler med högsta prioritet kan spelas.

(forts)

(forts)

- MP3-spelare, mobiltelefoner, digitalkameror kan inte anslutas till USB-porten.
- Vissa mobiltelefoner kan inte laddas från USB-anslutningen.
- USB HDD eller USB som utsätts för anslutningsproblem på grund av vibrationer i bilen fungerar inte (typ i-stick)
- En del USB-minnen med metallhöljen kanske inte kan läsas av bilens system.
- USB-kortläsare för CF, SD, mikro SD, etc kanske inte fungerar.
- Musikfiler skyddade av DRM (DIGITAL RIGHTS MANAGEMENT) går inte att spela.
- Det finns en viss risk att filerna i ett USB-minne raderas när de är anslutna till bilens radio. Se därför till att du har en backup.
- Använd inte USB-minnen som sitter på nyckelringar eller används på annat sätt. De kan vara skadade och orsaka skador på USB-porten. Använd endast standardtypen av USB-minnen.



### \* OBS - Beträffande iPod®

- Alla modeller av iPod® går kanske inte att spela av. Följande versioner fungerade i samband med att denna bok trycktes:
  - iPhone® 3GS/4
  - iPod® Touch - Generation 1-4
  - iPod® Nano - Generation 1-6
  - iPod® Classic
- Sökningen efter och uppspelning av låtar i en iPod® kan skilja sig det vanliga sättet att söka i bilens system.
- Om din iPod® gör så att anslutningen bryts, se instruktionsboken för iPod®.
- En iPod® fungerar inte bra om batteriet i den har låg laddning.
- Vissa iPod®-modeller och iPhone® kan anslutas via *Bluetooth*® Wireless Technology interface. De måste ha *Bluetooth*® Wireless Technology (som för hörlurar *Bluetooth*® Wireless Technology). Det går att spela enheten men den kan inte styras med bilens system.
- Anslut din iPod® med kabeln som följde med vid köpet.
- Hackande ljud eller dålig funktion kan bero på egenskaperna hos din iPod®/ iPhone®.

(forts)

(forts)

- Om din iPhone® är ansluten både via *Bluetooth*® Wireless Technology och USB-porten, kanske ljudet inte blir bra. Med din iPhone®, välj dockanslutning eller *Bluetooth*® Wireless Technology för att ändra ljudet (ljudkällan).
- När du ansluter din iPod® med laddningskabeln, se till att den är ordentligt intryckt i bägge ändarna annars fungerar inte överföringen.
- När du justerar ljudeffekterna för låtar i din iPod® och i bilens system kan det uppstå distorsion och försämrad ljudåtergivning.
- Stäng av equalizern i din iPod® när du justerar bilradions ljudinställningar och stäng av bilens equalizer när du använder den funktionen i iPod®.
- När du inte ska spela musik från din iPod®, lossa kabeln annars kommer den inte att fungera.
- Om du köper tillbehör till din iPod eller iPhone, tänk på att lång kabel inte fungerar för anslutning i bilen.

### \* OBS - *Bluetooth*<sup>®</sup> Wireless Technology mobiltelefoner

- Gör inga inställningar av telefonen när du kör. Använd handsfree när du ska tala i telefonen.
- Vissa telefoner kanske inte är kompatibla med bilens system.
- Du kan behöva läsa manualen för telefonen i samband med att den ska paras med bilens system.
- Parningen sker via *Bluetooth*<sup>®</sup> Wireless Technology.
- Om telefonen inte har täckning utanför bilen så fungerar den inte heller i bilen.
- Om mottagningen är dålig eller om det är bullrigt i bilen kan det vara bättre att använda hörlurar.
- Metallföremål intill telefonen kan störa mottagningen.
- Batteriet i telefonen kan laddas ur snabbare om den är ansluten till bilens system.

(forts)

(forts)

- Vissa mobiltelefoner kan störa ljudåtergivningen i bilens ljudanläggning. Prova i så fall med att flytta telefonen längre från radion.
- Spara telefonlistans namn på engelska i annat fall kanske de inte visas korrekt i displayen.
- Om prioritet är vald för tändningslägena ACC och ON kommer telefonen att anslutas automatiskt.
- Även om du befinner dig nära utanför bilen kan telefonen anslutas.
- Om du inte vill ha automatisk anslutning stäng av din telefons Bluetooth-funktion.
- Handsfree samtal kan variera beträffande volym och ljudkvalitet beroende på telefonmodell.
- *Bluetooth*<sup>®</sup> Wireless Technology kan användas endast när telefonen parats med bilens system. För mer information om parning och anslutning, se "Phone Setting" (inställningar).

(forts)

(forts)

- När en mobiltelefon är ansluten till bilens system visas den här ikonen (📶) upptill i displayen. Om ingen ikon (📶) visas betyder det att det inte finns någon anslutning via *Bluetooth*<sup>®</sup> Wireless Technology. Se "Phone Setting" (inställningar).
- Du kan bara para din telefon med bilens system när du har aktiverat telefonens *Bluetooth*<sup>®</sup> Wireless Technology. (Du kan behöva läsa telefonens instruktionsbok).
- Vissa telefoner kan kopplas bort, vid pågående samtal, när tändningen slås på. (Koppla över samtalet till mobilen när du ska starta bilen.)
- Alla funktioner i din telefon kanske inte är kompatibla med bilens system.
- Det kan i vissa fall bli avbrott i en Bluetooth-anslutning.
- Magnetism i närheten av bilen kan störa mottagningen.

**\* OBS - RÖSTKOMMANDON**

- Du kan bara använda de röstkommandon som finns på följande sidor i den här instruktionsboken.
- Om du trycker på rattreglagen eller på knapparna på radiopanelen kopplar du från röstigenkänningen och kan ge kommandon med knapptryckningar.
- Placera mikrofonen framför/ovanför förarplatsen för optimal ljudåtergivning.
- Det är viktigt att det inte finns några störande ljud när du ska ge kommandon, t ex:
  - Vindbrus från öppna rutor eller öppen taklucka.
  - Kupéfläkten går på hög hastighet.
  - Oljud när du kör genom en tunnel
  - När du kör på dåliga vägar eller kanske på stenlagda gator.

(forts)

(forts)

- Efter att du fört över telefonboken till bilens system tar det lite tid för systemet att omvandla innehållet till röstinformation. Innan den processen är klar fungerar inte all röstigenkänning.
- Symboler och numrering i telefonboken kan röstigenkänningen inte förstå. Exempelvis kommer "# John Doe%&" att tolkas som "John Doe".

## ■ CD-spelare

### ■ Typ A-1



### ■ Typ A-2



(modell med *Bluetooth*® Wireless Technology)

## RADIONS FUNKTIONER

\* Display och inställningar kan variera mellan olika modeller.

### Radiopanelen

■ Typ A-1



(1) **EJECT** (EJECT) - Utmatning  
Matar ut CD-skivan.

#### (2) **RADIO**

Växla mellan FM och AM.

Välj stegvis med knappen : FM1 → FM2  
→ FMA → AM → AMA.

(för modeller DAB)

FM1 → FM2 → FMA → DAB1 → DAB2 →  
AM.

#### (3) **MEDIA**

Växla mellan CD, USB(iPod®), AUX, My  
Music, BT Audio.

Välj stegvis med knappen: CD, USB  
(iPod®), AUX, My Music, BT Audio.

#### (4) **PHONE** (för modeller med *Bluetooth*® Wireless Technology)

Telefonmeny

\* När en telefon är ansluten visas  
telefonrelaterad information.

#### (5) På/Av och volym

● **PÅ/AV**-knapp: Tryck på knappen för  
att sätta på/stänga av.

● **Volym**knapp: Vrid för att höja/sänka.

#### (6) **SEEK**, **TRACK**

Radio: Sökning efter stationer med lägre  
eller högre frekvens.

CD, USB, iPod®, My Music:

- Tryck snabbt på knappen: Du kommer  
till nästa eller föregående låt/fil.

- Håll in knappen: Snabbspola framåt/  
bakåt.

#### (7) **1** ~ **6** (Preset)

Radio: Spara stationer eller lyssna på  
inprogrammerade stationer.

CD, USB, iPod®, My Music:

- **1 RPT** : Repetera

- **2 RDM** : Slumpmässig spelordning  
För Radio, Media, Setup och Meny pop  
up screen, är nummermeny vald.



(8)  Släck/tänd displayen

Vid varje kort tryck på knappen ändras det så här, screen Off → screen On → screen Off

\* Radion stängs inte av det är bara displayen som inte visar något i läge Off.

(9) **TA/SCAN**

Radio :

- Tryck snabbt på knappen: TA PÅ/AV
- Håll in knappen ca 1 sekund: Söker stationer och spelar ca 5 sekunder på varje station.

Media:

- Håll in knappen ca 1 sekund: Söker efter låtar och spelar ca 10 sekunder av varje låt.

\* Håll in knappen igen för att för att lyssna på låten (filen) som spelas.

(10) **SETUP**

Tryck på knappen för att stegvis gå till: Display, Sound, Clock, Phone, Systeminställningar.

(11) **MENU**

Displayen visar menyer för aktuella inställningar.

\* iPod®-lista: Gå till översta kategorin

(12)  Inställningsknapp

Radio: Vrid för att byta frekvens.

CD, USB, iPod®, My Music: Sök efter låtar/filer genom att vrida på knappen.

\* När du kommit till önskad låt, tryck på knappen för att spela den.

Med knappen kan du skrolla genom alla menyer.

(13) **FOLDER^**, **FOLDERv**

CD, MP3, USB : Sök efter foldrar/mappar

## Radiopanelen (för Typ A-2)

### ■ Typ A-2



(14) **FM**

Växla till FM.

För varje tryck på knappen växlar du:  
FM1 → FM2 → FMA.

(15) **AM**

Växla till AM → AMA.



## INSTÄLLNINGAR

### Displayinställningar

Tryck på **SETUP** knappen ▶ Välj [Display] med inställningsknappen eller **1 RPT** knappen ▶ Välj meny med inställningsknappen

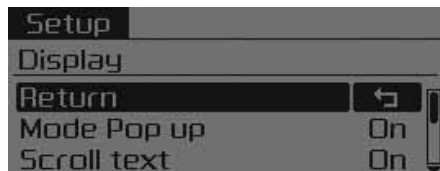

### Pop up-display

[Mode Pop up] ▶ Andra till On. Inställningsläge

- Om du valt On, tryck på **RADIO** eller **MEDIA** knappen för att se inställningsmenyn.

### Skrolla text

[Scroll text] ▶ Välj On / Off

- On : Kontinuerlig skrollning.
- Off : Endast en skrollning.

### Information om låtar

När du spelar en MP3-fil, välj mellan Folder/File och Album/Artist/Song.



### Ljudinställningar

Tryck på **SETUP** knappen ▶ Välj [Sound] med inställningsknappen eller **2 RDM** knappen ▶ Välj meny med inställningsknappen

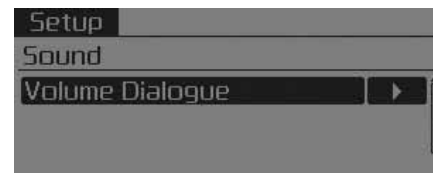

### Justera ljudinställningar

Du kan justera Bass (bas), Middle (mellanregister), Treble (diskant) balans höger/vänster samt fram/bak.

Välj [Audio Settings] ▶ Välj meny med  inställningsknappen ▶ Vrid  för rätt inställning.

- Bass, Middle, Treble: Öka eller minska.
- Fader, Balance: Justerar ljudnivån fram/bak och höger/vänster.
- Default: Återgår till grundinställningarna.
- \* Return: När du justerat inställningarna och trycker på  -knappen kommer du tillbaka till huvudmenyn.

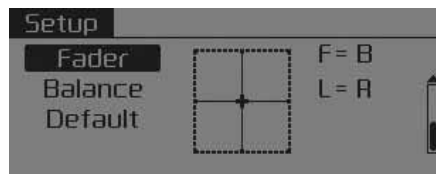

### Hastighetsanpassad radiovolym

Du kan välja att radiovolymen höjs när hastigheten ökar och sänks när farten sjunker.

Välj [Speed Dependent Vol.] ▶  
Välj mellan 4 nivåer [On/Off] med -knappen.

### Röstvolym

Välj [Volume Dialogue] ▶ Säll in volymen med  inställningsknappen



## Telefoninställningar (Modell med Bluetooth® Wireless Technology)

Tryck på **SETUP**-knappen ▶ Välj [Phone]

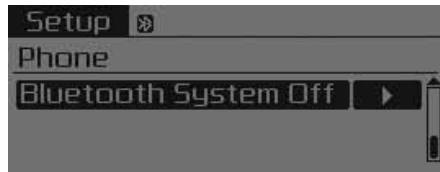
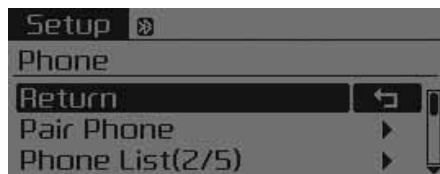

### Para telefon

Välj [Pair Phone] ▶ Välj med  - knappen

#### VIKTIGT

*Om bilens radio har Bluetooth® Wireless Technology är den anpassad för anslutning av mobiltelefoner med Bluetooth®. Då kan du para din telefon med bilens system. Du måste göra det när bilen står parkerad!*

① Sök efter enheter som visas på din mobil och anslut.

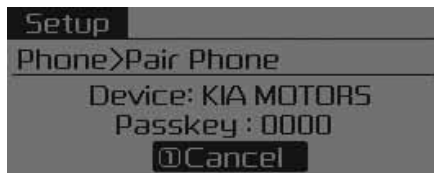

② Skriv in lösenordet som visas i displayen. (Lösenord : 0000)

Ange lösenordet 0000 för att para telefonen via Bluetooth med bilens system.

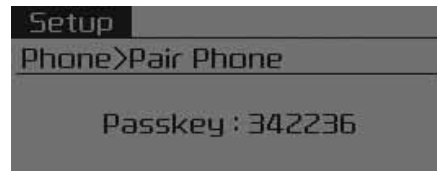

② Efter några sekunder visas ett 6-siffrigt lösenord. Ange det i din mobiltelefon och bekräfta.

\* Enhetens namn och lösenordet visas i displayen i ca 3 minuter. Om du inte parat din telefon inom den tiden avbryts parningsprocessen.

③ När parningen är klar visas det i displayen.

\* Vissa telefoner kopplas automatiskt in när parningen är klar.

\* 5 telefoner med Bluetooth® Wireless Technology kan paras med bilens system.

**List med parade telefoner**

5 parade telefoner kan visas.

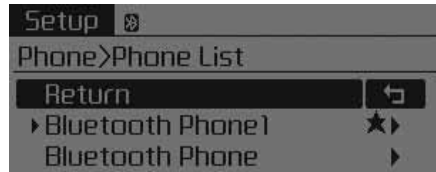

En triangel [▶] visas vilken telefon som för tillfället är ansluten.

Välj den telefon som ska vara ansluten.

- Anslut en telefon

Välj [Phone List] ▶ Välj mobile phone med -knappen ▶ Välj [Connect Phone]



- ① Välj en av telefonerna som inte är ansluten.
  - ② Anslut den valda telefonen.
  - ③ Anslutningen visas i displayen.
- \* Om en telefon redan är ansluten, koppla bort den för att välja en annan.

- Koppla bort en ansluten telefon

Välj [Phone List] ▶ Välj mobile phone med -knappen ▶ Välj [Disconnect Phone]



- ① Välj den telefon som är ansluten.
- ② Koppla bort den.
- ③ Bortkopplingen visas i displayen.

- Ändra prioritet för parade telefoner  
Ändra prioritetsordningen (priority) för automatisk anslutning av parade telefoner.

Välj [Phone List] ▶ Välj [Priority] med  -knappen ▶ Välj No. 1 Priority mobile phone

- ① Välj [Priority].
  - ② Bland telefonerna på listan, välj vilken som ska vara No.1 priority.
  - ③ Den ändrade prioritetsordningen visas i displayen.
- \* När prioritetsordningen är ändrad kommer nr 1 att anslutas.
- Om nr 1 inte kan anslutas: Systemet kommer att försöka ansluta den telefon som senast var ansluten.
  - Om den telefonen inte kan anslutas: Systemet prövar då övriga parade telefoner i nummerordning.
  - Telefonen som ansluts blir automatiskt nr 1.

- Radera  
Välj [Phone List] ▶ Välj mobile phone med  -knappen ▶ Välj [Delete]

- ① Välj vilken telefon.
  - ② Radera den.
  - ③ Att telefonen är raderad från listan visas i displayen.
- \* Om du försöker radera en telefon som är ansluten kommer den att kopplas bort.

### **VIKTIGT**

- **När du raderar en telefon, raderas också den telefonens telefonbok.**
- **För bästa Bluetooth® Wireless Technology-kommunikation, radera telefonen från bilens system och bilens system från mobilen.**

### **För över telefonboken**

Du kan föra över telefonboken och samtalshistoriken till bilens system.

Välj [Phone book Download] ▶ Välj med  -knappen

### **VIKTIGT**

- **Från vissa telefoner kanske det inte går att föra över telefonboken.**
- **Om du ska ladda ner en ny telefonbok, radera i så fall först den gamla.**

### Automatisk överföring

När du ansluter en telefon kanske du kan få telefonboken och samtalshistoriken överförd automatiskt till bilens system.

Välj [Auto Download] ▶ Välj  On /  Off med  -knappen

### Justera samtalsvolymen

Du justerar nivån på ljudet, som den du ringer till hör, när du ringer ett samtal handsfree.

Välj [Outgoing Volume] ▶ Justera volymen med  -knappen

\* Under ett samtal kan du justera volymen med  ,  -knappen.

### Stäng av Bluetooth® Wireless Technology-funktionen

Om den trådlösa överföringen inte ska användas gör så här:

Välj [Bluetooth System Off] ▶ Välj med  -knappen

\* Om en telefon är ansluten till bilens system, koppla från den innan du stänger av funktionen för Bluetooth® Wireless Technology.

### Aktivera av *Bluetooth*<sup>®</sup> Wireless Technology-funktionen

För att använda *Bluetooth*<sup>®</sup> Wireless Technology när funktionen är av, gör så här:

- Sätt på *Bluetooth*<sup>®</sup> Wireless Technology med **PHONE**-knappen
- Tryck på **PHONE**-knappen ▶ Screen Guidance.

\* Displayen visar vilka funktioner som finns för *Bluetooth*<sup>®</sup> Wireless Technology.

- Starta *Bluetooth*<sup>®</sup> Wireless Technology med **SETUP**-knappen

Tryck på **SETUP** knappen ▶ Välj [Phone]

- ① På displayen får du frågan om du vill aktivera *Bluetooth*<sup>®</sup> Wireless Technology.
- ② Välj **YES** för *Bluetooth*<sup>®</sup> Wireless Technology-anvisningar.

\* När *Bluetooth*<sup>®</sup> Wireless Technology-systemet är aktiverat försöker systemet automatiskt att ansluta den senast anslutna telefonen.



### VIKTIGT

- *Om du får ett avbrott i kommunikationen, gör så här:*

- 1) *Stäng av och sätt på Bluetooth-funktionen i telefonen och försök igen.*
- 2) *Stäng av och sätt på telefonen och försök igen.*
- 3) *Ta ur batteriet ur telefonen och starta om och försök sedan ansluta.*
- 4) *Stäng av och sätt på radion och försök igen.*
- 5) *Radera alla parningar i telefonen och i bilens system och gör om parningen.*

## Systeminställningar

Tryck på **SETUP** -knappen ► Välj [System]

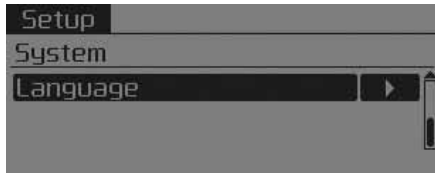
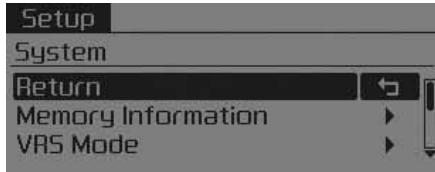

### Minneskapacitet

Du kan avläsa hur mycket av minnet i bilens system som är använt samt se den totala minneskapaciteten.

Välj [Memory Information] ► OK

Då ser du använt minne till vänster och den totala kapaciteten till höger.

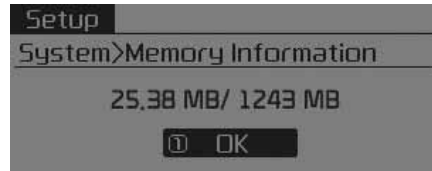

\* Kan fungera olika beroende på typ av radio.

### VRS-inställning för röstkommandon

Du kan välja mellan två inställningar Normal och Expert.

Välj [VRS Mode] ► Välj med **⊙** -knappen

- Normal: För ovana användare som behöver noggranna instruktioner.
- Expert: Enklare instruktioner för röstkommandon. (Du kan få instruktioner via kommandona [Help] och [Menu]).

\* Kan fungera olika beroende på typ av radio.



### Språkval

Menyn visar vilka språk du kan välja mellan.

Välj [Language] ► Välj med  -knappen

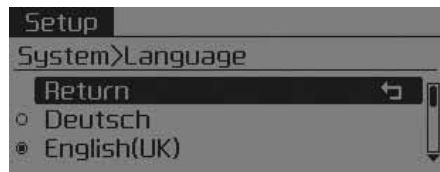

\* Systemet startas om när du byter språk.

\* Välj mellan nedanstående

Deutsch, English(UK), Français,  
Italiano, Español, Nederlands,  
Svenska, Dansk, Русский, Polski,  
Türkçe

### RADIO

\* Radiomodell beror på vilken utrustning din bil har.

### Byt kanal





### Sök/SEEK

Tryck på  SEEK,  TRACK -knappen.

- Tryck snabbt på knappen: Radion går till högre eller lägre frekvens.
- Håll in knappen ca 1 sekund: Radion söker efter nästa station på högre/lägre frekvens.

### Programmerade stationer

Tryck på  ~  -knappen

- Tryck snabbt på knappen: Lyssna på den station som är programmerad på knappen.
- Håll in knappen mer än 1 sekund: När du håller in knapp  ~  programmerar du in den station som du lyssnar på. Släpp knappen när du hör ett pip.

### SCAN

Tryck på  -knappen

- Tryck snabbt på knappen: Radion går till högre frekvenser och spelar varje station den hittar i 5 sekunder. Den återgår sedan till den senast inställda stationen.

## Manuell sökning

Vrid  -knappen för att byta frekvens.

## Trafikmeddelanden (TA)

Tryck snabbt på **TA/SCAN** -knappen: Välj trafikmeddelanden .

## MENU

Under **MENU** -knappen finns A.Store (Auto Store) och informationsfunktioner.

## Automatisk stationslagring (Auto Store)

Tryck på **MENU** -knappen ▶ Välj [**1** AST] med  -knappen eller **1 RPT** -knappen.



Välj AST (Auto Store) för att automatiskt spara stationer med bra mottagning på knapparna **1** ~ **6**.

Om ration inte hittar några stationer väljer radion den senast inställda stationen.

\* Sparar bara på knapparna **1** ~ **6** för FMA eller AMA.

## AF (Alternativa Frekvenser)

Tryck på **MENU** -knappen ▶ Välj [**2** AF] med  -knappen eller **2 RDM** -knappen. Du kan välja funktionen On/Off.

## Region

Tryck på **MENU** -knappen ▶ Välj [**3** Region] med  -knappen eller **3** -knappen.

Du kan välja funktionen On/Off.

## News

Tryck på **MENU** -knappen ▶ Välj [**4** News] med  -knappen eller **4** -knappen.

Du kan välja funktionen On/Off.

## Volym för informationsmeddelanden

Du kan ställa in hur hög volym du vill ha för t ex trafikmeddelanden.

Justera med  volymknappen när du lyssnar på ett trafik- eller nyhetsmeddelande.

\* AF, Region och News är RDS-funktioner.

## DAB - DIGITALRADIO

\* Radiomodell beror på vilken utrustning din bil har.

### Radioinställningar



Tryck på **RADIO**-knappen för att stegvis ändra mellan FM1 → FM2 → FMA → DAB1 → DAB2 → AM.

### Sök efter en radiostation

Sök med **^ SEEK**, **▽ TRACK** -knapparna

- Tryck på en knapp för att byta till en station på högre alternativt lägre frekvens.
- Håll in en knapp minst 1 sekund för att byta till ett annat radionät (Ensemble).

## Ensemble - Radionät

Sök med **FOLDER^**, **FOLDER▽** knapparna

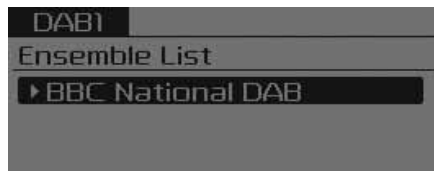

- Sök efter ett radionät (Ensemble) genom att vrida på knappen. Välj sedan en station i det nätet.

## Programmerade stationer

Tryck på **1** ~ **6** -knappen.

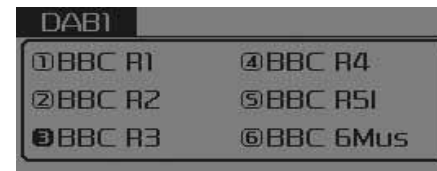

- Tryck snabbt på knappen: Lyssna på den station som är programmerad på knappen.
- Håll in knappen mer än 1 sekund: När du håller in knapp **1** ~ **6** programmerar du in den station som du lyssnar på. Släpp knappen när du hör ett pip.

## SCAN

Tryck på **TA/SCAN** -knappen.

- Tryck snabbt på knappen: TA On/Off
- Tryck snabbt på knappen: Söker stationer och spelar ca 5 sekunder på varje station. När alla stationer har spelats återgår radion till den senast inställda stationen.

## Manuell sökning

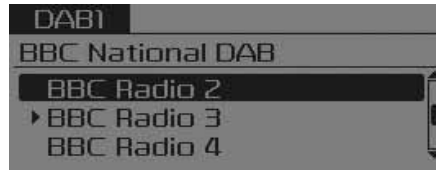

Vrid på **⊙** knappen för att välja station.

## MENY

Med **MENU** knappen kommer du till Service.F (Service Following) och L-Band-funktionerna.

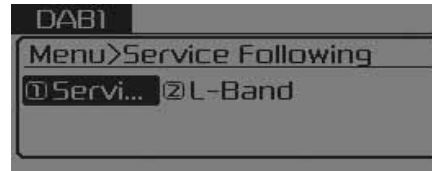

### *Service Following - Konvertering till FM*

Tryck på **MENU** knappen ▶ Välj [**1** Service.F] med **⊙** knappen eller **1 RPT** knappen.

Om DAB-signalen är svag ställer radion automatiskt om till motsvarande FM-kanal om den finns tillgänglig.

## *L-Band*

L-Band **MENU** -knappen ▶ Välj [**2** L-Band] med **⊙** knappen eller **2 RDM** knappen. Digitalradio omfattar BAND III och L-BAND. BAND III är alltid grundinställningen (default) och på L-BAND kan du söka efter L-BAND-stationer, där de finns.

## SPELA: CD-SKIVA / MP3 CD / USB / iPod® / MY MUSIC

Tryck på **MEDIA** -knappen för att stegvis växla mellan: CD→USB(iPod®)→AUX→My Music→BT Audio.

Folder- och filnamn visas i displayen.



<Audio CD>



<CD MP3>



<USB>

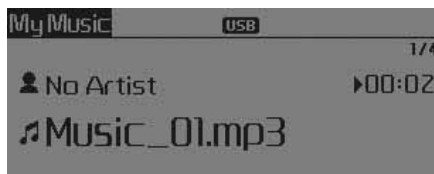

<My Music>

\* En CD spelas automatiskt när du matar in den.

\* Låtar i ett USB-minne spelas automatiskt när USB-minnet ansluts.

## Repetera

När en låt/fil spelas, tryck på **1 RPT** (RPT) -knappen  
CD, MP3 CD, USB, iPod®, My Music:  
RPT visas i displayen.

• För att repetera den låt som spelas, tryck snabbt på knappen.

MP3, USB: När FLD.RPT visas i displayen

• Tryck två gånger på knappen för att repetera alla låtar i foldern som spelas.

\* Tryck på **1 RPT** -knappen en gång till för att stänga av repetitionsfunktionen.

## Sluppmässig spelordning (Random)

När en låt/fil spelas, tryck på ► **2 RDM** RDM-knappen

CD, My Music: RDM visas i displayen.

- Random (Tryck snabbt på knappen): Alla låtarna spelas i sluppmässig ordning.

MP3 CD, USB: FLD.RDM visas i displayen.

- Folder Random (Tryck snabbt på knappen): Alla låtarna aktuell folder spelas i sluppmässig ordning.

När RDM visas i displayen

- RDM (random) tryck två gånger: Spelar låtar i alla filer sluppmässig ordning.

iPod®: RDM visas

- RDM (random) tryck snabbt på knappen: Spelar låtar i sluppmässig ordning.

\* Tryck en gång till på **2 RDM** knappen för att stänga av RDM.

## Repetera/byt till en annan låt

När en låt spelas, tryck på ► **▼ TRACK** knappen

- Tryck snabbt på knappen: Låten du lyssnar på spelas från början.

\* Om du trycker snabbt två gånger på **▼ TRACK**-knappen spelas föregående låt.

- Håller du in knappen ca 1 sekund: Snabbspolning bakåt.

När en låt/fil spelas, tryck på ►

**▲ SEEK** -knappen

- Tryck snabbt på knappen: Nästa låt spelas.

• Håll in knappen ca 1 sekund: Snabbspolning framåt.

## Scan

När en låt/fil spelas, tryck på ► **TA/SCAN**-knappen

- Håll in knappen ca 1 sekund: Du får höra 10 sekunder av varje låt, med början från nästa låt.

\* Håll in knappen igen **TA/SCAN** för att avsluta.

## Sök folder: MP3 CD, USB

När en fil spelas, tryck på ► **FOLDER**^  
UPP-knappen

• Sökning efter nästa folder sker  
När en fil spelas, tryck på ► **FOLDER**^  
**FOLDER**^ NER -knappen

• Sökning en kategori högre.  
\* Om du valt en folder med **○** -  
knappen, kommer första låten/filen i  
den foldern att spelas.

## Sök låtar/filer

• Vrid på **○**-knappen: Sök efter låtar/filer  
• Tryck på **○**-knappen: Spela låten du  
valt.

## MENU: Audio CD

Tryck på CD MP3 mode **MENU** -  
knappen för att välja: Repeat, Random,  
Information.



### Repetera

Tryck på **MENU** -knappen ► Välj [**1**  
RPT] med **○** -knappen eller **1 RPT** -  
knappen för att repetera låten som spelas.  
\* Tryck på knappen igen för att stänga  
av funktionen.

### Slumpmässig spelordning - Random

Tryck på **MENU** -knappen ► Välj [**2**  
RDM] med **○** -knappen eller **2 RDM** -  
knappen slumpmässig spelning av  
låtarna i foldern du spelar.  
\* Tryck på knappen igen för att stänga  
av funktionen.

## Information

Tryck på **MENU** -knappen ► Välj [**3**  
Info] med **○** -knappen eller **3** -  
knappen för att se information om låten  
som spelas.

\* Tryck på **MENU** -knappen för att  
stänga av visningen.

## MENU: MP3 CD / USB

Tryck på CD MP3 **MENU** -knappen för  
att välja: Repeat, Folder Random, Folder  
Repeat, All Random, Information och  
Copy.



### Repetera

Tryck på **MENU** -knappen ► Välj [**1**  
RPT] med **○** -knappen eller **1 RPT** -  
knappen för att repetera låten som  
spelas.  
\* Tryck på RPT för att stänga av  
repetitionen.

### Folder Random - Sluppmässig spelordning

Tryck på **MENU** -knappen ▶ Välj [**2** F.RDM] med  -knappen eller **2 RDM** -knappen för att spela alla låtarna i aktuell folder i sluppmässig ordning.

\* Tryck på F.RDM igen för att stänga av.

### Folder Repetera

Tryck på **MENU** -knappen ▶ Välj [**3** F.RPT] med  -knappen eller **3** -knappen för att repetera låtarna i den aktuella foldern.

\* Tryck på F.RPT igen för att stänga av.

### All Random

Tryck på **MENU** -knappen ▶ Välj [**4** A.RDM] med  -knappen eller **4** -knappen för att spela alla låtarna på CD:n i sluppmässig spelordning.

\* Tryck på A.RDM igen för att stänga av.

### Information

Tryck på **MENU** -knappen ▶ Välj [**5** Info] med  -knappen eller **5** -knappen för att se information om låten som spelas.

\* Tryck på **MENU** -knappen igen för att stänga av.

### Copy

Tryck på **MENU** -knappen ▶ Välj [**6** Copy] med  -knappen eller **6** -knappen.

Med den här funktionen kan du kopiera en låt som spelas till My Music och sedan spela upp den från My Music.

\* Om du trycker på någon annan knapp när kopiering pågår kommer det upp ett meddelande som frågar om du vill avbryta kopieringen.

\* Om du ansluter en ljudkälla (USB, CD, iPod®, AUX) när kopieringen pågår, avbryts den.

\* Ingenting spelas när kopieringen pågår.



### iPod® ansluten

När iPod® ska spelas, tryck på **MENU** -knappen och välj: Repeat, Album Random, Information och Search.



### Repetera

Tryck på **MENU** -knappen ▶ Välj [**1** RPT] med **⏵** -knappen eller **1 RPT** -knappen för att repetera låten som spelas.

\* Tryck på RPT igen för att stänga av repetitionen.

### Random

Tryck på **MENU** -knappen ▶ Välj [**2** RDM] med **⏵** -knappen eller **2** -knappen.

Alla låtarna i den aktuella kategorin spelas i slumpmässig ordning.

\* Tryck på RDM igen för att stänga av.

### Information

Tryck på **MENU** -knappen ▶ Välj [**3** Info] med **⏵** -knappen eller **3** -knappen.

Visar information om låten som spelas.

\* Tryck på **MENU** -knappen stänga av displayen.

### Sök

Tryck på **MENU** -knappen ▶ Välj [**4** Search] med **⏵** -knappen eller **4** -knappen.

Listorna med kategorier visas.

\* Söker du iPod®-kategorier, håll in **MENU** -knappen för att komma upp en kategori.

## My Music

När du valt My Music, tryck på **MENU** -knappen och välj: Repeat, Random, Information, Delete, Delete All och Delete Selection features.



### Repetera

Tryck på **MENU** -knappen ► Välj [**1**] RPT] med **○** -knappen eller **1 RPT** -knappen.

Låten som spela repeteras.

\* Tryck på RPT igen för att stänga av repeteringen.

### Random - Sluppmässig spelordning

Tryck på **MENU** -knappen ► Välj [**2**] RDM] med **○** -knappen eller **2 RDM** -knappen.

Alla låtarna spelas i sluppmässig ordning.

\* Tryck på RDM igen för att stänga av den sluppmässiga spelordningen.

### Information

Tryck på **MENU** -knappen ► Välj [**3**] Info] med **○** -knappen eller **3** -knappen.

Displayen visar information om låten som spelas.

\* Tryck på **MENU** -knappen för att stänga av displayen.

### Delete - Radera

Tryck på **MENU** -knappen ► Välj [**4**] Delete] med **○** -knappen eller **4** -knappen.

- Låten som spelas raderas. Om en låt visas i displayen kan du radera den.
- Radera filer från lista



- ① Markera de filer du vill radera med **○** -knappen.
- ② Tryck på **MENU** -knappen och välj delete-menyn för att radera markerade filer.

### Delete All - Radera allt

Tryck på **MENU** -knappen ► Välj **[5]** Del.All] med **[C]** -knappen eller **5** -knappen.

Alla låtar i My Music raderas.

### Delete Selection - Radera ett urval

Tryck på **MENU** -knappen ► Välj **[6]** Del.Sel] med **[C]** -knappen eller **6** -knappen.

Låtar i My Music kan väljas ut och raderas.

① Markera på listan vilka låtar som ska raderas.



② När du markerat låtarna, tryck på **MENU** -knappen och välj delete-menyn.



### \* OBS - Beträffande My Music

- Även om minnet inte är fullt går det bara att spara max 6 000 låtar.
- Samma låt kan kopieras 1 000 gånger.
- Minnet kan du kontrollera i menyn för inställningar.

### AUX

I AUX-ingången kan du ansluta en extern ljudkälla.

Låtar från enheten som ansluts börjar automatiskt att spelas

Om du har en extern ljudkälla ansluten kan du också trycka på **MEDIA** -knappen för att växla till AUX.



\* Texten ovan visas när en ljudkälla är ansluten till AUX-ingången.

### \* OBS - Beträffande AUX

Se till att kabeln är intryckt helt i AUX-ingången.

## **BLUETOOTH® WIRELESS TECHNOLOGY AUDIO**

### **TYP A-1**

#### **Vad är Bluetooth® Wireless Technology?**

Bluetooth® Wireless Technology gör att enheter som telefoner och hörlurar m m kan anslutas trådlöst på korta avstånd samt ger handsfree-funktion. Mer om tekniken finns på [www.Bluetooth.com](http://www.Bluetooth.com)

Allmänt om Bluetooth® Wireless Technology

- Vissa telefoner är inte helt kompatibla med bilens system.
- Telefonen måste paras innan den kan användas med bilens system.
- Ordet Bluetooth® och logtyper är varumärken som ägs av Bluetooth® SIG, Inc. och används enligt licens av Kia. Andra varumärken och produkter tillhör respektive ägare. En telefon med Bluetooth använder Bluetooth® Wireless Technology.

#### **⚠ VARNING**

När denna bok trycktes var det enligt svensk lag inte förbjudet att tala i telefon när man kör. Vi rekommenderar dock att föraren endast använder telefonen handsfree. Föraren får inte distraheras så att det finns risk för olyckor.

Tänk också på att i flertalet andra länder är det inte tillåtet att tala i telefon i samband med körning. Ta reda på vad som gäller i det land du avser att besöka.

- Det går bara att använda funktionen i bilen när [Audio Streaming] för telefoni är på.

#### **Bluetooth® Wireless Technology överföring av musik - BT Audio**

- Tryck på **MEDIA** -knappen för att stegvis växla mellan: CD → USB → AUX → My Music → BT Audio.
- Om du valt BT Audio kan musik från din telefon börja spelas direkt.
- ✳ Med vissa telefoner sker inte spelning automatiskt.

### Funktioner för trådlös överföring av musik

- Spela / Paus

Tryck på  -knappen för att spela och tryck igen för att göra paus.

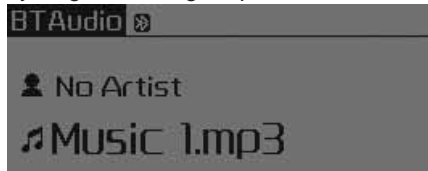

\* Gå till föregående/nästa låt samt funktionerna spela/paus kanske inte fungerar med alla mobiltelefoner.

## Telefon ansluten till bilens system

Att tänka på:

- Telefonen måste paras innan den kan användas med bilens system.
- När telefonen är parat och ansluten till bilens system kommer information upp i displayen.
- Om du väljer prioritering för telefonen i tändningslägena ACC och ON så kommer telefonen att anslutas automatiskt om den är parat. Telefonen kan t o m anslutas när du befinner dig utanför bilen. Om du inte vill ha anslutning till bilen, stäng av *Bluetooth*<sup>®</sup> Wireless Technology-funktionen.

## Telefonreglagen på ratten



- (1) : Stänger av mikrofonen under ett pågående samtal.
- (2) , : Höj/sänk ljudvolymen.
- (3) : Aktiverar röstigenkänning.
- (4) : Tar emot och överför samtal.
- (5) : Avslutar samtal och funktioner.

- Kontrollera samtalshistorik och ringa samtal:
  - Tryck snabbt på -knappen.
  - Samtalshistoriken/loggen visas i displayen.
  - Tryck på -knappen igen för att ringa ett utvalt nummer.
- Återuppringning av nyligen ringda nummer:
  - Håll in -knappen ca 1 sekund.
  - Senast uppringda numret rings upp.

### TELEFONMENYN TYP A-1

Tryck på **PHONE**-knappen så ser du menyn med (Call History, Phone Book, Phone Setup).

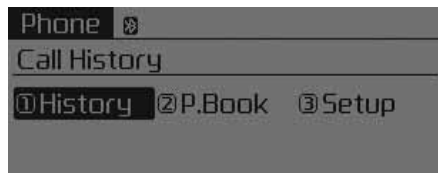

#### Samtalshistorik/logg

Tryck på **PHONE**-knappen ▶ Välj [**1** History] med **CALL**-knappen eller **1 RPT**-knappen.

Samtalshistoriken visas och kan användas för att ringa ett nummer som markeras.

Om det inte finns någon historik får du en fråga om du vill ladda ner den från din telefon. Det finns dock telefoner som det inte går att göra från.

#### Telefonboken

Tryck på **PHONE**-knappen ▶ Välj [**2**P. Book] med **CALL**-knappen eller **2 RDM**-knappen.

Telefonboken visas och du kan välja vem du ska ringa.

\* Om det finns mer än ett nummer för en kontakt visas numren till mobil, hem, arbete. Välj önskat nummer och ring upp.

\* Om du inte har laddat ner din telefonbok får du en fråga på displayen om du vill föra över telefonboken till bilens system. (Från en del telefonmodeller går det inte att föra över telefonboken).



#### Inställningar

Tryck på **PHONE**-knappen ▶ Välj [**3** Setup] med **CALL**-knappen eller **3**-knappen.

Displayen för inställningar visas. Se vidare i avsnittet Phone Setup (inställningar).

## RÖSTIGENKÄNNING

### Aktivera röstigenkänningen

- Tryck på -knappen på ratten.
- Om röstfunktionen är i [Normal Mode], kommer du att höra "Please say a command." ("Var god säg ett kommando") ("Var god säg ett kommando") samt höra ett pip.
- \* Om röstfunktionen är i [Expert Mode], kommer du bara att höra ett pip.
- \* Du väljer inställning [Normal Mode] alternativt [Expert Mode] så här: Tryck på **PHONE**-knappen ▶ Välj [System] med -knappen eller **4**-knappen ▶ Välj [VRS Mode] med -knappen ▶ Välj [Normal Mode] eller [Expert Mode]
- Säg ditt kommando.

### \* OBS



Du måste vänta med ditt kommando tills efter att du hört meddelandet och pipet.

### Hoppa över systemets meddelande

Du kan avbryta en instruktion från systemet genom att trycka snabbt på -knappen. När du hör pipet kan du ge ditt röstkommando.



### Stäng av funktionen för röstkommandon

- Håll in -knappen ca 1 sekund.
- Du kan också trycka på en annan knapp på ratten för att avsluta.
- Om systemet väntar på ett kommando säg "cancel" ("avbryt").
- Om systemet väntar på ett kommando kan du också trycka snabbt på -knappen för att avsluta.



### \* Så här fungerar röstkommandon

- Aktivera funktionen.

Tryck snabbt på  -knappen:



- Stäng av funktionen för röstkommandon

Tryck snabbt på  -knappen:

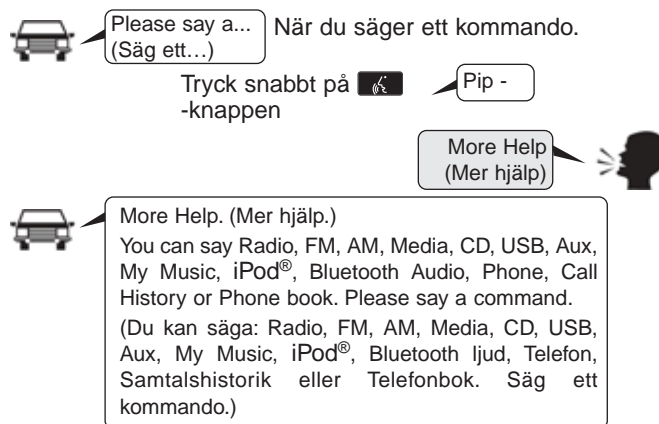

- Avsluta röstkommando.  
Tryck snabbt på  -knappen:

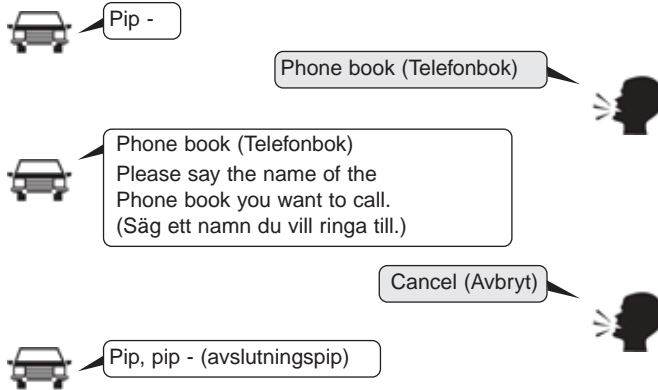

## Röstkommandon du kan använda

- Nedan ser du vanliga kommandon som kan användas. (Vissa kommandon kanske inte fungerar i alla situationer.)

Kommando	Funktion
More Help (Mer hjälp)	Du får hjälp med vilka kommandon som kan användas i systemet.
Help (Hjälp)	Du får hjälp med vilka kommandon som kan användas för den inställning du valt.
Call<Name> (Ring <Namn>)	Ringer upp <Namn> som finns i telefonboken, t ex: Ring Peter
Phone (Telefon)	Du får hjälp med vilka kommandon som är telefonrelaterade. Efter det här kommandot kan du säga "Samtalshistorik", "Telefonbok", "Slå nummer" för att gå vidare.
Call History (Samtalshistorik)	Senaste samtalen/loggen visas i displayen.
Phone book (Telefonbok)	Visar telefonboken i displayen. När du ser listan med namn kan du säga vem du vill ringa till.
Dial Number (Slå nummer)	Du ser siffror i displayen. Då kan du säga ett telefonnummer som du vill ringa till.
Redial (Slå nummer igen)	Ringer upp det senaste numret i samtalslistan/loggen.

Kommando	Funktion
Radio	<ul style="list-style-type: none"> <li>• Om du lyssnar på radion visas nästa bild i displayen: (FM1 → FM2 → FMA → AM → AMA)</li> <li>• Om du lyssnar på något annat än radion visas närmast föregående displaytext.</li> </ul>
FM	<ul style="list-style-type: none"> <li>• Om du lyssnar på FM-radion händer ingenting.</li> <li>• Om du lyssnar på något annat än FM, visas den senast mottagna FM-stationen i displayen.</li> </ul>
FM1	Visar FM1 i displayen.
FM2	Visar FM2 i displayen.
FMA	Visar FM3 i displayen.
AM	Visar AM i displayen.
AMA	Visar AMA i displayen.
FM Preset 1~6 (FM-Förval 1~6)	Visar/spelar den station som är programmerad på knapp 1 ~ 6.
AM Preset 1~6 (AM-Förval 1~6)	Visar/spelar den station som är programmerad på knapp 1 ~ 6.

Kommando	Funktion
FM 87,5~107,9	Går till den FM-frekvens som du anger.
AM 530~1710	Går till den AM-frekvens som du anger.
TA on (TA på)	Radion tar emot trafikmeddelanden.
TA off (TA av)	Radion tar inte emot trafikmeddelanden.
News on (Nyheter på)	Radion tar emot nyhetsmeddelanden.
News off (Nyheter av)	Radion tar inte emot nyhetsmeddelanden.
Media	Går till den senaste displaybilden.
Play Track 1~30 (Spela spår 1~30)	Om du spelar en CD-skiva spelas det spår du säger (upp till 30).
CD	Spelar en CD som är inmatad.
Search CD (Sök CD)	<p>Displayen visar CD-spår eller filalternativ.</p> <ul style="list-style-type: none"> <li>För CD-skiva gå till displayen och säg numret på det spår du vill lyssna till.</li> <li>För MP3-CD visas filerna på skivan. Du måste manuellt välja den låt du vill lyssna på.</li> </ul>

Kommando	Funktion
USB	Spelar musik från anslutet USB-minne.
Search USB (Sök USB)	Displayen visar filerna som finns USB-minnet. Du måste manuellt välja den låt du vill lyssna på.
iPod®	Spelar låtar som finns din iPod®.
Search iPod® (Sök iPod®)	Displayen visar filerna som finns i din iPod®. Du måste manuellt välja den låt du vill lyssna på.
My Music (My Music)	Spelar låtar som är sparade i My Music.
Search My Music (Sök My Music)	Displayen visar filerna som finns i My Music. Du måste manuellt välja den låt du vill lyssna på.
AUX(Auxiliary) /AUX(Extraenhet)	Spelar låtar som finns i ljudkällan som är ansluten till AUX-ingången.
Bluetooth® Audio (Bluetooth Ljud)	Spelar låtar som finns i telefon eller annan enhet som är ansluten via <i>Bluetooth®</i> Wireless Technology.
Mute (Ljud av)	Stänger av ljudet
Pardon? (Ursäkta?)	Repeterar det senaste meddelandet eller kommentaren.
Cancel (Exit) /Avbryt (Avsluta)	Stänger av röstkommunikationen.

- Radio-kommandon: När du valt FM eller AM.FM eller AM.

Kommando	Funktion
Preset 1-6 (Förval 1-6)	Väljer den station 1 ~ 6 med en station inprogrammerad på knapp 1-6.
Auto Store (Auto Spara)	Sparar automatisk de 6 stationer som har bäst mottagning på knapparna 1-6.
Preset Save 1-6 (Förval spara 1-6)	Sparar den station du lyssnar på. Knapp 1-6.
Seek up (Sök uppåt)	Går till nästa station på högre frekvens.
Seek down (Sök nedåt)	Går till nästa station på lägre frekvens.
Next Preset (Nästa förval)	Om du lyssnar på en station som är programmerad på knapp 1 går radion till stationen som är programmerad på knapp 2 o s v.
Previous Preset (Föregående Förval)	Om du lyssnar på en station som är programmerad på knapp 6 går radion till stationen som är programmerad på knapp 5 o s v.
Scan (Skanna)	Söker efter stationer på aktuellt frekvensband och låter dig höra 10 sekunder från varje.

Kommando	Funktion
Preset Scan (Skanna förinställning)	Låter dig höra 10 sekunder från varje station som är programmerad på knapparna 1-6.
AF on (AF på)	Alternativa frekvenser på.
AF off (AF av)	Alternativa frekvenser av.
Region	Region på.
Region off (Region av)	Region av.

- CD-kommandon: När du valt att spela en CD-skiva.

Kommando	Funktion
Random (Slumpval)	Låtarna på en CD spelas i slumpmässig ordning.
Random Off (Slumpval av)	Ingen slumpmässig spelordning.
Repeat (Repetera)	Repeterar den låt som spelas.
Repeat Off (Repetera av)	Avslutar repetition.
Next Track (Nästa spår)	Hoppar till nästa låt.
Previous Track (Föregående spår)	Hoppar till föregående låt.
Scan (Skanna)	Spelar 10 sekunder av varje följande spår på CD-skivan.
Track 1~30 (Spår 1~30)	Spelar det spår du väljer (upp till 30)
Information (Information)	Displayen visar information om den låt som spelas.

• MP3-CD/USB-kommandon: När du spelar låtar från en MP3-CD eller ett USB-minne.

Kommando	Funktion
Random (Slumpval)	Låtarna i en mapp/folder spelas i slumpmässig ordning.
All Random (Alla slumpval)	Alla låtarna på CD:n eller i USB-minnet spelas i slumpmässig ordning.
Random Off (Slumpval av)	Ingen slumpmässig spelordning.
Repeat (Repetera)	Repeterar den låt som spelas.
Folder Repeat (Repetera mapp)	Repeterar alla låtarna i aktuell mapp/folder
Repeat Off (Repetera av)	Avslutar repetition.
Next File (Nästa fil)	Spelar nästa låt.
Previous File (Föregående fil)	Spelar föregående låt.
Scan (Skanna)	Spelar 10 sekunder av varje följande låt i mappen/foldern.
Information (Information)	Displayen visar information om den låt som spelas.
Copy (Kopiera)	Kopierar den låt som spelas till My Music.

• iPod®-kommandon: När du spelar låtar från en iPod®.

Kommando	Funktion
All Random (Alla slumpval)	Alla låtarna i din iPod® spelas i slumpmässig ordning.
Random (Slumpval)	Alla låtarna i aktuell kategori spelas i slumpmässig ordning.
Random Off (Slumpval av)	Ingen slumpmässig spelordning.
Repeat (Repetera)	Repeterar den låt som spelas.
Repeat Off (Repetera av)	Avslutar repetition.
Next Song (Nästa låt)	Nästa låt spelas.
Previous Song (Föregående låt)	Föregående låt spelas.
Information (Information)	Displayen visar information om den låt som spelas.

- My Music-kommandon: När du spelar låtar från My Music.

Kommando	Funktion
Random (Slumpval)	Alla låtarna spelas i slumpmässig ordning.
Random Off (Slumpval av)	Ingen slumpmässig spelordning.
Repeat (Repetera)	Repeterar den låt som spelas.
Repeat Off (Repetera av)	Avslutar repetition.
Next File (Nästa fil)	Spelar nästa låt.
Previous File (Föregående fil)	Spelar föregående låt.
Scan (Skanna)	Spelar 10 sekunder av varje följande låt.
Information (Information)	Displayen visar information om den låt som spelas.
Delete (Radera)	Raderar den låt som spelas. Dock inte direkt. Du måste också bekräfta att en låt ska raderas.
Delete All (Radera allt)	Raderar alla låtar i My Music. Dock inte direkt. Du måste också bekräfta raderingen.

- Kommandon när du streamar musik från din från din mobiltelefon via *Bluetooth*® Wireless Technology.

Kommando	Funktion
Play (Spela)	Första låten spelas.
Pause (Paus)	Paus i uppspelningen.



■ CD-spelare :

■ Typ B-1



(modell med *Bluetooth*<sup>®</sup> Wireless Technology)

## RADIONS FUNKTIONER

\* Display och inställningar kan variera mellan olika modeller.

### RDS-radio



(1) **EJECT** - Utmatning  
Matar ut CD-skivan.

(2) **RADIO**  
Växla mellan FM och AM.  
Välj stegvis med knappen: FM1 → FM2  
→ FMA → AM → AMA.

(3) **PHONE**

Telefonmeny

\* När en telefon är ansluten visas telefonrelaterad information i displayen.

(4) **MEDIA**

Tryck på knappen

Välj stegvis med knappen: CD, USB (iPod®), AUX, My Music, BT Audio.

(5) På-/av-/volymknapp

● PÅ/AV-knapp: Tryck på knappen för att sätta på/stänga av.

● Volymknapp: Vrid för att höja/sänka.

(6) **SEEK TRACK**

Tryck snabbt på knappen:

- Radio: Du kommer till nästa station på högre/lägre frekvens.

- Media (CD/USB/iPod®/My Music/BT Audio): Byter spår/fil.

Håll in knappen

- Radio: Söker uppåt/nedåt efter andra stationer när knappen är intryckt. Släpp knappen och radion stannar på vald frekvens.

- Media (CD/USB/iPod®/My Music): Snabbspolning framåt/bakåt.

- När du ringer handsfree kan du justera samtalsvolymen.



(7) Tänd/släck displayen

- Tryck på knappen för att växelvis tända/släcka visning i displayen.
- Radion kan vara på men ingen information visas i displayen om du valt Screen Off.

(8) **TA**

Välj TA (trafikinformation) på/av.

(9) **SETUP**

Tryck för att göra inställningar.

(10) **SCAN**

- Radion
  - Tryck på knappen för TA (trafikinformation) av/på.
  - Håll in knappen minst 1 sekund och radion söker upp alla hörbara stationer och stannar 5 sekunder på varje.
- Andra ljudkällor
  - Håll in knappen minst 1 sekund och varje låt spelas i 10 sekunder.
- Håll in knappen igen i minst 1 sekund när du hör den låt som du sökt och vill lyssna på.

(11) -knappen

Radio: Vrid för att söka på olika frekvenser.

Media (CD/USB/iPod®/My Music): Vrid för att söka efter spår/kanaler/filer.

(12) **FOLDER**

MP3, CD, USB: Sök efter en viss folder/mapp

- Funktionen kan variera beroende på ansluten enhet.

## Radioreglagen på ratten



(1)  : Stäng av ljudet under ett samtal med den här knappen (mute).

(2)  ,  : Höj/sänk ljudvolymen.

(3) Tryck på  -knappen:

- Röstigenkänningen aktiveras.
- För att avbryta röstmeddelandet och ge ett röstkommando, håll in knappen i minst 1 sekund när du hör ett röstmeddelande från systemet.
- Stänger av röstigenkänningen

(4) Tryck på  -knappen:

- Samtalsloggen visas om radion visar telefondisplayen.
- För att ringa ett samtal.
- För att svara på ett inkommande samtal.
- För att växla från ett pågående samtal till ett inkommande samtal, håll in knappen i minst 1 sekund.
- För att ringa upp senaste kontakten. Om du aktiverat (*Bluetooth*<sup>®</sup> Wireless Technology) handsfree.
- För att koppla om ett samtal, som går via bilens system via (*Bluetooth*<sup>®</sup> Wireless Technology Handsfree) till din mobil (sekreteress).

För att koppla om ett samtal från din mobil till bilens system med *Bluetooth*<sup>®</sup> Wireless Technology Handsfree.

(5) Tryck på  -knappen för att avsluta samtal.

## RDS- RADIO

\* Radiomodell beror på vilken utrustning din bil har.

### Standarddisplay



(1) Display-visning  
Aktuell inställning

(2) Frekvens  
Visar inställd frekvens

(3) Förval  
Visar aktuellt förval 1 - 6

(4) Förvalsdisplay  
Visar sparade stationer

(5) AutoStore  
Sparar automatiskt de bäst hörbara stationerna på snabbvalen 1 ~ 6

(6) RDS Meny  
Visar RDS-meny

(7) RDS Info  
Visar RDS-sändningar

## Växla till radion

Tryck på **RADIO** -knappen och ändra stegvis: FM1 → FM2 → FMA → AM → AMA.

Om du valt [Pop-up Mode]/[Mode Pop-up] ([Pop-up-läge] / [Läge: Pop-up]) och **SETUP** ►[Display] och trycker på **RADIO** -knappen visas radiostationerna.



Vrid på **⦿** -knappen för att välja. Tryck på knappen för att bekräfta.

## Sök efter stationer

### SEEK-knappen

Tryck på  -knappen för att komma till nästa/föregående station.

### TUNE-knapp (Inställningsknapp)

Vrid på  -knappen för att hitta rätt frekvens/station.

## Radioläge

### Välj/spara förval



Tryck på knapp  ~  för att lyssna på den förvalda stationen.



Tryck på  -knappen för att se sändningsinformation och frekvens på förvalsknapparna.



## \* OBS

Lagra en station du lyssnar på, håll in en av knapparna  -  när du lyssnar på en station. Släpp knappen när du hör ett pip.

### Auto Store - Automatiskt stationslagring

Tryck på  -knappen för att spara 6 stationer, som har bäst mottagning, på förvalsknapparna.

## \* OBS

Om du trycker på [Cancel] -knappen när automatisk stationslagring pågår avbryts processen och radion återställs till senaste inställningarna.

### RDS Meny

Tryck på  -knappen och välj: Alternative Frequency / Region/ News.



### \* OBS

RDS-menyn visas endast för FM-stationer.

### Skanna

Tryck snabbt på knappen: Radion stannar på varje station i 5 sekunder

### \* OBS

När radion spelat varje station med mottagning återgår den till den senast inställda.

Medan sökning pågår, tryck på  -knappen för att stänga av funktionen.

### TA (Trafikmeddelanden)

Tryck på  -knappen för att sätta på/stänga av funktionen.



## MEDIA

### Växla till Media

Tryck på **MEDIA** -knappen och ändra stegvis: CD → USB (iPod®) → AUX → My Music → BT Audio.



Om du valt [Pop-up Mode] / [Mode Pop-up] ([Pop-up-läge] / [Läge: Pop-up]) med **SETUP** ► [Display] och trycker på **MEDIA** -knappen visar displayen Media Mode.

Vrid på  -knappen för att välja. Tryck på knappen för att bekräfta.





### \* OBS

Media Mode kan bara visas om det finns minst två mediaenheter.

### Ikoner

När en iPod®, USB, eller AUX med *Bluetooth®* Wireless Technology är ansluten eller en CD är inmatad visas den aktuella ikonen.



Ikon	Avser
	<i>Bluetooth®</i> Wireless Technology
	CD
	iPod®
	USB
	AUX



## CD SPELAS

### Displayen visar

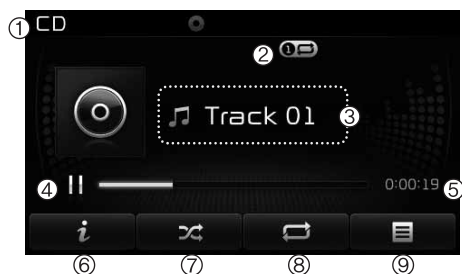

(1) Vald ljudkälla  
Vad som spelas

(2) Visar: Random/ Scan

(3) Visar: Vilket spår som spelas

(4) Växlar: Spela/paus

(5) Visar: Aktuell speltid

(6) Info

Visar: Detaljerad information om det aktuella spåret

(7) Random  
Random på/av

(8) Repeat  
Repetition på/av



(9) List  
Går till listan

## CD-skivor

### Spela/Pausa

När du matar in en CD börjar den automatiskt att spelas.



När skivan spelas, tryck på  - knappen för paus. Tryck på  - knappen för att fortsätta spela.



### \* OBS

- Bara normala CD-skivor kan spelas. Andra skivor kan orsaka fel (t ex CD-R, CD-skivor med påklistrade etiketter)
- Artistens och låtens namn visas i displayen om den informationen är inlagd på skivan.

### Byt spår

Tryck på  -knappen för att gå till nästa eller föregående spår.

### \* OBS

- Om du trycker på  - knappen efter att ett spår spelats i 2 sekunder, spelas aktuellt spår om från början.
- Om du trycker på  - knappen innan ett spår spelats i 1 sekund, spelas föregående spår.

### Välj från listan

Vrid på inställningsknappen för att komma till önskat spår.





Tryck på  -knappen för att spela spåret.

### Snabbspolning framåt/bakåt

Håll in  -knappen ca 1 sekund för att snabbspola aktuellt spår framåt/bakåt.

### Skanna

Håll in  -knappen i ca 1 sekund för att lyssna på 10 sekunder av varje fil. Tryck på  -knappen igen för att stänga av.

### CD-meny

Med den här inställningen väljer du mellan: Info, Random (Shuffle), Repeat och Lista.

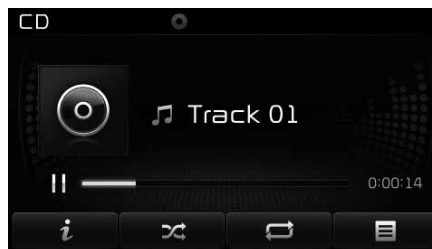

### Info

Tryck på  -knappen för att se all information om skivan som spelas.

### Random

Tryck på  -knappen för att spela låtarna i slumpmässig spelordning Random.

Tryck på knappen en gång till för att avsluta Random.

- Random: Spelar spåren på skivan i slumpmässig ordning.

### Repetera

Tryck på  -knappen för att repetera spåret som spelas. Tryck en gång till på knappen för att avbryta repetitionen.

- Repeat: Repeterar spåret som spelas.

### Lista

Tryck på  -för att se en lista med spåren.

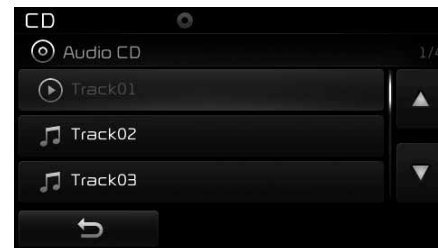

Vrid på  -knappen för att välja spår. Tryck på knappen för att spela spåret.

## MP3 CD

### Normal visning



(1) Vad som spelas

(2) Visar: Random / Scan

(3) File Index

Visar aktuellt filnummer

(4) File Info

Visar information om den aktuella filen

(5) Växlar: Spela/paus

(6) Visar: Aktuell speltid

(7) Info

Visar: Detaljerad information om den aktuella filen

(8) Random

Random på/av

(9) Repeat

Repetition på/av

(10) Copy

Kopierar aktuell fil till My Music

(11) List

Går till lista

## MP3 CD

### Spela/Pausera MP3-filer

När skivan är inmatad börjar den automatiskt att spelas.



När låten spelas, tryck på **||** -knappen för paus. Tryck på **▶** -knappen för att spela.

### \* OBS

Om det finns många filer och mappar på skivan, kan lästiden vara längre än 10 sekunder och listan kanske inte visas och att söka efter låtar kanske inte fungerar. Prova med att mata ut skivan och sedan mata in den igen.

### Byt till en annan fil

Tryck på **SEEK TRACK** -knappen för att gå till föregående eller nästa fil.

### \* OBS

- Om du trycker på **SEEK TRACK** -knappen efter att låten spelats mer än 2 sekunder, spelas låten från början.
- Om du trycker på **SEEK TRACK** -knappen innan låten spelats i 1 sekund, spelas föregående låt.

### Välj från listan

Vrid på **⊙** -knappen och markera önskad fil.

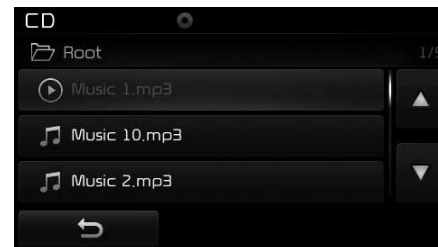

Tryck på **⊙** -knappen för att spela låten.

### Snabbspolning

När en fil spelas, håll in **SEEK TRACK** -knappen ca 1 sekund för att snabbspola filen framåt/bakåt.

### Skanna

Håll in **SCAN** -knappen i ca 1 sekund så spelas 10 sekunder av varje fil.

Tryck på **SCAN** -knappen igen för att stänga av.

### Sök folder

Tryck på **FOLDER** -knappen för att söka och välja folder.

Tryck på **OK** -knappen för att välja.



Första filen i den valda foldern spelas.

### MP3 CD Meny

Med den här inställningen kan du välja: Info, Random (Shuffle), Repeat, Copy och Lista.



### Info

Tryck på **Info** -knappen för att se information om aktuell fil.

### \* OBS

- Om 'Folder File' är valt som grundinställning för displayen, får du detaljerad filinformation om album/artist/file.
- När du valt 'Album Artist Song' som grundinställning, får du detaljerad information om folder name/file name.
- Information om titel, artist och album visas bara om den informationen finns med på MP3 filens ID3 tag.

### Random

Tryck på  -knappen för att spela filerna random(Shuffle) i slumpmässig ordning.

För varje tryck på knappen ändrar du stegvis: Random Folder → Random All → Off.

- Random Folder: Alla filer i vald folder spelas i slumpmässig ordning.
- Random All: Alla filer spelas i slumpmässig ordning.

### Repetera

Tryck på  -knappen för att repetera aktuell folder eller fil.

För varje tryck på knappen ändrar du stegvis: Repeat → Repeat Folder → Off.

- Repeat: Repeterar den aktuella filen.
- Repeat Folder: Repeterar alla filer i den aktuella foldern.

### Kopiera filer

Tryck på  -knappen så kopieras aktuell fil till My Music.

### \* OBS

Om du trycker på någon knapp när kopiering pågår, kommer du att få en fråga om du vill stoppa kopieringen. Svara "Yes" eller "No".

### Lista

Tryck på  -knappen för att se listan i displayen.

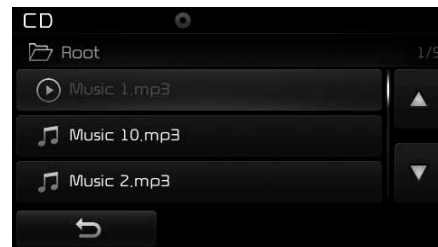

Vrid på  -knappen och markera önskad fil. Tryck på knappen för att spela den.

### \* OBS - USB-minnen

- Ett USB-minne får inte anslutas i samband med att motorn startas eller stängs av! Starta motorn innan du ansluter det.
- Se upp med statisk elektricitet när du ansluter/lossar ett USB-minne.
- Kodade MP3-spelare kan inte kännas av när de ansluts som externa enheter.
- När du ansluter ett USB-minne, kanske det inte kan läsas av i vissa fall.
- Bara minnen med högst 64 Kbyte fungerar.
- USB-minnen formaterade FAT 12/16/32 filformat fungerar. Filformatet NTFS fungerar inte.
- Vissa USB-minnen kanske inte är kompatibla med bilens utrustning.
- Peta inte på USB-porten med fingrarna eller något annat.
- Om du ansluter och lossar ett USB-minne flera gånger i snabb följd kan det skadas.
- Det är normalt att det hörs ett speciellt ljud när du ansluter ett USB-minne.
- Anslut USB-minnet när radion är avstängd.

(forts)

(forts)

- Tiden att känna av ett USB-minne kan variera beroende på typ, storlek och filformat. Det är helt normalt och inte ett tecken på något fel.
- Anslut endast USB-minnen med musikfiler.
- Det går inte att spela upp DVD-filmer och visa bilder via USB-anslutningen.
- Använd inte USB-porten för att ansluta batteriladdare eller andra USB-tillbehör som utvecklar värme. De kan orsaka skador.
- Det går kanske inte att känna av USB-minnet om separata hubbar och kablar används vid anslutningen. Stick in USB-minnet direkt i USB-porten.
- Om du använder ett massminne-USB med separata logiska enheter, kan bara filer som sparas i roten spelas.
- Filer fungerar inte om något program är installerat i USB-minnet.
- MP3-spelare, mobiltelefoner, kameror och andra elektroniska enheter kan anslutas till USB-porten.

(forts)

(forts)

- Laddning av telefoner via porten kanske inte fungerar.
- En del USB-minnen med metallhöljen kanske inte kan läsas av bilens system.
- Det kanske inte fungerar att ansluta HDD-, CF- eller SD-kort.
- Filer som är låsta (DRM - Digital Rights Management) kan inte läsas
- USB-kortläsare för CF, SD, mikro SD, etc kanske inte fungerar.
- USB HDD eller USB som utsätts för anslutningsproblem på grund av vibrationer i bilen fungerar inte (typ i-stick)
- Använd inte USB-minnen som sitter på nyckelringar eller används på annat sätt. De kan vara skadade och orsaka skador på USB-porten. Använd endast standardtypen av USB-minnen.
- Anslutning av en MP3-spelare eller telefon till t ex AUX/BT eller Audio/USB fungerar inte.





## USB

### Normal display



(1) Visar: Vad som spelas

(2) Visar: Random / Scan

(3) File Index  
Visar aktuellt filnummer

(4) File Info  
Visar information om den aktuella filen

(5) Växlar: Spela/paus

(6) Visar: Aktuell speltid

(7) Info

Visar: Detaljerad information om den aktuella filen

(8) Random  
Random på/av

(9) Repeat  
Repetition på/av

(10) Copy  
Kopierar aktuell fil till My Music

(11) List  
Går till lista

## Ansluta USB-minne

### Spela/pausera USB-filer

När du ansluter ett USB-minne börjar låtarna på det att spelas automatiskt.



Tryck på **||** -knappen för paus. Tryck på **▶** -knappen för att fortsätta spela.

### \* OBS

- Läsningen av USB-minnet kan ta lite tid beroende på om det är många filer och som en följd av det kan en lista som inte är komplett visas. Det ska fungera med normal avspelning när läsningen av USB-minnet är helt klar.
- Läsningen av minnet kanske inte fungerar normalt om USB-minnet har ett metallhölje.

### Byt till en annan fil

Tryck på **SEEK TRACK** -knappen för att gå till föregående eller nästa fil.

### \* OBS

- Om du trycker på **SEEK TRACK** -knappen efter att en låt spelats i minst 2 sekunder kommer låten att spelas från början.
- Om du trycker på **SEEK TRACK** -knappen innan en låt har spelats 1 sekund kommer föregående låt att spelas.

### Välj ifrån listan

Vrid på **⊙** -knappen för att gå till önskad låt.

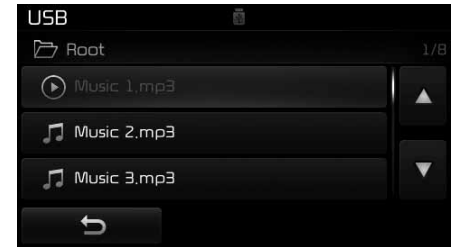

När du markerat en låt, tryck på **⊙** -knappen för att spela den.

### Snabbspolning

Håll in **SEEK TRACK** -knappen ca 1 sekund för att snabbspola den aktuella filen framåt/bakåt.

### Skanna

Tryck på **SCAN** -knappen så spelas de 10 första sekunderna av varje låt i respektive fil.

Tryck på **SCAN** -knappen igen för att stänga av.

### Sök folder

Tryck på **▼FOLDER▲** -knappen för att söka efter en viss folder.



När du markerat foldern, tryck på **○** -knappen för att välja den.  
Första filen i den valda foldern spelas.

### USB-Meny

Med den här inställningen kan du välja: Info, Random (Shuffle), Repeat, Copy och Lista.



### Info

Tryck på **i** -knappen för att se information om den aktuella filen.

### \* OBS

- När du valt 'Folder File' som grundinställning får du detaljerad information om album/artist/file.
- Om du valt 'Album Artist Song' som grundinställning får du detaljerad information om folder name/file name.
- Information om title, artist och album visas bara om den informationen finns på MP3-filen, ID3 tag.

### Random

Tryck på **⌘** -knappen för att spela filerna i slumpmässig ordning.

Tryck på knappen för att stegvis växla: Random Folder → Random All → Off.

- Random Folder: Spelar alla filerna i den aktuella foldern i slumpmässig ordning.
- Random All: Spelar alla filerna i slumpmässig ordning.

**Repetera**

Tryck på  -knappen för att repetera aktuell fil eller folder.

Tryck på knappen för att stegvis växla: Repeat→Repeat Folder→Off.

- Repeat (Ikon): Repeterar aktuell fil.
- Repeat Folder (Ikon): Repeterar alla filer i den aktuella foldern.

**Kopiera filer**

Tryck på  -knappen för att kopiera den aktuella filen till My Music.

**\* OBS**

Om du trycker på någon knapp när kopieringen pågår kommer du att få en fråga om du vill avbryta kopieringen. Svara Yes eller No.

**Lista**

Tryck på  -knappen för att se en lista.

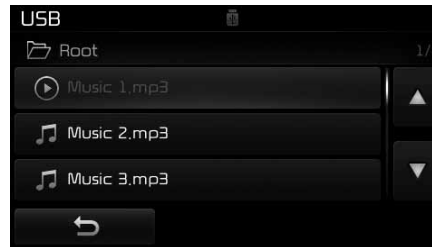

Vrid på  -knappen för att söka efter filer. När du hittat filen du söker, tryck på knappen för att spela den.

### \* OBS - BETRÄFFANDE iPod®

- iPod® är ett av Apple Inc registrerat varumärke.
- En iPod® måste anslutas med den speciella kabel som följde vid inköpet av din iPod®.
- Om en iPod® ansluts medan den spelar, kommer ett mindre ljud höras i ca 1-2 sekunder efter anslutningen. Anslut din iPod® när den är avstängd eller i pausläge.
- Med tändningen i läge ACC och ON laddas din anslutna iPod®.
- När du ansluter med kabeln, se till att du trycker fast den ordentligt. Annars fungerar inte ljudåtergivningen.
- Stäng av equalizern när du ansluter din iPod®. Det uppstår distorsion om både bilradions och iPodens equalizer är på samtidigt.
- Det kan uppstå missljud när en iPod® ansluts. Koppla från den när den inte används.
- Om du ansluter en iPod® till eluttaget kan det uppstå distorsion. Koppla i så fall från laddningen.

(forts)

(forts)

- Hackande ljud eller dålig funktion kan bero på egenskaperna hos din iPod®/ iPhone®.
- Om din iPhone® är ansluten både via *Bluetooth*® Wireless Technology och USB-porten, kanske ljudet inte blir bra. Med din iPhone®, välj dockanslutning eller *Bluetooth*® Wireless Technology för att ändra ljudet (Ljudkällan).
- Din iPod® kan inte spelas om den inte är kompatibel med bilens system eller om den har någon defekt.
- 5:e generationen iPod® Nano kanske inte fungerar om den är dåligt laddad. Ladda den i så fall om den ska anslutas.
- Search/play som visas i din iPod® kan visas annorlunda i bilens system.
- Om anslutningen inte fungerar kan det ibland hjälpa att du startar om din iPod®. (Se eventuellt instruktionerna för iPod®).
- Vissa versioner av iPod® kanske inte är kompatibla med bilens system.
- Om du köper tillbehör till din iPod eller iPhone, tänk på att lång kabel inte fungerar för anslutning i bilen.

## iPod®

## Normal display



(1) Visar: Vad som spelas

(2) Visar: Random / Scan

(3) Song Index

Visar: Aktuell låt/totala antalet låtar

(4) Song Info

Visar information om den aktuella låten

(5) Växlar: Spela/paus

(6) Visar: Aktuell speltid

(7) Random

Random på/av

(8) Repeat

Repetition på/av

(9) List/Menu



Går till lista

### iPod®

#### Spela/pausera

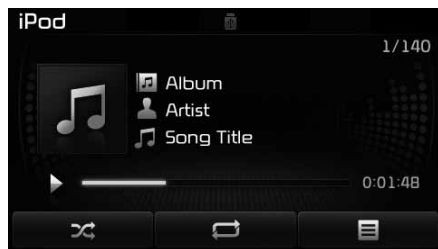
När du ansluter en iPod® spelas låtar från den automatiskt.



Tryck på  -knappen för att pausa.  
Tryck på  -knappen för att fortsätta spela.



#### \* OBS

En iPod® utan kommunikationsprotokoll kanske inte fungerar med bilens system.

#### Byt låt

Tryck på  -knappen för att gå till föregående eller nästa låt.

#### \* OBS

- Om du trycker på  -knappen när en låt spelats 2 sekunder spelas den om från början.
- Om du trycker på  -knappen innan en låt spelats 3 sekunder, spelas föregående låt.
- Det kan vara en viss tidskillnad beroende på iPod®-modell.

#### Snabbspolning

Håll in  -knappen ca 1 sekund för att snabbspola aktuell låt framåt/bakåt.

#### Sök kategorier

Vrid på  -knappen för att söka.

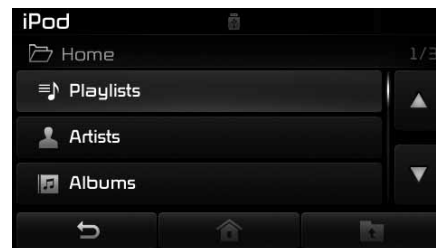

Tryck på  -knappen för att spela det du valt.



#### \* OBS

Du kan välja mellan följande: Playlists, Artists, Albums, Genres, Songs, Composers, Audio books och Podcasts.

## Kategorimeny

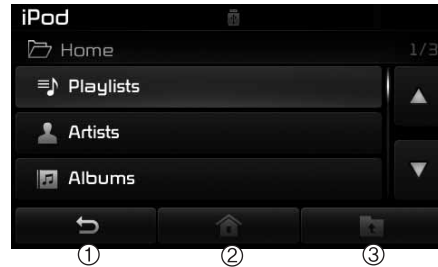
Du kan använda knapparna , , och  features.



- (1)  : Visar play-displayen
- (2)  : Visar iPod® root kategori
- (3)  : Går till föregående kategori

## \* OBS

- Om du söker när en låt spelas, visas den senast visade kategorin.
- Sökningen kan variera beroende på iPod®-modell.

## iPod®-meny

Du kan välja: Random (Shuffle), Repeat och Lista.



### Random (Shuffle)

Tryck på  -knappen så spelas låtarna i slumpmässig ordning.

- Random(Shuffle) All: Spelar alla låtarna i slumpmässig ordning.

### Repetera

Tryck på  -knappen för att repetera aktuell låt. Tryck på knappen en gång till för att stänga av repetitionen.

- Repeat : Repetera aktuell låt.



### Lista

Tryck på  -knappen för att se kategorimenyn.

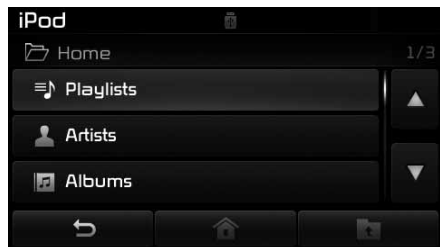

Vrid på  -knappen för att söka efter önskad kategori.

Tryck på  -knappen för att spela det du valt.

### AUX

#### AUX-anslutna enheter

Tryck på  -knappen ► Välj [AUX]



Musik från ansluten ljudkälla kan spelas.

#### Anslutning av extern enhet

Videokameror och videospelare kan anslutas med specialkablar.

### \* OBS

- När en extern enhet ansluts till AUX-ingången startar den normalt automatiskt. När den kopplas bort återgår bilens system till närmast föregående inställning.
- AUX fungerar bara när en extern enhet är ansluten.
- Volymen kan justeras med bilens reglage.
- Om du enbart ansluter en kabel till AUX-ingången väljer systemet AUX, med det kommer bara ljud. Koppla från externa enheter när de inte ska användas.
- Om den externa enheten är ansluten till bilens eluttag kan det uppstå distorsion. Koppla i så fall bort laddningskabeln.
- Se till att du tryckt fast kabeln ordentligt när du ansluter.

## MY MUSIC

### Normal display

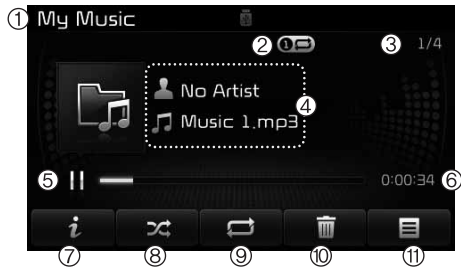

(1) Visar: Vad som spelas

(2) Visar: Repeat/Random/ Scan

(3) File Index  
Visar aktuell fil/totala antalet filer

(4) File Info  
Visar information om den aktuella filen

(5) Växlar: Spela/paus

(6) Visar: Aktuell speltid

(7) Info  
Visar information om den aktuella filen

(8) Random  
Random på/av

(9) Repeat  
Repetition på/av



(10) Delete  
Raderar den aktuella filen

(11) List  
Går till lista

## My Music

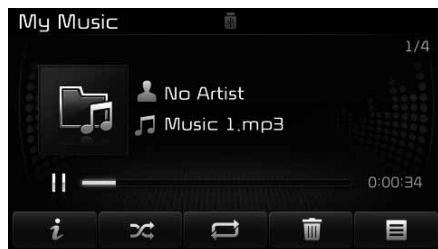
### Spela/pausera



Tryck på  -knappen för att pausa.  
Tryck på  -knappen för att fortsätta spela.



### \* OBS

Om det inte finns några filer i My Music, kommer [My Music] inte att fungera.

### Byt låt

Tryck på  -knappen för att få till nästa eller föregående låt.

### \* OBS

- Om du trycker på  -knappen när låten spelats 2 sekunder spelas låten från början.
- Om du trycker på  -knappen innan låten spelats 1 sekund spelas föregående låt.

### Välj från listan

Vrid på  -knappen för att söka efter en fil.

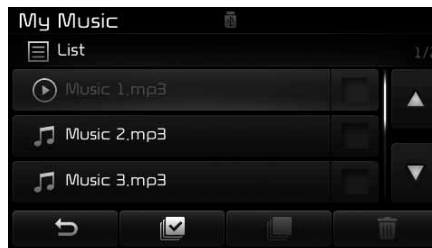

När du hittat filen, tryck på  -knappen för att spela den.

### Snabbspolning

Håll in  -knappen i ca 1 sekund för att snabbspola aktuell fil framåt/bakåt.

### Skanna

Tryck på  -knappen så spelas de första 10 sekunderna av varje låt.

Tryck på  -knappen igen för att stänga av.

## My Music-menu

Med den här inställningen kan du välja: Info, Random(Shuffle), Repeat, Delete och Lista.

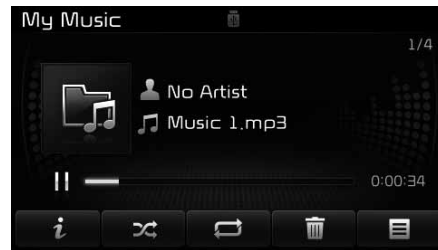

### Info

Tryck på **i** -knappen så visas information om aktuell fil.

### \* OBS

Information om title, artist och album visas bara om den informationen finns på MP3-filens ID3 tag.

### Random

Tryck på **X** -knappen för att spela låtar i slumpmässig ordning. Tryck en gång till på knappen för att avsluta.

### Repetera

Tryck på **circular arrow** -knappen för att repetera aktuell låt. Tryck en gång till på knappen för att stänga av repetitionen.

### Radera filer

Tryck på **trash** -knappen för att radera aktuell fil.

### Lista

Tryck på **list** -knappen för att se listan i displayen.

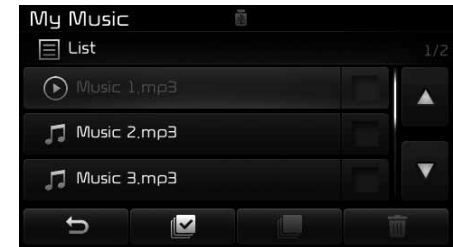



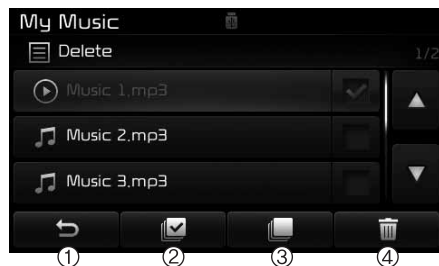

Vrid på **circle** -knappen för att söka efter filer. När du markerat önskad fil, tryck på knappen för att spela den.

### List-meny

Från listan kan du radera filer som finns i My Music.



Tryck på  -knappen eller markera de filer du vill radera. När du valt filer kan du trycka på  -knappen eller  -knappen.

- (1)  : Till föregående displaybild
- (2) Select All: Välj alla filer
- (3) Unselect All: Välj inga filer
- (4) Delete: Radera valda filer

När du valt filer som ska raderas, tryck på  -knappen för att radera.

### \* OBS

- Max 6 000 filer kan sparas.
- Samma fil kan kopieras 1 000 gånger.
- För att se minnet, gå till **SETUP** ► [System] ► [Memory Information]

### \* OBS - *Bluetooth*<sup>®</sup> Wireless Technology-anslutning



- *Bluetooth*<sup>®</sup> Wireless Technology fungerar endast med en blåtand-telefon ansluten.
- Om en telefon är ansluten bryts spelningen i bilens ljudanläggning.
- Om du hoppar mellan låtar som spelas med *Bluetooth*<sup>®</sup> Wireless Technology kan det uppstå störningar.
- Alla modeller av mobiler har inte stöd för att streama musik.
- Om du avslutat ett samtal, som avbrutit streamingen, är det inte säkert att streamingen fortsätter, när det gäller vissa telefoner.
- Om du tar emot eller ringer ett samtal när du streamar musik från telefonen kan det bli störningar.

## BLUETOOTH® WIRELESS TECHNOLOGY MUSIKSTREAMING

### Spela/pausera

När den trådlösa kontakten är klar börjar uppspelningen automatiskt.



Tryck på  -knappen för att pausa. Tryck på  -knappen för att fortsätta spela.

### \* OBS

Den här funktionen kan variera beroende på typ av telefon.

### Byt till annan låt

Tryck på  -knappen för att gå till nästa eller föregående fil.

### Anslut trådlöst

Om ingen trådlös kontakt finns, tryck på  -knappen ► [Phone] -knappen för att få upp anslutningsalternativen på displayen.

Du kan använda parnings-funktionen, connect/disconnect och radera i din telefon.

### \* OBS

Om det ändå inte blir någon överföring från telefonen med alla inställningar rätt, tryck på **PLAY** en gång så kanske streamingen kommer igång.

## Bluetooth® Wireless Technology

### Ring handsfree

- *Bluetooth®* Wireless Technology är en teknik för trådlös överföring på korta avstånd, som arbetar på frekvensen 2,45GHz.
- Data kan därmed överföras mellan olika enheter med hög hastighet utan kabelanslutning.
- Tekniken gör det möjligt att använda en telefon kopplad till bilens system för att ringa handsfree.

### VIKTIGT

- **Handsfree telefonering i bilen höjer säkerheten. Om telefonboken laddats över till bilens system ökar säkerheten ytterligare. Mer information följer, läs den noga**
- **Använd inte telefonen i onödan i bilen.**
- **Släng bara som hastigast blicken mot displayen. Koncentrera dig på trafiken.**

### \* OBS - Anslutning av telefon

- Bara telefoner med *Bluetooth*<sup>®</sup> Wireless Technology anslutas till bilens system.
- Bluetooth-funktionen måste vara aktiverad för att den ska kunna paras med bilen system, som söker kontakt med telefonen.
- Om du inte vill ha automatisk anslutning av din telefon gör så här:
  1. Stäng av Bluetooth-funktionen i din telefon.
    - Eventuellt kan du behöva läsa instruktionsboken för telefonen.
  2. Stäng av *Bluetooth*<sup>®</sup> Wireless Technology-funktionen i bilens system.
    - För att stänga av i bilen välj **SETUP** > [Phone] och [turn off].
- Bilen ska stå stilla när du ansluter din telefon.
- Om kontakten bryts gör då så här:

(forts)

(forts)

1. Stäng av och sätt på *Bluetooth*<sup>®</sup> Wireless Technology-funktionen i mobilen och försök igen.
  2. Stäng av och sätt på mobilen och försök igen.
  3. Ta ur batteriet ur telefonen och starta om helt.
  4. Starta om bilens system.
  5. Radera alla parade telefoner och gör om parningen.
- Samtalsvolymen vid handsfree varierar beroende på telefonmodell.
  - Din telefon kanske inte har stöd för samtliga nedanstående funktioner:
    - Svara och väntkoppla samtal handsfree
    - Under ett samtal: koppla över till telefonen, väntkoppla och ändra samtalsvolymen.
    - Ladda ner samtalshistoriken/loggen
    - Ladda ner telefonboken
    - Automatisk nedladdning av historik och telefonbok
    - Musikstreaming.

(forts)

(forts)

- Det går att para max 5 telefoner med bilens system.
- Bara en telefon åt gången kan anslutas/ansvändas med bilens system.
- Pågående anslutningsprocess kan inte avbrytas.
- Bilens system fungerar för handsfree telefoni och musikstreaming.
- Musikstreaming avbryts vid inkommande samtal och uppringning.
- Om det av någon anledning blir ett avbrott i kontakten mellan telefonen och bilens system försöker de automatiskt att få kontakt och anslutning igen.
- Magnetfält i närheten radion kan medföra ljudstörningar.

## Bluetooth® Wireless Technology

### Parning av telefoner med bilens system

### Bluetooth® Wireless Technology-paring?

Parning är synkronisering av en telefon med bilens system. Genom parningen kan bilens system för handsfree telefoni användas.

- Ordet *Bluetooth*® och logtyper är varumärken som ägs av *Bluetooth*® SIG, Inc. och används enligt licens av Kia. Andra varumärken och produkter tillhör respektive ägare. En telefon med Bluetooth använder *Bluetooth*® Wireless Technology.



### VARNING

När denna bok trycktes var det enligt svensk lag inte förbjudet att tala i telefon när man kör. Vi rekommenderar dock att föraren endast använder telefonen handsfree. Föraren får inte distraheras så att det finns risk för olyckor.

Tänk också på att i flertalet andra länder är det inte tillåtet att tala i telefon i samband med körning. Ta reda på vad som gäller i det land du avser att besöka.

### Parnings -knappen / -knappen på ratten

#### *Om inga telefoner är parade*

1. Tryck på  -knappen eller  -knappen på ratten. Nedanstående bild visas.
2. Tryck på  -knappen föra att komma till informationen för att para.





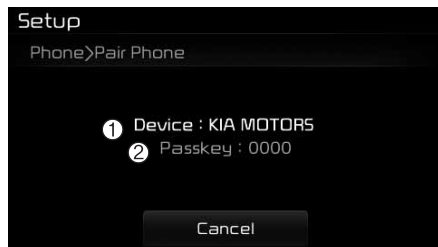

- (1) Device: Namn på enheter visas när systemet söker.
- (2) Passkey: Används för att para enheter.

3. I din telefon söker du efter en enhet att para med. Välj bilens system.

[Inget stöd för SSP]

(SSP: Secure Simple Pairing - Säker enkel parning)

4. Efter en liten stund visas en bild med Passkey.

Ange lösenordet 0000 för att para telefonen via Bluetooth med bilens system.

[Stöd för SSP] - Säker enkel parning.

4. Efter en liten stund visas en bild med Passkey.

Ange lösenordet för att para telefonen via Bluetooth med bilens system.

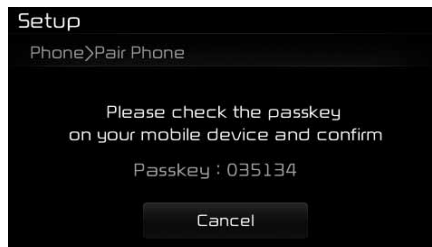

5. När parningen är klar visas nedanstående.

De flesta telefonerna (t ex iPhone, Android och Blackberry) har Bluetooth, som gör att de kan paras med bilens system.

Gå till <http://www.kia.com/#!/bluetooth> för mer information om parning av mobiltelefoner. Där finns en lista med kompatibla telefonmodeller.

### \* OBS



Om telefoner är parade med bilens system, men ingen telefon är ansluten, tryck på någon av knapparna **PHONE** eller **[PHONE]** -på ratten så visar sig bilden ovan. Tryck på Pair för att para en ny telefon eller tryck på Connect för att ansluta en redan parad telefon.

## Para med [PHONE]

Tryck på **SETUP**-knappen Välj [Phone]  
 ▶ Välj [Pair Phone]

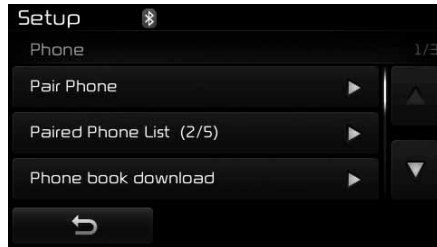

Följande steg är samma som beskrivs på föregående i avsnittet "Om inga telefoner är parade".

## \* OBS

- Parningen kan ta ca 1 minut. Parningsprocessen misslyckas om den inte sker inom en given tid. Om den misslyckas, börja om från början.
- Normalt så ansluter en telefon direkt efter att den blivit parade. Vissa telefoner kan behöva anslutas i ett separat moment. Kontrollera i din telefon om anslutningen till bilens system är klar.
- Du kan se en lista med parade telefoner genom att trycka på: **SETUP** ▶ [Phone] ▶ [Paired Phone List].

## Anslut en telefon

Tryck på **SETUP**-knappen ▶ Välj [Phone] ▶ Välj [Paired Phone List]



- (1) Connected Phone: Ansluten telefon.
- (2) Paired Phone: Telefon som är parade men inte ansluten.

Välj i listan vilken telefon som ska anslutas och tryck på -knappen.





### Ändra prioritet

#### Vad är prioritet (Priority)?

Upp till 5 telefoner kan paras med bilens system. Du kan själv, med "Change Priority", välja i vilken ordning telefonerna ska anslutas. Men den senast anslutna telefonen har alltid prioritet 1.

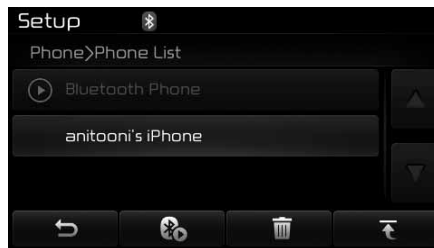
Tryck på **SETUP**-knappen ▶ Välj [Phone] ▶ Välj [Paired Phone List]



I listan med parade telefoner ska du markera den som ska ha prioritet 1. Tryck sedan på  nere till höger och den markerade telefonen får prioritet 1.

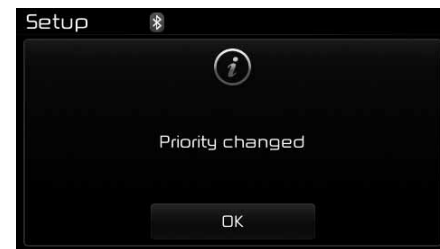

### \* OBS

Om en telefon är ansluten och du försöker ändra så att en annan telefon får prioritet 1, kommer den anslutna telefonen att fortfarande ha prioritet 1.

## Koppla bort en telefon

Tryck på **SETUP**-knappen ► Välj [Phone] ► Välj [Paired Phone List]



På listan markerar du den telefon som är ansluten och trycker på -knappen.

## Radera en ansluten telefon

Tryck på **SETUP** -knappen ► Välj [Phone] ► Välj [Paired Phone List]



Markera på listan vilken telefon som ska raderas och tryck på -knappen.

### \* OBS

- Om en telefon, som du raderar är ansluten, bryts anslutningen när den raderas.
- När en telefon raderas så raderas samtidigt samtalshistoriken och telefonboken.
- Telefonen måste paras om ifall du åter vill använda den i bilen.

## Bluetooth® Wireless Technology

### Telefondisplay

#### Telefonmenyer

Tryck på **PHONE** -knappen för att se telefonmenyn.

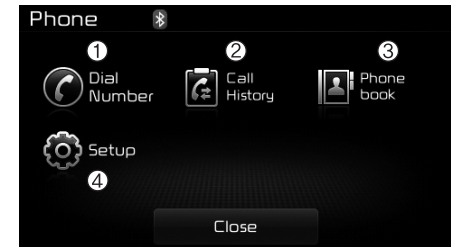

- (1) Dial Number: Visar tangentbord med siffror för att slå nummer.
- (2) Call History: Visar telefonloggen
- (3) Phone book: Visar nummer och namn
- (4) Setup: Visar telefonrelaterade inställningar

## \* OBS

- Om du väljer [Call History] och det inte finns någon historik, får du en fråga om du vill ladda ner historik.
- Om du väljer [Phone book] och det inte finns någon telefonbok, får du en fråga om du vill ladda ner telefonboken.
- Det kan hända att inte alla funktioner fungerar med din telefon. Läs därför också instruktionsboken för din telefon.

## Slå ett nummer

Tryck på **PHONE**-knappen ► Välj [Dial Number]

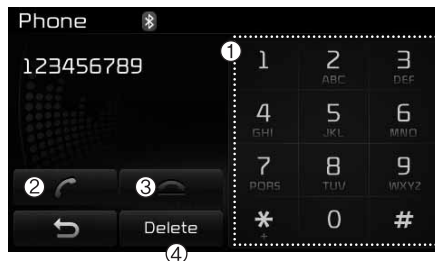

- (1) Siffertangentbord
- (2) Ringer upp slaget nummer. Om du inte slagit något nummer visas samtalshistoriken.
- (3) Raderar hela det slagna numret
- (4) Delete: Raderar en siffra i taget.

## Inkommande samtal

### Svara

Inkommande samtal visas i displayen.

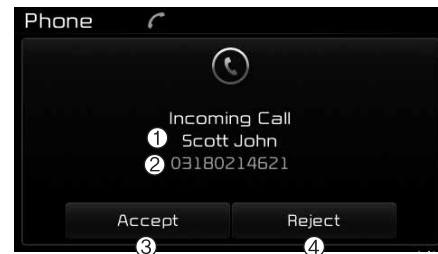

- (1) Visar vem som ringer om namnet finns i din telefonbok
- (2) Numret för den som ringer
- (3) Accept: Svara
- (4) Reject: Avvisar samtalet

**\* OBS**

- När ett inkommande samtal visas i displayen, stängs övriga radiofunktioner av. Bara samtalsvolymen kan regleras.
- För vissa mobiltelefoner visas inte telefonnumret.
- Om du svarar med knappen på mobilen kommer samtalet inte att kopplas in på radions högtalare.

**Handsfree telefonsamtal**

- (1) Visar vem som ringer om namnet finns i din telefonbok
- (2) Numret för den som ringer
- (3) Samtalstiden
- (4) Avslutar samtalet
- (5) Private: Samtalet kopplas till din mobil
- (6) Out Vol.: Ljudvolymen för den du talar med
- (7) Mute: Mikrofonen på/av

**\* OBS**

Om du tryckt på mute är din mikrofon avstängd. Den du har kontakt med kan inte höra dig.

**Samtalshistorik**

Tryck på **PHONE**-knappen ► Välj [Call History]



En lista med inkommande och ringda samt missade samtal visas.

- (1) Call History:
  - Visar senaste samtalen/loggen
  - Välj för att ringa upp
- (2) Download: Ladda ner senaste historiken

### \* OBS

- Historiken visar 30 inkommande, ringda och missade samtal.
- Vid nedladdning av ny samtalshistorik raderas befintlig historik.
- Inkommande samtal med dolt nummer sparas inte i historiken.
- Namn sparas inte med uppringda nummer.
- Telefonboken för parade telefoner finns kvar tills telefonen raderas.
- Nedladdning kanske inte fungerar för alla telefoner. Kontrollera hur det förhåller sig med din telefon.

### Telefonbok

Tryck på **PHONE**-knappen ► Välj [Phone book]

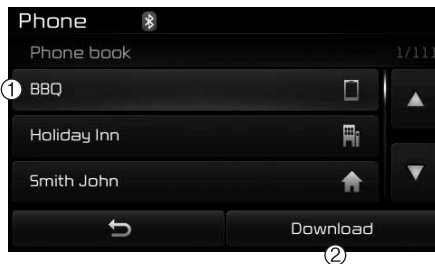

Telefonbokens innehåll visas. Välj [Download] för att ladda ner historiken.

- (1) - Visar nedladdade namn/nummer i telefonboken
  - Markera och ring namn/nummer i telefonboken
- (2) Download: Nedladdning av namn/nummer från telefonboken

### \* OBS

- Upp till 1 000 namn/nummer kan kopieras till bilens telefonbok.
- Om du laddar ner en telefonbok kommer befintlig telefonbok att raderas.
- Den trådlösa överföringen måste vara på när telefonboken ska laddas ner. Vissa telefoner kan ha en spärre för uppladdning. Om nedladdning inte fungerar, kontrollera inställningarna och informationen på displayen.
- Namn sparas inte för samtal som inte sparats.
- Uppladdning kanske inte fungerar från vissa telefoner. Kontrollera funktionen i din telefon.

### \* OBS - Röstkommandon

- Du kan bara använda de röstkommandon som finns på följande sidor i den här instruktionsboken.
- Om du trycker på rattreglagen eller på  knapparna på radiopanelen kopplar du från röstigenkänningen och kan ge kommandon med knapptryckningar.
- Placera mikrofonen framför / ovanför förarplatsen.
- Det är viktigt att det inte finns några störande ljud när du ska ge kommandon, t ex:
  - Vindbrus från öppna rutor eller takluckan.
  - Kupéfläkten går på hög hastighet.
  - Oljud när du kör genom en tunnel.
  - När du kör på dåliga vägar eller kanske på stenlagda gator.
  - Om det regnar eller blåser kraftigt.
- Telefonrelaterade kommandon kan bara användas när en telefon är parad med och ansluten till bilens system.
- Om du ska ringa genom att säga ett namn, måste namnet finnas i telefonboken i bilens system.

(forts)

(forts)

- Efter att du laddat ner dina kontakter/telefonboken i bilens system tar det lite tid för systemet att omvandla dessa till röstinformation. Innan den processen är avklarad fungerar givetvis inte all röstigenkänning.
- Röstkommandon ska uttalas med naturlig och klar röst. Tala tydligt.



## RÖSTIGENKÄNNING

### Att använda röstkommandon

#### Använda röstkommandon

Tryck på -knappen på ratten och säg ett kommando.

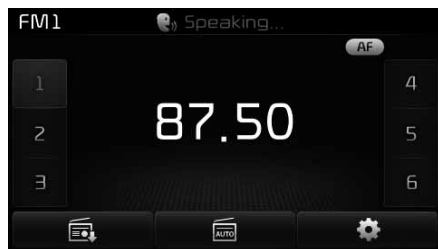

Om röstfunktionen är i [Normal Mode] kommer du att höra "Var god säg ett kommando" (Please say a command) samt höra ett pip.

- Om röstfunktionen är i [Expert Mode] kommer du bara att höra ett pip.
- För att växla mellan inställningarna Normal och Expert, gå till  [System] ▶ [Voice Recognition System].

### \* OBS

Du måste vänta med ditt kommando tills efter att du hört meddelandet och pipet.

### Att spara namn i telefonboken

- 1) Spara inte t ex förnamn som Erik och Eva eller Mamma. Lägg alltid in både för- och efternamn, d v s Erik Svensson och lägg in Per Lind om pappa heter så.
- 2) Använd inte förkortningar som t ex Dr (Doktor) eller mek (mekaniker). Lägg in hela titeln.
- 3) Om det gäller företag eller organisationer, lägg in hela namnet i stället för en förkortning.
- 4) Använd inte specialtecken, som t ex: @, - " &.
- 5) Om ett namn i telefonboken inte går att känna igen, ändra det till något tydligare.

**Avbryt ett röstmeddelande**

När du hör ett röstmeddelande kan du avbryta det genom att ► trycka på -knappen på ratten.

Då kommer du att höra ett pip. Efter det kan du säga ditt kommando.

**Starta om röstigenkänningen**

Om systemet väntar på ett kommando, ► tryck på -knappen på ratten för att gå vidare och ge ett kommando efter att du hört ett pip.

**AVSLUTA RÖSTIGENKÄNNINGEN**

Stäng av genom att hålla in -knappen på ratten.

**\* OBS**

- Om du ger ett kommando och samtidigt trycker på någon av knapparna på ratten kommer röstkommandot att avbrytas.
- När systemet väntar på ett kommando kan du säga cancel eller end för att stänga av funktionen.
- Du kan också hålla in -knappen för att stänga av.

**Tips för röstkommandon och telefonboken:**

Systemet kan ha svårt att förstå vissa dialekter, brytningar och ovanliga namn. När du ska ge ett kommando tala tydligt och inte för fort.

För att röstkommandon ska fungera bra, följ nedanstående råd:

- Spara inte t ex förnamn som Erik och Eva eller Mamma. Lägg alltid in både för- och efternamn, d v s Erik Svensson.
- Använd inte specialtecken, som t ex: @, - " &.
- Använd inte förkortningar som t ex Dr (Doktor) eller mek (mekaniker). Lägg in hela titeln. Det gäller också för företag och organisationer. Lägg in hela namnet i stället för förkortningar.

\* Illustration som visar hur röstkommandon används

## • Starta ett röstkommando

Håll in  -knappen ca 1 sekund:

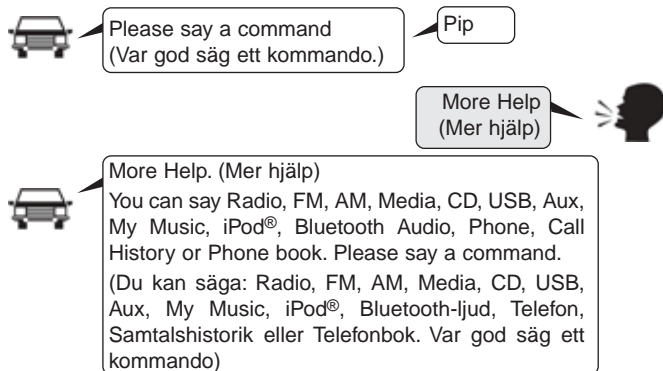

## • Gå förbi röstigenkänningen

Tryck snabbt på  -knappen:

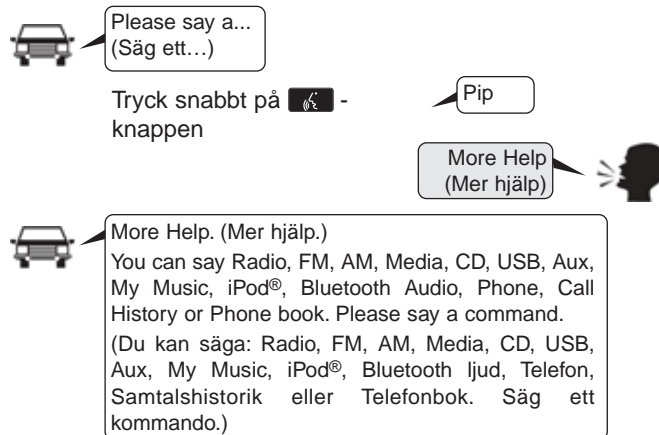

**• Avsluta röstkommando.**

Tryck. snabbt på  -knappen



Please say a command  
(Var god säg ett kommando.)

Pip

Phone book (Telefonbok)



Phone book (Telefonbok)  
Please say the name of the phone book you  
want to call.  
(Säg namnet på den i telefonboken som du vill  
ringa till.)



Pip

Cancel (Avbryt)



Di- Ding~ (Cancel Sound)  
Pip..pip (avslutningspip)

## Röstkommandon du kan använda

- Nedan ser du vanliga kommandon som kan användas. (Vissa kommandon kanske inte fungerar i alla situationer.)

Kommando	Funktion
More Help (Mer hjälp)	Du får hjälp med vilka kommandon som kan användas i systemet.
Help (Hjälp)	Du får hjälp med vilka kommandon som kan användas för de inställning du valt.
Call<Name> (Ring <Namn>)	Ringer upp <Namn> som finns i telefonboken, t ex: Ring Peter
Phone (Telefon)	Du får hjälp med vilka kommandon som är telefonrelaterade. Efter det här kommandot kan du säga "Samtalshistorik", "Telefonbok", "Slå nummer" för att gå vidare.
Call History (Samtalshistorik)	Senaste samtalen/loggen visas i displayen.
Phone book (Telefonbok)	Visar telefonboken i displayen. När du ser listan med namn kan du säga vem du vill ringa till.
Dial Number (Slå nummer)	Du ser siffror i displayen. Då kan du säga ett telefonnummer som du vill ringa till.
Redial (Slå nummer igen)	Ringer upp det senaste numret i samtalslistan/loggen.

Kommando	Funktion
Radio	<ul style="list-style-type: none"> <li>• Om du lyssnar på radion visas nästa bild i displayen: (FM1 → FM2 → FMA → AM → AMA)</li> <li>• Om du lyssnar på något annat än radion visas närmast föregående displaytext.</li> </ul>
FM	<ul style="list-style-type: none"> <li>• Om du lyssnar på FM-radion händer ingenting.</li> <li>• Om du lyssnar på något annat än FM, visas den senast mottagna FM-stationen i displayen.</li> </ul>
FM1	Visar FM1 i displayen.
FM2	Visar FM2 i displayen.
FMA	Visar FM3 i displayen.
AM	Visar AM i displayen.
AMA	Visar AMA i displayen.
FM Preset 1~6 (FM-Förval 1~6)	Visar/spelar den station som är programmerad på knapp 1 ~ 6.
AM Preset 1~6 (AM-Förval 1~6)	Visar/spelar den station som är programmerad på knapp 1 ~ 6.

Kommando	Funktion
FM 87,5~107,9	Går till den FM-frekvens som du anger.
AM 530~1710	Går till den AM-frekvens som du anger.
TA on (TA på)	Radion tar emot trafikmeddelanden.
TA off (TA av)	Radion tar inte emot trafikmeddelanden.
News on (Nyheter på)	Radion tar emot nyhetsmeddelanden.
News off (Nyheter av)	Radion tar inte emot nyhetsmeddelanden.
Media	Går till den senaste displaybilden.
Play Track 1~30 (Spela spår 1~30)	Om du spelar en CD-skiva spelas det spår du säger (upp till 30).
CD	Spelar en CD som är inmatad.
Search CD (Sök CD)	<p>Displayen visar CD-spår eller filalternativ.</p> <ul style="list-style-type: none"> <li>För CD-skiva gå till displayen och säg numret på det spår du vill lyssna till.</li> <li>För MP3-CD visas filerna på skivan. Du måste manuellt välja den låt du vill lyssna på.</li> </ul>

Kommando	Funktion
USB	Spelar musik från anslutet USB-minne.
Search USB (Sök USB)	Displayen visar filerna som finns USB-minnet. Du måste manuellt välja den låt du vill lyssna på.
iPod®	Spelar låtar som finns din iPod®.
Search iPod® (Sök iPod®)	Displayen visar filerna som finns i din iPod®. Du måste manuellt välja den låt du vill lyssna på.
My Music (My Music)	Spelar låtar som är sparade i My Music.
Search My Music (Sök My Music)	Displayen visar filerna som finns i My Music. Du måste manuellt välja den låt du vill lyssna på.
AUX(Auxiliary) /AUX(Extraenhet)	Spelar låtar som finns i ljudkällan som är ansluten till AUX-ingången.
Bluetooth Audio (Bluetooth Ljud)	Spelar låtar som finns i telefon eller annan enhet som är ansluten via <i>Bluetooth®</i> Wireless Technology.
Mute (Ljud av)	Stänger av ljudet
Pardon? (Ursäkta?)	Repeterar det senaste meddelandet eller kommentaren.
Cancel (Exit) /Avbryt (Avsluta)	Stänger av röstkommunikationen.

- Radio-kommandon: När du valt FM eller AM.

Kommando	Funktion
Preset 1-6 (Förval 1-6)	Väljer den station 1 ~ 6 med en station inprogrammerad på knapp 1-6.
Auto Store (Auto Spara)	Sparar automatisk de 6 stationer som har bäst mottagning på knapparna 1-6.
Preset Save 1-6 (Förval spara 1-6)	Sparar den station du lyssnar på. Knapp 1-6.
Seek up (Sök uppåt)	Går till nästa station på högre frekvens.
Seek down (Sök nedåt)	Går till nästa station på lägre frekvens.
Next Preset (Nästa förval)	Om du lyssnar på en station som är programmerad på knapp 1 går radion till stationen som är programmerad på knapp 2 o s v.
Previous Preset (Föregående Förval)	Om du lyssnar på en station som är programmerad på knapp 6 går radion till stationen som är programmerad på knapp 5 o s v.
Scan (Skanna)	Söker efter stationer på aktuellt frekvensband och låter dig höra 10 sekunder från varje.

Kommando	Funktion
Preset Scan (Skanna förinställning)	Låter dig höra 10 sekunder från varje station som är programmerad på knapparna 1-6.
AF on (AF på)	Alternativa frekvenser på.
AF off (AF av)	Alternativa frekvenser av.
Region (Region)	Region på.
Region off (Region av)	Region av.

- CD-kommandon: När du valt att spela en CD-skiva.

Kommando	Funktion
Random (Slumpval)	Låtarna på en CD spelas i slumpmässig ordning.
Random Off (Slumpval av)	Ingen slumpmässig spelordning.
Repeat (Repetera)	Repeterar den låt som spelas.
Repeat Off (Repetera av)	Avslutar repetition.
Next Track (Nästa spår)	Hoppar till nästa låt.
Previous Track (Föregående spår)	Hoppar till föregående låt.
Scan (Skanna)	Spelar 10 sekunder av varje följande spår på CD-skivan.
Track 1~30 (Spår 1~30)	Spelar det spår du väljer (upp till 30)
Information (Information)	Displayen visar information om den låt som spelas.



- MP3-CD/USB-kommandon: När du spelar låtar från en MP3-CD eller ett USB-minne.

Kommando	Funktion
Random (Slumpval)	Låtarna i en mapp/folder spelas i slumpmässig ordning.
All Random (Alla slumpval)	Alla låtarna på CD:n eller i USB-minnet spelas i slumpmässig ordning.
Random Off (Slumpval av)	Ingen slumpmässig spelordning.
Repeat (Repetera)	Repeterar den låt som spelas.
Folder Repeat (Repetera mapp)	Repeterar alla låtarna i aktuell mapp/folder
Repeat Off (Repetera av)	Avslutar repetition.
Next File (Nästa fil)	Spelar nästa låt.
Previous File (Föregående fil)	Spelar föregående låt.
Scan (Skanna)	Spelar 10 sekunder av varje följande låt i mappen/foldern.
Information (Information)	Displayen visar information om den låt som spelas.
Copy (Kopiera)	Kopierar den låt som spelas till My Music.

- iPod®-kommandon: När du spelar låtar från en iPod.

Kommando	Funktion
All Random (Alla slumpval)	Alla låtarna i din iPod® spelas i slumpmässig ordning.
Random (Slumpval)	Alla låtarna i aktuell kategori spelas i slumpmässig ordning.
Random Off (Slumpval av)	Ingen slumpmässig spelordning.
Repeat (Repetera)	Repeterar den låt som spelas.
Repeat Off (Repetera av)	Avslutar repetition.
Next Song (Nästa låt)	Nästa låt spelas.
Previous Song (Föregående låt)	Föregående låt spelas.
Information (Information)	Displayen visar information om den låt som spelas.

- My Music-kommandon: När du spelar låtar från My Music.

Kommando	Funktion
Random (Slumpval)	Alla låtarna spelas i slumpmässig ordning.
Random Off (Slumpval av)	Ingen slumpmässig spelordning.
Repeat (Repetera)	Repeterar den låt som spelas.
Repeat Off (Repetera av)	Avslutar repetition.
Next File (Nästa fil)	Spelar nästa låt.
Previous File (Föregående fil)	Spelar föregående låt.
Scan (Skanna)	Spelar 10 sekunder av varje följande låt.
Information (Information)	Displayen visar information om den låt som spelas.
Delete (Radera)	Raderar den låt som spelas. Dock inte direkt. Du måste också bekräfta att en låt ska raderas.
Delete All (Radera allt)	Raderar alla låtar i My Music. Dock inte direkt. Du måste också bekräfta raderingen.

- Kommandon när du streamar musik från din från din mobiltelefon via *Bluetooth®* Wireless Technology.

Kommando	Funktion
Play (Spela)	Första låten spelas.
Pause (Paus)	Paus i uppspelningen.

## INSTÄLLNINGAR

### Startläge för inställningar

Tryck på **SETUP** -knappen för att göra inställningar via displayen.

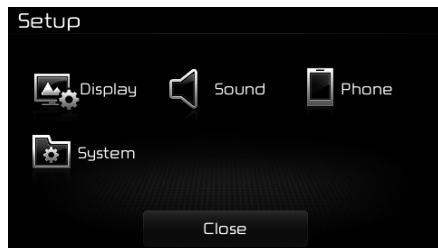

Du kan välja inställningar för [Display], [Sound], [Phone] och [System].

### Display-inställningar

#### Justera ljusstyrkan

Tryck på **SETUP** -knappen ▶ Välj [Display] ▶ Välj [Brightness]



Använd ◀, ▶ -knapparna för att justera ljusstyrkan i displayen eller välj Brightness on: Automatic, Day, eller Night.

Tryck på **Default** för att återgå till grundinställningen.

- (1) Automatic: Automatisk justering av ljusstyrkan
- (2) Daylight: Kraftig belysning
- (3) Night: Svag belysning

#### Display-visning (Pop-up)

Tryck på **SETUP** -knappen ▶ Välj [Display] ▶ Välj [Pop-up Mode]



När du väljer Pop-up visas information på displayen, så att du kan göra olika inställningar.

När du valt Pop-up kan du gå vidare och trycka på **RADIO** eller **MEDIA** -knappen få upp de olika alternativen.

#### \* OBS

Pop-up-displayen kan bara visas när minst två media finns anslutna.

**Skrolla text**

Tryck på **SETUP**-knappen ▶ Välj [Display] ▶ Välj [Scroll text]



Du behöver bara skrolla när en text är för lång för att i sin helhet få plats i displayen.

Med funktionen ON sker skrollning kontinuerligt. OFF = En skrollning.

**MP3-Informations-display**

Tryck på **SETUP**-knappen ▶ Välj [Display] ▶ Välj [Song Info]

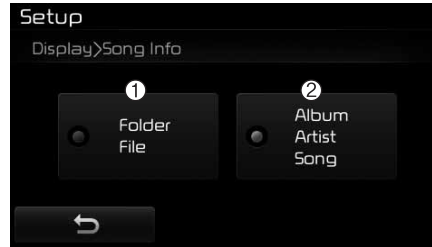

Information för USB och MP3-CD.

- (1) Folder File:  
Visar namn på foldrar och filer.
- (2) Album Artist Song:  
Visar namn/artist/låtens namn

**Ljud****Inställningar**

Tryck på **SETUP**-knappen ▶ Välj [Sound] ▶ Välj [Audio Setting]



Tryck på **◀**, **▶**, **▲**, **▼** -knapparna för att justera Fader (balans fram/bak) / Balance (balans höger/vänster).

Tryck på **◀**, **▶** -knapparna för att justera Bass (bas) / Middle (mellanregister) / Treble (diskant).

Tryck på **Default** för att återgå till grundinställningen.

### ***SDVC (Hastighetsanpassad volymjustering)***

Tryck på **SETUP**-knappen ▶ Välj [Sound] ▶ Välj [Speed Dependent Vol.]

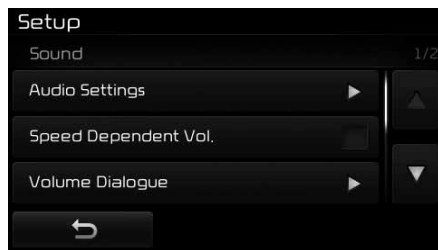

Volymen justeras automatiskt efter bilens hastighet. Du kan välja mellan inställningarna: On/Off.

### ***Ställ in samtalsvolymen***

Tryck på **SETUP**-knappen ▶ Välj [Sound] ▶ Välj [Volume Dialogue]



Tryck på **-**, **+** -knapparna för att ställa in samtalsvolymen.

### ***Pekskärms-pip***

Tryck på **SETUP**-knappen ▶ Välj [Sound] ▶ Välj [Touch Screen Beep]

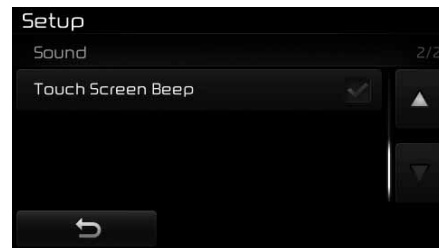

Välj om det ska låta när du trycker: on/off

## Bluetooth® Wireless Technology Setting

Ordet *Bluetooth®* och logtyper är varumärken som ägs av *Bluetooth®* SIG, Inc. och används enligt licens av Kia. Andra varumärken och produkter tillhör respektive ägare. En telefon med Bluetooth använder *Bluetooth®* wireless technology.

### **⚠ VARNING**

När denna bok trycktes var det enligt svensk lag inte förbjudet att tala i telefon när man kör. Vi rekommenderar dock att föraren endast använder telefonen handsfree. Föraren får inte distraheras så att det finns risk för olyckor.

Tänk också på att i flertalet andra länder är det inte tillåtet att tala i telefon i samband med körning. Ta reda på vad som gäller i det land du avser att besöka.

### *Para en ny telefon*

Tryck på **SETUP**-knappen ▶ Välj [Phone] ▶ Välj [Pair Phone]

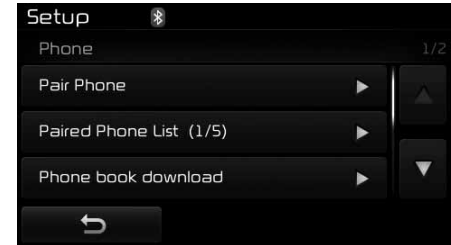

Mer information finns på en tidigare sida i boken.

### Se lista med parade telefoner

Tryck på **SETUP**-knappen ▶ Välj [Phone] ▶ Välj [Paired Phone List]



Displayen visar vilka telefoner som är parade med bilens system.

Mer information finns på en tidigare sida i boken.

- 1) : Bakåt till föregående bild
- 2) Anslut/koppla bort telefon
- 3) Raderar telefon du markerat
- 4) Ger telefon du markerat prioritet 1.

### \* OBS - Innan du för över telefonboken till bilens system

- Telefonen måste vara parade med bilens system och ansluten. Kontrollera också om din telefon har stöd för uppladdning.
- Läs eventuellt i telefonens instruktionsbok om uppladdning/nedladdning.

### För över telefonboken

Tryck på **SETUP**-knappen ▶ Välj [Phone] ▶ Välj [Phone book Download]



Överföringen av telefonboken från din telefon till bilens system visas i displayen.

### \* OBS

- Upp till 1 000 nummer/namn kan kopieras till bilens system, från varje parade telefon.
- Om du för över en ny telefonbok från en parade telefon kommer den gamla telefonboken att raderas.

### Automatisk nedladdning av telefonbok

Tryck på **SETUP** -knappen ▶ Välj [Phone] ▶ Välj [Auto Download]

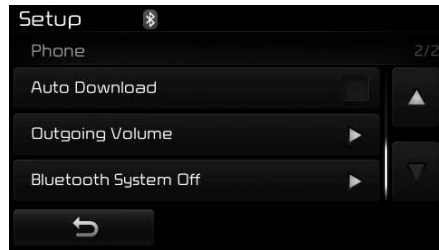

När en parade telefon ansluts kan telefonboken laddas ner automatisk.

### \* OBS

- Automatisk nedladdning sker varje gång den parade telefonen ansluts. Nedladdningstiden beror på antalet namn/telefonnummer och kommunikationsförhållanden.
- Innan du försöker ladda ner telefonboken, kontrollera om det fungerar med din telefon.

### Samtalsvolym

Tryck på **SETUP** -knappen ▶ Välj [Phone] ▶ Välj [Outgoing Volume]



Tryck på **-**, **+** -knapparna för att justera samtalsvolymen.

### Stäng av Bluetooth

Tryck på **SETUP** -knappen ▶ Välj [Phone] ▶ Välj [Bluetooth System Off]

När du stängt av sker ingen trådlös överföring i bilen.





## \* OBS

Aktivera Bluetooth genom att trycka på **SETUP** ► [Phone] och välja "Yes".

### ⚠ VIKTIGT

*Musikstreaming kanske inte fungerar från alla modeller av mobiler.*

## Inställningar

### Information om ledigt minne

Tryck på **SETUP**-knappen ► Välj [System] ► Välj [Memory Information]

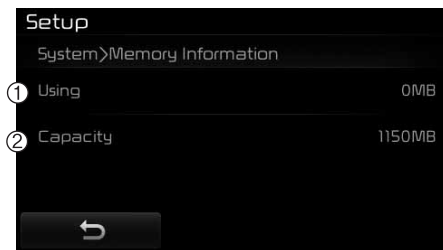

Displayen visar ledig minneskapacitet.

- (1) Using: Använt minne
- (2) Capacity: Total minneskapacitet

\* Kan fungera olika beroende på typ av radio.

## Röstkommandon - Inställningar

Tryck på **SETUP**-knappen ► Välj [System] ► Välj [Voice Recognition System]

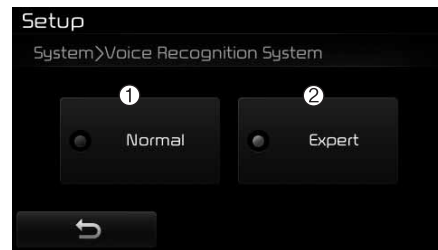

Du kan välja mellan två inställningar, Normal och Expert.

- (1) Normal: Du får detaljerad information.
- (2) Expert: Kort information, med i vissa fall endast pip-ljud.

## \* OBS

Röststyrningen varierar för olika radiomodeller.

**Språkval**

Tryck på **SETUP**-knappen ► Välj [System] ► Välj [Language]

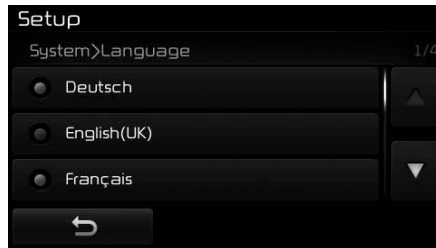

Du kan välja mellan de språk som visas i displayen.

Om du byter språk startar systemet om.

✱ Välj mellan nedanstående språk

Deutsch, English(UK), Français,  
Italiano, Español, Nederlands,  
Svenska, Dansk, Русский, Polski,  
Türkçe

**BACKKAMERA**

- Backkameran höjer säkerheten eftersom den ger föraren överblick direkt bakom bilen.
- Backkameran aktiveras när backen (R) läggs i och tändningen är i läge ON.
- Backkameran stängs av när backen inte längre är i.

 **VIKTIGT**

*Backkameran har en vidvinkellins för att ge en vidare överblick. Det gör att det också kan vara svårt att bedöma avståndet genom kameran. Var försiktig när du backar och betrakta backkameran som ett bra extra hjälpmedel.*

# INTYG OM ÖVERENSSTÄMMELSE

## CE för EU

**Declaration of Conformity**

We, manufacturer, hereby declare that the product

Model: AM10DA2EE, AM10GA2EE, AM10A2EE, AM11A2EE, AM110A2GG  
Type: DIGITAL CAR AUDIO SYSTEM

satisfies all the technical regulations applicable to the product within the scope of Council Directives 2006/95/EC, 2004/108/EC and 99/5/EC:

Radio: EN 300 328 V.1.8.1(2012-06)  
EMC: EN 55020 : 2007 / A11 : 2011  
EN 55013 : 2001 + A1 : 2003 + A2 : 2006  
ETSI EN 301 488-1 V.1.9.2  
EIS1 EN 301 488-1 V.2.2.1  
Safety: EN 60065:2002+A1:2006+A11:2008+A2:2010+A12:2011

All essential radio test suites have been carried out.

Testing laboratory: DT&C Co., Ltd.  
42, Yurim-ro, 154beon-gil, Cheoin-gu, Yongin-si, Gyeonggi-do, Korea, 449-935  
Tel. +82 31 321 2664 / Fax. +82 31 321 1664

Authorized representative or manufacturer:  
HYUNDAI MOBIS Co., Ltd.  
203, Teheran-ro, Gangnam-gu, Seoul, 135-977, Korea  
Tel. 82-31-260-0098 / Fax. 82-31-899-1788

This declaration is issued under the sole responsibility of the manufacturer and, if applicable, his authorized Representative, and is marked in accordance with the CE marking directive 93/68/EEC.

Point of contact :

HYUNDAI MOBIS Co., Ltd. Tel. 82-31-260-0098 / Fax. 82-31-899-1788

Seoul, Korea December 15, 2014



---

/ S. H. Cho  
/ Director

**Declaration of Conformity**

We, manufacturer, hereby declare that the product

Model: AC114A2EE, AC115A2EE  
Type: DIGITAL CAR AUDIO SYSTEM

satisfies all the technical regulations applicable to the product within the scope of Council Directives 2006/95/EC, 2004/108/EC and 99/5/EC:

Radio: EN 300 328 V.1.8.1(2012-06)  
EMC: EN 55020 : 2007 / A11 : 2011  
EN 55013 : 2001 / A2 : 2006  
ETSI EN 301 488-1 V.1.9.2  
EIS1 EN 301 488-1 V.2.2.1  
Safety: EN 60065:2002+A1:2006+A11:2008+A2:2010+A12:2011

All essential radio test suites have been carried out.

Testing laboratory: DT&C Co., Ltd.  
42, Yurim-ro, 154beon-gil, Cheoin-gu, Yongin-si, Gyeonggi-do, Korea, 449-935  
Tel. +82 31 321 2664 / Fax. +82 31 321 1664

Authorized representative or manufacturer:  
HYUNDAI MOBIS Co., Ltd.  
203, Teheran-ro, Gangnam-gu, Seoul, 135-977, Korea  
Tel. 82-31-260-0098 / Fax. 82-31-899-1788

This declaration is issued under the sole responsibility of the manufacturer and, if applicable, his authorized Representative, and is marked in accordance with the CE marking directive 93/68/EEC.

Point of contact :

HYUNDAI MOBIS Co., Ltd. Tel. 82-31-260-0098 / Fax. 82-31-899-1788

Seoul, Korea December 11, 2014



---

/ S. H. Cho  
/ Director

# Tips för körning

Avgaser, varning .....	5-2	Hastighets-/fartgränsvarnare .....	5-58
Körning, åtgärder före .....	5-3	Vingelvarning/filhållningsassistans, LDWS .....	5-61
Tändnings-/rattlås .....	5-5	Skyltavläsare, SLIF .....	5-65
Start av motorn, bil med tändningslås .....	5-6	Döda-vinkeln-varnare, BSD .....	5-70
Start-/stoppknapp, beskrivning .....	5-8	Ekonomisk körning, tips .....	5-77
Start av motorn, med startknapp/Smart Key ...	5-11	Körning under olika förhållanden, tips .....	5-78
Startproblem med Smart Key? .....	5-13	Snökedjor .....	5-82
Stopp-/startsystem .....	5-14	Släpvganskörning .....	5-85
Manuell växellåda, funktion .....	5-19	Dragkrok .....	5-86
Automatisk växellåda, funktion .....	5-22	Släpvgansvikter .....	5-91
Dubbelkopplingslåda (DCT), funktion .....	5-28	Dragvikter .....	5-91
Eco-körningssystem .....	5-37		
Bromsar, teknisk beskrivning .....	5-38		
Bromsar, varning för slitna bromsbelägg .....	5-39		
Parkeringsbromsspak, funktion .....	5-40		
Elektrisk parkeringsbroms .....	5-41		
Låsningfria bromsar, ABS .....	5-45		
Antisladdsystem - ESC .....	5-47		
Avancerat antisladdsystem - VSM .....	5-50		
Starthjälp i backe – Hill Assist Control .....	5-51		
Panikbromsljus - ESS .....	5-52		
Bromsar, tips vid körning .....	5-52		
Automatisk farthållare .....	5-54		

### **⚠ VARNING - GIFTIGA AVGASER!**

Om du misstänker att det strömmar in avgaser i bilen, öppna rutorna och vädra ur bilen.

- **Inandas inte avgaser.**

Avgaser innehåller koloxid som är giftig, färglös och luktar inte.

- **Kontrollera att avgassystemet inte läcker.**

Kontrollera avgassystemet när bilen är lyft för oljebbyte eller annan typ av service. Om du märker någon förändring av avgasljudet, eller om du kör över något som tar i under bilen, se till att få avgassystemet kontrollerat så snart som möjligt.

- **Ha inte motorn igång i ett stängt utrymme längre tid än det tar att köra in eller ut.**

Det gäller även om dörrar står öppna.

- **Sitt inte någon längre stund i en parkerad bil med motorn igång.**

Om du måste ha motorn igång utomhus när bilen står stilla, kör fläkten på hög hastighet och ställ in ventilationen så att friskluft sugas in i bilen.

Om du måste köra med bakluckan öppen på grund av att du lastat föremål som sticker ut:

1. Stäng alla sidorutor.
2. Öppna alla ventilationsmunstycken i instrumentpanelen helt.
3. Ställ in luftriktningen mot huvud/fötter och välj friskluft samt kör fläkten på hög hastighet.

Kontrollera att luftintaget framför vindrutan är fritt från snö, löv och skräp, så att luftflödet in till kupén är fritt.

## ÅTGÄRDER FÖRE KÖRNING

### Utanför bilen

- Kontrollera att alla rutor, yttre backspeglar samt lampglas är rena.
- Kontrollera att all belysning fungerar.
- Kontrollera däckens kondition.
- Se efter under bilen om det förekommer något läckage.
- Kontrollera att det är fritt bakom bilen om du ska backa.

### Under huven

Kontrollera alla olje- och vätskenivåer. Se kapitel 7.

#### **VARNING**

**Som förare ska du vara utvilad och avspänd när du sätter dig bakom ratten. I annat fall ökar risken för att du gör ett misstag som kan leda till en olycka. Vi rekommenderar att du använder handsfree mobiltelefon och att du inte använder någon annan utrustning som kan försämra din uppmärksamhet under körningen.**

### Innan du startar motorn

- Stäng alla dörrar.
- Justera säten, ratt och backspeglar.
- Kontrollera alla mätare.
- Kontrollera att alla varningslampor lyser med tändningen i läge ON.
- Innan du kör iväg, kontrollera att parkeringsbromsen är helt frigjord och att varningslampan slocknat.

Se till att du känner din bil väl och är förtrogen med hur all utrustning fungerar.

#### **VARNING**

**Alla i bilen måste använda säkerhetsbälten när bilen är i rörelse. Barn ska ha särskild barnsäkerhetsutrustning.**

#### **VARNING**

**Kontrollera att det är fritt framför alternativt bakom bilen innan du lägger i en växel och ska köra iväg.**

### **VARNING - Alkohol och mediciner**

Alkoholförtäring och bilkörning hör inte ihop. Det är olagligt att köra med alkohol i kroppen. Även den minsta mängd alkohol påverkar reaktionsförmågan.

Vissa mediciner kan också påverka omdömet och reaktionsförmågan.

### **VARNING**

- Om bilen står stilla med motorn igång måste den gå på tomgång. Om motorvarvet är högre kan motorn och avgassystemet överhettas och orsaka brand. Följ gällande regler för tomgångskörning!
- Vid en häftig inbromsning eller sväng kan lösa föremål, som ligger i bilen, glida ner på golvet vid förarens fötter och hamna under pedalerna. Det medför en risk att t ex bromspedalen inte kan trampas ner vid inbromsning.
- Kör aldrig bil om du är uttröttad eller irriterad. Se också till att du inte störs av ljud och rörelser i bilen.

## TÄNDNING-/RATTLÅS

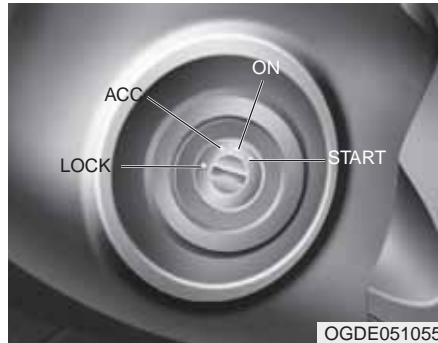

OGDE051055

### Belyst tändningslås

Belysningen runt låset tänds varje gång en dörr öppnas. Ljuset slocknar ca 30 sekunder efter att förardörren stängts eller när nyckeln vridits till läge ON.

### Låsets olika lägen

#### LOCK

Ratten är låst för att stölskydda bilen. När nyckeln ska vridas tillbaka till LOCK från ACC måste den tryckas in. Från läge LOCK kan nyckeln tas ur låset.

#### ACC

Ratten kan vridas och vissa elektriska funktioner är inkopplade.

#### \* OBS

Om det är problem att vrida om nyckeln när rattlåset är i ingrepp, vrid ratten till höger och vänster för att avlasta spärren, samtidigt som du vrider på nyckeln.

#### ON

När nyckeln vrids till detta läge lyser alla varnings- och kontrollampor en stund så att det går att se om de är hela.

*Ha inte nyckeln i detta läge när motorn inte är igång, batteriet laddas ur.*

#### START

Startmotorn går. Släpp nyckeln direkt när motorn startat. Bromsvarningslampan kan kontrolleras med nyckeln i detta läge.

### **⚠ VARNING - Tändningslåset**

- Vrid aldrig nyckeln till ACC eller LOCK när bilen är i rörelse. Styr- och bromsservo upphör att fungera i ACC-läget. I LOCK-läget spärras dessutom ratten så att bilen inte kan styras.
- Rattlåset ersätter inte parkeringsbromsen. Sätt alltid an parkeringsbromsen och lägg i 1:an eller backen (P-läget för automat) innan du lämnar bilen.
- Stick aldrig en arm genom ratten för att nå några reglage när bilen är i rörelse. Det kan medföra att du tappar kontrollen över bilen.
- Se till att inga lösa föremål finns på golvet på förarsidan. De kan hindra pedalernas rörelse så att bilen t ex inte kan bromsas.

### **⚠ VIKTIGT**

*I bilar med automatisk växellåda kan nyckeln tas ur tändningslåset oavsett läget för växelväljarspaken. För säkerhets skull ska du endast ta nyckeln ur låset när växelväljaren är i P-läget.*



### Starta motorn

#### **VARNING**

Föraren ska alltid ha skor som är anpassade för bilkörning, så att det är enkelt att manövrera pedalerna. Undvik t ex högklackat och grova vinterkängor.

#### **\* OBS - Gaspedal med eko-körnings-funktion**

Om bilen är utrustad med gaspedal för ekonomikörning blir den trögare när du trampat ner den 80 %. Det är för att du inte ska ge för mycket gas i onödan.

Om du måste gasa på för fullt, t ex för att göra en snabb omkörning, är det bara att trycka ner gaspedalen så mycket som behövs.

#### **Bensinmotor**

1. Kontrollera att parkeringsbromsen är ansatt.

#### 2. **Manuell växellåda**

Trampa ner kopplingspedalen helt och lägg växeln i neutralläge (N). Håll ner både kopplings- och brompedalen.

#### **Automatisk växellåda/DCT\***

Växelväljaren ska vara i läge P eller N. Trampa på bromsen.

\* DCT - Dubbelkopplingslåda

3. Släpp nyckeln direkt när motorn startat eller efter 10 sekunder om motorn inte startat.

4. Vänta inte på att motorn ska värmas upp innan du ska köra. Starta utan att varva motorn för mycket och undvik till att börja med häftiga accelerationer och motorbromsningar.

#### **\* OBS**

Rör inte gaspedalen i samband med start av motorn, vare sig motorn är varm eller kall.



#### **VIKTIGT**

#### **- Bil med automatisk växellåda**

*Om du får motorstopp när bilen rullar, lägg i N-läget och starta motorn. Lägg aldrig i P-läget, det kan medföra att växellådan skadas allvarligt och att bilen sladdar.*



#### **VIKTIGT**

*Håll nyckeln i START-läget max 10 sekunder. Om bilen inte startat, vänta 5-10 sekunder före nästa startförsök annars kan startmotorn skadas.*

**Dieselmotor**

1. Kontrollera att parkeringsbromsen är ansatt.

**2. Manuell växellåda**

Håll kopplingspedalen nedtryckt, lägg växeln i neutralläget. Vrid nyckeln till ON-läget och vänta tills lampan för glödningen (förvärmningen) har slocknat.

**Automatisk växellåda/DCT\***

Växelväljaren ska vara i läge P eller N. Trampa på bromsen, vrid nyckeln till ON-läget och vänta tills lampan för glödningen (förvärmningen) har slocknat.

\* DCT - Dubbelkopplingslåda

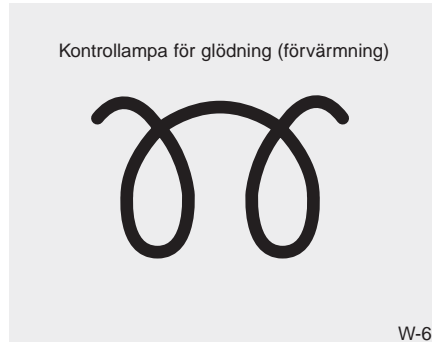

- Vrid nyckeln till START-läget och släpp den direkt när motorn startat eller efter 10 sekunder om motorn inte startat.
- Om temperaturen är lägre än -18° eller om bilen stått i flera dagar, låt den gå på tomgång en kort stund innan du kör iväg.

**\* OBS**

Om motorn inte startat inom 10 sekunder efter att glödningen är avslutad, vrid nyckeln till LOCK och vänta 10 sekunder innan du åter vrider till ON. Vänta tills lampan för glödning slocknat och vrid därefter nyckeln till START.

**Viktigt med tanke på turbon**

- Varva inte upp motorn direkt efter start. Om motorn är kall, låt den gå på tomgång några sekunder så att turbon får rätt smörjning.
- Om bilen körts hårt eller en längre sträcka ska motorn gå på tomgång ca 1 minut innan du stänger av den, för att turbon ska få rätt smörjning.

**VIKTIGT**

*Om bilen körts hårt eller en längre sträcka får du inte stänga av motorn direkt utan måste låta den gå på tomgång ca 1 minut för att turbon inte ska skadas.*

### START-/STOPP-KNAPP



#### Knappen har belysning

När förardörren öppnas tänds belysningen i knappen och lyser i 30 sekunder efter att dörren stängts.

Belysningen slocknar också direkt när bilens stöldlarm aktiveras.

Precis som i bilar med tändningslås finns det flera lägen: OFF, ACC, ON och START. De olika lägena markeras genom att belysningen i knappen ändrar färg. Se beskrivning i respektive avsnitt som följer här:

#### START/STOPP-knapp

##### OFF



##### Med manuell växellåda

Stanna motorn genom att trycka på knappen (när motorn är igång). I OFF-läget är nästan alla funktioner avstängda.

##### Med automatisk växellåda/DCT\*

Lägg växeln i P-läget och tryck på knappen för att komma till OFF-läget. Om du trycker på knappen när spaken inte är i P-läget går systemet över till ACC-läget (se nästa sida).

\* DCT - Dubbelkopplingslåda

#### Elektriskt rattlås

I läge OFF aktiveras det elektriska rattlåset när du tar din Smart Key ur nyckelfacket i bilen eller när du öppnar förardörren.

Om rattlåset inte aktiveras när du öppnar förardörren hörs en varningssignal. Prova då att ta med din Smart Key ur bilen och stänga dörren utifrån. Om det inte löser problemet, rekommenderar vi att du kontaktar en Kia-verkstad.

Om du öppnar förardörren innan du trycker på knappen för att komma till läge OFF, kommer en varningssignal att höras eftersom rattlåset inte låses. Stäng i så fall dörren. Då ska varningssignalen upphöra och ratten låsas.

#### \* OBS - START-/STOPP-knappen fungerar inte!

Om rattlåset förblir låst kommer startknappen inte att fungera. Gör då så här: Håll in START-/STOPP-knappen och vrid samtidigt ratten lite åt höger och vänster för att avlasta spärren i rattlåset.

**⚠ VIKTIGT**

**Bilen ska stå stilla när du stänger av motorn.**

**I en nödsituation kan du trycka på START-/STOPP-knappen, för att stänga av motorn, när bilen rullar. Håll in knappen mer än tre sekunder eller tryck snabbt på den tre gånger.**

**Om bilen fortfarande rullar kan du starta motorn med växeln i neutral-läge (N).**

**ACC (vissa elektriska funktioner är inkopplade)**

ORANGE

**Med manuell växellåda**

För att komma till ACC-läget när tändningen är avstängd (OFF), tryck på START-/STOPP-knappen, men trampa inte på kopplingspedalen samtidigt.

**Med automatisk växellåda/DCT**

För att komma till ACC-läget när tändningen är avstängd (OFF), tryck på START-/STOPP-knappen, men trampa inte på bromspedalen.

Rattlåset låses upp och vissa elektriska funktioner är inkopplade. Efter en timme i ACC-läge övergår inställningen automatiskt till OFF för att batteriet inte ska laddas ur.

**ON (tändningen är påslagen)**

RÖD

**Med manuell växellåda**

I ACC-läge, tryck på START-/STOPP-knappen för att slå på tändningen (ON). Rör inte kopplingspedalen!

**Med automatisk växellåda/DCT**

I ACC-läge, tryck på START-/STOPP-knappen för att slå på tändningen (ON). Rör inte bromspedalen!

Varningslamporna kan kontrolleras i detta läge innan motorn startas.

Se till att inte ON-läget är på för länge, eftersom batteriet laddas ur om motorn inte är igång.

### **START- och KÖR-läge**



Lampan släckt

#### **\* OBS**

Läs också informationen "Starta motorn" på nästa sida.

#### **Med manuell växellåda**

Starta motorn: Lägg växeln i neutralläge (N), trampa ner kopplingspedalen och tryck sedan på START-/STOPP-knappen.

#### **\* OBS**

Om du inte trampar ner kopplingspedalen när du trycker på START-/STOPP-knappen startar inte motorn och ändring sker så här:  
OFF → ACC → ON → OFF eller ACC.

#### **Med automatisk växellåda/DCT**

Starta motorn: Växelväljaren ska vara i P- eller N-läge, trampa på bromspedalen och tryck sedan på START-/STOPP-knappen.

#### **\* OBS**

Om du inte trampar ner bromspedalen när du trycker på START-/STOPP-knappen startar inte motorn och ändring sker så här:  
OFF → ACC → ON → OFF eller ACC.

#### **\* OBS**

Se till att inte ACC- och ON-lägena är på för länge, för då riskerar du att batteriet laddas ur när motorn inte är igång.

#### **⚠ VARNING**

- Tryck inte på START-/STOPP-knappen när bilen rullar. Om motorn stannar krävs det mer bremskraft för att bromsa.
- Innan du lämnar bilen ska du se till att parkeringsbromsen är ansatt.
- Sträck inte handen genom ratten för att trycka på START-/STOPP-knappen när bilen är i rörelse.
- Se till att det inte finns något på golvet på förarsidan som kan glida in under pedalerna och hindra att t ex bromspedalen kan trampas ner.

## Starta motorn - Bil med Smart Key

### VARNING

- Vid bilkörning är skor med tunn sula bäst. Undvik att köra med vinterskor och högklackat.
- Rör inte gaspedalen när du startar motorn. Det finns risk att bilen rör sig oväntat.
- Vänta till motorn går på tomgång innan du släpper bromsen.

### \* OBS - Gaspedal med eko-körnings-funktion

Om bilen är utrustad med gaspedal för ekonomikörning blir den trögare när du trampat ner den 80 %. Det är för att du inte ska ge för mycket gas i onödan.

Om du måste gasa på för fullt, t ex för att göra en snabb omkörning, är det bara att trycka ner gaspedalen så mycket som behövs.

### *Bensinmotor*

1. Nyckeln (Smart Key) måste finnas i bilen.
2. Kontrollera att parkeringsbromsen är ansatt.
3. **Manuell växellåda**

Trampa ner kopplingspedalen helt och lägg växeln i neutralläge (N). Håll ner både kopplings- och bromspedalen.

#### **Automatisk växellåda/DCT\***

Växelväljaren ska vara i läge P eller N. Trampa på bromsen.

\* DCT - Dubbelkopplingslåda

4. Tryck på START/STOPP-knappen.
5. Vänta inte på att motorn ska värmas upp innan du ska köra. Starta utan att varva motorn för mycket och undvik till att börja med häftiga accelerationer och motorbromsningar.

### \* OBS

Rör inte gaspedalen i samband med start av motorn, vare sig motorn är varm eller kall.

### *Dieselmotor*

1. Nyckeln (Smart Key) måste finnas i bilen.
2. Kontrollera att parkeringsbromsen är ansatt.
3. **Manuell växellåda**

Trampa ner kopplingspedalen helt och lägg växeln i neutralläge (N). Håll ner både kopplings- och bromspedalen.

#### **Automatisk växellåda/DCT\***

Växelväljaren ska vara i läge P eller N. Trampa på bromsen.

Kontrolllampa för glödning (förvärmning)



W-60

4. Håll START-/STOPP-knappen intryckt tills kontrolllampan för glödning slocknat. Det tar ibland upp till 5 sekunder.
5. Motorn startar när lampan har slocknat.

### \* OBS

Det kan hända att motorn startar om du trycker en andra gång på START-/STOPP-knappen när förvärmningen pågår.

### Viktigt med tanke på turbon

1. Varva inte upp motorn direkt efter start. Om motorn är kall, låt den gå på tomgång några sekunder så att turbon får rätt smörjning.
2. Om bilen körts hårt eller en längre sträcka ska motorn gå på tomgång ca 1 minut innan du stänger av den, för att turbon ska få rätt smörjning.

### VIKTIGT

***Om bilen körts hårt eller en längre sträcka får du inte stänga av motorn direkt utan måste låta den gå på tomgång ca 1 minut för att turbon inte ska skadas.***

- Även om nyckeln (Smart Key) är i bilen får den inte vara för långt från instrumentpanelen om motorn ska startas.
- När tändningen är i ACC- eller ON-läge och någon dörr öppnas så söker systemet efter en Smart Key, som är programmerad för bilen. Om ingen Smart Key finns i bilen kommer ett varningsmeddelande att visas i displayen. Om alla dörrarna är stängda kommer också en varningssignal att ljuda i ca 5 sekunder. Varningsslampan slocknar och varningsljudet upphör när bilen börjar rulla.

### VARNING - Smart Key

**Bilen kan bara startas om nyckeln finns i bilen och inte för långt från instrumentpanelen.**

**Låt inte barn, eller personer som inte förstår sig på hur START-/STOPP-knappen fungerar, röra knappen.**

**⚠ VIKTIGT**

*Om du skulle råka få motorstopp under körning lägg växeln i neutralläge (N). I bilar med automatisk växellåda får du inte föra spaken till P-läget. Tryck sedan på START/STOPP-knappen för att försöka starta motorn.*

**\* OBS - Startproblem?**

- Om batteriet i din Smart Key är svagt eller om den inte fungerar ordentligt, då kan du starta motorn genom att trycka direkt på START-knappen med din Smart Key. När du trycker din Smart Key mot START-knappen ska du ha sidan med öglan för nyckelringen vänd mot dig. Se bilden ovan.

(forts)

(forts)

- Om säkringen till bromsljuset är trasig kan bilen inte startas på normalt sätt. Byt ut den trasiga säkringen. Om det inte är möjligt eller om säkringen går sönder direkt, då kan du starta bilen genom att göra så här: Håll in START-knappen i mer än 10 sekunder när tändningen är ACC-läget.

Motorn kan då startas utan att du trampar på bromspedalen. Men för säkerhetsskull ska du alltid trampa på bromsen när du ska starta motorn.

**⚠ VIKTIGT**

*Håll inte in START-knappen mer än 10 sekunder förutom när säkringen till bromsljuset är trasig.*



### STOPP-/START-SYSTEM (ISG\*)

I bilar som är utrustade med stopp-/start-system sjunker bränsleförbrukningen när bilen körs i tät trafik eftersom motorn stängs av automatiskt varje gång bilen stannar.

Systemet aktiveras varje gång motorn startas.

Vid ca 0° och lägre temperaturer aktiveras inte systemet.

#### \* OBS

När motorn startas automatiskt av systemet kan varningslamporna för ABS, ESC, ESC OFF, EPS och varningslampan för parkeringsbromsen lysa en kort stund.

Det händer om batteriet har dålig laddning och beror inte på fel i systemet.

*\*ISG betyder Idle Stop and Go, d v s Tomgång Stopp och Kör*



#### AutoStop - Motorn stannas automatiskt

1. Sänk farten till under 5 km/tim.
2. Trampa ner kopplingen och lägg växeln i neutralläge.
3. Släpp upp kopplingen helt.



#### AutoStop visas när motorn stannat

#### \* OBS

Bilen måste ha körts i minst 10 km/tim efter senaste AutoStop.



OJD055003

### \* OBS

Om du lossar säkerhetsbältet eller öppnar förardörren (eller motorhuven) när stopp-start-funktionen är aktiverad händer detta:

- Stopp-start-funktionen stängs av och lampan i knappen tänds.

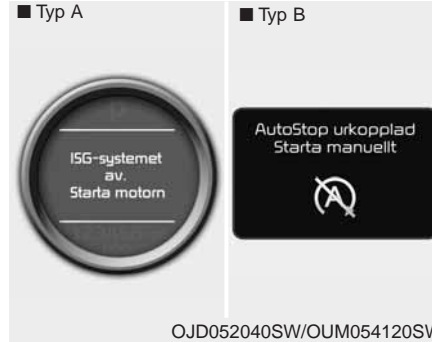

OJD052040SW/OUM054120SW

### AutoStop avstängt. Starta motorn manuellt.

Displayen visar att systemet är avstängt. Du måste starta motorn, den startar inte automatiskt när detta meddelande visas. Det räcker inte med att trampa ner kopplingspedalen.

Anm. Om föraren tillfälligt lossar säkerhetsbältet och/eller öppnar dörren, kommer AutoStart att stängas av. Föraren måste starta motorn.



OJD052041SW/OUM054175SW

### Trampa ner kopplingen för att starta

När motorn stannats av stopp-/start-systemet behöver du bara trampa ner kopplingspedalen för att starta motorn och köra iväg.

### Motorn kan i vissa fall starta automatisk även om föraren inte trampar på kopplingspedalen

*Det sker om luftkonditioneringen är igång och fläkten är inställd på:*

- 4 eller högre med manuellt system.
- 7 eller högre med automatiskt system.

*Och/eller om:*

- Klimatanläggningen varit igång en längre stund.
- Defrosterläge är valt.
- För lågt vakuumtryck i bromssystemet.
- Batteriet är dåligt laddat.
- Bilens hastighet är högre än 5 km/tim.

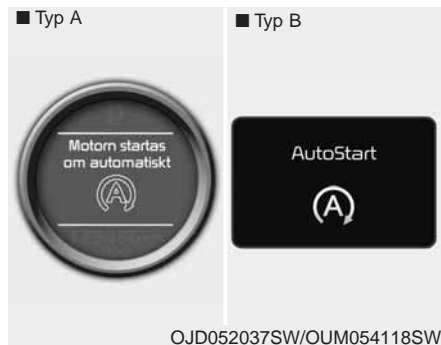

Den gröna symbolen (A) blinkar i 5 sekunder i instrumentpanelen och texten ovan visas i displayen för att informera föraren om att motorn startas automatiskt.

### **Stopp-/start-systemet är aktiverat när:**

- Föraren har spänt fast säkerhetsbältet.
- Förardörren och motorhuven är helt stängd.
- Vakuumtrycket i bromssystemet är tillräckligt högt.
- Batteriet har tillräcklig laddning.
- Yttertemperaturen ligger mellan ca 0° och +35°.
- Motorn har kommit upp i en viss temperatur (för att det inte ska blir onödiga kallstarter).



■ Typ A

■ Typ B



OJD055003/OJD055190SW/OUM054116SW

### AutoStopp avstängt

Om bilens styrsystem stänger av stopp-/startsystemet visas ovanstående och ett streck över symbolen.

Du måste starta motorn om den stannat.

### \* OBS

- Om förutsättningarna för stopp-/startsystemet inte uppfylls, t ex på grund av att batteriet inte är tillräckligt laddat eller att temperaturen är för låg, kommer funktionen att stängas av och lampan i knappen tänds. Lampan i OFF-knappen kommer att lysa och ovanstående text visas i bilar med display.
- Om lampan ofta tänds och meddelandet ofta visas, försök kontrollera vad det beror på.



■ Typ A

■ Typ B



OJD055003/OJD055191SW/OUM054159SW

### Om du vill stänga av systemet

- Om du vill stänga av stopp-/startsystemet, tryck på OFF-knappen. Lampan i knappen tänds och AutoStopp Av visas i displayen.
- Tryck en gång till på knappen för att aktivera systemet.



### Fel i stopp-/start-systemet

Om det uppstår något fel kommer den symbolen ((A)) att först blinka i 5 sekunder och därefter lysa med fast sken. Lampan i OFF-knappen kommer att tändas.

### \* OBS

- Om lampan i knappen inte slocknar när du trycker på den eller om stopp-/start-systemet inte fungerar, då rekommenderar vi att du kontakter en Kia-verkstad så snart som möjligt.
- Om OFF-knappen börjar lysa kan det bero på att batteriet är för dåligt laddat eller att motorn inte är uppvärmd. Genom att köra bilen i ca 80 km/tim i max två timmar med knappen för kupéfläkten på lägsta hastighet laddas batteriet och motortemperaturen stiger.

Om lampan i knappen fortfarande lyser när du gjort enligt ovan, rekommenderar vi att du kontakter en Kia-verkstad så snart som möjligt.

### VARNING

Innan du utför några kontroller eller arbeten i motorrummet ska tändningen vara i läge LOCK eller OFF. Annars kan motorn starta om någon t ex kommer åt kopplingspedalen.

## MANUELL VÄXELLÅDA

### ■ Typ A



⇒ Växelspaken kan flyttas utan att frigöra backspärren (1).

➔ Knappen (1) på spaken måste tryckas uppåt när du ska lägga i backen.

OJD055004

### ■ Typ B



⇒ Växelspaken kan flyttas utan att backspärren (1) lyfts.

➔ Ringen på spaken (1) måste lyftas när du ska lägga i backen.

OJD053058

### Manuell växellåda, funktion

Den manuella växellådan har 6 växlar. Växellägena är markerade på växelspaksknoppen.

Kopplingspedalen ska trampas ner helt vid varje växling.

Om bilen är utrustad med tändnings-/rattlås måste du trampa ner kopplingen för att kunna starta motorn.

När du ska lägga i backen ska bilen stå helt stilla och motorn gå på tomgång. Du ska också låta växelspaken stanna i neutralläget någon sekund innan du trycker in spärrknappen (typ A) eller lyfter ringen (typ B) och lägger i backen (R).

### ⚠ VIKTIGT

- Vid nedväxling till 4:an får spaken inte föras så långt till vänster att 2:an av misstag läggs i. Det kan medföra motorskador om motorn varvas upp för mycket, så att nålen i varvräknaren kommer in i det röda fältet.
- Hoppa över högst en växel vid nedväxling om motorvarvet är 5000 eller högre. I annat fall kan motorn skadas på grund av övervarvning.
- När du växlar mellan 5:an och 6:an eller 6:an och 5:an ska du trycka spaken åt höger, så att du av misstag inte lägger i 3:an eller 4:an. Det kan medföra att motorn övervarvar och att både motor och växellåda skadas.

- Vid sträng kyla kan växlingarna gå lite trögt innan motorn blivit uppvärmd. Det är fullt normalt.
- Om du stannat bilen och det är svårt att lägga i 1:an eller backen, för spaken till neutralläget och släpp upp kopplingen. Trampa sedan ner kopplingen och lägg i önskad växel.

### VIKTIGT

- *Håll aldrig foten på kopplingspedalen mellan växlingstillfällena. Slira inte heller på kopplingen för att hålla bilen stilla i backar.*
- *Vila inte handen på växelspaken under körning. Det kan medföra onödigt slitage på komponenter i växellådan.*
- *För att inte skada kopplingen, genom att slira för mycket på den, starta på 2:ans växel endast när det är halt.*

### VARNING

- **Sätt alltid an parkeringsbromsen och lägg i 1:an (i uppförslut) eller backen (i nedförslut) när du lämnar bilen.**
- **Om bilen är utrustad med manuell växellåda, ska kopplingen trampas ned när motorn startas. Växeln ska vara i neutralläge.**

### *Kopplingen*

Kopplingspedalen ska alltid trampas ner helt vid varje växlingstillfälle. Släpp upp den långsamt vid start. Vila aldrig foten på kopplingspedalen mellan växlingstillfällena det medför onödigt slitage. Slira inte heller på kopplingen för att hålla bilen stilla i backar. Trampa på fotbromsen eller använd parkeringsbromsen. Pumpa aldrig snabbt på kopplingspedalen.

### VIKTIGT

*Kopplingspedalen ska alltid tryckas ner helt i samband med start och växlingar. I annat fall kan kopplingen skadas och/eller missljud uppstå.*

### Nedväxling

Växla alltid ned innan motorvarvet är för lågt så att du riskerar motorstopp. Bilen kan också accelerera snabbare om varvtalet inte är för lågt.

Växla alltid ned vid körning i branta nedförslut för att utnyttja motorbromsen. Då minskar slitaget på bromsarna och de riskerar inte att överhettas.

### God körteknik

- Växla aldrig till neutralläget när bilen t ex rullar nedför en backe.
- Bromsa inte konstant i långa, branta nedförbackar. Det kan medföra överhettning av bromsarna, snabb förslitning av bromsbeläggen och förlängd bromssträcka. Växla ner och motorbromsa.
- Sänk farten före nedväxlingar för att undvika att motorn övervarvas och skadas.
- Sänk farten om det är blåsigt.
- Se till att bilen står helt stilla när backen ska läggas i. Annars kan växellådan skadas. Lagg i backen genom att först föra spaken till neutralläget och vänta ca 3 sekunder innan backen läggs i.
- Kör extra försiktigt när det är halt. Bromsa mjukt och växla utan att det uppstår ryck, accelerera långsamt samt undvik tvära svängar för att undvika att få sladd.



### VARNING

- **Alla i bilen måste använda bilbälte när bilen är i rörelse. Barn måste sitta i speciell barnsäkerhetsutrustning.**
- **Undvik hög hastighet i kurvor.**
- **Gör inga häftiga girar eller filbyten.**
- **Anpassa farten efter rådande trafik- och vägförhållanden.**
- **Håll bilen på vägen så att inte hjulen skär ner på sidan av vägbanan.**
- **Om du skulle råka köra av vägen, vrid försiktigt på ratten för att komma upp på vägen igen utan att få sladd.**
- **Följ gällande hastighetsbestämmer.**

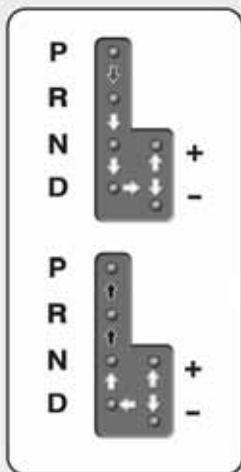

## AUTOMATISK VÄXELLÅDA



-  Trampa på bromsen och tryck in spärrknappen på spaken, när du ska föra den som den randiga pilen visar.
-  Tryck in spärrknappen när du ska flytta spaken.
-  Spaken kan röras fritt mellan växellägena som de vita pilarna visar.

### Körning med automatisk växellåda

Den mjukt växlande automatiska växellådan är 6-stegad. Den kan även växlas manuellt/sekventiellt.

Se information om "Manuella växlingar".

### \* OBS

Om batteriet varit bortkopplat kan det hända att de första fem växlingarna blir ryckiga. Det är normalt och justeras efter några växlingscykler av styrenheten för växellådan eller kontrollenheten för motorn.

### VARNING - Automatisk växellåda

- Kontrollera att det är fritt framför alternativt bakom bilen innan du väljer en växel och ska köra.
- Sätt alltid an parkeringsbromsen först och lägg sedan i P-läget när du ska lämna bilen. Stanna därefter motorn.
- Gör inga ryckiga nedväxlingar när det är halt. Det kan medföra att bilen sladdar.

OJD052005

**⚠ VIKTIGT**

*I bilar med automatisk växellåda kan nyckeln tas ur tändningslåset oavsett läget för växelväljarspaken. För säkerhets skull ska du endast ta nyckeln ur låset när växelväljaren är i P-läget.*

**⚠ VIKTIGT**

- Gasa och bromsa aldrig samtidigt när växelväljarspaken är i läge D eller R, växellådan kan skadas.
- Vid ett tillfälligt stopp i uppförbackar, håll inte bilen stilla med gasen. Trampa på bromsen.
- Motorn får inte ha högre varv än tomgång när spaken förs mellan de olika växellägena.

**Växellägena**

När tändningen är i läge ON visas aktuellt växelläge i displayen framför föraren.

**P - Parkeringsläge**

Drivhjulen/framhjulen är låsta. Bilen måste stå stilla när spaken förs till P-läget.

**⚠ VARNING**

- Växla aldrig till P-läget om bilen inte står stilla. Bilen tvärbromsas och växellådan kan skadas allvarligt.
- P-läget ersätter inte parkeringsbromsen, som bör sättas an innan du lägger i P-läget.
- Sätt alltid an parkeringsbromsen, lägg i P-läget och ta ur nyckeln när du lämnar bilen.
- Lämna inte barn ensamma i bilen.

**⚠ VIKTIGT**

*Bilen måste stå helt stilla när spaken förs till P-läget annars kan växellådan skadas.*

**R - Backen**

Håll foten på bromspedalen när spaken förs till R-läget.

**⚠ VIKTIGT**

*Bilen måste stå helt stilla när spaken förs till och från R-läget annars kan växellådan skadas. Undantag kan göras när du ska "gunga" loss bilen om du kört fast. Se anvisningar längre fram i detta kapitel.*

**N - Neutralläge**

Växellådan är frikopplad från hjulen. Om bilen inte bromsas kan den rulla om marken lutar.

**⚠ VARNING**

Låt aldrig bilen rulla med växellådan i neutralläget (N).

### - Parkera med växelväljaren i läget N (friläge)

Gör på följande sätt när du parkerar och vill att bilen ska kunna skjutas.

1. När du har parkerat bilen trycker du ned bromspedalen och flyttar växelväljaren till läget [P] (parkering) när tändningen står på läget [ON] eller motorn är igång.
2. Lossa parkeringsbromsen om den är åtdragen.
  - Om bilen är utrustad med EPB (elektronisk parkeringsbroms) lossar du parkeringsbromsen genom att trycka ned bromspedalen när tändningen står på läget [ON] eller motorn är igång. Om funktionen [AUTO HOLD] används under körning (om [AUTO HOLD]-indikatorn lyser på instrumentpanelen) trycker du på [AUTO HOLD]-knappen för att stänga av [AUTO HOLD]-funktionen.
3. Vrid tändningen till [OFF] samtidigt som du håller bromspedalen nedtryckt.
  - Om bilen är utrustad med Smart Key (smartnyckel) kan tändningen ställas i läget [OFF] endast när växelväljaren står i läget [P].

4. Ställ växelväljaren på läget [N] (friläge) medan du håller bromspedalen nedtryckt och trycker på knappen [SHIFT LOCK RELEASE] eller trycker in ett verktyg (t.ex. en spårskruvmejsel) i hålet för [SHIFT LOCK RELEASE]. Efter detta går det att skjuta bilen.

### VIKTIGT

- **Av säkerhetsskäl ska du alltid parkera bilen i läget [P] (parkering) och med åtdragen parkeringsbroms, i det fall du inte måste parkera i friläge.**
  - **Kontrollera först att underlaget är plant och slätt innan du parkerar i läget [N] (friläge). Parkera inte i läget [N] när underlaget sluttar.**
- Lämna du bilen parkerad i läget [N] kan den komma i rullning och orsaka allvarliga material- och personskador.**

(forts)

(forts)

- **Den elektroniska bromsen går inte att släppa efter att tändningen har stängts av.**
- **Om tändningen har ställts i läget [OFF] och [AUTO HOLD]-funktionen används under körning aktiveras den elektroniska parkeringsbromsen automatiskt i bilar med EPB (elektronisk parkeringsbroms). [AUTO HOLD]-funktionen måste därför stängas av innan tändningen stängs av.**

### D - Körläge

Detta är det vanliga växelläget för körning framåt. Växellådan väljer automatiskt rätt växel beroende på hastighet och belastning.

### \* OBS

- **Bilen måste stå stilla när du för spaken till D-läget.**
- **Det är fullt normalt att det hörs ett klickljud när gaspedalen trycks ned förbi "kick down"-funktionen.**



### Manuella växlingar - Sportläge

När växelväljaren är i D-läget kan föraren när som helst välja att föra spaken till det högra spåret i växlingskulissen. Då kan upp- och nedväxlingar göras manuellt.

I sportläget kan du växla manuellt/sekventiellt. D v s du kan växla upp och ner stegvis en växel åt gången. Till skillnad mot växlingar med manuell växellåda kan du vid uppväxlingar hålla gaspedalen nere när du växlar upp.

Uppväxling (+) : För spaken framåt för närmast högre växel.

Nedväxling (-) : För spaken bakåt för närmast lägre växel.

### \* OBS - Manuella växlingar

- Om du väljer att växla manuellt måste se till att inte övervarva motorn. Växla upp innan varvräknarnålen kommer in i den röda markeringen.
- Nedväxlingar sker automatiskt om föraren inte växlar när bilens hastighet sjunker och motorvarvet är för lågt för vald växel. När bilen stannar väljs 1:an automatiskt.
- I det manuella läget måste föraren växla upp när nålen i varvräknaren närmar sig den röda zonen.
- Ingen växling sker om föraren försöker göra en växling som skulle kunna skada växellådan eller motorn.
- Vid start på halt underlag, tryck spaken framåt för att välja 2:an att starta på för att undvika hjulspinn.

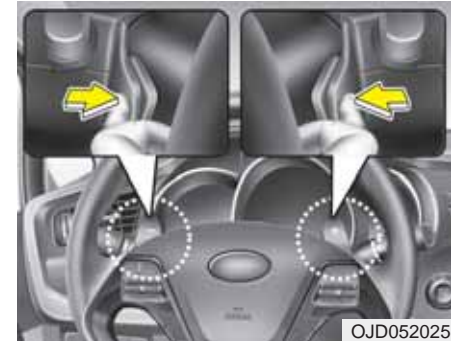

### Växlingspaddlar

Med paddlarna bakom ratten kan du växla manuellt.

### Manuella växlingar med växelväljarspaken i D-läget

Växling med paddlarna kan ske om hastigheten är högre än 10 km/tim.

Dra den ena av paddlarna mot ratten för att växla upp eller ner en gång, då ställs växlingarna om från automatiska till manuella.

Om hastigheten är lägre än 10 km/tim och om du trampar på gaspedalen mer än 5 sekunder eller om du flyttar växelväljarspaken från D-läget till Sportläget och tillbaka till D-läget kommer bilen att växlas automatiskt.

### Manuella växlingar i Sportläget

Höger paddel för att växla upp och vänster paddel för att växla ner.

### \* OBS

Om du drar i bägge paddlarna samtidigt sker ingen växling.

### Vissa modeller har en säkerhetsspärr i den automatiska växellådan

Av säkerhetsskäl är den automatiska växellådan utrustad med en spärr som gör att det inte går att föra växelväljarspaken från P-läget utan att trampa på bromsen.

1. Trampa på bromsen.
2. Flytta spaken.

Om du trampar på bromsen upprepade gånger när spaken är i P-läget hörs ett skrammelljud. Det är normalt.

### VARNING

**Trampa på bromsen innan spaken förs från P-läget annars kan bilen röra på sig.**



### Upphäv säkerhetsspärren

Om det inte går att föra spaken från P eller N till R när du trampar på bromspedalen, håll foten kvar på bromsen och gör så här:

1. Tryck på frigörningsmekanismen till växelförarspärren.
2. Flytta växelspaken
3. Vi rekommenderar att du vänder dig till en Kia-verkstad för att få säkerhetsspärren kontrollerad.

## Allmänna tips för körning med automatisk växellåda

- Växelväljaren får bara flyttas från P eller N när motorn går på tomgång.
- Lägg aldrig i P-läget när bilen rullar.
- Bilen ska stå helt stilla när du lägger i backen (R) eller (D).
- Låt aldrig bilen rulla utför en backe med växellådan i neutralläget.
- Växla ner i utförsbackar och utnyttja motorbromsen för att undvika att bromsarna överhettas.
- Om du valt att växla manuellt, sänk farten vid nedväxling, så att du får i den lägre växeln.
- Sätt alltid an parkeringsbromsen när bilen parkeras och växelväljaren är i läge P.
- Kör extra försiktigt när det är halt. Bromsa mjukt och accelerera långsamt samt undvik tvära svängar för att undvika att få sladd.
- Kör mjukt utan häftiga accelerationer och inbromsningar så uppnår du bästa bränsleekonomi.

### VARNING

- Alla i bilen måste använda bilbälte när bilen är i rörelse. Barn måste sitta i speciell barnsäkerhetsutrustning.
- Undvik hög hastighet i kurvor.
- Gör inga häftiga girar eller filbyten.
- Anpassa farten efter rådande trafik och vägförhållanden.
- Håll bilen på vägen så att inte hjulen skär ner på sidan av vägbanan.
- Om du skulle råka köra av vägen, vrid försiktigt på ratten för att komma upp på vägen igen utan att få sladd.
- Följ gällande hastighetsbestäm-  
melser.

### VARNING

Om du kört fast i snö, lera eller sand kan du försöka "gunga" loss bilen. Gör så här:

Vrid ratten lite åt båda hållen. Flytta sedan spaken mellan D och R och gasa så att bilen kommer i gungning utan alltför mycket hjulspinn. Se till att ingen står i vägen för bilen om den plötsligt kommer loss.

Om du inte kommer loss efter några försök, se till att du får bogserhjälp.

#### *Start i backe*

#### **Automatisk växellåda och dubbelkopplingslåda**

Trampa på fotbromsen och för spaken till D-läget. Frigör parkeringsbromsen och trampa försiktigt på gaspedalen samtidigt som du släpper upp bromspedalen långsamt.

## DUBBELKOPPLINGSLÅDA (DCT)

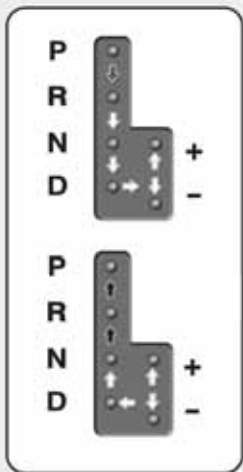

Trampa på bromsen och tryck in spärrknappen på spaken, när du ska föra den som den randiga pilen visar.



Tryck in spärrknappen när du ska flytta spaken.



Spaken kan röras fritt mellan växellägena som de vita pilarna visar.

### Dubbelkopplingslåda

Bilen kan vara utrustad med en dubbelkopplingslåda med 6 eller 7 steg.

Med växelväljarspaken i D-läget väljer växellådan automatiskt rätt växel beroende på hastighet och belastning.

### **⚠ VARNING**

För att undvika trafikskador:

- Kontrollera att det är fritt runt bilen innan du lägger i D- eller R-läget för att köra.
- Innan du lämnar bilen, för växelväljarspaken till P-läget och sätt an parkeringsbromsen. Slå av tändningen (LOCK//OFF). Då kan du vara säker på att bilen inte kommer i rullning.
- Gör inga häftiga nedväxlingar om det är halt. Då riskerar du att få sladd.

OJD052005

- Dubbelkopplingslådan är i princip en manuell växellåda, som med en elektronisk styrenhet växlar automatiskt. Till skillnad mot en konventionell automatisk växellåda märks växlingarna på ett lite annorlunda sätt, både ljudmässigt och i växlingsmomenten.
  - Den växlar dock lika smidigt som en konventionell automatisk växellåda när spaken är i D-läget.
  - Dubbelkopplingslådan har kopplingslameller till skillnad mot den automatiska växellådan som har en momentomvandlare som griper in vid växlingarna.
- När motorn överför kraften via kopplingarna får man en mer direkt känsla jämfört hur kraften överförs från motorn via en konventionell automatisk växellåda med momentomvandlare. Det är mest märkbart från stillstående och i låg hastighet.
- Tack vare kopplingarna sker växlingarna snabbare och därmed accelererar bilen snabbare. Däremot kan den vara något långsammare i startögonblicket än en automatisk växellåda.

(forts)

(forts)

- Nedväxling sker blixtsnabbt om du trampar på gasen för t ex en omkörning.
- Till skillnad mot en automatisk växellåda har du en lika effektiv motorbroms, som med en manuell växellåda, när du släpper upp gaspedalen.
- I branta nedförsbackar kan du välja att växla manuellt (Sport-läget), t ex med paddlarna på ratten, för att växla ner och få en mycket effektiv motorbroms.
- När du slår på eller stänger av tändningen kan det höras ett klickljud från växellådan, som gör ett självtst. Det är normalt för en dubbelkopplingslåda.

**VIKTIGT**

- **Om du stannar upp i en uppförsbacke, trampa på bromsen eller använd parkeringsbromsen för att hindra bilen att rulla baklänges. Om du håller bilen genom att parera med gasen riskerar du att växellådan överhettas och skadas.**  
**Om den situationen inträffar får du meddelandet "Brant lutning! Bromsa!" i displayen.**

(forts)



(forts)

- Om kopplingarna överhettas genom att du hållit bilen stilla i en uppförsläge kommer displayen att blinka och bilen skakar.

Om en sådan situation uppstår kommer kopplingarna inte att fungera förrän de svalnat till normal temperatur. Parkera därför bilen på en trafiksäker plats. Lägga i P-läget och håll bromspedalen nedtryckt i några minuter.

- Om du får en varning i displayen, trampa på bromsen.
- Om du inte följer ovanstående anvisningar kan växellådan skadas.
- Om varningen i displayen fortsätter att blinka, rekommenderar vi att du för säkerhet skull kontaktar en Kia-verkstad.

(forts)

(forts)

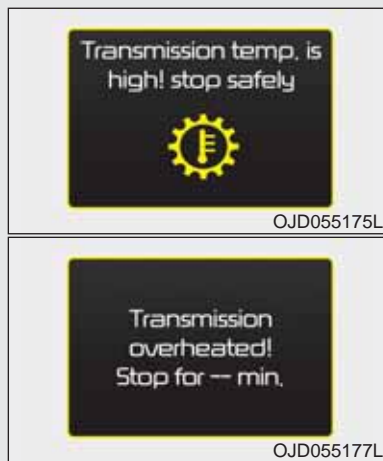

- Om du gör många upprepade starter i en brant uppförsläge finns det risk för att växellådan och kopplingarna överhettas. Om det sker aktiveras ett skyddsläge. Växlingsindikatorn börjar blinka, ett varningsljud hörs samt ett varningsmeddelande visas i displayen: "Hög temperatur i växellådan! Stanna säkert".

(forts)

(forts)

När meddelandet visas kommer växlingarna inte att fungera som de ska.

Om du inte följer anvisningarna i displayen kan problemen förvärras. Du måste stanna bilen och hålla bromspedalen nedtryckt i några minuter innan du kan börja köra igen.

- Typiskt för en dubbelkopplingslåda är att växlingarna märks tydligare än med en konventionell automatisk växellåda.
- Om växellådan är överhettad kan växlingskaraktäristiken förändras och ett meddelande kan visas i displayen om "kick down-funktionen" används frekvent.
- Du kan inte använda "kick down-funktionen" för att återställa växellådans normala växlingsmönster. Stanna bilen på en trafiksäker plats och följ anvisningarna i displayen.

(forts)

(forts)

- När bilen är ny, under en inkörningsperiod på ca 150 mil, kan accelerationen i låg hastighet ibland kännas lite ojämn. Men det sker successivt en förbättring.
- Bilen måste stå helt stilla när du ska föra växelväljarspaken till D- eller R-läget.
- För aldrig spaken till N-läget under körning.

När tändningen är på (ON) visas aktuellt växelläge i instrumentpanelen.

#### P - Parkeringsläge

Drivhjulen/framhjulen är låsta. Bilen måste stå stilla när spaken förs till Pläget.

För att kunna flytta spaken från P-läget måste du trampa på bromsen. Rör inte gaspedalen.

Spaken ska vara i P-läget när du stänger av motorn.

#### VARNING

- Växla aldrig till P-läget om bilen inte står stilla. Bilen tvärbromsas och växellådan kan skadas allvarligt.
- När du stannat, lägg i P-läget och sätt an parkeringsbromsen innan stänger av motorn.
- Sätt alltid an parkeringsbromsen, lägg i P-läget och ta med din nyckel/Smart Key när du lämnar bilen.

#### R - Backen

Håll foten på bromspedalen när spaken förs till R-läget.

#### VIKTIGT

**Bilen måste stå helt stilla när spaken förs till och från R-läget, annars kan växellådan skadas.**

#### N - Neutralläge

Växellådan är frikopplad från hjulen. Om bilen inte bromsas kan den rulla om marken lutar. Om motorn stannar under körning, lägg i N-läget och försök starta. Om du lämnar bilen ska du alltid lägga i P-läget.

Håll alltid foten på bromsen när du flyttar spaken från och till N-läget.

#### VARNING

**Trampa hårt på bromsen när du ska föra spaken från N till R eller D.**

**Motorn ska gå på tomgång när du flyttar spaken, annars riskerar du att bilen rycker igång och att du tappar kontrollen över den.**

#### VARNING

**Låt aldrig bilen rulla med växellådan i neutralläget (N).**

### - Parkera med växelväljaren i läget N (friläge)

Gör på följande sätt när du parkerar och vill att bilen ska kunna skjutas.

1. När du har parkerat bilen trycker du ned bromspedalen och flyttar växelväljaren till läget [P] (parkering) när tändningen står på läget [ON] eller motorn är igång.
2. Lossa parkeringsbromsen om den är åtdragen.
  - Om bilen är utrustad med EPB (elektronisk parkeringsbroms) lossar du parkeringsbromsen genom att trycka ned bromspedalen när tändningen står på läget [ON] eller motorn är igång. Om funktionen [AUTO HOLD] används under körning (om [AUTO HOLD]-indikatorn lyser på instrumentpanelen) trycker du på [AUTO HOLD]-knappen för att stänga av [AUTO HOLD]-funktionen.
3. Vrid tändningen till [OFF] samtidigt som du håller bromspedalen nedtryckt.
  - Om bilen är utrustad med Smart Key (smartnyckel) kan tändningen ställas i läget [OFF] endast när växelväljaren står i läget [P].

4. Ställ växelväljaren på läget [N] (friläge) medan du håller bromspedalen nedtryckt och trycker på knappen [SHIFT LOCK RELEASE] eller trycker in ett verktyg (t.ex. en spårskruvmejsel) i hålet för [SHIFT LOCK RELEASE]. Efter detta går det att skjuta bilen.

### VIKTIGT

- **Av säkerhetsskäl ska du alltid parkera bilen i läget [P] (parkering) och med åtdragen parkeringsbroms, i det fall du inte måste parkera i friläge.**
  - **Kontrollera först att underlaget är plant och slätt innan du parkerar i läget [N] (friläge). Parkera inte i läget [N] när underlaget sluttar.**
- Lämna du bilen parkerad i läget [N] kan den komma i rullning och orsaka allvarliga material- och personskador.**

(forts)

(forts)

- **Den elektroniska bromsen går inte att släppa efter att tändningen har stängts av.**
- **Om tändningen har ställts i läget [OFF] och [AUTO HOLD]-funktionen används under körning aktiveras den elektroniska parkeringsbromsen automatiskt i bilar med EPB (elektronisk parkeringsbroms). [AUTO HOLD]-funktionen måste därför stängas av innan tändningen stängs av.**

### D - Körläge

Detta är det vanliga växelläget för körning framåt. Växellådan väljer automatiskt rätt växel beroende på hastighet och belastning, för att uppnå bästa bränsleekonomi.

Om bilen måste accelerera snabbt vid en omkörning, trampa ner gasen så sker automatiskt nedväxling.



### Manuella växlingar - Sportläge

När växelväljaren är i D-läget kan föraren när som helst välja att föra spaken till det högra spåret i växlingskulissen. Då kan upp- och nedväxlingar göras manuellt.

I sportläget kan du växla manuellt/sekventiellt. D v s du kan växla upp och ner stegvis en växel åt gången.

Uppväxling (+) : För spaken framåt för närmast högre växel.

Nedväxling (-) : För spaken bakåt för närmast lägre växel.

### \* OBS

- Du kan inte lägga i backen (R) eller P-läget när du valt sportläget.
- Om du inte växlar ner när farten sjunker, sker nedväxling automatiskt och när bilen stannar läggs 1:ans växel i.
- Om du varvar för mycket på en växel, så att varvräknarnålen närmar sig den röda zonen, sker automatiskt uppväxling.
- Om du försöker göra en upp- eller nedväxling vid fel motorvarvtal, kommer ingen växling att ske. Håll alltid ett öga på varvräknaren och växla vid rätt tillfälle samt välj rätt växel med tanke på trafiksituationen.

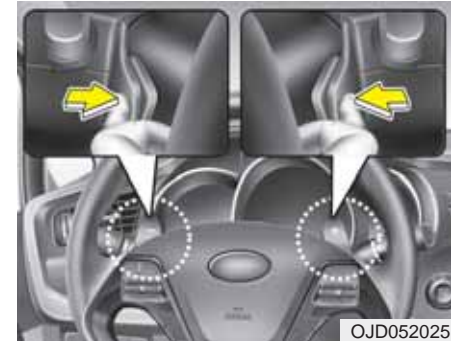

### Växlingspaddlar

Med paddlarna på ratten kan du växla manuellt.

### Växling med paddlarna när växelväljarspaken är i D-läget

Hastigheten måste vara lägst 10 km/tim. Växla upp: Dra höger paddel (+) mot ratten.

Växla ner: Dra vänster paddel (-) mot ratten.

Om farten är lägre än 10 km/tim och du håller foten på gaspedalen i mer än 5 sekunder eller om du för spaken till vänster till sportläget och sedan tillbaka från sportläget till D-läget, då kommer växlingarna att ske automatiskt.

### Manuella växlingar i Sportläget

Höger paddel för att växla upp och vänster paddel för att växla ner.

### \* OBS

Om du drar i bägge paddlarna samtidigt sker ingen växling.

### Vissa modeller har en säkerhetsspärr i den automatiska växellådan

Av säkerhetsskäl är den automatiska växellådan utrustad med en spärr som gör att det inte går att föra växelväljarspaken från P-läget utan att trampa på bromsen.

1. Trampa på bromsen.
2. Flytta spaken.

Om du trampar på bromsen upprepade gånger när spaken är i P-läget hörs ett skrammelljud. Det är normalt.

### VARNING

**Trampa på bromsen innan spaken förs från P-läget annars kan bilen röra på sig.**



OJD052007

### Upphäv säkerhetsspärren

Om det inte går att föra spaken från P eller N till R när du trampar på bromspedalen, håll foten kvar på bromsen och gör så här:

1. Tryck på frigörningsmekanismen till växelförarspärren.
2. Flytta växelspaken
3. Vi rekommenderar att du vänder dig till en Kia-verkstad för att få säkerhetsspärren kontrollerad.

## Allmänna tips för körning med automatisk växellåda

- Växelväljaren får bara flyttas från P eller N när motorn går på tomgång.
- Lägg aldrig i P-läget när bilen rullar.
- Bilen ska stå stilla när du ska lägga i D- eller R-läget.
- Låt aldrig bilen rulla med i en backe med neutralläget (N). Det kan vara farligt.
- Håll inte bromsen nedtryckt under en längre tid i en nedförsbacke. Bromsarna kan bli överhettade. Välj istället att växla mer och använda motorbromsen.
- Om du valt att växla manuellt, sänk farten vid nedväxling, så att du får i den lägre växeln.

- När bilen parkeras ska du alltid sätta an parkeringsbromsen, inte bara föra växelväljarspaken till P-läget.
- Kör extra försiktigt när det är halt. Bromsa mjukt och accelerera långsamt samt undvik tvära svängar för att undvika att få sladd.
- Kör mjukt utan häftiga accelerationer och inbromsningar så uppnår du bästa bränsleekonomi.

### VARNING

- **Alla i bilen måste använda bilbälte när bilen är i rörelse. Barn måste sitta i speciell barnsäkerhetsutrustning.**
- **Undvik hög hastighet i kurvor.**
- **Gör inga häftiga girar eller filbyten.**
- **Anpassa farten efter rådande trafik och vägförhållanden.**
- **Håll bilen på vägen så att inte hjulen skär ner på sidan av vägbanan.**
- **Om du skulle råka köra av vägen, vrid försiktigt på ratten för att komma upp på vägen igen utan att få sladd.**
- **Följ gällande hastighetsbestäm-  
melser.**

### **VARNING**

Om du kört fast i snö, lera eller sand kan du försöka "gunga" loss bilen. Gör så här:

Koppla bort antispinnsystemet (ESC). Information finns längre fram i det här kapitlet.

Vrid ratten lite åt båda hållen. Flytta sedan spaken mellan D och R och gasa så att bilen kommer i gungning utan alltför mycket hjulspinn. Se till att ingen står i vägen för bilen om den plötsligt kommer loss.

Om du inte kommer loss efter några försök, se till att du får bogserhjälp.

### ***Start i backe***

Trampa på fotbromsen och för spaken till D-läget. Frigör parkeringsbromsen och trampa försiktigt på gaspedalen samtidigt som du släpper upp bromspedalen långsamt.

## ECO-KÖRNINGSSYSTEM



OJD055008

### "Aktive ECO"

Systemet medverkar till ekonomisk körning genom övervakning av motorn och växellådan.

- När ECO-knappen är intryckt och systemet aktiverat lyser den gröna lampan.
- Systemet kopplas inte bort när du stänger av motorn. Du måste själv stänga av det.
- Om du stängt av systemet kommer det att aktiveras automatiskt nästa gång du startar motorn.

### När ECO-körningssystemet är aktiverat:

- Motorljudet kan bli högre.
- Farten kan sjunka något.
- Luftkonditioneringen kan påverkas.

### Begränsningar i ECO-systemet

I följande fall har systemet begränsad effekt:

- Innan kylvätskan blivit varm.
- Vid körning i uppförsbackar eftersom det då krävs mer kraft från motorn.
- Om du valt att köra med Sport-läget.
- När du gasar kraftigt vid t ex en omkörning.



### BROMSSYSTEMET

#### Bilen har bromsservo och självjusterande bromsar

Om servoeffekten försvinner p g a att motorn stannar eller beroende på något fel krävs det mer kraft för att bromsa bilen. Räkna därför med att bromssträckan förlängs.

När motorn inte är igång avtar servoeffekten stegvis varje gång bromspedalen trycks ner.

#### **VARNING**

- **Vila inte en fot på bromspedalen under körning. Det medför överhettning av bromsarna, snabb förslitning av bromsbeläggen och förlängd bromssträcka.**
- **Växla ner i utförsbackar och utnyttja motorbromsen för att undvika att bromsarna överhettas.**
- **Om det kommer vatten på bromsskivorna försämras bromsverkan och bilen kan dra snett vid inbromsning. Om du kört genom vatten, bromsa lätt så att bromsskivorna blir torra och kan fungera normalt.**

#### *Om du råkar ut för bromsbortfall*

Om fotbromsen inte fungerar går det att få stopp på bilen med parkeringsbromsen. Men tänk på att den verkar endast på bakhjulen. Det medför att bromssträckan blir lång.

#### **VARNING - Parkeringsbromsen**

**Nödbromsa försiktigt med parkeringsbromsen annars kan bilen få sladd.**

**Varningsljud för slitna bromsbelägg**

När bromsbeläggen är nedslitna och behöver bytas hörs en gnislande ljud när bilen bromsas.

Under vissa förhållanden kan ljudet uppstå tillfälligt även om beläggen inte är slitna. Det är normalt.

**⚠ VIKTIGT**

- Undvik dyra reparationer genom att byta bromsbeläggen innan de är helt nedslitna.
- Byte av bromsbelägg ska alltid göras samtidigt på bägge fram- alternativt bakhjulen.

**⚠ VARNING**

Varningsljudet innebär att bromsbeläggen måste bytas. Om du kör för länge med de slitna beläggen kan bromsarna sluta fungera.



OJD052010

**Bil med mekanisk parkeringsbroms**

Trampa på bromsen när du sätter an parkeringsbromsen. Dra spaken uppåt utan att trycka in spärrknappen. Om du parkerar i en backe, lägg i backen i nedförsbacke och 1:an i uppförsbacke alternativt P-läget för bil med automatisk växellåda.

**⚠ VIKTIGT**

- Kör aldrig med parkeringsbromsen ansatt. Det medför kraftigt slitage på både bromsbeläggen och bromsskivorna.
- Bromsa aldrig med parkeringsbromsen under körning, såvida det inte är en nödsituation. Det kan vara svårt att kontrollera bilen eftersom endast bakhjulen bromsas.

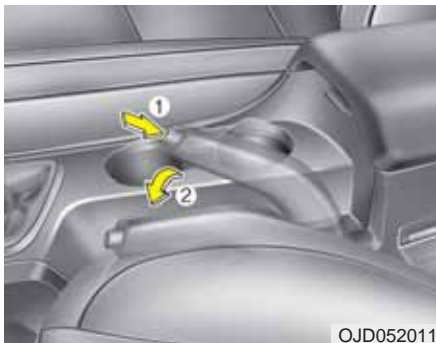

OJD052011

### **Frigör parkeringsbromsen**

Håll ned bromspedalen när du ska frigöra parkeringsbromsen. Lyft sedan spaken en aning och tryck in spärrknappen (1). Sänk ner spaken helt (2).

### **⚠ VARNING**

- Sätt alltid an parkeringsbromsen när bilen parkeras. Lägg också i 1:an om bilen står i en uppför-backe eller backen om det lutar utför (P-läget i bilar med automatisk växellåda).
- Se till att parkeringsbromsen inte frigörs av misstag av t ex barn i bilen.
- Sätt alltid an parkeringsbromsen när bilen parkeras, så att den inte kommer i rullning.



WK-23

Kontrollera att bromsvarningslampan tänds när med tändningen i läge ON och innan motorn startas.

Lampan lyser när parkeringsbromsen är ansatt och tändningen är i läge ON eller START.

Om bromsvarningslampan fortsätter att lysa när parkeringsbromsen är helt frigjord och motorn är igång kan det ha uppstått ett fel i bromssystemet som omgående måste åtgärdas.

Undvik i så fall att köra bilen. Du kan eventuellt köra försiktigt till en verkstad. Vi rekommenderar att du vänder dig till en Kia-verkstad så snart som möjligt.

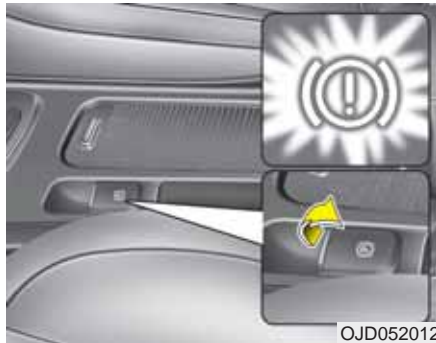

### Elektrisk parkeringsbroms - EPB

Sätt an parkeringsbromsen:

1. Dra P-knappen mot dig.
2. Kontrollera att varningslampan tänds.

### \* OBS

Om bilen står i en brant backe eller om du har släp efter bilen och den inte står stilla, gör så här:

1. Sätt an den elektriska parkeringsbromsen.
2. Håll upp knappen i mer än 3 sekunder.

### ⚠ VIKTIGT

**Sätt aldrig an parkeringsbromsen när bilen rullar, utom i en nödsituation. Systemet kan skadas och du riskerar att bilen sladdar.**

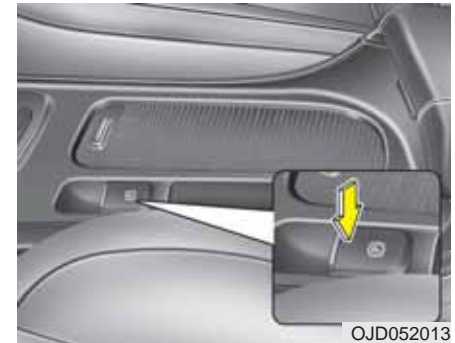

### Frigör parkeringsbromsen:

- Tändningen ska vara i läge ON.
- Trampa på bromspedalen.
- Tryck på P-knappen.
- Kontrollera att bromsvarningslampan slocknar.

### Frigör parkeringsbromsen automatiskt:

- Bil med manuell växellåda
  1. Starta motorn.
  2. Ta på säkerhetsbältet (förare).
  3. Kontrollera att förardörren, motorhuvuven och bakluckan har stängts.
  4. Trampa ner kopplingspedalen och lägg i en växel.
  5. Släpp upp kopplingen och gasa samtidigt.
- Bil med automatisk växellåda
  1. Starta motorn.
  2. Ta på säkerhetsbältet (förare)
  3. Kontrollera att förardörren, motorhuvuven och bakluckan har stängts.
  4. Välj körläge D eller R.
- Om växelväljarspaken är i P-läget: Starta motorn och trampa på bromspedalen samt lägg i något av lägena R eller D.
- Om växelväljarspaken är i N-läget: Starta motorn och trampa på bromspedalen samt lägg i något av lägena R eller D.

Kontrollera att bromsvarningslampan slocknar.

### \* OBS

- Du kan sätta an parkeringsbromsen med tändningen i läge OFF, men inte frigöra den.
- Om du står i en backe bör du trampa på bromsen och frigöra parkeringsbromsen manuellt.

### \* OBS - Manuell växellåda

Om bilen drar släp kan den rulla bakåt vid start i backe eller sluttning. För att förhindra detta, följ instruktionerna nedan.

1. Tryck ned kopplingen och välj växel.
2. Dra och håll kvar knappen för den elektroniska handbromsen.
3. Ge grundgas och släpp försiktigt upp kopplingen.
4. När du känner att motorn börjar få tillräckligt med dragkraft, släpp knappen till handbromsen.

Gör inte som ovan på plan väg, bilen kan plötsligt röra sig framåt.



### VIKTIGT

- *Om bromsvarningslampan lyser när parkeringsbromsen är frigjord, rekommenderar vi att du vänder dig till en Kia-verkstad för kontroll.*
- *Kör aldrig bilen med parkeringsbromsen ansatt. Bromsskivorna och bromsbeläggen slits ut snabbt.*

Den elektriska parkeringsbromsen (EPB) kan frigöras automatiskt:

- Vid överhettning.
- Om andra system påverkas.



### Frigör parkeringsbromsen

- Om du försöker köra iväg när parkeringsbromsen är ansatt och om den inte frigörs automatiskt hörs ett varningsljud och ett varningsmeddelande visas i displayen.
- Om föraren inte spänt fast säkerhetsbältet och motorhuven eller bakluckan är öppen hörs ett varningsljud och ovanstående meddelande visas. Du måste frigöra parkeringsbromsen.
- Om det är något problem med bilen kan ett varningsljud höras och ett varningsmeddelande kan visas.

Om något av ovanstående inträffar, trampa på bromsen och frigör parkeringsbromsen genom att trycka på P-knappen.

### ⚠ VARNING

- För att bilen inte ska rulla iväg när du parkerat den, sätt alltid an parkeringsbromsen och lägg i P-läget.
- Se till att ingen som är ovan vid bilen av misstag frigör parkeringsbromsen.

### ⚠ VIKTIGT

- *Det är normalt att det hörs ett klickljud när du sätter an och frigör parkeringsbromsen.*
- *Om du lämnar bilen till t ex en parkeringsvakt måste du förklara hur den elektriska parkeringsbromsen fungerar.*
- *Det kan uppstå ett fel på parkeringsbromsen om du kör med den ansatt.*
- *Gasa försiktig när du frigör parkeringsbromsen för att köra iväg.*

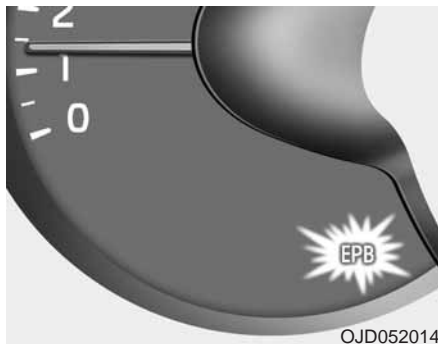

### Fel i EPB-systemet

Texten EPB lyser i panelen när tändningen går till ON-läget. Den ska slockna efter ca 3 sekunder om systemet fungerar som det ska.

Om texten inte tänds alls eller tänds och lyser under körning har det uppstått något fel i systemet.

I så fall rekommenderar vi att du vänder dig till en Kia-verkstad så snart som möjligt.

EPB-lampan kan tändas samtidigt som ESC-lampan, för att markera att det uppstått ett fel i ESC-systemet.

### ⚠ VIKTIGT

- *EPB-lampan kan tändas om P-knappen inte fungerar som den ska. Systemet kan eventuellt återställas genom att du stänger av motorn och startar den igen efter några minuter. Men om EPB-lampan ändå fortsätter att lysa, rekommenderar vi att du vänder dig till en Kia-verkstad.*
- *Om EPB-lampan inte tänds eller om den blinkar när du dragit P-knappen mot dig är parkeringsbromsen inte ansatt.*
- *Om bromsvarningslampan blinkar när EPB-lampan lyser, tryck ner och dra P-knappen mot dig två gånger. Om EPB-lampan inte slocknar, rekommenderar vi att du vänder dig till en Kia-verkstad så snart som möjligt.*

### Nödbromsning

Om det uppstår något problem med bromspedalen under körning kan du nödbromsa så här:

Håll upp P-knappen när du trampar på bromsen.

### ⚠ VARNING

Använd inte parkeringsbromsen under färd i annat fall än nödsituationer.

### \* OBS

Om du nödbromsar med EPB-systemet tänds bromsvarningslampan för att visa att systemet fungerar.

### ⚠ VIKTIGT

Om du känner att det luktar bränt när du nödbromsar med EPB-systemet, rekommenderar vi att du vänder dig till en Kia-verkstad så snart som möjligt.

### ***Om den elektriska parkeringsbromsen inte frigörs***

Då måste bilen transporteras till en verkstad. Vi rekommenderar att du tar den till en Kia-verkstad för kontroll av EPB-systemet.

### **Låsning fria bromsar - ABS**

#### **⚠ VARNING**

**ABS-bromsar kan inte kompensera vårdslös körning. Föraren ska alltid anpassa hastigheten efter gällande körförhållanden. Håll alltid ett säkert avstånd till framförvarande fordon.**

**Sänk hastigheten när det är halt eller när vägbanan är våt och det finns risk för vattenplaning.**

**ABS-bromsar kan förkorta bromssträckan vid de flesta tillfällena. Den kan dock ibland bli lite längre jämfört med ett bromssystem utan ABS, t ex på:**

- Löst grus och i lös snö.
- Om snökedjor är monterade på bilen.
- Gropiga, ojämna vägar.

**Kör aldrig extra fort eller med extra hög hastighet genom kurvor bara för att bilen har ABS-bromsar. De är till för att höja säkerheten vid normal körning.**

ABS-systemet känner kontinuerligt av hjulens rotationshastighet. Om ett hjul tenderar att låsas vid en inbromsning minskas bromstrycket för det hjulet.

När ABS-systemet griper in hörs ett tickande ljud och bromspedalen pulserar. Det är fullt normalt.

För att få optimal effekt av ABS-systemet ska du hålla foten kvar på bromspedalen. Du kan aldrig trampa för hårt eftersom bromstrycket regleras automatiskt.

#### **\* OBS**

**Ett klickande ljud kan höras från motorrummet när du startat motorn och kör iväg. Det är normalt och innebär att ABS-systemet fungerar som det ska.**



- Även om bilen är utrustad med ABS-bromsar ska du alltid hålla ett säkert avstånd till framförvarande fordon.
- Sänk farten i kurvor. ABS-systemet kan inte kompensera för vårdslös körning.
- På grus och i lös snö kan bromssträckan i vissa fall bli längre med ABS-bromsar.



W-78

### **VIKTIGT**

- *Om varningslampan tänds kan det ha uppstått ett fel i ABS-systemet. Det går dock att bromsa bilen på samma sätt som vanligt, men utan den extra säkerhet som ABS-systemet medför.*
- *Varningslampan ska lysa i ca 3 sekunder när tändningen är i läge ON. Under den tiden gör systemet en självdiagnos och lampan slocknar om allt är OK. Om lampan fortsätter att lysa kan det vara ett fel i systemet. Vi rekommenderar att du kontaktar en Kia-verkstad så fort som möjligt.*

### **VIKTIGT**

- *Vid körning på halt underlag och ABS-bromsarna får gripa in ofta kan det hända att varningslampan tänds. Kör i så fall åt sidan på en säker plats och stanna motorn.*
- *Om lampan inte lyser när du åter startar motorn fungerar systemet som det ska. Om inte, rekommenderar vi att du snarast kontaktar en Kia-verkstad.*

### **\* OBS**

Om bilen startas med hjälp av startkablar, på grund av att batteriet är urladdat, kan motorn gå lite ojämnt till att börja med och varningslampan kan lysa. Det beror på låg batterispänning och inte på att det är något fel i ABS-systemet.

- Pumpbromsa aldrig.
- Ladda batteriet innan bilen körs.



### ESC - Elektronisk stabiliseringskontroll - Antisladdsystem

ESC-systemet hämtar information från olika sensorer i bilen och känner av om bilen t ex har en tendens att avvika från den kurvlinje som föraren tänkt sig. Om så är fallet griper systemet in på tusendelar av en sekund och bromsar ett eller flera hjul och/eller minskar gaspådraget. Bilen följer då kurvlinjen på det sätt föraren tänkt sig.

### **⚠ VARNING**

Kör aldrig för fort genom kurvor bara för att bilen har ett ESC-system. Systemet kan inte kompensera vårdslös körning. Föraren ska alltid anpassa hastigheten efter gällande körförhållanden för att undvika vattenplaning och sladd på halt underlag.

ESC-system är till för att höja säkerheten vid normal körning.

ESC-systemet är endast till för att öka säkerheten. Det kan inte kompensera för vårdslös körning. Kör mjukt och accelerera inte när lampan blinkar och det är halt väglag.

När ESC-systemet griper in, för att korrigera bilens färdriktning, kan du höra ett klickande ljud från bromsarna.

### **\* OBS**

Ett klickande ljud kan höras från motorrummet när du startat motorn och kör iväg. Det är normalt och innebär att ESC-systemet fungerar som det ska.

### **ESC kopplas in automatiskt**

-

- Med tändningen i ON-läget kommer kontrolllamporna för ESC ON respektive ESC OFF att lysa i ca 3 sekunder. ESC-systemet kopplas automatiskt in varje gång motorn startas.
- När systemet startas gör systemet en funktionskontroll och då hörs ett tickande ljud.

### **Lampan blinkar när ESC-systemet aktiveras**



- När systemet griper in för att stabilisera bilen kan man känna en viss pulsering, som beror på kontrollerade bromsningar.
- Om du gasar på när det är mycket halt kommer du att märka att motorvarvet inte ökar i motsvarande grad som gaspedalen trycks ner.

### **ESC-systemet bortkopplat**



ESC-systemet kan kopplas från i två steg. Se nästa sida. Om systemet varit frånkopplat och motorn startas kommer systemet att aktiveras automatiskt.



• **Bortkoppling steg 1**

Tryck snabbt på OFF-knappen (lampan i knappen tänds) så kopplas antispinnsystemet av. Stabilisering med ABS-bromsarna fungerar.



• **Bortkoppling steg 2**

Håll in OFF-knappen i mer än 3 sekunder (lampan i knappen tänds) och du hör ett varningsljud. Nu är både antispinnsystemet och antisladdsystemet helt bortkopplat.

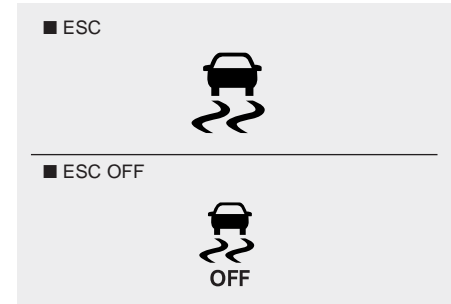

**Kontrolllamporna**

Bägge lamporna ska lysa i ca 3 sekunder när tändningen är i ON-läget. ESC-lampan blinkar när systemet är aktiverat och lyser med fast sken om det uppstått ett fel. ESC OFF-lampan lyser när systemet är fränkopplat.

### **VIKTIGT**

**Bilen måste vara utrustad med däck av samma dimension och typ på samtliga hjul för att ESC-systemet ska fungera.**

### **VARNING**

**ESC-systemet kan inte kompensera vårdslös körning. Föraren ska alltid anpassa hastigheten efter gällande körförhållanden. Accelerera inte när ESC-lampan blinkar och när vägbanan är hal.**

### **När kan ESC kopplas bort?**

- I princip bör systemet ständigt vara inkopplat men det kan kopplas bort vid körning på torr och slät asfalt.
- När bilen ska "gungas" loss om du kört fast.

### **VARNING**

**Koppla aldrig bort systemet när det är aktiverat (ESC-lampan blinkar). Det kan medföra att bilen sladdar.**

### **\* OBS**

- Om bilen ska köras på en rullande landsväg (dynamometer) ska ESC-systemet stängas av helt genom att du håller in ESC OFF-knappen i mer än 3 sekunder. Kontrollera att OFF-lampan lyser.
- ABS-systemet påverkas inte av att ESC-systemet är bortkopplat.

### **Avancerat antisladdsystem (VSM - Vehicle stability management)**

Systemet ger säkrare köregenskaper på halt underlag genom att det direkt känner av och jämför friktionen mellan hjulen på höger och vänster sida när bilen bromsas.

När VSM-systemet griper in påverkas även styrningen (förutom gaspådrag och bromsar). Det innebär att du kan känna en viss pulsering i bilen, vilket är normalt när ABS-bromsarna griper in.

### **Så här fungerar VSM-systemet**

När stabiliseringssystemet är aktiverat:

- ESC-lampan () blinkar.
- När systemet arbetar kan du känna mindre vibrationer i bilen. Det är fullt normalt eftersom ett eller flera hjul bromsas av systemet för att motverka att bilen sladdar.

### **VSM-systemet aktiveras inte:**

- När bilen lutar i sidled eller i nedförslut
- När du backar
- När lampan () OFF lyser i panelen
- När lampan EPS (elektriska styrservon) lyser i panelen

**Stäng av/aktivera VSM-systemet**

Tryck på knappen ESC OFF så stängs ESC- och VSM-systemen av. Samtidigt tänds lampan (  ) OFF i panelen.

Aktivera systemet genom att trycka på knappen igen och lampan slocknar.

**VSM-systemet kan stängas av automatiskt**

Det sker om det uppstått något fel i antisladdsystemet (ESC) eller den elektriska styrservon (EPS).

Om ESC-lampan (  ) eller EPS-lampan lyser konstant, rekommenderar vi att du vänder dig till en Kia-verkstad för att få felet avhjälpt.

**\* OBS**

Det avancerade antisladdsystemet VSM fungerar:

- i kurvor i hastigheter över 15 km/tim.
- vid inbromsningar i hastigheter över 30 km/tim och om friktionen är olika för hjulen på höger och vänster sida.

**⚠ VARNING**

- **VSM-systemet kompenserar inte vid vårdslös körning utan är ett kompletterande säkerhetssystem.**
- **Det är förarens ansvar att anpassa hastigheten till gällande körförhållanden och att hålla ett säkert avstånd till framförvarande fordon.**
- **Bilen ska vara utrustad med däck med samma dimension och typ på alla fyra hjulen för att det inte ska uppstå något fel i VSM-systemet.**

**Hjälp vid start i backe (HAC - Hill Assist Control)**

Systemet hjälper föraren att hålla bilen stilla vid start i uppförsbackar.

HAC-systemet låser bromsarna i 2 sekunder när bromspedalen släpps. Det gör att föraren hinner flytta foten till gaspedalen och gasa innan bilen börjar rulla baklänges.

**⚠ VARNING**

Vid start i uppförsbackar ska du flytta foten snabbt från bromsen till gaspedalen eftersom HAC-systemet bara bromsar bilen i 2 sekunder.

**\* OBS**

För automatisk växellåda:

- HAC-systemet fungerar inte när växelväljaren är i P- eller N-läget.
- Systemet fungerar även om du stängt av ESC.
- HAC fungerar dock inte om det är något fel i ESC-systemet.

### Panikbromsljus (ESS - Emergency Stop Signal)

Panikbromsljuset varnar förare i bakomvarande fordon, genom att bromsljusen blinkar, om bilen gör en håftig inbromsning.

Systemet fungerar när:

- Bilen körs i högre hastighet än 55 km/tim.
- ABS-systemet aktiveras för ett eller flera hjul.

När hastigheten sjunkit till 40 km/tim och ABS-systemet inte är aktiverat eller om föraren släpper på bromsen slutar bromsljusen blinka. Istället tänds bilens varningsblinkers. De slocknar när bilen kommit upp i 10 km/tim efter att bilen har stannat. De slocknar också om bilen körs långsamt en stund. Blinkningarna kan stängas av med knappen för varningsblinkers.

#### VIKTIGT

***Panikbromsljusen (ESS) aktiveras inte om varningsblinkers redan är tända.***

### Att tänka på beträffande bromsarna

#### VARNING

**Sätt alltid an parkeringsbromsen när bilen parkeras och innan du för växelväjlaren till läge P.**

- När du startar bilen efter att den varit parkerad, kontrollera att parkeringsbromsen är helt frigjord och att bromsvarningslampan har slocknat.
- Om du kört genom vatten eller tvättat bilen kan bromsarna ha blivit blöta. Då är bromsverkan försämrad och bilen kan dra snett vid inbromsning. Bromsa i så fall lätt så att bromsskivorna blir torra och kan fungera normalt. Om bromsarna efter det inte fungerar som de ska, rekommenderar vi att du vänder dig till en Kia-verkstad.
- Rulla aldrig nedför en backe med växeln i neutralläget. Använd både bromsarna och motorbromsen för att sänka farten i nedförsbackar.
- Vila inte foten på bromspedalen. Det medför ökat slitage och bromsarna kan överhettas med försämrad bromsverkan som följd.

- Om du får punktering under körning, bromsa försiktigt och försök köra så rakt framåt som möjligt. Kör till en plats där du kan stanna bilen utan att den utgör en trafikfara.
- Om bilen har automatisk växellåda "kryper" den, även om motorn går på tomgång, när du har växeln i D- eller R-läget och om du inte trampar på bromsen.
- Vid parkering i uppførsbackar där det finns kantsten: Kör nära kanten och vrid sedan hjulen utåt så att framhjulet går mot kantstenen om bilen skulle börja rulla. I nedførsbackar: Kör nära kanten och vrid sedan hjulen inåt så att framhjulet går mot kantstenen om bilen skulle börja rulla. Sätt an parkeringsbromsen och lägg i 1: an (uppför) eller backen (nedför) alternativt P-läget för automat. Om ingen kantsten finns, lägg block vid hjulen.
- När det är kallt och det samlats snö och/eller bildats is intill bakbromsarna kan det hända att parkeringsbromsen kan att frysa fast när den sätts an. Sätt i så fall bara an den tillfälligt medan du lägger i 1:an eller backen (P för automat) samt lägger block vid bakhjulen.
- Vid ett tillfälligt stopp i uppførsbackar, håll inte bilen stilla med gasen. Trampa på bromsen.



### AUTOMATISK FARTHÅLLARE



1. Farthållaren aktiverad.
2. Viss hastighet inställd.

Farthållningen fungerar i hastigheter över ca 30 km/tim.

#### **⚠ VARNING**

- Stäng av farthållaren (symbolen för farthållaren lyser) när den inte ska användas, så att den inte aktiveras oavsiktligt och att bilen t ex plötsligt accelererar.
- Använd farthållaren endast på bra vägar och aldrig när det är halt.
- Använd inte farthållaren i trafik som inte tillåter att du håller jämn fart och på slingriga vägar samt i uppförsbackar med stigningar på mer än 6 %.
- Om bilen har manuell växellåda och du växlar utan att trampa ner kopplingen riskerar du att motorn övervarvas.
- I nedförsbackar kan hastigheten överstiga den inställda.

#### **⚠ VIKTIGT**

*Växla aldrig till neutralläget, utan att trampa ner kopplingen, för att temporärt koppla bort farthållningen i bil med manuell växellåda. Annars riskerar du att motorn övervarvas. Du kan också trycka på O-knappen för att koppla bort farthållningen tillfälligt.*

#### **\* OBS**

- Det tar ungefär 3 sekunder för systemet att kopplas in och ur när du trycker på knappen efter att ha bromsat.
- För att aktivera farthållaren, trampa på bromsen minst en gång med tändningen i ON-läget eller starta motorn. Det ska göras för att kontrollera att bromsljuskontakten fungerar eftersom den har en viktig funktion för farthållaren.



OJD053016

### Farthållarens reglage

O: Stänger av farthållaren.

: Tryck knappen nedåt för att sätta på farthållaren.

RES+: Tryck knappen uppåt för att återgå till den inställda hastigheten eller för att öka den inställda hastigheten.

SET-: Tryck knappen nedåt och ta bort foten från gaspedalen så hålls konstant hastighet.

När farthållningen är aktiverad kan du sänka hastigheten genom att trycka knappen nedåt.



OJD053017

### Ställ in önskad hastighet

1. Tryck knappen  nedåt, som pilen visar, för att aktivera farthållaren. Symbolen för farthållaren visas i instrumentpanelen när farthållaren är aktiverad.
2. Accelerera tills bilen nått önskad hastighet (lägst 30 och högst 160 km/tim).

### \* OBS - Manuell växellåda

Trampa på bromsen minst en gång för att ställa in farthållaren efter att motorn startats.



OJD053018

3. Tryck knappen nedåt mot SET- och släpp den, samtidigt som du tar bort foten från gaspedalen, så hålls konstant hastighet.

*I uppförs- och nedförsbackar kan farten ibland avvika från den inställda.*



### Öka den inställda hastigheten

- Håll knappen uppåt mot RES+, som pilen visar, tills du nått den högre hastighet du vill ha inställd. Släpp sedan knappen.
- Om du trycker knappen uppåt och släpper den direkt så ökar hastigheten med 2 km/tim.



### Sänk den inställda hastigheten

- Håll knappen nedåt mot RES-, som pilen visar, tills du nått den lägre hastighet du vill ha inställd. Släpp sedan knappen.
- Om du trycker knappen nedåt och släpper den direkt så sjunker hastigheten med 2 km/tim.

### Öka farten vid omkörning

Trampa bara på gasen och släpp upp pedalen när omkörningen är avslutad. Då återgår bilen automatiskt till den programmerade hastigheten.



### Stäng av farthållningen tillfälligt

- Trampa på bromsen.
- Trampa ner kopplingspedalen (manuellt växlad bil).
- Lägg växeln i neutralläge (automatväxlad bil).
- Tryck på O-knappen, som pilen visar
- Sänk farten så att den ligger mer än 20 km/tim under den programmerade.
- Sänk farten till under 30 km/tim.

*Samtliga alternativ medför att farthållningen tillfälligt kopplas bort och att texten SET i panelen slocknar.*





### Återgå till inställd hastighet

Om farthållaren är aktiverad trycker du bara knappen uppåt mot RES+.

Det krävs dock att bilens hastighet är lägst 30 km/tim.

### Stäng av farthållaren helt

- Tryck den vänstra knappen nedåt mot -symbolen
- Tryck knappen uppåt mot -symbolen och du aktiverar hastighetsvarnaren.
- Stäng av tändningen.

*För att sätta på farthållaren igen, se anvisningarna på föregående sidor.*

### STÄLL IN EN MAXHASTIGHET

En alternativ funktion till farthållaren är att du kan använda systemet för att inte överskrida en viss hastighet.

Om du t ex ställt in maxhastigheten till 90 km/tim och håller den farten, så ökar inte hastigheten även om du trampar ner gaspedalen lite mer. Du blir också varnad av ljud- och ljussignaler.

Systemet hjälper dig därmed att inte överskrida en bestämd hastighetsgräns. Av säkerhetsskäl går det att öka farten genom att du trampar ner gaspedalen nästan helt.

#### \* OBS

**Du kan inte använda den automatiska farthållaren i kombination med den här funktionen för maxhastighet.**



#### Reglagens funktion

O: Stänger av systemet tillfälligt.

: Tryck på knappen för att sätta på/stänga av systemet.

RES+: Håll knappen tryckt uppåt för att höja inställd hastighet. Släpp knappen när bilen nått den högre hastighet du önskar ha inställd.

SET-: Håll knappen tryckt nedåt för att sänka inställd hastighet. Släpp knappen när bilen nått den lägre hastighet du önskar ha inställd.



#### Ställ in en hastighetsgräns

1. Tryck knappen uppåt mot -symbolen, som pilen visar, för att aktivera hastighetsvarnaren.



2. Om hastighetsvarnaren är aktiverad, men ingen hastighet inställd, visar displayen ---km/h.



3. Tryck den högra knappen nedåt mot RES-.

4. Håll sedan knappen mot RES+ (för högre hastighet) eller SET- (för lägre hastighet) och släpp den vid rätt hastighetsgräns.

Om du trycker knappen uppåt/nedåt och släpper den direkt ökar/minskar hastigheten 1 km/tim för varje tryckning.



5. Inställd maxhastighet visas i displayen.

Om du vill köra fortare än den inställda hastighetsgränsen måste du trampa ner gaspedalen mer än 80 % annars sker ingen fartökning. En blink- och ljudsignal varnar dig tills du sänkt farten till den inställda.



Om du vill köra med högre hastighet än den inställda, då måste du trampa hårt på gaspedalen (mer än 80 %) för att komma förbi spärrläget. Så länge du kör fortare än inställd hastighet blinkar siffrorna i displayen och ett varningsljud hörs.

### \* OBS

Du kommer att höra ett klickljud från gaspedalen när du trampar ner den mer än 80 %. Det är normalt.



### Stäng av hastighetsbegränsaren

- Tryck knappen uppåt mot -symbolen.
- Om du tycker knappen nedåt mot -symbolen kan du i stället använda farthållaren.
- Stäng av tändningen.
- Trycker du på O-knappen stänger du tillfälligt av hastighetsvarningen och kan återgå till inställd maxhastighet genom att trycka knappen mot RES+ eller SET-.



### VIKTIGT

*Om det uppstått något problem med systemet blinkar tre streck (---). I så fall rekommenderar vi att du vänder dig till en Kia-verkstad så snart som möjligt.*

## VINGELVARNING / FILHÅLLNINGSSASSISTANS (LDWS-SYSTEM)



OJD055028



OJD052029

Sensorer upptill i vindrutan känner av om du viker av från den fil som du ligger i och varnar med en ljudsignal.



OJD052030

Du sätter på och stänger av funktionen för vingelvarningen med knappen på instrumentpanelen.

### **⚠ VARNING**

- Systemet gör inga korrigeringar av körriktningen, det ger bara föraren en varning vid avvikelser från rak kurs.
- Vrid inte hårt på ratten när du hör en varning. Rätta lugnt till körriktningen.
- Om bilens sensorer inte känner av filerna får du ingen varning.
- Du blir inte varnad om farten är lägre än 60 km/tim.
- Montera inte någon tonad film på rutan. Den kan göra att systemet inte varnar.
- Se till att sensorn inte blir fuktig eller att det stänker någon form av vätska på den.
- Lossa inga delar från sensorenheten och knacka eller slå inte på den.
- Placera inga föremål på instrumentpanelen som orsakar reflexer.
- Var uppmärksam när du kör. Du kanske inte hör vingelvarningen om du har hög volym på radion.





När du trycker på knappen och sätter på vingelvarnaren visas ovanstående bild i displayen.

Tändningen måste vara i läge ON.



- Bild i displayen när sensorerna inte känner av några filmarkeringar:



Så här varnar systemet när farten är över 60 km/tim:



1. I displayen  
Filmarkeringen du på håller på att köra över blinkar gul.

2. Med ljud  
Ett upprepat varningsljud hörs.



OJD055057L

Om du vill ha annan visning i displayen, när du aktiverat vingelvarnaren, visas en liten grafisk bild för vingelvarnaren till höger. Se bilden ovan.

Den grafiska symbolen ändrar färg beroende på vad sensorerna känner av.

- Vit symbol: Sensorerna känner inte av några filmarkeringar.
- Grön symbol: Sensorerna känner av filmarkeringar.



OUM054158SW



OJD055174SW

### Varning för fel på systemet

Om skyltavläsningen inte fungerar som den ska, visas ovanstående varningstext i displayen under några sekunder. Därefter kommer bara varningssymbolen att visas. Vi rekommenderar att du i så fall vänder dig till en Kia-verkstad.

### Vingelvarningen fungerar inte:

- När du markerar med blinkers att du ska svänga eller göra ett filbyte.
- Om du kör mitt över en filmarkering.

### \* OBS

Tänk på att alltid använda blinkers vid filbyte, annars får du en onödigt varning.

### **Situationer när vingelvarningen fungerar eller kanske inte**

- Filmarkeringen är inte ordentligt synlig på grund av snö, smuts, vatten eller annat.
- Det mörknar plötsligt.
- Du har inte strålkastarna tända i mörker eller i en tunnel.
- Kontrasten mellan filmarkeringens färg och vägen är dålig.
- Du kör i tvära kurvor eller i branta backar.
- Ljus reflekteras från vägbanan.
- Linsen på vingelvarnaren och/eller vindrutan är smutsig.
- Det är dimmigt, det regnar eller snöar kraftigt.
- Det är mycket varmt innanför vindrutan, vid backspeglern, på grund av starkt solsken.
- Filen du kör är mycket bred eller smal.
- Filmarkeringen är otydlig, t ex genom att den är sliten.
- Det finns något på vägen som liknar en filmarkering.
- Det förekommer någon annan form av markering/gränslinje.
- Du ligger nära bilen framför så att den hindrar sensorerna från att läsa av filmarkeringarna.
- Bilen skakar kraftigt, t ex på grund att av vägbanan är mycket gropig.
- Det är flera filmarkeringar eller markeringar som korsar varandra.
- Du har placerat något på instrumentbrädan som stör sensorerna.
- Du bländas av starkt solljus.
- Det pågår vägarbeten där du kör.
- Det är fler än två filmarkeringar.

## AVLÄSNING AV VÄGMÄRKEN/SKYLTAR



En kamera innanför vindrutan läser av vägmärken och systemet visar hastighetsbegränsningar samt förbud för omkörning både i displayen framför föraren och i mittkonsolens stora display. Systemet för också över information om hastighetsgränser till bilens navigationssystem.

### ⚠ VARNING

- Det finns ingen garanti för att systemet i alla lägen visar korrekt information om hastighetsgränser och omkörningsförbud. Betrakta därför systemet som ett extra hjälpmedel.
- Det är förarens ansvar att gällande trafikregler följs.
- Klistra inga dekaler, fäst inga föremål och montera ingen film där kameran är placerad.
- Trafikskyltar som kan vara svåra att upptäcka kanske kameran inte registrerar. Föraren kan därför inte förlita sig helt på systemet.
- **Demontera inga komponenter för systemet, som är samma, som systemet för vingelvarning. Utsätt några komponenter för tryck.**
- Placera inga reflekterande föremål på instrumentpanelen, t ex speglar eller vita papper. Systemets funktion kan störas.
- Systemet kan inte fås som tillval i alla länder.



### Aktivera/stäng av systemet

- Gå till inställningar/Förarhjälp → SLIF/Fartgränsinformation
- Information om hastighetsgräns och omkörningsförbud visas i displayen om du aktiverat den här funktionen.
- Om du aktiverat funktionen via navigationsenheten visas samma information i den stora displayen i mittkonsolen.



### Avläsning av vägmärken

- Om du passerar ett vägmärke med hastighetsbegränsning eller omkörningsförbud, läser kameran av det och visar informationen i displayen framför föraren och i displayen i mittkonsolen.

- När tändningen slås på visas den senaste lagrade informationen om hastighetsbegränsning.
- Varierande hastighetsgränser kan visas för samma vägsträcka, beroende på den aktuella trafiksituationen.
- Systemet kan i nedanstående fall uppdatera information om hastighetsgränser utan att det finns synliga skyltar:
  - När du ändrar körriktning genom att svänga till höger eller vänster eller genom att göra en U-sväng.
  - När du lämnar en motorväg för att köra in på en mindre väg.
  - När du kommer till eller lämnar ett tätbebyggt samhälle.

### \* OBS

Om inte samma hastighet visas i displayen och i navigationssystemet, kontrollera inställningarna i navigationssystemet.



### Display

- Om kameran inte kan tyda en skylt visas ovanstående i displayen framför föraren och i den stora displayen i mittkonsolen.

■ Omkörningsförbud



- Avläst skylt för omkörningsförbud visas i displayen framför föraren och i displayen i mittkonsolen.

■ Fartbegränsning upphör



- När du passerat en skylt som visar "fartbegränsning upphör" (inte vanlig i Sverige), kan navigationssystemet visa aktuell hastighetsgräns.

■ Gäller endast i Tyskland



- På en del motorvägar i Tyskland är det fri fart. I så fall visas ovanstående skylt tills du kommer till en skylt med hastighetsbegränsning.



### Varningsmeddelande

Ovanstående meddelande visas om någonting skymmer kamerans siktfält, t ex skräp eller smuts på vindrutan framför kameralinsen. Inga skyltar kan i så fall läsas av förrän problemet är åtgärdat.

Om skyltavläsningen inte fungerar efter att det är rent framför kameran, rekommenderar vi att du vänder dig till en Kia-verkstad.



Om skyltavläsningen inte fungerar som den ska, visas ovanstående varningstext i displayen under några sekunder.

Därefter kommer bara varningssymbolen att visas. Vi rekommenderar att du i så fall vänder dig till en Kia-verkstad.

I nedanstående fall kanske du inte kan lita på korrekt avläsning av vägmärken om:

- De placerats i en skarpa kurvor.
- Vägmärken/skyltar som kan vara vinklade, ligga i skugga, vara skadade eller illa placerade.
- De döljs av andra fordon.
- De är defekta LED-skyltar.
- De syns dåligt på grund av snö, regn eller dimma.
- De omges av ljussken, t ex i samband med solnedgång.
- De inte syns i mörker.
- De omges av stark belysning.
- Vindrutan framför kameran är täckt med is eller är smutsig.
- Papper, löv hindrar kamerans avläsning.
- De skymms av ett fordon som ligger nära framför.
- Det uppstått något fel i navigations-systemet.
- Ett fordon med en skylt med maxhastighet kör om.
- Navigationssystemet inte har kartor för området du befinner dig.
- Du inte har de senaste kartuppdateringarna.

## FÖRARANSVAR

Skyltavläsningen är ett extra hjälpmedel. Föraren måste dock tänka på att systemet kanske inte fungerar perfekt om:

- Det sitter en dekal eller annat på vindrutan, som skärmar av kameran.
- Det är smuts på vindrutan framför kameran och på innerbackspegeln.
- Reflekerande föremål finns på instrumentbrädan. T ex speglar eller vita papper.
- Kameran eller området runt om utsätts för slag eller stötar.
- Gör inte några ingrepp på kameran och rör inte kameralinsen.
- Föraren är alltid ansvarig för att följa alla skyltanvisningar. Bilens skyltavläsning är bara ett hjälpmedel.
- Föraren måste hela tiden vara uppmärksam och inte lita helt på systemet.
- Föraren är skyldig att alltid följa gällande trafikbestämmelser oavsett vilken information systemet ger.



## DÖDA-VINKELN-VARNING (BSD-SYSTEMET)

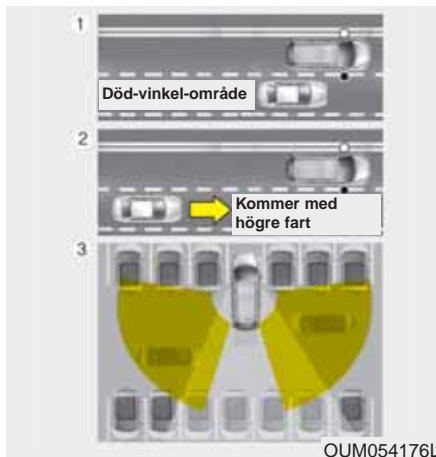

Systemet använder radar för att upptäcka fordon, som finns i den döda vinkeln snett bakom bilen och varnar föraren för fordon som inte kan ses i de yttre backspeglarna.

### ① Döda-vinkel-varning (BSD)

Om varningen fungerar eller inte beror på bilens hastighet. Är den bara ca 10 km lägre än hastigheten för bilen bakom får föraren ingen varning.

### ② Filbytesassistans (LCA)

Om det bakomvarande fordonet närmar sig med hög hastighet varnas föraren.

### ③ Varning för korsande trafik bakom bilen (RCTA)

Om bilen backar och det kommer fordon från höger och/eller vänster bakom bilen blir föraren varnad.

### **⚠ VARNING**

**Lita inte enbart på teknik som t ex döda-vinkel-varning. Var alltid koncentrerad och uppmärksam på den omgivande trafiken.**



## Döda-vinkel-varning (BSD) / Filbytesassistans (LCA)

### *Så här fungerar systemet*

Lampan i knappen lyser när BSDsystemet är aktiverat och tändningen är i läge ON. Radarn känner av områdena snett bakom bilen när hastigheten är 30 km/tim eller högre.

Tryck på knappen för att stänga av systemet och lampan slocknar.

Om du slår av och på tändningen (OFF/ON) så kommer systemet att fortfarande vara aktiverat.

Stäng av BSD-systemet när det inte behövs.

När du sätter på systemet blinkar varningslamporna i backspeglarna i ca 3 sekunder.

**När varnas föraren?**

1. När systemet är aktiverat.
2. När bilen körs i minst 30 km/tim.
3. När det finns fordon inom radarns avsökningsområde.

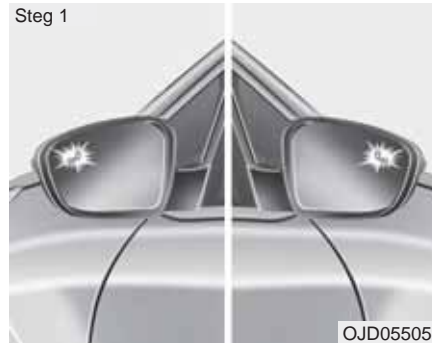

Om ett fordon närmar sig snett bakom bilen tänds i steg 1 en varningslampa i den yttre backspegeln på den sida fordonet befinner sig.

När fordonet inte längre ligger kvar i den döda vinkeln slocknar lampan.

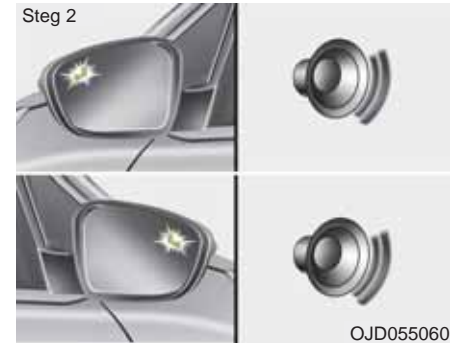

Nästa varning kommer när:

1. Varningslampan lyser.
2. Du markerar med blinkers för att byta fil.

Då övergår lampan till att blinka och det hörs ett varningsljud.

Om du då stänger av blinkerssignalen tystnar larmsignalen.

- Ett påföljande varningslarm kan vara avstängt.

- Aktivera det så här:  
Gå till "Inställningar", som görs via displayen.



### **Radarsensorerna**

Radarenheterna är placerade i bilens bakre hörn.

Det är därför viktigt att hålla rent där så att systemet fungerar.



### **Varningsmeddelande i displayen**

Ovanstående meddelande visas om varningssystemet inte fungerar. Det kan bero på att området där radarsensorerna är placerade är smutsigt eller att området är kraftigt uppvärmt. Systemet stängs då av och lampan i knappen slocknar.

Gör rent framför sensorerna i och systemet ska fungera normalt igen efter ca 10 minuters körning.

Om systemet ändå inte fungerar som det ska, rekommenderar vi att du vänder dig till en Kia-verkstad för en kontroll.

Det kan hända att varningen visas och att systemet inte fungerar även om det är rent framför sensorerna. Det kan inträffa om du kör på glesbygden och på stora öppna ytor.

Sensorerna kan också tillfälligt störas av häftigt regn eller snöoväder.



OUM054178SW

Om det uppstått något fel i systemet visas ovanstående varning, stängs det av automatiskt och lampan i knappen slocknar.

I så fall rekommenderar vi att du vänder dig till en Kia-verkstad.

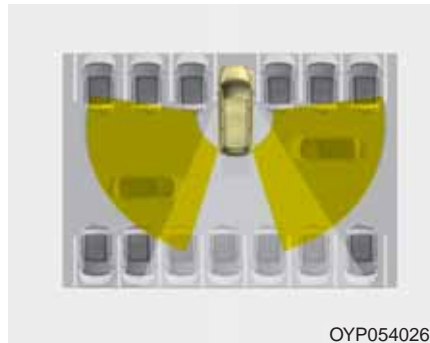

OYP054026K

### Varning för korsande trafik bakom bilen (RCTA)

Om du backar ut från t ex en parkeringsficka, känner sensorerna av om det kommer fordon från höger och/eller vänster bakom bilen och varnar föraren.



OJD055124SW

### Om du vill bli varnad när du backar

- Gå till "Inställningar" och "Förarhjälp" och välj "Varning vid backning".
- Gå tillbaka till inställningen om du vill stänga av funktionen.
- Den inställning du valt ändras inte förrän du själv väljer att ändra. Vi rekommenderar att du stänger av funktionen om du inte behöver den.
- Systemet fungerar när du backar i högst 10 km/tim.

- Sensorerna känner av fordon på 0,5 till 20 m avstånd om de närmar sig med en hastighet mellan ca 7 och 36 km/tim. Förhållandena kan dock variera. Var därför alltid mycket försiktig och se dig om när du ska backa.

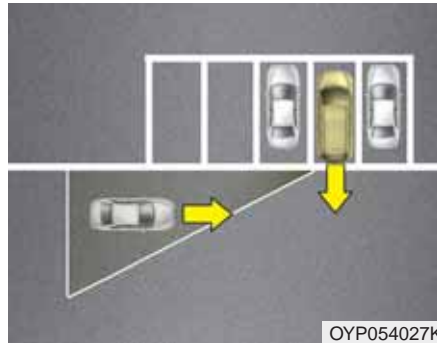

### Varningssituationer

- Om bilens sensorer känner av att ett fordon närmar sig, hörs en varningssignal och lampan i den yttre backspegeln blinkar.
- Föraren varnas bara när det andra fordonet befinner sig i det triangelformade område som sensorerna känner av eller om det andra fordonet kör mycket sakta.
- Det kan förekomma andra faktorer som påverkar systemet, så att det inte varnar. Var därför alltid extremt försiktig i samband med backning.
- ✳ Om det finns något som skärmar av sensorerna från fordonet som närmar sig uteblir varningen.

### ⚠ VARNING

- Varningslamporna i de yttre backspeglarna kommer att tändas varje gång sensorerna känner av att det finns ett fordon snett bakom bilen. Låt dig inte distraheras av lamporna. Koncentrera dig på den omgivande trafiken.
- Var noga med att hålla uppsikt åt alla håll när du kör.  
Lita inte enbart på döda-vinkeln-systemet i samband med t ex filbyten.

**⚠ VIKTIGT**

- *Det kan hända att systemet inte fungerar som det ska om någon reparation gjorts nära sensorn.*
- *Området som sensorn känner av beror på hur bred vägen är. Om vägen är smal kanske sensorerna känner av fordon i motsatt körriktning. Om vägen är mycket bred kanske sensorerna inte känner av ett bakomvarande fordon.*
- *Systemet kan sluta fungera om det utsätts för starka elektromagnetiska vågor.*

**Systemet kanske inte fungerar i följande fall**

Varningslampan på backspegeln kanske inte syns:

- Om backspegeln är skadad eller mycket smutsig.
- Sidorutorna är smutsiga.
- Sidorutorna är kraftigt mörktonade.

**Föraren måste tänka på**

I nedanstående situationer kanske systemet inte fungerar:

- Om vägen är slingrig.
- Om bakre delen av bilen är smutsig täckt av snö eller annat.
- Om det sitter en dekal eller annat där radarenheterna är placerade eller t ex en cykelhållare är monterad på bilen.
- Om bakdelen på bilen är skadad och en radarenhet är förskjuten.
- Om bilen är kraftigt nedlastad baktill och/eller om lufttrycket är lågt i bakdäcken.
- Om det snöar eller regnar kraftigt.
- Om något tillbehör är monterat baktill.
- Om ett stort fordon är nära bilen, t ex en tung lastbil eller en buss.
- Om en motorcykel eller cykel är nära bilen.
- En flakvagn är nära bilen.
- Om bilen precis startat och fordonet bredvid accelererar.

(forts)

(forts)

- Om en bil kör om mycket snabbt.
- Om du byter fil.
- Om du kör i mycket branta backar.
- Om fordonet snett bakom ligger mycket nära.
- Om bilen drar släp.
- Om temperaturen vid radarenheterna är mycket hög.
- Om sensorerna skymms av andra fordon, väggar, skyltar eller annat.
- Om du backar och ett annat fordon också backar.
- Om en barnvagn eller en varuvagn finns bakom bilen.
- Om fordonet bakom är mycket lågt, t ex en sportvagn.
- Om ett fordon kommer mycket nära.
- Om fordonet snett bakom dig byter till en längre åt sidan eller när ett fordon två filer bort byter till filen närmast bilen.

## EKONOMISK KÖRNING

Bränsleförbrukningen beror till stor del på ditt körsätt, var du kör och om du t ex ofta kör korta sträckor.

För att uppnå god bränsleekonomi, och minimera reparationskostnaderna följ nedanstående råd:

- Kör iväg direkt när motorn startat och går jämnt. Accelerera långsamt och kör inte ryckigt. Håll stort säkerhetsavstånd till framförvarande fordon så slipper du tvära inbromsningar. Du sliter mindre på bromsbeläggen och kan köra mjukt utan att accelerera snabbt.
- Bränsleförbrukningen ökar med hastigheten. Kör därför i lugn jämn fart, speciellt på motorvägar, så håller du nere bränsleförbrukningen.
- Vila inte foten på kopplings- eller bromspedalen. Det medför extra bränsleförbrukning och ökat slitage. Bromsarna kan överhettas med försämrade bromsverkan som följd.
- Se till att lufttrycket i däcken alltid är korrekt. Både för högt och för lågt lufttryck orsakar snabb förslitning. Kontrollera lufttrycket minst en gång i månaden.
- Felaktig hjulinställning, som kan orsakas av att du kör emot en trottoarkant, medför onödigt däckslitage och ökad bränsleförbrukning.
- Vi rekommenderar att du ser till att bilen får regelbunden service hos en Kia-verkstad enligt aktuellt program. Det medför både optimal bränsleekonomi och låga underhålls- och reparationskostnader.
- Håll bilen ren. Det är speciellt viktigt att spola och tvätta bort lera, snö och is som kan sitta fast under bilen och orsaka rost. Den extra vikten ökar också bränsleförbrukningen.
- Ha ingen onödig last i bilen. En tung bil förbrukar mer bränsle.
- Låt inte bilen gå på tomgång i onödan. Stanna motorn vid längre stopp vid t ex broöppningar och järnvägsövergångar.
- Motorn behöver inte värmas upp innan du kör iväg. Det räcker med att den får gå på tomgång i 20-30 sekunder och något längre om det är mycket kallt.
- Kör inte för sakta på en växel så att motorn ansträngs och övervarva inte heller motorn. Växla vid rekommenderade varvtal.
- Koppla in luftkonditioneringen endast när den behövs.
- Om du kör med öppna rutor i hög fart ökar luftmotståndet och därmed bränsleförbrukningen.
- Spar bränsle genom att sänka farten i sid- och motvind.

### VARNING

**Rulla aldrig utför en backe med motorn avstängd. Servon för bromsar och styrning fungerar inte och bilen blir tungstyrd och svår att bromsa. Växla i stället ner och motorbromsa. Med tändningen i läge LOCK kan bilen inte styras.**



### TIPS FÖR KÖRNING

#### Svåra körförhållanden

När det är regnigt, snö och is på marken eller om du kör i lös sand eller lera, tänk på följande:

- Ta det lugnt och se till att du har gott om tid att bromsa.
- Undvik tvära svängar och häftiga inbromsningar och accelerationer.

#### **VARNING - ABS**

Eftersom din bil har ABS-bromsar ska du alltid hålla bromsen konstant nedtryckt vid inbromsningar.

- Om det är halt och svårt att komma iväg, gasa försiktigt för att undvika att hjulen spinner loss. Ibland kan det vara en fördel att starta på 2:ans växel. Det går även att göra med automatisk växellåda.
- Vintertid kan det vara klokt att ha en liten säck eller låda med sand i bilen.

#### **VARNING - Nedväxlingar**

Gör inga häftiga nedväxlingar så att du får kraftig motorbroms. Det kan medföra att bilen får sladd.

#### "Gunga" loss bilen om du kört fast

Om du kört fast och måste gunga loss bilen, vrid först ratten åt höger och vänster för att rensa området kring hjulen från snö, sand eller det som du kört fast i. Försök få bilen i gungning fram och tillbaka genom att växelvís köra framåt och bakåt med hjälp av backväxeln och 1:ans växel (manuell växellåda) samt D- och R-lägena (automat). Varva inte upp motorn så högt och försök att spinna så lite som möjligt med hjulen. Om bilen fortfarande sitter fast efter ett par försök, skaffa hjälp att dra loss bilen för att undvika att överhätta motorn eller skada transmissionen.

#### **VIKTIGT**

*Om du "gungar" bilen alltför länge riskerar du överhettning och skador på motor och växellåda. Även däckan kan ta skada.*

#### **VARNING - Hjulspinn**

Hjulen får inte spinna loss så att de roterar med en hastighet högre än motsvarande 55 km/tim. Det kan medföra att däckan slits sönder.

#### \* OBS

Koppla bort ESC-systemet om du ska "gunga" loss bilen.

#### **VARNING**

Om du kört fast och ska försöka komma loss genom att "gunga" bilen genom att göra framåt-bakåt. Tänk då på att ingen ska befinna sig framför eller bakom bilen, eftersom den plötsligt kan börja röra sig snabbt framåt eller bakåt.

### Smidig kurvtagning

Inbromsning och nedväxling ska alltid ske före en kurva, aldrig i kurvan. Detta är speciellt viktigt om vägbanan är hal eller våt. Håll jämn fart genom kurvor och accelerera mjukt när hjulen är riktade rakt framåt.

### Mörkerkörning

Det är alltid mer riskfyllt att köra när det är mörkt. Följ därför dessa råd:

- Sänk farten och se till att avståndet till framförvarande fordon är stort.
- Justera eventuellt backspeglarna till avbländat läge.
- Se till att stråkastarglasen är rena och att stråkastarna är rätt höjdjusterade.
- Titta inte rakt in i strålkastarljuset från mötande bilar. Mörkerseendet försämras.

### Körning i regn

- Kraftigt regn försämrar sikten och medför förlängd bromssträcka.
- Se till att torkarbladen är i bra skick. Byt dem när de lämnar ränder på rutan.
- Slitna däck ökar risken för vattenplaning. Minsta godkända mönsterdjup för sommardäck är 1,6 mm.
- Sänk farten om du ska köra genom vattensamlingar, så att du inte råkar ut för vattenplaning. Tänk också på att bromsarna kan bli blöta och att bromseffekten försämras.
- Torka bromsarna genom att köra långsamt och samtidigt bromsa lätt.

### Körning i genom vatten

Kör inte genom vatten som går upp längre än till nederkanten av hjulnaven. Håll låg fart och tänk på att bromsarna blir blöta så att bromssträckan förlängs.

Efter att du kört i vatten, kör långsamt och håll samtidigt foten på bromspedalen så att bromsarna får torka.

### Körning i terräng

Terrängkörning är inte tillåten i Sverige. Men vi vill påminna dig om att köra försiktigt om du befinner dig på sidan om allmänna vägar, så att du inte skadar bilen om du kör över stenar och rötter, som kan skada underredet.

### Körning i hög hastighet

#### *Däcken*

Se till att däcken har rätt lufttryck. Kontrollera också att däcken inte har några skador.

#### \* OBS

Lufttrycket får aldrig överskrida det som finns angivet på däck.

### *Bränsle, kylvätska och motorolja*

Hög fart ökar förbrukningen. Kontrollera därför oljor och vätskor regelbundet.

### *Drivremmar*

Skadade eller för löst spända drivremmar kan medföra att motorn överhettas.

#### **VARNING**

- För högt lufttryck medför sämre åkkomfort och köregenskaper samt att däcken slits onormalt mycket mitt i slitbanan. Däcken kan också lätt skadas av föremål på vägbanan. För lågt lufttryck medför sämre köregenskaper, snabbare däckslitage, högre bränsleförbrukning och risk för däckexplosion.
- Att köra med nedslitna däck är farligt och olagligt. Mönsterdjupet ska vara minst 1,6 mm (sommardäck) eller 3 mm (vinterdäck). Läs mer om däcken i kapitel 7.

## VINTERKÖRNING



Här följer information om vinterkörning.

### Snö och halka

Vinterdäcken till bilen ska vara av den dimension som finns angiven i registreringsbeviset. Alla fyra däck ska vara av samma typ. Välj mellan friktionsdäck och dubbdäck.

Kör extra försiktigt när det är halt. Bromsa mjukt och växla utan att det uppstår ryck, accelerera långsamt samt undvik tvära svängar för att undvika att få sladd. Håll också stort avstånd till framförvarande fordon. Använd snökedjor om de behövs för att förbättra framkomligheten.

### Vinterdäck

I Sverige är det lag på att bilen ska vara utrustad med vinterdäck mellan 1 december och 31 mars om den ska köras när det är vinterväglag.

Vinterdäcken ska ha ett mönsterdjup på minst 3 mm på det mest slitna stället.

Om du är tveksam om vilken typ av däck du ska välja, rekommenderar vi att du vänder dig till en Kia-verkstad.

### \* OBS

Fr o m vintern 2009-2010 gäller nya regler för dubbdäck. De får bara användas under perioden 1 oktober – 15 april. Lokala bestämmelser medför att man inte alls får köra med dubbdäck på vissa gator.

### \* OBS

Vinterdäcken måste ha en dimension som gör att de går fria i hjulhusen och det ska vara samma dimension och typ av däck på alla hjulen.

Om du avser att åka utomlands och har valt dubbade däck ska du kontrollera vilka regler som gäller för dubbdäck i det land du ska besöka. I vissa länder är det inte tillåtet att köra med dubbdäck.



### Snökedjor

Snökedjor bör användas endast under extrema förhållanden och de får endast monteras på framhjulen.

Montera aldrig snökedjor på hjul med aluminiumfälgar och använd endast den typ som består av vajrar med en tjocklek på max 15 mm.

Skador som uppstått på bilen, på grund av att felaktiga kedjor använts, omfattas inte av några garantier.

Snökedjor får endast monteras på framhjulen

### ⚠ VIKTIGT

- **Kedjorna ska vara S-certifierade / SAE-klassade. Fel typ av snökedjor kan orsaka skador på bilens hjulhus och hjulupphängning. Det är skador som inte täcks av några garantier. Kedjorna kan slitas loss om de hakar i någon del av karossen eller komponenter i chassit.**
- **Kontrollera redan efter körda 500 m till 1 km att kedjorna är ordentligt spända. Efterspänn om det behövs.**
- **Snökedjor får inte monteras på bilen om den är utrustad med däck med dimensionerna 225/45R17 eller 225/40ZR18.**

Följ tillverkarens anvisningar vid montering och kör sakt

Om du hör att kedjorna går emot någonstans, sänk farten. Om de ändå går emot stanna omgående och spänn åt kedjorna.

Demontera kedjorna direkt när du kommer till barmark.

### ⚠ VARNING - Montering

Montera kedjorna när bilen inte utgör en trafikfara och den står på plant underlag.

Sätt an parkeringsbromsen och lägg i 1:an eller backen (P för automat).

Om andra trafikanter behöver varnas, sätt på varningsblinkers och placera eventuellt ut varningstriangeln.

### **VARNING - Körning med kedjor**

- **Tänk på att köregenskaperna förändras med kedjor monterade.**
- **Kör inte fortare än 30 km/tim eller långsammare om det är tillverkarens rekommendation.**
- **Undvik att köra ner i gropar, över trottoarkanter och sväng inte tvärt och bromsa inte häftigt.**
- **Felaktiga eller felaktigt monterade kedjor kan skada bilens bromsledningar, hjulupphängning, kaross och hjul.**

### **VIKTIGT**

***Stanna omgående och spänn kedjorna om de tar i karossen.***

### **Kylvätskans kvalitet**

Vid leverans från fabriken är kylsystemet fyllt med kylvätska av hög kvalitet som motverkar korrosion och smörjer vattenpumpen. Om påfyllning behövs, fyll på med samma vätska. Se anvisningar i kapitel 7. Kontrollera också frysskyddet inför vintern.

### **Kontrollera batteriet och kablarna**

Inför vintersäsongen bör du kontrollera batteriet enligt anvisningarna i kapitel 7. Låt också kontrollera batteriets kondition.

### **Se till att motorn har rätt olja inför vintern**

Rekommendationer finns i kapitel 8. Om du behöver hjälp, rekommenderar vi att du vänder dig till en Kia-verkstad.

### **Tändstiftbyte/tändkablar (bensinmotorer)**

Tändstift ska bytas enligt aktuellt serviceprogram som finns hos alla Kia-verkstäder. Tändkablarna kan du själv kontrollera när du har huven öppen. De får inte vara nötta eller skadade.

### **Skydda låsen från frysning**

Under vinter är det lämpligt att använda låsolja som gör att låsen inte fryser. Det enklaste sättet att tina upp ett lås som frusit är att fylla en plastpåse med varmt vatten och hålla den mot låset.

### **Blanda spolarvätskan beroende på temperaturen**

Blanda koncentrerad spolarvätska och vatten i proportioner som gör att den inte fryser. Läs på förpackningen.

### **Parkeringsbromsen kan frysa**

När det är kallt och det samlats snö och/eller bildats is intill bakbromsarna kan det hända att parkeringsbromsen kan frysa fast när den sätts an. Sätt i så fall bara an den tillfälligt medan du lägger i 1:an eller backen (P för automat) samt lägger block vid bakhjulen.

### **Håll underredet rent**

Kontrollera vintertid att det inte fastnat is och snö i hjulhusen och under bilen. Spola i så fall bort det så att inte styrningen och hjulupphängningarna påverkas.

### **Vinterutrustning i bilen**

Det är bra att ha en borste, isskrapa, ficklampa, snöskyffel, startkablar, arbetshandskar och en säck eller låda sand i bilen. Eventuellt också bogserlina, filter, liggunderlag och samt snökedjor.

## KÖRNING MED SLÄP

Vi rekommenderar att du vänder dig till en Kia-verkstad eller annan expert för montering av dragkrok.

### **VARNING - Körning med släp**

Överlasta aldrig släpet och tänk på att belastningen på dragkulan ska räknas in i bilens totallast.

Bilens köregenskaper förändras kraftigt när den drar släp. Bilens svårare att manövrera och bromssträcken förlängs.

### **VARNING - Max släpvagnsvikt**

Överskrid aldrig totalvikten för släpet och dra aldrig tyngre släp än som anges i bilens registreringsbevis och i tabellen längre fram i detta avsnitt.

### **VARNING**

Om din bil är utrustad med stopp-/start-system, ska du stänga av det när du drar släp.

### **VIKTIGT**

*Läs igenom detta avsnitt noga. Här finns många värdefulla tips för dig som ska dra släp med bilen.*

Följer du råden i det här avsnittet så riskerar du inte skador på bilen eller släpet.

När du drar släp ökar belastningen på motor, växellåda, bakaxel samt hjul och däck. Det innebär bl a att motorn kan bli varmare än normalt. Genom den ökade vikten och större luftmotstånd ökar också bränsleförbrukningen.



### **Dragkrok**

Vi rekommenderar att du låter en Kia-verkstad eller annan expert montera dragkroken.

Om dragkroken demonteras är det viktigt att eventuella alla borrhål tätas med underredsmassa för att motverka rostbildning och att avgaser tränger in i bilen.

### **Säkerhetsvajer**

Följ dragkrokstillverkarens anvisningar för hur vajern ska fästas. Ett tips är att dra den under dragstången så att den fångas upp av vajern om släpets koppling skulle släppa.

### **Släpets bromsar**

I Sverige förekommer huvudsakligen bromsade släp som är utrustade med skåpbromsar. Det är dock tillåtet att dra släp utan bromsar i 80 km/tim men då är totalvikten högst 600-700 kg beroende på modell. Se tabell längre fram i boken.

### **Släpets lampor**

Varje gång du ansluter släpets strömkabel till bilen, kontrollera att alla lampor lyser och tänds som de ska.

## Extra backspeglar

Om du drar ett brett släp, t ex en husvagn, måste du montera extra yttre backspeglar som gör att du kan ha uppsikt bakåt.

### VARNING

**Se till att släpet sitter fast ordentligt på dragkroken. Testa genom att försöka lyfta av det från dragkroken.**

## Körning med släp

Öva gärna lite på en trafikfri plats innan du ger dig ut i trafiken. Det krävs speciell färdighet för att köra med släp. Tänk på att ta ut svängarna lite eftersom ekipaget är avsevärt längre än bara bilen.

Före körning ska du kontrollera att lasten är ordentligt surrad. Använd alltid kraftiga rep eller spännband.

Kontrollera att eventuellt stödhjul inte tar i marken, att elanslutningen och säkerhetsvajern är kopplad samt att lamporna fungerar, att lufttrycket i däcken är korrekt och de yttre backspeglarna är rätt justerade. Glöm inte att frigöra släpets parkeringsbroms innan du kör iväg.

Kontrollera med jämna mellanrum att lasten är ordentligt säkrad på släpet. bromsa hårtigt.

## *Håll ett säkert avstånd till framförvarande fordon*

Bromssträckan med släp blir längre än utan. Därför är det viktigt att hålla ett extra långt avstånd till framförvarande fordon.

## *Omkörningar går långsammare*

Planera eventuella omkörningar noga. Bilen accelererar långsammare när den drar släp. Dessutom behövs en längre omkörningssträcka eftersom ekipaget är långt.

## *Träna att backa med släp*

Det krävs en speciell teknik för att backa med släp. Eftersom man måste vrida ratten åt motsatt som släpet ska svänga, så kan det underlätta att ta tag i ratten nedtill (klockan 6). Då för man handen åt det håll som släpet ska svänga.

### **Svänga med släp**

Ta ut svängarna så att inte släpets hjul tar i kantstenar eller ginar utanför vägkanten. Tänk också på att köra mjukt och inte göra några hastiga filbyten eller bromsa häftigt.

### **Blinkers på släpet**

Om en av bilens blinkerslampor går sönder märks det genom att en kontrollampa blinkar långsamt eller extra snabbt. Om en lampa på släpet inte fungerar varnas föraren inte på samma sätt. Kontrollera därför regelbundet att släpets blinkerslampor fungerar.

### **⚠ VARNING**

**Se till att de elektriska kontakterna på bilen och släpet hålls rena och fria från oxidation, så att belysningen på släpet fungerar.**

### **Körning i branta backar**

Vid körning nedför, växla ner för att motorbromsa så att bilens bromsar inte överbelastas.

Vid körning uppför långa backar, växla ner och kör högst 70 km/tim för att undvika att motor och växellåda överhettas.

Om bilen har manuell växellåda, kör på 4:an eller lägre växel om backen är brant.

Om bilen har dubbelkopplingslåda eller automatisk växellåda, rekommenderar vi att du väljer att växla manuellt och välja växel med tanke på ekipagets vikt och hur brant backen är. Låt motorn arbeta på ett mellanvarvtal uppför och utnyttja motorbromsning nedför.

### **⚠ VIKTIGT**

- **Håll ett öga på temperaturmätaren om stigningen är mer än 6 %. Det kan finnas risk för överhettning av motorn. Speciellt om det är varmt, släpet är tungt och luftkonditioneringen är igång.**

**Om varningslampan för överhettad motor tänds eller om mätaren närmar sig markeringen 130, stanna bilen på en plats där du kan parkera säkert. Låt sedan motorn gå på tomgång så att den kyls ner, innan du fortsätter köra.**

- **För att inte överhettas motor och växellåda, anpassa farten uppför efter hur tungt lastat släpet är och hur brant backen är.**

**(forts)**

(forts)

- Om din bil har dubbelkopplingslåda kan växellådan bli överhettad när du kör i branta backar.

Om det inträffar kommer växellådan att gå över i ett skyddsläge. Det märker du genom att växellägesindikatorn blinkar och att ett varningsljud hörs. Då visas också ett varningsmeddelande i displayen och växellådan fungerar inte som den ska.

Om du inte följer anvisningarna i displayen kan du skada växellådan.

För att växellådan ska fungera normalt måste du stanna på en säker plats som är plan och hålla bromspedalen nedtryckt i några minuter, innan du kan köra vidare.

### Parkering i backar

Undvik att parkera bilen i backar om den drar släp. Om ekipaget kommer i rullning kan det orsaka allvarliga skador.

#### VARNING

Det finns risk att bilens och släpets parkeringsbromsar inte kan hålla ekipaget i en backe om släpet är tungt lastat.

Håll inte bilen stilla i uppførsbackar genom att parera med gasen. Trampa på bromsen eller sätt an parkeringsbromsen.

Om du parkerar i en backe, gör så här:

1. I uppførsbackar ska du vrida framhjulena utåt och i nedførsbackar inåt, så att de går mot trottoarkanten om bilen rör sig nedför.
2. I bilar med manuell växellåda, lägg i neutralläget. I bilar med automatisk växellåda, lägg i P-läget.
3. Sätt an parkeringsbromsen och stäng av motorn.
4. Placera block bakom släpets hjul i uppførsbackar och framför hjulen i nedførsbackar.
5. Trampa på bromsen, starta motorn och lägg i neutralläget. Frigör bilens parkeringsbroms och släpp sakta bromspedalen och låt bilen rulla samt känn efter när släpets hjul stoppas av blocken.
6. Trampa på bromsen och sätt an parkeringsbromsen igen. På manuellt växlad bil lägger du i backen och i automatväxlad P-läget.
7. Stanna motorn och släpp upp bromspedalen.

### **VARNING**

**Kliv inte ur bilen förrän parkeringsbromsen är hårt ansatt, motorn avstängd och du lagt i en växel enligt ovan.**

När du ska köra iväg från backen i uppförsbacke, gör så här:

1. Håll foten på bromsen och starta motorn med växeln i neutralläget.
2. Lägg i 1:an alternativt ett D-läge.
3. Frigör parkeringsbromsarna på släpet och i bilen.
4. Släpp bromsen och kör framåt/uppför.
5. Se till att eventuella hjulblock blir upplockade.

I nedförsbacke, gör så här:

1. Håll foten på bromsen och starta motorn med växeln i neutralläget.
2. Lägg i backen.
3. Frigör parkeringsbromsarna på släpet och i bilen.
4. Släpp bromsen och backa en aning så att det går att ta bort hjulblocken. Alternativt kör framåt och låt släpet köra över blocken och se till att de sedan blir upplockade.

**Om bilen ofta drar släp krävs mer service**

Följ det serviceprogram som gäller för krävande körning. Hör med Kia-verkstaden vad som gäller.

Se till att även släpet får föreskriven service. Gör också dagliga kontroller i samband med att släpet används.

### **\* OBS**

Kontroller av motoroljenivån, oljan i växellådan, kylvätskan ska göras ofta när bilen drar släp.

### **VIKTIGT - Överlast**

**Släpets totalvikt får inte överskridas och tänk på att taklast och släpets belastning på dragkulan ska räknas in i bilens last.**

### Tänk på följande när du drar släp

- Kontrollera tillåten dragvikt på registreringsbeviset.
- Bilen bör ha körts minst 200 mil innan du drar släp första gången.
- 100 km/tim är högsta tillåtna hastighet med släp rent tekniskt.
- I Sverige är högsta tillåtna hastighet 80 km/tim.
- Kör inte fortare än 70 km/tim i långa uppforsbackar.
- Överskrid inte vikterna som anges här:

Motor		1,0 l bensin / T-GDI	1,4 l bensin	1,6 l bensin / MPI		1,6 l bensin / GDI		1,6 l bensin / Turbo GDI	1,4 l diesel	1,6 l diesel	
		Manuell	Manuell	Manuell	Automat	Manuell	Automat (DCT*)	Manuell	Manuell	Manuell	Automat (DCT*)
Max släpvnsvikt	Obromsat släp	600 kg	600 kg	600 kg	600 kg	600 kg	600 kg	600 kg	650 kg	650 kg	650 kg
	Bromsat släp	1 200 kg	1 200 kg	1 300 kg	1 200 kg	1 400 kg	1 300 kg	1 400 kg	1 500 kg	1 500 kg	1 500 kg
Max belastning på dragkroken		60 kg	60 kg	60 kg	60 kg	60 kg	60 kg	60 kg	75 kg	75 kg	75 kg

\*DCT = Dubbelkopplingslåda

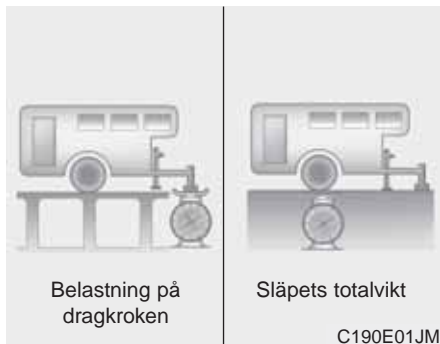

### **Släpvningsvikten**

Släpets totalvikt får inte överskridas (se registreringsbeviset och tabellen på föregående sida). Tänk också på att taklast och släpets belastning på dragkulan ska räknas in i bilens last.

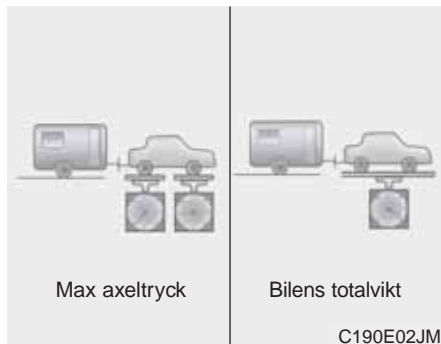

### **Belastningen på dragkroken**

Lasta släpet så att den tillåtna belastningen på dragkulan inte överskrids. Se tabellen på föregående sida.

Tänk på att belastningen på dragkroken ska räknas som last i bilen.

Lasta släpet så att belastningen på dragkroken blir 5%, eller högst 10 % eller den vikt som anges i tabellen på föregående sida.

### **⚠ VARNING**

- Släpet ska lastas så att ca 60 % av vikten ligger framför hjulaxeln.
- Överlasta aldrig släpet och överskrid aldrig den totala maxlasten för bil + släp (tågvikten).
- Ett överlastat och/eller felaktigt lastat släp kan medföra att du tappar kontrollen över bilen.

# Om något händer

Varningsblinkers, användning .....	6-2
Punktering när du kör?.....	6-2
Motorstopp? .....	6-2
Startproblem, motorn startar inte .....	6-3
Hjälpstart med startkablar.....	6-4
Startbogsering, läs varning .....	6-6
Överhettad motor.....	6-7
Punktering, bil med reservhjul/hjulbyte .....	6-8
Domkraft.....	6-8
Hjulbyte .....	6-9
Reservhjul.....	6-9
Nödreservhjul, att tänka på .....	6-13
Domkraftdekal, faktainformation .....	6-14
Domkraftcertifikat.....	6-15
Punktering, bil med reparationssats .....	6-16
Däcktryckövervakning, TPMS.....	6-22
Bogsering/bärgning .....	6-27
Bogseröglor fram/bak .....	6-28
Bogsering i nödfall.....	6-29



### VARNINGSBLINKERS



#### Varningsblinkers

Tryck på knappen i mitten på instrumentbrädan och sätt på varningsblinkers om du måste parkera bilen där den kan utgöra en trafikfara för andra trafikanter. Tryck en gång till för att stänga av.

- Varningsblinkers kan också användas i samband med att bilen bogseras.
- Tänk på att du inte kan använda blinkers för sväng när du har varningsblinkers på.

### PROBLEM UNDER KÖRNING

#### Om motorn stannar på ett trafikfarligt ställe

- Om motorn stannar på ett trafikfarligt ställe, lägg växeln i neutralläge och skjut undan bilen till en säker plats.
- Om bilen har manuell växellåda, försök att flytta den genom att lägga i 2:ans eller 3:ans växel och köra på startmotorn med kopplingen uppsläppt.

#### Om du får punktering

1. Lätta på gasen och styr rakt fram tills du kan svänga av från vägen. Bromsa försiktigt och stanna på en plats där bilen inte utgör en trafikfara. Hjulbyte ska alltid ske på en plats där det kan ske utan risk för att bilen och du själv blir påkörd. Se till att bilen står plant och att underlaget för domkraften är fast.
2. Sätt an parkeringsbromsen och lägg i backen (P för automat). Sätt eventuellt på varningsblinkers.
3. Ingen får befinna sig i bilen. Passagerare ska förflytta sig till en säker plats en bit ifrån den.
4. Följ anvisningarna för hjulbyte alternativt reparation av det punkterade däcket, beroende hur bilen är utrustad.

### Om du får motorstopp

1. Trampa ner kopplingen eller lägg i neutralläget för automat och se till att bilen kommer så mycket som möjligt åt sidan från vägen. Rulla om möjligt till en plats där bilen inte utgör en trafikfara.
2. Sätt på varningsblinkers.
3. Försök att starta bilen. Om det inte går, kontakta en bärgare om du inte kan komma på vad felet beror på.

### MOTORN STARTAR INTE

#### Om startmotorn snurrar långsamt eller inte går alls

1. Sätt an parkeringsbromsen och lägg växeln i neutralläge (P eller N för automat).
2. Kontrollera att batteriets anslutningar är rena och åtdragna.
3. Tänd innerbelysningen. Om den lyser svagt eller slocknar när du vrider på tändningen är batteriet urladdat.
4. Kontrollera att el-anslutningarna till startmotorn är åtdragna.
5. Försök att hjälpstarta med startkablar.

#### VARNING

Du får inte skjuta eller bogsera igång bilen. Oförbränt bränsle kan komma in i katalysatorn och skada den så allvarligt att den inte kan repareras.

Bilar med automatisk växellåda går tekniskt sett inte att bogsera igång.

#### Om startmotorn går som den ska, men motorn ändå inte startar

1. Kontrollera att det finns bränsle i tanken.
2. Med tändningen i läge LOCK/OFF, kontrollera alla anslutningar till tändningen, tändspolar och tändstift. Anslut eventuella lösa ledningar.
3. Kontrollera bränsleledningen i motorrummet.
4. Om du inte finner något fel som du kan rätta till för att kunna starta motorn, rekommenderar vi att du kontaktar en Kia-verkstad.

## STARTHJÄLP MED STARTKABLAR

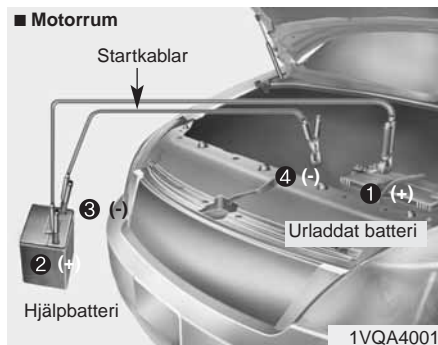

Koppla in kablarna i nummerordning och koppla ur i omvänd ordning.

Läs den utförliga instruktionen på nästa sida.

### Starthjälp

Var försiktig i samband med att du ansluter kablarna, så att du inte får en stöt. Om du är osäker på hur du ska gå tillväga, anlita en kunnig person.

#### **⚠ VIKTIGT**

*Hjälpbatteriet ska vara på 12 volt och bör ha minst samma kapacitet som batteriet i din bil.*

#### **⚠ VARNING - Batteriet**

- Batteriet avger en explosiv gas. Öppen eld, rökning och gnistor får därför inte förekomma i närheten av ett batteri.

Om instruktionerna inte åtföljs till punkt och pricka kan det resultera i allvarlig fysisk skada samt skador på bilen.

Om du är osäker på hur du ska göra, rekommenderar vi att du vänder dig till en Kia-verkstad.

Bilbatterier innehåller batterisyra som är starkt frätande och giftig. Vi rekommenderar att du använder skyddsglasögon i samband med att du ska ge eller få starthjälp. Var försiktig så du inte får syra på dig, kläderna eller på bilen.

- Gör inga försök att hjälpstarta om batteriet är fruset eller om vätskenivån i batteriet är för låg. Batteriet kan spricka eller explodera.
- Se till att hjälpstartkablarna för plus (+) och minus (-) inte kommer i kontakt med varandra.
- Försök inte hjälpstarta ett fruset batteri. Det finns risk att det exploderar.

När du ska ansluta kablarna:

 **VIKTIGT**

- **Bilar med stopp-/start-system (ISG) är utrustade med underhållsfria batterier av en speciell typ (AGM)**
- *Vi rekommenderar därför att du vänder dig till en Kia-verkstad för eventuella kontroller eller service på batteriet. Om du själv tänker ladda det måste du använda en laddare som är elektronikskyddad. Den ska klara av att ladda med bägge batterikablarna anslutna så att batteriets sensor inte påverkas.*
- *Vid byte av batteri i bil med stopp-start-system måste även det nya batteriet vara av samma typ som originalet.*
- *På batterier med pluggar, skruva inte loss dem. Det kan läcka ut frätande batterivätska.*
- *Om bilens specialbatteri (AGM) för stopp-start-systemet har varit bortkopplat ett blivit utbytt kommer systemet inte att fungera direkt. Batterisensorn måste först kalibreras. Det sker automatiskt när bilen står med tändningen från i ca 4 timmar.*

**\* OBS**

När du ska ta ström från en annan bil för att starta motorn ska du använda startkablar med isolerade handtag på klämmorna.

Följ nedanstående instruktioner exakt.

När du ska ansluta kablarna:

1. Stäng av alla strömförbrukare i bägge bilarna.
2. Se till att bilarna inte har kontakt med varandra.
3. Luta dig inte över batterierna när du ansluter den röda kabeln till plus (+) på bägge batterierna (1) och (2).
4. Anslut sedan den svarta kabelns ena ände till minus (-) på hjälpbatteriet (3).

5. Anslut slutligen den andra änden till en oisolerad metalldel (4) i motorrummet, t ex motorn, växellådan eller ett fjäderben. Se till att du inte vidrör några andra delar med kabelklämmorna!

 **VIKTIGT**

**Anslut aldrig till minus på det urladdade batteriet!**

6. Starta motorn i bilen med hjälpbatteriet och låt den gå på ca 2 000 varv/min.
7. Starta motorn i bilen med det urladdade batteriet.
8. Lossa kablarna i omvänd ordning när motorn går.

*Om motorn inte startat efter några försök, rekommenderar vi att du kontaktar en Kia-verkstad.*

### **Försök inte starta motorn genom bogsering**

Om du har bil med manuell växellåda, ska du inte försöka skjuta igång den, då detta kan skada avgasreningssystemet.

Bilar med automatisk växellåda går tekniskt sett inte att bogsera igång. Använd startkablar.

#### **VARNING - Batteriet**

**Försök inte starta motorn genom skjuta på, bogsera bilen eller genom att rulla nedför en backe. Oförbränt bränsle kan komma in i katalysatorn och skada den.**

## ÖVERHETTAD MOTOR

Om motorn överhettas märks det genom att den tappar effekt och/eller att det hörs ett knackande ljud. Gör i så fall så här:

1. Sänk farten och stanna bilen på en trafiksäker plats så fort som möjligt.
2. Sätt an parkeringsbromsen och lägg växeln i neutralläge (för automat P eller N).
3. Stäng av luftkonditioneringen.
4. Om det tränger ut ånga från motorrummet, stanna motorn och låt huvan vara stängd tills motorn svalnat. Om det inte kommer någon ånga. Låt motorn gå på tomgång, öppna huvan och kontrollera att motorkylfläkten går. Om fläkten inte går, stanna motorn och vänta tills motorn svalnat.

5. Kontrollera att drivremmen till vattenspumpen är hel. Om den är hel, kontrollera att den är spänd så att den inte slirar.
6. Kontrollera om det läcker från kylaren, slangar eller anslutningar eller från vattenspumpen.  
(Om luftkonditioneringen varit igång är det normalt att det droppar kondensvatten under bilen).

### VARNING

Håll fingrarna borta från röliga delar i motorrummet när motorn är igång.

7. Om drivremmen till vattenspumpen är trasig eller du upptäcker något läckage, stanna motorn. Vi rekommenderar att du sedan kontaktar en Kia-verkstad.

### VARNING

Lossa inte kylarlocket när motorn är het. Det sprutar ut ånga som kan orsaka brännskador.

8. Om du inte hittar någon orsak till överhettningen, vänta tills motorn svalnat och fyll på kylvätska i behållaren om det behövs. Se anvisningarna i kapitel 7.
9. Kör sedan försiktigt och kontrollera på temperaturmätaren om bilen överhettas igen. I så fall rekommenderar vi att du kontaktar Kia-verkstad för att få felet avhjälpt.

### VIKTIGT

*Om motorn ofta överhettas/och eller kylvätskenivån sjunker p g a läckage. Då rekommenderar vi att du vänder dig till en Kia-verkstad för att få kylsystemet kontrollerat.*

## OM DU FÅR PUNKTERING (BIL MED RESERVHJUL)



### Verktyg för hjulbyte

Lyft på luckan i bagageutrymmet och ta fram verktygen för hjulbyte.

- (1) Domkraftens vevarm
- (2) Domkraft
- (3) Hjulmutternyckel

### Domkraften

Domkraften som medföljer bilen är enbart avsedd för hjulbyte. Följ anvisningarna för hur den ska användas, så att ingen skadar sig.

Se till att den är förvarad i sitt fack, när den inte används, så att den inte skramlar under körning.

### **⚠ VARNING - Hjulskifte**

- Hjulbyte ska alltid ske på en plats där det kan ske utan risk för att du eller bilen blir påkörd.
- Se till att bilen står plant och att underlaget för domkraften är fast. Lägga eventuellt en plank under domkraften.
- Domkraften får endast placeras under de markerade lyftpunkterna under dörrtrösklarna.
- Kryp inte under bilen när den är lyft av enbart domkraften. Det finns alltid risk att bilen glider av domkraften.
- Starta aldrig motorn när bilen är lyft.
- Ingen får befinna sig i bilen när den ska lyftas.
- Passagerare ska förflytta sig till en säker plats en bit från bilen.



### Att ta loss och återmontera reservhjulet

1. Lossa hylsan (1) om den finns.
2. Lossa den stora plastmuttern som håller reservhjulet.

När du lägger tillbaka hjulet ska du skruva fast det så att det inte ligger och skramlar.

Se också till att domkraften och verktygen sitter fast.



### Byt hjul så här

1. Se till att bilen står på plant och fast underlag.
2. Sätt an parkeringsbromsen och lägg i backen (P för automat).
3. Sätt på varningsblinkers om de behövs för att varna andra trafikanter.
4. Placera ut varningstriangeln om den behövs för att varna andra trafikanter. Den bör stå 150 - 250 m från bilen.



5. Ta fram reservhjulet, domkraften och verktygen för hjulbytet.
6. Lägg block framför och bakom hjulet som är diagonalt mot det punkterade.
7. Om bilen har heltäckande hjulsidor, bryt försiktigt bort hjulsidan.

### **⚠ VARNING**

- Det är viktigt att parkeringsbromsen är hårt ansatt och att det finns block vid ett hjul.
- Ingen får befinna sig i bilen i samband med hjulbytet.





OJD065004

8. Lossa alla hjulbultarna ett varv med hjulmutternyckeln, inte mer.

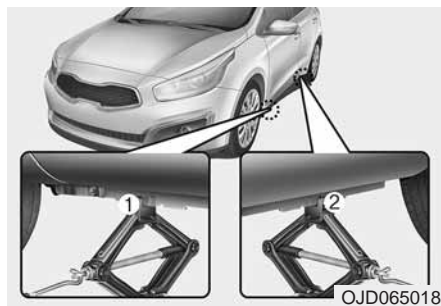

OJD065018

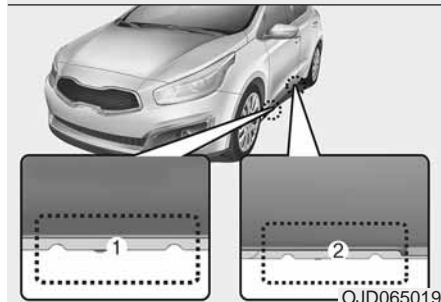

OJD065019

9. Placera domkraften intill det hjul som ska bytas. Den ska placeras under lyftpunkten (vid 1 eller 2). Lyftpunkterna är markerade med förstärkningar och flikar samt upphöjda märken på tröskellådan där domkraften ska passas in.

**⚠ VARNING**

Domkraften får endast placeras under de markerade lyftpunkterna.



OJD065016

10. Haka fast vevarmens krok i öglan på domkraften och använd hjulmutternyckeln som hävstång för vrida runt. Lyft bara så mycket att hjulet går fritt från marken, ca 3 cm.

11. Lossa alla hjulmuttrarna helt och lyft av hjulet. Om det är en aluminiumfälg kan du behöva rycka lite i hjulet för att få loss det.
12. Rengör anliggningsytorna på fälgen och navet innan du sätter dit reservhjulet.
13. Sätt dit och dra fast muttrarna för hand med den koniska sidan mot fälgen.

### **⚠ VARNING**

- **Se upp så att du inte skadar dig på reservhjulet eller hjulsidan i samband med hjulbytet.**
- **Rengör anliggningsytorna på fälgen och navet innan du sätter dit reservhjulet. Annars finns det risk att hjulet lossnar.**



OJD065004

14. Dra fast muttrarna lätt med hjulmutternyckeln, i den ordning som visas i bilden.
15. Sänk ner bilen och dra fast muttrarna slutgiltigt, i den ordning som visas i bilden.

Åtdragningsmomentet ska vara 88-107 Nm. Om du är osäker på om du dragit åt rätt, rekommenderar vi att du vänder dig till en Kia- eller gummiverkstad för kontroll.

Om muttrarna inte är tillräckligt hårt åtdragna kan det märkas genom att hjulet vibrerar vid inbromsning.

I samband med hjulbyte, kontrollera lufttrycket direkt när hjulet är monterat. Det är viktigt att det är rätt lufttryck.

Se till att ventilhatten inte kommer bort så att det kommer smuts i ventilen. Den kan orsaka att ventilen blir otät och att luft läcker ut.

Återställ alltid domkraften och verktygen efter hjulbytet samt se till att de inte ligger och skramlar.

### **VIKTIGT**

*Hjulmuttrarna har mm-gänga. Om du byter till andra fälgar och skaffar nya muttrar måste du se till att få exakt samma gänga. I annat fall kommer gängorna i muttern och på pinnbulten att förstöras. Det betyder att hjulet kan lossna.*

*Köper du muttrarna från en Kia-verkstad kan du vara säker på att få rätt typ.*

 **VARNING - Pinnbultarna**  
**Om pinnbultarna blir skadade finns det risk att hjulet kan lossna.**

För att domkraften och verktygen inte ska ligga och skramla i bagageutrymmet, se till att spänna fast dem i golvfacket.

 **VARNING - Lufttrycket**  
**Kontrollera lufttrycket i nödreservhjulet direkt efter monteringen. Det ska vara 420 kPa (4,2 bar eller 4,3 kg/cm<sup>2</sup>). Lufttrycket för övriga hjul framgår av en dekal i dörröppningen på förarsidan och i kapitel 8 i den här boken.**

### *Att tänka på för nödreservhjulet*

Bilen är utrustad med antingen ett nödreservhjul eller en reparations-sats. Ett nödreservhjul tar lite plats och är lättare än en vanligt hjul samt är bara avsett för högst tillfälligt bruk.

### **VIKTIGT**

- *Kör högst 80 km/tim med ett nödreservhjul monterat på bilen eftersom det försämrar köregenskaperna och bromsförmågan.*
- *Endast ett nödreservhjul får vara monterat på bilen.*

**⚠ VARNING**

Nödreservhjulet ska bara användas för kortare körsträckor under tiden som det ordinarie däckets lagas.

Kör max 80 km/tim med hjulet monterat.

Luftryck i nödreservhjulet: 420 kPa (4,2 bar eller 4,3 kg/cm<sup>2</sup>).

**\* OBS**

I samband med hjulbyte, kontrollera luftrycket direkt när hjulet är monterat. Det är viktigt att det är rätt korrekt.

Att tänka på för nödreservhjulet:

- Maxhastighet 80 km/tim.
- Undvik dåliga vägar och gropar.
- Hjulet ger bilen försämrade köregenskaper och sämre bromsförmåga.
- Bilen kan inte lastas maximalt med ett nödreservhjul monterat. Se även belastningsindex på däcksidan.
- Kör inte över några hinder i vägbanan. Frigångshöjden är 2,5 cm sämre än med ordinarie däck.
- Kör inte in i en automattvätt.
- Snökedja får inte monteras på det här hjulet.
- Om du måste ha snökedjor på bilen samtidigt med ett nödreservhjul så ska det monteras bak.
- Hjulet är konstruerat för den här bilmodellen och får inte användas på någon annan modell.
- Ett däck på nödreservhjulet håller bara ca 300 mil. När det är utslitet ska det bytas mot ett likadant med samma dimension.

- Endast ett nödreservhjul får vara monterat på bilen.
- Dra inte släp när ett nödreservhjul är monterat på bilen.

## Domkraftdekal

### ■ Exempel

#### ■ Typ A

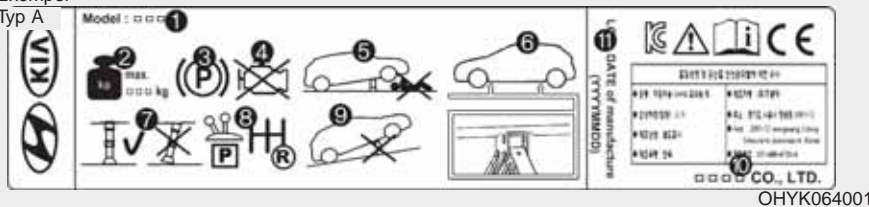

#### ■ Typ B

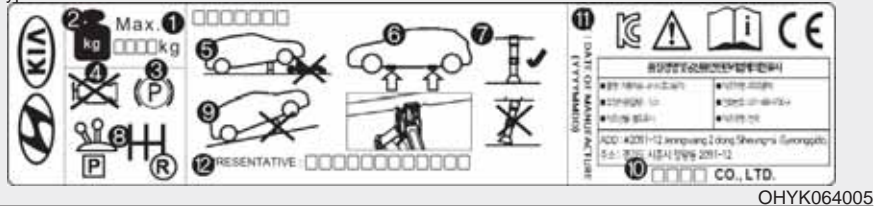

#### ■ Typ C



1. Modell
2. Maximal tillåten belastning
3. Sätt an parkeringsbromsen innan du lyfter bilen.
4. Tändningen ska vara i läge OFF.
5. Kryp aldrig in under bilen när den är lyft med endast domkraften.
6. Domkraften får endast placeras under de markerade lyftpunkterna.
7. Domkraften får inte luta.
8. Lägg i backen på manuellt växlad bil och P-läget på bil med automatisk växellåda.
9. Bilen måste stå på fast och plant underlag, aldrig i en lutning.
10. Domkrafttillverkarens namn.
11. Tillverkningsdatum.
12. Återförsäljare

\* Dekalen i bilen, som beskriver domkraften, kan skilja sig från illustrationen. Rätt beskrivning finns på dekalen som är fäst på domkraften.

## EU. Tillkännagivande beträffande godkänt utförande gällande domkraft

<b>CE</b>	
<b>EC Declaration of Conformity</b> according to EC Machinery Directive 2006/42/EC	
We, <b>SAMKI IND. CO., LTD.</b> # 22, Hyojuk3-Gil, Buk-Gu, Ulsan, Korea declare under our sole responsibility that the product	
<b>Product</b>	: Jack Assembly
<b>Type Designation(s)</b>	: Jack Assembly-600kg, Jack Assembly-700kg Jack Assembly-800kg, Jack Assembly-1000kg Jack Assembly-1200kg, Jack Assembly-1500kg
<b>Serial No.</b>	: N/A
<b>Year of Manufacture</b>	: 2013
to which this declaration relates is in conformity with the following standard(s) or other normative document(s):	
EN ISO12100 (2010)	Safety of machinery - General principles for design – Risk assessment and risk reduction
EN ISO12100-2/A1 (2009)	Safety of machinery - Basic concepts, general principles for design, Part 2 : Technical principles
EN 1494/A1 (2008)	Mobile or movable jacks and associated lifting equipment
following the provisions of Directive(s):	
2006/42/EC	Directive on the approximation of the laws of Member States relating to machinery (OJ L157 Jun. 9, 2006)
Ulsan, Korea / Jul 25 2013	Hyun Duck, Cho  President
(Place and date of issue)(name and signature or equivalent making of authorized person)	
* T.C.F Compiling Person: <u>Safenet Limited (European Notified body : 1674 )</u> <u>Denford Garage, Denford, Kettering Northants, NN14 4EQ, England</u>	

JACKDOC14S

## REPARATIONSSATS FÖR PUNKTERAT DÄCK



Vissa bilar är utrustade med en reparationssats i stället för reservhjul. Läs instruktionen noga innan du använder reparationssatsen, som finns under bagagerumsgolvet.

(1) Kompressor

(2) Behållare med tätningemedel

Se den utförliga produktbeskrivningen på nästa sida.

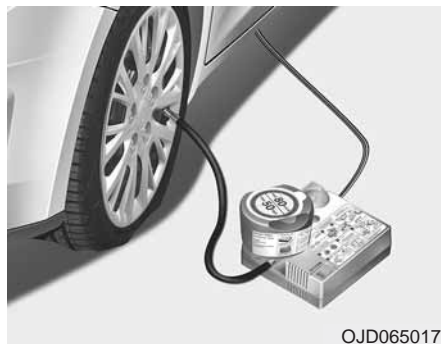

### Allmän beskrivning

Med kompressorn och det tätningemedel som finns i behållaren går det att laga mindre hål i däckets slitbana.

Det är en nödreparation som görs och om hålet tätas kan bilen i bästa fall köras upp till 20 mil i max 80 km/tim. Det brukar normalt räcka för att du ska kunna ta dig till en Kia- eller gummiverkstad.

Tätningemedlet i behållaren räcker för endast ett hål.

Större hål eller skador på däcksidan kan inte tätas.

När du kör bilen efter en reparation ska du ta det mycket lugnt och inte göra några häftiga svängar eller inbromsningar.

### **⚠ VARNING**

**Endast skador i slitbanan kan tätas.**

**Försök inte att laga ett däck som skadats genom att du kört med det lufttomt.**

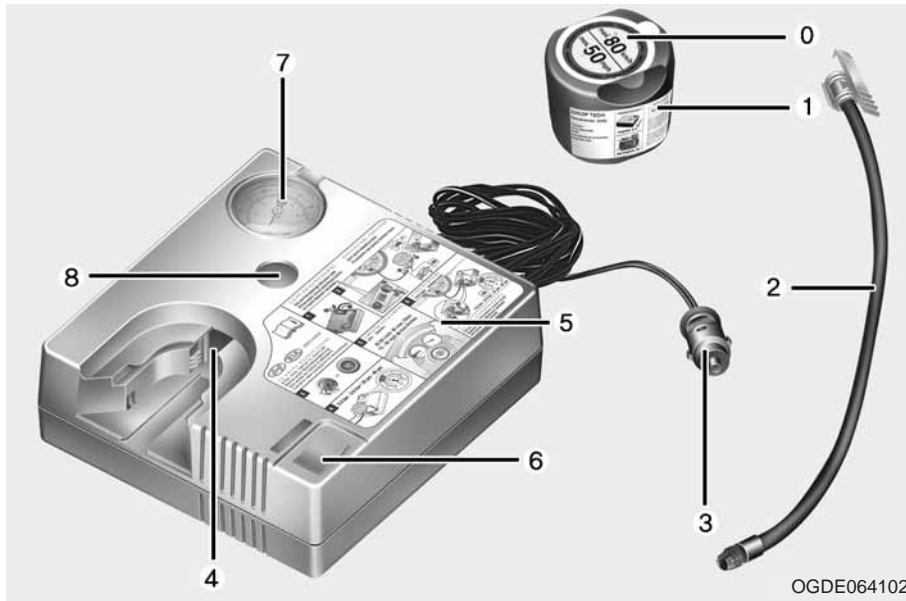

6. PÅ/AV-knapp.

7. Luftrycksmätare.

8. Knapp för att minska luftrycket.

I lådan (5) kan elkablar och slangar stoppas in.

### **⚠ VARNING**

Följ noga instruktionerna för användning av reparationsseten och speciellt behållaren med tätningsmedel.

Notera datum för när behållaren måste bytas.

### **⚠ VIKTIGT**

Tätningsmedlet i behållaren är en latexblandning som med luftrycket från kompressorn pressas in i däcket. Tätningsmedlet är i princip ofarligt, men kan orsaka irritation på huden om du får det på dig.

### Reparationssatsen

0. Dekal att sätta på ratten när reparationsseten använts.

1. Behållare med tätningsmedel.

2. Slang som fästs på hjulventilen.

3. Kabel för anslutning till eluttag i bilen.

4. Fack för behållaren.

5. Lådan innehåller en kompressor.



### Följ denna instruktion noga annars fungerar inte tätningsvätskan!

- 1) Ta inte bort spikar eller annat som sitter i däcket.

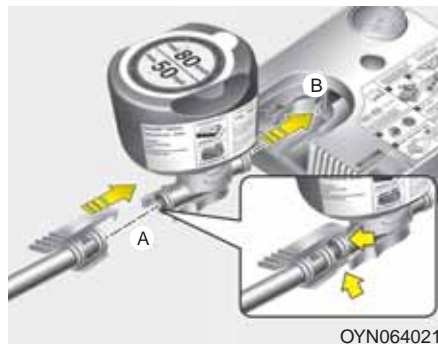

OYN064021

- 2) Anslut först slangen till behållaren (A).
- 3) Kontrollera att kompressorn är avstängd. Se knappen (6) på föregående sida
- 4) Tryck fast behållaren i lådan med kompressorn (B).



OJD065017

- 5) Skruva fast slangen från behållaren på hjulventilen.

### \* OBS

Anslut strömkabeln till det främre högra eluttaget. Se (3) på föregående sida.

- 6) Anslut kabeln till eluttaget i bilen.
- 7) Starta motorn och låt den gå på tomgång, så att kompressorn inte laddar ur batteriet.

- 8) Starta kompressorn med ON/OFF-knappen och låt den vara igång i ca 3 minuter så att tätningsvätskan pumpas in i däcket. I detta moment är inte lufttrycket väsentligt.
- 9) Stäng av kompressorn.
- 10) Lossa slangen som sitter mellan behållaren och hjulventilen.
- 11) Om hålet i däcket är större än ca 4 mm kanske det inte går att få det tätt.

### **⚠ VARNING**

Om du utför reparationen i ett garage och har motorn igång måste de giftiga avgaserna med koloxid vädras ut effektivt.

**Fördelning av tätningsmedlet**

- 12) Kör nu ca 3 km så att tätningssmedlet sprids ut i däcket av centrifugalkraften. Kör över 20 km/tim men inte över 80 km/tim.

**⚠ VIKTIGT**

*Om du under körningen märker att bilen vibrerar eller bullrar onormalt mycket, kör åt sidan så fort du kan. Parkera bilen där den inte utgör ett hinder eller en trafikfara och ring efter en bärgare om däcket är lufttomt.*

**Så här fyller du på luft i däcket**

- 1) När du kört ca 3 km, stanna på en trafiksäker plats.
- 2) Se översikt bilden för utrustningen: Anslut kabeln (2) till kompressorn (4) och till ventilen på hjulet.
- 3) Anslut kabeln till eluttaget i bilen.
- 4) Låt motorn gå på tomgång och fyll på med luft för att öka trycket.
- 5) Kör kompressorn en stund och stäng sedan av den och kontrollera trycket på mätaren. Starta kompressorn igen och kör den tills trycket kommit upp till 220 kPa.

Om trycket överstiger 220 kPa kan du släppa ur luft genom att trycka på knapp 8.

**⚠ VARNING**

**Kör kompressorn högst 10 min. Annars kan den bli överhettad.**

**⚠ VIKTIGT**

*Om du inte kan få upp trycket till 200 kPa och däcket inte är platt, kör bilen i 3 km så att tätningssvetskan av centrifugalkraften slungas mot insidan av slitbanan och tätar hålet.*

*Ett hål större än ca 4 mm kanske inte kan tätas.*

*Om du inte kan få upp lufttrycket i däcket, så att bilen kan köras, rekommenderar vi att du kontaktar en Kia- eller gummiverkstad eller anlitar en bärgare.*

**⚠ VARNING**

**Lufttrycket måste vara minst 220 kPa för att bilen ska kunna köras. Om inte måste bilen bärgas.**

### När du ska använda reparations-satsen för punktering

- Punktering på hjul med lufttryckvarnare får inte nödrepareras med tätningsvätska. Om du gör det riskerar du att förstöra lufttrycksensorn så att den måste bytas ut.
- Reparationssatsen är avsedd för personbilar, inga andra fordon.
- Gör ingen reparation om temperaturen är minus 30 eller kallare.
- Använd inte tätningsvätska som passerat sista förbrukningsdatum.
- Se till att barn inte kommer i kontakt med vätskan
- Se till att bilen står så att den inte utgör ett hinder eller en trafikfara och att du kan arbeta vid bilen utan risk för att bli påkörd.
- Sätt an parkeringsbromsen.
- Om bilen utgör ett hinder eller en trafikfara, placera ut varningstriangeln 100 - 250 m bakom bilen.

- Ta inte bort spikar eller som sitter i däck.
- Läs anvisningarna på behållaren med tätningsvätska.
- Låt motorn gå på tomgång när du använder kompressorn utomhus, så att batteriet inte laddas ur.
- Kör kompressorn max 10 min. Annars kan den överhettas.



#### VIKTIGT

**Med reparationssatsen kan du bara göra en tillfällig lagning. Se till att du snarast får däck reparerat av en Kia- eller gummiverkstad.**



#### VARNING

**En reparation med tätning-medel är bara tillfällig. Luft kan läcka ut.**



#### VIKTIGT - Lufttrycksensorer

**Det finns risk att tätning-medlet påverkar sensorerna som är monterade i hjulet. Om du gjort en tillfällig lagning bör lyfttrycksensorn i däck kontrolleras.**

**Vi rekommenderar att du vänder dig till en Kia-verkstad.**

### **Teknisk specifikation för reparationsutrustningen**

Spänning: 12 volt

Ampere: Max 10A ± 1A

(ansluten till 12 voltuttaget)

Temperaturområde: -30 och + 70

Max tryck: 6 bar (6 kg/cm<sup>2</sup>)

Kompressor

Mått: 161 X 150 X 55,8 mm

Vikt: 0,8 kg

Behållare

Mått: 81 x 85 ø mm

Volym: 0,2 liter

Behållare med tätningsvätska finns bl a på Kia- och gummiverkstäder. Använda behållare och behållare som passerat sista förbrukningsdatum ska lämnas in till en Kia- eller gummiverkstad alternativt deponeras enligt gällande miljöföreskrifter.

## LUFTRYCKVARNARE - TPMS



- (1) Varningslampa - luftrycksensor / Varningslampa - fel på luftryckvarnaren
- (2) Fyll på luft i ett eller flera däck. Symbolen visar i vilket eller vilka hjul

Anm: TPMS = Tire Pressure Monitoring System

Kontrollera luftrycket i däcken minst en gång i månaden (även reservhjulet). Kontrollera när däcken är kalla. Luftrycket anges på en dekal i förarens dörröppning. (Om bilen är utrustad med däck med annan dimension än standard, följ anvisningarna för de däcken).

Luftrycksmätaren är en säkerhetsdetalj som varnar föraren om luftrycket i ett eller flera däck är för lågt. Om varningen visas stanna så snart som möjligt och kontrollera luftrycket samt fyll på luft om så krävs. Om du kör med för lågt luftryck kan däcken överhettas och i värsta fall punkteras. Med för lågt luftryck slits däcken snabbare, köregenskaperna försämras, bränsleförbrukningen ökar och bromssträcken förlängs.

Även om bilen har luftryckvarnare ska du varje månad kontrollera luftrycket i samtliga däck. En liten minskning av trycket behöver nämligen inte innebära att du får en varning.

### Varning för fel i systemet

Om det uppstått ett fel i systemet kommer varningslampan (⚠) att blinka i ca 1 minut och därefter lysa konstant. Detta upprepas sedan varje gång när bilen startas och så länge felet inte blivit åtgärdat.

När lampan lyser kan systemet sannolikt inte känna av luftrycket i däcken och varna om det blir för lågt.

Fel kan t ex uppstå i samband med hjulbyte. Kontrollera därför om lampan lyser om du bytt ett eller flera hjul.

Om du monterar hjul utan sensorer, t ex i samband med byte till vinterdäck kommer lampan att lysa.

**\* OBS**

Vi rekommenderar att du anlitar en Kia-verkstad för att få systemet kontrollerat, om något av nedanstående inträffar:

1. Till skillnad från övriga varningslampor tänds inte varningslamporna för lågt lufttryck och lyser i 3 sekunder när tändningen slås på.
2. Varningslampan för fel lyser med fast sken efter att ha blinkat i ca 1minut.
3. Varningslampan som visar alla fyra hjulen lyser konstant.



**Varningslampan -  
lufttrycksensor**



**Varningslampor -  
för respektive hjul**

Varningslamporna tänds när lufttrycket i ett eller flera däck är för lågt och markerar i vilket eller vilka däck. Om du får en varning, sänk farten och ta det extra lugnt i kurvor och gör inga tvära inbromsningar tills du kontrollerat lufttrycket och eventuellt fyllt på luft. Om däcken är varma är trycket högre än för kalla däck.

Uppgiften för kalla däck finns på en dekal i dörröppningen för förardörren. Byt till reservhjulet om det inte går att fylla på luft.

Om hjulet med för lågt lufttryck byts mot reservhjulet slocknar varningen för lågt lufttryck. I stället tänds varningen för fel i systemet (varningslampan högst upp på sidan).

Efter att ha bytt ett punkterat hjul mot reservhjulet och kört ca 10 minuter i högre hastighet än 25 km/tim märker du följande:

- Varningslampan kan blinka i ungefär en minut för att sedan övergå till att lysa konstant på grund av att ingen sensor är monterad i reservhjulet.

**VIKTIGT**

*Om du justerat lufttrycket när temperaturen varit hög kan du få en varning för lågt lufttryck när temperaturen sjunkit. Det är normalt eftersom trycket minskar i proportion till sänkt temperatur. Korrigera därför lufttrycket efter de temperaturförhållanden som bilen används i.*

**⚠ VARNING - Lågt lufttryck**  
Om lufttrycket är mycket för lågt försämras köregenskaperna drastiskt och bromssträcken blir längre.  
Om du kör en längre sträcka med för lågt lufttryck kan också däckens överhettas och i värsta fall punkteras.



#### Fel i TPMS-systemet

Om varningslampan lyser med fast sken efter att ha blinkat i ca 1 minut, har det uppstått ett fel i systemet.

Om systemet ändå kan upptäcka för lågt lufttryck, kommer varningslampan att blinka i ca 1 minut och därefter lysa med fast sken.

Se till att snarast få systemet kontrollerat om varningslampan lyser. Vi rekommenderar att du anlitar en Kia-verkstad.

#### **⚠ VIKTIGT**

- **TPMS-varningslampan för fel kan tändas om bilen körs nära en transformatorstation, annan elanläggning eller intill radiosändare etc.**
- **TPMS-varningslampan kan också tändas om t ex en bärbar dator eller annan elektronisk utrustning används i bilen.**

**Hjulbyte i bil med lufttryckvarnare**

Om du får punktering tänds en varning. Se till att snarast få punkteringen lagad på hjulet med sensor för lufttrycksvarning. Vänd dig till en Kia- eller gummiverkstad.

 **VIKTIGT**

***Vi rekommenderar att du endast använder tätningsmedel som är godkänt av Kia.***

***Tättningsmedlet måste tas bort från fälgen och lufttrycksensorn och även från däckets om du inte ersätter det med ett nytt.***

I varje hjul finns en sensor. Den är monterad intill ventilen på insidan av fälgen, som är anpassad för sensormontage. Vi rekommenderar att du vänder dig till en Kia-verkstad om det uppstår något fel.

Om det finns en sensor i reservhjulet ska lampan slockna när sensorn integrerats i systemet.

Även om lufttrycket är korrekt i ett hjul med sensor, som monteras på bilen, måste du köra i ca 5 minuter innan lamporna slocknar.

Om lamporna inte slocknar, kontakta en Kia- eller gummiverkstad.

Normalt går det inte att se på ett däck om lufttrycket är lite för lågt. Tänk också på att i varma däck är lufttrycket högre än det var när du fyllde på luft i kalla däck. Kontrollera därför lufttrycket när bilen körts högst 1,6 km efter att ha stått i minst 3 timmar, så att däcken är kalla.

Däcken ska vara kalla när du kontrollerar lufttrycket. D v s bilen ska ha körts högst 1,6 km efter att ha stått i minst 3 timmar.

 **VIKTIGT**

***Vi rekommenderar att du endast använder Kia original tätningsmedel. Det finns risk att andra tätningsmedel kan skada sensorerna som känner av lufttrycket i däckets.***



**⚠ VARNING - TPMS**

- Luftryckvarnaren kan inte varna för en plötslig däckskada, t ex en explosion.
- Om bilen känns instabil, lämna på gasen, lämna vägen och parkera på en säker plats och kontrollera däcken.

**⚠ VARNING - Åtgärda inget i systemet**

Gör inga ingrepp i TPMS-systemet. Det kan medföra att det inte fungerar samt att garantiåtagandet för systemet inte gäller.

**⚠ VARNING**

- Gör inga ingrepp på sensorerna som mäter luftrycket.
- Om du måste byta några delar rekommenderar vi att du vänder dig till en Kia-verkstad.
- Om du avser att montera andra fälgar på bilen, än de som är original, rekommenderar vi att du också låter montera sensorer som är godkända av Kia.

Anm. Alla nya bilar som säljs inom EU (fr o m 1 nov 2012) ska vara försedda med däcktryckövervakning.

## BÄRGNING

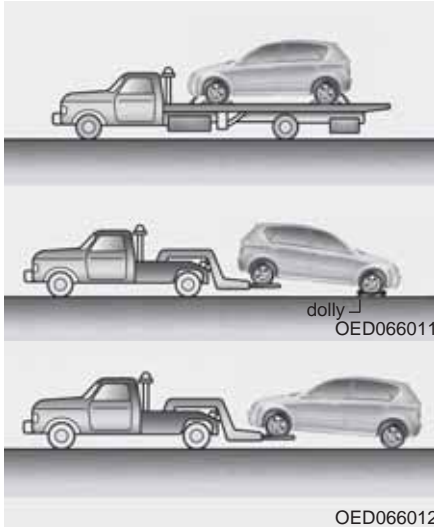

Anlita alltid en professionell bärgare eftersom bilen bör transporteras på flak. Det går också att använda en s k Dolly vid bärgning.

Se även information om bogsering i kapitel 5 - "Tips för körning".

Bilen kan bärgas med bakhjulen på marken under förutsättning att det inte är något fel på bakhjulen eller den bakre hjulupphängningen.

### \* OBS

Om du inte kan frigöra den elektriska parkeringsbromsen (EPB) helt måste bilen transporteras till en verkstad för kontroll och eventuell reparation.

Vi rekommenderar att du vänder dig till Kia-verkstad.

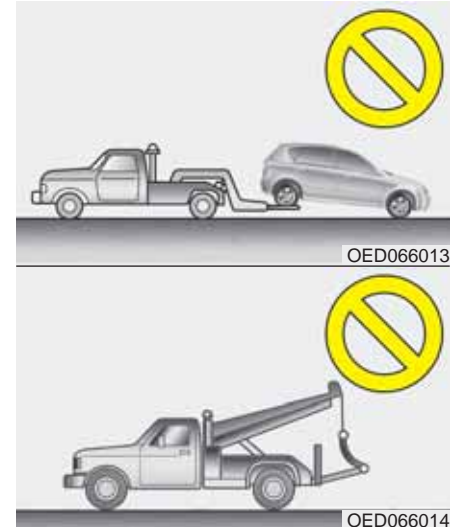

### VIKTIGT

- *Bilen kan skadas om den bärgas med framhjulen i marken.*
- *Bärgare av den typ som visas på den nedre bilden får inte anlitas.*

### Nödbogsering

Om bilen måste bogseras med alla fyra hjulen i marken, gör så här:

1. Tändningen ska vara i ACC-läget.
2. Lägg växeln i neutralläge.
3. Frigör parkeringsbromsen helt.

#### VIKTIGT

**Växeln måste vara i neutralläge för att växellådan inte ska skadas.**

#### VIKTIGT

**Om bilen har automatisk växellåda måste först oljenivån i växellådan kontrolleras. Om nivån ligger under HOT-markeringen på mätstickan måste olja fyllas på. Om olja inte kan fyllas på ska Dolly användas.**

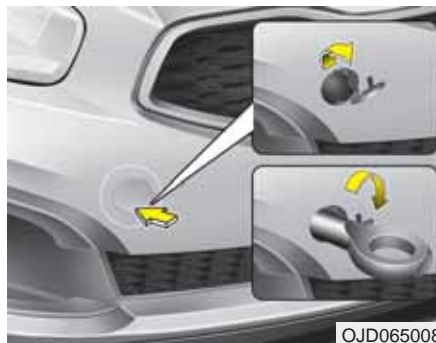

### Bogserögla fram - Monterbar

1. Öppna bagageluckan och ta fram bogserögla ur verktygspåsen.
2. Peta bort kåpan från stötfångaren genom att trycka på den nedre delen av den. Bilden visar den främre stötfångaren (baktill finns en fast ögla. Se nästa sida).
3. Skruva fast bogserögla hårt.
4. Lossa bogserögla och sätt tillbaka kåpan efter avslutad bogsering.



### Fast bakre bogserögla

Den fast monterade bakre bogseröglan sitter under bilen, dold av stötfångaren. Den kan användas för att bogsera en annan bil, som dock inte bör ha högre vikt än din bil.

### Bogsering med lina

#### I nödfall kan bilen bogseras med en lina fäst i bogseröglan.

Bogsering bör bara ske på bra väg och det får inte vara något fel på bilens växellåda, hjul, hjulupphängningar, styrning eller bromsar.

- Använd inte bogseröglan för att dra loss bilen om den kört fast.
- Dragbilen bör inte vara lättare än bilen som bogseras.

#### VIKTIGT

- *Bogserlinan får bara fästas i bogseröglan, ingen annanstans på bilen.*
- *Se till att linan inte kan lossna under bogseringen.*
- *Bogsera inte ett fordon som är tyngre än den släpvagnsvikt som finns angiven i bilens registreringsbevis.*

- Kontrollera att bogseröglan är väl fastdragen.
- Se till att ratten inte är låst när bogseringen påbörjas, tändningen ska vara i ACC-läget.
- Se till att ingen befinner sig mellan bilarna.
- Försök att dra så rakt som möjligt, belasta inte bogseröglan i sidled eller snett uppåt.
- Spänn bogserlinan för att starta dragningen mjukt.
- Se till att det inte uppstår några ryck.

#### VARNING

Var extremt försiktig i samband med bogsering.

- Spänn bogserlinan för att starta dragningen mjukt och håll jämn fart så att det inte uppstår några ryck som kan slita av bogserlinan och skada bogseröglan.
- Anlita en flakbärgare om bilen som ska bogseras inte rullar lätt.
- Försök att dra så rakt som möjligt.
- Se till att ingen befinner sig mellan bilarna.

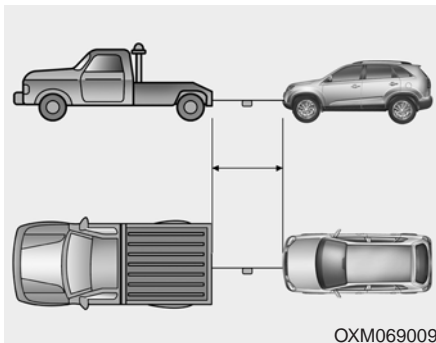

- Fäst bogserlinan så att den inte kan lossna.
- Märk linan med en varningsflagga.

### När bilen nödbogseras

- Växellådan i neutralläge.
- Parkeringsbromsen ska vara helt frigjord.
- Tändningen ska vara i ACC-läget, så att bilen kan styras.
- Tänk på att bilen är tungstyrd och att bromspedalen måste trampas ner mycket kraftigt eftersom servosystemen inte fungerar när motorn inte är igång.
- Om bromsning sker i en lång utförbacke kan bromsarna överhettas. Stanna i så fall och låt bromsarna kylas.



### VIKTIGT

- Automatisk växellåda /  
dubbelkopplingslåda

*Om bilen skall bogseras med alla  
fyra hjulen i marken, gör så här:*

- 1. Tändningen ska vara i ACC-läge.*
- 2. Lägg växeln i neutralläge.*
- 3. Frigör parkeringsbromsen helt.*
- 4. För att växellådan inte ska  
skadas, bogsera bilen max 1,5 km  
och kör max 15 km/tim.*

*Innan bogsering, kontrollera så inte  
automatväxellådsolja läcker under  
bilen. Om olja läcker ut måste bilen  
bärgas med flakbärgare eller med  
en så kallad Dolly, så att alla hjulen  
är lyfta från marken.*

# Service och underhåll

Motorrum, översikt för alla motorer . . . . .	7-2	Katalysator, viktigt! . . . . .	7-82
Service och underhåll. . . . .	7-6	Partikelfilter (diesel), viktigt! . . . . .	7-83
Underhåll som kan utföras av bilägaren . . . . .	7-8	Dieselpartikelfilter, viktigt! . . . . .	7-83
Serviceprogram, information . . . . .	7-10		
Serviceåtgärder, allmän information . . . . .	7-11		
Motorolja och oljefilter, kontroll/påfyllning . . . .	7-14		
Kylsystemet, kontroll/påfyllning/byte . . . . .	7-15		
Broms- och kopplingsvätska, nivåkontroll . . . .	7-18		
Spolarvätska, nivåkontroll . . . . .	7-19		
Parkeringsbroms, funktionskontroll . . . . .	7-19		
Bränslefilter, dränering (diesel) . . . . .	7-20		
Motorluftrenare, filterbyte . . . . .	7-21		
Friskluftfilter för kupén, byte . . . . .	7-23		
Vindrutetorkarblad, underhåll och byte . . . . .	7-25		
Bakrutetorkarblad, underhåll och byte . . . . .	7-27		
Batteri, underhåll . . . . .	7-28		
Däck och fälgar, utförlig information . . . . .	7-31		
Säkringar . . . . .	7-40		
Glödlampbyten . . . . .	7-63		
Lampbyten . . . . .	7-63		
Bilvård, exteriör . . . . .	7-76		
Tvätta bilen . . . . .	7-76		
Bilvård, interiör . . . . .	7-80		
Avgasreningssystem, beskrivning . . . . .	7-81		

## MOTORRUM

### ■ Bensinmotor (Gamma 1.6GDI)

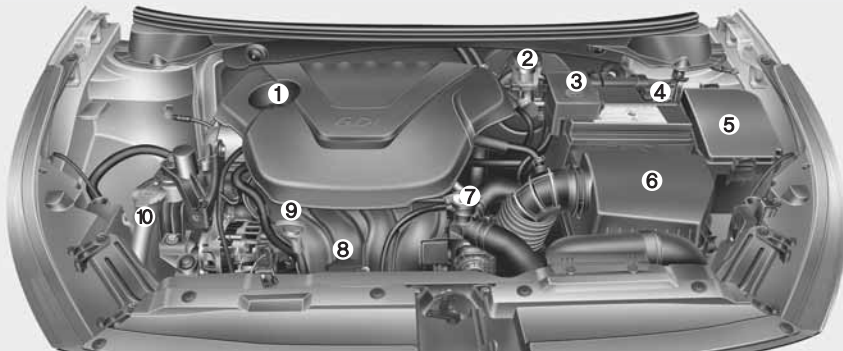

1. Påfyllning av motorolja
2. Behållare för Broms-/kopplingsvätska
3. Pluspol, batteri
4. Minuspol, batteri
5. Säkringshållare
6. Luftrenare
7. Kylarlock
8. Behållare för kylvätska
9. Mätsticka för motoroljenivån
10. Behållare för spolärvätska

### ■ Bensinmotor (Gamma 1.6MPI)

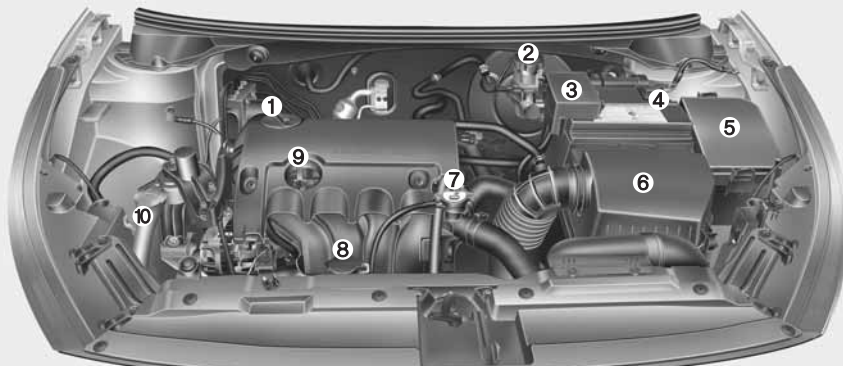

\* Det kan finnas vissa variationer i motorrummet mellan olika modeller.

OJD072001/OJD072002

## ■ Bensinmotor (Gamma 1.6T-GDI)

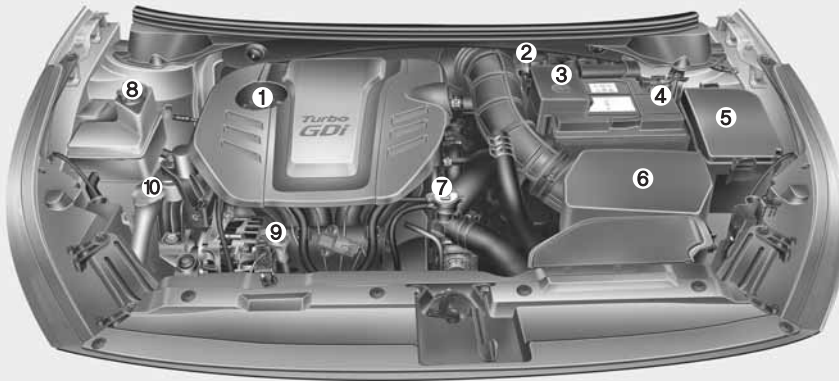

1. Påfyllning av motorolja
2. Behållare för Broms-/kopplingsvätska
3. Pluspol, batteri
4. Minuspol, batteri
5. Säkringshållare
6. Luftrenare
7. Kylarlock
8. Behållare för kylvätska
9. Mätsticka för motoroljenivån
10. Behållare för spolärsvätska

\* Det kan finnas vissa variationer i motorrummet mellan olika modeller.

OJD073077R



## ■ Bensinmotor (1,4 MPI)

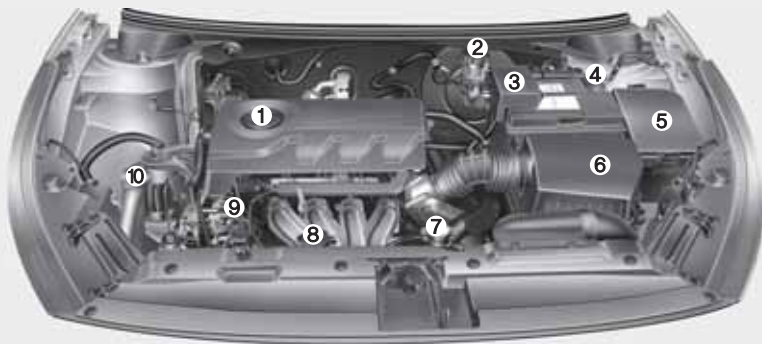

1. Påfyllning av motorolja
2. Behållare för Broms-/kopplingsvätska
3. Pluspol, batteri
4. Minuspol, batteri
5. Säkringshållare
6. Luftrenare
7. Kylarlock
8. Behållare för kylvätska
9. Mätsticka för motoroljenivån
10. Behållare för spolärsvätska

## ■ Bensinmotor (1,0 Turbo-GDI)



\* Det kan finnas vissa variationer i motorrummet mellan olika modeller.

OJD075002/OJD075100L

## ■ Dieselmotor (UII)

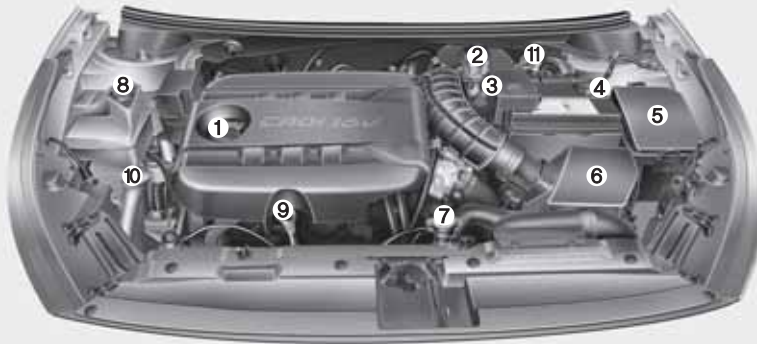

1. Påfyllning av motorolja
2. Behållare för Broms-/kopplingsvätska
3. Pluspol, batteri
4. Minuspol, batteri
5. Säkringshållare
6. Luftrenare
7. Kylarlock
8. Behållare för kylvätska
9. Mätsticka för motoroljenivån
10. Behållare för spolärsvätska
11. Bränslefilter

\* Det kan finnas vissa variationer i motorrummet mellan olika modeller.

OJD075101L

### SERVICEANVISNINGAR

Var alltid försiktig i samband med arbeten på bilen så att du inte skadar dig. Om du är tveksam beträffande hur något arbete ska utföras rekommenderar vi att du vänder dig till en Kia-verkstad.

Auktoriserade Kia-verkstäder har välutbildade mekaniker och specialverktyg samt kan leverera Kia original reservdelar och tillbehör.

Felaktigt utfört service- eller reparationsarbete kan medföra driftproblem och skador på bilen och i värsta fall leda till en olycka.

#### Ägarens ansvar

##### \* OBS

Ägaren ansvarar för att service enligt Kias rekommendationer utförs på bilen.

Kias garantiåtagande gäller endast under förutsättning av bilen fått service enligt gällande serviceprogram.

Fel som uppstått på grund av felaktiga reparationer eller justeringar omfattas inte av Kias garantier.

Information om bilens garantier finns i den Service- och garantibok som medföljde bilen när den var ny.

Vi rekommenderar därför att du vänder dig till en auktoriserad Kia-verkstad för service och reparationer.

Alla Kia-verkstäder har teknisk assistans från Kia samt uppfyller högt ställda krav som medför god service.

##### \* OBS

Se till att få varje servicetillfälle dokumenterat i Service- och garantiboken.

När häftet är fullstämplat, bör du naturligtvis fortsätta med den regelbundna servicen. Be verkstaden om en ny servicebok.



#### VIKTIGT

- **Tryck inte på och lägg inget tungt på kåpan som täcker motorn eller på bränsleledningarna.**
- **Vi rekommenderar att du vänder dig till en Kia-verkstad om du misstänker att bränslesystemet behöver kontrolleras.**
- **Kör ingen längre sträcka med bilen om motorkåpan är demonterad.**
- **Tänk på att inte ha öppen eld nära motorrummet. Bränsle och spolarvätska kan antändas.**
- **Rör inte batteriet, tändkablar och andra elektriska kablar förrän du lossat minuskabeln från batteriet. Annars riskerar du att få en elektrisk stöt.**
- **Om du petar loss några inredningsdetaljer med en skruvmejsel, var försiktig så att det inte blir några skador.**
- **Var försiktig när du rengör eller byter glödlampor, så att du inte får en stöt.**

## Viktigt beträffande service och underhåll

Om inte bilen sköts på rätt sätt kan det uppstå problem. Vissa åtgärder måste vidtas även mellan servicetillfällena. På följande sidor beskrivs hur du ska gå tillväga för att göra vissa kontroller samt fylla på oljor och vätskor. Det som beskrivs kräver inga specialverktyg. Men om du ändå är tveksam om hur ett visst arbete ska utföras rekommenderar vi att du vänder dig till en Kia-verkstad.

### \* OBS

Felaktigt utfört underhållsarbete under garantitiden kan medföra att eventuella garantikrav avvisas. Se de garantihandlingar som följer med bilen. Om du är tveksam beträffande hur något arbete ska utföras rekommenderar vi att du vänder dig till en Kia-verkstad.

### **VARNING - Servicearbeten**

- Om du inte har det rätta kunskaperna för att utföra ett visst arbete på bilen, rekommenderar vi att du anlitar en Kia-verkstad så att du inte skadar dig.
- Det innebär alltid en risk att utföra arbeten under huven när motorn är igång. Se till att du inte har löst hängande kläder, klocka eller smycken som kan haka i rörliga delar.

## Dieselmotor - När huven är öppen

- Bränsleinjektorerna (Piezo typ) arbetar under hög spänning (max 200 volt).
  - Om du rör vid insprutarna eller anslutna kablar kan du få en kraftig stöt.
  - Elektromagnetiska vågor från insprutarna kan påverka pacemakers.
- Följ nedanstående anvisningar när du gör kontroller i motorrummet när motorn är igång.
  - Rör inte insprutarna eller anslutna kablar.
  - Lossa inte någon anslutning till insprutarna.

### **VARNING - Dieselmotor**

Åtgärda absolut ingenting på insprutningssystemet när motorn är igång och inom 30 sekunder efter att den stannat. Det är ett högt tryck i systemet och en bränslestråle kan orsaka allvarliga skador.

Personer med pacemaker bör hålla sig borta från motorrummet när motorn är igång eftersom motorns styrsystem alstrar kraftiga magnetfält.

## KONTROLLER UTÖVER SERVICEPROGRAMMET

### Underhåll/kontroller som kan utföras av ägaren

I det här avsnittet beskrivs enklare arbeten som ägaren själv kan utföra och som inte kräver specialutrustning.

Om du är tveksam om hur ett visst arbete ska utföras rekommenderar vi att du vänder dig till en Kia-verkstad.

Om du upptäcker något fel på bilen, rekommenderar vi att du omgående kontaktar en Kia-verkstad, om du inte anser att felet kan avhjälpas i samband med nästa service.

### Kontrollera i samband med tankning:

- Oljenivån i motorn.
- Spolarvätskenivån.
- Lufttrycket i däcken.
- Nivån i kylvätskebehållaren.
- Att alla yttre glödlampor är hela.
- Kontrollera att det är rent framför kylaren och kondensorn. Löv och döda insekter kan medföra problem med kylningen.

Om du inte kan göra rent själv rekommenderar vi att du vänder dig till en Kia-verkstad.

### VARNING

Det är övertryck i kylsystemet vilket medför att ånga kan strömma ut om du lossar locket på kylvätskebehållaren när motorn är varm.

### Var uppmärksam på under körning:

- Har avgasljudet förändrats och luktar det avgaser i bilen?
- Vibrerar ratten eller känns det som den glappar eller har styrningen blivit trögare?
- Har bilen en tendens att dra åt höger eller vänster på slät väg?
- Låter det konstigt vid inbromsningar, drar bilen åt något håll, krävs det mer kraft att bromsa eller sjunker bromspedalen ovanligt djupt?
- Känns den automatiska växellådan annorlunda?
- Fungerar P-läget som det ska för den automatiska växellådan alternativt dubbelkopplingslådan?
- Fungerar parkeringsbromsen som den ska?
- Läcker det ut oljor eller vätskor under bilen? (Att det kommer kondensvatten från luftkonditioneringen är normalt).

**Kontrollera/åtgärda minst en gång per månad:**

- Nivån i kylvätskebehållaren.
- Att samtliga yttre lampor är hela.
- Luftrycket i däcken, inklusive reservhjulet.

**Kontrollera/åtgärda nedanstående minst två gånger per år (Det kan vara lämpligt att utföra dessa kontroller höst och vår):**

- Att inget läckage förekommer från kylaren samt slangar och anslutningar.
- Att torkare och spolare fungerar. Rengör torkarbladen med en ren trasa indränkt med spolarvätska.
- Strålkastarnas inställning.
- Avgassystemet med alla klammor och värmesköldar.
- Att säkerhetsbältena löper som de ska i sina rullar och att bältena inte är fransiga eller skadade på annat sätt samt att bälteslåsen fungerar.
- Att däcken inte är skadade och att mönsterdjupet är minst 1,6 mm på mest slitna stället (vinterdäck 3 mm).
- Att alla hjulmuttrar är åtdragna.

**Kontrollera/åtgärda minst en gång per år:**

- Dräneringshålen i dörrarna och karossen får inte vara igensatta.
- Smörj alla lås och gångjärn.
- Smörj in alla tätningslister.
- Luftkonditioneringens funktion (Lämpligen på våren).
- Smörj den automatiska växellådans länkage för växelväljaren.
- Rengör batteriet och polerna.
- Nivån i bromsvätskebehållaren.

### BILENS SERVICEPROGRAM

Kias ständigt pågående tekniska utveckling gör att serviceprogrammet för den här bilen kan komma att ändras både beträffande intervaller och åtgärder. Därför finns inget serviceprogram i den här instruktionsboken. Vid varje servicetillfälle (se Service- och garantiboken) ska aktuellt serviceprogram följas. Alla auktoriserade Kia-verkstäder har serviceprogram för varje Kia-modell.

Det ordinarie serviceprogrammet ska följas såvida bilen inte utsätts för det som betecknas som "krävande körning", enligt punkterna i spalten till höger. Då gäller vissa andra serviceintervaller.

#### **Tätare serviceintervaller gäller för bilar som utsätts för "krävande körförhållanden"**

- Ofta korta körsträckor. Mindre ca 8 km vid plusgrader och mindre än 16 km vid minusgrader.
- Körning med släp och/eller taklast.
- Körning på grus och sand som medför att det dammar.
- Bromsarna används flitigt.
- Bilen körs på saltade vägar eller där andra korrosiva ämnen förekommer.
- Körning i lera och på dåliga vägar.
- Mycket körning i backar.
- Mycket tomgångskörning och körning i låg hastighet.
- Långvarig körning i kyla och/eller mycket fuktig luft.
- Kommersiell användning.
- Mer än 50 % av körtiden i tät trafik och temperaturer över 32°.
- Vid körning över 170 km/tim (t ex på Autobahn).
- Frekventa stopp och starter.
- Körning i tät trafik.

Vi rekommenderar att du vänder dig till en Kia-verkstad om du har några frågor som gäller service.

## FÖRKLARING TILL SERVICEÅTGÄRDER

### Motorolja och motoroljefilter

Byte ska ske enligt anvisningarna i serviceprogrammet. Om bilen utsätts för "svåra körförhållanden" ska byte ske med tätare frekvens.

### Drivremmar

Kontrollera regelbundet att de inte är skadade eller fransiga, byt i så fall. Om de inte är korrekt spända, se till att de blir justerade.

### Bränslefilter (diesel)

Ett igensatt bränslefilter ger sämre prestanda, kan skada avgasreningssystemet samt göra motorn svårstartad. Om filtret snabbt blir igensatt kan det behöva bytas oftare än vad som anges i serviceprogrammet.

När ett nytt filter är monterat, kör motorn några minuter och kontrollera att inget läckage förekommer vid anslutningarna. Filter måste bytas av en kunnig montör.

### Bränsleledningar och anslutningar

Kontrollera att inget läckage förekommer. Låt en kvalificerad mekaniker omgående byta eventuella skadade delar.

**⚠ VARNING - Dieselmotor**  
**Åtgärda absolut ingenting på insprutningssystemet när motorn är igång och inom 30 sekunder efter att den stannat. Det är ett högt tryck i systemet och en bränslestråle kan orsaka allvarliga skador. Personer med pacemaker bör hålla sig borta från motorrummet när motorn är igång eftersom motorns styrsystem alstrar kraftiga magnetfält.**

### Slangar för avdunstning och tanklock

Kontrollera ska göras enligt anvisningar i serviceprogrammet. Vid byte, se till att monteringen blir korrekt.

### Vakuumslangar för vevhusventilationen

Kontrollera att slangarna inte har några skador eller ansvällningar. Kontrollera extra noga de delar av slangarna som är närmast värmekällor, som t ex avgasgrenröret.

Kontrollera att slangarna inte ligger för nära någon värmekälla eller nöter mot någon metall del så att det uppstår värme- eller förslitningsskador. Kontrollera också att det är tätt vid alla klammor och kopplingar. Om det förekommer minsta skada på en slang ska den bytas omgående.



### Motorluftfilter

Byt enligt anvisningarna i serviceprogrammet. Vi rekommenderar att du väljer ett Kia originalfilter.

### Tändstift (bensinmotorer)

Byt enligt anvisningarna i serviceprogrammet och till stift enligt specifikation.

### Ventilspel (bensinmotorer)

Kontrollera ventilljud och motorvibrationer enligt anvisningarna i serviceprogrammet. Eventuell justering måste utföras av en kvalificerad mekaniker.

### Kylsystemet

Kontrollera kylaren, kylvätskebehållaren, slangar och anslutningar. Det får inte förekomma något läckage eller några skador. Byt omgående skadade delar.

### Kylvätska

Vätskenivån ska kontrolleras regelbundet och byte ska ske enligt anvisningarna i serviceprogrammet.

### Olja i manuell växellåda

Kontrollera enligt anvisningarna i serviceprogrammet.

### Olja i dubbelkopplingslåda

Kontrollera enligt anvisningarna i serviceprogrammet.

### Automatväxellådsolja

Växellådsoljan i automatväxellådan behöver inte kontrolleras eller bytas under normala körförhållanden. Vid körning under "svåra körförhållanden" eller om bilen ofta drar släp ska olja bytas enligt anvisningarna i serviceprogrammet. Vi rekommenderar att du kontaktar en Kia-verkstad för att kontrollera när oljebyte bör göras.

Använd endast oljor med de specifikationer som anges i kapitel 8. Annars finns det risk för skador.

### \* OBS

Automatväxellådsolja är röd till färgen, vartefter man använder bilen så kommer färgen att bli mörkare.

Detta är normalt och skall inte tolkas som ett tecken på att olja bör bytas bara för att oljan blivit mörkare till färgen.



### VIKTIGT

*Endast olja med specifikationen ATF SP-IV får fyllas i den automatiska växellådan.*

### **Bromsledningar**

Kontrollera att det inte finns några nötningsskador, annan förslitning, sprickor eller läckage. Byt omgående skadade delar.

### **Bromsvätska**

Kontrollera nivån på behållaren. Den ska ligga mellan MIN- och MAX-märkningarna. Endast vätska med beteckningen DOT 4 får fyllas på.

### **Bromsskivor, bromsok och belägg**

Kontrollera förslitningen på skivor och belägg och om det förekommer läckage vid bromsoken.

### **Hjulupphängningen**

Kontrollera fjädrar, stötdämpare och länkar samt infästningar. Dra åt enligt specificerade moment om så krävs.

### **Styrväxel, länkage, damasker och undre armens kulleleder**

Med motorn avstängd, kontrollera att glappet i ratten inte är för stort. Kontrollera att styrlänkarna inte är böjda och att damaskerna är hela.

### **Drivaxlar, damasker och klammor**

Kontrollera att inget är skadat eller kraftigt förslitet. Byt omgående skadade delar och fetta in om det behövs.

### **Kylmedia/Kompressor**

Kontrollera att det inte förekommer något läckage från ledningar och anslutningar.

## MOTOROLJA

### ■ Bensinmotor



### ■ Dieselmotor



### Kontroll av oljenivån

1. Motorn ska ha normal arbetstemperatur.
2. Se till att bilen står plant och stanna motorn.
3. Kontrollera nivån ca 5 minuter efter att motorn stannats, så att oljan har hunnit sjunka ner i tråget.

4. Dra upp oljemätstickan och torka av den. Sätt tillbaka den och tryck ned den helt.

### ⚠ VARNING

Om du får olja på huden, tvätta omgående med tvål och vatten och var försiktig så att du inte bränner dig på motorn eller varm olja.

5. Dra upp mätstickan igen och kontrollera att nivån ligger mellan markeringarna F och L.

### ⚠ VIKTIGT

- Om du fyller på över F-markeringen kan motorn skadas.
- Om du spiller olja på motorn i samband med påfyllningen ska du omgående torka bort spillet.

### ⚠ VIKTIGT - Dieselmotorer

Om du fyller på för mycket olja i dieselmotorn kan den skadas. För mycket olja orsakar skvalpning, förhöjt motorvarv, hårdare gång och omfattande vit avgasrök.

### ■ Bensinmotor



### ■ Dieselmotor

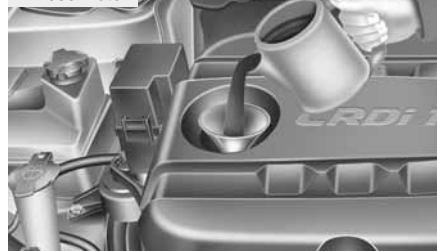

Om nivån ligger vid L, fyll på upp till F. Fyll inte på för mycket.

Använd en tratt så att du inte spiller olja på motorn.

Fyll endast på med olja enligt rekommendationen i kapitel 8.

**Byte av olja och motoroljefilter**

Vi rekommenderar att du vänder dig till en Kia-verkstad för byte av olja och filter och att det sker enligt aktuellt serviceprogram.

**⚠ VARNING**

Om du får olja på huden, tvätta omgående med tvål och vatten.

**KYLSYSTEMET**

Kylsystemet är från fabriken fyllt med en kylvätska med frysskydd. Nivån bör kontrolleras minst en gång per år och inför vintersäsongen bör även frysskyddet kontrolleras.

Kontrollera skicket på alla slangar och anslutningar. Skadade och/eller svällda slangar ska bytas.

**⚠ VIKTIGT**

- *Om motorn överhettats på grund av för låg kylvätskenivå, fyll på långsamt med kall kylvätska, så att du inte riskerar sprickor i motorn.*
- *Om kylvätskenivån är för låg är det stor risk för skador på vattenpumpen och motorn.*

**Kontroll av kylvätskenivån****⚠ VARNING****Kylarlocket**

- Lossa aldrig locket när motorn är igång eller varm. Du kan bränna dig på utströmmande ånga och kylsystemet kan skadas.
- Stäng av motorn och vänta till den svalnat. Även då ska du vara försiktig när du lossar locket. Använd en trasa som skydd och vrid tills det tar stopp. Vänta medan eventuell ånga pyser ut. Tryck därefter locket nedåt och ta bort det.
- Även om motorn inte är igång ska du inte lossa kylarlocket eller dräneringspluggen om motorn fortfarande är varm. Det kan strömma ut ånga som kan orsaka brännskador.

## **⚠ VARNING**



Den elektriska motor- kylfläkten regleras av temperaturen på kylvätskan, trycket i systemet och bilens hastighet. Fläkten kan i vissa fall starta även om motorn inte är igång, men är varm. Om du utför arbeten under huven måste du därför vara försiktig så att du inte skadas om fläkten startar. Om kylväsketemperaturen är låg startar inte fläkten.

Om ditt fordon är utrustad men en GDI-motor så kan kylfläkten gå tills du kopplar loss batteriets minus-pol.

### ■ Bensinmotor

- Typ A

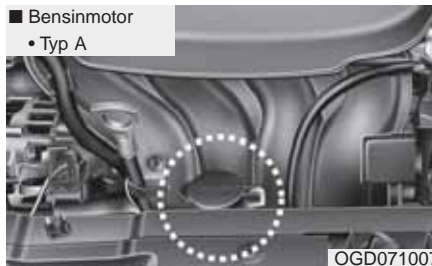

- Typ B



- Typ C



### ■ Dieselmotor

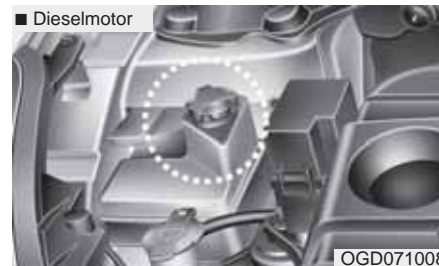

Kontrollera skicket på alla slangar och anslutningar. Skadade och/eller svällda slangar ska bytas.

Kylvätskenivån ska ligga mellan markeringarna F (full) och L (låg) alternativt MAX och MIN på behållarens utsida, när vätskan är kall.

Om nivån är låg, fyll på upp till F (full) alternativt MAX med kylvätska som har rätt frysskydd. Fyll inte på för mycket.

Om du måste fylla på ofta, rekommenderar vi att du vänder dig till en Kia-verkstad för kontroll av kylsystemet.

**Kylvätskan**

- Om du ska fylla på kylvätska använd destillerat vatten och blanda inte vatten som inte är absolut rent med den kylvätska som fyllts i vid tillverkningen av bilen. En felaktig kylvätskeblandning kan orsaka motorskador.
- Blanda med glykol för att skydda mot frysning och rostbildning.
- Använd inte kylvätska med metanol eller alkohol.
- Blanda som mest i 60 % frysskydd men aldrig mindre än 35 %. Se tabellen här intill.

## Blandningstabell

Lägsta temperatur	Blandning	
	Glykol	Vatten
-15°C	35 %	65 %
-25°C	40 %	60 %
-35°C	50 %	50 %
-45°C	60 %	40 %

**⚠ VARNING - Kylarlocket**

Lossa aldrig kylarlocket när motorn är igång eller varm. Du kan bränna dig på utströmmande ånga.

**Byte av kylvätska**

Vi rekommenderar att du vänder dig till en Kia-verkstad för byte av kylvätska och att det sker enligt aktuellt serviceprogram.

**⚠ VIKTIGT**

*Linda en tjock trasa runt påfyllningshålet innan du fyller på kylvätska. Då minskar du risken att det rinner ner vätska på komponenter i motorrummet, t ex generatormotorn.*

**⚠ VARNING**

Kylvätska får inte användas som spolarvätska. Sikten försämras och lacken skadas.

## BROMS- OCH KOPPLINGSVÄTSKA

■ Typ A

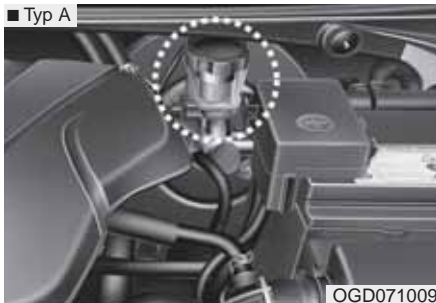

■ Typ B



### Kontroll av nivå

Nivån sjunker vartefter bromsarna slits. Läs därför regelbundet av nivån på sidan av behållaren. Den ska ligga mellan MIN och MAX. Om nivån är för låg, fyll på upp till MAX-markeringen.

Innan du skruvar av locket, torka av det noga och runt om det. Det får inte komma smuts i bromsvätskan.

Blanda aldrig olika typer av bromsvätska. Om nivån är extremt låg, rekommenderar vi att du vänder dig till en Kia-verkstad för kontroll av bromssystemet.

*Fyll endast på med specificerad vätska. Se kapitel 8.*

*Blanda aldrig olika typer av vätskor.*

**⚠ VARNING - Om nivån sjunker snabbt**  
Om du ofta måste fylla på bromsvätska, rekommenderar vi att du låter en Kia-verkstad kontrollera bromssystemet.

### ⚠ VARNING - Bromsvätska

Broms- och kopplingsvätska är giftig. Om du av misstag skulle spilla på huden måste du direkt tvätta med tvål och vatten och sedan skölja noga. Om du får vätska i ögonen, skölj med rikligt med vatten och kontakta omedelbart läkare.

### ⚠ VIKTIGT

Broms- och kopplingsvätska är korrosiv. Om du spillar på lacken ska du omgående tvätta bort den för att undvika rostskador.

Använd inte bromsvätska från en förpackning som varit öppnad ofta den kan vara förstörd.

Blanda inte olika typer av vätskor det kan medföra skador i bromssystemet.

## SPOLARVÄTSKA



OGD071010

### Kontroll av spolärvätskenivån

Fyll på med vatten och spolärvätska i rätta proportioner med tanke på temperaturen. Vintertid krävs en större andel koncentrerad spolärvätska. Se anvisningar på förpackningen för att få rätt blandning.

### **⚠ VARNING**

- Använd inget annat frysskydd än spolärvätska.
- Vissa spolärvätskor kan vara lättantändliga under vissa förhållanden. Se därför till att det inte förekommer öppen eld, gnistor eller rökning i samband påfyllning av spolärvätska. Förvara inte heller någon förpackning med spolärvätska under motorhuv.
- Spolärvätska är giftig. Undvik att få den på huden.

## MANUELL PARKERINGSBROMS



OJD052010

### Kontroll av funktionen

Enbart parkeringsbromsen ska klara att hålla bilen i en brant backe. Kontrollera bromsen genom att räkna hur många klick som hörs innan den är helt ansatt. Det ska vara 6~8 klick med 20 kg dragkraft. Om inte, så rekommenderar vi att du vänder dig till en Kia-verkstad för att få parkeringsbromsen justerad.



## BRÄNSLEFILTER (DIESEL)

### Tappa vatten ur bränslefiltret

Filtret separerar och samlar upp vatten som finns i bränslet.

När det samlats en viss mängd vatten i filtret tänds varningslampan i panelen.

Då måste filtret tömmas.



Vi rekommenderar att du vänder dig till en Kia-verkstad för att få vattnet dränerat och systemet kontrollerat.

### VIKTIGT

*Om filtret inte töms kan det uppstå skador i bränslesystemet.*

## MOTORLUFTFILTER



### Byte luftfilter

Luftfiltret ska bytas enligt aktuellt serviceprogram.

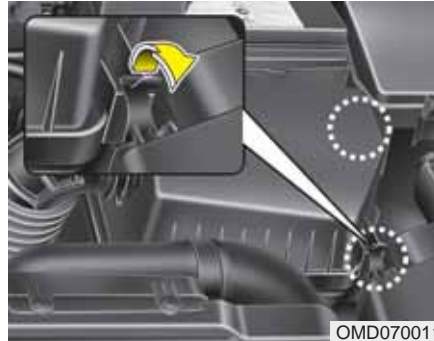

1. Vik hållarna åt sidan för att lossa kåpan.



2. Ta ur filtret och torka ren insidan av kåpan med en fuktig trasa.
3. Sätt i ett nytt filter.
4. Spänn fast kåpan.

Filtret ska bytas enligt de intervaller som anges i serviceprogrammet.

*Om bilen ofta körs på dammiga vägar ska filtret bytas oftare än vad de normala serviceprogrammet anger. Vänd dig till en Kia-verkstad för att få besked om vad som gäller vid skrävande körning.*



### **VIKTIGT**

- **Kör aldrig bilen utan luftfilter. Det medför motorskador.**
- **I samband med filterbyte får det inte komma in smuts i filterhuset.**
- **Utan filter kan baktändning orsaka brand i motorrummet.**
- **Vi rekommenderar att du använder ett Kia originalfilter. Andra filter kan orsaka skador på luftflödessensorn, turboaggregatet och motorn.**

## KUPÉLUFTFILTER

### Byte av kupéluftfilter

Om bilen ofta körs där luften är förorenad och/eller på dammiga vägar ska kupéluftfiltret kontrolleras och bytas oftare än vad som anges i det ordinarie serviceprogrammet. Om du byter filter själv, följ anvisningarna här i boken så att inga komponenter i bilen skadas.

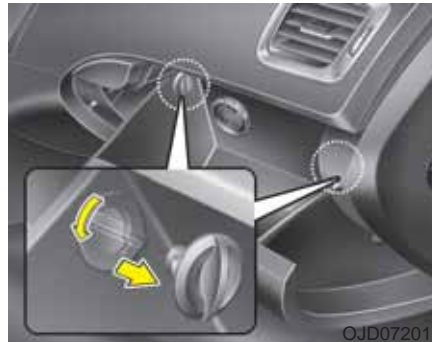

### Gör så här:

1. Med handsfacket öppet, demontera stopplackarna på båda sidorna.

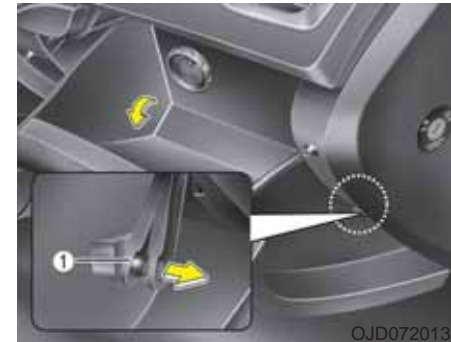

2. Öppna handsfacket och lossa dämparen (1).



3. Lossa locket genom att klämma ihop spärrklackarna (1) på sidorna som pilarna visar. Dra sedan ut filtret (2).

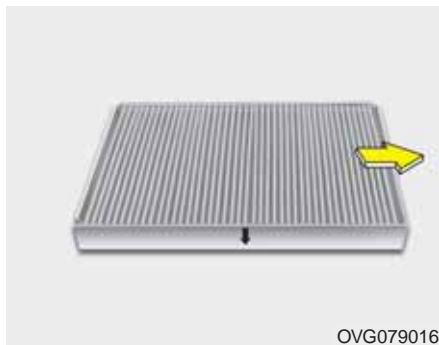

4. Byt ut friskluftfiltret.  
5. Återmontera i omvänd ordning.

### \* OBS

Vid byte av kupéluftfilter var noga med att montera filtret på korrekt vis annars kan det skapa oljud och effektiviteten av filtret kan reduceras. Den svarta pilen ska vara vänd nedåt.

## TORKARBLAD

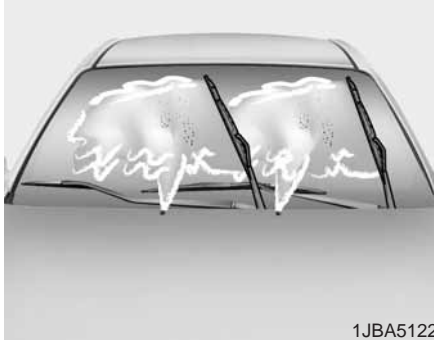

1JBA5122

### Underhåll

#### \* OBS

I vissa fall kan det vax som används i automatiska biltvättar orsaka en beläggning på vindrutan som kan vara svår att få bort. Det gäller också insekter och trädsav.

För att få torkarbladen att svepa rutan ren, rengör både rutan och gummibladen med ett mildt rengöringsmedel, t ex diskmedel och skölj noga med rent vatten.

#### **VIKTIGT**

*Använd aldrig bensin, fotogen, thinner eller något annat lösningsmedel på torkarbladen eller vindrutan.*

### Byte av torkarblad

När det blir ränder på rutan är det dags att byta bladen.

#### **VIKTIGT**

*Försök aldrig föra torkarna för hand över rutan. De kan skadas.*

#### **VIKTIGT**

*Vi rekommenderar att du byter till ett Kia original torkarblad.*



### Byte av torkarblad fram

1. Lyft upp torkararmen från rutan.

#### **VIKTIGT**

**Låt inte armen falla ner och skada vindrutan.**

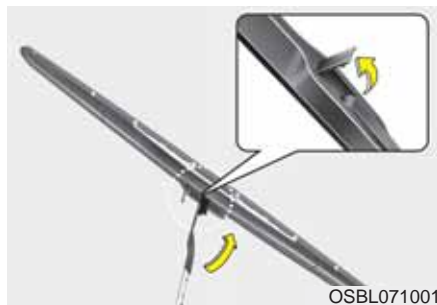

2. Vik upp låsclipset och vinkla torkarbladet 90° mot armen.

3. Tryck torkarbladet nedåt utmed armen och haka loss det.



4. Montera det nya torkarbladet genom att först föra ner det över torkararmen och sedan kroka fast det på armen samt låsa fast det med låsclipset.

5. Vik ner torkarbladet utmed armen och sänk försiktigt ner det på vindrutan.

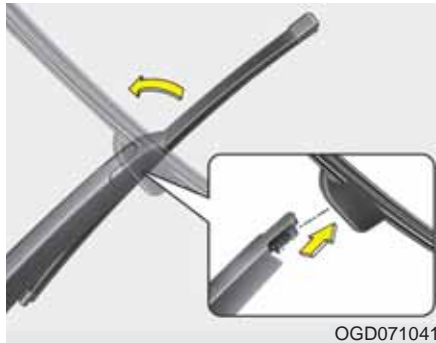

### **Byte av torkarblad för bakrutan**

1. Vinkla torkarbladet mot så att armen det bryts loss.

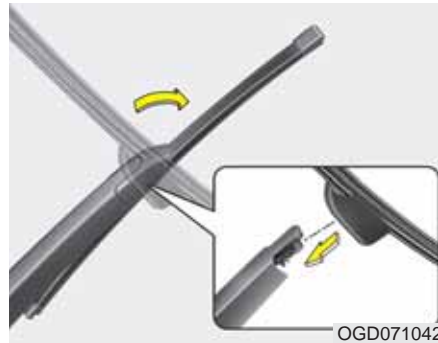

2. Passa in hålet på den nya torkarblads-enheten över änden på torkararmen och tryck fast den så att det hörs ett klick.
3. Kontrollera att den sitter fast genom att dra i den och vik ner torkararmen mot rutan.

Om du är osäker på hur du ska byta torkarblad rekommenderar vi att du vänder dig till en Kia-verkstad.



## BATTERIET



OGD071015

### Batteriunderhåll

- Kontrollera att batteriet sitter fast.
- Håll batteriet rent och torrt.
- Batteripolerna ska vara rena från oxid och insmorda med vaselin eller fett.
- Tvätta omgående bort eventuell spilld batterivätska med vatten och soda.
- Om bilen ska stå parkerad en längre tid, koppla bort batterikablarna.

### VARNING - Skaderisk



Läs följande instruktioner nog.



Öppen eld, gnistor och rökning får inte förekomma intill batteriet.



Batterier avger en gas, som kan explodera om den antänds.



Håll barn borta från batteriet, som innehåller frätande vätska. Se till att du inte får batterivätska på huden, i ögonen, på kläderna eller bilens lack.



Om du får batterivätska i ögonen, skölj med rikligt med vatten i minst 15 minuter och uppsök omgående läkare. Se till att ha ögonen fuktade med vatten tills du fått läkarvård. Om du får batterivätska på huden, tvätta med tvål och vatten. Om det gör ont eller känns som en brännskada, kontakta en läkare.

(forts)

(forts)



Använd skyddsglasögon när du arbetar med batteriet och se till att ventilationen är god.



Felaktig kassering av förbrukat batteri kan vara skadligt både för miljö och hälsa. Returnera ditt förbrukade batteri enligt gällande lokala föreskrifter.



Eftersom bilbatteriet innehåller mycket bly måste det deponeras på ett miljövänligt sätt. Vi rekommenderar därför att du vänder dig till en Kia-verkstad för batteribyte. Då ser verkstaden till att det gamla batteriet hanteras enligt gällande miljöbestämmelser.

- Om du lyfter batteriet, ta tag i kanterna och se till att det hålls vågrätt så att ingen batterivätska rinner ut. För att underlätta lyft finns det speciella bärhandtag som kan fästas i batteripolerna.

(forts)

(forts)

- Om batteriet ska laddas på plats i bilen ska kablarna först kopplas bort.
- Det är hög spänning i tändningssystemet. Rör därför inga elektriska komponenter när tändningen är i läge ON.

### ⚠ VIKTIGT

Om du ansluter en elektronisk utrustning som inte är godkänd kan det medföra att batteriet laddas ur samt eventuellt brand.

### ■ Batteridekal (exempel)



OJD072039

\* I bilen finns en dekal med uppgifter om batteriet. Den är placerad längst fram under huven. Texten är på engelska.

### Fakta om batteriet:

1. Kias beteckning för batteriet.
2. Spänningen ( normalt 12 volt)
3. Amperetimmar
4. Nominell kapacitet vid belastning och spänning på lägst 10,5 volt.
5. Ström vid köldtest enligt SAE- och EN-norm.
6. Max ampere enligt SAE- och EN-norm.

### Underhållsfritt batteri / laddning

Bilen är utrustad med ett underhållsfritt batteri.

- Om batteriet laddats ur, t ex på grund av att någon belysning varit tänd när bilen stått parkerad, måste det laddas. Laddning ska ske långsamt i 10 timmar.
- Om batteriet blivit urladdat på grund av att det belastats hårt, ladda med 20-30 A i två timmar.

### ⚠ VIKTIGT

- **Bilar med stopp/start-system (ISG) är utrustade med underhållsfria batterier av en speciell typ (AGM)**

- **Vi rekommenderar att du vänder dig till en auktoriserad Kia-verkstad för eventuella kontroller eller service på batteriet. Om du själv tänker ladda det måste du använda en laddare som är elektronskyddad. Den ska klara av att ladda med bägge batterikablarna anslutna så att batteriets sensor inte påverkas.**
- **Vid byte av batteri i bilar med stopp/start-system måste även det nya batteriet vara av samma typ som originalet (AGM).**

**⚠ VARNING - Vid laddning**

Tänk på följande:

- Använd skyddsglasögon när du arbetar med batteriet.
- Lyft batteriet ur bilen och placera det i ett torrt och välventilerat utrymme.
- Öppen eld, gnistor och rökning får inte förekomma intill batteriet.
- Anslut batteriladdaren till den positiva polen först.
- Håll uppsikt över batteriet och sänk laddningseffekten om batterivätskan börjar koka häftigt eller om temperaturen i någon cell överskrider 49°.
- När batteriet är laddat:
  1. Stäng av laddaren.
  2. Lossa kabeln från den negativa polen.
  3. Lossa kabeln från den positiva polen.

**⚠ VARNING**

- Innan du utför något arbete på batteriet eller ska ladda det, stäng av alla strömförbrukare och stanna motorn.
- Minuskabeln ska alltid lossas först och anslutas sist när batteriet kopplas bort.

**Om batteriet varit bortkopplat eller urladdat ska följande återställas:**

- Fönsterhissarnas ett-tryck-funktion för öppning
- Takluckan
- Färddatorn
- Klimatanläggningen
- Radioutrustning

Anvisningar finns i kapitel 4.

## HJUL OCH DÄCK

### Underhåll

För säkerhets skull och för att däcken ska hålla så länge som möjligt samt medverka till god bränsleekonomi ska du se till att lufttrycket alltid är det föreskrivna. Tänk också på att inte överbelasta bilen och däcken.

### Rekommenderat lufttryck

Kontrollera lufttrycket i alla däcken (även reservhjulet) i samband med att bilen tankas. Kontrollen ska göras med kalla däck, d v s bilen har stått i minst tre timmar och inte körts mer än ca 1,6 km.

Rätt lufttryck medför god bränsleekonomi och lång livslängd på däcken.

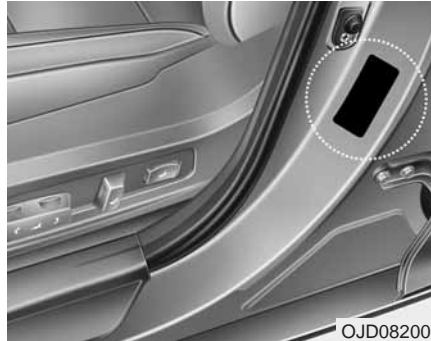

OJD082005

Tabeller för lufttryck finns i kapitel 8 och på en dekal i dörröppningen vid förarplatsen.

### **⚠ VARNING**

Om lufttrycket är 70 kPa (0,7 bar eller 0,7 kg/cm<sup>2</sup>) för lågt kan däckets överhettas och explodera om bilen körs med hög hastighet.

### **⚠ VIKTIGT**

- För lågt lufttryck medför sämre köregenskaper, snabbare däckslitage, högre bränsleförbrukning och risk för däckexplosion. Det kan också innebära att däckets inte håller tätt mot fälgen så att luften sakta pyser ut. Om du ofta måste fylla på luft, rekommenderar vi att du vänder dig till en Kia- eller gummiverkstad.
- För högt lufttryck medför sämre åkkomfort och köregenskaper samt att däckens slits onormalt mycket mitt i slitbanan. Däcken kan också lätt skadas av föremål på vägbanan.

**⚠ VIKTIGT**

- När däcken är varma stiger lufttrycket med ca 28-41 kPa (0,28 - 0,41 bar eller kg/cm<sup>2</sup>). Släpp inte ur luft för att minska trycket. Då blir det för lågt.
- Sätt alltid tillbaka ventilhatten när du fyllt på med luft. Annars kan smuts tränga ner i ventilen och medföra att den inte håller tätt. Skaffa omgående en ny ventilhatt om den tappas bort.

**⚠ VARNING - Lufttrycket**

Fel lufttryck medför ökat däckslitage och försämrar köregenskaperna så att du kan råka ut för en olycka.

**⚠ VIKTIGT - Lufttrycket**

- *Lufttrycket ska kontrolleras när däcken är kalla d v s bilen har stått i minst tre timmar och inte körts mer än ca 1,6 km.*
- *Kontrollera även reservhjulet.*
- *Överlasta aldrig bilen.*
- *Om ett däck har några skador, eller om mönsterdjupet är mindre än 1,6 mm på det mest slitna stället (vinterdäck 3 mm), ska det bytas. Däck som är 6 år gamla bör också bytas eftersom de kan spricka sönder.*

**Kontrollera regelbundet**

Kontrollera lufttrycket i däcken minst en gång i månaden och även reservhjulet.

*Lufttryckskontroll*

Kontrollera trycket när däcken är kalla och glöm inte att sätta tillbaka ventilhatten så att det inte kan komma in smuts i ventilen och orsaka att luft läcker ut.

**⚠ VARNING**

- Kontrollera regelbundet att det är rätt tryck i däcken. Se samtidigt efter att de inte har några skador och att mönsterdjupet på mest slitna stället på varje däck inte är mindre än 1,6 mm (3 mm för vinterdäck).
- För lågt och för högt lufttryck orsakar ojämn förslitning av slitbanan samt försämrar köregenskaperna. Rätt lufttryck finns i kapitlet med specifikationer samt på en dekal på förarens bakre dörrstolpe.
- Byt omgående skadade däck och däck som inte har tillräckligt (lagligt) mönsterdjup.
- Vi rekommenderar att du också kontrollerar reservhjulet samtidigt som övriga hjul.

**Skifta hjulen för jämnare däckslitage**

Skifta hjulen efter varje 1 200 mil eller oftare om fram- och bakdäcken slits mycket olika.

Kontrollera samtidigt att hjulen är balanserade och att de inte är skadade på något sätt.

Ojämnt slitage kan bero på obalans, fel lufttryck, häftiga inbromsningar, häftig kurvtagning och felaktig hjulinställning.

Kontrollera bromsbeläggens förslitning när hjulen är demonterade.

Dra åt hjulmuttrarna enligt anvisning i kapitel 8. Kontrollera/justera lufttrycket direkt efter hjulskiftet.

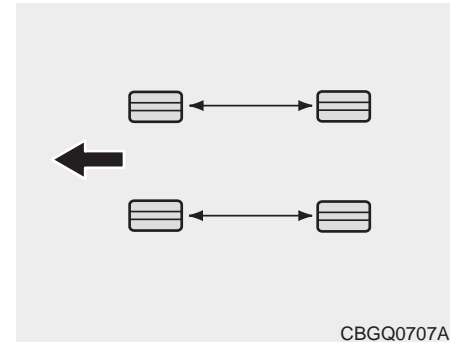
**\* OBS**

Vissa däck är konstruerade för en viss rotationsriktning. De kan aldrig skiftas från höger till vänster sida eller tvärtom.

**⚠ VARNING**

Bilen ska vara utrustad med däck av samma typ och dimension på alla fyra hjulen.

Vid däckbyte ska alltid bägge däcken för fram- alternativt bakhjulen bytas samtidigt.

### Hjulinställning och balansering

Noggranna inställningar och balanseringar är gjorda på fabriken för att ge bilen optimal prestanda och däckens lång livslängd.

Hjulinställningarna behöver bara justeras om du känner att bilen drar snett.

Om du lägger märke till vibrationer under körning på slät asfalt kan ett eller flera hjul behöva balanseras om.

#### **⚠ VIKTIGT**

**Om bilen är utrustad med aluminiumfälgar är det viktigt att rätt typer av vikter används för balanseringen.**



### Dags att byta däck

När mönsterdjupet är 1,6 mm på det mest slitna stället måste ett däck bytas ut. Ett band framträder tvärs över slitbanan för att markera att det är dags för däckbyte.

För vinterdäck måste mönsterdjupet vara minst 3 mm.

Det är olagligt att köra med däck som är mer slitna.

#### **⚠ VIKTIGT**

**Om du skiftat hjul, kontrollera efter ca 100 mil att hjulbultarna är åtdragna. Om de är åtdragna och du känner vibrationer behöver hjulet/hjulen antagligen balanseras. Vänd dig till en Kia- eller gummiverkstad.**

#### **\* OBS**

Vi rekommenderar att du byter till samma däck som bilen originalutrustats med. Eller till däck med motsvarande egenskaper.

**⚠ VARNING - Däckbyte**

- Det är farligt och olagligt att köra med slitna däck. När mönsterdjupet är 1,6 mm på det mest slitna stället måste däcket bytas ut. För vinterdäck är gränsen 3 mm.
- I samband med däckbyte får olika typer av däck inte blandas. Alla fyra däcken ska vara av samma dimension och typ samt med samma specifikation.
- Fel däck kan medföra försämrade köregenskaper, ändrad frigångshöjd, att däcken tar i hjulhuset och/eller att hastighetsmätaren visar fel.
- Byt helst alla fyra däcken på en gång. Men under alla omständigheter antingen båda fram- eller bakdäcken. De bästa däcken ska alltid sitta bak.

(forts)

(forts)

- Det låsningsfria bromssystemet, ABS, jämför hjulens rotationshastighet. Däckens storlek påverkar rotationshastigheten, varför samtliga däck måste ha samma dimension. Att använda däck med olika dimension kan innebära att ABS-systemet och ESC-systemet inte fungerar som det/de ska.

**Byte av däck för nödreservhjulet**

Det går att köra bara totalt ca 300 mil med reservhjulet innan däcket är utslitet. När det är dags att byta framträder ett band tvärs över slitbanan. Byt till ett däck med samma dimension och av samma typ.

**Byte av fälgar**

Om du byter till andra fälgar än original måste de ha specifikationer som överensstämmer med vad som är godkänt för bilen. Om du är tveksam om vad som är godkänt rekommenderar vi att du vänder dig till en Kia-verkstad.

**⚠ VARNING**

Hjul/däck av fel dimension kan negativt påverka hjullagrens livslängd, bromseffekt, väghållning, markfrigång, hjulens rörelse i hjulhusen, möjligheten att använda snökedjor, hastighets- och vägmätarvisning, strålkastarinställning och stötfångarnas höjd.



### Däckens väggrepp

Däckens grepp försämras vartefter de slits. Du kan lättare råka ut för t ex vattenplaning med däck som är slitna, även om de är godkända att köra på.

### Däckunderhåll

Rätt lufttryck och hjulinställningar är en förutsättning för att däcken ska hålla länge och förslitas jämnt.

Det är också viktigt att hjulen är väl balanserade. Både med tanke på slitaget och åkkomforten.



### Förklaring av siffror och bokstäver på däcksidan

#### 1. Tillverkare eller däckmärke

#### 2. Dimension och typ av däck

Exempel på däckdimension:

**195/65R15 91H**

P - Markerar fordonstyp. P avser personbil och lätt lastbil. (Alla däck har inte denna märkning).

195 - Bredd i mm.

65 - Höjden i procent av bredden.

R - Radialdäck.

15 - Fälgdiameter i tum.

91 - Siffra för belastningsindex.

H - Hastighetsmärkning.

Exempel på fälgbeteckning

**6,0J x 15**

6,0 - Fälgbredd i tum.

J - Profil djup - anliggningsytan för däck.

15 - Fälgdiameter i tum.

**Hastighetsmärkning**

Varje däck är märkt med den maximalt tillåtna hastigheten. Se tabellen nedan.

Märkning	Maxhastighet
S	180 km/tim
T	190 km/tim
H	210 km/tim
V	240 km/tim
W	270 km/tim
Y	300 km/tim

**3. Hur gammalt är däck?**

Däckens hållbarhet och prestanda försämras med åren. Däck som är mer än 6 år gamla, inklusive reservdäcket (se tillverkningsdatum), bör bytas ut oavsett hur långt de har gått. Däckets tillverkningsdatum hittar du på däcksidan (eventuellt på insidan). Datumet är ett Department Of Transportation (DOT)-nummer i en bokstavs- och nummerkombination. Kontrollera däckets ålder med hjälp av de fyra sista siffrorna i DOT-koden.

**DOT : XXXX XXXX OOOO**

De första tecknen visar i vilken fabrik som däckerna kommer från, däckdimension och mönster. De sista siffrorna visar i vilken vecka och år som de tillverkats.

Exempel:

DOT XXXX XXXX 2216 visar att däckerna är tillverkade den 22:a veckan år 2016.

**⚠ VARNING - Däcken åldras**  
**Däck åldras med tiden, även om de inte används. Oavsett slitage, bör däck bytas ut efter sex (6) år. Varmt klimat eller frekvent hög belastning kan påskynda åldrandet. Ett däck som havererar kan orsaka att föraren tappar kontrollen, vilket kan få allvariga följder.**

### 4. Däckets konstruktion

Tillverkaren måste ange antalet lager och vilka material som däckets är uppbyggt av. T ex stål, nylon, polyester m m. Bokstaven R betyder radialdäck. D betyder diagonaldäck. B betyder bältdäck.

### 5. Maximalt tillåtet luftryck

Angiven siffra får inte överstigas.

### 6. Max tillåten belastning

Belastningen på däckets får inte överskridas. Se till att du får minst samma belastningssiffra när du byter däck.

### 7. Livslängd

Kvalitetsgradering finns på äcksidan

T ex:

TREADWEAR 200 = Livslängd 200

TRACTION AA = Bromsegenskaper AA

TEMPERATURE A =

Temperaturgradering A

Graderingen som finns på däcksidan är baserad på standardiserade tester.

Exempel: Ett däck med graderingen 150 beräknas hålla 50 % längre än ett däck med graderingen 100.

Vad som verkligen avgör hur många mil ett däck kan rulla är det många faktorer som påverkar: Hastighet, belastning, inbromsningar, vägens beskaffenhet, temperatur m m.

### Bromsegenskaper (Traction)

Följande graderingar finns: AA, A, B och C. Testerna är utförda på våt asfalt och betong. Däck som ger kortaste bromssträckan anges med AA.

### VARNING

Graderingen avser endast däckets egenskaper vid rak inbromsning.

### Temperaturgradering

Det finns tre graderingar A (bäst), B och C som visar däckets förmåga att tåla höga temperaturer. Testerna genomförs på rullbanor i laboratorier.

I hög värme och om bilen körs i hög hastighet kan ett däck med graderingen C gå sönder.

Graderingarna A och B innebär en god säkerhetsmarginal.



### VARNING

#### - Temperaturgradering

Temperaturgraderingen avser däck med korrekt luftryck och som inte överbelastas. Extremt hög hastighet, för lågt luftryck och överbelastning kan medföra att ett däck överhettas och går sönder.

## Lågprofildäck

Som lågprofildäck betraktas däck där däcksidans höjd är 50 % eller mindre av slitbanans bredd.

Fördelar:

- Bättre styrrespons.
- Bättre väggrepp och friktion på bra vägar.
- Bättre riktningsstabilitet vid kraftig vind och körning med släp.

Nackdelar:

- Ett lågprofildäck medför ofta högre vägljud och stötigare åkkomfort än ett däck med högre profil.



### **VIKTIGT**

**Den låga däcksidan ökar risken för skador. Följ därför nedanstående råd:**

- **På dåliga vägar eller utanför normala vägar är risken för skador stor även på fälgarna. Kör därför försiktigt och se upp för stenar och annat.**
- **Vid körning över bl a potthål, tjälskador, farthinder, luckor i vägbanan och intill kantstenar, kör försiktigt så att däcken och fälgarna inte skadas.**
- **Om däcken utsätts för genomslag, rekommenderar vi att du vänder dig till en Kia- eller gummiverkstad för kontroll av eventuella skador.**
- **Det är mycket viktigt att lufttrycket aldrig är lägre än det specificerade. Kontrollera därför lufttrycket ofta. Helst varje gång du tankar eller efter varje 300 körda mil.**

(forts)

(forts)

- **Eventuella skador på däcken kanske inte går att upptäcka. Men om du misstänker att det kan finnas någon skada på något däck, se omgående till att du får det kontrollerat och eventuellt utbytt. Tänk då på att du sannolikt måste byta däck på motsatt sida samtidigt.**
- **Ett däck som skadats i samband med körning över t ex potthål, tjälskador, farthinder, luckor i vägbanan eller mot kantstenar omfattas inte av någon garanti.**
- **På däcksidan finns viss information om däckets. Lär mer om detta på en annan sida i det här kapitlet.**
- **För att kompensera för ojämnt däckslitage skifta mellan fram- och bakhjul (på samma sida) efter varje 700 - 1 000 mil.**

## OM EN SÄKRING BRINNER AV

### ■ Flatstiftsäkring

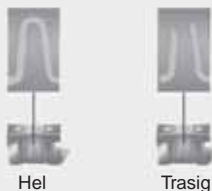

### ■ Stor huvudsäkring

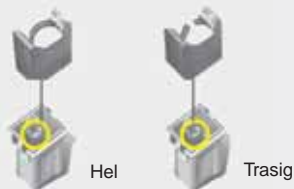

### ■ Multisäkringar

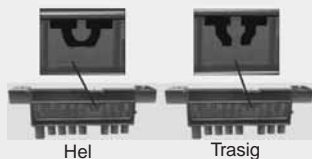

### ■ Huvudsäkring på batteriet



OGD072020SW

Säkringarna skyddar elektriska komponenter och system genom att brinna av (bryta strömmen) vid tekniskt fel eller när någon komponent inte fungerar.

Det finns två eller tre säkringshållare. Den ena är placerad i kupén, i ytterkant av instrumentpanelen på vänster sida. Den andra finns i motorrummet. Dieselmodeller har en tredje säkringshållare, som också finns i motorrummet. Om något inte fungerar, börja med att kontrollera säkringen för den aktuella funktionen och i första hand i säkringshållaren i instrumentpanelen.

Säkringsbyte ska göras på en plats där bilen kan parkeras så att den inte utgör någon trafikfara.

Stäng av motorn och alla strömförbrukare. För säkerhets skull bör du också lossa minusanslutningen på batteriet.

Tråden i säkringen ska vara hel. Om den är avbränd, ersätt säkringen med en ny med samma amperetal.

*Det förekommer fyra olika typer av säkringar i bilen. Se bilderna till vänster.*

### **⚠ VARNING**

- Byt alltid till en ny säkring med samma amperetal.
- På grund av brandrisken ska du aldrig ersätta en avbränd säkring med en ny säkring som har högre amperetal.
- Du får aldrig, inte ens tillfälligt, ersätta en säkring med en metalltråd eller aluminiumfolie. Det kan medföra skador på bilens elsystem och eventuellt brand.
- Gör inga konstiga elektriska modifieringar eller elektriska kabeldragningar i bilen.

### **⚠ VIKTIGT**

**Använd aldrig en skruvmejsel eller ett annat metallföremål för att lossa en säkring.**

**⚠ VIKTIGT**

- När du byter en säkring eller ett relä, se till att den nya säkringen eller det nya reläet sitter fast ordentligt. Om det blir något glapp kan det medföra ett elfel och i värsta fall orsaka brand.
- Lossa aldrig säkringar och reläer som är fästa med muttrar eller bultar. Vi rekommenderar att du vänder dig till en Kia-verkstad för byte av den typen av säkringar och reläer. Om du inte utför bytet på rätt sätt finn det risk för brand.
- Anslut inte några tillbehör i säkringshållaren. Stick inte heller in en skruvmejsel eller liknande i den. Den är enbart avsedd för säkringar och reläer. Det kan uppstå brand och fel i elsystemet och bilens kablage.



OJD072016

**Säkringshållaren i kupén**

**Byte av säkring:**

1. Stäng av tändningen och alla strömförbrukare.
2. Öppna luckan som bilden visar.

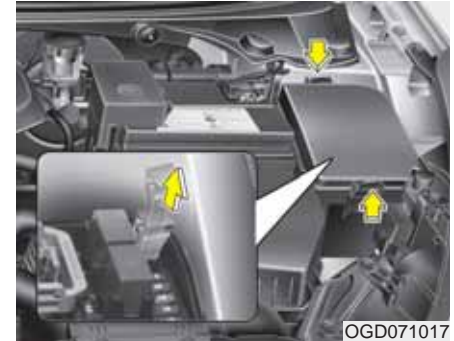

OGD071017

3. Använd verktyget som finns på insidan av locket för den säkringshållare som finns i motorrummet och dra loss den trasiga säkringen rakt ut. Lossa verktyget från locket som pilen visar.
4. Kontrollera säkringen och byt om den brunnit av.
5. Tryck i en ny säkring med samma amperetal och kontrollera att den sitter stadigt.

Om den sitter löst, rekommenderar vi att du vänder dig till en Kia-verkstad för att få hjälp.

*Reservsäkringar finns på insidan av locket i motorrummets säkringshållare.*

Om den yttre eller den inre belysningen inte tänds fast alla lampor är hela, då måste du vända dig till en verkstad. Vi rekommenderar att du vänder dig till en Kia-verkstad.

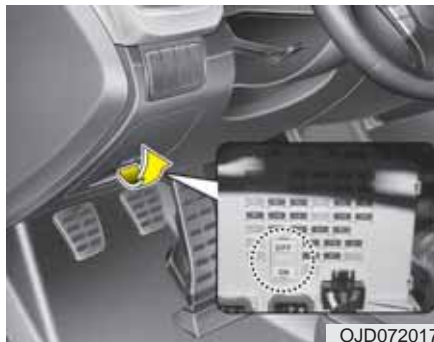

OJD072017

### Transportsäkring

Säkringen ska alltid vara i läge ON om bilen inte ska stå långtidsparkerad eller avställd.

Med säkringen i läge OFF matas ingen ström till komponenter som t ex klockan och radion. Fjärrkontroll/Smart Key går inte heller att använda. Ett flertal funktioner nollställs med säkringen i läge OFF.

Om transportsäkringen är ställd i läge OFF visas ett meddelande i displayen.

### VIKTIGT

- Du måste alltid ha transportsäkringen i läge ON när du kör bilen.
- Vicka inte knappen i onödan. Den slits och kan bli glapp.

### \* OBS

Om bilen ska stå parkerad 1 månad eller längre tid, slå över säkringen till OFF. Då riskerar du inte att batteriet laddas ur.



Endast Diesel



### Säkringshållaren i motorrummet

Byte av säkring:

1. Stäng av tändningen och stäng av alla elförbrukare.

2. Lossa locket genom att trycka in låsclackarna (vid pilarna) som bilden visar. Bladstiftsäkringar lossar du och monterar med det lilla verktyget som finns i locket för motorrummets säkringshållare. Den nya säkringen ska ha samma amperetal som den trasiga.
3. Kontrollera den säkring som du misstänker är trasig. Använd verktyget som finns i säkringshållaren för att lossa den.
4. Använd verktyget också för att sätta tillbaka säkringen eller en ny om den gamla är trasig.

Om den sitter löst, rekommenderar vi att du vänder dig till en Kia-verkstad för att få hjälp.

### ⚠ VIKTIGT

*Efter att du lossat locket och kontrollerat/bytt säkringar ska du se till att locket stängs igen med ett "klick", så att det sluter tätt. Om inte riskerar du elfel om det tränger in fukt.*



### Om huvudsäkringen på batteriet brinner av

Om huvudsäkringen, som sitter under kåpan för pluspolen (+), brinner av kommer många elektriska funktioner inte att fungera även om säkringarna i säkringshållarna är hela.



1. Stanna motorn.
2. Lossa minuskabeln (jordanslutningen) från batteriet.
3. Vik upp locket som sitter över batteriets pluspol.
4. Lossa de två muttrarna.
5. Ta bort säkringen och ersätt den med en ny med samma amperetal.
6. Dra fast muttrarna och sätt tillbaka locket.

### VIKTIGT

- *Efter att du lossat locket och kontrollerat/bytt säkringen, se till att det blir helt stängt. Om inte riskerar du elfel om det tränger in fukt.*
- *Se till att kåpan på batteriet är ordentligt stängd. Om inte finns det risk att fukt tränger in och orsakar skador på elsystemet.*

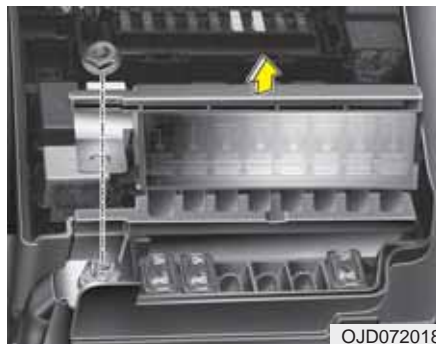

### *Om multisäkringen brinner av*









1. Stanna motorn.
2. Lossa minuskabeln (jordanslutningen) från batteriet.
3. Lyft av locket på säkringshållaren som finns på sidan av batteriet i motorrummet.
4. Lossa muttern.
5. Ta bort säkringen och ersätt den med en ny med samma amperetal.
6. Dra fast muttern och sätt tillbaka locket.



### \* OBS



Om en multisäkring brinner av, rekommenderar vi att du vänder dig till en Kia-verkstad.





## Säkringshållaren i kupén

Nr	Ampere	Symbol	Benämning	Skyddade komponenter
1	30A		P/SEAT DRV	Elmanövrerbart förarsäte
2	25A		H/LP WASHER	Säkringshållare i kupén (relä för strålkastarspolare)
3	25A		P/WDW RH	Relä för fönsterhissar på höger sida, klämskydd för främre rutorna och höger bak
4	10A		T/GATE OPEN	Relä för bakluckan
5	25A		P/WDW LH	Relä för fönsterhissar på vänster sida, klämskydd för främre rutorna och vänster bak
6	20A		DR LOCK	Relä för dörrlåsen låsning/upplåsning samt relä för stöldskyddslåsning
7	20A	<b>SPARE</b>	SPARE	-
8	20A	<b>POWER OUTLET 2</b>	POWER OUTLET 2	Cigarettändare och bakre eluttag
9	20A		P/SEAT ASS	Svankstöd på höger framsäte
10	15A		RR WIPER	Säkringshållare i kupén (relä för bakrutetorkare), motor för bakrutetorkare
11	7.5A	<b>MODULE 3</b>	MODULE 3	Auto-funktion för strålkastarna, växelväljarspakens lås, reglage för varningsblinkers
12	15A		S/HEATER FRT	Elvärme i framsätena
13	10A	<b>ACC</b>	ACC	Ljudanläggning och navigationsenhet (bilar utan stopp-/start-system), spänningsutjämnare (DC-DC) i bilar med stopp-/start-system, kontrollenhet för Smart Key, BMC, yttre backspeglar

Nr	Ampere	Symbol	Benämning	Skyddade komponenter
14	7.5A		A/CON	Instrumenttjóniserare, kontrollenhet för A/C, relä för kupéfläkt, relä för extra kupévärmare
15	7.5A	IG2	IG2	Säkringshållare i kupén (relä för stälkastarspolare), regnsensor, BCM, automatiskt avbländningsbar backspegel, taklucka, kontrollenhet för Smart Key, eluppvärmda framsäten
16	10A		HTD MIRR	Yttre backspeglar, ECU, kontrollenhet för A/C
17	7.5A		INTERIOR LAMP	Lampor: Handskfack, bagageutrymme, makeup-speglar, tak och främre konsol
18	7.5A	<sup>2</sup> 	PDM 2	Kontrollenhet för Smart Key
19	7.5A		B/HORN	Säkringshållare i kupén (relä för stöldlarmsiren och signalhorn)
20	20A		SUNROOF	Taklucka
21	10A	MODULE 2	MODULE 2	Elektrisk parkeringsbroms, spänningsutjämnare (DC-DC) i bilar med stopp-/start-system, nivåreglering av strålkastare, kontrollenhet för A/C, bakre parkeringssensorer, kontrollenhet för smart parkeringshjälp, strålkastare, indikator för växellågen (automatisk växellåda), reglage på mittkonsolen, reglage på instrumentpanelen, modul för elvärme i framsätena, förarens IMS-modul
22	15A		HTD STRG	Värme i ratten
23	20A	IG1	IG1	Säkringshållaren i motorrummet (säkringar: ECU 4, backlampa, ABS 3, TCU 2)
24	25A	FRT 	WIPER	Relä för torkare, säkringshållare i kupén (relä för regnsensor), vindrutetorkarmotor

Nr	Ampere	Symbol	Benämning	Skyddade komponenter
25	7.5A	MEMORY 2	MEMORY 2	Starspärmodul (bil med tändningslås)
26	7.5A	MEMORY 1	MEMORY 1	Fällning av yttre backspeglar, låsknapp på dörrhandtagen (Smart Key), förarens IMS-modul, reglage på mittkonsolen, instrumentbelysning, enhet för däcktryckkontroll, BMC, kontrollenhet för A/C, säkringshållare i kupén (relä för fällning av yttre backspeglar), belysning av tändningslås och dörrkontakt, reglage för parkeringshjälp, diagnosuttag, varningsljud
27	10A	BRAKE SWITCH	BRAKE SWITCH	Kontrollenhet för Smart Key, bromsljuskontakt
28	7.5A	CLUSTER	CLUSTER	Instrumentbelysning, klocka
29	7.5A	 1	POWER STEERING	Elektrisk styrservo
30	7.5A	SPARE	SPARE	Ledig
31	7.5A		START	Startrelä, motorstyrenhet (ECU), kontakter i tändningslåset, kontakter i växelväljaren, TCU styrenhet, kontrollenhet för Smart Key
32	15A	MULTI MEDIA	MULTI MEDIA	Navigationsenhet och radio (bilar utan stopp-/start-system), spänningsutjämnare (DC-DC i bilar med stopp-/start-system), klocka
33	10A	SPARE	SPARE	Ledig
34	25A	<sup>1</sup> 	PDM 1	Kontrollenhet för Smart Key
35	15A	POWER OUTLET1	P/OUTLET 1	Eluttag fram

Nr	Ampere	Symbol	Benämning	Skyddade komponenter
36	7.5A		A/BAG IND	Kontrollampa för krockkuddar
37	10A		MODULE 1	BCM, modul för däcktryckkontroll, växelväljarspak, radio, adaptiva strålkastare, enhet för vingelvarning
38	15A		A/BAG	Varningslampa för krockkuddar





**Säkringshållare i motorrummet**  
**(bil med Turbo GDI bensinmotor)**  
 Lockets insida ->

USE THE DESIGNATED FUSE AND RELAY ONLY **91950-A2750**  
 Используйте только предназначенные предохранители и реле  
 USE ONLY LOS FUSIBLES Y RELAY/DOBRES ESPECIFICADOS

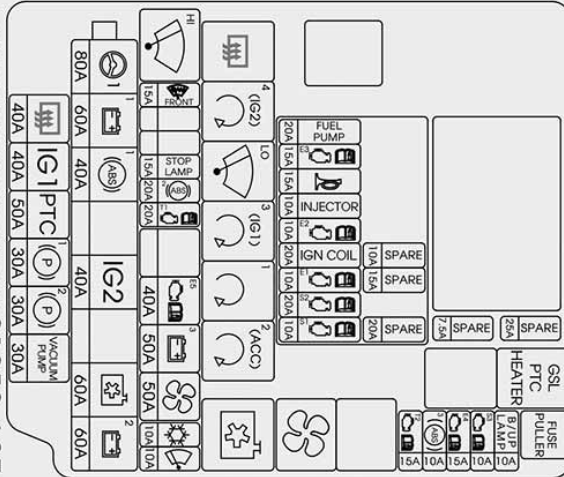



















OJD075104L























## Säkringshållare i motorrummet (bensinmotorer MPI och GDI)









Nr	Ampere	Symbol	Benämning	Skyddade komponenter
MULTI SÄKRING	80A	 1	POWER STEERING	Elektrisk styrservo
	60A	<sup>B+1</sup> 	B+1	Säkringshållare i kupén IPS 1 (vänster strålkastare, vänster blinkers och parkeringsljus fram), IPS 2 (kurvljus och varselljus)
	40A	<sup>1</sup> 	ABS1	ESC och ABS kontrollenheter
	40A	<sup>2</sup> 	ABS2	ESC och ABS kontrollenheter, diagnoskontakt
	40A	<b>IG2</b>	IG2	Bil med tändningslås: Tändningslås, startrelä Bil med startknapp: IG 2 relä, startrelä
	60A	<b>PTC HEATER</b>	PTC HEATER	Relä för extra kupévärmare (bensinmotor)
	60A	<sup>B+2</sup> 	B+2	Säkringshållare i kupén IPS 3 (höger strålkastare, höger blinkers och parkeringsljus fram), IPS 4 (dimljus, bakre blinkers) IPS 5 (dimbakljus, bakljus)
SÄKRING	40A		RR HTD	Bakrutedefroster
	40A	<b>IG1</b>	IG1	Bil med tändningslås: Tändningslås Bil med startknapp: IG 1 relä, startrelä, ACC-relä, Säkringshållare i kupén (säkringarna 8, 13, 21, 23, 28, 29, 35, 36, 37, 38)
	40A	<b>DCT2</b>	DCT2	TCU (DCT)
	30A	<sup>1</sup> 	EPB1	Elektrisk parkeringsbroms
	30A	<sup>2</sup> 	EPB2	Elektrisk parkeringsbroms
	40A		C/FAN	Motorkylfläktreläer hög- och lågfart











Nr	Ampere	Symbol	Benämning	Skyddade komponenter
SÄKRING	15A		DEICER	Säkringshållare i kupén (vindrutedefrosterrelä)
	15A	STOP LAMP	STOP LAMP	Bromsljus/Elektronikmodul
	20A	<sup>5</sup> 	TCU1	TCU- Styrenhet för växellåda
	40A	DCT1	DCT1	TCU (DCT)- Styrenhet för dubbelkopplingslåda
	40A	<sup>7</sup> 	EMS	Motorstyrenhet EMS (säkringarna 1 - 9)
	50A	<sup>B+3</sup> 	B+3	Säkringshållare i kupén
	50A		BLOWER	Kupéfläktrelä
	10A		A/CON	Luftkonditionering
	10A		WIPER FRT	ECU, regnsensor
	10A	B/UP LAMP	B/UP LP	Manuell växellåda: Bromsljuskontakt. Automatisk växellåda: Växelväljarkontakt, TCU
	15A	<sup>4</sup> 	ECU4	Kontrollenhet för Smart Key, startspärr, ECU
	10A	<sup>3</sup> 	ABS3	Antisladd/ESC kontrollenhet, ABS kontrollenhet, girsensor, HAC (hjälp för start i backe) relä för panikbromsljus/ESS
	15A	<sup>6</sup> 	TCU2	Växelväljarkontakt, TCU, bromsljuskontakt









Symbol	Reläer	Typ
	Motorkylfläkt - lågfart	MICRO
	Motorkylfläkt - högfart	MICRO
	Kupéfläkt	MICRO
	Bakrutedefroster	MICRO
	IG 2	MICRO
	Vindrutetorkare	MICRO
	IG 1	MICRO
	Start	MICRO
	ACC	MICRO
	Bränslefiltervärmare (bensinmotor)	MINI







Ampere	Symbol	Benämning	Reläer
15A		F/PUMP	Bränslepump
15A		ECU3	ECU
15A		HORN	Signalhorn
10A		INJECTOR	Insprutare, motorstyrenhet, bränslepumprelä
10A		ECU2	ECU
20A		IGN COIL	Tändspolarna 1 - 4, kondensor
10A		SENSOR2	Motorrummets säkringshållare (relä 1), oljekontrollventilerna 1 och 2
20A		ECU1	ECU
10A		SENSOR1	Syresensorer, solenoid för variabelt insug, solenoidventil/tankavluftning

## Säkringshållare i motorrummet (bensinmotor Turbo GDI)











Nr	Ampere	Symbol	Benämning	Skyddade komponenter
MULTI SÄKRING	80A	 1	POWER STEERING	Elektrisk styrservo
	60A	<sup>B+1</sup> 	B+1	Säkringshållare i kupén IPS 1 (vänster strålkastare, vänster blinkers och parkeringsljus fram), IPS 2 (kurvljus och varselljus)
	40A	<sup>1</sup> 	ABS1	ESC och ABS kontrollenheter
	40A	<sup>2</sup> 	ABS2	ESC och ABS kontrollenheter, diagnoskontakt
	40A	<b>IG2</b>	IG2	Bil med tändningslås: Tändningslås, startrelä Bil med startknapp: IG 2 relä, startrelä
	60A		C/FAN	Relä för motorkylfläkt
	60A	<sup>B+2</sup> 	B+2	Säkringshållare i kupén IPS 3 (höger strålkastare, höger blinkers och parkeringsljus fram), IPS 4 (dimljus, bakre blinkers) IPS 5 (dimbakljus, bakljus)
SÄKRING	40A		RR HTD	Bakrutedefroster
	40A	<b>IG1</b>	IG1	Bil med tändningslås: Tändningslås Bil med startknapp: IG 1 relä, startrelä, ACC-relä, Säkringshållare i kupén (säkringarna 8, 13, 21, 23, 28, 29, 35, 36, 37, 38)
	50A	<b>PTC HEATER</b>	PTC HEATER	Relä för extra kupévärmare (bensinmotor)
	30A	<sup>1</sup> 	EPB1	Elektrisk parkeringsbroms
	30A	<sup>2</sup> 	EPB2	Elektrisk parkeringsbroms
	30A	<b>VACUUM PUMP</b>	VACUUM PUMP	Vakuumpump

Nr	Ampere	Symbol	Benämning	Skyddade komponenter
SÄKRING	15A		DEICER	Säkringshållare i kupén (vindrutedefrosterrelä)
	15A	STOP LAMP	STOP LAMP	Bromsljus/Elektronikmodul
	20A	<sup>5</sup> 	TCU1	TCU- Styrenhet för växellåda
	40A	<b>DCT1</b>	DCT1	TCU (DCT)- Styrenhet för dubbelkopplingslåda
	40A	<sup>7</sup> 	EMS	Motorstyrenhet EMS (säkringarna 1 - 9)
	50A	<sup>B+3</sup> 	B+3	Säkringshållare i kupén
	50A		BLOWER	Kupéfläktrelä
	10A		A/CON	Luftkonditionering
	10A		WIPER FRT	ECU, regnsensor
	10A	B/UP LAMP	B/UP LP	Manuell växellåda: Bromsljuskontakt. Automatisk växellåda: Växelväljarkontakt, TCU
	15A	<sup>4</sup> 	ECU4	Kontrollenhet för Smart Key, startspärr, ECU
	10A	<sup>3</sup> 	ABS3	Antisladd/ESC kontrollenhet, ABS kontrollenhet, girsensor, HAC (hjälp för start i backe) relä för panikbromsljus/ESS
15A	<sup>6</sup> 	TCU2	Växelväljarkontakt, TCU, bromsljuskontakt	











Symbol	Reläer	Typ
	Bränslefiltervärmare (bensinmotor)	MICRO
	Kupéfläkt	MICRO
	Bakrutedefroster	MICRO
<sup>4 (IG2)</sup> 	IG 2	MICRO
	Vindrutetorkare	MICRO
<sup>3 (IG1)</sup> 	IG 1	MICRO
<sup>1</sup> 	Start	MICRO
<sup>2 (ACC)</sup> 	ACC	MICRO
	Motorkylfläkt	MINI











Ampere	Symbol	Benämning	Reläer
15A	<b>F/PUMP</b>	F/PUMP	Bränslepump
15A	<sup>3</sup> 	ECU3	ECU
15A		HORN	Signalhorn
10A	<b>INJECTOR</b>	INJECTOR	Insprutare, motorstyrenhet, bränslepumprelä
10A	<sup>2</sup> 	ECU2	ECU
20A	<b>IGN COIL</b>	IGN COIL	Tändspolarna 1 - 4, kondensator
10A	<sup>9</sup> 	SENSOR2	Motorrummets säkringshållare (relä 1), oljekontrollventilerna 1 och 2
20A	<sup>1</sup> 	ECU1	ECU
10A	<sup>8</sup> 	SENSOR1	Syresensorer, solenoid för variabelt insug, solenoidventil/tankavluftning





## Säkringshållaren i motorrummet (diesel)

Nr	Ampere	Symbol	Benämning	Skyddade komponenter
MULTI SÄKRING	80A		POWER STEERING	Elektrisk styrservo
	60A		B+1	Säkringshållare i kupén IPS 1 (vänster strålkastare, vänster blinkers och parkeringsljus fram), IPS 2 (kurvljus och varselljus)
	40A		ABS1	ESC och ABS kontrollenheter
	40A		ABS2	ESC och ABS kontrollenheter, diagnoskontakt
	40A	<b>IG2</b>	IG2	Bil med tändningslås: Tändningslås, startrelä Bil med startknapp: IG 2 relä, startrelä, Säkringshållare i kupén (säkringarna 10, 14, 15, 22, 24)
	60A		B+2	Säkringshållare i kupén (höger strålkastare, höger blinkers och parkeringsljus fram), IPS 4 (dimljus, bakre blinkers) IPS 5 (dimbakljus, bakljus)
SÄKRING	40A		RR HTD	Bakrutedefroster
	40A	<b>IG1</b>	IG1	Bil med tändningslås: Tändningslås Bil med startknapp: IG 1 relä, startrelä, ACC-relä, Säkringshållare i kupén (säkringarna 8, 13, 21, 23 28, 29, 35, 36, 37, 38)
	30A		EPB1	Elektrisk parkeringsbroms
	30A		EPB2	Elektrisk parkeringsbroms
	50A		C/FAN	Motorkylfläktreläer hög- och lågfart
	15A		DEICER	Vindrutedefroster
	15A	<b>STOP LAMP</b>	STOP LAMP	Bromsljus/Elektronikmodul



Nr	Ampere	Symbol	Benämning	Skyddade komponenter
SÄKRING	20A		TCU1	TCU
	40A		FUEL HEATER	Bränslevärmarrelä
	40A		EMS	Motorstyrenhet EMS (säkringarna 1 - 9)
	50A		B+3	Säkringshållare i kupén (automatiskt strömbrytare, säkringarna 6, 17, 19, 20, 25,26, 32)
	50A		BLOWER	Kupéfläktrelä
	10A		A/CON	Luftkonditionering
	10A		WIPER FRT	ECU, regnsensor
	10A		B/UP LP	Manuell växellåda: Kontakt för backlampa. Automatisk växellåda: Växelväljarkontakt, TCU
	15A		ECU4	Kontrollenhet för Smart Key, startspärr, ECU, luftmassesensor, sensor för vatten i bränslefiltret
	10A		ABS3	Antisladd/ESC kontrollenhet, ABS kontrollenhet, girsensor
	15A		TCU2	Växelväljarkontakt, TCU

Symbol	Reläer	Typ
	Motorkylfläkt - lågfart	MICRO
	Motorkylfläkt - högfart	MICRO
	Kupéfläkt	MICRO
	Bakrutedefroster	MICRO
<sup>4</sup> (IG2) 	IG2	MICRO
	Vindrutetorkare	MICRO
<sup>3</sup> (IG1) 	IG1	MICRO
<sup>1</sup> 	Start	MICRO
<sup>2</sup> (ACC) 	ACC	MICRO
	Bränslefiltervärmare	MINI

Ampere	Symbol	Benämning	Reläer
15A	<b>SPARE</b>	SPARE	-
15A		HORN	Signalhorn
10A	<sup>2</sup> 	ECU2	Oljenivåsensor, bränsletryckregulator
20A	<b>SPARE</b>	SPARE	-
10A	<sup>9</sup> 	SENSOR2	Motorrummets säkringshållare (motorkylfläktrrelä/lågfart), syresensor (D4FB), bromsljuskontakt
20A	<sup>1</sup> 	ECU1	ECU
10A	<sup>8</sup> 	SENSOR1	Extra säkringshållare i motorrummet (relä 1 för extra kupévärmare, relä för glödning), solenoidventil/ turbotryck, lägessensor för kamaxel, elektrisk EGR-ventil



*Lockets insida i den extra säkringshållaren i bilar med dieselmotorer*

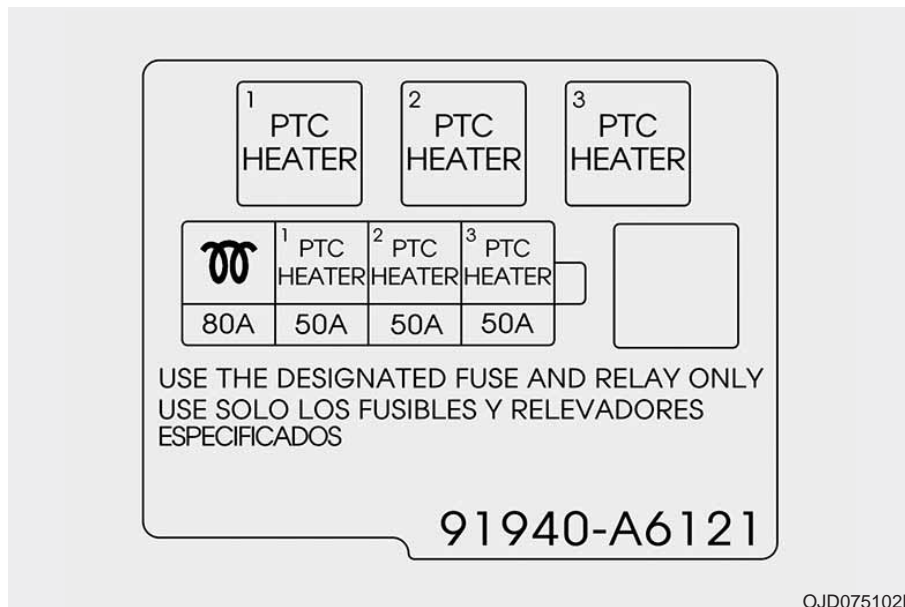

**Extra säkringshållare (diesel)**

Säkring	Ampere	Skyddade komponenter
	80A	Glödenhet
PTC 1	50A	Relä 1 för extra kupévärmare
PTC 2	50A	Relä 2 för extra kupévärmare
PTC 3	50A	Relä 3 för extra kupévärmare

## BYTE AV GLÖDLAMPOR

**⚠ VARNING - Vid lampbyten**  
Sätt an parkeringsbromsen, se till att tändningen är i läge LOCK och släck all belysning innan du påbörjar ett lampbyte, så att du inte får en stöt.

**⚠ VIKTIGT**  
Byt alltid till en ny lampa med samma watt-tal. Annars kan det bli fel i elsystemet och säkringen kan brännas av.

### **⚠ VIKTIGT**

- *Om du inte har kunskaper och/eller verktyg för att göra lampbyten, rekommenderar vi att du vänder dig till en Kia-verkstad. Att t ex byta lampor i strålkastarenheten kan vara komplicerat och medföra att den skadas om du inte har de rätta kunskaperna.*
- *Om du monterar extraljus eller någon form av LED-lampor finns det risk att de inte fungerar som du tänkt dig. Det kan också bli problem med bilens säkringar och elektriska system. Vi rekommenderar att du vänder dig till en Kia-verkstad om du vill göra några extra elinstallationer.*

### **\* OBS**

När du tvättat bilen eller om du kört i kraftigt regn kan det bildas imma på insidan av glaset för strålkastare och bakljus. Det är normalt och lukten försvinner när lamporna värmt upp glaset. Om det däremot läcker in vatten, så att det bildas droppar på insidan av glaset, rekommenderar vi att du kontaktar en Kia-verkstad.

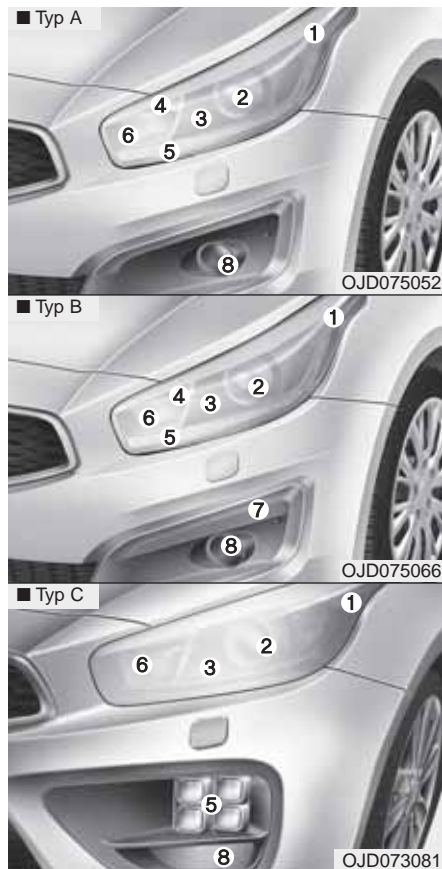

## Lampor i fronten

- (1) Blinkers
- (2) Halvljus
- (3) Kurvljus
- (4) Parkeringsljus (glödlampa)
- (5) Parkeringsljus/varselljus (LED)
- (6) Helljus
- (7) Varselljus (glödlampa)
- (8) Dimljus

## Lampbyten

1. Stäng av motorn och öppna huven.
2. Lossa den negativa (minusanslutningen) till batteriet.
3. Lossa elanslutningen på baksidan av strålkastarenheten.



Om du kommer åt att byta lamporna från motorrummet kan du hoppa över punkterna 4-7.

4. Lossa bulten, som bilden ovan visar.



Endast Diesel



5. Dra den främre karossektionen med stötfångardelen framåt, så att det blir en glipa under strålkastarenheten.



6. Lossa de 4 bultarna som håller strålkastarenheten. Se bilden ovan.  
7. Lossa hela strålkastarenheten.  
8. Skruva loss dammskyddet. Se bilden till höger.

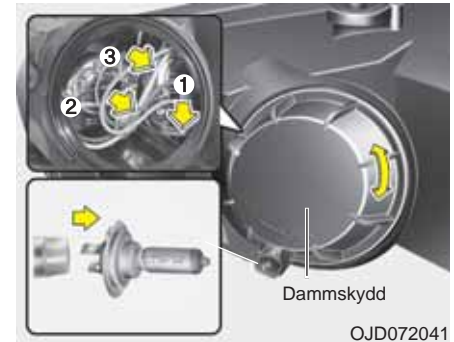

### Byte av lampor för Helljus (1) och kurvlyjus (2)

9. Lossa lampsockeln för den lampa som ska bytas.  
10. Lossa lampan från lampsockeln. Halogenlampor är fastspända med fjädrar som ska hakas loss.  
11. Sätt i en ny lampa. Rör aldrig glaset på en halogenlampa med fingrarna.  
12. Montera lampsockeln.  
13. Tryck fast lampsockelns elanslutning.  
14. Skruva fast dammskyddet.  
15. Anslut elanslutningen på baksidan av strålkastarenheten.  
16. Om du demonterat hela strålkastarenheten, montera i omvänd ordning.

### **Byte av lampa för parkeringsljus (3) glödlampa**

Följ anvisningarna 1-8 i föregående beskrivning.

9. Dra loss lampsockeln.

10. Dra loss lampan från lampsockeln.

11. Tryck fast en ny lampa.

12. Sätt tillbaka lampsockeln.

13. Skruva tillbaka dammskyddet.

Om du lossat hela strålkastarenheten följ anvisningarna 4-7 i omvänd ordning.

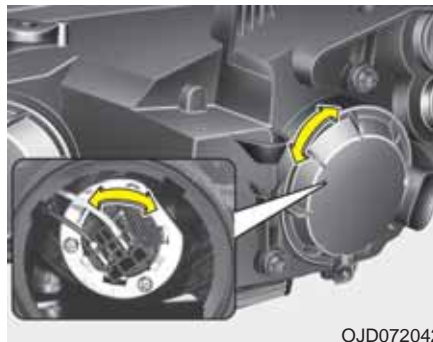

### **Halvljus/halogen**

Följ anvisningarna 1-8 i föregående beskrivning.

9. Vrid loss lampsockeln.

10. Dra loss lampan.

11. Sätt i en ny lampa. *Rör aldrig glaset på en halogenlampa med fingrarna.*

12. Vrid fast lampsockeln.

13. Skruva tillbaka dammskyddet.

### **\* OBS**

Om strålkastarnas inställning måste justeras efter ett lampbyte, rekommenderar vi att du vänder dig till en Kia-verkstad.

### **Halvljus med xenonlampor och parkeringsljus med LED-lampor**

Vi rekommenderar att du vänder dig till en Kia-verkstad för byte av lampor av ovanstående typ.

**⚠ VARNING - Hög spänning**  
Om halvljusets xenonlampor inte fungerar, åtgärda ingenting själv. Vänd dig till en verkstad för kontroll och byte. Vi rekommenderar att du vänder dig till en Kia-verkstad.

**\* OBS**

Xenonlampor ger mycket bättre ljus än halogenlampor. De beräknas också hålla mer än två gånger längre än halogenlampor. Det innebär att de normalt håller i många år.

Om de tänds/släcks mycket ofta förkortas livslängden. Men eftersom de inte används som varselljus kan man räkna med mycket lång livslängd.

Eftersom xenonlampor är mer avancerade än halogenlampor är kostnaden för byte högre.

Om du ska köra i ett land med vänstertrafik

Bilen är utrustad med en typ av strålkastarhalvljus som inte bländar förare i mötande fordon oavsett om det är höger- eller vänstertrafik.



OHD076046

**⚠ VARNING****- Halogenlampor**

- Halogenlampor innehåller komprimerad gas som gör att lampan exploderar om glaset går sönder. Var därför försiktig så att det inte repas eller slås sönder.
- Vidrör aldrig glaset på en hel lampa med händerna. Om så sker, tvätta med sprit före monteringen annars kan lampan överhettas och explodera.

(forts)

(forts)

- Om glaset visar minsta skada måste lampan bytas ut.
- Alla trasiga lampor måste deponeras enligt miljöbestämmelserna. På bensinstationer finns som regel särskilda kärl för trasiga lampor.
- Vi rekommenderar att du använder skyddsglasögon i samband med lampbyten.

Anm. Om du tycker att det verkar krångligt att byta lampor rekommenderar vi att du vänder dig till en Kia-verkstad.





### **Blinkerslampa fram**

Följ anvisningarna 1-7 i föregående beskrivning.

8. Vrid loss lampsockeln.
9. Vrid loss lampan från sockeln.
10. Sätt i en ny lampa.
11. Vrid fast lampsockeln.



### **Byte av lampa för dimljuset eller varselljuset**

1. Lossa skruvarna som håller dammskyddet.
2. Stick in en hand i baksidan av stötfångaren.
3. Dra loss elanslutningen från lampsockeln.

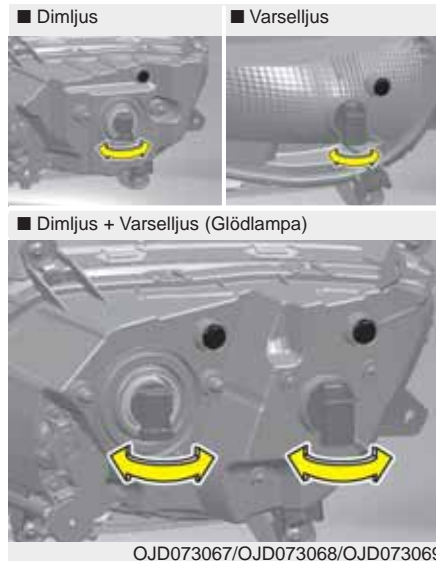

4. Vrid loss lampsockeln/lampan.
5. Passa in en ny lampa i reflektorn och vrid fast den.
6. Tryck fast elanslutningen.
7. Montera dammskyddet.



### Sidoblinkers

Om diodlampan är trasig, rekommenderar vi att du vänder dig till en Kia-verkstad för byte.

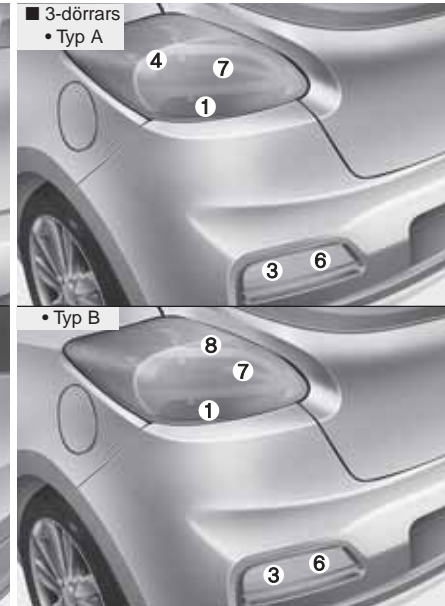
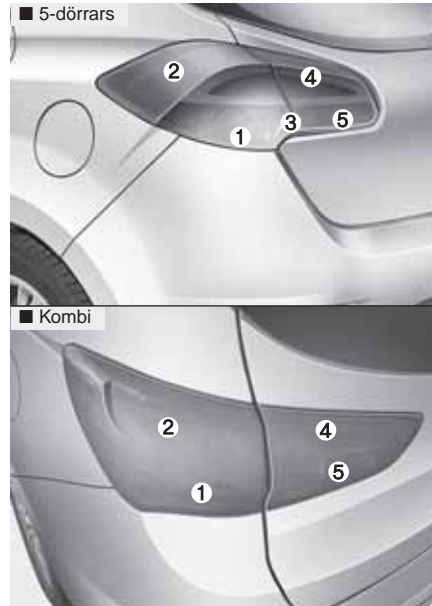

OJD075030/OJD075063/OJD073072/OJD073072

### Byte av lampor bak

- (1) Blinkers
- (2) Broms-/bakljus
- (3) Backlampa (3- och 5-dörrars)
- (4) Bakljus eller broms-/bakljus av LED-typ

- (5) 5-dörrars: Dimbakljus på höger och vänster sida
- (5) Kombi: Dimbakljus på vänster sida och backlampa på höger sida.
- (6) Dimbakljus (3-dörrars)
- (7) Bromsljus (3-dörrars)
- (8) Bakljus (3-dörrars)

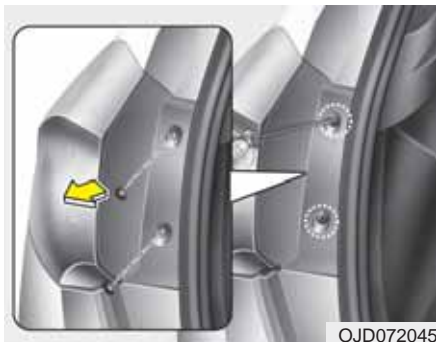

\* Det kan eventuellt se lite annorlunda ut på din bil.

### **Blinkers och broms-/bakljus - Glödlampbyten\***

Lampenheter i bakre flyglarna.

1. Stäng av motorn.
2. Öppna bakluckan.
3. Lossa de två skruvarna med en kryssmejsel (se bilden ovan).
4. Lossa bakljusenheten försiktigt, som pilen visar.

\* För byte av LED-lampor för broms-/bakljus rekommenderar vi att du vänder dig till en Kiaverkstad.

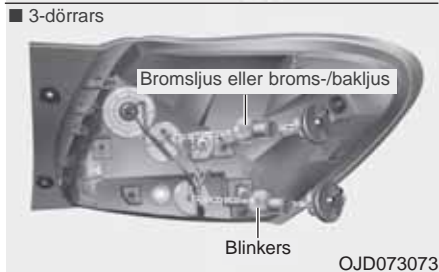
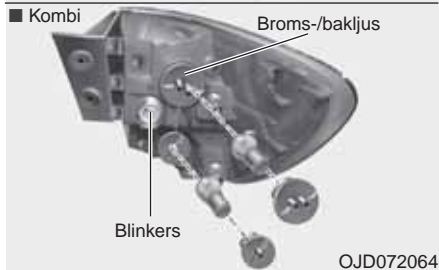
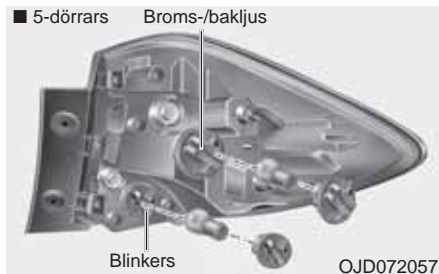

5. Vrid loss lampsockeln med den trasiga lampan.
6. Tryck in och vrid loss lampan från sockeln.
7. Sätt i en ny lampa.
8. Passa in sockeln i lamphållaren och vrid fast den.
9. Skruva fast lampenheten med de två skruvarna.

### Bakljus alternativt broms-/bakljus - Lysdioder (LED)

Om något broms-/bakljus inte fungerar, rekommenderar vi att du vänder dig till en Kia-verkstad.



OJD072047

### *Bakljus i bakluckan (5-dörrars och Kombi)*

1. Stäng av motorn.
2. Öppna bakluckan.
3. Peta upp luckan med t ex en spårskruvmejsel.



OJD072048

\* Nedanstående punkter gäller endast för 5-dörrarsmodellen.

4. Lossa de 4 skruvarna som bilden visar.
5. Lossa elanslutningen.
6. Lyft ut lampenheten från bakluckan.

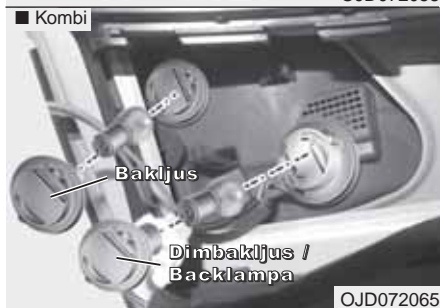
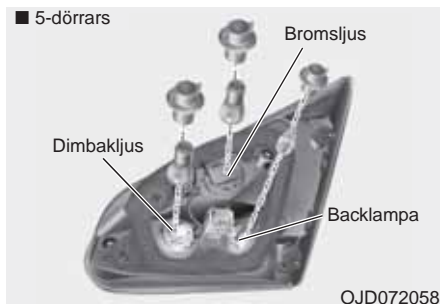

\* Kombi: Dimbaktljus på vänster sida och backlampa på höger sida

### Byt lampa så här (5-dörrars och Kombi):

7. Vrid loss lampsockeln med den trasiga lampan.
8. Tryck in och vrid loss lampan från sockeln, alternativt dra loss den.
9. Sätt i en ny lampa.
10. Passa in sockeln i lamphållaren och vrid fast den.
11. Sätt tillbaka luckan.

\* Kombi: Dimbaktljus på vänster sida och backlampa på höger sida.

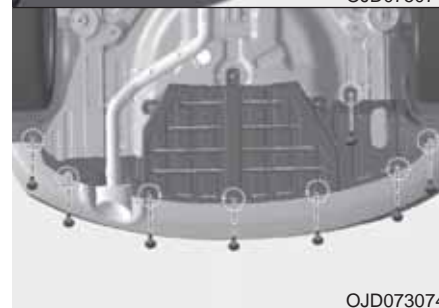

### Dimbaktljus

1. Lossa skruvarna, som bilden visar, och ta bort stänkskyddet vid stötfångaren.
2. Stick in handen bakom stötfångaren.

3. Lossa elanslutningen
4. Vrid loss lamphållaren med den trasiga lampan.

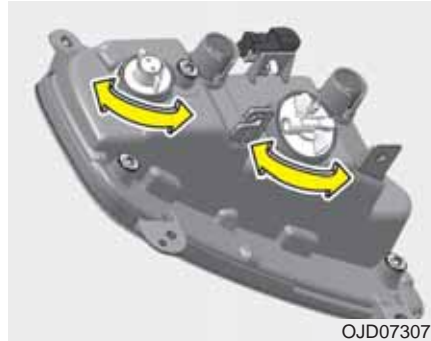

5. Vrid fast en ny lamphållare/lampa.
6. Tryck fast elanslutningen.
7. Montera stänkskyddet.

**\* OBS**

**Dimbakljus finns bara på vänster sida.**

**Bakljus alternativt broms-/bakljus med lysdioder (LED)**

Vi rekommenderar att du vänder dig till en Kia-verkstad för byte.



### Högt monterat bromsljus

Vi rekommenderar att du vänder dig till en Kia-verkstad för byte av bromsljusenheten.



### Nummerskyltbelysning

1. Stäng av motorn.
2. Kläm in klackarna och lossa lampenheten.
3. Vrid loss lampsockeln.
4. Dra loss den trasiga lampan.
5. Tryck fast en ny lampa.
6. Tryck fast lampenheten.

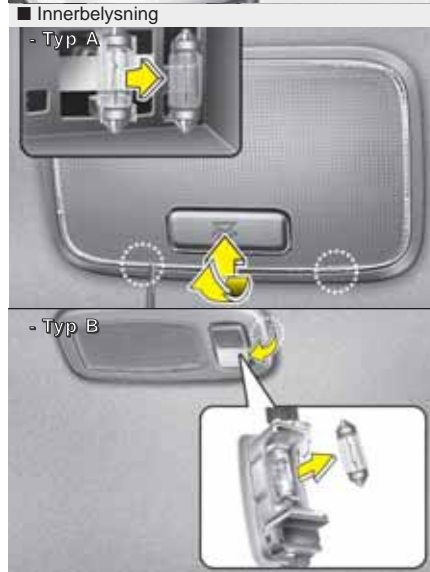
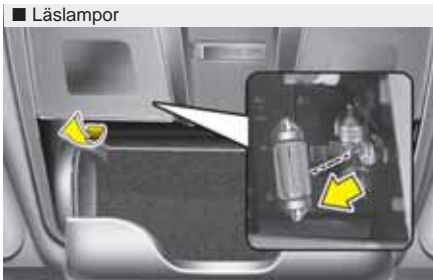

## Lampor för innerbelysningen

1. Bryt försiktigt bort glaset med en skruvmejsel.
2. Dra eller peta loss den trasiga lampan.

### **⚠ VARNING**

**Kontrollera att lampornas kontakter är i läge OFF innan du påbörjar lampbytet, så att du inte får en stöt.**

3. Tryck fast en ny lampa och kontrollera att den sitter stadigt.
4. Passa in lampglaset på ena sidan och tryck sedan fast det så att det hörs ett klick.

### **⚠ VIKTIGT**

**Se till att inte smutsa ner några delar.**



### BILVÅRD

#### Exteriören

Använd endast välkända produkter för bilvård och följ anvisningarna på förpackningarna.

#### *Tvätt av bilen*

För att bevara lackens lyster och motverka rost bör bilen tvättas minst en gång i månaden. Använd ett mildt rengöringsmedel och rikligt med ljummet eller kallt vatten samt en mjuk svamp eller trasa.

Var noga med att spola rent ordentligt i hjulhusen och under dörrtrösklarna.

Kontrollera att dräneringshålen i dörrar och tröskellådor inte är igensatta.

Insekter, tjära, trädsav, fågelspillning, industrinedfall och annat som kan bita sig fast i lacken bör tvättas bort så snart som möjligt.

Det kanske inte räcker med bara vatten. Använd i så fall t ex diskmedel för att ta bort fläckar.

Efter tvätt får du inte låta något rengöringsmedel torka på bilen, skölj noga bort allt med rent kallt eller ljummet vatten. Torka karossen med tryckluft eller ett sämskskinn.

#### **VIKTIGT**

- **Använd inga starka rengöringsmedel eller varmt vatten och tvätta aldrig bilen i direkt solljus eller när karossen är uppvärmd.**
- **Se till att alla rutor är stängda så att vatten inte kommer in i bilen. Det är speciellt viktigt om du använder högtrycksspruta.**
- **Strålkastareheternas "plastglas" är känsliga för repning och kan mattas. Tvätta därför endast med ett mildt rengöringsmedel och en ren svamp eller mjuk trasa. Använd inga starka rengöringsmedel.**

#### **VARNING - Bromsarna**

**Provbromsa efter tvätten. Om det kommit vatten på bromsarna kan du behöva köra långsamt en bit och trycka lätt på pedalen för att torka bromsarna.**

#### **Högtryckstvätt**

Om du använder en högtrycksspruta vid tvätt av bilen, riskerar du att skada lacken. Risken är speciellt stor om det finns några lackskador (t ex genom stenskott eller repor m m).

- Spruta heller aldrig direkt mot rutorna, mjuka material, strålkastar- och bakljusenheter eller nära intill backameran eller sensorer för parkeringshjälpen
- Høgt tryck kan skada ovanstående komponenter, speciellt om du sprutar på nära håll. Håll munstycket riktat mot samma punkt under bara en kort tid.
- Høgt tryck kan också skada lock, kåpor, elanslutningar samt gummidamasker, om du spolat ren bilen undertill. Spola inte heller med høgt tryck mot några skarvdon eller kontakter.
- Använd ett munstycke som sprider vattenstrålen och inte är koncentrerad.
- Skador som uppkommit genom att bilen tvättats med högtryck täcks inte av bilens nybils- eller lackgaranti.



OJB037800

### ⚠ VIKTIGT

**Se upp vid motortvätt - risk för kortslutning om det kommer vatten i el-systemet.**

### Vaxning

Bilen ska vara ren och torr när den vaxas. Använd vax av god kvalitet och följ anvisningarna på förpackningen. Vaxa även all metall som skydd och för att få lyster.

Om du tagit bort t ex fågelspillning från lacken med ett rengöringsmedel så har sannolikt även vaxet tagits bort från samma fläck. Tänk då på att vaxa just den ytan.

### ⚠ VIKTIGT

- **Torka aldrig bort smuts med en torr trasa. Det kan medföra att lacken repas.**
- **Använd aldrig stålull eller liknande på lackade ytor, krom, plast eller aluminium och använd aldrig några starka kemikalier vid rengöring.**

### Bättring av lackskador

Djupa repor och stenscott måste åtgärdas direkt när de uppstått. Oskyddad metall kan snabbt börja rosta och så småningom orsaka höga reparationskostnader.

### \* OBS

**Om bilen fått sådana skador att den måste repareras, se till att rostskyddet blir återställt.**

### Blanka metalldelar

- För att ta bort insekter och tjära, använd t ex ett lösningsmedel för tjära. Använd inte stålull och skrapa inte med något metallföremål.
- Vaxa eller använd ett specialmedel för att skydda blanka metalldelar från rost och för att få lyster.
- Lägg på ett extra tjockt och skyddande lager inför vintersäsongen.

### **Bilens underrede**

Salt och dammbindande medel som används på vägarna kan orsaka rostbildning på underredet, bromsledningar och avgassystemet även om dessa komponenter har ett mycket gott rostskydd.

Spola därför alltid noga ren bilen undertill i samband med att den tvättas. Detta är speciellt noga vintertid om bilen körs på saltade vägar.

Se till att det blir ordentligt rent under bilen eftersom rostangreppen kan förvärras om avlagringarna ligger kvar och är fuktiga.

Kontrollera också att dräneringshålen i dörrar och tröskellådor inte är igensatta.

### **VARNING**

**Provbromsa efter tvätten. Om det kommit vatten på bromsarna kan du behöva köra långsamt en bit och trycka lätt på pedalen för att torka bromsarna.**

### **Vård av aluminiumfälgar**

- Nya fälgar har ett skyddande lager klarlack.
- Använd inte stålborste, stålull eller starka lösningsmedel för rengöring. Fälgarna repas och ytskiktet skadas.
- Tvätta inte fälgarna när de blivit uppvärmda vid körning.
- Undvik automatiska biltvättar som tvättar fälgarna med roterande borstar.
- Använd ett mildt rengöringsmedel för fälgarna och tvätta med ljummet eller kallt vatten och en svamp. För hårt smutsade fälgar finns speciella fälgrengöringsmedel.

### **Skydda bilen mot rost**

På fabriken får alla Kia-bilar ett effektivt rostskydd. Det innebär dock inte att bilen är "rostfri". Ägaren måste medverka till att rostskyddet blir långvarigt.

### **De vanligaste orsakerna till rost:**

Vägsalt, sand och lera som fastnar i bilens underrede.

Lacksador som orsakats av repor, stenskott eller på annat sätt och som blottlagt plåten måste åtgärdas för att det inte ska bildas rost.

### **Rostproblemen varierar från ort till ort**

Rostangreppen är värst på vägar som är saltade och där dammbildande medel används samt intill saltvatten och där det förekommer industrinedfall och andra föroreningar.

### **Fukt medverkar till rostbildning**

Rostbildningen är mer omfattande om luftfuktigheten är hög. Speciellt när temperaturen ligger strax ovanför nollpunkten.

Lera binder fukt under en lång tid eftersom den torkar långsamt.

Hög temperatur kan också förvärra rostangrepp på delar som inte är ventilerade. Det är därför viktigt att hålla bilen ren, speciellt undertill.

## Motverka rostbildning så här:

### Håll bilen ren

Var noga med att spola rent noga undertill i samband med att du tvättar bilen.

- Om bilen körs på saltade vägar och/eller intill saltvatten, där det förekommer industrinedfall eller annat som kan orsaka rost är det extra viktigt att tvätta bilen ofta, minst en gång i månaden.
- När du spolat rent under bilen är det viktigt att du får bort all smuts som finns innanför stötfångarna och på andra ställen som inte går att se om bilen inte är lyft. Om du bara fuktat smutsen kan rostangreppen förvärras. Det är därför en fördel om du använder högtryckspruta.
- När du spolat ren hjulhusen och dörrtrösklarna, kontrollera samtidigt att dräneringshålen inte är igensatta.

### Parkera aldrig bilen i ett fuktigt garage

Det är speciellt viktigt om du tvättat bilen och den inte torkat eller om du kör in bilen när den är snötäckt. Även ett varmgarage kan påskynda rostbildning om det inte är väl ventilerat.

### Sköt om lacken

Repor och stenskott bör du behandla så snart som möjligt för att motverka att rost bildas. Bättringsfärg finns att köpa hos Kia-återförsäljarna. Följ anvisningen på förpackningen så att bättringsjobbet blir rätt utfört. För större skador, rekommenderar vi att du vänder dig till en Kia-verkstad.

Fågelspillning är starkt frätande. Därför bör du tvätta bort den direkt när du upptäcker den.

### Rostbildning i golvet

Det kan uppstå fukt under golvmattorna som medför att det bildas rost. Risken är extra stor om du fraktar någon form av kemikalier som läcker ut i bilen.

Se noga till att eventuella flaskor, dunkar och kärl, som transporteras i bilen, är ordentligt tillslutna. Om något läcker ut, spola med rent vatten och låt torka.

### Interiör bilvärd

#### **Att tänka på**

Parfym och kosmetiska produkter som oljor och handkrämer, som råkar komma på instrumentpanelen och andra interiördetaljer, måste omgående torkas bort för att inte orsaka skador och missfärgning. Eventuellt kan det behövas ett speciellt rengöringsmedel för tyg, vinyl, läder m m. Om du använder sådana produkter följ nogra anvisningarna på förpackningen.

#### **VIKTIGT**

*Om bilen har en automatiskt avbländningsbar backspegel måste du vara försiktigt vid rengöring. Spruta inte vatten eller fönsterputsmedel direkt på spegeln. Fukta en trasa och torka ren spegeln med den.*

#### **VIKTIGT**

*Vid rengörning av klädsel och inredningsdetaljer i skinn (Ratt, säten etc.), använd endast mild tvållösning eller speciellt rengöringsmedel avsett för skinn. Andra starka lösningsmedel kan missfärga eller skada ytan.*

### *Rengöring av vinyl*

Borsta bort lös smuts med en dammvippa eller använd dammsugare. Rengör med ett speciellt medel för vinyl.

### *Rengöring av tygklädsel*

Borsta bort lös smuts med en borste eller använd dammsugare. Rengör med ett medel för tygklädsel. Eventuella fläckar bör omgående tas bort med ett speciellt fläckborttagningsmedel annars finns det risk att klädseln blir missfärgad.

#### **VIKTIGT**

*Tygets struktur och flamskyddet kan försämrans om klädseln inte sköts på rätt sätt. Använd därför endast specialprodukter av god kvalitet vid rengöring.*

### *Rengöring av säkerhetsbälten*

Rengör bältena med en mild tvållösning eller samma medel som kan användas för tygklädsel. Andra rengöringsmedel kan försvaga materialet.

Tänk på att bältena måste torka helt utdragna ur rullarna och inte i solljus.

### *Rengöring av rutornas insidor*

Använd ett vanligt fönsterputsmedel och rena trasor.

#### **VIKTIGT**

*Vid rengöring av bakrutan, torka längs med värmetrådarna så att de inte skadas.*

## AVGASRENINGSSYSTEMET

Tillverkarens särskilda åtagande för bilens avgasreningssystem framgår av de garantihandlingar som följer med bilen.

Bilens har ett avgasreningssystem som motsvarar gällande lagkrav och som omfattas av:

1. Vevhusventilation.
2. Avdunstningssystem.
3. Avgaskontrollsystem.

För att vara säker på att avgasreningssystemet fungerar som det ska, rekommenderar vi att du vänder dig till en Kia-verkstad för att få service utförd enligt anvisningarna i serviceprogrammet.

### Att tänka på för bilar med ESC

- **Stäng av ESC-systemet när bilen körs på en rullande landsväg.**
- **Koppla in systemet när testet är klart**

### 1. Vevhusventilationen

Systemet ser till att motverka utsläpp av vevhusgaser genom att tillföra ren, filterad luft till vevhuset via en slang. I vevhuset blandas friskluften med gasströmmar som passerar genom PCV-ventilen in i induktionssystemet.

### 2. Avluftning av bränsleångor

Bränsleångorna som uppstår vid tankning avleds till en kanister i stället för att släppas ut i luften.

### *Kanister*

Bränsleångorna, som uppstår i tanken, absorberas och samlas i en kanister. När motorn är igång sugas bränsleångorna från kanistern till utjämningsbehållaren för rening via kontrollsoleonidventilen in i motorn.

### *Kontrollsoleonidventil*

Ventilen regleras av motorns styrenhet. När motorn går på tomgång och kylvätskan är kall hålls ventilen stängd så att de uppsamlade bränsleångorna stannar kvar i kanistern. När motorn är varm öppnas ventilen så att bränsleångorna sugas in i motorn och förbränns.

### 3. Avgasreningsystemet

Systemet reducerar effektivt föroreningarna i avgaserna och bidrar till bibehållen motorprestanda.

#### Modificeringar av bilen

Bilen har ett skiljebilsgodkännande som den inte får avvika från.

Eventuella modifieringar som orsakar fel på bilen omfattas inte av nybilsgarantin.

- Om du ansluter en elektronisk utrustning som inte är godkänd kan det medföra att bilen inte går som den ska, fel på kablage och att batteriet laddas ur samt eventuellt brand.

#### Avgaserna som innehåller koloxid är farliga att inandas

- Om du misstänker att det tränger in avgaser i bilen, rekommenderar vi att du låter en Kia-verkstad kontrollera den och åtgärda eventuella fel omgående. När du kör bilen till verkstaden ska du ha rutorna öppna.

#### VARNING

**Avgaserna innehåller koloxid, en färglös och luktfri gas som är farlig att inandas. Följ därför nedanstående råd.**

- Ha inte motorn igång i ett stängt utrymme längre tid än det tar att köra in eller ut.
- Om bilen står och går på tomgång, se till att ventilationssystemet är inställt för friskluft.
- Sitt inte någon längre stund i en parkerad bil med motorn igång.
- Om motorn stannar eller inte vill starta, gör högst tre startförsök. Upprepade, misslyckade startförsök kan skada avgasreningsystemet.

#### Viktigt om katalysatorn

#### VARNING - Brandrisk

- **Bilens avgassystem med katalysator blir mycket varmt när bilen körts ett tag. Parkera därför inte över torra löv, torrt gräs eller annat brännbart.**
- **Var försiktigt så att du inte bränner dig på några av delarna i avgassystemet.**
- **Demontera inte värmeskölden som finns på avgassystemet och täck inte underredet på något sätt.**
- **Det får inte komma något medel för underrederbehandling på avgassystemet.**

Bilen är utrustad med avgaskatalysator. Det innebär att du måste tänka på följande:

- Var noga med att endast tanka bilen med det bränsle som är angivet under "Bränslerekommendation" i kapitel 1.
- Kör inte bilen om motorn misständer eller verkar ha tappat effekt.
- Rulla aldrig bilen med en växel i när motorn inte är igång.
- Varva inte upp motorn när bilen står stilla.
- Åtgärda inga komponenter som ingår i avgasreningssystemet. Vi rekommenderar starkt att du vänder dig till en auktoriserad Kia-verkstad för sådana arbeten.
- Kör aldrig slut på bränslet och kör inte heller med låg bränslenivå. Tanka direkt när lampan för låg bränslenivå tänds. Annars riskerar du skador på katalysatorn om motorn misständer.

Om inte ovanstående anvisningar följs kan garantierna upphöra att gälla.

### ***Bilens partikelfilter (diesel)***

Filtret samlar upp sotpartiklar från avgaserna. Med vissa mellanrum, beroende på hur bilen körs, sker en automatisk förbränning av de uppsamlade partiklarna. Det sker med hjälp av hög avgastemperatur.

Men om bilen ofta körs korta sträckor och i låg hastighet sker ingen effektiv sotförbränning, på grund av att avgastemperaturen är för låg.

Om det samlats för mycket sot i filtret tänds den här varningslampan (  ).

Om motorkontrolllampan börjar blinka kan du förbränna sotet och få lampan att slockna om du gör så här: Kör bilen i högre hastighet än 60 km/tim eller på 2:ans växel och med motorn inom varvtalsområdet 1 500 - 2 500 varv/min i ca 25 min.

Om lampan inte slocknar när du kört enligt dessa anvisningar, rekommenderar vi att du vänder dig till en Kia-verkstad för att få partikelfiltret kontrollerat.

Om du kör bilen en längre sträcka när lampan blinkar kan partikelfiltret skadas och dessutom kan bränsleförbrukningen öka.



### **VIKTIGT - Dieselbränsle**

***Tanka endast dieselbränsle som motsvarar EN590 eller jämförbar standard i dieselfordon med DPF (dieselpartikelfilter). Om du använder diesel med hög svavelhalt (mer än 50 ppm) eller otillåtna tillsatser så riskerar du att skada dieselpartikelfiltret och vit rök kan komma ur avgaserna.***

### **Partikelfälla**

Partikelfällan rensar avgaserna från kväveoxider. Det kan orsaka en viss odör, som beror på bränslets kvalitet. Tanka därför endast diesel av hög kvalitet, enligt rekommendationen i kapitel 1.



# Specifikationer & Informationsdekaler - Fordonsdata

Tekniska specifikationer .....	8-1
Specifikationer .....	8-1
Mått .....	8-2
Motorspecifikationer .....	8-3
Luftkonditioneringens kyl- och smörjmedel.....	8-4
Vikter och lastvolym .....	8-5
Lampor, typ/watt .....	8-6
Däcken, lufttryck och dimensioner .....	8-8
Volym för oljor och vätskor.....	8-9
Motorolja, viskositetstabell .....	8-12
Chassinummer .....	8-13
Fordonsdatadekal.....	8-13
Lufttryck i däcken, dekal .....	8-14
Motornummer .....	8-14
Luftkonditioneringens kompressor, fakta .....	8-15
Luftkonditioneringens kylmedel.....	8-15
Radiofrekvenser, godkännande.....	8-15

## SPECIFIKATIONER

Nedanstående specifikationer bygger på den information som fanns tillgänglig i samband med tryckningen av boken. Eftersom Kia ständigt utvecklar sina produkter kan förändringar ske. Om det är något du är fundersam över, rekommenderar vi att du vänder dig till en Kia-verkstad.

MÅTT			mm		
			3-dörrars	5-dörrars	Kombi
Längd			4 310	4 310	4 505
Bredd			1 780	1 780	1 780
			2 035 *1	2 035 *1	2 035 *1
Höjd			1 430	1 470	1 485
			1 425 *2	1 465 *2	1 480 *2
Spårvidd fram med däckdimension:	195/65R15	Med stålfälgar	1 563	1 563	1 563
	205/55R16	Med stålfälgar	1 553	1 553	1 553
		Med aluminiumfälgar	1 555	1 555	1 555
	225/45R17	Med aluminiumfälgar	1 549	1 549	1 549
	225/40R18	Med aluminiumfälgar	1 545	1 545	-
Spårvidd bak med däckdimension:	195/65R15	Med stålfälgar	1 571	1 571	1 571
	205/55R16	Med stålfälgar	1 561	1 561	1 561
		Med aluminiumfälgar	1 563	1 563	1 563
	225/45R17	Med aluminiumfälgar	1 557	1 557	1 557
	225/40ZR18	Med aluminiumfälgar	1 553	1 553	-
Axelavstånd			2 650		

\*1 : Bredd inklusive yttre backspeglar. (Gäller inte bilar med Turbo GDI-motor).

\*2 : Avser bilar med s k Emission Package.

OBS! Montera inte fälgar som ändrar spårvidden och orsakar hjulsprut på lacken.

<b>MOTORSPECIFIKATIONER</b>	<b>Bensin 1,0 l</b>	<b>Bensin 1,4 l</b>	<b>Bensin 1,6 l</b>	<b>Diesel 1,4 l</b>	<b>Diesel 1,6 l</b>
Cylindervolym	998 cm <sup>3</sup>	1 368 cm <sup>3</sup>	1 591 cm <sup>3</sup>	1 396 cm <sup>3</sup>	1 582 cm <sup>3</sup>
Cylinderdiameter x slaglängd	71 x 84 mm	72 x 84 mm	77 x 85,44 mm	75 x 79 mm	77,2 x 84,5 mm
Tändföljd	1-2-3	1-3-4-2	1-3-4-2	1-3-4-2	1-3-4-2
Motortyp	Rak 3-cyl	Rak 4-cyl	Rak 4-cyl	Rak 4-cyl	Rak 4-cyl

## LUFTKONDITIONERING

### Med kylmedel R-1234yf \*

	Vikt eller volym	Typ / Klassning
Kylmedel	500 ± 25 g	R-1234yf
Smörjmedel för kompressorn	110 ± 10 g	PAG (FD46XG)

### Med kylmedel R-134a \*

	Vikt eller volym	Typ / Klassning
Kylmedel	500 ± 25 g	R-134a
Smörjmedel för kompressorn	110 ± 10 g	PAG (FD46XG)

\*: Kylmedlet har beteckningen R-134a eller R-123yf beroende på nationella bestämmelser.

På kylkompressorn finns en dekalering som anger vilket kylmedel som finns i systemet.

Se sidan 8-12.

**TOTALVIKT**

	<b>Bensin 1,0 L (T-GDI)</b>	<b>Bensin 1,4 L</b>	<b>Bensin 1,6 L (MPI/GDI)</b>			<b>Bensin 1,6 L (T-GDI)</b>	<b>Bensin 1,4 L</b>	<b>Bensin 1,6 L</b>	
	M/T	M/T	M/T	A/T	DCT	M/T	M/T	M/T	DCT
5-dörrars	1 820 kg	1 820 kg	1 820 kg	1 850 kg	1 840 kg	1 870 kg	1 850 kg	1 920 kg	1 940 kg
3-dörrars					1 850 kg	1 850 kg			
Kombi					1 850 kg	-			

M/T: Manuell växellåda

A/T: Automatisk växellåda

DCT: Dubbelkopplingslåda

**BAGAGEUTRYMMET - VOLYM**

		<b>5-dörrars</b>	<b>3-dörrars</b>	<b>Kombi</b>
VDA	MIN.	380 liter	380 liter	528 liter
	MAX.	1 318 liter	1 225 liter	1 642 liter

Min: Bakom baksätet och upp till ryggstödet överkant.

Max: Från framsätenas ryggstöd och upp till taket.

**LAMPOR**

Placering		5-dörrars		3-dörrars		Kombi		
		Watt	Typ	Watt	Typ	Watt	Typ	
Fram	Strålkastare	Halvljus	55 eller 35 (Halogen / Xenon)	H7LL eller D1S*	55 eller 35 (Halogen / Xenon)	H7LL eller D1S*	55 eller 35 (Halogen / Xenon)	H7LL eller D1S*
		Helljus	55	H7LL	55	H7LL	55	H7LL
	Kurvljus		55	H7LL	55	H7LL	55	H7LL
	Varselljus i stötfångaren (GTI)		21 (LED)	P21/5WXL (LED)	21 (LED)	P21/5WXL (LED)	21(LED)	P21/5WXL (LED)
	Varselljus och parkeringsljus i strålkastarenheten		LED	LED	LED	LED	LED	LED
	Blinkers		21	PY21WLL	21	PY21WLL	21	PY21WLL
	Parkeringsljus		5/LED	W5WLL/LED	5/LED	W5WLL/LED	5/LED	W5WLL/LED
	Sidoblinkers		5	5W	5	5W	5	5W
	Markbelysning i backspeglar		LED	LED	LED	LED	LED	LED
	Dimljus (GTI)		51W(35W)	9006(H8L)	51W(35W)	9006(H8L)	51W(35W)	9006(H8L)
Bak	Dimbakljus		21	P21WL	21	P21WL	21	P21WL
	Broms-/bakljus		21	P21/5WL	21/5 eller LED	P21/5WL eller LED	21	P21/5WL
	Blinkers		21	P21WL	21	P21WL	21	P21WL
	Bakljus		5 eller LED	P21/5WL eller LED	5 eller LED	P21/5WL eller LED	5 eller LED	P21WL eller LED
	Backlampor		16	W16W	16	W16W	16	W16W
	Högt placerat bromsljus (komplett enhet med lysdiöder)		LED	LED	LED	LED	LED	LED
	Nummerplåtbelysning		5	W5W	5	W5W	5	W5W

Placering		5-dörrars		3-dörrars		Kombi	
		Watt	Typ	Watt	Typ	Watt	Typ
Interiör	Främre kartläsarlampa	8	FESTOON	8	FESTOON	8	FESTOON
	Taklampa	8	FESTOON	8	FESTOON	8	FESTOON
	Bagagerumslampa	8	FESTOON	8	FESTOON	8	FESTOON
	Lampa i handskfack	5	FESTOON	5	FESTOON	5	FESTOON
	Sminkspegel	5	FESTOON	5	FESTOON	5	FESTOON

## DÄCK OCH FÄLGAR

	Däck- dimension	Fälg	Belastnings- index		Hastighets- märkning		Luftryck bar (psi,kPa)				Åtdragnings- moment för hjulmuttrar Kgf·m (N·m)
			LI *1	Kg	SS *2	Km/h	Normal last		Max last		
							Fram	Bak	Fram	Bak	
	195/65R15 *3	6,0Jx15	91	615	H	210	2,6 (38, 260)	2,6 (38, 260)	2,6 (38, 260)	2,6 (38, 260)	9-11 (88-107)
	195/65R15	6,0Jx15	91	615	H	210	2,5 (36, 250)	2,5 (36, 250)	2,5 (36, 250)	2,5 (36, 250)	
	205/55R16	6,5Jx16	91	615	H	210	2,2 (32, 220)	2,2 (32, 220)	2,2 (32, 220)	2,2 (32, 220)	
	225/45R17	7,0Jx17	91	615	V	240	2,2 (32, 220)	2,2 (32, 220)	2,2 (32, 220)	2,2 (32, 220)	
	225/40ZR18	7,5Jx18	92	630	Y	300	2,35 (34, 235)	2,35 (34, 235)	2,35 (34, 235)	2,35 (34, 235)	
Nöd- reservhjul	T125/80D15	4,0Tx15	95	690	M	130	4,2 (60, 420)	4,2 (60, 420)	4,2 (60, 420)	4,2 (60, 420)	
	T125/80D16	4,0Tx16	97	730	M	130	4,2 (60, 420)	4,2 (60, 420)	4,2 (60, 420)	4,2 (60, 420)	

\*1: Belastningsindex \*2: Hastighetsmärkning \*3 : 1,0 T-GDi (100 hk)

18" aluminiumfälgar finns som tillval.

### \* OBS

- Vi rekommenderar att du byter till samma däck som bilen originaltrustats med.  
Eller till däck med motsvarande egenskaper.
- Vid körning på hög höjd över havet sjunker luftrycket i däcken.  
Räkna därför med att du kan behöva öka trycket med 0,1 bar (0,1 kg/cm<sup>2</sup>) för varje km höjd över havet.



## SPECIFIKATIONER FÖR OLJOR OCH VÄTSKOR SAMT VOLYMER

Oljor och vätskor av hög kvalitet gör att motorn bibehåller sin prestanda och tillförlitlighet samt medverkar till god bränsleekonomi. Följ nedanstående rekommendationer.

Lubricant		Volym	Klassning	
Motorolja <sup>*1</sup> <sup>*2</sup> (med filterbyte)  Rekommenderar (eller motsvarande)  	Bensin- motor <sup>*3</sup>	1,0 T-GDI	3,6 l	ACEA A5 eller högre (5W-30)
		1,4 MPI	3,6 l	ACEA A5 eller högre (5W-30)
		1,6 MPI	3,6 l	ACEA A5 eller högre (5W-30)
		1,6 GDI	3,6 l	ACEA A5 eller högre (5W-30)
		1,6 T-GDI	4,5 l	ACEA A5 / 5W-30
	Diesel- motor	1,4 WGT	5,3 l	
		1,6 VGT		

\*1 Se även tabellen med viskositetstal på sidan 8-12

\*2 Anm. Motoroljor med beteckningen Energy Conserving Oil bidrar till god bränsleekonomi genom att de minimerar friktionen i motorn. Det är inget som man direkt märker. Men på lång sikt bidrar sådana oljor till att hålla nere bränslekostnaderna.

Oljor och vätskor			Volym	Klassning
Manuell växellåda	Bensin- motor	1,0 T-GDI	1,6 - 1,7 l	SAE 70W, API GL-4 (Rekommendation SK HK MTF 70W, SHELL SPIRAX S6 GHME 70W, GS CALTEX GS MTF HD 70W)
		1,4 MPI	1,6 - 1,7 l	
		1,6 MPI	1,6 - 1,7 l	
		1,6 GDI	1,6 - 1,7 l	
		1,6 T-GDI	1,7 - 1,8 l	
	Diesel- motor	1,4 WGT	1,7 - 1,8 l	
		1,6 VGT	1,7 - 1,8 l	
Automatisk växellåda	Bensin- motor	1,6 MPI	7,3 l	ATF SP-IV
Dubbelkopplings- låda	Bensin- motor	1,6 GDI	1,9 - 2,0 l	SAE 70W, API GL-4 (Rekommendation SK HK MTF 70W, SHELL SPIRAX S6 GHME 70W, GS CALTEX GS MTF HD 70W)
	Diesel- motor	1,6 VGT	1,9 - 2,0 l	

Oljor och vätskor		Volym	Klassning	
Kylvätska	Bensin- motor	1,0 T-GDI	6,0 l	Etylenglykolbaserad. För motorer och kylare av aluminium
		1,4 MPI	5,8 l	
		1,6 MPI	5,7 - 5,8 l	
		1,6 GDI	5,7 - 5,8 l	
		1,6 T-GDI	6,1 l	
	Diesel- motor	1,4 WGT	6,7 - 6,9 l	
1,6 VGT				
Broms-/kopplingsvätska		0,7 - 0,8 l	DOT-4	
Bränsle		53 l	Se "Bränslerekommendation" i kapitel 1	

\*3 : Om API service SM, ILSAC GF-4, ACEA A5 inte finns tillgänglig, använd API service SL, IL SAC GF-3, ACEA A3.

## Rätt viskositet är viktig

### VIKTIGT

*Torka alltid rent runt alla påfyllningshål, dräneringshål och mätstickor före påfyllning och avtappning, så att det inte kommer smuts i oljorna och vätskorna. Det är speciellt viktigt om bilen körs på t ex grusvägar där det dammar mycket.*

Oljans viskositet (hur trögflytande den är) ska anpassas efter temperaturen. Låg viskositet medför bättre bränsleekonomi och gör bilen mer lättstartad i kyla. Oljor med hög viskositet krävs för effektiv smörjning vid högre temperaturer.

Tabellen ska följas för att motorn ska få rätt smörjning och undvika motorskador. Oljan för motorn ska anpassas till aktuell temperatur

Viskositetstal för olika temperaturområden										
Temperatur °C	-30	-20	-10	0	10	20	30	40	50	
Motorolja för bensinmotorer (MPI/GDI)	0W-40, 5W-20 <sup>*1</sup> , 5W-30, 5W-40									
Motorolja för bensinmotorer <sup>*2</sup> (Turbo GDI)	5W-30, 5W-40									
Motorolja för dieselmotorer	15W-40									
	10W-30									
	5W-30									
	0W-30									

<sup>\*1</sup>: Om motorn är fylld med olja med viskositet SAE 5W-20 ska byte av olja och filter bytas enligt följande vid normal körning:

- MPI-motorer efter varje 1 500 mil eller 1 år.
- GDI-motorer efter varje 1 000 mil eller 6 månader.

För svåra körförhållanden gäller:

- MPI-motorer efter varje 750 mil eller 6 år.
- GDI-motorer efter varje 500 mil eller 6 månader.

<sup>\*2</sup>: För bästa bränsleekonomi rekommenderas olja med viskositet 5W-30 (ACEA A5 eller bättre).

## CHASSINUMMER



Chassinumret är bilens identifikationsnummer. Det finns också på registreringsskyltarna samt i registreringsbeviset.

Vik upp mattfliken för att se numret är stansat i golvet under höger framsäte.



Chassinumret finns också på en plåt innanför vindrutan.

## FORDONSDATA

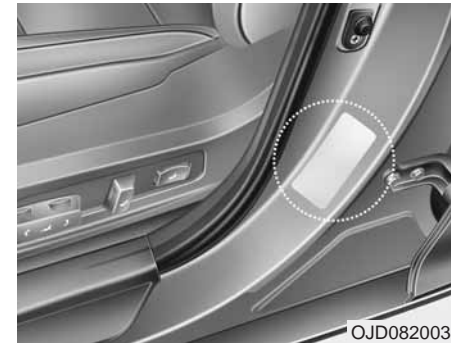

Dekalerna på dörrstolpen innehåller olika uppgifter om bilen.

## SPECIFIKATION FÖR DÄCK SAMT LUFTRYCK

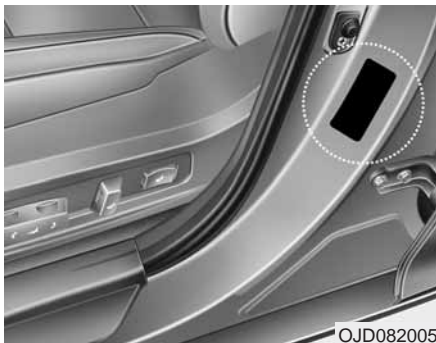

På dekalen i förarens dörröppning anges vilken typ av däck samt dimension som bilen ska vara utrustad med. Den anger också lufttrycket för däcken.

## MOTORNUMMER

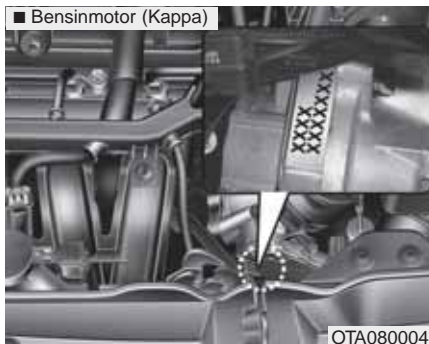

Motornumret är stansat i motorblocket. Placeringen framgår av bilden ovan.

## DEKAL PÅ KOMPRESSORN FÖR LUFTKONDITIONERINGEN



OHC081001

På dekalen anges typ av vilken typ av kompressor det är, leverantörens beteckning, tillverkningsnummer, typ av kylmedel (1) och smörjmedel (2).

## TYP AV KYLMEDEL



OJD085001

På dekalen under motorhuvens anges vilken typ av kylvätska som är fyllt i systemet för luftkonditioneringen.

## GODKÄNDA RADIOFREKVENSER

■ Exempel

CE CE 0678

CE0678

Radiofrekvenserna i bilens utrustning uppfyller kraven enligt direktiv 1995/5/EC.

Mer information samt tillverkarens deklARATION finns på hemsidan:

<http://www.kia-hotline.com>

# Alfabetiskt register



**A**

A/C-kompressor, fakta . . . . .	8-15
ABS, låsningsfria bromsar . . . . .	5-45
AFLS, adaptiva strålkastare, kurvljus . . . . .	4-121
Air Bag, bortkoppling/passagerarsida . . . . .	3-44
Air Bags . . . . .	3-36
systembeskrivning . . . . .	3-40
underhållsfria . . . . .	3-52
utlöser/utlöser inte . . . . .	3-48
varningslampor . . . . .	3-38
viktigt om de åkandes säkerhet . . . . .	3-48
Antenn för radio . . . . .	4-171
Antisladdsystem - ESC . . . . .	5-47
Armstöd i baksätet . . . . .	3-14
Armstöd med förvaringsfack, justerbart . . . . .	4-153
Askkopp/cigarettändare (ej standard) . . . . .	4-156
Automatisk dörrlåsning/upplåsning . . . . .	4-20
Automatisk dörrupplåsning vid krock . . . . .	4-20
Automatisk farthållare . . . . .	5-54
Automatisk växellåda, funktion . . . . .	5-22
AUX-ingång, USB-port, iPod-anslutning . . . . .	4-160
Avancerat antisladdsystem - VSM . . . . .	5-50
Avgaser, varning . . . . .	5-2
Avgasreningssystem, beskrivning . . . . .	7-81

**B**

Backkamera . . . . .	4-114
i radioenheten . . . . .	4-275
Backspegel, automatiskt avbländningsbar . . . . .	4-41
Backspegel, inre . . . . .	4-41
Backspeglar	
elektriskt infällbara . . . . .	4-43
elmanövrerade . . . . .	4-42
eluppvärmda, reglage . . . . .	4-130
manuellt infällbara . . . . .	4-43
Backvarnare/parkeringshjälp . . . . .	4-90
Bagagenät . . . . .	4-162
Bagagerumslampa . . . . .	4-128
Bagageutrymmet	
förvaringsfack . . . . .	4-155
golvfack (kombi) . . . . .	4-155
Baklucka, nödöppning inifrån . . . . .	4-23
Bakluckan, lås upp/öppna . . . . .	4-22
Bakrutedefroster . . . . .	4-130
Bakrutetorkarblad, underhåll och byte . . . . .	7-27
Bakrutetorkare/-spolare . . . . .	4-125
Baksäte, fälla för ökat lastutrymme . . . . .	3-15
Baksätet/3-dörrars, insteg till baksätet . . . . .	3-12
Barnstolsfästen, Isofix . . . . .	3-34
Barnsäkerhet . . . . .	3-28
Barnsäkra dörrlås . . . . .	4-20

Batteri, underhåll .....	7-28
Batteribytest i fjärrkontroll / Smart Key .....	4-9
Belysning, inställningsalternativ .....	4-129
Belysning, yttre .....	4-116
Bilbarnstolar, montering .....	3-29
<b>Bilvård</b>	
exteriör .....	7-76
interiör .....	7-80
Blinkers, reglage .....	4-119
Bluetooth, allmänt .....	4-180, 4-205
Bogsera igång bilen, läs varning .....	6-6
Bogsering i nödfall .....	6-29
Bogsering/bärgning .....	6-27
Bogseröglor fram/bak .....	6-28
Broms- och kopplingsvätska, nivåkontroll .....	7-18
<b>Bromsar</b>	
teknisk beskrivning .....	5-38
varning för slitna bromsbelägg .....	5-39
Bränslefilter, dränering (diesel) .....	7-20
Bränslerekommendation .....	1-3
BSD, döda-vinkeln-varnare .....	5-70
Bälte fram i 3-dörrarsmodellen .....	3-22
<b>Bälten</b> .....	3-19
ej fastspända, varningslampa .....	3-20
3-punkts säkerhetsbälten .....	3-22
Bältessträckare .....	3-24

Bältesvarnare/-påminnare .....	3-20
Bärgning/bogsering .....	6-27

## C

CD-skivor, information om hantering .....	4-175
Centrallås, knapp på instrumentpanelen .....	4-19
Chassinummer .....	8-13
Cigarettändare/askkopp (ej standard) .....	4-156
Clean Air, luftreningssystem .....	4-152
Cruise Control/Farthållare .....	5-54

## D

DAB, digitalradio .....	4-196
DCT - Dubbelkopplingslåda, funktion .....	5-28
<b>Defroster</b>	
för bakrutan .....	4-130
för vindrutan, elektrisk .....	4-130
Dieselpartikelfilter, viktigt! .....	7-83
Dimbakljus .....	4-120
Dimljus, reglage .....	4-119
Domkraft .....	6-8
Domkraftcertifikat .....	6-15
Domkraftdekal, faktainformation .....	6-14
Dragkrok .....	5-86
Dragvikter .....	5-91
Dryckeshållare .....	4-157

Dubbelkopplingslåda (DCT), funktion.....	5-28
Däck och fälgar, utförlig information.....	7-31
Däcken	
lufttryck och dimensioner .....	8-8
lufttryck, dekal .....	8-14
Däcktryckövervakning, TPMS .....	6-22
Döda-vinkeln-varnare, BSD .....	5-70
Dörrar, stöldskyddslåsning .....	4-20
Dörrlås.....	4-17
barnsäkra .....	4-20
nödlåsning .....	4-18
Dörrlåsfunktioner, inställbara.....	4-20
Dörrlåsnings, automatisk.....	4-20

## E

Eco-körningssystem .....	5-37
Ekonomisk körning, tips .....	5-77
Elektrisk parkeringsbroms .....	5-41
Elektriska fönsterhissar.....	4-24
Elektriskt	
infällbara backspeglar.....	4-43
justerbara backspeglar .....	4-42
manövrerbar taklucka .....	4-32
Elmanövrerat förarsäte.....	3-5

Eluppvärmad	
bakruta .....	4-130
ratt .....	4-37
vindruta .....	4-130
Eluppvärmad	
backspeglar .....	4-130
säten, .....	3-11
Eluttag, fram och i bagageutrymmet .....	4-159
ESC - Antisladdsystem, .....	5-47
Eskortbelysning, fördröjd släckning av strålkastarna.....	4-115
ESS - Panikbromsljus.....	5-52
Exteriör	
bakifrån, överblick.....	2-3
framifrån, överblick.....	2-2

## F

Fack för solglasögon.....	4-154
Fartgräns-/hastighetsvarnare .....	5-58
Farthållare.....	5-54
Fickor på främre ryggstöd.....	3-12
Filhållningsassistans/vingelvarning.....	5-61
Fjärrkontroll / Smart Key, batteribyte.....	4-9
Fjärrkontroll för centrallås .....	4-6
Flaskhållare.....	4-158
Flexsystem, justerbar styrservohjälp .....	4-39

Fordonsdatadekal .....	8-13
<b>Framsäten</b>	
eluppvärmda .....	3-11
manuell justering .....	3-4
Friskluftfilter för kupén, byte .....	7-23
Fälgar och däck, utförlig information .....	7-31
Färddator typ A .....	4-50
Färddator typ B .....	4-65
Fönsterhissar, elektriska .....	4-24
<b>Förarsäte</b>	
elmanövrerat .....	3-5
minne för inställningar .....	3-7
Förvaringsfack .....	4-153
Förvaringsfack/armstöd, justerbart .....	4-153

## G

Garanti- och servicebok, se separat häfte	
Glastak, elektriskt manövrerbart .....	4-32
Glödlampbyten .....	7-63
Glödlampor, typ/watt .....	8-6
Golv mattor, fästкроkar .....	4-161

## H

HAC - Hjälp vid start i backe .....	5-51
Halv-/helljus .....	4-118
Handbroms, funktionskontroll .....	7-19
Handbromsspak, funktion .....	5-40
Handskfack .....	4-154
Handskfacksbelysning .....	4-128
Hastighets-/fartgränsvarnare .....	5-58
Helljus .....	4-118
Helljusblink .....	4-118
Hjul och däck, utförlig information .....	7-31
Hjulbyte .....	6-9
Hjälpstart med startkablar .....	6-4
Huven, öppna/stäng .....	4-28

## I

Immobilizer (startspärr) .....	4-4
Imsensor för vindrutan .....	4-151
Inbrottslarm .....	4-14
Informationsdisplay med	
tid, datum, yttertemperatur, m m .....	4-88
Inkörning av bilen .....	1-5
Innerbelysning .....	4-126
inställningsalternativ .....	4-129
Instruktionsboken, allmänt .....	1-2

Instrumentpanel, överblick . . . . .	2-5
Inställningar av radion . . . . .	4-186
Insynsskydd	
3- och 5-dörrars . . . . .	4-162
kombi . . . . .	4-165
Interiör, överblick . . . . .	2-4
iPod- och MP3-anslutning, USB-port . . . . .	4-160
iPod, viktigt information . . . . .	4-179, 4- 238
ISG, stopp-/startsystem . . . . .	5-14
Isofix-fästen för barnstolar . . . . .	3-34

## K

Kamera, hjälp vid parkering . . . . .	4-114
Kartläsarlampor . . . . .	4-126
Katalysator, viktigt! . . . . .	7-82
Klimatanläggning	
automatiskt 2-zonsystem . . . . .	4-139
manuell . . . . .	4-131
Klädkrokar . . . . .	4-161
Klämskydd	
fönsterhiss (förardörren) . . . . .	4-26
taklucka . . . . .	4-34
Kontroll- och varningslampor . . . . .	4-77
Kopplings- och bromsvätska, nivåkontroll . . . . .	7-18
Krockgardiner . . . . .	3-47

Krockkuddar	
systembeskrivning . . . . .	3-40
underhållsfria . . . . .	3-52
utlöser/utlöser inte . . . . .	3-48
varningslampor . . . . .	3-38
viktigt om de åkandes säkerhet . . . . .	3-48
Krockkuddar/krockgardiner . . . . .	3-36
Krockkudde, bortkoppling/passagerarsida . . . . .	3-44
Krokar för bärkassar i bagageutrymmet . . . . .	4-168
Kupébelysning . . . . .	4-126
Kupéluftfilter	
byte . . . . .	7-23
funktion . . . . .	4-138
Kurvljus - AFLS, adaptiva strålkastare . . . . .	4-121
Kurvljus . . . . .	4-116
Kyl-/värmefack . . . . .	4-154
Kylsystemet, kontroll/påfyllning/byte . . . . .	7-15
Körning under olika förhållanden, tips . . . . .	5-78
Körning, åtgärder före . . . . .	5-3
Körriktningsvisare, reglage . . . . .	4-119

**L**

Lampbyten.....	7-63
Lampor, typ/watt .....	8-6
Lastbågar, fästen.....	4-169
Lastförankringsöglor, kombi.....	4-168
Lastförskjutningskydd, kombi.....	4-163
Lasthållare i kombins bagageutrymme .....	4-167
Lastnät .....	4-162
Lastvolym och vikter .....	8-5
Lastöglor i bagageutrymmet .....	4-162
LDWS - Vingelvarning/filhållningsassistans .....	5-61
Ljustuta .....	4-118
Luftkonditionering	
automatiskt 2-zonsystem .....	4-139
manuellt system .....	4-131
Luftkonditioneringens	
kompressor, fakta .....	8-15
kyl- och smörjmedel.....	8-4
kylmedel.....	8-15
Luftrenare, motor, filterbyte .....	7-21
Luftreningssystem, Clean Air .....	4-152
Lufttryck i däck	
dekal.....	8-14
tabell.....	8-8
Lufttryckvarnare/lågt lufttryck i däck.....	6-22

Lås .....	4-17
Låsning fria bromsar, ABS .....	5-45
Läslampor fram .....	4-126

**M**

Makeup-spegel med belysning.....	4-159
Manuell växellåda, funktion .....	5-19
Miniinformationsdisplay med	
tid, datum, yttertemperatur, m m.....	4-88
Mobiltelefon ansluten till bilens system .....	4-248
Motorhuv, öppna/stäng .....	4-28
Motorluftrenare, filterbyte .....	7-21
Motorn överhettad .....	6-7
Motornummer.....	8-14
Motorolja och oljefilter, kontroll/påfyllning .....	7-14
Motorolja, viskositetstabell .....	8-12
Motorrum, översikt för alla motorer .....	7-2
Motorspecifikationer .....	8-3
Motorstopp? .....	6-2
Mugghållare .....	4-157
Mätare/instrument - Typ A .....	4-45
Mätare/instrument - Typ B .....	4-57
Mått .....	8-2

## N

### Nackskydd

baksätet .....	3-13
framsätet .....	3-9
Nyckelfri upplåsning/start med Smart Key .....	4-11
Nycklar .....	4-4
Nödreservhjul, att tänka på .....	6-13

## O

Olja för motorn, viskositetstabell .....	8-12
Olje- och vätskespecifikationer .....	8-9
Oljenivå i motor, kontroll/påfyllning .....	7-14

## P

Panikbromsljus - ESS .....	5-52
Panoramaglastak, elektriskt manövrerbart .....	4-32
Parkeringsassistans (SPAS) bilen styr själv .....	4-98
Parkeringsbroms, elektrisk .....	5-41
Parkeringsbromsspak	
funktion .....	5-40
funktionskontroll .....	7-19
Parkeringshjälp	
fram/bak .....	4-93
sensorer bak .....	4-90
Parkeringsljus .....	4-116

Partikelfilter (diesel), viktigt! .....	7-83
Pisksnärtskador / whiplashskydd .....	3-50
Pollenfilter	
byte .....	7-23
funktion .....	4-138
Punktering	
när du kör? .....	6-2
bil med reparationsatts .....	6-16
bil med reservhjul/hjulbyte .....	6-8

## R

### Radio med CD-spelare

alternativ 1 .....	4-182
alternativ 2 .....	4-218
Radioantenn .....	4-171
Radiofrekvenser, godkännande .....	8-15
Radioinställningar .....	4-268
Radiomottagning, allmänt .....	4-173
Radioreglage på ratten .....	4-172, 4-221
Ratt	
eluppvärmd .....	4-37
justerbar i höjd- och längdled .....	4-37
Ratt/tändningslås .....	5-5
Rattreglage för radion .....	4-172, 4-221
Rattreglage för telefon .....	4-207
Regnsensor för vindrutetorkare .....	4-123

Reservhjul .....	6-9
Rulla eller skjut igång bilen, läs varning .....	6-6
Rutor, öppna med fönsterhissar .....	4-24
Ryggstöd bak, fälla för ökat lastutrymme .....	3-15
Ryggstödsfickor .....	3-12
Röstigenkänning/röstkommandon .....	4-209, 4-258
Röstkommandon .....	4-181

## S

Service och underhåll .....	7-6
Service som kan utföras av bilägaren .....	7-8
Serviceprogram, information .....	7-10
Serviceåtgärder, allmän information .....	7-11
Sidokrockkuddar .....	3-46
Sidorutor, öppna med fönsterhissar .....	4-24
Signalhorn .....	4-38
Skjut eller rulla igång bilen, läs varning .....	6-6
Skyltavläsare, SLIF .....	5-65
Släpvagnskoppling/dragkrok .....	5-86
Släpvagnskörning .....	5-85
Släpvagnsvikter .....	5-91
Smart Key / fjärrkontroll .....	4-6
Smart Key	
batteribyte .....	4-9
nyckelfri uppläsning och start .....	4-11
Smart parkeringsassistans/bilen styr själv .....	4-98

Sminkspegel med belysning .....	4-159
Snökedjor .....	5-82
Solglasögonfack .....	4-154
Solskydd med makeup-spegel .....	4-159
Soltak, elektriskt manövrerbart .....	4-32
SPAS - Parkeringsassistans/bilen styr själv .....	4-98
Specifikationer .....	8-1
Spolare för vindrutan .....	4-124
Spolare och torkare .....	4-122
Spolarvätska, nivåkontroll .....	7-19
Start av motorn, bil med tändningslås .....	5-6
Start av motorn, med startknapp/Smart Key .....	5-11
Start-/stoppknapp, beskrivning .....	5-8
Start-/stopp-system .....	5-14
Startbogsering, läs varning .....	6-6
Starthjälp i backe – Hill Assist Control .....	5-51
Startkablar, hjälpstart .....	6-4
Startproblem med Smart Key? .....	5-13
Startproblem, motorn startar inte .....	6-3
Startspärr .....	4-4
Stopp-/startsystem .....	5-14
Strålkastare	
fördröjd släckning .....	4-115
nivåreglering .....	4-120
reglage .....	4-116
tänd med fjärrkontrollen .....	4-115



Strålkastarspolare.....	4-125
Styrning	
elektrisk styrservo .....	4-36
justerbar styrservohjälپ .....	4-39
Stöldlarm .....	4-14
Stöldskydd (startspärr) .....	4-4
Stöldskyddslåsning av dörrarna .....	4-20
Systeminställningar i radion .....	4-193
Säkerhetsbälte fram i 3-dörrarsmodellen .....	3-22
Säkerhetsbälten.....	3-19
ej fastspända, varning .....	3-20
3-punkts.....	3-22
viktigt.....	3-25
Säkringar.....	7-40
Säten	
eluppvärmda .....	3-11
justering.....	3-2

## T

Taklast, fästen för lastbågar .....	4-169
Taklucka	
elektriskt manövrerbar .....	4-32
klämskydd .....	4-34
Takrelingar .....	4-170
Tankning/taklucka/tanklock .....	4-30
Tekniska specifikationer.....	8-1

Telefon ansluten till bilens system.....	4-248
Telefoninställningar i radion .....	4-188
Telefonmeny.....	4-208
Telefonreglage på ratten.....	4-207
Tjuvlarm .....	4-14
Torkarblad, underhåll och byte .....	7-25
Torkare och spolare .....	4-122
TPMS – Varning för lågt däcktryck.....	6-22
Tuta.....	4-38
Tvätta bilen .....	7-76
Tändnings-/rattlås.....	5-5

## U

Underhåll och service.....	7-6
Underhåll som kan utföras av bilägaren .....	7-8
USB-minnen, viktig information .....	4-178, 4-233
USB-port, AUX-ingång, iPod-anslutning.....	4-160

## V

Varningar/information i displayen .....	4-71
Varnings- och kontrollampor .....	4-77
Varningsblinkers .....	4-114, 6-2
Varselljus .....	4-118
Whiplashskydd .....	3-50
Vikter och lastvolym.....	8-5
Vindrutedefroster, elektrisk.....	4-130

Vindrutespolare . . . . .	4-124
Vindrutetorkarblad, underhåll och byte . . . . .	7-25
Vindrutetorkare och spolare . . . . .	4-122
Vingelvarning/filhållningsassistans . . . . .	5-61
Viskositetstabell, motorolja . . . . .	8-12
Volymer för oljor och vätskor . . . . .	8-9
VSM - Avancerat antisladdsystem . . . . .	5-50
Vägmärkesavläsare . . . . .	5-65
Värme- och ventilation, manuellt system . . . . .	4-131
Värme-/kylfack . . . . .	4-154
Värme/ventilation, automatiskt 2-zonsystem . . . . .	4-139
Vätske- och oljespecifikationer . . . . .	8-9
Växellåda	
automatisk, funktion . . . . .	5-22
manuell, funktion . . . . .	5-19

**Y**

Yttre backspeglar, elmanövrerade . . . . .	4-42
Yttre belysning, . . . . .	4-116
inställningsalternativ . . . . .	4-129

**Ö**

Överhettad motor . . . . .	6-7
----------------------------	-----