

>> OMISTAJAN KÄSIKIRJA
PIKAOPAS



SORENTO



The Power to Surprise

Yleiskuvaus sisätiloista

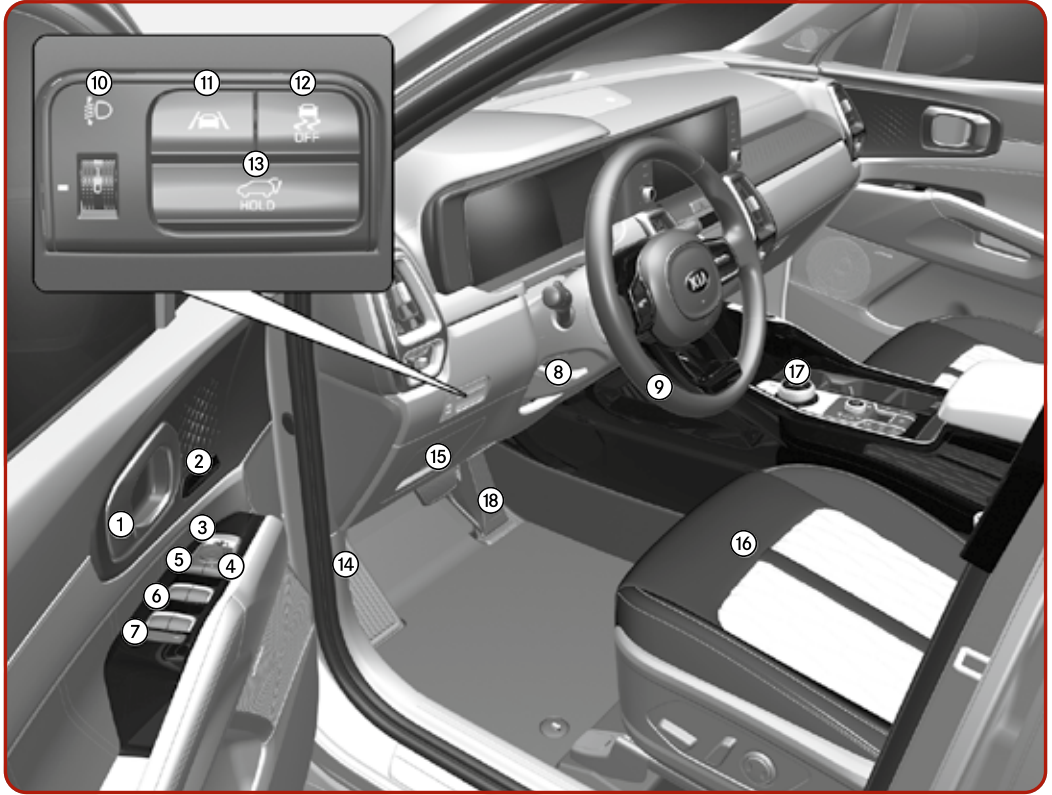

- | | |
|------------------------------------------------------|----------------------------------------|
| ① Oven sisäkahva [4] | ⑩ Ajovalojen korkeussäätö [4] |
| ② Istuimen asennon muisti* [4] | ⑪ Kaistavahti* [5] |
| ③ Ulkostaustapeilin taittokytin* [4] | ⑫ ESC OFF -painike [5] |
| ④ Ulkostaustapeilin ohjauskytkin* [4] | ⑬ Takaluukun avaus/sulkemispainike [4] |
| ⑤ Ovien keskuslukitus/avauskytkin [4] | ⑭ Konepellin avausvipu [4] |
| ⑥ Sähkötoimisten ikkunoiden kytkimet* [4] | ⑮ Sulakerasia [7] |
| ⑦ Sähköikkunoiden lukituskytkin* [4] | ⑯ Istuin [3] |
| Sähköinen lapsilukkopainike* [4] | ⑰ Ajosuunnan valitsin* [5] |
| ⑧ Ohjauspyörän kallistuksen/etäisyyden säätövipu [4] | ⑱ Kaasupoljin [5] |
| ⑨ Ohjauspyörä [4] | |

*: jos kuuluu varustukseen

Todellinen ominaisuus voi poiketa kuvituksesta.

[#] Sulkeissa oleva luku osoittaa vastaavan kappaleen omistajan käsikirjassa.

Kojelaudan/moottoritilan yleiskatsaus

Kojelauta

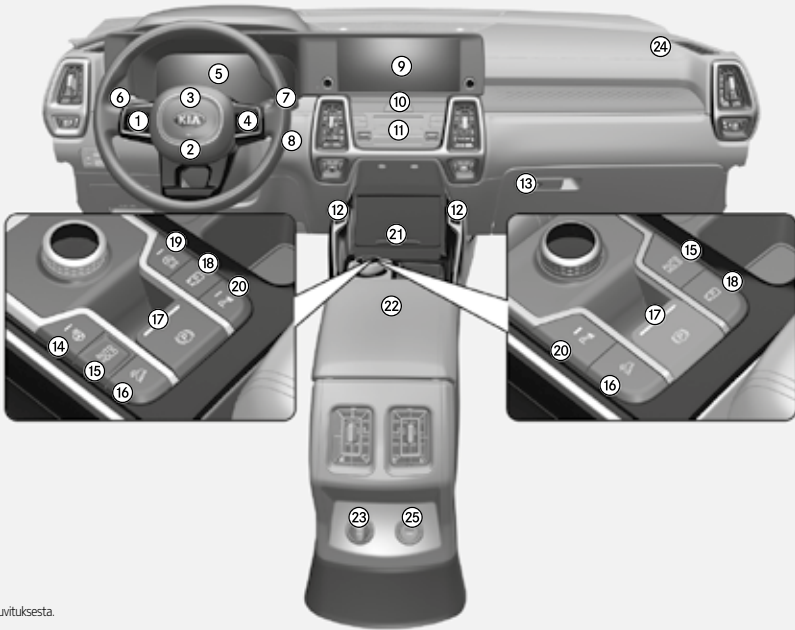

* Muoto voi poiketa kuvituksesta.

- | | | |
|-----------------------------------------------------------|-----------------------------------------------|--------------------------------------------|
| ① Äänentoistolaitteen kauko-ohjauspainike [4] | ⑨ AVN (Audio/Video/Navigaattori) [4] | ⑰ EPB (Sähköinen seisontajarru) [5] |
| ② Kuljettajan eteturvatyyny [3] | ⑩ Hätävilkkujen kytkin [6] | ⑱ 360° -kamerajärjestelmä [4, 5] |
| ③ Äänimerkki [4] | ⑪ Ilmastointilaitte [4] | ⑲ Sammutusautomatiikan katkaisupainike [5] |
| ④ Vakionopeussäädin [5] | ⑫ Istuinlämmittimen/-ilmastoinnin painike [4] | ⑳ Pysäköintitutka [4, 5] |
| ⑤ Mittaristo [4] | ⑬ Hansikaslokero [4] | ㉑ Langaton latausjärjestelmä [4] |
| ⑥ Valojen ohjaus/vilkkujen vipu [4] | ⑭ Ohjauspyörän lämmittimen painike [4] | ㉒ Keskikonsolin säilytyslokero [4] |
| ⑦ Lasinpyyhkimien/-pesimen ohjausvipu [4] | ⑮ Auto Hold -painike [5] | ㉓ Pistorasia [4] |
| ⑧ Virtalukko tai moottorin käynnistys/pysäytyspainike [5] | ⑯ Alamäkihidastin [5] | ㉔ Matkustajan eteturvatyyny [3] |
| | | ㉕ USB-laturi [4] |

Moottori

Smartstream D2.2 (Diesel)

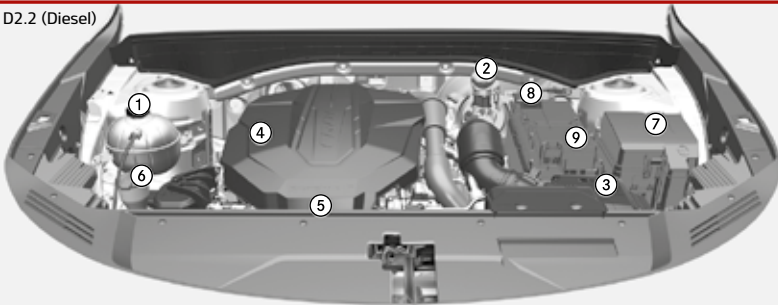

- | | | |
|----------------------------------|------------------------------|--------------------|
| ① Moottorin jäähdytysnestesäiliö | ④ Moottoriöljyn täyttökorkki | ⑦ Sulakerasia |
| ② Jarrunestesäiliö | ⑤ Moottoriöljyn mittatikku | ⑧ Akun miinus-napa |
| ③ Ilmanpuhdistin | ⑥ Tuulilasinpesimen säiliö | ⑨ Akun plus-napa |

Auton kojelauta ja moottoritila voi poiketa kuvissa esitetystä.

Ovilukot / konepelti / takaluukku



Ovien lukot [4]

Tyyppi A / Tyyppi B

Ovien lukkojen käyttäminen auton ulkopuolelta



Ovien lukkojen käyttäminen auton sisäpuolelta



Takaovien lapsilukot

① Lukitusasento

② Vedä oven ulkukahvasta.



Takaluukun avaaminen [4]



Takaluukun sulkeminen



Takaluukun hätäavaus

① Paina mekaaninen avain oikealle.



Älykäs takaluukku* [4]

Aktivoi älykäs takaluukku -toiminto käyttäjän asetustilassa.



Älykäs takaluukku toimii antamalla äänimerkin, jos älygavain havaitaan 50–100 cm etäisyydellä.



Hätävilkut välähtävät, äänimerkki kuuluu kuusi kertaa ja sitten takaluukku aukeaa.



Konepelti [4]

Avaa konepellin lukitus vetämällä avausvivusta.



Nosta konepeltiä hieman, paina salpaa vasemmalle (1) ja nosta konepelti (2).

Konepellin sulkeminen

1. Ennen konepellin sulkemista on tarkastettava, että kaikkien täyttöaukkojen korkit on asennettu oikein ja että muut likaavat materiaalit poistetaan moottoritilasta.
2. Laske konepeltiä alaspäin, kunnes se on noin 30 cm kiinni-asennon yläpuolella, ja päästä se sitten putoamaan, jolloin se lukittuu.

Ikkunat / tuulilasin pyyhkimet ja pesimet

Ikkunat [4]

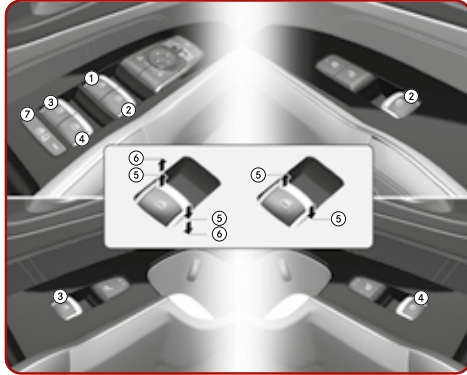

- ① Kuljettajanpuoleisen oven sähkötoimisen ikkunan kytkin
- ② Etumatkustajan oven sähköikkunan kytkin
- ③ Takaoven (vasen) sähköikkunan kytkin
- ④ Takaoven (oikea) sähköikkunan kytkin
- ⑤ Ikkunan avaaminen ja sulkeminen
- ⑥ Automaattinen sähkötoiminen ikkuna ylös/alas
- ⑦ Sähköikkunoiden lukituskytkin

* Kylmässä ja märässä säässä sähkötoimiset ikkunat eivät ehkä toimi oikein jäätymisen vuoksi.

Pyyhkimet ja pesimet (4)

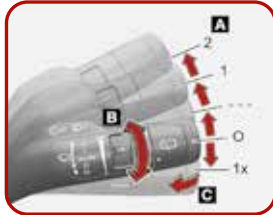

A: Pyyhkimen nopeuden säätö

- 2 – Suuri pyyhkimen nopeus
- 1 – Pieni pyyhkimen nopeus
- --- – Jaksottainen pyyhkäisy
- AUTO* – Automaattisesti ohjattu pyyhkäisy
- 0 – Off (pois)
- 1x – yksi pyyhkäisy

B: Jaksottaisen pyyhkäisyn ajan säätö/Automaattinen pyyhkäisyn ajan säätö*

C: Pesu ja lyhyt pyyhkäisy

D: Takapyyhkijän/pesulaitteen ohjaus

- 2 – Jatkuva pyyhkäisy
- 1 – Jaksottainen pyyhkäisy
- 0 – Off

E: Pesu lyhyillä pyyhkäisyillä (takana)

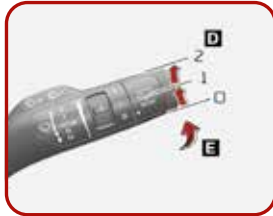

Pysäköintitutka (PDW) *



Pysäköintitutkan etäisyysvaroitusta varoittaa kuljettajaa, jos auton peruuttaessa hitaasti havaitaan este.

Käyttötilanne

- Kun moottori on käynnissä ja vaihte siirretään R (peruuus) -asentoon, järjestelmä kytkeytyy automaattisesti (painikkeen merkkivalo ei pala).
- Kun ainakin kaksi esinettä havaitaan samaan aikaan, lähinnä oleva tunnistetaan ensin.

| Etäisyys esineestä | Varoitusvalo | Varoitusaäni |
|--------------------------------|--------------|-------------------------------|
| 60–120 cm (24–48 tuumaa) | | Summeri piippaa katkonaisesti |
| 30–60 cm (12–24 tuumaa) | | Summeri soi toistuvasti |
| 30 cm:n sisällä (12 tuumaa) | | Summeri soi jatkuvasti |

Istuin / pääntuki / istuinlämmitin

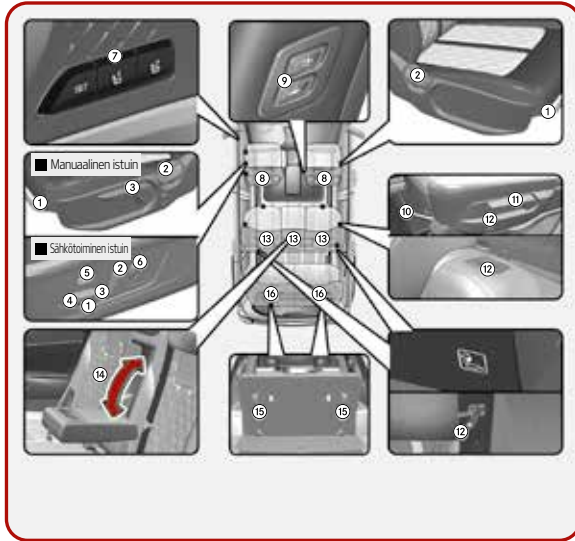

Etuistuvin

- ① Eteenpäin ja taaksepäin
- ② Istuimen selkänöjan kulma
- ③ Istuinpehmusteen korkeus
- ④ Istuinpehmusteen kulma
- ⑤ Istuinpehmusteen jatke (kuljettajan istuin)
- ⑥ Ristiseläntuki
- ⑦ Kuljettajanistuimen muisti
- ⑧ Niskatuki
- ⑨ Säättökytkimet (matkustajan istuin)

2. rivin istuin

- ⑩ Eteenpäin ja taaksepäin
- ⑪ Selkänöjan kulma ja taitto
- ⑫ Selkänöjan taitto
- ⑬ Niskatuki
- ⑭ Käsiinoja

3. rivin istuin

- ⑮ Etäkääntö
- ⑯ Niskatuki

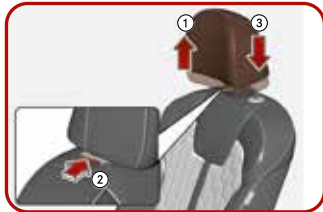

Korkeuden säätö ylös ja alas (edessä)

- Voit nostaa niskatukea vetämällä sen ylöspäin haluttuun asentoon (1).
- Voit laskea niskatukea pitämällä vapautuspainiketta painettuna (2) ja laskemalla niskatuen haluttuun asentoon (3).



Irrottaminen (edessä)

1. Kallista istuimen selkänöjaa (2) taaksepäin kallistusvivulla tai -kytkimellä (1).
2. Nosta niskatuki niin ylös, kuin se voidaan nostaa.
3. Paina niskatuen vapautuspainiketta (3) samalla kun vedät sitä ylöspäin (4).

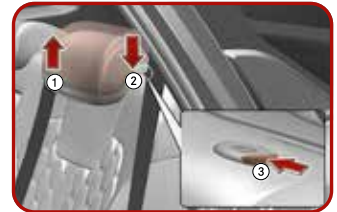

Korkeuden säätäminen ylös ja alas (toisen ja kolmannen rivin istuimet)

Voit nostaa niskatukea vetämällä sen ylöspäin haluttuun asentoon (1). Voit laskea niskatukea painamalla niskatuen tuessa olevaa vapautuspainiketta (3) ja laskemalla niskatuen haluttuun asentoon (2).

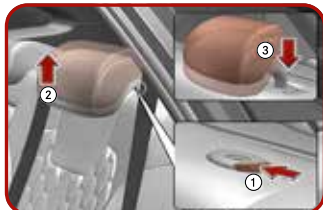

Irrutus (toisen ja kolmannen rivin istuimet)

Irrota niskatuki nostamalla se aivan yläasentoon ja painamalla sitten niskatuen vapautuspainiketta (1) samalla kun vedät niskatukea ylöspäin (2).



Etuistuinlämmitin* [4]

Kun MOOTTORIN KÄYNNISTYS/ PYSÄYTYS -painike on ON-asennossa, voit lämmittää kuljettajan tai etumatkustajan istuinta painamalla kumpaa tahansa katkaisinta.

- Kun istuinlämmittintä ei tarvita, pidä katkaisimet OFF-asennossa.
- Istuimen lämpötila-asetus muuttuu jokaisella katkaisimen painalluksella seuraavasti:

POIS → KORKEA (☀☀☀) → KESKITASO (☀☀) → MATALA (☀)
 ↑

Todellinen ominaisuus voi poiketa kuvituksesta.

Turvavyöny* / lasten turvaistuin

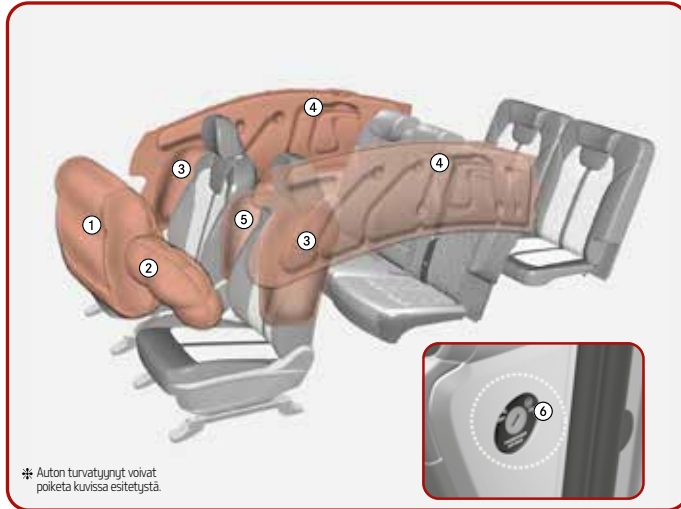

* Auton turvavyöny* voivat poiketa kuvissa esitetyistä.

- ① Matkustajan eturvavyöny
- ② Kuljettajan eturvavyöny
- ③ Sivuturvavyöny*
- ④ Turvaverhot*
- ⑤ Kuljettajan keskivavyöny*
- ⑥ Etumatkustajan turvavyöny ON/OFF -katkaisin



Lasten turvaistuimen asentaminen lanne-/olkaturva vyöllä [3]



Lasten turvaistuimen kiinnittäminen ylähihnakiinnitysjärjestelmällä*. Katso omistajan käsikirjaa [3].



Lasten turvaistuimen saa asettaa matkustajan etuistuimelle vain, kun matkustajan turvavyöny on kytketty pois päältä. Jos turvavyöny täyttyy, se voi osua turvaistuimeen ja aiheuttaa lapselle vakavia tai kuolemaan johtavia vammoja.

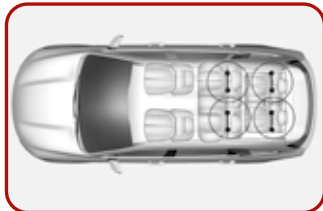

Lasten turvaistuimen kiinnittäminen ISOFIX-järjestelmällä. Katso omistajan käsikirjaa [3].



1. ISOFIX -ankkurin asennon ilmaisin
2. ISOFIX -ankkuri

ISOFIX-kiinnityspisteet ovat istuintyönnyn ja selkänöjan välissä. Ne on merkitty ISOFIX-kuvakkeella.

Automaattinen ilmastointilaite*

Tyyppi A



Tyyppi B



3. rivin istuin



- | | |
|----------------------------------------|---------------------------------------------------------------------|
| ① Kuljettajan lämpötilan säätöpainike | ⑨ SYNC-painike |
| ② Matkustajan lämpötilan säätöpainike | ⑩ Ilmanoton ohjauspainike |
| ③ AUTO (automaattinen ohjaus) -painike | ⑪ Ilmastointi (A/C) -painike |
| ④ OFF-painike | ⑫ 3. rivin ilmastoinnin ON/OFF-painike (jos varusteena) |
| ⑤ Tuulettimen nopeuden säätöpainike | ⑬ 3. rivin ilmastoinnin puhaltimen nopeuden säätö (jos varusteena). |
| ⑥ Suuntauksen valintapainike | ⑭ Ilmastoinnin ohjauksen näyttö |
| ⑦ Tuulilasin huurteenpoiston painike | |
| ⑧ Takaikkunan huurteenpoiston painike | |

Todellinen automaattinen ilmastointilaite voi poiketa kuvasta.

Valojen säätö / ohjauspyörän korkeus ja syvyys / vakionopeussäädin*



Valojen säätö [4]

- ① OFF-asento
- ② Automaattiset valot -asento
- ③ Seisonta ja takavalot
- ④ Ajovalot-asento

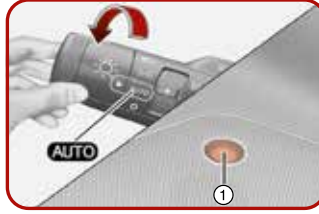

Automaattiset valot

Kun valokytin on AUTO -asennossa, takavalot ja ajovalot kytketään PÄÄLLE tai POIS PÄÄLTÄ automaattisesti, ajoneuvon ulkopuolisen päivänvalon määrän perusteella. Älä koskaan laita mitään kojetaulussa olevalle anturille (1), sillä se takaa paremman automaattisen valotoiminnon.

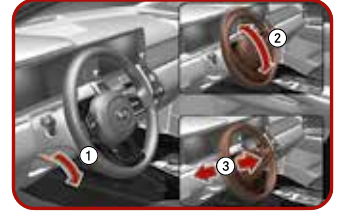

Ohjauspyörän korkeus- ja syvyyssäädön vipu [4]

Paina lukituksen vapautusvipua (1) alas ja säädä ohjauspyörä haluttuun kulmaan (2) ja korkeuteen (3). Lukitse ohjauspyörä paikalleen vetämällä lukituksen vapautusvipu ylös. Varmista, että ohjauspyörä on säädetty haluttuun asentoon ennen ajoa.

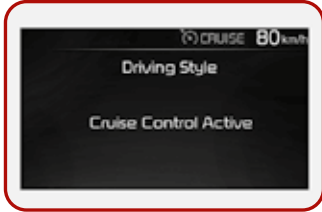

Vakionopeussäädin* [5]

1. Vakionopeussäätimen merkivalo (CC)
2. Aseta nopeus



Vakionopeussäätimen nopeuden asettaminen:

1. Kiihdytä haluttuun nopeuteen ja paina **MODE**-painiketta. Vakionopeussäätimen merkivalo ja sille säädetty nopeus syttyvät mittaristoon. Vakionopeussäätimen nopeuden tulee olla vähintään 30 km/h (20 mph).
2. Vapauta kaasupoljin. Haluttu nopeus säilytetään automaattisesti.



Vakionopeussäätimen nopeuden lisääminen:

Noudata toista seuraavista menettelyistä:

- Siirrä + -kytkintä ylös ja pidä sitä painettuna. Autosi asetettu nopeus kasvaa 10 km/h (5mph). Vapauta kytkin haluamassasi nopeudessa.
- Siirrä "+" -kytkintä ylös ja vapauta se heti. Vakionopeus kasvaa 1 km/h (1 mph) aina, kun kytkintä siirretään ylöspäin (+) tällä tavalla.



Vakionopeussäätimen kytkeminen pois päältä:

Noudata toista seuraavista menettelyistä:

Paina **MODE**-painiketta (vakionopeuden tila LCD-näytöllä häviää). Vakionopeussäätimen voi poistaa käytöstä myös painamalla jarru- tai kytkinpoljinta.

Vakionopeuden pienentäminen:

Noudata toista seuraavista menettelyistä:

- Siirrä (-) -kytkintä alas ja pidä sitä painettuna. Autosi asetettu nopeus pienenee 10 km/h (5mph). Vapauta kytkin haluamassasi nopeudessa.
- Siirrä (-) -kytkintä alas ja vapauta se heti. Vakionopeus pienenee 1 km/h (1 mph) aina, kun kytkintä siirretään alapäin tällä tavalla.



Varoitus- ja merkkivalot

| Symboli | Väri | Symbolin nimi |
|------------------------------------------------------------------------------------|------------------------|---------------------------------------------------------------------------------------------------------------------|
|  | Punainen | Turvatyynyn varoitusvalo |
|  | Punainen | Turvavyön varoitusvalo |
|  | Punainen | Seisontajarrun ja jarrunesteen varoitusvalo |
|  | Keltainen/ punainen | Sähköisen jarruvoiman jakamisen (EBD) varoitusvalo |
|  | Punainen | Sähkötoimisen ohjaustehostimen (EPS) varoitusvalo |
|  | Punainen | Latausjärjestelmän varoitusvalo |
|  | Punainen | Moottorin öljynpaineen varoitusvalo |
|  | Punainen | Polttoaineensuodattimen varoitusvalo (dieselmoottori) |
|  | Keltainen | Lukkiutumattomien jarrujen (ABS) varoitusvalo |
|  | Keltainen | Toimintahäiriön merkkivalo (MIL) |
|  | Keltainen | Vähäisen polttoainemäärän varoitusvalo |
|  | Keltainen | Matalan rengaspaineen varoitusvalo* |
|  | Keltainen | Nelivedon (AWD) varoitusvalo* |
|  | Keltainen | Ylinopeuden varoitusvalo* |
|  | Keltainen | Automaattisen hätäjarrutusjärjestelmän (FCA) varoitusvalo* |
|  | Keltainen | LED-ajovalojen varoitusvalo* |
| EPB | Keltainen | Sähköisen seisontajarrun (EPB) varoitusvalo* |
|  | Keltainen | Pakokaasujärjestelmän (DPF) merkkivalo (dieselmoottori) Pakokaasujärjestelmän (GPF) merkkivalo (bensinimoottori) |
|  | Keltainen | Valikoivan katalyyttisen pelkistykseen (SCR) varoitusvalo (dieselmoottori) |
|  | Keltainen | Päävaroitusvalo |

Varoitus- ja merkkivalot

| Symboli | Väri | Symbolin nimi |
|------------------------------------------------------------------------------------|--------------------------------|--------------------------------------------------------------|
|  | Keltainen | Sähköisen ajovakauden hallinnan (ESC) merkkivalo |
|  | Keltainen | Sähköinen ajovakauden hallinta (ESC) pois päältä -merkkivalo |
|  | Keltainen | Ajoneston merkkivalo* |
|  | Keltainen | Takasumovalon merkkivalo* |
|  | Keltainen | Hehkutuksen merkkivalo (dieselmoottori) |
|  | Vihreä | Suuntavalojen merkkivalo |
|  | Vihreä | Lähivalojen merkkivalo* |
|  | Vihreä | Valot päällä (ON) -merkkivalo |
|  | Vihreä | Etusumovalon merkkivalo* |
|  | Vihreä | Kaukovaloavustajan merkkivalo* |
|  | Sininen | Kaukovalojen merkkivalo |
|  | Valkoinen | Jäisen tien varoitus* |
|  | Keltainen/ vihreä | Auto Stop -merkkivalo* |
|  | Vihreä/keltainen/ valkoinen | AUTO HOLD -merkkivalo* |
|  | Vihreä/keltainen/ valkoinen | Kaistavahdin (LKA) merkkivalo* |
|  | Vihreä/ keltainen | Alamäkihidastimen (DBC) merkkivalo* |
|  | Vihreä | Vakionopeussäätimen merkkivalo |
|  | Keltainen | SPORT-tilan merkkivalo |
|  | Vihreä | ECO-tilan merkkivalo |

Varoitus- ja merkkivaloista on lisätietoja omistajan käsikirjan luvussa 4.

Hinaaminen/renkaiden vaihtaminen

Kun autoa hinataan hätätilanteessa ilman pyörävaunuja:

1. Aseta virta-avain tai MOOTTORIN KÄYNNISTYS/PYSÄYTYS -painike ACC-asentoon.
2. Siirrä vaihde N (vapaa) -asentoon.
3. Vapauta käsijarru.

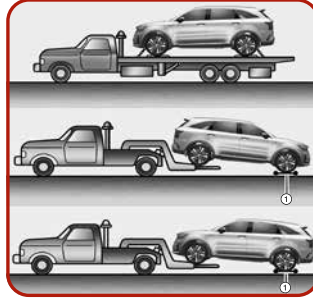

Kun hinausliikkeen auto hinaa autoa eikä pyörävaunuja voida käyttää, on aina nostettava auton etuosa, ei takaosaa.



Hinaus hätätilanteessa [6]

Jos hinaus on tarpeen, suosittelemme sen teettämistä valtuutetulla Kia-jälleenmyyjällä tai ammattihinauspalvelulla.



Renkaiden vaihtaminen [7]

1. Pysäköi tasaiselle pinnalle ja aktivoi seisontajarru kunnolla.
2. Siirrä vaihde P (pysäköinti) -asentoon ja laita moottori OFF-asentoon.
3. Aktivoi varoitusvilkku.
4. Ota autosta pyöränmutteriavain, tunkki, tunkin kahva ja vararengas.
5. Tue sen pyörän niin etu- että takaosa, joka on tunkkia poikittain vastapäätä.

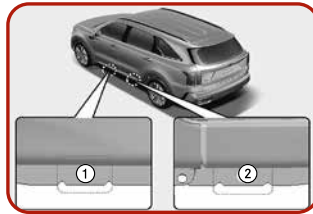

6. Löysää pyörän kiinnitysmuttereita vastapäivään kierros kerrallaan, mutta älä poista muttereita ennen kuin rengas on nostettu ilmaan.
7. Aseta tunkki vaihdettavaa rengasta lähimpänä olevaan etu- (1) tai taka (2) -nostokohtaan.
8. Kiinnitä tunkin kahva tunkkiin, ja kierrä sitä myötäpäivään. Nosta autoa, kunnes pyörä on ihan vähän irti maasta. Tämä korkeus on noin 30 mm (1,2 tuumaa).



9. Löysää pyörän mutterit ja kierrä ne pois sormin.
10. Asenna pyörä paikalleen pitämällä se kierretangoilla, asettamalla pyörän mutterit kierretangoille ja kiristämällä ne sormin. Varmista pyörän asettuminen paikalleen heiluttelemalla sitä ja kiristä sitten mutterit uudelleen käsin niin tiukkaan kuin mahdollista.
11. Laske ajoneuvo maahan kiertämällä tunkin kahvaa vastapäivään. Varmista puoltien kireys vielä kiristämällä kaikki pyöränmutteriavaimella.

Toiminta älyavaimen toimintahäiriötapaussessa



Moottorin käynnistäminen [5]

- Jos paristo on vähissä tai älyavain ei toimi oikein, voit käynnistää moottorin painamalla moottorin käynnistys/pysäytyspainiketta älyavaimella.
- Kun pysäytysvalon sulake palaa, et voi käynnistää moottoria normaalisti.



Polttoaineen täyttöluukun avaaminen [4]

1. Sammuta moottori.
2. Varmista, että kuljettajan ovi ei ole lukittu.
3. Paina polttoaineen täyttöluukkuun noin kello 3:n kohdalta.

Smartstream D2.2 (Diesel)

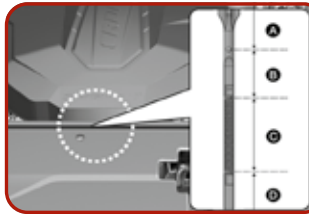

Moottoriöljyn määrän tarkastus [7]

1. Varmista, että auto on tasaisella alustalla.
2. Käynnistä moottori ja anna sen saavuttaa normaali toimintalämpötila.
3. Sammuta moottori ja odota muutama minuutti (noin 5 minuuttia), jotta öljy valuu takaisin öljypohjaan.
4. Vedä mittatikku ulos, pyyhi se puhtaaksi ja aseta kokonaan takaisin.

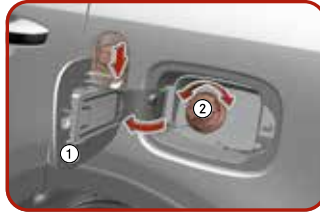

4. Avaa polttoaineen täyttöluukku (1) kokonaan vetämällä sitä ulospäin.
5. Poista polttoainesäiliön korkki (2) kiertämällä sitä vastapäivään. Saatat kuulla sihisevää ääntä, kun paine säiliön sisällä tasoittuu.
6. Aseta korkki täyttöluukkuun.

Smartstream D2.2 (Diesel)



5. Vedä mittatikku uudelleen ulos ja tarkista määrä.
6. Tason on oltava C-alueella. Jos pinta on D-alueella, lisää tarpeeksi moottoriöljyä, jotta se nousee C-alueelle. **Älä ylitäytä.**

- Estä öljyn roiskuminen moottorin komponentteihin käyttämällä suppiloa.
- Käytä vain ohjeen mukaista moottoriöljyä. [8]



Mekaaninen avain

Avaimen taivuttaminen auki:

- Paina vapautuspainiketta, jolloin avain kääntyy auki automaattisesti.

Avaimen taivuttaminen kiinni:

- Paina avain kokoon kädellä painaessasi vapautuspainiketta.

Polttoaineen täyttöluukun sulkeminen

1. Kiinnitä polttoainesäiliön korkki kiertämällä sitä myötäpäivään, kunnes se naksauttaa. Korkki on silloin tiukasti kiinni.
2. Sulje polttoaineen täyttöluukku ja paina sitä kevyesti. Varmista, että se on kunnolla kiinni.



Lasinpesunesteen määrän tarkastus [7]

- Tarkasta nesteen pinnantasoa ja lisää nestettä tarvittaessa.
- Puhdasta vettä voidaan käyttää, jos pesunestettä ei ole saatavana. Käytä kuitenkin jäätymätöntä pesunestettä kylmissä olosuhteissa jäätymisen estämiseksi.

Huolto



Jäähdytysnesteen määrän tarkastus [7]

- Tarkista kaikkien jäähdytysjärjestelmän ja lämmityslaitteen letkujen liitännät ja kunto. Vaihda kaikki turvonnet tai halkeilleet letkut.
- Jäähdytysnesteen pinnan on oltava jäähdytysnestesäiliön sivussa olevien MAX- ja MIN-merkkien (F ja L) välissä, kun moottori on kylmä.

- Lisätessäsi jäähdytysnestettä käytä autossasi vain tislattua vettä tai pehmeää vettä äläkä koskaan sekoita kovaa vettä tehtaalla täytettyyn jäähdytysnesteeseen.
- Autosi moottorissa on alumiinisia osia, joita on korroosion ja jäätymisen estämiseksi suojattava fosfaattia sisältävillä etyleeniglykoli-jäähdytysaineilla.
- ÄLÄ KÄYTÄ alkoholi- tai metanolijäähdytysnestettä tai sekoita niitä määritettyyn jäähdytysnesteeseen.
- Älä käytä liuosta, joka sisältää yli

60 prosenttia tai alle 35 prosenttia jäänestoa, koska se heikentää liuoksen tehokkuutta.

- Jos jäähdytysnestettä joutuu lisäämään usein, suosittelemme järjestelmän tarkastuttamista valtuutetulla Kia-jälleenmyyjällä.

Tässä pikaoppaassa esitetyt asiat selitetään perusteellisesti omistajan käsikirjassa.

© 2020 Bergé Auto Nordics Oy, kaikki oikeudet pidätetään.
QRG MQ4 - FI



The Power to Surprise